

Защо ъгълът 45 градуса е толкова важен?

1. Канонът на Леонардо да Винчи

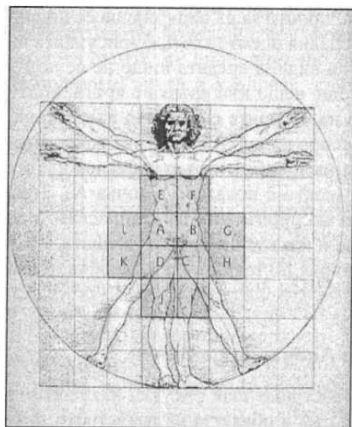

При изчисляване обиколката на кръга и на квадрата около човека се установява, че те са еднакви.

Това е една от най-големите загадки на нашето съществуване. Отговора се намира в следващите обяснения.

2. Пропорцията ϕ

Златно сечение (известно още като **златна пропорция**, **златен коефициент** или **божествена пропорция**) е ирационално число в математиката, което изразява отношение на части, за които по-голямата част се отнася към по-малката така, както цялото към по-голямата. То се отбелязва с гръцката буква ϕ и има стойност приблизително равна на 1,618...

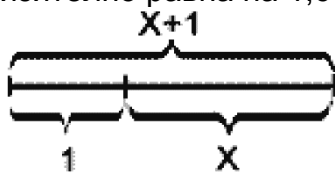

По-голямата част се отнася към по-малката, както цялото към по-голямата. Ако по-малката отсечка приемем за единица, то може да запишем пропорцията:

$$\frac{(X+1)}{X} = \frac{X}{1}$$

която се свежда до обикновено квадратно уравнение:

$$X^2 - X - 1 = 0$$

чието положително решение е: $\frac{1+\sqrt{5}}{2}$ или $\phi = 1.618033988...$

Спиралата на златното сечение

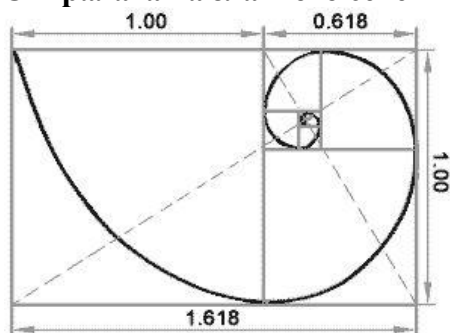

Спиралата на златното сечение няма начало и край. За Майката Природа това е проблем. Животът не знае как да се справи с нещо, което няма нито начало, нито край. Все някак можем да се оправим с липсата на край, но ако се замислите, трудно е да си представите нещо, което няма начало.

Спиралата на Фибоначи

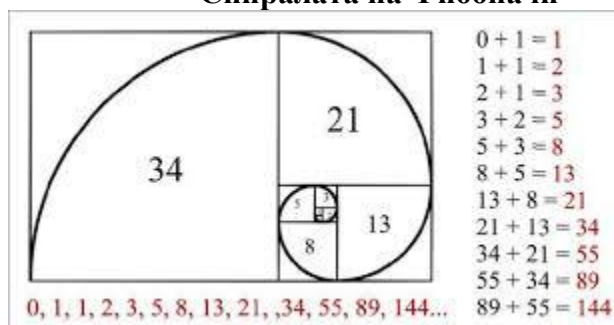

Тъй като животът не знае как да се справи с това, той е намерил начин как да го надхитри. Открил е друга спирала, с която да сътворява. Математическата система, която дотолкова се доближава до първата, че е трудно да се открие разликата е Спиралата на Фибоначи. Оказва се, че колкото по-големи са числата от редицата на Фибоначи, толкова отношението на двете последни числа се приближава до 'златното сечение' и при безкраен брой числа в редицата става равно на 'златното сечение'.

3. Великата пирамида в Гиза

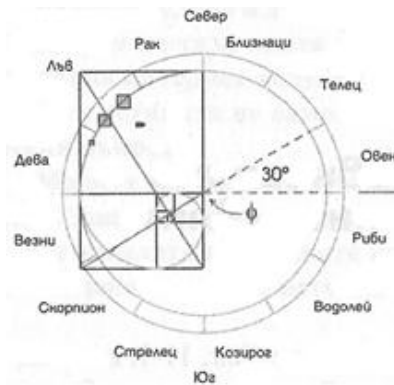
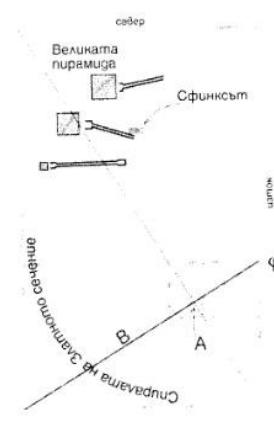

Кръгообразна схема на комплекса в Гиза (Сфинкса и пирамидите). Обърнете внимание, че правоъгълникът на Златното сечение и спиралата на комплекса в Гиза докосват центъра на астрологичното колело в точката ϕ .

Върхът на всяка от трите пирамиди лежи на спиралата на Златното сечение, или на спиралата на Фибоначи, която при разгръщане се доближава до спиралата на Златното сечение. Но докато източникът /началото/ на спиралата на Фибоначи беше намерен и е наречен Слънчев кръст. Източникът на спиралата на Златното сечение в Гиза още няма име.

На картата по Земята има повече от 83 000 точки, върху които са създадени цяла мрежа от постройки и структури, които разположени по тази спирала - всички се намират в математическо съотношение с точката Слънчев Кръст в Египет.

Местоположението на свещените места по цял свят не е случайно.

Конструкцията на Великата пирамида се основава на пропорции **Phi = 1,618** / Златния коефициент/

- 1) Периметърът на основата е равен на дължината на окръжността, чийто радиус е равен на височината на пирамидата ($2 \cdot 3,14159 \cdot 146,6 = 921$).
- 2) Периметърът на основата на Хеопсовата пирамида, делен на двойната височина, дава числото Пи **3,1415...** ($921,45 / 2 \cdot 146,6 = 3,142$).
- 3) Дължината на основите, изразена в египетски „лакти“ (една от стойностите е 0,635 м), съответства на продължителността на земната година ($230 / 0,63 = 365$).
- 4) Сборът на четирите страни на пирамидата – **921,45 метра**, е равна на половин минута от ширината на екватора. Един градус от ширината на екватора покрива 110 573 м, а всяка дъгова минута – 1842,88 м, което е двойно повече от периметъра на пирамидата.
- 5) Ако се умножи първоначалната височина на Великата пирамида – **146,6 м**, по един милион, се получава най-малкото разстояние от Земята до Слънцето – 147 098 074 км (перихелий).
- 6) Съотношението на първоначалната височина на Великата пирамида към нейната основа е била **7:11**. Това съотношение има редица важни геометрични свойства. В него се крият числата Пи и Фи.
- 7) Площта на всяка от границите на пирамидата е равна на квадрата на нейната височина.
- 8) Дължината на границите на пирамидата, делена на височината, дава Фи – **1,618**.
- 9) Дължината във футове – **484,4**, съответства на **5813 дюйма (5-8-13)** – числа от редицата на Фибоначи.
- 10) Разделянето на наклонената височина на половината от основата дава $186.369 \div 115.182 = 1.618$

к) Отношението (b : h : a)

/на снимката в дясно/ е:

(1 : $\sqrt{\phi}$: ϕ), или почти (3 : 4: 5) където:

„h“ е височината

„b“ е половината от основата ѝ

„a“ е хипотенузата на образувания триъгълник

Правоъгълен триъгълник със съотношение на страните (3: 4: 5) е известен като Египетски триъгълник

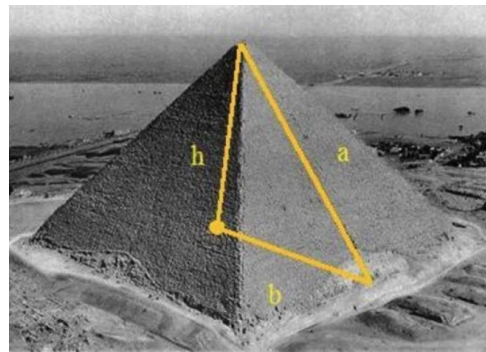

Специалното ни внимание е насочено към ъгъла, под който четирите страни на пирамидата са наклонени към основата ѝ. Този ъгъл в Голямата пирамида е $51^{\circ}51'14.3''$.

Ъгълът се смята за уникален по две причини: първо, защото е установен само в Голямата пирамида и, второ, защото единствено той демонстрира използването на числото π /3,14/ при строежа на пирамидата. Съотношението между ϕ и π е: $\pi/6 = \phi^2/5$

С други думи, само при този ъгъл съотношението на височината към периметъра на основата е абсолютно същото като на радиуса на кръга към неговата обиколка. Точно този ъгъл предполага използването на „златно сечение“, или числото ϕ .

От това следва, че ако около основата на пирамидата начертаяме окръжност с радиус равен на нейната височина / $r = h$ /, Периметърът на основата, който е квадрат е равен на Обиколката на кръга.

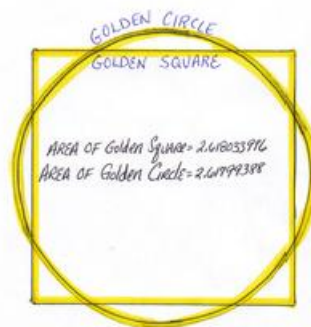

т.е. $h / P_{\text{кв.}} = r / P_{\text{ок.}}$ - > „златно сечение“

при $r = h$ -> $P_{\text{квадрат}} (4 \cdot a) = P_{\text{окръжност}} (2 \cdot \pi \cdot r)$

P квадрат = P окръжност

4. ТОТ от Атланта

Тот е Безсмъртно същество, роден по времето на Атлантида, преди 52 000 години. В Египет са го наричали бог на мъдростта.

Той е построил голямата пирамида в Гиза.

Съществуват изумрудени скрижали, написани от него, които са преведени на български в книгата - **ИЗУМРУДЕНИТЕ СКРИЖАЛИ НА ТОТ АТЛАНТА**.

Скрижалите са били оставени в Голямата пирамида на грижите на жреците, по-късно са били преместени. Открити от д-р М. Дореал при изследвания на пирамидите в Южна Америка - намерени в храма на Маите в Мексико.

ИЗУМРУДЕНИТЕ СКРИЖАЛИ трябва да бъдат четени не веднъж, а стотици пъти, защото само така може да бъде разкрито истинското им значение. Един небрежен прочит ще даде мимолетни проблясъци на красота, но по-внимателно вникване ще отвори път от мъдрост за търсещия.

Физическия облик на скрижалите представлява дванадесет плочи в изумрудено Зелено, направени от вещество, добито от алхимично преобразуване. Те са неунищожими, устойчиви на всички елементи и вещества. В резултат атомния и клетъчният състав са постоянни и не се случват никакви промени. От тази гледна точка те нарушават физическия закон За йонизацията. На тях са гравирани букви на древния атлански език: букви, които отговарят на хармонично настроени мисловни вълни, изпусвайки

асоциираната умствена вибрация в съзнанието на четящия. Скрижалите са захванати един към друг с халки от оцветена в златисто сплав и са окачени на лост от същия материал. Мъдростта, съдържаща се там вътре, е основата на древните мистерии. И за онзи, който чете с отворено съзнание и очи, неговата мъдрост ще бъде повишена стократно. Четете. Вярвате или не, пак четете. И вибрацията, намираща се вътре, ще се пробуди в отговор на вашата душа.

Тот се свързва с Друнвало Мелхизедек, автор на книгата „Древната тайна на цветето на живота“, от която научих всичко това.

Според Тот, под Сфинкса има девет кристални сфери, поставени една в друга. Археолозите и ясновидците отдавна ги търсят - това е древна легенда. Смята се, че те по някакъв начин са свързани със съзнанието на Земята и с трите нива на съзнание, характерни за днешното човечество.

Тот смята, че нямаме нужда от тях; трябва само да нарисуваме девет концентрични окръжности и те ще ни дадат същата информация. Ако хората знаеха, че онова, което търсят, всъщност е от областта на геометрията и съзнанието, а не непременно някакъв физически обект, щяха да разберат много по-бързо за какво става въпрос.

Всъщност тези сфери представляват структура на Вселената, като модел, които човек може да си представи.

5. Кръговете и квадратите на човешкото съзнание

Начертават се 9 концентрични окръжности и около всяка от тях квадрат, който да им пасва идеално (страните на квадрата и диаметърът на окръжността трябва да бъдат равни) - като на фиг. А. По този начин мъжката и женската енергия се изравняват. След това гледаме как квадратите се съотнасят с кръговете, т. е. как мъжката енергия взаимодейства с женската. Най-важното е доколко периметърът на квадрата и дължината на окръжността са равни, т.е. те се доближават до пропорцията ϕ . Това е ключът към човешката същност.

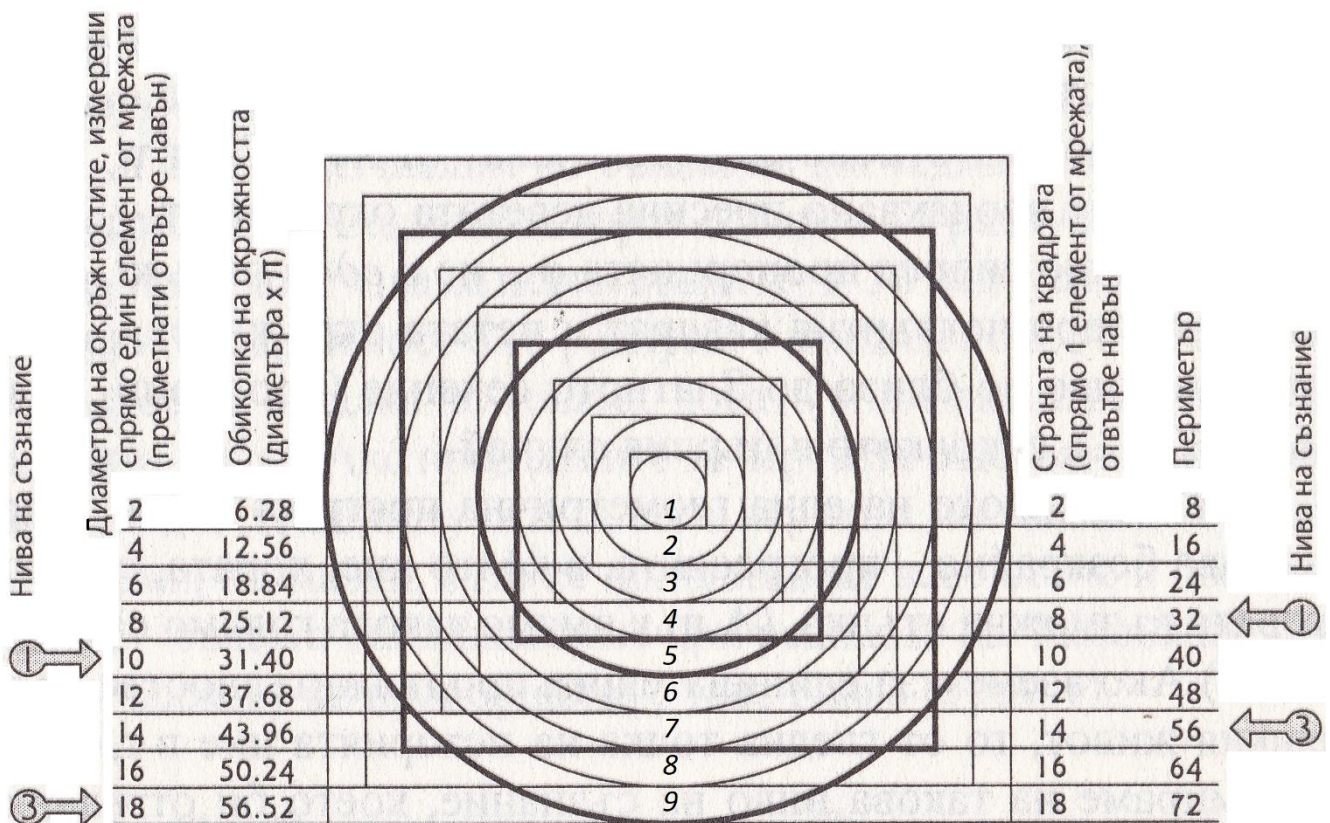

Фиг.А Концентрични кръгове и квадрати. По-тъмните кръгове и квадрати образуват двойки, които се доближават до пропорцията ϕ . Освен това, те локализируют първото и третото ниво на човешко съзнание.

Първото и третото ниво на съзнание

На **фиг. Б** виждаме началото на разума - първите две пропорции ϕ . Те показват, че вероятно съзнанието ще продължава да се разширява до безкрайност и да се доближава все повече до точната пропорция ϕ или до Златното сечение. И така, четвъртият квадрат в съчетание с петата окръжност и седмият квадрат в съчетание с деветата окръжност образуват почти съвършена пропорция ϕ . Според Тот, това са първото и третото ниво на съзнание. Те са много, много близки до хармоничното съзнание и това ги надарява със самоосъзнаване.

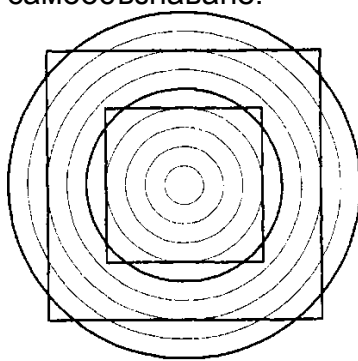

Първо ниво

Диаметър = 10
 Обиколка = $10\pi = 31,4$
 Страна на квадрата = 8
 Периметър = $8 \times 4 = 32$
 (разлика: 0,6)

Трето ниво

Диаметър = 18
 Обиколка = $18\pi = 56,52$
 Страна на квадрата = 14
 Периметър = $14 \times 4 = 56$
 (разлика: 0,52)

Фиг. Б Първото и третото ниво на човешко съзнание - почти идеална пропорция ϕ

Но какво става с второто ниво на човешко съзнание?

Според Тот, никой никога не се е опитвал дори да допусне, че е възможно да се прескочи от първото ниво, на което се намират аборигените, направо в третото ниво, т. е. в Христовото или Единното съзнание. Между тях трябва да има стъпало или мост - тоест ние, второто ниво. Въпросът тук е, къде на **Фиг.А** се намира нашето ниво на съзнание?

Локализиране на второто ниво

В тази система от кръгове и квадрати има две места, на които ние (обикновените хора) бихме могли да се намираме: на петия или на шестия квадрат в съотношение с някоя от окръжностите. На **фиг. А** между първото и третото ниво има само два квадрата. Нашето втори ниво е петият квадрат в съотношение с шесттата окръжност.

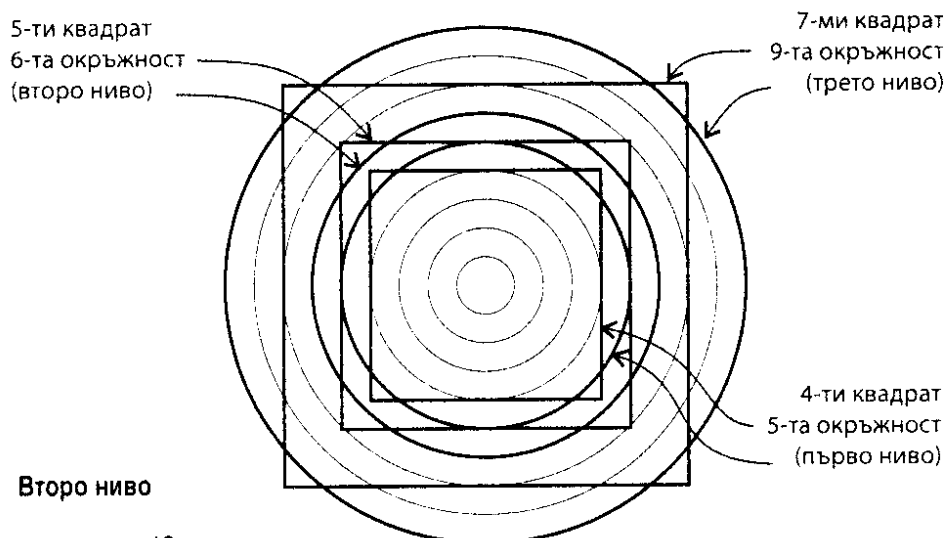

Второ ниво

диаметър = 12

обиколка на окръжността = $12 \pi = 37,70$

дължина на квадрата = 10

периметър на квадрата = $10 \times 4 = 40$

(разлика: 2,3)

Фиг. В. Трите геометрични нива на човешко съзнание на Земята:

4-ти квадрат и 5-та окръжност - първо (аборигенско) ниво;

5-ти квадрат и 6-та окръжност - второ (съвременно) ниво;

7-ми квадрат и 9-та окръжност - трето (Христово) ниво.

Ако проследите от фиг. А, разликата от другата двойка: Периметъра на 6 квадрат и Обиколката на 8 окръжност е 2,24. Тя е по-малка от 2,3 - /5-ти квадрат и 6-та окръжност/. Но ако завъртим петия квадрат на 45° (вж. фиг. Г) и получим ромб, става очевидна тайната цел на нашето съществуване. При такова положение обърнатият квадрат се доближава много плътно до седмия. Не идеално, защото ние самите не сме хармонични и не притежаваме съвършената Христова любов, обаче показваме пътя към Христовото съзнание чрез човешката си обич. Освен това, все още сме свързани с първото ниво на съзнание, защото нашите геометрични параметри влизат в съвършено съприкосновение с четвъртия квадрат от това ниво. Ние идеално вестваме в себе си съзнанието на аборигените и - не толкова идеално - носим Христовата любов. Ето какво сме ние - свързващият мост.

Тук се съдържа отговорът на въпроса, защо човешкото съзнание се намира в такива особени геометрични взаимовръзки и дали това е необходимо. Първото ниво на съзнание никога няма да успее да се развие до по-висшите измерения на Светлината без нашия съвременен начин на интерпретация на единната реалност. Ние сме като камък на сред потока. Човек стъпва на него и веднага прескача на другия бряг.

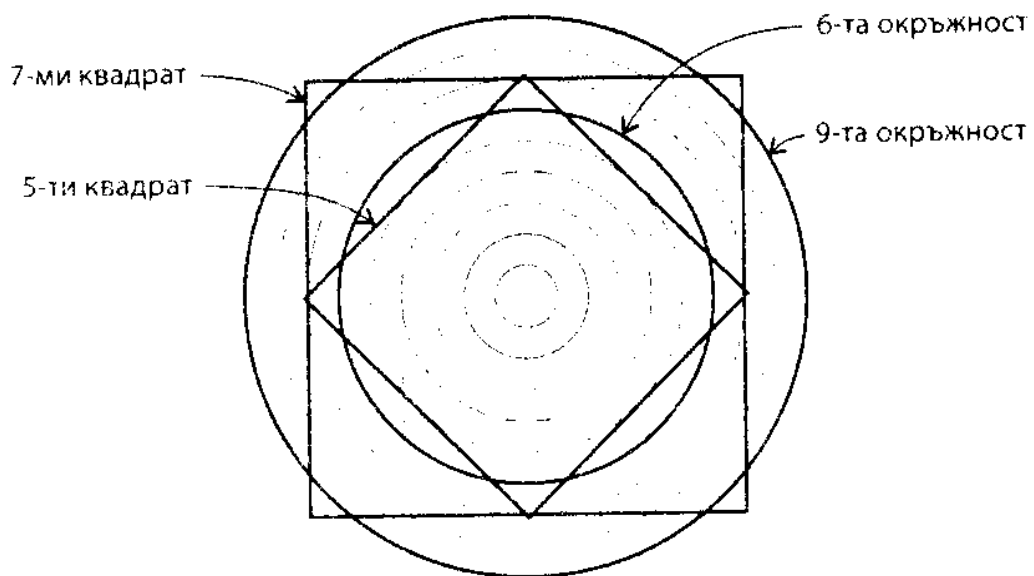

Фиг. Г. Завъртането на квадрата от второ ниво на 45° създава мост между второто и третото ниво на съзнание.

Това е и отговорът на въпроса: „Защо ъгълът 45 градуса е толкова важен?“.

6. Някои от фигурите в Паневритмията:

6.1. Изгрива слънцето



Фигурата от Изгрива слънцето

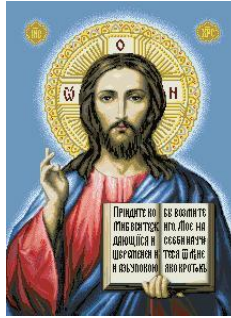

Ореолът, изобразяван около главата на Светците представлява активирана коронна чакра

6.2. Запознаване / Елипса / и Слънчеви лъчи /2 пресичащи се сфери/

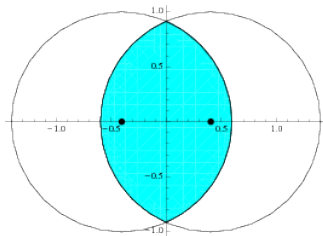

vesica piscis – фигурата образуване при пресичането на двете сфери.

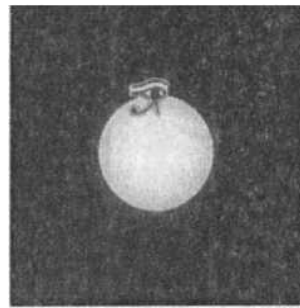

Първото движение на духа

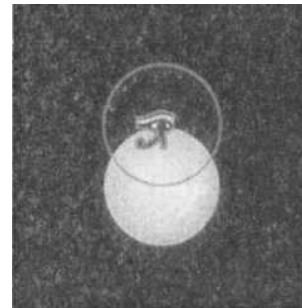

Фиг. 1.3 Първото движение (ден първи); първите две сфери на сътворението образуват *vesica piscis*

Още малко от книгата „Древната тайна на цветето на живота“

Духът, онова малко самотно око - се оказал на повърхността. Той направил първото движение, описано в Книга Битие: „И Дух Божий се носеше над водата.“ Веднага след първото изречение следва: „И рече Бог: да бъде светлина. И биде светлина.“ И образува втора сфера, голяма колкото първата. Двете имат еднакви размери, защото способността му да твори в Пустотата е останала същата. В това отношение нищо не се променило. И така, той създава втора сфера, голяма колкото първата.

По този начин Духът направил нещо много специално от гледна точка на Свещената геометрия. Той създал **vesica piscis** на мястото, където се пресичат двете сфери (фиг. 1.3).

Чрез **Vesica Piscis** е сътворена Светлината. Това е образът на Светлината, геометричната форма, чрез която е била създадена Светлината. Това е и геометричната форма, чрез която са били създадени нашите очи, които възприемат светлината. Това е основният геометричен модел на **електромагнитното поле**. Първото движение на Сътворението създава модела на живота.

6.3. Пентаграм

Златен триъгълник е равнобедрен триъгълник, при който отношението на дължините на бедрото и основата е равно на златното сечение. Съществуват два вида триъгълници, при които отношението на бедрото и основата е равно на златното сечение: остроъгълни (при които основата е по-малка от бедрото и ъгли 36° на върха и 72° при основата) и тъпоъгълни (при които основата е по-голяма от бедрото и ъгли 108° на върха и 36° при основата).

Пентаграмът е фигура, образувана от 5 златни триъгълника, вписани в правилен петоъгълник. Всяка от петте линии, съставляващи тази фигура, дели другата в златно отношение.



7. Куба на Метатрон, Платонови тела и Сакрална геометрия

Продължавайки с хармонията на сътворението се получава **Цветето на Живота**. Ако продължим от Цветето на Живота стигаме до най-важната и свещена структура във Вселената, източникът на всичко—**Плодът на Живота**, а след съединяване на центровете на кръговете, получаваме **Куба на Метатрон**.

В линиите на **Куба на Метатрон** са скрити пет уникални форми, наречени **Платонови тела**. Те се изучават се от наука, известна като **Сакрална геометрия**. Платонови тела са правилните многостени те са 5 вида:

- тетраедър,
- хексаедър (куб),
- октаедър,
- додекаедър,
- икосаедър.

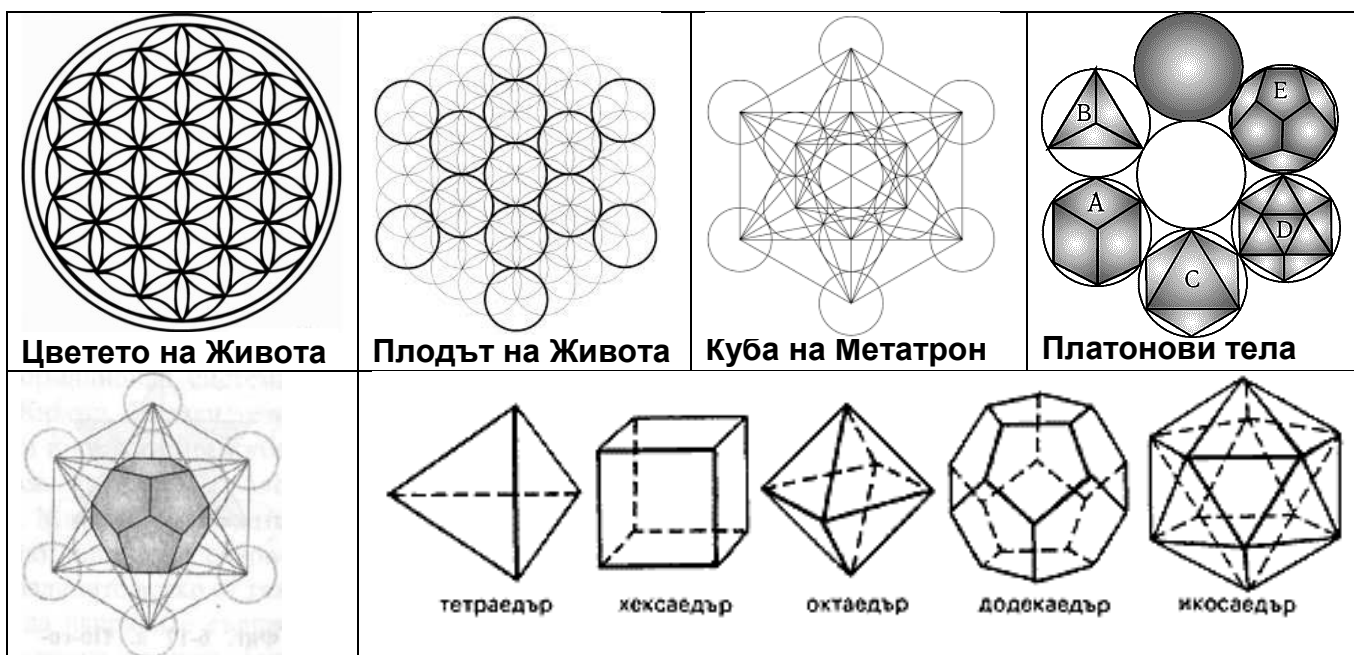

Куба на Метатрон представя мултиизмерността на Вселената само чрез една форма. Сакралната геометрия е безупречна, всичко в света е свързано с нея, тя е основата на творението. Всичко, което съществува в света или някога е било сътворено, е създавано по този образец и има в основата си Сакрална геометрия.

Тетраедърът е свързан с огъня, кубът е земя, октаедърът е въздух, икосаедърът е вода, а додекаедърът - етер. (Етер, прана и тахионна енергия означава едно и също; те са разпространени навсякъде и са достъпни във всяка точка на пространството/ времето/измеренията. Това е великата тайна на „технологията на нулевата точка“.) А сферата е Пустотата. Тези шест елемента са строителните тухли на Вселената. Те създават нейните качества.

Човешкото ДНК се състои само от икосаедри и додекаедри. Това са структурите на водата и праната. ДНК на хората е подготвено за следващото ниво на съзнание, съставено от икосаедри и додекаедри: вода и прана.

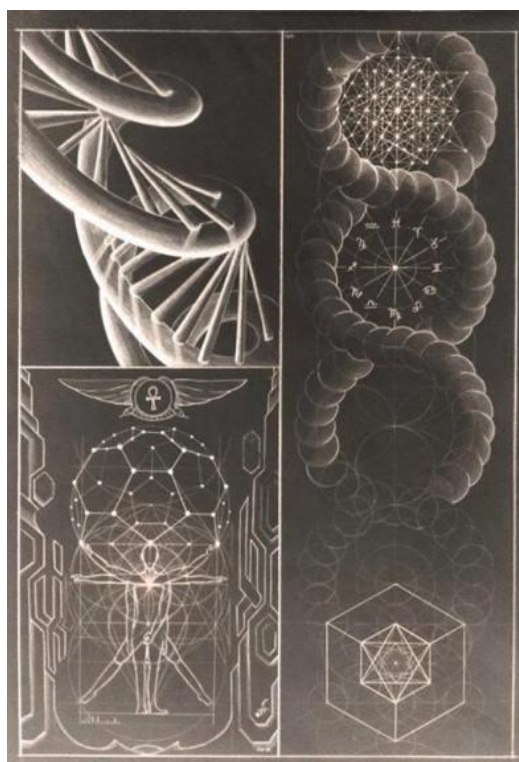

Сакралната геометрия е проявена физически чрез танца **Паневритмия**, където участниците изграждат всички възможни геометрични модели и ги зареждат енергийно чрез ритмични последователности изграждайки сакрален резонанс с цялата Вселена...