

УЧИТЕЛЯ БЕИНСА ДУНО

Специален
Клас

Школни години 1 – 6

1922 – 1927

Словото, предадено чрез Учителя, е достигнало до наши дни благодарение на стенографските записи на беседите, които той е изнасял пред аудитории от различен тип. Всички, които ценим тези боговдъхновени текстове сме благодарни на братята и сестрите, които са ги записвали, пазили и издавали през годините.

Настоящото електронно издание включва беседите пред Специалния (Младежки) окултен клас и е разделено на 4 части, включващи по няколко школни години.

Текстовете, поместени в изданието, са взети от съществуващи вече издания на беседите на хартиен и електронен носител, а при наличие на повече от едно издание на дадени беседи, сме се стремели да изберем по-близкото до първоизточника. Приложена е съвременната българска граматика, но оригиналният изказ и речников състав е запазен. Ако някои от схемите са откривани с недобро качество, са били пречертавани.

Проектът по издаване на беседите на Учителя като електронни книги е доброволчески и по него работим с разбирането, че Словото е безплатно. Нека то бъде достъпна храна за всички, които искат да използват технологичните предимства на е-книгите. Ще сме благодарни на всякакъв тип обратна връзка от вас, особено за открити грешки или идеи за подобряване. Очакваме ви на ebooks@friendsoftherainbow.net

Актуалните версии на беседите на Учителя във формат за електронни книги са налични на адрес friendsoftherainbow.net/node/1000

01.02.2014

От съставителите

СЪДЪРЖАНИЕ:

БЕСЕДИ, ДЪРЖАНИ НА УЧЕНИЦИТЕ И УЧЕНИЧКИТЕ ОТ ОКУЛТНАТА ШКОЛА НА ВСЕМИРНОТО БЯЛО БРАТСТВО ПРЕДИ 1922 Г.	9
ЕЛЕКТРИЧЕСТВОТО И МАГНЕТИЗМЪТ.....	10
КРОТОСТТА И СМИРЕНИЕТО.....	31
МЪЧЕНИЕТО.....	55
ПОЯСНЕНИЯ ВЪРХУ ОКУЛТИЗМА, СПИРИТИЗМА, ТЕОСОФИЯТА, МИСТИЦИЗМА И ХРИСТИЯНСТВОТО	79
СИЛИТЕ В ПРИРОДАТА	101
ВЕЛИКАТА МАЙКА	126
ПЪРВА ГОДИНА 1922	152
ДВАТА ПЪТЯ	153
ЗА СТРАХА И БЕЗСТРАШИЕТО.....	163
СПИСЪК НА УЧЕНИЦИТЕ ОТ ПЪРВИ ОКУЛТЕН КЛАС НА БЯЛОТО БРАТСТВО	172
МЕТОДИ ЗА УКРЕПВАНЕ НА ВОЛЯТА.....	176
КАЧЕСТВА И ПРОЯВЛЕНИЕ НА ВОЛЯТА	189
СТАРИЯТ И НОВИЯТ ЖИВОТ	202
ДВЕТЕ ПОСОКИ	223
ЗАКОН НА ДВИЖЕНИЯТА.....	230
РАЗБОР НА ДУМИ.....	241
ПРОЯВА НА КАРМИЧЕСКИЯ ЗАКОН	254
КРАСИВОТО В ЖИВОТА	271
ЗАКОН НА ЕНЕРГИЯТА.....	279
МЕТОДИ ЗА ЧИСТЕНЕ	289
СТРАХЪТ И СЪМНЕНИЕТО ОБИЧТА	306
ВРЪЗКИ НА ЗНАНИЕТО	328
МИСЪЛ, ЧУВСТВО И ДЕЙСТВИЕ	341
КАКВО СЕ ИЗИСКВА ОТ УЧЕНИКА	351
СКЪПОЦЕННИТЕ КАМЪНИ	375
ПРОЯВИ НА СЪЗНАНИЕТО.....	379
ПОЛОЖИТЕЛНИ И ОТРИЦАТЕЛНИ СИЛИ В УЧЕНИКА	394
ВЪЗМОЖНОСТИ	409
ДЕЯТЕЛНОСТ НА СЪРЦЕТО.....	419
ДОПЪЛНИТЕЛНИ ЛЕКЦИИ КЪМ ПЪРВА ГОДИНА НА СПЕЦИАЛНИЯ КЛАС	431

ПРАВИЛНИК ЗА УЧЕНИЦИТЕ НА ПЪРВИ ОКУЛТЕН КЛАС НА БЯЛОТО БРАТСТВО.....	432
СЕМЕНАТА	436
ПРАЗНОТО ВРЕМЕ	442
ВЕРЕН НА СЕБЕ СИ	447
ИЗВОРИТЕ	451
ХАРАКТЕРНИ ЧЕРТИ	454
ЕДИН МАЛЪК ОПИТ.....	459
КОЕ Е ПОЛЕЗНО И КОЕ НЕ Е	462
ТЕМИ ОТ II-ри СПЕЦИАЛЕН КЛАС.....	467
ВТОРА ГОДИНА 1922 – 1923.....	468
ДОПИРНИТЕ ТОЧКИ В ПРИРОДАТА.....	469
ОТЛИЧИТЕЛНИ КАЧЕСТВА НА ВОЛЯТА.....	492
ПСИХИЧЕСКО НАБЛЮДЕНИЕ	508
ОТЛИЧИТЕЛНИТЕ ЧЕРТИ НА ЖИВОТА.....	517
НАГЛАСЯВАНЕ НА СИЛИТЕ	544
ХАРМОНИЗИРАНЕ НА ЕНЕРГИИТЕ.....	577
ПРЕДНАЗНАЧЕНИЕ НА ДИХАТЕЛНАТА СИСТЕМА	604
ЕДИНСТВО НА СЪЗНАНИЕТО.....	619
ЗАКОН ЗА СЪОТНОШЕНИЯ.....	641
САМООПРЕДЕЛЕНИЕ	660
ПРИЗНАЦИ НА ПРОЯВЕНОТО ЧОВЕШКО СЪЗНАНИЕ	676
ПРОЯВИ НА СЪЗНАНИЕТО.....	685
ОКУЛТНА СТРАНА НА ЖИВОТА	712
УСТАНОВЕНИ МЕРКИ.....	733
ГОРДОСТ И ТЩЕСЛАВИЕ	758
ДО УЧЕНИЦИТЕ НА В.Б.Б.	783
ОБРАЗУВАНЕ НА ДОБРИТЕ НАВИЦИ	785
ПРЕДНАЗНАЧЕНИЕ НА СЛЪНЦЕТО, ЛУНАТА И ЗВЕЗДИТЕ.....	812
ПЪРВАТА РОДЕНА МИСЪЛ	834
РАЗВИТИЕ НА МОЗЪЧНИТЕ ЦЕНТРОВЕ	862
ПЕДАГОГИЧЕСКА ЛЕКЦИЯ.....	884
СИЛАТА НА СВЕТЛИНАТА И ТЪМНИНАТА	912
БЯЛА И ЧЕРНА СВЕТЛИНА.....	926
НАЙ-ДОБРИЯТ МЕТОД В ПРИРОДАТА ЗА ЧОВЕКА	948
ЖИТЕНОТО ЗЪРНО	968
РАЗПРЕДЕЛЯНЕ НА ЕНЕРГИИТЕ	996
ЧЕТИРИТЕ СЪЗНАНИЯ	1011
ЖИВИЯТ КРЪГ	1028
ДВИЖЕНИЕ НА РАЗУМНИТЕ СИЛИ.....	1036

ОТНОШЕНИЕ НА ПРИРОДНИТЕ СИЛИ КЪМ ЧОВЕШКАТА ДУША	1058
ОПИТИ.....	1093
НЕЖНОСТ И ГРУБОСТ.....	1110
ТРЕТА ГОДИНА 1923 – 1924	1129
РАЗУМНИЯТ ЖИВОТ.....	1130
ЖИВИТЕ ТОЧКИ В ПРИРОДАТА.....	1156
ОСНОВА НА ЗНАНИЕТО	1170
ЗАДАЧИ НА ИСТИНСКАТА НАУКА.....	1194
ПРЕВРЪЩАНЕ НА ЦВЕТОВЕТЕ	1212
ГНЯВ И СТРАХ	1231
ТВЪРДОСТ, СМЕЛОСТ И ИЗПЪЛНИТЕЛНОСТ	1247
ПЪТЯТ НА УЧЕНИКА. ОСНОВНАТА ИДЕЯ	1271
ЕЗИКЪТ НА ПРИРОДАТА.....	1303
УПЪТВАНИЯ. ОБРАЗИ.	1327
ЕДИНИЦАТА И ВЕЧНОСТТА	1346
ОТНОШЕНИЯ МЕЖДУ ПРОЯВИТЕ В ПРИРОДАТА	1364
ПРИЛИВИ И ОТЛИВИ НА ЕНЕРГИИТЕ. ПРОИЗХОД НА УМА И СЪРЦЕТО	1384
ПРИДОБИВКИ НА СЪЗНАНИЕТО	1410
ТРАНСФОРМИРАНЕ НА ЕНЕРГИИТЕ.....	1438
ЕЛЕМЕНТИ В ГЕОМЕТРИЯТА	1465
СЛОЖНИ ДВИЖЕНИЯ НА СЪЗНАНИЕТО. СВЕТЛА ТОЧКА В СЪЗНАНИЕТО	1487
МОРАЛНИ ЧУВСТВА.....	1509
МОРАЛНИЯТ ТИП.....	1528
МОРАЛЕН СТРЕМЕЖ И МОРАЛЕН УСТОЙ. ЗНАЧЕНИЕ НА ДРОБИТЕ ЗА СВОБОДАТА.....	1552
ДВИЖЕНИЕ НА ЕНЕРГИИТЕ. ЗАКОН ЗА ПОЛЯРИЗИРАНЕ	1572
МОЩНИТЕ СИЛИ НА РАЗУМНАТА ВОЛЯ	1601
ДОБРИТЕ НАВИЦИ. РАЗУМНОТО СЪРЦЕ	1620
ДОБРАТА СТРАНА НА СТРАДАНИЯТА. ЧИСТОТАТА.....	1643
ТЪРПЕНИЕ.....	1665
ПРЕДАВАНЕ НА МИСЛИТЕ. МУЗИКАЛНОСТ.....	1684
СЪГРАЖДАНЕ НА ДОБРОТО	1707
ПСИХИЧЕСКИ НАСЛОЯВАНИЯ. ЗАКОН ЗА ПРИМИРЕНИЕ.....	1730
МЛАДИ И СТАРИ	1761
ПРОТИВОРЕЧИЯТА КАТО НЕОБХОДИМОСТ ПРИ ВСЯКО РАСТЕНЕ...	1786
МАЛКИТЕ ПРИДОБИВКИ В ЖИВОТА	1808
ЧЕТВЪРТА ГОДИНА 1924 – 1925	1833

НОВИТЕ СХВАЩАНИЯ НА УЧЕНИКА	1834
ПРИРОДА И ГЕОМЕТРИЯ	1859
ВЪЗПИТАТЕЛНАТА СИЛА НА СТРАДАНИЯТА	1881
УСЛОВИЯ, ЛЕЖАЩИ В ТРИЪГЪЛНИКА	1900
РОЛЯТА НА ПРОТИВОРЕЧИЯТА. ВЛИЯНИЕ НА ПЛАНЕТИТЕ	1919
СВЕТЛИНА И ЗНАНИЕ. МУЗИКА	1939
СЪСРЕДОТОЧЕНИЕ	1964
ВЕЛИКАТА ПОГРЕШКА	1981
ЩО Е ЕДИНИЦА. ЧИСЛА И ДЕЙСТВИЯ	2005
БОЖЕСТВЕНОТО БУТАЛЦЕ	2023
ЗАКОН ЗА ВНУШЕНИЕ И ЗАКОН ЗА РАВНОВЕСИЕ	2040
НАПРАВЛЕНИЕ НА ЕНЕРГИИТЕ	2062
КВАДРАТУРА НА КРЪГА	2076
ДВЕТЕ ВЪЗМОЖНОСТИ	2095
ИЗПИТИТЕ НА УЧЕНИКА. ЖИТНОТО ЗЪРНО	2112
ЧУДНИТЕ ПРЕДПОЛОЖЕНИЯ	2129
НОВОТО ВЪЗПИТАНИЕ И САМОВЪЗПИТАНИЕ	2150
ВИСОКИТЕ МЕСТА И ЧИСТИЯТ ВЪЗДУХ	2155
НАЙ-ВАЖНОТО	2167
ЧЕСТНОСТТА	2192
РАВНОСТРАННИЯТ ТРИЪГЪЛНИК	2214
ВДЛЪБНАТА И ИЗПЪКНАЛА ЛЕЩА	2231
СЛЪНЧЕВИТЕ ТРАНСФОРМАТОРИ	2253
ЗАКОНЪТ НА ВНУШЕНИЕТО	2268
ВЛИЯНИЕ НА ВЪТРЕШНАТА СВЕТЛИНА	2287
УСПОРЕДНИТЕ ПЪТИЩА	2308
ПРОЯВЛЕНИЯТА НА УМА	2320
СМЯНА НА СЪСТОЯНИЯТА	2343
ПРЕХОДНИ СЪСТОЯНИЯ НА СЪЗНАНИЕТО	2361
УЧТИВИЯТ ЧОВЕК	2383
СВОБОДНИ ДВИЖЕНИЯ	2406
ПЕТА ГОДИНА 1925 – 1926	2434
ВРЕМЕ И СИЛА	2435
НАЙ-МАЛКОТО ИЖДИВЯВАНЕ И НАЙ-МАЛКОТО СЪПРОТИВЛЕНИЕ	2460
ТРИТЕ СЪСТОЯНИЯ S, R И T	2475
КАКВО ПРИЛОЖЕНИЕ ИМА ЧИСЛОТО ДВЕ	2492
ЖИВИТЕ СИМВОЛИ В ПРИРОДАТА	2506
ЖИВИТЕ СИМВОЛИ КАТО МЕТОДИ ЗА РАБОТА	2522
ПЪЛНЕНЕ И ПРАЗНЕНЕ	2540

ДЕСЕТТЕ ДУМИ (ГРАФОЛОГИЯ)	2557
ДЕЙСТВИЕ И ПРОТИВОДЕЙСТВИЕ.....	2566
ИЗВАЖДАНЕТО	2574
ГЛАСНИТЕ И СЪГЛАСНИТЕ БУКВИ	2583
ПРОСТИТЕ ЗАДАЧИ В МАТЕМАТИКАТА	2597
РЕАЛНОТО В ЖИВОТА	2616
МИКРОСКОПИЧЕСКИТЕ ДОБРИНИ	2633
КРАСИВОТО ЛИЦЕ (ИЗРАЗИТЕЛНОТО ЛИЦЕ)	2648
СТРАДАНИЕ, ТЪРПЕНИЕ, ОПИТНОСТ, ЗНАНИЕ	2661
ДУХОВНА МЕКОТА	2675
ТРИТЕ СЪЗНАНИЯ.....	2689
ЖИВАТА РЕЧ	2701
ДОБРО И СВОБОДА	2715
ТРАНСФОРМИРАНЕ НА ЕНЕРГИИТЕ.....	2730
МАЛКОТО СЪПРОТИВЛЕНИЕ.....	2745
КАЧЕСТВАТА НА ЗДРАВИА ЧОВЕК.....	2760
СЪЗНАТЕЛНА РАБОТА.....	2774
ВЛИЯНИЕ НА ЦВЕТОВЕТЕ.....	2784
МЯСТО НА ДОБРОДЕТЕЛИТЕ.....	2799
ЗДРАВО МИСЛЕНЕ	2818
СКЛОННОСТИ И РАЗНООБРАЗИЕ	2835
ОКУЛТНИ ЕЛЕМЕНТАРНИ ПОЗНАНИЯ.....	2849
МУЗИКАЛНО УПРАЖНЕНИЕ.....	2865
КОГАТО СТРАДАНИЯТА ПРОИЗТИЧАТ	2868
НОВИТЕ ТИПОВЕ	2888
ШЕСТА ГОДИНА 1926 – 1927.....	2906
ПОСОКА И РАСТЕНЕ.....	2907
ОБЛАГОРОДЯВАНЕ НА СЪРЦЕТО	2926
ВНУШЕНИЕТО	2938
ДВАТА МЕТОДА. ЛЮБОВТА И ВЯРАТА.....	2954
ЗОРАТА	2978
ПЪТ КЪМ СВОБОДА	2996
ПРИДОБИВАНЕ НА ТЪРПЕНИЕ	3006
ПОГЛЕД И ДВИЖЕНИЯ	3015
ОСВОБОЖДАВАНЕ.....	3028
РАЗЛИЧАВАНЕ	3051
ВЕЖДИТЕ. ПУЛСЪТ. ДИШАНЕТО	3057
МАЛКИТЕ МЪЧНОТИИ	3074
ИЗПИТИТЕ. ДУХОВНА ВРЪЗКА И ПОМАГАНЕ.....	3088
ЖИВОТ, СИЛА, ИНТЕЛИГЕНТНОСТ.....	3108

МАЛКАТА МИСИЯ	3132
ПРЕДСТАВА ЗА ТРИТЕ СВЯТА	3151
СПРАВЯНЕ С МЪЧНОТИИТЕ	3155
СЛЪНЦЕТО	3180
МЕКИ И ТВЪРДИ ВЕЩЕСТВА	3203
СВЯТОТО МЯСТО	3228
ТРИТЕ ЗРЪНЦА	3246
ЗДРАВИ ВРЪЗКИ	3273
МИСЛЕТЕ ЗА СЛЪНЦЕТО!.....	3294
ЩАСТИЕТО	3310
ДВЕТЕ СТРАНИ	3318
ПЛАНЕТНИ ВЛИЯНИЯ	3334
СКРИТИ СИЛИ	3350
ОБРАЗИ НА РЕАЛНОСТТА.....	3367
СПРАВЯНЕ	3381
ВЕЛИКДЕНСКИЯТ ПОДАРЪК.....	3394
КООРДИНАЦИЯ НА СИЛИТЕ	3416
СВЕТЛИЯТ КРЪГ	3450
СЕДМИЯТ КРЪГ НА ЖИВОТА	3462
ХАРМОНИЧНИ ПОЛОЖЕНИЯ	3479
ТРЕНИРАНЕ.....	3493
ТИПОВЕ И ОБРАЗИ	3513
ТРИ ПОСОКИ	3531
РЕЧНИК	3547
ТЕМИ ЗА ДОМАШНА РАБОТА	3555

Беседи, държани на
учениците и ученичките от
окултната школа на
Всемирното Бяло
Братство преди 1922 г.

Електричеството и магнетизмът

В съвременното общество има общ стремеж към организиране. Организирането някои наричат мобилизиране. Мобилизирането може да се използва и за добро, и за зло. Организирането е потребно в духовния живот. Трябва да си зададем въпроса: по кой начин трябва ние да се организираме? Нека направим малко наблюдение в природата, какво правят малките семенца, как се организират. Когато се посее житно зърно, то веднага се поляризира и почне да се организира: да пуца корени надолу в почвата и дръчи, клоница, нагоре във въздуха. При организирането си тази семе иска да се залови за почвата – защо? – защото оттам може да гери сокове. Изкуството е как да се изваждат сокове от земята. Сега, въпросът е за дръчките коренчета, клончетата, които възлизат нагоре; и те се организират, и те искат да поемат от въздуха това, що им е необходимо. Също и ние всички едновременно сме на два свята – материален и духовен: гериим сокове от материалния свят –

обществото. Нашите корени са в него, а пък клонете ни са в Духовния свят. Можем ли, като съзнателни същества, да приложим този велик закон на растенето, сир.(сирег) да разберем процеса на растенето разумно? Религията е път за развиване във физическия свят, за организиране на обществото, и тя е започнала най-първо с музика, разни игри, хора; българското хоро е се от ония времена на първично организиране. То е физическата страна, подготовка към религиозно настроение на чума и за пробуждане на съзнанието.

В продължение на тази епоха, която започва 700 години преди Христа, съзнанието и чувствителността са се развили, и затова хората усещат сега по-големи страдания, отколкото тогава. И тия болезнени състояния ще се усилят още повече. То е признак за разширение на говеишкото съзнание. Когато наблюдавате природата, особено когато жените са тръдни, два-три-четири месеца, някои жени минават такова едно състояние: онези, у които съзнанието не се е развило, прекарват леко, но високо развитите, интеллигентните, минават много голяма криза, и тази криза зависи от онова състояние на душата на детето, която влиза вътре в света на майката, заражда в нея временна дисхармония, докато майката сполучи да регулира наклонностите

и желанията на детето; тогава то изгубва своето съзнание и се подчинява на волята на майката, защото майката взема надмощие, власт над детето. Дете, което до раждането безпокои много майка си, не е за преторфване. Навеждам този факт, за да ви покажа, че много от религиозните идеи са като тия деца: те ще влязат във вас – ще загенете, и някои от тях може да ви причинят големи болки. Избавлението не седи в помътането. Лекарите казват, когато една майка е в такова състояние, че е слаба и няма да износи детето, и ѝ дават цяр за помътане. Помътането е десет пъти по-опасно, отколкото раждането; защото природата, която е разумна, компенсира всяка жена; тя с всяко раждане се обновява, става по-чумна и се развива характерът ѝ, а онази, която помъта, губи сърдечни и органически сили. Това е върно и по отношение на идеите. Ако във вашия чум или във вашето сърце проникне известна идея, каква да е, Божествена или друга, служите ѝ няколко години и я натуснете, ще изгубите вашата чумствена способност и привлекателността на вашето сърце. Затова Писанието казва: „По-добре една девица да не се жени“, ако не се наема да стане майка, да ражда. И вие трябва да спазвате този закон. Мнозина възприемат всяко ново учение – значи, искат да

станат бременни. Ако не възприемете този учение, ще възприемете разните учения на обществото – не можете да избегнете от това: обществото ще ви застави да излезете от вашето пасивно положение. По постъпва като майките и бащите с дъщерите си: „Ожени се! Докога ще таками?“, днес-утре ѝ казват това, и най-после дотегва на момата, и тя направя приберзан избор.

Религиозните, духовните и обществените идеи, които сме възприели, би трябвало да внесат в нашия живот елементи, които могат да разширят съзнанието ни, да усилят волята ни, да очистят сърцето ни и да просветят ума ни. Всеки трябва да носи в себе си тези качества. А при развиване на тези съвременни идеи два фактора имат важно значение: те са нашата мозъчна система и нашата симпатична система; мозъчната система е едно динамо, акумулатор на електричеството, симпатичната нервна система регулира, акумулира магнетизма. Ония, които са високо интелигентни и станат неврастеници, често усещат лазене по краката, по гръбнака, това са молекули от електричество. Ч някои този движение на електричеството се изразява в щипения; то са малки експлозии на тази електрическа енергия. Когато електричеството преобладава и има надмощие в

организма, човек се изтощава, става сух, неговите мисли и желания образуват чрез електричеството онази вътрешна сухота, която постепенно похва да ръши вътрешното единство на организма. Този обратен процес се изменя и превръща в полезен чрез магнетизма. За тази цел симпатичната нервна система служи като акумулатор на живата магнетична сила, която иде от живото слънце. Чужом почне да се възстановява надмощието на магнетичната сила, ч заблелите неврастеници става следното: те похват да усещат, че ги облива отдолу приятна топлина. И тъй, за да бъде човек готов да възприеме онова, което е полезно и добро в живота, непременно тия две течения трябва да са в хармония. Те са тъй също необходими за възприемането на новите идеи, които идат от небесния свят. В нормалния организъм електричеството и магнетизмът, като се съединяват, образуват приятна топлина, и тогава се забелязва процес на истински живот. Няма ли хармония в нашия мозък горе и в стомашния дол, в така наречения слънчев възел, не може да бъдем носители на новите идеи.

Имайте предвид, че като говоря за електричество и магнетизъм, не го разбирам така, както физиците сега го познават. Електричеството и магнетизмът

имат три състояния: магнетизмът има легиесто състояние и в това легиесто състояние той е носител на топлина; цол мине в друго, водно състояние, топлината се поглъща, сир.(сирег) в самия магнетизъм става известна реакция, съединение на сили; трето състояние на магнетизма е онова, което съставя материята. За съставяне на материята служи вътрешното привличане на магнетизма – втвърдяването. Какво ни сочи материята? Яде имате житно зърно, неговата външна обвивка е магнетизъм в твърдо състояние; трябва да му доставите влага и като влезе в стомаха, да го превърнете в течно състояние; и от стомаха го поглъща симпатичната нервна система и го преработва в мозъка, дето то се превръща на леги и се проявява в право мислене. Когато човек има магнетизъм, той е предразположен към приятно и здраво мислене.

Жъи, което ви казвам, е още много общо. Процесът, който става в организма, сир.(сирег) в симпатичната нервна система, става в нашето подсъзнание, несъзнателно. Когато процесът е правилен, ние усещаме приятност. Жъи усещат младите – усещат развитие в живота. Старите, ч които има надмощие мозъчната система, усещат недоимък от магнетизъм. Имайте предвид следното:

преодоляващото влияние на електричеството се обуславя от нашите мигни чувства. Последните често задържат електричеството и го правят взривно – мигните чувства правят гранатите и бомбите. Малките избухвания са хвърляния бомби и всичко друго, което е приготвено в говеешката лаборатория, напълнена с електричество, и тези изхвърляния може да умъртвят човека – ако тези бомби паднат по всички правила на изкуството, човек ще свърши. Но ние, духовните хора, сме повикани да научим другите да не се бият. Все пак, да не мислите, че като проповядваме това учение – да няма топове, гранати и бомби, ние сме изкоренили от света всичкото зло; не, то стои на друго място. Затова именно окултната наука идва да преобрази говеешкия мозък и цялата симпатична нервна система, сир.(сирег) всички нейни клетки да станат миролюбиви и да разберат, че може и без война.

Аз ви говоря върху този предмет, понеже забелязвам, че хората на новото течение туй, което градят от една страна, от друга го съсипват. За пример аз мога да подкопая вярата на някого, ако му кажа: „Нима мислиш, че това, което вярваш, е право?“ Доста е да му туря това в чума, или да кажа: „Ти на тези глупости вярваш ли? Какви са твоите доказателства?“, и той ще си каже:

„Действително, аз, културен човек, не трябва да вървам на това“. Най-първо, в какво седи културата? Като кажете „култура“, трябва да имате определена идея – в какво се състои тя, кое е положителното в нея. Ама, ще кажете: „Имаме вяра“. В какво имате вяра? Когато едно време Мойсей проповядваше на еврейския народ, имаше реална опитност, той им каза: „Тъй рече Господ“; прави-струва, и всичко това, което прави, не е теория, а опитност. И Исус, когато дойде, също имаше опитност, защото той рече: „Отец тъй ме е научил, с него аз живея“. Ние ще излезем да проповядваме новото учение, но в какво стои това ново учение? В това, че Бог казва, какво – войната трябва да бъде изключена из говеешкия живот, че тя е най-голямото престъпление в света. Никакво вотоване! Нито на физическото, нито на астралното, нито на менталното поле. А какво иска Господ от вас? Работа, работа, а не вотоване. Положително, работа иска той днес. А в какво се състои тази работа? Да бъдете носители на Неговата любов; но не тъй, както досега сте я разбирали. Тъй, както сега я разбирате, тя е сила, която ще ви направи на пастърма.

Сега ще ви обясня моята мисъл, в какво именно ще ви направи тя на пастърма? Нека направим една аналогия чрез наблюдаване природата. Превеждам

„любов“ в „топлина“. Топлината сама не спомага за поддържане влагата в земята, и всички растения при нея изсъхват; значи, когато има топлина, трябва да има и други елементи, които да задържат известна влага, а топлината, от своя страна, да превърне тази влага в дъжд; ще рече, да носи едновременно и влага в себе си. Ако топлината идва без влага, тя е опасна; любовта идва като енергия от Духовния свят. Тя кой елемент трябва да донесе със себе си? Кротостта и смиренieto. Не може да проявите любов в живота, ако нямате кротост и смирение. Христос какво казва? „Елате при мен, понеже съм кротък и смирен“. Защо „при мен“? Защото Той е кротък и смирен. Като говоря да сте кротки и смирени, и майте предвид, че не казвам – да бъдете слаби: според мен, кроткият е най-силен, най-умен и най-добър човек. Туй разбирам аз под думата „кротост“. Тя е крепост, в която човек е в такава безопасност, че неприятелят може да изхвърли всичките си бомби и ирапнели, и пак да не му направи нищо; тя е броня. Онзи, който има истинска кротост, може да го бомбардира отдалек неговият неприятел, колкото ще. Дори ако успее да приближи до него, кроткият ще натисне своя бутон на кротост, и тогава яростта на неприятеля ще премине, и той ще рече: „Ти си кротък човек“. Дие да

се не самоизмамвате, че сте кротки: цом оце се карате, не сте кротки. Ако от сто души само десет правеха изключение по отношение на кротостта, имаме правилна нацка; но сегашното положение е обратното: от 100 души едва има само 10 кротки. Кротостта и смиреннето са два фактора, две условия, при които любовта се проявява, те са подобни на въздуха и влагата, които спомагат на земята да възрасти всички зародиши.

Като ви говоря върху този предмет, аз искам да започнем с опит, да турим в действие кротостта и смиреннето, да образуваме от тях една вълна и така да премахнем по възможност дисхармонията, която съществува в света. Може да се молите 10 пъти на ден, може да се разкайвате 100 пъти, то няма да ви спаси, ако ч вас съществува тази дисхармония. Когато шишето е пукнато, може да го пълните, колкото искате, водата няма да се задържи в него. Здраво трябва да седе шишето, в което се налива вода. Българите, когато се пукне стомина, вземат, че я замазват с восък; но това замазване не е трайно: водата може пак да изтече. А от какво се зараждат тези пукнатини? От противоположните действия на поменатите сили в даден момент. Когато стане известен взрив, възпламененнето става не по обикновен път; събира се енергия и като не

може да стане правилно съединение, става взрив. Напр., ако в задната част на главата ви е събрана енергия от електричество и магнетизъм, която ви подтиква да се проявите, и ако погнат хората отвсякъде да ви заграждат и да ви прегат да я използвате, непременно ще има експлозия. Страт ми ви хората в известно действие, погвате да се разневяват и да викат. Не е този нагнът, по който може да се работи. Въз и друг път съм ви казвал, че вие трябва да пазите своята енергия. Физиките военните – те обикновено гледат да запазят своята сила; дият да намерят противника и чрез измерване нагаждат топовете така, щото ирапнелите да падат точно на целта.

Енергията, която сега притежавате, е създадена в разстояние на много хиляди години; не мислете, че този организъм и тази енергия, които имате, са създадени веднага; да се сътворят, най-малко е взело 100–200 хиляди години. В природата няма никъде банки, откъдето да заемате – духовният свят назаем не дава. Може да ви даде едно самунче, колкото да поддържате живота си, но да живеете за сметка на природата, без да работите, такова нещо няма. Всичко в нея е точно отмерено, чрезмерност или излишък няма, защото всеки излишък, ако е чрезмерен, носи известни влияния; ако имате повече материя

във вас, отколкото ви е потребна, ще заблесте; ако мускулите ви станат по-силни, отколкото е необходимо, ако вашата нервна система се развие повече, отколкото трябва, непременно идва болезнено състояние. Природата дава и взема, прави обмяна, но всеки ден прави и точна равностметка. Трябва в това правило да се държите и вие. Заражда се у вас добра идея, и погвате да служите на Бога, но вечерта се прибързате и си казвате: „Не си струва трудът“ – с това вие се съсипвате. При всяко поколебаване вие помятате, завършвате деня с пасив – вашата каса има недостиг. Трябва отсега-нататък да започнете да изучавате условията, при които се развива вашата мозъчна система и вашата симпатична нервна система, и всяка вечер да си давате отчет. Имате известно неразположение спрямо някого – обидил ви, или в направил някакво зло – казвате: „Аз на този говек ще му дам да разбере!“ Да допуснем, че можете да му дадете да разбере – да му вземете богатството, да осиромашее, или да го унищожите – какво лично ще спечелите от това? Чтре друг ще има нещо против вас, той пък ще ви ограби, или унищожни – ето ви взаимно самоунищожение. Дръжте в себе си винаги мисълта, че Божествен Дух живее във всеки говек; само че, у някои хора живее в подсъзнанието, у други в съзнанието, у трети в

свѣрхсѣзнанието. Онези, ч които Духът живее в подсѣзнанието, чувстват го като импулс да сторят нещо добро; ония, ч които живее в сѣзнанието, казват си: „Аз мисля, че това е добро и трябва да го направя“, и направят го; онези, ч които Духът живее в свѣрхсѣзнанието, казват: „Това е Божествено и моето предназначение е да си жертвам дори и живота за него“; следователно, онези, ч които живее Духът в свѣрхсѣзнанието, се самопожертват; онези, ч които живее в сѣзнанието, се подвизават. Та, Духът може да е като подтик в подсѣзнанието, като мислене в сѣзнанието и като определен вѣге стремеж за самопожертване в свѣрхсѣзнанието. Чпотребявам съвременни научни термини, а вие ще си ги преведете, както искате.

Аз не говоря за отвлечени идеи, затова искам да бъдат те добре възприети и приложени от вас. И ще ги поставим на съответен опит – опит на свѣрхсѣзнанието, опит на сѣзнанието, опит на подсѣзнанието. Ако някой би ви попитал: „Каква е вашата опитност? Какво знаете за Бога, или за Христа“, ще кажете: „Аз чувствам“ – то е вашето подсѣзнание, или, най-много може да кажете: „Аз мисля“ – то е вашето сѣзнание. Обаче, когато дойде до самопожертване, ще кажете: „Дотам не съм дорасъл още“. Но смисълът на живота е само в завършването

и узряването на плода – когато една идея завърже плод в свърхсъзнанието. Чловията, при които живеем, не са изключителни – това са нови фази в човешкото развитие. Някои от сегашната раса ще минат от подсъзнанието в съзнанието, други – от съзнанието в самосъзнанието, а трети – от съзнанието в свърхсъзнанието. Бедата стои именно в това, че вие се страхувате да направите опит. И аз мога да определя, какъв страх по някой път ви обзема, какви съмнения проникват в душата ви. Ченнето, по което вървите, е строго математически определено – в него няма никакви изключения, и във вас не трябва да има никакви съмнения. Честните ми се в Бога за една минута, веднага ще ви се изтреги вашето минало, всичкият ваш живот в картини – цял ад, ще изпитате големи страдания; повярвате ли в Бога, ще дойде бъдещият ви светъл живот. Ще кажете: „Аз ще си оста на особено мнение“; в тази школа и в този път няма особени мнения – ще трябва да отидете или наляво, или надясно: не може да бъдете неутрални.

Именно, за да можете да се запознаете с Духовния свят – ще определя сега това – вам са потребни електричеството и магнетизмът на свърхсъзнанието, а ако искате да развиете вашето самосъзнание, потребно ви е електричеството и

магнетизмът на съзнанието. А по какъв начин ще познаете, че ги имате? Когато в природата лятно време падне роса, всичкият прах и санди, които са се вдигнали и хвърлят по въздуха, падат на земята, и атмосферата се пречиства; също и ние, когато сме пълни с този магнетизъм и това електричество, за които ви говорих, скоро прощаваме. На оновова, който не може да прощава, казвам мъ: „Ти имаш много малко магнетизъм и електричество“. И думите на Христа: „Докато не се родите от дух и вода“ аз превеждам така: думата „вода“ с думата „магнетизъм“, а „духът“ – това е движение, електричество на свръхсъзнанието. Именно тези два елемента, иска да каже Христос, ако не влязат във вас, не може да имате живот, понеже те са най-важните елементи.

Сега ще минем да преведем думите „кротост“ и „смирение“. Вие имате този магнетизъм в себе си, но ще трябва да научите метода да превръщате тази сила от едно състояние в друго. Стомахът превръща твърдата храна в жидка, белите дробове я преработват в мозък, а мозъкът, който е орган на динамическата енергия, превръща тази материя в електричество и наново я разпръсква из целия организъм. Правилното мислене и чувстване седи в това, да знаете, нещата, които са вътре във вас, да

и превръщате в електричество. Это една велика и дълбока наука. И ако знаете това превръщане, вашите думи ще имат сила и тежест. А не може да направите това, ако нямате електричество и магнетизъм. Трябва да бъдете изпълнени с жива електрическа и магнетична енергия, и тогава, като говорите на някого, ще намерите у него годна почва за сеене. То такъв начин и вашият живот ще стане по-носен и по-приятен. Не си туряйте мисъл, че трябва да измените живота си в друга посока; не, само ще отделите от себе си всички лоши утайки, и тогава домашният ви и личният ви живот ще вземат права насока. Напр., ако можеште да вдъхнете на съвременното общество да изключи лъжата из средата си, или, ако хората лъжат, да лъжат поне 10%, това ще бъде голям прогрес, а сега 90% лъжат. Ще приведа пример с един религиозен човек. Преди 18 години попитах един общуар, евангелист, който често ходи в църква: „Можем ли ми направим общуа?“ Отговори ми: „За тебе имам много здрави общуа“. След като ги взех и ги носих един месец, те се натрукаха и се скъсаха. Когато му стобих това, той ми рече: „Отде да знам!“ Гледал човекът просто да продаде стоката си. Но с тия общуа, които продаде на мен и на други, разбира се, той съсипа всичкото свое реноме. Когато речете да дадете

обещание, спрете се и помислете предварително, ще можете ли да го изпълните, и не обещавайте много, ала, когато обещаете, стойте твърдо на думата си, макар земята да се обърне с главата надолу. Речете да следвате някое учение, следвайте го докрай. А сега, по този начин, по който действате, новото учение не може да хване корен в света.

Но да се върнем към този магнетизъм, който е необходим и който се гудите как да добиете. Въз ще ви приведа следния пример. Ако някое желязо ви попита: „Какво да направя, за да добия топлина и светлина“, какво ще отговорите? – „Има метод“ – „Какъв е?“ – Железарят ще те турне ей-там, на онова огнище, ще духа с духалото, ще се разпали огън, и ти ще добиеш топлината и светлината, които желаеш“. Предчувствам вашата мисъл и вашия въпрос: „Отде и как да добием топлината и светлината ние, които искаме да светнем като желязото?“ – Като минава енергията по онази жица, виждате как лампата свети; също така през вас трябва да мине Божественият ток. И в електрическите искри има съзнание; те се радват на това, което вършат, и казват: „Доволни сме, че ви светим“. А огнището е вашето сърце. Всяка идея, която искате да прокарате в света, ще трябва първо

да я поставите на огнището на вашето сърце и да турнете в действие духалото, да разпали въглищата.

Кои са въглищата, които трябва да турнете на огнището? Въздухът, който е потребен за горенето, са вашите мисли; те образуват процеса на горенето, а въглищата? ("Обаждат се" "Губствата"). На огнището ще турите своите мисли и чувства и, като разумния ковач, ще извадите със своите клещи желязото от жарта, ще го погледате дали се е загервило, ако не, ще го пхнете пак в жарта, ще направите това няколко пъти, докато желязото се насветли. Така, когато искате да прокарате някоя идея в света, ще трябва да я нагорещите във вашето огнище – сърцето. Като нагорещавате една идея с Божествена енергия, тя не изгубва, а печели: придобива свойствата на радия. Излезе ли веднъж из вашето сърце, тя за 30 хиляди години постоянно ще осветлява. А не е малко нещо да пратим една идея в света, да живее 30 хиляди години – то е доста дълъг живот. Вашите сегашни идеи колко време живеят? Те имат много кратковременен живот. Изразждането на света се дължи на факта, че във въздуха и във вас има много идеи, мисли и желания, от които трябва да се очистите. Когато Христос е казал: „Азие сте гробища варосани“, не е бил далек от истината. Дойде ви една мисъл, веднага след това

друга, дойдат ви желания след желания, и вие се претръпвате и превръщате на гробища само от мъртви мисли и желания, между които тук-там ще намерите, и то твърде рядко, някой действително жив човек. Христос, който идва сега на земята, иска да възкреси всички възвишени мисли и желания. Те съществуват – само чакат момента на възкресението. И казва Тисанието: „И делата им ще ходят след тях“. Трябва да сторите място на тази велика Божествена вълна на оживяване, която идва; трябва да се отворите, да мине тя през вас; ако не се отворите сега, после може да се разтваряте, колкото искате, ще бъде късно и безполезно. Трябва да се готвите, защото е настанал важен и удобен момент в живота ви, какъвто никога не сте имали, за да може тази Божествена вълна, която идва от горе и е наближила, да мине през вас.

Ако вашият ум и вашето сърце са готови, ако имате електричество и магнетизъм, сир./сиреф/ материалите, с които да работите, тази вълна ще ви поведе с туй движение в света и ще намерите смисъла в живота. Тогава ония мисли и желания от хиляди години, които са изгезнали от паметта ви, веднага ще се възстановят. При възстановяването им вие ще бъдете като в положението на онзи американец, който заедно със своята възлюбена

търнал да прекара някъде медения си месец, и, като се сълсквал треньът, в който пътувал, с друг, настреча идващ, младоженецът полудял, турват го в лудница, дето престоява 16 години; по едно време избягва от там, казва се на друг трен, става ново сълскване с този трен и умът му се намества; и с вас ще стане такова второ сълскване, което ще намести ума ви. Но ще бъде щастлив само онзи от вас, който успее да се качи на втория трен. Не се страхувайте от катастрофи – какво по-хубаво от това: ще се намести умът ви, и вие ще разберете смисъла на живота.

Искам да се разделите двама по двама, между които има хармония. Може да направите опит най-малко по двама. Но ако единият е сух, другият трябва да бъде тлъстият – двама сухи на едно място да не се събират. Търговец, който има капитал, е мазен – тлъстият, а онзи, който е без пари, е сух и умен; но търговецът, за да успее, казва на сухия: „Аз съм мазен – богат, ти си сух – умен, ще дойдем да работим с моя капитал“. И с погвата е така: тя трябва да бъде тлъста, защото инак хората не садят. Ще рече, ще се избере: онзи, който има капитал, тлъстият, ще се събере с оня, който има ум; онзи, който има повече електричество – с друг, който има повече магнетизъм. Ще образувате

така една разумна верига, за да видим, какво ще излезе от нея. Тогава ще пристъпим към ония малки опити, за които ви говорих. Най-първо, ще трябва да измените известно ваше състояние: при голяма тревога, не да спрете и да стане сътресение, но да умеете така да превърнете чувствата и мислите си, щото всичката енергия да използвате за добро. Ще срещнете нервни хора, трябва да знаете да преработите и използвате тяхната енергия за полезна работа. Разбира се, като вземете излишното, непотребното там – не да ги оберете. Всеки търси добро хора, добро общество, добри учители, добри свещеници; но много малко са такива. Хората от новото общество трябва да разбират законите, които учат, да преработват старите и лоши материали, както природата ги преработва. Така ще дадете нов подтик на съвременното общество. И в този подтик ще се прояви Христос.

Аз ще спра тук и при втора беседа ще продължа върху това.

Беседа, държана на учениците от оккултната школа на Всемирното Бяло братство, на 22 януари 1920 г., четвъртък.

Кротостта и смирението

Вземете моето иго на себе си, и научете се от мене; защото съм кротък и смирен по сърце. (Матей 11:29)

Ще ви запитам: коя дума е най-важна и най-съдържателна за гладния човек? – „Хляб“. – Коя дума е най-важна за жадния човек? – „Вода“. – Коя дума е най-важна за болния? – „Здраве“. – А за онези, които се угат? На първите три въпроса отговорихте добре, но на последния – не можахте. Защо хлябът е най-важна дума за гладния човек? Същият закон царува и в живота; затова искам да ви наведе, да разбирате всички думи тъй, както разбирате думата хляб. Като се произнесе думата „хляб“, веднага в нашия ум изтъква силата, която той носи, животът, който той съдържа. И тъй, хлябът е най-важната дума, защото не само задоволява глада, но доставя и необходимото на човека, да продължи по-нататък своя път. Коя дума от духовния свят съответства на думата хляб?

Тонетже се готвите за работа в живота, желателно е да започнете да разбирате смисъла на думите. Ясинца вие сте били ученици в отделения, в класове, а някои и във висши училища, и знаете как учителят последователно открива първата, втората, третата и останалите букви, после учи как се съчетават, след това открива цифрите, съчетава ги и т.н. Другите предмети. Думите на земята играят същата роля, и когато вие разберете техния вътрешен смисъл, ще видите, че те са величини. Напр., учителят ви каже да разложите числото 10. На колко части може да го разложите? На 2, на 5 и на 10. Ако го разложите на 2, на 5 и на 10, отношенията едни и същи ли ще бъдат? Ако двама разделят 10-те лева, всеки от тях ще вземе по 5 лева; ако ги разделят петима, всеки от тях ще вземе по 2 лева, а ако ги разделят 10 души, всеки ще вземе по 1 лев.

От гледището на земния живот, вие бихте предпочели да имате 5 лева, а не 2 или 1 лев, но в духовния свят всякога предпочитат единицата: тя има по-голям смисъл, по-голяма стойност, отколкото числото 5. Да допуснем, че баща ви е оставил наследство 5 кило жито в хамбара и 1 кило на нивата посято – кое от двете ще поискате при подялба? Когато мислите за себе си, за своето благо,

вие имате 5-те кила в хамбара, а когато мислите и за другите, тогава ще предпочетете едното кило, посято на нивата. Важно е онова, що е посято в нивата. Затова съвременните жени трябва да се научат да сеят. Вие знаете да пресявате брашно, но вече готово, смляно, а не знаете да сеете жито на нивата, нито знаете времето му – кога трябва да се сее. С това ви навеждам на вътрешния велик закон, който е както първата нишка на гората. Как учите вашите деца да плетат горапи? Първо, да направят една прилика, после втора, трета, четвърта и т.н., които съединяват и оплитат едно колелце, и така вървят нагоре, като образуват редове един след друг. Плетенето е цяло изкуство. А вие питате, дали има смисъл човек да плете горап. Да. Смисълът на живота е също в плетене – живо плетене. Някои мислят, че като посещават школата, ще им се даде всичко наготово. Не, ще правят първо примки. Ченикът трябва да се учи да плете, а онзи, който не се учи, ще купува готови горапи от пазара. Но, ако в този свят има дякълни, в духовния няма, там отникъде не може да се купят. Ако някой не знае да плете, трябва да намери в духовния свят други да знае това изкуство и още – да го обича, за да му оплете горапи. Там горапите скоро се плетат. Ако няма кой да ви обича, няма да имате

горати. Има една аналогия между земния и духовния живот, вие това сами разбирате. Когато бъхте деца, вие бъхте радостни, весели, но, когато започнахте да остарявате, настроението ви се изгуби. Защо? Защото на земния живот сте давали по-голяма стойност, отколкото той всъщност струва.

На търговски език казано: купите една къща за един милион лева, но, понеже цените се менят, вие я продадете за 100.000 лв., значи, губите 900.000 лв. В случая това е цета. Вие оценявате скъпо земния живот и сте готови да дадете за него всичко мило и драго, да жертвате и ум, и сърце. Това е една голяма грешка. Не казвам, че трябва да презирате този живот, но за всяко нещо трябва да се даде толкова, колкото то струва. Напр. единицата, двойката, тройката, четворката, всяко число има своя особена стойност; но, ако дойде друго деление, при което единицата започва да се дели на по-малки части, двойката също, стойността на тези числа още повече се намалява. Що се касае до земния живот, вие трябва да научите вътрешния му смисъл, сир.(сирец) живота на вашето съзнание. В какво седи силата на този вътрешен живот? Да кажем, вие мислите, че вярвате в Бога и се молите, но нямате една положителна опитност, че Бог ви слуша. Някой път се случи, като се помолите за нещо, молитвата

ви бива гъта, но други път – не; тогава у вас се заражда съмнение, че може да ви слушат, и не – нямате положителна опитност, да знаете защо някой път сте гъти, а някога не, сир.(сирег) нямате опитността на Мойсея, който е силно вървал. Защо е било силно неговото учение? Защото е учел за един Бог, когото познавал Той винаги е казвал „Тъй рече Господ“. Вие сте християни, вървате в Христа; питам ви: колцина от вас имате преживявания, по които да познавате Христа, не както е бил на земята, но както е сега? А тази опитност е необходима, и към нея трябва вие да се стремите. А за да я добиете, трябва в душата си да имате дълбоко смирение. Защо ви е необходимо смириенето?

Христос казва: „Елате при мене, защото аз съм кротък и смирен по сърце“. Какво разбирате под думите „кротост“ и „смирение“? Кротък и смирен човек не се подразбира, че трябва да стане мост на всички. Не. Кроткият и смиреният човек не е най-слабият, той е най-силният човек, който зло не прави; и най-чумният, който никога не допуща лоши мисли. Много от вас съзнавате, че правите грешки, и ви става тъжно; но, за да ги избегнете, две качества са необходими за сърцето ви – кротост и смирение. А те се придобиват при най-големите изпитания и мъчности в живота, а не при охолен живот. Те не

се добиват в търговски джакани, нито в училища, нито в църкви. Ще ме запитате: тогава, где се добиват? Ще ви отговоря с едно сравнение. Ако желязото ви запита, где може да добие светлина и топлина, как ще му отговорите? В огнището, за която цел е потребно дъхало и ковач. Сега направлявам мислите ви към този закон, да измените вашия поглед върху нещата. Где се намира това огнище в човека? В сърцето. Вашето огнище готово ли е за работа? Човешкото сърце не е тъй просто, както желязарското, защото върху него се коват ценни мисли. За това огнище са необходими въглища. Въглищата може да бъдат дървени, или каменни. За сърцето също необходими ли са такива въглища? Да. Съвременните техники, вместо да употребяват въглища, служат си с електрически ток, който добиват от различни киселини. Този земен огън може ли да пренесете в сърцето? Как се трансформира тази енергия? Любовта е токът, който трансформира нашето сърце, затова тя трябва да се пусне в него. Ще ви попитам: кои са въглищата, необходими за стопляне на стомаха? Храната. Знаги, житото съставя въглищата за стомаха. Кои са въглищата за белите дробове? – Въздухът. Кои са въглищата за човешкия мозък? – Мислите. Да приложим тази аналогия и в духовния живот, за да го разберем. Може ли да

става горение в огнището, ако няма тегение на въздуха? – „Не може“. Тогава, кое е въздухът в духовния свят? – Мисълта. Следователно, ние трябва да я пуснем в нас, за да стане горение.

Когато човек иска да произведе вътрешна топлина, необходима за създаване на онова, което желае, непременно мисълта трябва да тече. От опит знаете що прави духалото отвън. Мисълта се събужда през пет канала, а те са петте чувства, или сетива. Да допуснем, че вие живеете в няколко стаи, дето въздухът е негист, и тези стаи се съобщават една с друга чрез специални отвори, джиници; тогава, ако поквареният въздух влиза от една стая в друга, вашето положение ще се подобри ли с това? Не. Вие трябва да внесете в стаите пресен въздух отвън, от природата. Това значи, че, ако желаете да освежите вашия ум, мислите ви трябва да пришдат пряко от Божественния свят? Съвременните учени хора могат да съставят въздуха, да го превърнат в тегност, а после и в твърдо състояние, тъй че, ако вие приемете една състена мисъл, като разбирате законите, ще можете да я превърнете в тегно, а после и във въздухообразно състояние, и така ще се научите да мислите. Ако не знаете да превръщате състоянието на мислите, то, като приемете една твърда мисъл, тя ще ви

повреди. Затова Апостол Павел казва: „Правдата е храна за силните“. Кой от вас знае да превръща мислите си? Малцина. За вас още работят поголемите ви братя. Все гледате как те изкусно работят върху вас, и си казвате: „Тази работа е черна, тя не е за нас, ние сме благородни, родени сме за по-благородна работа“. Не, от там ще започнете.

Допуснете, че някога ви измъква едно желание, което нещо често се случва, и затова някаква топка ви е легнала на сърцето, което болно се свива. Каква е тази топка, как тя свива сърцето ви? Какво е свиването? Съвременната наука казва, че телата от студа се свиват, а от топлината се разширяват. Следователно, когато усетите, че сърцето ви се е свило, казвам, че у вас има отрицателни желания и мисли като: омраза, завист, негодувание и пр. Тази омраза може да е във вашето съзнание, да я виждате, а може да излиза кармически от вашето подсъзнание, да не знаете причината ѝ, и да усещате сърцето си свито. От това свиване на сърцето често пътят се развива. Мнозина страдате от развит път. Не е май приятно да се развие някому пътят, затова българите гледат да го забиват. Ще ви обясня какво нещо е развитият път. Знаете, че, когато детето е в утробата на майка си, се храни чрез пъпа си. Когато храните вашите

Деца с бибѳрон, ако той се развие и отпъщи, детето не може да се храни. Сега вие си мислите: „Грѳста работа е това нещо, с път ли ще се занимаваме?“ Най-големите страдания на хората, казвам ви, са в това развиване на пъта: щом се развие пътят в духовно отношение, човек не е нормален, в неговите чувства има някаква аномалия. Навиването на този стомашен мозък не е нищо друго, освен поставяне силите му в активно състояние, сир.(сирег) да станат те положителни.

Слънчевият възел служи повече на говешкия магнетизъм, а мозъкът – на електричеството. Тези две тегения се прекръстосват. Ъ на мястото, дето става това прекръстосване, се образува движение. Които страдат от неврастения, усещат едно особено пъплене отгоре-надолу, това са молекулите на електричеството, които лаят по нервната система. Когато дойдат в съприкосновение с магнетизма, веднага се усеща една топлина, която се развива отдолу-нагоре. След това неврастениците отново усещат едно изстиване, после пак стопляне и т.н. Три тези резки промени човек се простудява. Ъ духовния свят не се търпят тези резки промени. Между главата и симпатичната нервна система, или слънчевия възел, трябва да има правилна обмяна, или, казано на друг – музикален език, трябва да има

хармония между ума и сърцето. Сърцето функционира чрез стомашния мозък, а умът – чрез нервната система. Всички духовни хора, които искат да се тонират, могат, защото има начини за тонизиране на мозъка, на симпатичната нервна система. Това тонизиране е необходимо, защото, ако жиците на нервната система не са подготвени, мислите и чувствата не може да се предадат на външния свят правилно. Може да се направи нервната система тъй чувствителна, че най-малкото побутване да ѝ причини болка. При всяко побутване, или при всяко криво поглеждане, вие кипвате. Поглеждането накриво не е нищо друго, освен токове, които излизат от вашите очи. Токовете на мисълта са най-силните, и те не се регулират пряко от говешката воля. Трябва да се научите да регулирате очите си. Като погледнете някого, трябва от този поглед невидимият свят да изпрати своето благословение. Във всички хора, които искат да се учат, има желание не да дават, а да вземат. Техните очи не са като кюнци, през които се претраща вода, а са като смукала, помпи. Такива не трябва. Обмяната трябва да става правилно – колкото взимате, толкова и да давате.

Живата природа никога не търти фали. Ако даде 1 кг вълна, тя ще ви каже: от тази вълна при

прането ще се изгуби толкова, при преденето толкова, и ще остане гиста, хубава вълна 700 г, знаги, 300 г се губят. Ако от тези 700 г изгубите още, тя ще ви пита, де е тази вълна, и ще ви покаже, че сте немарливи. От 300 г изхвърлена вълна една жена може да си направи цял костюм. Все не успявате днес, защото изхвърляте много от вълната. Доиде едно чувство, вие казвате: „А, това чувство навън, друго ще взема“. Това изхвърляте, онова изхвърляте, и после дойдете при вашата жива майка, която казва, че вълната ви не е останала 700 г, а само 300 г. Това се дължи на обстоятелството, че у вас няма онова смирение и кротост, които е имал Христос. Все идете с онези понятия за ваше минало величие, с които сте били на небето. Не, тук не сте царски дъщери. За Христа се казва, че като се намерил в рабския образ и подобие на човек, смирил се. Все сте идвали на земята много пъти; и сега сте дошли да се учите, но, за да се научите, трябва да разбирате основните закони, които Бог е вложил в живота.

Ще ви оставя следната основна мисъл: законите няма да се изменят за вашите прищевки, дали знаете, или не. Дали сте богати или бедни, дали сте гълци или не; живият закон не извинява никого, за никого той не се изменя. Начинът, по който може

Да правим добро, е един, той не се изменя. От Божественния свят се изисква, щото отношенията, които имате един към друг, да бъдат чисти – ни повече, ни по-малко. Отношенията ви трябва да бъдат, като на хлебаря, когото дават брашно първо качество и, според закона, знае се каква тежест, каква чистота трябва да има това брашно, но той взема част от него, скрива го и туря по-просто, а с това разваля хубавия хляб. Тъй изкуство вие често практикувате, сир.(сирек), разваляте хубавите гъстота, които Бог ви е дал, примесвате ги с лоши. Но от невидимия свят често ви правят ревизия, и ако видят, че хлябът ви е примесен, глобяват ви безпощадно. Бог е справедлив към всички действия. Когато грешим несъзнателно, той ни извинява, но, когато грешим съзнателно, той ни държи отговорни. Всички искате да се учите, да вършите волята Божия, но питам: защо не запознате? Кажете: „Не знаем“. Незнанието не е абсолютно, вие знаете много работи. От това, което знаете, трябва да се стремите към онова, което не знаете. Ако сравните едно низше животно с човека, има голяма разлика: нелчу трябва дълго време, докато се запознае с основните елементи на живота, защото във всеки живот има елементи, които трябва да се владеят. На първо място, като правило, ще знаете да

пестимте енергия, а да иждивявате време. Енергията се набавя много мъчно. Това виждате в различните болни, като неврастеници и др. Силата, която Бог ви е вложил, иждивявайте я разумно. Не ви говоря за изкубеното веле, но за това, което е останало, него задръжте, него употребете разумно. Не ви втъпявам мисълта да го пазите, но да го иждивявате разумно. Когато човек е здрав, той никога не губи енергията си. Но, когато започнат да се образуват тези вътрешни празнини, енергията сама по себе започва да изтига навънка от вас, и тогава вие заприличвате на една ступена столна. Знаете ли какво правят с такава столна? Заливат я с восък, с това-онова, но то е само временно. Не искам да дойдете до положението да лепят вашите пукнатини с восък. Христос казва: „Елате при мене, аз съм кротък и смирен по сърце“. Когато човек придобие това изкуство – да стане кротък и смирен, той ще забележи в себе си един вътрешен процес на подмладяване. Кротостта и смирението са един метод за лекуване от разни недъзи.

И тъй, в първия урок поставете си като основа тези два елемента: кротост и смирение, и да видим кой от вас ще вземе премия. Когато някой ученик е усвоил изкуството да шие, да рисува, да свири, или какво и да е друго изкуство, проверява се, как е

научил преподаването; така ще проверяват и вас. Говоря ви върху кротостта и смиреннето, защото много от вас мислят, че и без тези качества може. Не, те са основата на земния живот, и крачка напред не може без тях. Никаква тайна, никакво изкуство не може да научите без кротост и смирение – те са капиталът. Казва се: Бог на горделивите се противи, а на смирените дава благодат – условия за развитие. Може да се докаже чрез статистика, че всички велики, учени хора, които са дали нещо на света, които са направили нещо за доброто на човечеството, които са го подигнали крачка напред, са били смирени и кротки хора. За Мойсея се казва, че бил най-кроткият човек между тогавашните хора. Неговите ученици всички свои погрешки са туряли на неговия гръб, и той ги е понасял. Те убиваха хората и казваха: „Мойсей тъй рече“. Мойсей им казваше да изкоренят своите погрешки, а те си казваха: „Хората и говедата се изкореняват по-лесно, отколкото погрешките“.

Ще ви наведе на едно положение, за да размишлявате. Когато наблюдавате пукването на зората, вие се взирате към изток, дали има някаква промяна на хоризонта. Ако небето е ясно, промяната е по-рязка; ако е облачно, мрачно, промяната по-мъчно се забелязва. Ако искате да видите дали ч у вас има

такова зазоряване, накъде ще се обърнете? Къде е вашият изток? Намерете де е изток, де е запад, север и юг, де е вашият зенит? Ще ви запитам друго: де е вашият тропически пояс? Като се върнете дома, започнете да мислите малко по-сериозно. Направете следния опит. Раздразнят ви нещо децата или мъжът ви, веднага ви става тъмно-имате вечер в себе си – излезте да видите дали вашето небе е облачно или ясно, дали има буря, гримотевица, или е безоблачно, тихо. Ако небето ви е ясно, има малко светлинка, но скоро тя се изгуби, за вас настава тъмнина, нощ – това показва, че вие не очаквате зората. Какъв е вашият метод, когато се измени настроението ви? Имате да изплащате една полица от 10.000 лева, но нямате пари, вашето настроение е мрачно; дойде някой ваш приятел и ви даде тази сума, веднага ви светва –настава зора. Забележете от кое място на вашия чм ще се появи зората. Друг пример. Някой път се намирате в трудно положение, вашето небе е като един връщник, няма изходен път; вие започвате да се молител, веднага ч вас се заражда една малка надежда, като светъл мъг, който малко по малко започва да блести по-силно. Следете откъде иде това чувство. Тези неща стават почти всеки ден с вас, но не ги наблюдавате. Локализирайте мястото на тези явления. Някои

прилизат на онзи българин, който минал покрай един кладенец, на въжето на който били закачени две кофи за вода; пуснал въжето в кладенеца и напоил добитъка си; но, като си тръгвал, доотрявало му въже за колата, взел го отрязал това, на което били закачени кофите, свършил с него работата си и си заминал. След малко време той пак минава през същия път, иска да пие вода, но вижда, че няма кофите, и си казва: „Бре, кофите ги няма тук“. Така хората сами развалят своето щастие – отрязват въжето на кофите, а после се чудят, че ги няма. Въз правя уподобление. Двете кофи – това са кротостта и смиреннето. Без кофи няма с що да напоите душата си. Въжето, което държи кротостта и смиреннето, го няма. Втори път, като дойдете при мене, искам да турите въжето намясто, отдето и да е, да го купите. Все може да се съмнявате в успеха и да казвате, че сте стари, та нека вашите дъщери да учат. Ако всяка майка казва така: „Нека дъщеря ми учи, за мене не е тази работа“, нищо няма да направите. 8000 години се на дъщерите си се уповавате. Вашата истинска дъщеря не ви напуща. Ако ви напусне, тя не е дъщеря. Син, който напусне баща си, той не е син.

През кротостта и смиреннето иде Божията благодат. В къща, дето имат тези качества, има

здраве, сила. Газете се от лоши мисли, от гняв, защото те отнемат силата ви. Лошите хора знаят начина, по който да ви лишат от силата ви, както негрите, когато отиват да ловят слонове, прерязват на две места мускулите на задните им крака, и те клякат. Повек трябва да има фронта против лошите нрави, да не изгуби силата, която Бог му е дал. Затова Писанието казва: „Лошите общества развалят добрите нрави“.

В тази школа ще трябва първо да се научите да творите, да бъдете носители на добри мисли, добри чувства, да се образува една хармония помежду ви. Погова много от знанията ще дойдат естествено, и светлината ще проблесне. Като ви гледам, виждам, че всичко у вас е разбъркано. Това показва, че кофите ви не са съединени с въже.

И тъй, като първо правило, ще си поставите да бъдете кротки и смирени, но не тъй, както досега сте разбирали това нещо, а кротки и смирени на издръжливост и сила. Някой казва: „Аз като станях кротък и смирен, всички ме нападнаха“. Не, кроткият и смиреният издържа всичко с достойнство, и умът му става по-подвижен. Не трябва да дразните хората. Често вие се шегувате, но, като излезе някой, от вас по-духовит, по силен, дразните се. Трябва да знаете, че: „с каквато мярка мерите, с

такава ще ви се отмери". Не казвам, че сте лоши, но имате повече сол, пресолили сте ястието. Какъв е църят, тогава? Пурете повече вода. Някой път туряте повече гъшки, та имате повече мотивина. Какво е гневът? Гъшки. Хубаво нещо са гъшките, но да не се туря от тях повече, отколкото трябва.

Какво правите, когато на сърцето ви се яви някаква топка, когато имате някаква мъгнотия? Доиде някой ваш приятел, вие му се отлаквате, и подир малко ви олекне. Вие сте предали топката на вашия приятел. Той отиде на друго място, разказва за това нещо, предаде топката. И така, тази топка ходи от едно място на друго, докато се върне при човека, от когото е първо излязла. Това, което правите, не е наука. Правилно е да разкажете мъката си само на онзи, който ще влезе в положението ви и ще ви облекчи, или да влезете в размисление и молитва. Така топката ще се махне. Вие започнете да работите – изкуството само по себе ще дойде. Въз знай три вида хора: едни от тях са кротки и смирени, когато са в обществото, от страх, други – когато са в църква, защото благоговението го изисква, а трети – вкъщи. Вкъщи се познава кротостта и смирението. Те поправят всички грешки. Според мене, законът на любовта не може да работи, ако не сте кротки и смирени ч

Дома си. Като влезете в своята стая, дето никой не ще ви смущава, там ще научите това изкуство. Кроткият и смиреният човек никога не изтъква в света, той заема всякога последно място. Добре е човек да заема първо място в истината, в любовта, в добродетелта, в мъдростта, но, ако иска да заеме първо място в този свят, ще изгуби изкуството да бъде смирен и кротък.

Христос е казал: „Който иска да бъде пръв, той остава последен“. Който е пръв на небето, остава последен на земята, и обратно. Бих желал всички да сте първи в любовта, в истината, в мъдростта, в правдата, в кротостта, в смирението, в милосърдието. Тъй затова Христос преди 2000 години първата школа, но после я оторогиха. Първите християни са имали пряко съобщение с Духовния свят. Не може да бъдете духовни, докато нямате тясна връзка с невидимия свят. Само тогава ще ви стане ясно, ще видите как живеят хората там. Дасега вие имате само пробляски от онзи свят и го прочувате тъй, както някои изгават живота – по музеите и от старите паметници. Те виждат разни птички, животни, но те са мъртви, това не е оузе онзи свят. Като влезете в онзи свят, вие прочувате живота на тези птички, как живеят те, как се размножават и т.н. Когато влезете в тясна връзка с Духовния свят,

тогава ще се обновите и ще станете силни. Това в Евангелието се нарича "ново раждане", за което какви ли не определения се дават. Новото раждане значи обновление – да можете да живеете едновременно и в този, и в онзи свят, или, друго яже казано, да знаете да трансформирате енергията от физическия свят в духовния, и обратно.

Работете върху кротостта и смиренieto, защото няма по-хубаво нещо от това, да сте в едно общество на смирени и кротки хора. Като поставите кротостта и смиренieto като основен камък, ще може да отстраните всички стънки, мъжнотии, неприятности, които срещате в обществото, в домовете си, или където и да е. Жие имате кротостта и смиренieto в себе си, но те са стояли досега във вашите хамбари в потенциално състояние, сега вече трябва да ги изнесете на нивата, и там да ги посеете. Някои от вас са по-кротки и смирени, защото имат повече влага. А онези, покоравите бучи от нивата ви, те нямат влага. Ако у някого няма кротост и смирение, и да дойде любовта, нищо няма да направи, тя ще го изсуши, ще го направи на пастърма. За да разберете любовта, тя трябва да мине през кротостта и смиренieto. Такъв е законът. Онази енергия, която иде от слънцето, първо трябва да мине през влагата, а после да се

трансформира. Въз мога да трансформирам обикновената любов на когото и да е, даже и на най-големия звяр, стига да го храня редовно, да му дам да си пийне малко винце. Но това е животинското състояние на любовта, а не на онази любов, към която се стремим. Като ви вземе някой яденето, като ви обиди, любовта ви се прекъсва. Все трябва да имате такива отношения към всички, каквито има Бог към нас: от толкова хиляди години вие грешите пред Него, а Той не е изменил отношенията си. Смирението и кротостта са бронята, предпазителните средства, които отбиват всички неприятности. Представете си, че се намирате в една модерно укрепена крепост и ифранелите, които ви бомбардират от всяка страна, отскачат от вашата крепост; вие не се безпокоите, защото ифранелите не падат вътре, и гакате неприятелят ви да изхвърли всичките си мунници.

Такова нещо е смирението. Удва при вас някой човек да ви ругае, но, ако вие сте смирен, той ще каже: „Е – мене ми мина“. Ако сте кротък човек, вие ще измените настроението на вашия противник. Не можете ли, не сте кротък човек. Кротостта е дар на човека – няма какво да се учи; нея вие сте учили, когато сте били в положение на овци, или крави и волове, когато са взимали вълната ви, месото ви,

когато сте работили по цял ден на нивата, и на сутринта сте погледнали господаря си доволен и засмян. Сега вие ще трябва да възбудите в съзнанието си всички тези форми на миналото, тази кротост, която имате от старо време. Модерните дрехи, които носите сега, не са тъй удобни, хигиенични, затова, като се върнете у дома си, обличайте старите си дрехи. Пурете в чума си вървата и знайте, че за оногова, който върва, всичко е възможно. Който няма кротост и смирение, само той не може. Трябва да запазвате достойнството си като думи, и да се обиждате, когато вие излъжете, когато влезе омраза в сърцето ви, когато вършите глупости и т.н.

Не обиждайте, защото често във вас живее някой възвишен дух, вие го обиждате, и когато го потърсите, няма го вече. Ако има нещо, което ми прави най-голямо отвращение, то е човек, който обижда. Такаъв човек аз поставям на последно място в живота. Най-неприятното на духа е, когато хората се обиждат. Този дявол ще го вържете, или най-малко, ще го впрегнете на работа. И тъй, смириенето укротява алчността у човека, а кротостта е оръжие против яростта, гнева у човека.

Ще трябва да се групирате по неколцина в групи, напр., двама, трима, четирима, най-много по 10, като си изберете такива, с които си

хармонизирате. Да не се съберете само слаби, или само пълни, а една слаба и една пълна. Двама слаби, или двама пълни са на един чм. Или, да се изберете една с кръговидно лице, и една с ябълковидно. Като се разделите според температурите си, ще можете магнитните течения да циркулират правилно. Добре е винаги да си оставате така наредени. Това е необходимо за вътрешната обнова на организма. Ще ви кажа после, дали вашият избор е правилен. Повек не трябва само да се учи, но неговият мозък трябва винаги да се обновява. Само по този начин ще се свободите с истинско знание и ще станете положителни хора, защото сега не сте такива. Ако ви подложат на гонения, на мъчения, колко от вас биха издържали? На тези отделни групи ще давам по няколко опита. Но за това е необходимо да се създаде една хармония, за да се проверят законите на тази материя. Заедно с това ще върви вървата. Който се съмнява, няма да успее и затова, по-добре нека да не си губи времето. Тък всичко става по закона на свободата. Който върви така, Бог ще го благослови. Който няма съмнение и който влезе в училището да се учи, той ще изкара докрай, а който се съмнява, той ще напусне скоро училището.

Ако поставите кротостта и смиреннето за основа, всичко ще може да направите. Обнова ще дойде само по този начин.

[Беседа, държана на учениците от оккултната школа на Вселмирното Бяло Братство на 22 януари 1920 г., четвъртък].

Мъчението

Няколко встъпителни думи към беседата – за пояснение. Не мислете, че е лесно човек да бъде ученик в една оккултна школа. Не е много мъчно, но не е и много лесно. Второ нещо, всички онези от вас, които нямат разположение към другите – които обигат да се гневят и да обдължават, да не идват тук, в школата. Може да идвате, но не отговарям за последствията. Аз искам тук мъже и жени, които имат самообладание. Може да ви блазни мисъл, да придобием известни знания, за да подобрите живота си. Оккултната школа има за цел не да подобрите временния си живот, а да изпълните волята Божия разумно, в широк смисъл, да изпълните Неговата воля във всичките области на човешкия живот. Религиозни хора нам не ни трябва, духовни хора също, нито набожни – религиозните да отидаат в църквата, духовните в обществото, а набожните на небето. Сега, виждате, че това е едно противоречие. Как ще изпълчувате – религиозните в църквата, духовните в обществото и набожните на небето? Все ще кажете: „Мястото ни не е тук“. Действително, мястото ви не е тук. Ако вземете да учите

гънгарството при някой майстор, нали най-първо майсторът ще ви учи да разбирате качеството на пръстота – коя подхожда, да я превърнете в кал, после ще ви покаже метода – как да употребите тази кал, най-после ще я турите на гънгарското колело отгоре и ще ви научи да дадете форма на тази кал. Като гледате отвън, ще кажете: колко лесно се прави гърне! Да, лесно за майстора, но не и за ученика. И вие сте гели книги, както неопитните правят гърнци. Вие сте гели много оккултни работи, но, ако ви дадат това колело, не зная, дали от 100 гърнета ще може да направите едно здраво. Знаги, оккултната школа – това е изкуство да знаем как да творим.

В тази школа имаме три метода: първо, мъгение, второ – труд, и трето – работа. От мъгението излиза здравето; от труда – щастие, а от работата – блаженството. Сега ще кажете: „Много неща научихме!“ Нищо не сте научили, защото това, което казах, е само едно формула. Когато ви дойде едно мъгение в света, вие ще трябва да го превърнете в здраво, защото само здравият човек издържа мъгение. Мъгението се издържа чрез здравето, а трудът – чрез щастие. Онзи, който копае с мотиката, е щастлив, защото има цел – да прехранва жена си и децата си. Извадете из чума

му тази цел, той ще захвърли мотиката и ще каже: „Не ми трябва никакъв труд!“ Това е психологичен анализ.

За да разберете смисъла на мъгението, аз ще ви обясня известни принципи, от гледището на мъгението. Искам вашите умове да бъдат приготвени, да не се образува дисхармония, защото тя пречатства на всеки ученик да разбере нещата. Защо се мъгат хората? Светиите са били мъгеници, за да станат здрави; мъгението в духовния свят образува здраве, образува бъдещите форми на хората, които ще се въплътят на земята. Вие, като се мъгите, образувате онази материя, която е необходима за образуване телата на следващите поколения. Ако възприемете мъгението в това му значение, онези, които ще дойдат да се въплътят, в бъдеще, ще съградят своите тела от тези елементи и ще уредят своя живот правилно. Но, ако вие с всяко мъгение внасяте хиляди проклетия, нищо няма да сполучите. Като направите своето бъдеще гърне от такава материя, ще бъдете нещастни. И така, мъгението е необходимо за следващия ваш живот на земята. Този следващ живот може да бъде след 100, 1000, 2000, 5000 и 10 000 години, или пък като един момент, който включва всичко – законът е един и същи.

Сега, мнозина се стремят към разбиране на окултните сили. Всички окултни сили, с които искате да боравите, трябва да знаете, че са грезмерно подвижни, и че в тях няма никакъв говеешки морал; те може да ви пригинят най-голямо добро, но и най-голямо зло. И вие, които ме слушате тук, давали ли сте си някога отгет за следния психически момент, за вашето разположение? Обичате някого, не се мине ден-два, и вашите чувства се променят – колкото вашата обич е била силна, толкова и вашето отвращение и омраза са силни. Питам, възможно ли е от един гист извор, из който до вчера извираше гиста вода, днес да извира мътна? Няма да обяснявам вътрешната страна на този психиген момент. Ще ви дам само едно пояснение картинно, което е върно. Обичта – това е като извор, бликащ отдолу. Затъпили ли се този извор, той търси друго място да се прояви. На изсъхналото място, когато ваят дъждове, събира се негиста вода и чутайки, и в тези малки локви, в които животът е застанал, се образуват миазми – злото, изразено в омраза и злоба. И там има движение, но движението не е везе към центъра, а към периферията. Тъй както огънят тлее, и то продължава, докато тази материя се дематериализира – излезне в пространството, без да

принесе полза. След като сте обигали един човек 1 – 5 – 10 години, какво сте придобили от тази обиг? Любовта Божия към нас се проявява в това, че ни е създал, и всичко, което е в света, е израсло под неговата обиг. А от вашата любов – ако я имате – какво е израсло? Някой ще каже: „Гетох еди-кой си автор“; гели сте някоя книга и ви се е харесала; питам: от вашата обиг към този автор какво е излязло? Както видите, тази наука не прилега на вашите сънища и видения.

Всички ученици на оккултната школа, които не са готови да се мъгат, да не прекратяват нейния праг, защото той е свещен. Това е първото правило. Ще се запитате и ще си отговорите: ако сте готови да издържите всички мъгения – елате. Инак, имате обикновени беседи в неделя, идвайте. Яве и в четвъртък можете да дойдете, но аз ще затворя вратата на моята школа, и вие никога няма да стъпите в нея – хубаво да го знаете. Ангел, с огнен меч, ще стои пред вратата, и горко ономува, който пристъпни. Главата му ще се търколи на пода. Следователно, ще си зададете първия въпрос: готови ли сте да се мъгите и да издържите мъгението. Всичко благородно и възвишено в света се ражда само от мъгението, не от труда. Мъгението съставлява най-великата работа, трудът е втората стъпка,

която гради туй, което мъгението е създадо.
Християнството се повдигна благодарение на
мъгениците, които положиха живота си за него. Не
съм аз, който изисквам мъгението, то е един
нечуоим закон на битието, който ще си остане в
сила завинаги. Защо се мъгат хората – това е
достояние само на онези, които са в школата.
Никакво друго обяснение повече няма да ви дам.
Какво обяснение повече мога да ви дам, когато сте
вън от школата? А резултатът от мъгението на
физическото поле – това е здравето. Жсеки, който
изтърпи мъгението, той е здрав. Това може всяка
майка да провери. Слаба жена, която зачене и не
послуша лекарите да пометне детето, тя ще бъде
силна да го роди; като роди, ще бъде десет пъти по-
здрава, отколкото по-напред. Жена три пъти
пометне м, свършено е с нея – тя е изгубена. Може
да роди после и 10 деца, но не е жена. Същият закон
е и за ученика. Човек, който не може да издържи
три мъгения, не е ученик, той е свършил. Сега
забелязвам, че във вашите чумове се заражда мисъл:
колко строг е този закон! Тук няма място за критика;
то е една велика наука: готов м си да се мъжим –
нищо повече. Аз оставям във вас тази мисъл, да я
възприемете, или не. Констатирам един закон за
подмладяване: човек се подмладява само чрез мъгение;

който не се мъчи, той остарява. И ако ме попитате, защо духовете слизат на земята, ще ви кажа, че то е само, защото искат да се подмладят, да се разшири тяхното съзнание. Стар човек е онзи, който е останал в блаженството си и който не иска да слезе, да се помъчи и да се подмлади. Човек да бъде блажен и да остарява, това е едно голямо противоречие в живота – ще кажете; на това отговарям: ако това не беше един необходим закон в света, Бог не би създал света. Онзи велик закон, който заставя Божеството да създаде човека, има много по-дълбоки прилици, отколкото философите мислят. Някои питат, защо Господ създаде света? Пък са онези философи, които са откън – оглашените: питате, защо – влезте вътре в живота, помъжете се и ще видите защо.

И тъй, имайте предвид, че мъчението е една необходимост в живота. Въз говоря за мъчения, които произтигат от самата природа, а не за мъчения, които сами вие си създавате. Вие сега ще помислите върху въпроса за мъчението. Ще се явят много противоречия. Като влезете в тази школа, ще се повдигнат толкова противоречия, че всинца ще се затрудните и ще станете безпокойни. Вие ще се намерите в положението на човек, който е обран и остава гол. Но законът е такъв, че, ако орехът, който

падне, не съблече своята дръха в земята, не може да се развива. Затуй Христос казва: „Ако житното зърно не умре, то остава само, но ако умре, то дава плод – 30, 60, 100“. Законът на мъгението е свързан и със закона на самопожертването. Жие не може да се самопожертвате, докато не разберете закона на мъгението.

Сега, този въпрос ще разисквате философски и ще съберете факти „за“ и „против“. Може да го разисквате от всички страни. Жз не се плаша от противоречия – нека се повдигнат. Ж тази школа няма място за обикновената вяра, няма място и за любов. Да се разберем. Жко търсите любов, идете в обществото; ако търсите вяра, идете в църквата. Жие ще си отговорите, тук на какво място сте. Жо е място на мъгение. И така, светът е едно място на мъгение. Жози свят е едно от най-великите училища на живия Господ; по-велико училище аз не познавам; наригам го – основа на всички други училища. Разберете го във всички негови разклонения и прояви, разберете го във всичките противоречия, които съществуват в света. Жвъв всяка стадия, на която се възкачвате, вашият живот се улеснява и отива към блаженство. Схващам една ваша мисъл: „Ама ние имаме мъж, жена, деца и т.н.“ Жрзва да разберете истината, без да се разочаровате: колкото повече

връзки имате в света, толкова повече мъгения ще имате. Както виждате, аз ви препоръavam най-мъгния живот – живот на мъгение. Мъгението вие никъде не може да го избегнете, то е една необходимост във всяко веруто, във всеки строй, във всеки живот, във всяка мисъл; мъгението е неизбежно и в любовта – най-голямото мъгение именно там се намира. Разпитайте вас, жени и мъже, които знаете любовта, ще ви попитам: Как познавате любовта? Ако попитам вас, които сте я опитали, как бихте я описали? Въз да ви я опиша, да я материализирам. Ще взема говешката форма – мома и момък, като символи. Момата е весела, лицето ѝ е красиво, очите ясни, устата подвижни, зачервени, пъргава и гъвкава в своите действия, всеки нейн поглед като стрела насочва, тя е като ловец с натегнат мък, дебнещ своята жертва, като хвърли стрела – поглед, отневидяно на някой момък, нещо го прицелва, той я забива: – „Ох! Обигам я“. Колкото повече тя стрели забива, толкова повече той я забива. Първа е първата фаза на любовта. Втората фаза на тази любов: тази мома вече не е красива, но има строги черти и мускули, зъбите ѝ се показват. Тя отправя своите стрели, но не из засада, а открито излиза срещу мък, хвърля своите стрели, показва своя пилрук: „Познаваш ли ме? Ще се

подчинявам ли?" – "Ще се подчинявам". Настава мър. Сегашната любов е от тази категория. Така, когато съвременните хора ми говорят за любов, аз тази любов я познавам и затова си нося желязна броня, да се пазя от нейните стрели. И религиозните хора, като ми говорят за любов, аз си турям бронята и казвам: „Сега може да се разговаряме“. Но в тази школа, окултната, засада не се позволява. Ако някой иска да забие стрелите си върху мен, аз мога да му стана мишенка – забийте 4-5 стрели в гърдите ми, аз съм готов да изтърпя това мъчение. И жена, когато мъжът я стреля 1-2-3 пъти, да се не намерява. Мъжът само като опне лъка си, или само като профучи край нея из лъка стрелата, тя забива. Ако вие разберете изкуството на мъчението, Царството Божие ще дойде във вас. Когато влезете в известна окултна школа, ще ви поставят до стената и ще ви пращат стрели – ще ви турят на мъчение. аз бях ви попитал: защо именно онези, които повярваха в Христа, трябваше да бъдат подложени на толкова мъчения и позор в римските арени? Тези хора, като се обръщат към Бога, той трябваше, именно, да ги защити. Нами и псалмопевецът казва: „Който живее под покрива на Всевишного, ще пребивае под сянката на Всемогъщого“, и по-нататък: „Тисяща ще падат от страната ти

и десет хиляди от дясно ти" – как ще прилимите тази противоречие? Кой е онзи, който живее под покрива на Девиния? Който е готов да го стрелят и да изтърпи всички мъгения. Изтърпите ли всички мъгения, Господ ще каже: „Ти може да бъдеш под моя покрив“. Това значение има стихът в псалом 91. Както виждате, то е велика наука, не наука на чувства и екзалтиране: „Аз имам вяра“; не, не – опитност, опитност, опитността на великата Любов! Мнозина ми казват: „Защо не ни разкриеш някои тайни?“ В Европа има много школи, които могат да разкрият тайни, да казват начини за завладяване хора и за печелене пари – мога да ви дам и адреси – но във великата Божествена школа законът е друг. Членикът в тази школа трябва да схване великия принцип на живота – че в първия момент на своето пробудено съзнание, след като се пробуди от първия живот на участие, на блаженство, ще опита мъгението в живота – процеса на подмладяване. Тук няма никакво изключение.

В този закон на мъгението – аз ще ви дам един рефус да го разгадате, като отгаси сам ще го разгада. Защо природата е дала тези венди и тези издатини ототрани на носа? Трябва да има една черна дъска, за да ви покаже, че човек е направен само от цифри – че той е една величина. Това

положение на носа и веждите показва числото 13. И нещастията на човека в света произтигат от гледане, от виждане: когато човек започне да вижда, той започва да страда. И аз ще преведа българската буква „В“ – виждане, страдание. Какви са съставните части на буквата „В“? Отделени, съставят цифрата 13. Ако съберете цифрите едно и три, правят четири; ако вземете сбора от 1 до 4: $1+2+3+4$ правят 10 – десет е абсолютна величина на буквата „В“. Като разделите нулата, кръга, на две части и двете половини долетите до 1, пак ще образувате буквата „В“:

○ В В

Като съедините 3 с 1, единицата – това, което е безгранично – е Бог; значи, да го слеете с Единния, а то е – да му дадете всичко.

З м н

Това е пак разложено „В“, което вижда, което гледа и което е ненаситният човек. Значи, буквата В, за да се образува, е минала през три стадии на развитие.

Аз ще ви разложя друга една буква от българската азбука – буквата „Х“.



Отгоре имате два полукръга; това е човекът, който е възмъжал Пък, при вендите, се разядат електрическите течения и магнетизмът, които спомагат за строежа на мускулите. Всичките мускули на човешкото лице са се образували от разните техни течения в различни посоки. Като срещнете хора, момък или мома, ще гледате, дали „X“ е правилно написано върху лицето им. Носът е единица, основа на цифрите. И „X“-то има също такава. Двата последни полукръга от горе – те са един кръг, разложен на две – показват, че едното течение върви надясно, а другото – наляво. Но човек колко се е мъгил, докато образува тъй „X“. Всички същества, докато добият тъй положение, са се мъгли много в низшите царства – минали са известни изпити в своята еволюция, докато дойдат до състоянието на човек. И човешките мисли, за да влязат в шестата раса, ще минат този път и ще образуват нови мускули в човека. Но те ще се образуват само с новите течения, които трябва да се възприемат, да влязат в мозъка. Ако не сте готови да се мъгите, за да ги придобиете, ще останете назад в културата. Животните, птиците и рибите са остатъци от великата култура в света.

Говешкото лице в бъдеще ще мине в една геометрическа фаза. Сега то е от разни тегения, но, ако вие сте готови да се мъчите, тия тегения ще отминат; инак, вие ще останете в старата култура. Има разни култури: на герните, на гервените, на жълтите и сега, на белите. Седите и седите света: „Ама този така, онзи така“. Дохождате да ми разправяте кой какво прави и искате аз да ви оправям. Не съм пратен да оправям света. И дори е светотатство да оправям света: според мен, той е оправен; по-добър от него няма; да оправям света, то значи да богоухульвам. Злото е в нашето неразбиране на света и в желанието светът да се прояви по друг начин. Не може да се прояви по друг начин. И бурите ще се появяват по определения за тях ред. Колкото и да му се молим, слънцето ще си грее се по същия начин и ще праца своята енергия. Облаците ще се движат по същия начин. Природата няма да се измени нито на милионна част. Тя не може да се изменя по нашите прищевки.

Е, сега, колму от вас е идвало на ума да намери значението на това „X“. Нали сте ученици? Онзи, който няма на лицето си туй „X“ е баба. И аз ще попитам: „Разбрахте ли буквата Я?“ Яие ще отговорите: „Как да не сме разбрали буквата „Я“?“ И

започват: „Ѣ е съставено...“ Това не е още разбиране. Знаете ли какво то означава? Няма да ви обяснявам значението на Ѣ, какво то означава като глас, интонация.

Защо ви представям тия две букви? Между тях няма никаква логическа връзка, но геометрическа има. Сега, ако вземете буквата Ѣ разложена, то е една котва вдигната горе, която показва закона на движението – котвата е вдигната, и корабът е тръгнал – значи, човекът е тръгнал. Тя показва слизане на духа отгоре, движение към материалния свят – вдигнал своята котва от небето, от погивката на блаженството си и тръгнал в мировото движение. И ако запитате: „Защо Господ е създал носа, очите и вездите на човека“, отговарям: за да покаже посоката на неговото движение – човекът да се движи в посоката, която носи мучението. А другата буква – „Х“? Тя показва, че духът е слезъл от горе долу, до дъното на материята, забил е котва в земята, въплътил се е и е почнал да обработва земята. Спуснал котвата на дъното, и корабът седи, не мисли да се връща на небето. И той ще седи докога? Все ще отговорите. Всички сте забили котвите си, и аз ви поздравявам, че сте долу със своите котви. Движението, обаче, отгоре –

надолу не е още живот; животът подразбира смисъла на туй движение.

Да се повърнем. Как определя съвременната наука движението? Как определяме, че в нас, в даден психологически момент, има движение? Движението у човека се обуславя от недоволство: „Недоволен съм от живота!“ – имам движение. Духът, като иде от горе, има всички потребен запас в себе си, но, като стигне земята, изхарчва запаса, заражда се недоволство, че е напучнал първоначалното си състояние – спокойствието, и потърсва храна. Ако разберете недоволството като подтик за мъгение и търф, вие сте разрешили правилно задачата на живота; но, ако го разберете, че сте поставени в неблагоприятни условия, че туй не трябвало, онуй не трябвало, енергията във вас ще се превърне в омраза и завист – ще се роди зло. Когато наблягам на думата „мъгение“, аз подразбирам, че трябва да превърнете недоволството във вас в правилно божествено движение. Казах ви в една беседа, че трябва да разберете всичко добре. Човек, който влиза в тази школа, трябва да е много учен човек, трябва да разбира много добре математиката, геометрията. Тогава всичко това ще изскочи във вас веднага в проекция и вие ще виждате християнството не като

буква, а като движение на сили, които слизат отгоре надолу в разни посоки и се кръстосват.

И тъй, човек е слязъл на земята, за да научи първия велик закон – мъгението. И когато казват за Христа, че е слязъл и пострадал за цялото човечество, разбирам, че той е дошъл на земята да научи хората именно на този велик закон. Християнството още не е разбрало този закон. Като не разбираме този закон, искаме да възложим мъгението на другия. Ходим, търсим и не можем да намерим човек, който да го понесе. Искаме да сложим мъгението на гърба на някого, и когато успеем да го сложим, речем: „Слава Богу, отървахме се!“ Мъгението е като незаконнородено дете. Геройство аз наричам, когато една майка, която е извършила престъпление, каже: „Това дете е мое, аз ще понеса хорското презрение и всички мъгения“. Това е то геройство. Само така можем да си обясним онова място в Евангелието, дето се казва, че Христос е понесъл беззаконията на света. Той понесе именно незаконнороденото дете.

Вие сте в началото на една велика оккултна школа за въздигане на човечеството, и ако не можете да разберете тазвечерния урок, малко ще разберете отсега нататък. Ако, обаче, разберете този първи урок и го турите като основа, и втория ще разберете. Не говоря за обикновеното мъгение. Домашните мъгения аз

и наричам само гесане, малка физическа красота. Някой казал някоя обидна думка и предизвикал страдание – то не е мъгение, то е гесане, физическа красота. Мъгението е велика наука в света. Когато вие погнетете да се мъгитете, аз ще ви обикна. Само който се мъги, мога да го обикам. Не мислете, че вън от мъгението има обик. Ако вие не се мъгитете, аз нямам нищо общо с вас, гужди сте ми и знаете ли как гужди? Но, ако се мъгитете, тогава сте ми близки до сърцето ученици. Това е отношението на учителя към учениците. Мъгитете ли се като великани, със спокойствие и хладнокръвие, и не изгубвате равновесието на духа си, вие сте обикани. Всички съвременни романисти как обясняват и ценят думата „геройство“? Ако някой кавалер води вечерно време мома, нападнат ги и той офейка, това геройство ли е? Ако я защити и умре за нея, той ще остане в паметта ѝ като герой, и тя ще му пали свещи; ако ли избяга, тя ще пале отгоре му и ще каже: „Не те познавам“. Така също, ако ч вас дойде една Божествена идея, погнат вие, и вие избягате от нея, сетне, когато отидете при нея, тя ще ви каже: „Не ви познавам“. Като се мъгитете, Христос ще ви тури венец на главата. Кому поставят венец? Само на онзи, който е понесъл най-големи мъгения. Който не е понесъл мъгения, той е развенчан. Както

виждате, това не е учение за стари и страхливи хора. То е основа на бъдещата окултна школа, основа на бъдещото общество. Само по такъв начин може да се съгради то на здрави основи – когато всички решат да страдат, сир.(сирег) не да страдат, а да се мъгат. Мъгението е основа на бъдещата окултна школа. Все може да си имате някой идеал, да го наричате „любов“ и „смисъл на живота“, но не си създавайте илюзия, че ще минете в Царството Божие без мъгение: всичко може да стане, но да влезете в него, да се домогнете до Божията любов и мъдрост, без мъгение – никога !

С тази беседа аз искам да се обновите и следния път да дойдете без раници. Вашите светили, икони, идолопоклонство са нетърпими в окултната школа. Всичко изхвърлете. В тази школа не бива да носите в себе си мисълта за недоволство. Когато някой ви направи някое зло и сте недоволни от него, благодарете на Бога, защото ви е удостоил с това благо: „Благодаря ти, Господи, за това голямо благо, с което си ме удостоил!“ Ако вие мислите да се освободите от всички страдания в света, да прекарате вашия живот без мъгения, мъжете се: „Няма друг път към небето, освен мъгението“. Има още един път, който може да премине без страдание, но той не отива нагоре. Мъгението води нагоре, а

избяването от него – надолу. Мъгението е необходимо на вас, като ученици – то е едно качество на учениците. Имате ли туй първо качество – имате здрава основа, нямате ли го – всичко е свършено: крачка напред не може да пристъпите. И какво ще стане с нас? Ще почнем да се отчуждаваме, понеже не можем да се разбираме. Защо? Разбира се: защото хора, които пътуват в противоположни посоки, се отдалежават.

Па в туй движение на X-то има едно разбиране. Какво, предполагате, представляват долната и горната части на X-то? То са двата принципа, които се спосрещат. Все виждате, че тия кръгове са разкъсани, нали? Ако потеглите от ошите една права линия навън, къде ще отиде? До ушите – следващият център, значи, знанието в света се придобива само чрез слушане. Както виждате, тук се спосрещат два велики принципа, които съвременната психология нарича: стремеж на духа и стремеж на душата, стремеж на ума и стремеж на сърцето. Този стремеж произтича само от слушане. А слушането може да дойде, когато човек е вече издържал първия изпит – мъгението. Ще го посети любовта, и като дойде, ще извърши в него нов преврат и ще даде насока на неговото ухо, да разбира правилно туй, което слуша. Туй го вършите

в обществения живот – момъкът и момата се венгават – без да знаете защо. Но се дължи на онзи велик стремеж на говешката душа да се съедини с Бюга. Който не разбира значението на този закон за буквата Д, иска да излезе извън себе си и да отиде на небето, и тогава да разбере Бюга; но човек трябва да го разбере тук, на земята. Ако разбере най-първия и най-важен закон тук, на земята, той ще го разбере и горе, на небето. Ако не го разбере тук на земята, няма да го разбере и на небето. Съвременното християнство, тъй както тълкува влизането в Царството Бюжие, то го криво схваща, защото се поставя на фалшива основа.

Аз не искам изведнъж да изхвърлите всичко от вас; вие ще си държите вашите стари възгледи. Най-първо вие трябва да решите всички въпроси вътре в себе си: готови ли сте да се мъчите? Не искам страдания; ония, които страдат, според мен, са страхливци. Страхливият страда, а героят се мъчи. Хванат го и го бият, и той страда – това не е мъчение. Мъчението е, когато разбере, че страданието е за негово добро, и го издържи със спокойствие. Велик закон е мъчението! Който не може да издържи мъчението, той не може да издържи и страданието. Разберете ли това, всички ваши последуюци стъпки в живота ще имат смисъл – ще имате правилно

разбиране. Да се разберем: думата „страдание“ аз определям – закон на движение в света; страдание и движение – то е едно и също нещо. Но, за да се движите в известна посока, трябва да имате знание, умение в посоката, към която отивате, и да сте добре осведомени, да знаете пътя, по който отивате, какъв е. „Неприятно ми е – страдам!“ Твоята неприятност не е страдание. Пъщ, ге страдаш, показва само, ге ти отиваш в известна посока в този Божествен свят.

Па, ще се спрете на думата „мъгение“ – тя е най-съществената, най-важната в света и в тази школа, в която искате да бъдете ученици. Ще свържете тази дума във всички лица и времена, и да ви става приятно, когато вие и всички други се мъгат, защото в мъгението е спасението. Ако не бе мъгението, Христос би ли станал това, което е? Кого наричат антихрист? Онзи, който не се е мъгил, а иска да заеме мястото на Христа. Който се е мъгил и със спокойствие е изтърпял мъгенията, той е Христос, а който не се е мъгил и иска не през предната, но през задната врата да влезе, той е антихрист. Пъщ говори тази окултна школа.

Аз засягам въпроса за мъгението общо, във всичките му разклонения. То е засегнало сегашното общество едва с края на своя нокът, само го е

обраскало. Като сравнявам вашите мъгения с действителните, едва ли те се равняват на една хилядна от истинските. И още казвате, че за Бога се мъгилите! Не. Престанете да мислите, че сте се мъгили. Може да сте се тревожили, да сте страдали, но не вярвам да сте се мъгили. Въз признавам за мъгеник истински само Христа. Мъгили са се учениците на тази школа, но съвременният свят не се мъги. Сега настава великият момент на мъгението за сегашното общество, в света идва едно мъгение – идва вене. То ще дойде и ще замине. И онези, които го разберат, ще се повдигнат в ъдеще. Които не го разберат, ще се утаят. Искам всички вие да сте мъгеници. Слезте долу, в дъното на мъгението, и ще престанат всички разногласия между вас. Тъй е съгласно с Христовото учение – нали Христос слезе в ада, да изкупи нашите грехове? Тъй наригат в окултната школа изучаване на малките мистерии. И като изучите малките, вие ще отидете към великите мистерии. Центърът на земята е път към слънцето – няма други път. Не подразбирам тъй слънце, което сега виждате, то е само една седма от действителното слънце.

Дотук сега ще спрем. Тази беседа засяга само една дума – мъгението, и беседата ми може да се нареже

– беседа за мъгението. Гостарайте се да разберете тази дума във всички ѝ дълбок смисъл. Каква красива дума е тя, макар и облежена в дрипи! Ако се облежете в дрехата на мъгението, аз ще ви поздравя. Тоне един от вас е разбрал това, което говорих, а то е за мен достатъчно – от всицна ви един да разбере. Повече не искам. Положително знам, че един е разбрал. Дрочи дали са разбрали, за мен не важи. Следователно, тази вечер свършвам с единица. Не казвам двама – само един тази вечер има. Сега се питате, кой е? Той сам си знае.

И когато ви попитат: „Какво се учи в тази школа?“ – Мъгението – основа на Царството Божие. Нищо повече – за онзи, който не разбира; а за онзи, който разбира – начало на великата Божия мъдрост в пълната нейна хармония и красота.

Беседа, държана на учениците и учениците от оккултната школа на Всемирното Бяло Братство, на 5 февруари 1920 г., четвъртък.

Пояснения върху окултизма, спиритизма, теософията, мистицизма и християнството

Ако известна сила, която съществува в природата, няма съотношение към нашите сетива, към нашите чувства, тя не може да реагира против дадено чувство. Допуснете, че вие се намирате при слепи хора и им запалите клетки – светлината на последните съществува ли за тях? Не. Следователно всяка сила, която действа в нашия живот, ако не можем да я възприемем, т.е. да възприемем светлината на тази сила, ние не може да разберем самата сила. Слепият може да пипне кибритената клетка и да каже: „Това е кибритена клетка“ и го разбира що е клетка, обаче възможност той никога не е

разбрал. Тя наистина е клетка, но вътре в нея има нещо по-съществено – светлината. Ако очите ви могат да възприемат светлината, вие отваряте книга, четете и разбирате написаното в нея. Та, когато дойдете и до окултните сили, трябва всяка такава сила да се хване и да се впрегне на работа. Ченикът, който се усъмни и рече: „Докажи, че тази окултна сила действително съществува“, той не е ченик. В окултната школа няма никакви разисквания и спорове, тя не е школа за проверяване на факти и истини. Ние не се занимаваме с мъртвите истини – има и мъртви истини, – а с живите истини на света.

Спиритизмът показва движение на духа. Той е ембрио на нещата – нещо неоформено. За да разберете спиритизма, трябва да създадете на този зародил си условия да мине през всички фази на развитие и оформяване. Следователно спиритизмът е учение неоформено.

Теософията е учение за примирение противоречията в света. Тя е наука за примиряване мъжа с жената. Нищо повече. Като казвам да примиря мъжа с жената, подразбирам да примиря човека с Бога. Онзи, който мисли, че е теософ, трябва да знае този закон: как да се примирява с някого, когото мрази. Има противоречие между теб и Бога –

трябва да го примирим. Ако не можеш да го направим, не си теософ. Ние, съвременните хора, със своя критичен ум, мязаме на онзи български горбаджия, който бил много стиснат и като повикал един абаджия да му крои дрехи, понеже знаел, че абаджиите обичат да пооткрадват, постоянно седял при него и наблюдавал как крои, да не би да отреже от плата. Обаче абаджиията, като виждал плата хубав, отрежал едно голямо парче и рекъл: „Това – за Св. Никола“ и го хвърлил навън. Горбаджиията извикал: „Какво правим?“ и се заветкъл да вземе парчето. В това време абаджиията отрежал едно голямо парче и го турил под себе си. Та казвал: Ние, които критикуваме и гледаме да не ни излъжат, все ни лъжат. Някой ще хвърли парче за Св. Никола и като отидем да го вземем, той скрие друго, по-голямо парче под себе си и мислим, че никой не ни е излъгал.

Мистицизъм не е закон за възлизане, а закон на слизане. Мистикът не е възлязъл, а слязъл към Бъга. И е опасен затова, че при слизането, който не знае как да слеза, може да падне и да се осакати.

Сега за окултизма. Аз го сравнявам със съвременните естествени науки. Окултизмът, това е наука за изучаване явленията на Земята, на невидимото, а не видимото; той не се занимава с

безформените светове. Това, което се е оформило в себе си, което има форма, съдържание, смисъл – то е област на окултизма.

Тогава къде ще поставим християнството? Мислите ли, че то е наука?

Запитване: – Едно обяснение. Травите ли разлика между християнство и окултизъм? Изложението в Евангелието дали е едно и също учение с окултизма?

Изучавайте природата както е. В окултизма няма никакъв морал. Той изучава нещата както си са, като гисти факти.

– Знаги християнството е отделно?

– Отделно. Окултизмът е наука да се познават природните сили, тяхната област, как действуват и как може да се използват. Окултизмът е човек реалист, той не вярва, а брави само с природата – с материалните неща. Мистикът постоянно живее със съзнето си, изпитва неговите вибрации и всички състояния, през които то може да мине. В християнски смисъл може да бъде християнин и мистикът, и теософът, и спиритистът. Ако вземем областта на Духа в широк смисъл, в неговите разклонения – то е спиритуализъм. Опасността при изучаване на спиритизма лежи в това, че хората имат други чужайки, които собствено им пригивават

вреда. Но ние ще оставим засега настрана онава, що говорят за него критиците.

Спиритизмът е движение; теософията – примирение на противоречията; мистицизмът – слезане, а може да се каже още, че той е закон за труд, за работа; окултизмът дава всички форми, по които можем да живеем на Земята, единствената наука, която ни научава как да живеем. Той само може да ни избави от всички нещастия. А християнството е наука за ликвидиране на кармата – за изплащане на стари дългове. Ако вземем стиха на Евангелието, който казва, че Христос е понесъл греховете на света, то значи, че Той е платил дълговете му. Що е християнството? То е да знаем да плащам дълговете на хората. А кой може да плаща дългове? Само богатият. Следователно богатият може да бъде християнин, сиромахът не може да бъде такъв.

Обаждат се:

- Ами обещанието, че Христос обогатява?
- То е за християните на кредит – за ония, които Христос кредитира, търговци с гужен кредит. Съвременните хора са християни, защото Христос е християнин.

Теософията е наука за примирение на половете, а християнството – за сближение и обединение на

последните. Християнството, в неговия вътрешен смисъл, е наука за обединение на духа с душата. Това, което сега чат, не е християнство. То трябва да претърпи преобразуване. Ако бѣ християнството тъй, както ние го схващаме, светът сега щеше да бѣде в друг вид. Но ние ще оставим това, защото то не влиза в нашата област.

Сега ще ви запитам: вие научихте ли що е мъгение? С него ще започнем. От гледището на мъгението, в неговия дух, ще разгледаме всички други науки – теософия, мистицизъм и пр., защото за тях аз ще ви дам и друго пояснение. Теософията има 7 начина на изяснение. Така също и окюлтизмът, и мистицизмът имат своя вътрешна и външна страна. Теософското общество сега разбира външната страна – организирането. Теософията приготвя ония форми, които може да се нарекат анатомия на теософията. Християнството е изкарало първата фаза на развитие и след изминатите 2000 години е взела да се развива анатомията на християнството. Дали Синът изтича из Отца или не и още какви ли не спорове са ставали във вселенските събори и сега християнството се заключава в това: като ви срещне някой християнин, пита: „Ти върваш ли в трите лица на Бога?“ – „Вървам.“ – „Християнин си.“ Аз обаче ще попитам: „Ти, който върваш в трите лица

на Бога, какво подразбираш под това?" Ще го обясня аз. Второто лице на Бога е лицето на Любовта. Мъжът и жената, всички хора, трябва да търсят това второ лице – Любовта. И когато кажат, че Бог бил троеличен, също така говорят неразбрани думи. Великите учители, които са писали върху това, са имали много ясни разбирания по въпроса, но техните ученици са изотагили учението.

И спиритизмът е учение, което е дошло от Бялото Братство, но и неговите ученици опетниха. Теософията е друго учение, пратено пак от горе, което учениците също така опетниха. Окултизмът е учение, също дадено от Бялото Братство, но и в него има черни и бели окултисти. Мистицизмът, и той е опороген. Християнството също е опорогено. Нека бъда ясен. Когато един свещеник или владика турфи одежди, патрахил и корона, венгае някого и каже: „Плати толкова“, аз го наричам чер маг. Белият маг работи без да му се плаща. Ако мома се облеге в хубави дрехи, с намерение да оплете някой момък, тя също е чер маг. Ако момък се нагизди, за да омотае някоя мома, и той е чер маг. Ако правник, седия си послужил със закона, за да обвини някого, той е също чер маг. Прогее, както окултистите, тъй и теософите, и мистиците, и християните трябва да се делят на бели и черни. Някой ще рече: „Аз съм теософ.“ – „От

кои? От белите или от черните?" – „От белите.“ – „Може да се разбере.“ – „От черните.“ – „Ще остана на особено мнение.“

Били сте спиритисти, теософи, мистици или християни; ако сте от черните, светът е пълен с такива. Двадесетте милиона, паднали в сегашната война, показват какво християнство е днешното. Не казвам, че самото християнство е виновно – виновни са черните християни.

Нам трябва правилно разбиране на окултизма – да слезем до дъното на мъгнението, защото в него няма разединение, а обединение. Грешните хора са грешни, защото не са се мъчили, а праведните са праведни, защото са се мъчили. Ако ми речете, че има противоречие в това, което ви говоря, ще ви кажа, че Христос на едно място дъма, че в края на века ще прати лошите дъхове и техните синове на вечно мъгнение – ще ги прати в дъното на ада да се мъгат. Защо? Именно защото не са се мъчили. Лошите хора не се мъгат, добрите се мъгат. Работили сте и сте печелили пари, дойде лошият и ви обере – той не се мъчи. Ако вие не се решите да се мъчите, аз ви считам знаете ли какви? От черните. Такива, които не се мъгат, казвам: писано е, че в бъдеще ще отидат в мястото на мъгнението. Може да мъдрувате колкото щете – там ще бъдете.

Първото нещо за ученик, който иска да стане оккултист, е да не мисли, че другите спъват неговия ум, понеже светът е толкова широк, че има място за всички, но че той сам се спъва. После, не трябва да мисли, че може някой да спъне неговото сърце, понеже светът на чувствата е толкова широк, че за всички има място. Ще рече, първото правило в туй положение на ученика – мъчението, е да мисли, че никой не може да повлияе на неговия ум, да го изопачи; че не може да повлияе и на неговото сърце в една или друга посока, защото светът е широк.

Тази мисъл не ви е ясна, нали? Една мисъл може да бъде ясна и да повлияе само тогава, когато дойдем на същия уровень, на който стои онзи, който я изказва. Как действува законът на влиянието? За да ви повлияе кой да е човек, добър или лош, трябва да ви снеме до своя уровень. Само тогава той може да ви повлияе. Или той ще ви повлияе, или вие ще му повлияете. Цом не сте на неговото равнище, по никой начин не може да ви повлияе. Следователно, докогато държите ума си в безграничния свят, дето действува Божественният закон, вие сте свободен, невредим; цом помислите, че някой може да ви повлияе, вие сте слезли долгу от този свят. Когато слугата помисли, че господарят му го ограничава, той вече се ограничава със самата мисъл, че

господарят му го ограничава. Ходите из улицата със скъсани дрехи, срещнете някой познат благородник или богатши и той ви отмине, не ви поздрави, и си кажете: „Нами съм сиромаш, никой не ме поздравява!“ Титам: Като ви поздрави, ще ви придаде ли нещо? Нищо. Само ще ви погледелика малко. Ако някой ви погледне и се усмихне насреща ви, какво ще спечелите от туй усмихване? Нищо. Това са илюзии на герния маг. Когато се усмихне човек, трябва да почувствува това от дълбините на душата си, че Бог присъствува в този момент.

Какво трябва да разбираме под усмивка? Като се засмеем, да сме доволни от своята усмивка. Дали хората ще се зарадват от нашата усмивка, не е важно. Ние лично трябва да сме доволни от нея. И когато се нагумерим, и него може да направим, и в него трябва да действа същият закон. В окултно училище и нагумерването трябва да става по всички правила – и в него да почувствувам присъствието на Бога. Мислите ли, че като видя някой човек, когото бесят, ще се усмихна? Не. Ще се нагумеря, ще призова Бога и ангелите и ще кажа, че това, което става, не е право. Не че фактът не е верен, но че тези хора са криво разбрали Божия закон. Осъдили са известен човек по еди-кой си глен от еди-кой си закон. Е, моля ви се, къде е авторитетът на този и изобщо

на всички други закони? Те трябва да бъдат вечни, неизменни. В окултизма може да се накаже човек, но когато сам иска това. Сам трябва да даде молба да го накажат. Така гласи окултизмът.

Ще влякна една мисъл. Някои казват, че не бива да измъкваме животните. Но знаете ли, че много от животните сами искат да бъдат мъчени, за да се повдигнат? Следователно, като казват да не се мъчат животните, трябва да разбираме: да не мъчим ония от тях, които не искат да бъдат мъчени. Обаче тези, които искат да бъдат мъчени, ако не ги мъчим, закъсняваме тяхната еволюция. Много кокошки, изядени от вас, са прогресирали. Но вие не прогресирате! Следователно ще трябва да покажем на кокошката, която иска да прогресира: „Съжалявам, не мога да те заколя, защото не искам да спра пътя на своята еволюция; но понеже искаш да прогресираш, намери някой друг, който да те заколи и изяде.“

Ченик, който е влязъл в една окултна школа, няма право да пригнява мъчение никому. Има право да пригнява мъчение, но само на себе си. Да слезе в дъното на мъчението и да го опита и като се върне на Земята, да работи според закона, който е изучил. Затова казвам, че не бива да се измъгват един други. Един приятел ми разправи анекдот за себе си. Много чувствителен и с хубави пориви в душата си,

иска да живее добре с хората, но като се върнал от странство и се срещнал с българите, те почнали да го шокират и подиграват. По едно време взел да мисли за някакво средство, да може да се владее и затова си наел двама хамали да го псуват. Седнал при тях, издържал всички техни псувни с надежда да може да издържи и псувните на другите. Но след като правил това няколко дена, рекъл си: „Защо наемам хамали да ме псуват, когато в обществото има толкова много хамали? На тях им плащам, когато на другите няма да им плащам.“ Всички неприятели, които се случват между вас, в оккултната школа, са благо. Когато имате недоразумения, гледайте да ги изгладите, не по изкуствен начин. Знаей случаи, съберат се двама, целунат се и рекат: „Да се примирим.“ Но като излязат вън, пак почват да се бодуват. По не е начин на примирение. Примирението трябва да стане вътре във вас. Като слезете в дъното на мъгението, готови ли сте да кажете: „Светът е широк за моя ум и за моето сърце, аз ще приема мъгението във всичките му форми.“ Това е най-важния психичен момент.

Искам всички ученици, като се върнат дома, да си създадат благоприятна атмосфера. Тази вечер е последната четвъртъчна вечер.

– Обаждат се: Умаме още един четвъртък.

– Погава следният четвъртък е последният – гости вече не приемам. Пъй постъпват бедчините – 3 дена може да гостувате у тях, но на четвъртия ще ви дадат работа: или на нивата ще ви пратят, или ще ви дадат да гледате крава; и смятам това правило за отлично. Който остане в нашата школа, ще му намерим работа: или ще го пратим на лозето, или ще му дадем крава, или кърпене, или писар ще бъде, или разсилен – ще има и такива. После, друго. Каквото се говори тук, в школата, не искам да се изнася навън. Може да го изнесете, но за последиците не отговарям. Не изнасяйте едно учение, докато не го изпитате. Инак, то ще бъде най-голямата глупост, която може да направите. Опитайте го, защото още не знаете дали е върно. В Англия има комисия със свои експерти, която проверява стоките, що фабрикантите изработват и търговците продават, и само когато експертите турят щемел, че са проверили, фабрикантите и търговците имат право да изнасят или да продават стоките си във или извън Англия. Все сте търговци на дребно, но аз не обигам търговците. Всяко нещо трябва да бъде проверен.

Първата задача, която ще дам на жените в това направление, ще бъде например следната. Да кажем,

някоя има дъщеря, която не обича – да направи така, че да я обикне. Или мъжът ѝ е неверен – то е една задача, която трябва да разреши. Някой от вас е беден, други – облен; ще трябва да направи потребното. Някой има в стомаха си тумори – ако не ги отмахне, те ще го унищожат. Всяка болест се образува от същества, които живеят в нас, и се образува психологически и органически от изверженията на тия същества. Когато дойде едно такова същество във вашия организъм, трябва да приложите закона, че 3 дена може да седи като на гости, защото, ако го оставите за повече, ще се загнезди, ще образува тумори, ще събере кръв и вие ще умрете и другите ще кажат: „Бог да го прости!“ Господ не прощава на такива. Той прощава само когато хората не крадат и не лъжат.

Някой ще дойде тук да вземе нещо и да го обърне против мен. Горко ономува, който ще направи това! Проклятие ще има отгоре си, не до четвърта, но до хиляда рода. Такъв е великият Божии закон. Той е Божествената истина: „Който съгреши против Духа, казва Христос, нито в този век, нито в бъдещия ще му се простят греховете.“

Всичко, което тук ще чуте, е велика истина, която трябва да приложите в живота си и да бъдете искрени със себе си при приложението ѝ.

Искрени не спрямо мен, а спрямо вашия Господ, спрямо вашия ум и вашето сърце, спрямо вашия дух и вашата душа във всичките им пориви. Дие трябва да застанете на нозете си, да не кажете утре: „Дънов иска да ни хипнотизира и да ни влиае.“ Нямам намерение да ви влиае, защото в момента, когато ще искам да сторя това, ще бъда демон, с главата надолу. Та и вие, ако искате да ми влиаете, ще бъдете с главата надолу. Пъци е Божественото учение. Да се разбере. На Земята отсега нататък има да живеете с хиляди години, но в която окултна школа и да влезете да учите пътя на вашето развитие, все правила ще ви се дадат. Ако не приемете мъгението като фактор на вашето бъдещо съществуване, вие ще се лутате в света, без да разбирате вътрешния смисъл на живота. Мъгението ще направи всички ви герои. Въз искам да бъдете [герои], да не се страхувате. Умом обаче не се мъгите, вие ще се страхувате, не ще бъдете герои. Не искам да употреба фразата: „Не се страхувайте,“ а ще употреба другата: „Мъгете се!“ Приемете мъгението, защото то ви е дадено от Невидимия свят. Не се силете никога. Има някои от вас, които, и да искат, не са определени за мъгение. Не всички, които ме слушат, ще бъдете мъгени. Всички не сте герои, а мъгението ще дойде за

героите. Но ще забиколи някои от вас и ще каже: „Хайде, за друг път.“ Който се мъчи, той трябва да счита мъчението за една привилегия. И първото нещо, което ще почувствувате, когато започнете да слизате в дъното на мъчението, е една тишина; ще прониквате в душата на страдащо същество, ще започнете да разбирате колко много страда то и ще си кажете: „Полкова криво съм мислил досега!“ Чувствата ще се събуди едно съжаление към всички същества, които се мъчат, и ще пожелаете, от това място, дето сте паднали, дето стоите, да започнете да подигате другите същества нагоре или поне да им облекчите мъченията. Онзи, който не е разбрал мъчението, той туря другите хора под краката си, казва се на тях и казва: „Слез долу, аз ще възлеза нагоре.“ Ченнието, което Христос е чул, е: да почувствуваш, че всички същества се мъчат. Но е разбиране на великото християнство.

Когато излезем от мъчението, ние ще дойдем до други методи, а именно ще чуим методи как да обработваме, как и за какво да използваме оккултните сили. Ако вие приемете мъчението, светлината ще дойде във вас от вътре, т.е. Божественният Дух, Който е у вас, ще се събуди и ще подигне вибрациите на вашия мозък и на вашето сърце. Органически клетките на чума и на сърцето ще

се видоизменят, а с това ще се измени съзнанието на мозъка и на сърцето ви. Думата „клетка“ има двояко значение. „Колко е клет“ на български значи „колко е нещастен“, но и „колко е обвързан“. Но и съзнанието на всяка клетка е ограничено. Затова има много клетки в нашето съзнание, които са недоволни от положението си. А като се съберат милиони такива недоволни клетки, ние ставаме неразположени. Първото нещо, което ние трябва да направим, то е да превъзпитаме клетките на нашия мозък, на нашето сърце и на стомаха. Много лесно може да превъзпитаме тези клетки, но това превъзпитание става, когато слезем до дъното на мъчението, което е основа на живота. Оттам Божественият Дух ще започне да ни подига нагоре. Ще се качим на крилете на Божията мъдрост и като влезе Божията любов в нашата душа, ще влезе в нея вдъхновение. Тогава ангелите на живота ще започнат да ни подигат в еволюцията и ще излезем от дъното на мъчението.

Защо Христос възкръсна? Защото Този, Който е бил горе, слезе долу и Го възкреси. Бог едновременно се намира и на Небето, и в ада. Който отива горе при Бога, Бог го праща долу, а който отива долу, Бог го праща горе. Всички днешни проповедници на християнството знаят, че трябва да отидете горе, на

Недѣто, при Бога, а аз казвам: Ще отидете горе, за да ви прати долу. Всички, които ме слушате, сте от ония, които обигат лесния път. Лесен път в света няма, има тесен път.

Друго нещо за учениците, което трябва да научат, е примирението, но не индиферентността; да слязат до дъното, да забравят какво мислят хората за тях и да чувствуват само своето мѣнение.

Тези са няколко практически правила, върху които трябва да помислите и които да се постараете да приложите, без да правите някакви изкуствени усилия над себе си.

Някой път, като ми се удаде случай, ще ви поговоря върху произхода на греха – как е влязло злото в света. Било е време, когато не сме били такива, каквито сме днес. Кои са причините за нашето падение? Сега няма добър човек в света. И онзи, който плаче, и онзи, който се смее, и онзи, който говори добро, и онзи, който говори лошо – всички са под еднакъв знаменател. Като гледат един забогатял търговец на кожи, всички го облажават, без да знаят, че неговото положение се гради върху кожите на хиляди овце, които е одрал. Търговецът казва: „Това е моя стока – спечелил съм си я.“ Изразявам: Ти си лъжец и крадец, защото си придобил богатството на гърба на животните, като си одрал кожата им.

Някой ще каже: „Това е моя къща, съградил съм я с твърд, с пот на челото.“ Отговарям: Направил си я на гърба на толкова хора, гишто кожи си обрал. Някой каже: „Това е мое тяло.“ Да ме простите – не е твое тяло, защото, за да се поддържа говеищото тяло, знаете ли колко същества страдат? Колко майки, бащи, сестри, братя са положили живота си за него? Затова все нямате право да мислите, че това, което имате, е ваше. Според християнството първото нещо, което трябва да имате предвид, е това: да признаете, че всичко, което имате, не е ваше, а на Бъга. Когато някои говорят против мене, и аз казвам: Слушайте, това, което казвам, не е мое. аз не защитавам своя собственост, защото този Бог, Когото аз зная, е много добър и едновременно много лош. Той е толкова добър, че няма по-добър от Него, когато вършим волята Му, но няма и по-лош от Него, когато не изпълняваме волята Му и вършим зло. В момента, когато кажем, че това тяло е наше, върху нас, върху децата ни, върху всички ни идва проклятие. Трябва да кажем: „Господи! Благодарим Ти, че си ни турил вътре в това Твое тяло.“

Така трябва да мислят всички. А днес ние се хикаме хамалски и казваме: „Махни се оттук!“ Няма какво да се махаме. аз често казвам, че съм готов да отстъпя, ако съм причина на вашите страдания; но

Да ви дам тялото си, това няма да направя – то не е нито мое, нито ваше, а ще го предам на Господаря мч. Моя ум, моето сърце ще предам Немчу. Вие не можете да бъдете господари на тях.

Това трябва да знае всеки ученик на окултизма, на теософията, на спиритизма, на мистицизма, на християнството, защото всички тези наименования изразяват една цел. Те представляват онзи Божествен живот, който се проявява. Състоянието на Духа е едно, а състоянието на Душата – друго; състоянието на ума и на волята е едно, а състоянието на сърцето – друго; то са 5 състояния, които се разпират помежду си. Воля, сърце, ум, душа, дух са неща непознати. Пъци, което знаем, то е, че страдаме. Чесуваме само известни промени: някога мислите ни са ясни, а някога – тъмни; понякога умът ни е ясен, а някога – тъмен; някога чувствата ни са ясни, а някога – тъмни; понякога имаме сила, а някога нямаме. Някои [казват], че имаме душа, но какво нещо е Душата? Пъци, което чувствуваме, то е само проявление на Душата.

Първото нещо, което искам от вас, то е да накарам това бурно море у вас да утихне – да бъдете [тихи и спокойни]. При сегашното общество и строй ние имаме нужда от работници, които да спасяват затиснатите, защото много здания ще се

съборят и много души ще бъдат затрупани под развалините им, под съборената материя, които трябва да се отровят. Моето желание е да ви изтегля изпод вашите съборени къщи. Под всяко ваше психично неразположение аз разбирам, че някоя ваша греда е изгнила и се е съборила. Завистта, омразата, всички подобни отрицателни качества, това са съборени греди вътре във вашето здание – вашето тяло.

Като ви гледам сега, знаете ли какво ми напомняте? Деца, които са огладнели, когато им помирише ядене, а учителят им продължава да разправя урока, си казват: „Дано спре вече, да идем да се нахраним!“ Или: „Не ни говори, Учителю, а сложи да ядем!“ Тряво е вашето схващане – трябва да ядете. Но, ако ме слушате, трапеза ще имате, ще ви дам да ядете; не ме ли слушате – няма трапеза. Колкото за трапеза, такава още няма да ви сложа, защото на гости се дава малка закуска, а на работници се слага трапеза. Като ви дойде гост, нами му давате само едно сладко и вода и – „хайде, със здраве“. Трапеза слагате и гощавате само онзи, който е работил на нивата ви. Когато ви дойде на гости някой възлюбен или заслужил приятел, вие го нагостявате добре, а това що показва? Че той е работил дълго време на нивата ви. Сега ще видя

кому от вас ще сложа трапеза. Който не е работил за мене, ще му дам само едно сладко и вода, а който е работил, ще му сложа царска трапеза и сам ще му прислужвам.

И тази вечер има хванат един, още един, който е разбрал закона на мъчението. За два четвъртъка – двама. Бих желал да префросте колко души сте тук, за да видим как работи този закон.

Беседа – пояснения, дадени на 12 февруарий 1920 г., четвъртък, 7 часа. Стенографирана и дешифрирана от госпожиците, а проверена от П. Т.

¹ Вероятно Тодор Гълъбов.

Силите в природата

Ще направя едно обобщение между кротост, смирение, електричество, магнетизъм и мъгение.

Кротостта и смириенето показват пътя на духа, електричеството и магнетизмът – пътя на душата, а мъгението – пътя на тялото, или физическия свят, т.е. живота на Земята. Всякога свързвайте кротостта с духа, смириенето – с душата, електричеството – с мозъка, магнетизма – със симпатичната нервна система, а мъгението – с всички несполуки в живота. Тази е правата свързка. Ченикът на окултизма трябва да говори на разбран език, разбрано трябва да говори на себе си.

В България има предание, че на Йорданов ден небето се отваря и следователно онзи, който може да види отварянето на небето, каквото пожелае в този момент, дава му се. Един българин ред години наблюдавал небето през тази нощ, та дано някога види това нещо. Една година, като наблюдавал по това време през прозореца, вижда, че небето се отваря и искал да каже на Господа: „Дай ми една крина злато,“ но в бързината си казал: „Дай ми една крина глава“ и главата му станала голяма като

крива и не могъл да я прокара през прозореца. Този закон действа и в окултизма, т.е. каквото човек помисли или пожелае, то става.

И тъй, окултизмът гласи: Всички блага в живота са свързани с кротостта и смирението, всички сили са свързани с електричеството и магнетизма, т.е. с мозъка и симпатичната нервна система, и всички несполуки – с мъгнението. За да бъда ясен, ще ви обясня от какво произтига мъгнението. Всеки ученик, който не спазва един от вечните закони, които съществуват, той създава мъгнението; обаче този ученик или съзнателно, или несъзнателно отхвърля факта, че е направил грешка и върви в живота от едно прераждане във второ и трето, а законът на мъгнението постоянно си действа. Този закон действа тъй, както една река си пробива път и взима ново направление от това, което е имала по-рано. Следователно аз наричам мъгнението метод или начин за изправление на говекия живот.

Все, които сте се събрали тук да слушате окултното учение, сте на различни възрасти, нали? Аз искам от всички ви да се освободите от мисълта, че някои неща ги знаете. Не отригам знанията ви, но знанията в окултизма имат валидност само тогава, когато минат през Божествения огън 7 пъти и се пречистят. Само такива знания може да се

приложат в преорганизирането на нашия живот. Ние имаме наука, с която може да пресъздадем сегашния си живот. За да се изучи тази велика Божествена наука, трябва да се разбират нейните форми, правила, чрез които тя си служи.

Ще си послужи с едно малко обяснение. Ако посадите едно житно зърно, жълъд или една ябълка селка, силите на раздвояването или поляризирането на тази селка или зрънце ще действуват така, че най-първо всички магнетически сили, които действуват вътре в Земята, ще привлечат стремежа на ябълката надолу. Това значи: всеки корен търси онези магнетически течения, които служат за храна. Тези корени се стремят не само да придобият стабилност, но търсят онези течения в почвата, които се кръстосват като малки рекички. Ето защо всички корени отиват в разни посоки, за да намерят онова течение, което им е потребно, и спират службата си. Затова някои корени потъват дълбоко в земята, други – по-плитко, трети излизат на повърхността на земята, поради което различните корени биват различно дълги. Ако почвата е гернозем или някой насип, корените търсят винаги тези течения, които вървят по земята. И в съответствие на тия течения корените се проектират надолу, а клончетата се проектират в разни посоки. Всяко

течение долу, в земята, има съответно течение горе, във въздуха. Тези течения все не може да ги проверите, понеже не сте чувствителни. Ако имате време, някоя ясна вечер може да направим една малка екскурзия към Фитоша, за да ви покажа тези магнетически течения, които вървят в разни посоки.

Всяка добра мисъл, която излиза от вашия мозък и я проектирате в пространството, върви нагоре-надолу, като тези течения в растенията, и търси съответстващ жив магнетизъм или електричество, които служат за нейното оформяване или развитие. Следователно онзи, който по-често изтръща добри мисли, те не се отделят далеч от него, а остават тясно свързани с него. Съвременните учени, които са малко запознати с окюлтизма, мислят, че нашите мисли са далеч от нас. Не, всяка добра или лоша мисъл, която все изтръщате, си остава винаги ваша, никой не може да ви я вземе, тя си е ваша собственост, защото все сте я създали. Тази мисъл трябва винаги да задържите в ума си. Всяко едно растение, след като пусне по всички посоки своите коренчета, след това започват последователно да се развиват клончета, листа, цветове, плодове и най-после зреене на плодовете. Така се развива и всяка мисъл. В окюлтната школа се забранява всяко обдучване, изтъкване погрешките у другите хора,

изобщо лошите мисли се забраняват. Знаете ли защо? Тонезе, щом мислите лошо за някой човек, вие отправяте ваши корени към този лош човек, а там, в него, няма никаква храна за вас. Тези ваши коренчета започват да всмукват сокове от този човек, но тези сокове са гиста отрова, която постепенно трови, разваля вашия живот. Много жени се развалят не само от това, че имат лоши мъже, но мислят, че мъжете им са лоши и започват от ден на ден да отпадат, да съхнат, докато един ден кажат: „Сбогом от този свят,” а мъжът мисли и си казва: „Не знам от какво се помина моята жена.”

Същото нещо става и с ученика от оккултната школа. Затова се казва на ученика: „Не мисли зло,” т.е. не пуцай корените на твоята душа в лош човек, стой настрана от него. Тъй стои научната страна на въпроса.

Разберете следния факт: Мъгението показва истинския път на отклонението. Когато казвам, че трябва да слезем до дъното на мъгението, това сравнявам със следния прост факт от съвременния живот. Някой човек пътува в едно планинско място, но се заблуди из пътя. За да вземе друга, права посока, той трябва да се върне точно на това място, отдето се е заблудил, отклонил от правия път. Когато дойдеш в мъгението и видиш, че си се

заблудил, след като си пътувал дълго време, ще се върнеш назад, за да дойдеш до мястото, от което си се отклонил. Това подразбирам слизане и връщане назад, за да поправим погрешките си.

За да може да схванете силите в природата и да ги използвате за добро, непременно трябва да развиете съответни сетива или органи на душата си. В сегашното състояние на съвременната цивилизация много от тези органи са осакатени. Мнозина християни, които са влезли в този път, са станали по-чувствителни и казват: „Не струва човек да бъде много добър“, т.е. не струва да бъде много чувствителен, да страда. Благородството на човека се състои именно в това – да бъде чувствителен, възприемлив към гъндите скърби и радости. Мозъкът е орган на електричеството. Задната част на мозъка съдържа отрицателно електричество, а предната част – положително, значи има раздволяване. И тъй, ако електричеството в предната част на мозъка вземе надмощие над това от задната част, човек става грезмерно активен по мисъл, но същевременно и груб. Ако отрицателното електричество в мозъка вземе надмощие, човек става пасивен, но в същото време пълен и ненаситен с неосъществими потайни желания, вследствие на което се раждат омраза, завист и други подобни чувства.

Когато говоря за положителното и отрицателното електричество, подразбирам закона на приливите и отливите, които стават в мозъка. Приливите, това е положителната страна на мозъка и се извършват в предната част на мозъка – на челото, а отливите – на задната част на мозъка. В природата тия приливи и отливи стават равномерно, планомерно, защото в нея Бог действа. В природата няма погрешки, но в нашата земя – в мозъка ни, стават такива, понеже не сме научени да управляваме тези течения – приливите и отливите, и вследствие на това стават закъснения. Когато ви се случи някое нещастие, например къщата ви изгори, пари изгубите, кракът ви се счупи, стоите няколко дни гладни или какво и да е друго, във вашия мозък веднага се нарушава равновесието между приливите и отливите. Имайте пред вид, че от тези планомерни приливи и отливи в мозъка ви зависи растежът и успехите на вашия живот в света. Това наричат в някои школи да бъде човек „магнетичен“. И аз казвам: За да бъде човек магнетичен, приливите и отливите в него трябва да стават правилно.

И тъй, първото нещо, което се изисква от вас, е да не спъвате вашите приливи и отливи. Много умопобърквания, аномалности в живота се дължат

на нарушаване равновесието между тези приливи и отливи. Запомнете това изяснение, защото то има приложение в живота ви. Ще знаете какви действия произтигат вътре в душата ви при приливите и отливите. Приложете този метод и ще видите, че той във всички свои подробности е напълно естествен. Като наблюдавате природата, ще видите, че за всяко нещо има точно определено време. И в Тритките се споменава, че за раждане, за смърт, за всичко има точно определено време.

В окултизма, на окултиста ученик не се позволява да прави предпогитание между добро и зло. Тази мисъл е малко тъмна, нали? Ще я поясня: Ако трябва да направя една операция, аз ще си послужа с един остър нож, а не с тъп. Острият нож е лошият човек, а тъпият-добрият. Следователно при една операция ще си послужа с лош човек, него ще предпоегата пред добрия. Когато Господ иска да накаже света, предпоегата лошите хора, а когато иска да съгради нещо, предпоегата добрите; когато иска да корени, предпоегата лошите хора, а когато иска да насажда – добрите; когато иска да корени думки, ще предпоегате лошите хора, а когато ще съгражда думки – добрите хора. В окултизма не се сърдят на хората, когато правят зло, но всяко

Действие трябва да се извършва точно в определеното си време.

Сега аз не говоря за обществения морал тук, на Земята, защото той от окულтно гледище не търпи никаква критика. Ако аз раздам богатството си на бедните, това е зло за мен, а добро за своите ближни; ако аз обера ближните си, това е добро за мен, а зло за другите. Тъй че в света за всяко нещо има две мерки: добро за себе си и добро за другите. Следователно аз имам два избора: или да раздам парите си на другите хора, или да взема парите на другите. Знаци два метода има, по които може да се действува, и двата са прави. Ако 10 души, натоварени с по 20 килограма злато, се давят в морето, а аз снема златото от гърба им, зло ли им правя? Не, избавям живота им. Чум ги спася, аз имам право на златото им. Ако аз съм натоварен с 20 килограма злато и се давя в някое море, а някои ми се притегат на помощ и свалят товара от гърба ми, те имат право на това злато. Така аз припирявам този морал. Тъй гледа окултизмът на доброто и злото. Обаче, ако ти срещнеш човек, натоварен със злато, и ти го спреш, свалиш златото от гърба му и го вземеш, тогава казвам: ето една постъпка, извършена не на точно определено време, т.е. плодът е откъснат зелен.

И тъй, стягайте се сега, за да приложите този закон, според който ще ме обирате и ще ви обирам, но на време. Тъз употребявам думата „обирам“ в много добра, в много широка смисъл, а именно както обираме плодовете от градината, а не както правят крадците – господарите на лозето видели или не видели още плод от тръфа си, а те бързат да оберат крушите и ябълките от лозето и т.

В първата си беседа ви говорих върху „Кротостта и смиреннето“². Те имат връзка, отношение към чистата говешка мисъл. То значи: човек, който няма кротост и смирение, не може да има чиста говешка мисъл. Всяка говешка мисъл се отхранва само чрез кротост и смирение, а вън от тези две качества мисълта ще бъде като тази на животните. Този закон е точно определен. Така и всяко желание, което е отхранено в живота електричество и живия магнетизъм, е желание на думата, а всяко желание, което не е противно от това живо електричество и магнетизъм, не е желание на говешката дума.

Следователно всички лоши мисли са отхранени вън от кротостта и смиреннето; всички лоши желания са отхранени вън от живота електричество и живия магнетизъм. А мъчението е отгледано в неразумния

² Беседата „Кротостта и смиреннето“, държана на 22 януари (четвъртък) 1920 г.

живот на глупавия човек. Разглеждайте това живо електричество и магнетизъм като две велики, разумни сили в света. Мгнението е незаконороденото физическо дете на човека, което бащата и майката трябва да признаят, че е тяхно. В окултизма не се позволява помятане и убиване на деца, т.е. не се позволява да унищожаваме никоя мисъл или желание, била тя своя или чужда. Ти можеш да приемеш или не някоя мисъл или желание, но нямаш право да я унищожаваш. Следователно всеки трябва да се остави да действа тъй, както желае. Никой няма право да противодейства и да влияе нито на добрия, нито на лошия човек. Аз предупреждавам моите ученици да не се опитват нито да ми противодействуват, нито да ми влияят, защото и аз постъпвам и ще постъпвам по същия начин – нито ви противодействам, нито ви влияя.

Аз излагам велики Божествени закони, които, ако искате, ще ги изпълните, ако не – ще носите последствията. Имайте пред вид, че тези закони, тези сили, с които влизате в свръзка, ще започнат да действуват върху вас, щом вашето съзнание се разтвори. Този закон е неизбъжен. Никакви гадъри, големи шапки не ви е позволено да носите, за да пазите главите си от слънцето, от тази жива светлина. Привиквайте главите си на тази жива

светлина, ходете гололави. Имайте предвид, че ви предстои сериозна работа. Под думата „сериозна работа“ подразбирам движение, че трябва да се върви, да не се стои на едно място. Да не мислите, че сте стари или млади, но ще мислите, че сте ученици, които трябва да учат. На живота ще гледате тъй, както някой ученик постъпва, когато му предстои да решава някоя задача: легне си вечерта, но в ума си държи мисълта, че сутринта ще трябва да стане рано, за да я реши, и става. Някои от вас може да имат още няколко, например още 2-3 часа, да учат и после ще заспят. Нищо от това – на другия ден ще продължат; или ако не в този живот, то в другия живот ще продължат и то оттам, докъдето са дошли. Онези ученик, у когото мисълта не е съсредоточена, цял ден ще мисли върху какво е мислил предишния ден и не ще може да си припомни.

Друго едно положение: ще научите, че има моменти през деня, които съответствуват на кротостта, други, които съответствуват на смиреността, трети – на електричеството, на магнетизма, на скръбта и мъгението и всички се поляризират. Мъгението е най-силното, а скръбта е противоположна на мъгението.

Сега съвременните учители често забелязват едно противоречие в училищата. Длиза учителят по

математика в клас, всички ученици са добре разположени, защото този предмет събужда в тях електричество. След учителя по математика влиза учителят по химия, който предмет също възбужда електричество у учениците. Вследствие на това събрало се в голямо количество електричество, учениците се чувствуват вече малко нервни. Ако влезе трети учител, който предмет събужда пак електричество у учениците, те са още по-нервни и стават скандали. Не, предметите в училищните програми трябва да бъдат така наредени, че единият предмет да събужда електричеството, а другият – магнетизма на учениците, да има смяна в предметите.

Това се забелязва и в природата. Законът е същ. Например ражда се син – създали са го електрическите влияния, значи влязло е в него кротостта, електричеството и мъгението. Ражда се дъщеря – създали са я смиренното, магнетизма и скрътта. Ако ме пита някой: „От какви елементи е създаден синът ми?“ – От кротост, електричество и мъгение. – „А дъщеря ми?“ – От смирение, магнетизъм и скръб. Ето защо момъкът се мъги, а момата скърби.

В нашата работа ние трябва да се трудим да избягваме еднообразието. Не искам да ви направя

набонни, защото това е еднообразно учение. Тъй, както днес разбират набонния човек, той е като впрегнатия кон, който има отстраня на очите си капази и поглежда само отпред. Набонният човек, едва що стане – и на църква, вечер – пак на църква, сутрин – на църква, вечер – на църква и всички казват за него: „Набонен човек е този.“

В работата, която ви предстои, ще започнете последователно да развивате разни области. Първо ще предизвикате долната част на мозъка, нисшия ум на човека върху природата, върху всички форми, образи, цветове, числа. После ще предизвикаме по-висшите форми на ума, въображението, слушането, разсъдението, музиката, творческия ум. Най-после ще предизвикаме любовта към Бога, към хората и към животните, ще предизвикаме още чувството на вяра и надежда, на дружелюбие, общителност, приятелство, но не в тази смисъл, както сега се разбират. Ще предизвикаме още закона на справедливостта, изпълнителните сили, от които произтига разрушението, т.е. ексективната страна на живота. Разбира се, това е трудно, понеже, ако речем да предизвикаме сега музиката, не ще можете всички да я възприемете, защото у едни от вас музикалното чувство е доста развито, а у други – слабо. У някои от вас обективният ум е много силно развит, а

висшият е слабо развит; у някои от вас религиозното чувство е силно развито, а схващането за кротост и смирение са слабо развити. Защо Христос е казал: „Аз съм кротък и смирен по сърце“? Смиреният и кроткият човек лесно може да се справи с всички мъчнотии в света.

Един естествен метод за самовъзпитание е да се поставите в положението на гладния човек. Цюм е така, не мислете какво сте яли в миналото, как сте яли ред години, това не е важно. Може да сте яли много добре, важно е днес как ще се нахраня. Не се ли нахраня добре, ще изгубя живота си. В окултизма е важен настоящият момент.

Сега ще ви свържа с живата природа и знаете ли какво ще стане след това с вас? Ще ви дам една картина. В Европа, при един много богат учен, физик, влиза един разбойник с намерение да го ограби, физикът имал в лабораторията си две вълма, с които правил опити по електричество. Затова, като разбрал намеренията на разбойника, подава в ръцете му двете вълма и казва: „Подръж ги малко, докато си направя опитите, а после прави каквото знаеш.“ Разбойникът улавя вълмата, а физикът пуснал тока. Разбойникът започнал да подкача силно. „Тусни ги“ – казва ученият – „Не мога!“ физикът го запитва: „Ти друг път ще обираш ли учени хора?“

Сега, ако вие дойдете да ме обирате, ще скагате под тези вълна. Живата природа е тъй чина, затова не се е намерил досега човек, който да я измами в нейните методи. И за в бъдеще няма да се намери човек, който ще може да я излъже, затова аз наригам живата природа „най-добрата майка“. Ако вие я слушате, тя ще ви даде такова учение, каквото никога не сте имали. Престъпните ли нейните правила, ще опитате как тя възпитава своите деца.

Ще ви дам още една формула: Ще мислите, че всичко в света е живо. Ще ви разясня думата „живо“. Когато гледате картина на някой велик художник, питам ви: жива ли е тази картина? Да, жива е, ви казвам аз. Но вие ще ми възразите, че тя не се движи. Допуснете, че имате едно дърво, насадено в земята, и въздухът около него е много спокоен, няма никакъв ветрец, затова и на листата му не се забелязва никакво помръдване. Като гледате, че на това дърво няма никакво помръдване, какво бихте казали за него? Че не е живо, нали? Затова и картината е толкова жива, колкото и дървото в това си състояние. За в бъдеще художниците няма да имат нужда от платна. Въз мога да проектирам пред вас една жива картина и да я държа 1, 2, 10 часа или 2 дни и след това тя да излезне. Има ли

някакво противоречие, има ли съмнение, че тя е съществувала? Тя си съществува, но след време я пренасяте на друго място. Следователно един художник, който ще нарисува една картина, може да я проектира дотогава, иска. Следим ли сте как се боядисват цветята, как постепенно се оформява тяхната краска през време на растенето им? За забелязване е, че бои, които са изкуствено получени от хората, избеляват и се разрушават от слънцето, а тези, които природата е създала, колкото повече Слънцето ги пече, толкова по-хас[1] стават, защото са живи. Колкото повече един художник мисли върху цветето, което създава, толкова е по-живо то, но престане ли да мисли върху него и то изгезва.

Първото нещо за един окултен ученик е да има силно въображение. Без въображение не може да извърши нищо, затова той трябва да го развива. аз ще ви дам един метод, който ще трябва да практикувате, за да съсредоточавате мисълта си. Ако някой от вас е разсеян, а иска да се съсредоточи, нека вземе една игла и я забие половин сантиметър в ръката си. Като го забие силно, ще започне да мисли върху ръката си и разсеяността ще изгезне. Като забиеш десетина пъти иглата в ръката си, докато потече кръв, подсъзнателният човек у тебе ще каже: „Не струва човек да се разсейва.“ Нещастията,

които днес се срещат в обществата, са именно такива игли, които природата забива в нашите умове, за да мислят правилно, и в нашите сърца, за да дойдат на местата си. Като се забива тази игла в тебе, тя те кара да мислиш за същественото. Така мнозина хора, като отидоха на бойното поле, върнаха се, но вече с наместен ум и сърце.

Гостуването ви вече се свърши и сега ви питам: „Ще си ходите или ще останете? Който си отива, ще му дам препоръка да отиде на друго място да гостува, а който остане, ще му се даде работа. Сега вие си мислите: „Какви ли сериозни работи ще ни се дадат?“ Много приятни работи ще ви се дадат и то две от тях ще бъдат приятни, а една – неприятна.

Сега искам от всички ви да бъдете кротки и смирени. Кротост и смирение, както и стремеж към абсолютна чистота – това е смисълът на живота. Без тази чистота вие не можете да пристъпите нито крачка напред. Най-първо ще трябва да изнесете навън своите недъзи и да се погрижите за изправянето си. Не крийте недъзите си, не ни заставяйте да ви ги търсим. Пък те, ако искате да се ползвате, ще бъдете смели и решителни в себе си, за да изкарате недъзите си, без да имате това високо понятие за себе си, каквото сега имате, и ще

слезете 10° надолу. Всички ученици, които имате
недъзи в ума, в сърцето или в тялото си, ще ги
представите ясно. А най-мъгното нещо е човек да
изкара своите недъзи на лице.

В Америка имаше един знаменит професор по
красноречие – Силва Неа, при когото отиваха свърши
висше образование по ораторство, красноречие, с
достойнство, те знаят да говорят. Като излизали от
този професор, всички се чувствували като попарени,
оквасени, защото той режел безцеремонно. Всичкото
изкуство на този човек се състояло в това да им
казва направо истината. Излиза някой пред него,
започва да декламира, но професорът му казва: „Слез,
слез при мене“ – и започват да се разговарят. „А,
сега те разбирам, кажи се отново.“ Ораторът започва
отново. „Глакай, такай, не разбирам, слез, слез.“

Не декламирайте, кажете ми една проста
истина, без никаква приправка. Поставете я в
яснота, за да изпъкне. Въз искам всички да бъдете
естествени и затова казвам: Окултизмът е такава
школа, че който влезе в нея, излиза много прост.
Който влезе тук, най-първо казва: „Въз имам особено
мнение по това, тъй мисля, иначе мисля, тъй
разбирам Бога и т.н.“ Е, хубаво, приятелю, ти тъй
или иначе мислиш, но работите ти не са отравени,
ти не си здрав човек, имаш недъзи. – „Да, но Господ

тѝй иска." – Не иска Господ хора с недѝзи, това е лъжливо учение. Господ не иска да мислим, да гувствуваме криво. Ако мислим и гувствуваме криво, това е наше, а не от Ёога. „Господ тѝй ме е създад“ – казва някой. Не те е създад Господ тѝй, а ти сам си се създад. Ние сме налепили толкова много мазилки върху това, което Ёог е създад, че трябва дълго време да ги разлепяваме, докато намерим Ёожественото. В съвременните хора много добродетели не може да се забележат веднага, но има външни признаци, по които може да се забележат. Например гестността у някои хора е изразена с две гертти на челото, а с една гертта по средата на челото – справедливостта. Ёези гертти, както и герттите на любовта у някои хора са тѝй загладени, че за тях казват, че мязат на месечинка. Това аз наричам „дънгуф-лунгуф-пух“, т.е. пълнички хора и нищо повече.

И тѝй, ще се стараем да въдворим простота и хармония в нашите обноси. Между мене и вас трябва да има най-прости, най-естествени действия и обноси. Всяко действие на ръката, на главата, трябва да се стреми към най-правилни форми. Например ръката, насочена напред и свита на гмурк, както кога мушкат някого, изразява движение на зло. Правилно движение е, когато свиеш трите

пръста на ръката, а палеца и показалеца доближени един до друг във вид на колелце. Защо е правилно това движение? По означава змията, която е хванала своята жертва, то е колело, движение, в него няма опасност. Щом се отвори колелото, започва съскане и казва: „Тази се, защото мога да те ухапя.“ Следователно, когато един ученик се разгневи, покажи му така свита ръката си. А wie какво правите? Показвате му шамар. Това не е окултно движение, това е движение на герните маги. Когато някой момък хване под ръка някоя мома, това движение е на герните маги. Някой дава пари на някой беден и му ги мучива грубо, като си отминава. Не, дайте пари на просяците и им направете погести. Всички тези лоши образи и движения, събрани вътре в нашия ум, предизвикват и съответни сили, които разстройват хармонията на мозъчните центрове, и вследствие на това се ражда известна дисхармония. Ние трябва да имаме пластични движения, а ще ги добием, като се оглеждаме пред огледалото. С тези пластични движения ще възстановим загубената хармония. Wie не може да възпитава децата си, ако не постъпват хармонично. Много прости сте, нали? Няма да се обиждате, като ви казвам, че сте прости.

Днес аз ви показах едно правилно движение, а друг път ще да намерите едно такова и ще помислите върху него. Тазвте се от лоши подражания в живота си. Въ Америка, в една област имало един евангелски владика, който обичал да носи главата си накриво малко, едното рамо издигнато повече. Всички проповедници от неговата област му подражавали, носели и те главата си малко настрана. И днес всички наши лоши привикки са подражание на лошите привикки на някой владика. Въз взимам думата „владика“ не в прякия, а в ширкия ѝ смисъл, защото бащата е владика в къщата, майката – владичица.

Първото нещо, което ви е необходимо, е да развивате силно въображението си, за да може нещата силно да изтъкват. Чужом ви се каже нещо, ще трябва веднага да можете да го проектирате в ума си. Без въображение нищо не може да постигнете в оккултната наука.

Считайте, че живеете в един широк свят и сте сами всред него. Чужом се затъжните, представете си, че се намирате пред хора. Като ви дотегнат хората, мислете, че сте сами. Въз не искам да огавате всичко от мене, пазете се от тази илзвизия. Ще ви обясня какъв е този Божествен закон със следната формула: Когато житното зърно се постави

в земята, то трябва да прояви тази енергия, която е скрита в неговата душа. Кои са условията за това проявление? Светлината и топлината, които идат отгоре му, както и влагата и дъждът. Цюм има тези условия, то започва да расте. Аз употребявам и към вас законите на окултната наука защото и във вас има всички възможности, необходими за вашето развитие. Топлината и светлината идат от Бога; влагата, това е животът и нам предстои да използваме тези външни условия. Топвата, това е нашето тяло, в което житното зърно, т.е. нашата душа е посята. Топлината, това е любовта, светлината, това е Божествената истина, а мъдростта се изразява чрез процеса на растенето. Това е правилния път, по който стават движенията в тялото.

Това учение, върху което ви говоря, не сравнявайте с други учения и не говорете абсолютно нищо за него навън. Защо да не разправяте? Докато не опитате това, което учите, какво ще разказвате на другите хора? Добийте опитност, резултат и тогава ще имате силата да разказвате и на другите хора. Който от вас обича да разказва натук-натам и не държи в тайна, ще го хвана по всички правила на окултизма. Българите казват: „Който много говори, малко върши.“ И вие сте от тези герои.

В древността един цар имал мечи уши. Когато викал бърберин да го обрине, на излизане от двореца отрязвали главата на бърберина, за да не разказва, че царят има мечи уши. Един ден похвалят един бърберин да изобрине цар той, като свършил работата си и видял какво го чака, започнал да моли да се пощади животът му, като обещал, че никому няма да съобщи това, което видял в двореца. Царят го пожалил и освободил бърберинът, за да бъде сигурен няма да изказва никому нищо, забегнал в един далечен край. Дълго време той крил тайната, но толкова много се измъгил, че отишъл всред гората, изкопал една дупка и извикал силно в нея: „Царят има мечи уши!“ На това място един ден израсло голямо дърво, от което един овчар си направил свирка. Като започнал да свири, гувало се: „Царят има мечи уши!“

Така и вие ще направите една дупка и ще извикате в нея: „Царят има мечи уши.“ Какво и накъде ще разказвате, това за мене е безразлично, но за вас е безполезно. Опити, опити ви трябва. Това учение има вътрешни реални преживявания, които трябва да проверите на опит, тъй че не искам да казвате, че това е заблуждение, онова е заблуждение. Който не иска да се заблуждава, да влезе в света – там няма никакви заблуждения. Това е

предупреждение, защото сега сте ми гости, а правилата на учтивостта не позволяват човек да бие гостите си. Когато ученикът от оккултната школа сфрени нещо, най-голямото наказание е това, че всички наоколо му мълкват и с това го изближават.

Друго правило за ученика: Да бъде искрен спрямо духа си, искрен спрямо душата си и искрен спрямо себе си, или, на ваш език казано: искрен спрямо баща си, искрен спрямо майка си, искрен спрямо братята и сестрите си. Двата елемента – бащата и майката, не ги виждате, те са горе, а остават само вашите братя и сестри, които виждате тук, на Земята.

За следния четвъртък искам някой от вас да напише нещо върху [Тема №1] костната система, костите на скелета; друг [Тема №2] – върху функциите на сърцето и кръвообращението, а трети [Тема №3] – нещо върху храносмилателната система.

Беседа, държана на 19 февруари 1920 г, четвъртък,
7 часа вечерта

Великата майка

Проектоха се зададениите работи от миналия четвъртък върху костната система, сърцето и неговата функция и храносмилателната система.

Ние сме пратени на Земята не на гости, а на работа. И Земята търпи своите гости само 3 дена. Всички съвременни нещастия произтигат от факта, че ние искаме да бъдем гости на Земята. И тъй, като ви говоря от чисто окултно гледище, ако ме попитате от какво произтигат нещастията в света, ще ви кажа, че те произтигат от това, че вие искате да бъдете само гости тук, на Земята. Земята е място за една от най-сериозните работи. За всяко същество, колкото малко и да е то, има математически точно определено място и работа, която то трябва да свърши. И днес в света по-висшите същества живеят на гърба на по-нисшите.

Аз нарочно поисках за пояснение да се опише костната система, сърцето и храносмилателната система, защото вие, учениците на окултизма, даже и не подозирате какво се върши всеки момент вътре у вас. Всеки от вас трябва да прочуе добре своя организъм. Единственото реално нещо, което

притежавате в този свят, то е вашият организъм. Докато вие не прочувате вашия организъм, ще бъдете невестки и не ще може да разбирате природата. Нашата велика Майка – Природата спира постоянно Своите деца по всички правила, които има. Имайте пред вид, че Тя е безпощадно груба. Никой окултисти не трябва да се самоизмамват, да мислят, че това ще мине за тях незабелязано. Когато тази Божествена Майка те хване, Тя ще те прекара през всички правила на възпитанието, без да ѝ мръдне окото. Аз ви говоря върху възпитанието, защото оттам трябва да започнете, в нея се крие начинът на възпитанието. Тъй, което на един обикновен човек се вижда грубо в света, това, което ние, съвременните хора забелязваме като някаква дисхармония в света, всъщност това са най-хармонични действия. Аз не смея още да ви кажа, че природата трябва да се изгуба от опаката ѝ страна. Аз трябва да започнете да изгубвате и своя живот от опаката му страна. Например добрината на един човек зависи от лошавината, която се съдържа в корените на неговия живот. Следователно математически може да определим, че добрината на един човек ще бъде толкова голяма, колкото лошавина има в корените на живота му. Аз изключвам вашите морални разбирания и не взимам

Думата „лош“ в смисъл на „лоша постъпка“. Под думата „лош“ разбирам онези материали, които работят в разрез с вашия живот.

Казах ви, че трябва да проучавате живота от неговата такава страна. Сега у мнозина от вас има желание да се покажат по-добри отколкото са или по-лоши отколкото са. Това е едно лъжливо положение и Природата не търпи такъв фалш. Природата има два метода, чрез които Тя си служи: или точно математически трябва да определи нещата, във всичката им точност, или никак не трябва да ги измерваш. Да да се измерят точно силите, които действуват в нас, ние трябва да развием тези сетива, които имаме в организма си, за да работят, т.е. да развием нашата душевна чувствителност.

Вземете понятието „студено“ – имате физиологически процес, физиологически причини на студа. Как ще преведете студа? Той е емблем на какво? На омразата. Знаци подобно на студа е омразата. Направете една аналогия между студа и омразата. Какво произвежда студът върху организма? Свиване. И наистина, всички тела от студа се свиват до известна степен. Омразата предизвиква същото действие – и тя свива гювека. Противоположното на студа е топлината. Преводът на топлината е обичта. Какво произвежда

топлината? Разширение. Какво произвежда обигта?
Също разширение. Следователно окултистите, които
разбират законите, могат чрез топлината да
въздействуват на омазата, а чрез студа – на
обигта. Великите маги в Бялата окултна школа,
употребяват топлината против омазата, а
черните маги употребяват студа, като
противодействие на обигта. Белиите маги
употребяват топлината за усилване на обигта, а
черните употребяват студа за усилване на
омазата. Ако ме запитате защо имаме студена
зима, ще ви отговоря: тия две лужи – Черната и
Бялата, действуват в природата. И според този
закон, онези от вас, които са наблюдавали какво е
било времето, когато вотаваха помежду си
Централните сили и Съглашението, са забелязали
следния резултат: когато Централните сили имаха
победа, времето всякога беше студено, а когато
побеждаваше Съглашението, времето беше топло. И
тогава, от чисто окултно гледище, ние заключавахме,
че Бялата окултна лужа беше на страната на
Съглашението, а Черната – на страната на
Централните сили. Дали те знаят това нещо или
не, това е друг въпрос. Три сключването на мира,
Черната лужа измени тактиката си и започна да
действува върху Съглашението, а Бялата лужа

започна да действва върху Централните сили – размениха ролите си. Въз няма да се спирам, а само мимоходом минавам този факт.

Положението, в което се намирате в даден момент, когато поддържате известна идея, може да бъде подкрепено или от Бялата, или от Черната лонка. И тъй, ако вие искате да се самовъзпитате, най-първо трябва да определите откъде се дирижират идеите, които имате и които ви възмущават. Някой ще каже: „Въз вървам в това и това!“ Но това още не те спасява. И глупавите хора върват. На глупавия човек като му даваш нещо, например 100 наполеона, той е готов веднага да ги вземе, като казва: „Въз ще ти дам 150%“, макар че може след това всичко да изгуби. Не е въпросът за печалбата. Имайте пред вид, че всички наши постъпки и идеи на Земята определят нашето бъдеще. Може би някоя ваша сегашна мисъл да определи бъдещия ви живот след хиляди години. Затова имайте пред вид, че което вършите сега, вършите го за себе си. Може да минат и хиляди години, но вие няма да избегнете от да влезете в една права посока.

Сега тези лъжливи учения на Черното Фратство идат да изопаят стиховете на Свещеното Тисание. И когато искат да те върпират в някой грях, да

изотрагат нещо, веднага цитират някой стих, който им благоприятствува. Бялото братство, когато иска да те спаси, взимат друг стих от Светото Писание, който на тях благоприятствува. Герните братя, когато искат да поставят някого в грях, биват с него много любезни, учтиви, предлагат му кокошки, баници, докато му турят толяра на главата, но турят ли толяра, подкарват го напред и с остена го побутват, а после нито баница, нито кокошка ще има. Тогава започва твоя наредената „герна съдба“. Българите казват: „Каквато ме майка залюляла, такава ме отлюляла.“ Обаге ученикът на окултизма не може и не трябва да мисли по такъв начин. Неговите възгледи за живота трябва да бъдат строго определени, да не се обуславят на онези глупави тълкувания и вървания, които имате от миналото. Ученикът трябва сам да проверява основно нещата, а сенките на нещата, второстепенните и третостепенните неща само по себе си ще дойдат. Всеки трябва точно да разбира закона, служи ли на закона или не, има ли вяра в Бога или не.

Аз не взимам думата „Бог“ в тази смисъл, в каквато вие я разбирате. Аз поставям окултният закон така: имаш ли вяра в живия закон на Природата, но не като влияние, защото всяко влияние ви е известно. Всяко влияние е резултат, то

произтига от един жив и разумен център. Следователно, когато кажем, че нещо ни влияе, това се дължи на мисълта, която е вложена в това влияние. Когато хвана някого с ръката си и му влияя да ходи, това е резултат на мисълта, която е вложена в мене. Следователно в мисълта си трябва да бъдете строго определени – имате ли вяра или не. Как ще определите вярата? Щом дойде истинската вяра, ще дойде и неверието, а с това – и противоречието в живота. Там, дето има противоречия, животът е започнал. Това е един признак, по който се познава, че истинският живот на ученика е започнал. Няма ли противоречие, вие сте далеч от истината. Това е закон за Земята, но това противоречие не трябва да става спънка за вас, които искате да се учите.

Когато в миналата си беседа казах, че онзи от вас, който не е готов да следва, кракът му да не стъпва в окултната школа, подразбирам: не си туряйте крака в школата на тази ваша Майка, понеже Тя ще ви изхвърли навън по всички правила на изкуството. Може да влезем при нея, но ще влезем с всичкото смирение на душата си и ще ѝ говорим меко и нежно. Всяка груба интонация на уста и душата ти ще предизвикат всички противодействащи сили и ти ще се спънеш в пътя си.

В Стария Завет се казва: „Бог на горделивите се противи, а на смирените дава благодат.“ „Бог“ подразбирам Майката, живота Природа. Как изразява Майката Своето противене? Живота Природа се противи на Своите горделиви деца, като ги хваща с трите Си пръста, дигне ги нагоре, после ги хвърля и казва: „Ти познаваш ли Ме? Знаете ли какво мога да направя с вас? Ще се гневите ли? Въз мога от един човек да направя най-малко едно микроскопическо животно.“ Все ще кажете: „Не, човек не може да се върне назад в своята еволюция, да стане животно.“ Не е вярно, човек може да се върне назад в своята еволюция и то по всички правила на този велик закон на Майката. Християните казват: „Човек, който се е родил веднъж, остава си винаги като човек.“ Да, но ако престъпи правилата на Майката, Тя ще го върне назад и тогава той ще започне едно дълго правилно пътешествие от форма в форма и ще минат милиони години, докато се преродити. Докато мине през този път, той ще напълни 10 Джобури[1] със сълзи. Като ги напълни, ще носи своите възпоменания, та срещне ли го някой и го запита: „Ти няма ли да срещаш вие?“, той ще му отговори: „Ти пълнил ли си Джобури със сълзи?“

Когато Христос казва, че ще прати някого на вечно мъчение, аз казвам, че ще изпрати всички

Духовници, учени и философи, както и техните слуги, да се мъгат, да пълнят Джобуриите си със съзми. Затова ще минат през голям огън. Този огън не е такъв, какъвто го описват, той е тих, има си и своите приятности. Той е огън на гистене и смирение. Аз ви предупреждавам да се пазите от трите пръста на вашата Майка – Природата, Тя е опасна. И когато в православната църква се кръстят с 3 пръста, това значи да се пазим от трите пръста на Майката, за да не те бутне. Особено то значене на кръстенето в окултна смисъл е следното: „Толни трите пръста на Майка си и в ума, и в сърцето, и във волята си.“ А религиозните хора казват, че единият пръст бил Отец, другият – Синът, а третият – Отец и Син. Може и така да бъде, но вие трябва да знаете, че това са трите пръста на вашата Майка, трите разумни сили, които работят в Ней. А Тя е велика, велика е вашата Майка Природа. И вие, които обикате да дигате шум, трябва да знаете, че без да ви изоблигавам, мога да се оплага на Майка ви и ще ѝ кажа да ви хване с трите пръста. И тогава, мъж или жена, момък или мома, да му мислят! Тя ще ви попита и ще каже: „Аз ви пратих да се учите ли или да философствувате, да слугувате ли или да заповядвате?“ Този закон е разорал и Христос, като

ученик на тази велика окултна школа. Казва се в Тисанието: „Като се намерил в образ говешки, смирил се.“ За да има благословието на тази Божествена Майка, Христос беше готов да понесе всички страдания. В окултизма знаят Отца като Майка, Той е Любовта, не както вие разбирате тази майка-любов. Не туряйте даже в ума си мисълта да сравнявате тази Божествена Майка с любовта, която вие познавате. Няма образ, с който да сравним това понятие. Въз я наричам Божествена Майка, не в смисъл, че родила Бога. Окултната школа разбира Божествената Майка – съчината на всичко живо в света.

Да се повърнем назад, защото това са отвлечени неща, които могат да внесат в умовете ви страх и трепет. Целта ми не е да се внесе страх у вас, защото страхът е едно чувство, а досега са открити 40 способности у човека. Страхът съставя 1 МВ от сегашния живот, тъй щото отношението на страха трябва да бъде 1:40. Ако целият ви живот се обърне само на страх, вие не разбирате живота. Страхът трябва да бъде само предупреждение на човека, да ви напомня дали това което сте учили, сте разбрали добре, дали сте го приложили добре или дали сте постъпили добре. И тъй, страхът е, за да ви покаже, че имате отговорност, след това иде чувството на

съвест, което ти казва: „Направил ли си го по всички правила на Божествения закон?“

Сега, първото нещо, което се изисква от всички ви, е да вземете като правило мотото: „Ако не станете като малките деца, не може да влезете в царството Божие.“ Въз превеждам: Ако не заемете положението на малките деца, в никоя оккултна школа не може да влезете, в никое разклонение на тази велика разумна оккултна школа.

Второ правило: Членикът на оккултната школа трябва да се научи на мълчание, да мълчи, за да може да мисли. Неговата мисъл трябва да бъде строго определена, не трябва да бъде разсеяна, да има тези противоположни мисли на съмнения. Някой казва: „Въз мисля.“ Но какво мислим? Ако погледнете лицата на съвременните хора, те показват, че тези хора не мислят, а се гешат. Сегашното философско мислене е гешане, но гешепите и костите показват до каква степен е тяхното правилно мислене. Първото нещо, което ви предстои, е да възстановите правата мисъл. Въвие ще запитате: „Отде ще знаем кое е правата мисъл?“ Това не се доказва. Във оккултната школа няма доказателства. Това е един закон, вложен още отнагало в човека – душата му да мисли правилно. И тъй, понеже душата всякога мисли право, няма какво да доказвам това нещо. Всеки може

да го опита, стига да се върне към това положение, от което се е отклонил. Това е достатъчно.

Какъв ще бъде първият резултат на тази права мисъл у тебе? Чом дойдем до това положение – да изпитам тази права мисъл в себе си, всички мрачни мисли ще те изоставят, в ума ти ще се появи една светлина и ти ще започнеш да се примиряваш с всички. Ти ще започнеш да нагърташ малко, ще схванеш съотношението, което съществува между причините и последствията, и ще разбереш защо всичко става така, а не по друг начин. Писанието казва: „Да мълчи земята, за да говори Бог.“ Мълганието, това е първото правило във всяко училище. Когато, дойдат учениците в училището, а след тях влезе учителят, всички ученици мълкват, за да говори учителят. Затова, когато заговори тази Божествена Майка, всички трябва да мълкнат. Тя някой път Тя насила ни застава да мълчим. Тя ни изпраща едно голямо нещастие и с това ни казва: „Мълчи!“ Погаба ти казвам: „Нямам разположение да говоря“ и започвам да размислявам. Мислиш, мислиш и най-после казвам: „Нивоят няма смисъл.“ Казвам: Още не си научил смисъла на мълганието. В мълганието именно има смисъл. Чул ли си в това мългание гласа на твоята Майка, който глас иде от дълбочините на душата? Този глас е спокоен и ще

ти проговори тъй тихо и нежно, както никой друг глас не ти е говорил. Но кога ще ти проговори този глас? Когато човек е минал през най-големите мъки и страдания и след като е напълнил 10 Джобура със съзми. Това проговаряне на този глас ние наригаме тук, на Земята, любов, обич и т.н. Този глас предизвиква в човека моментално, магическо променение. Ти може да си бил най-оскъбенният, най-огорченият човек на Земята, може да се намиращ на умираше, но проговори ми ти този глас, у тебе веднага се заражда едно съживяване. Дие търсите тайната, истината на живота някъде вън и ми казвате: „Научи ни как да я намерим.“ Научете се да разбирате себе си и да намирате тази тайна в себе си.

Някой път вие, без да знаете, полагате ръката си на челото на детето, което плаче. Питам ви: Защо я полагате? Колко философи и учени има в България, които знаят причината на това нещо? Въз ще ви кажа: когато полагате дясната ръка на горната част на челото, вие предизвиквате едно от най-благородните чувства. Въ тази част на главата се намират много чувства, но вие засягате главно милосърдието – Божествената любов. И ако онзи, който полага ръката върху главата ти, има чувство на милосърдие, ти веднага ще почувствуваш в себе си

една приятност. Майката, като полага ръката си върху главата на детето, с това тя казва на неговия дух: „Майката Природа, Която ме е оставила да те гледам, те обича и Нейната любов никога не се мени.“ А тази майка, която полага ръката си върху детето, тя е неговата мащеха, оставена да гледа това дете. После, някога, когато се разотрехонките, турете си [ръката], вие или друг някой, върху гелото си, съсредоточете чума си върху това място и като повикате вашата Велика Майка, всичко ще мине. Това е едно красиво движение. Да знаете значението на всяко едно действие, това са новите начини на възпитание.

Всяко действие в природата е строго определено и оттам, всички хора могат да бъдат или добри, или лоши. Ако вашето дете плаче, а вие вземете горната част на ръката му, доближните я близо до устата си и му духнете, болката на детето минава. Но ако при подобни случаи ти свиеш долната си уста и я изкараш навън, ти си опетнил вече чума си. Всяко неправилно мърдане на ръката или на устната ти опетнява чума ти. А тези действия влияят. Ето защо, всяко действие на ръката, на очите ни, трябва да бъде строго определено, да става по всички Божествени правила. Сегашните много учени хора са като онези деца,

които за пръв път започват да пишат, и затова, като вземат калема, започват да дращят по хартията. Това дете драще, драще по хартията и казва на майка си: „Мамо, виж какво написах!“ Но това дращение не съдържа никаква Божествена мисъл, в него няма никакво съдържание. Така и днешните вестници дращат. Така и при някои сеанси, някой пишущ медичул първо започва да дращи върху хартията и после започват да се определят някакви букви.

На мнозина от съвременните християни умовете и сърцата им прилежат на тия драскулки на децата – дращят, но нищо не излиза. И тъй, най-първо започнете да дращите, после – да образувате кръгчета и най-после – да излизат буквите. Научете се да се спирате, да се вглеждате в действията си, та като направите едно какво и да е движение, действие с ръце, глава, очи или уста, да сте сами доволни от него. Внимавайте в действията си, но не се страхувайте.

Някои поети често говорят и си разтърсват главата. Това тяхно движение аз тълкувам така: „Ех, дано тези гнили круши паднат!“ Все казвате за тях: „тези идеи, които се зародили у тях, има нещо съществено, те са поети, ще напишат нещо.“ Нищо няма да напишат. И тъй, внимавайте действията

ви да бъдат хармонични. У вас може някога да се зароди желание да поправите някого. В окултната школа не се позволява никой никого да поправя. Това е обίδα. И онзи, който поправя, и този когото поправят, вършат и двамата престъпление. Мислете ли, че движението на онова колело във фабриката, което веднъж се е завъртяло и върти, не е точно определено? Мислете ли, че онзи господин, който се е разгневил, господарят му не е определил това действие? Мислете ли, че трябва да затворите онази канализация, през която излизат всички нечистотии? Не, вие с това ще създадете най-голямото нещастие на хората. Онзи човек, който се гневи, е един канал, затова нека изтекат всички нечистотии, не го спирайте. Този твой брат, който се гневи, днес е дежурен, изригва толкова много неща и затова ти му кажи: „Братко, ти днес извършваш една велика работа, изхвърляш много нечистотии и с това помагаш на толкова хиляди хора.“ Ако ти не разбереш това нещо така, утре ти ще станеш дежурен.

И тъй, разумният ученик трябва да разбира добре причините и последствията на всяко нещо и да знае следното: че животът е определен много разумно, в него няма никакви изключения, никакви случайности и всичко е предвидено до най-малките подробности. Това

не е ограничение на говешката воля, защото з тази стадия, в която се намирате, вие още нямате никаква воля, казвам ви истината. Въз намирам, че има воля само този човек, който, като го обидят, може да прости; воля има у този човек, на когото, като отнемат всичкото богатство, той забравя стореното; воля има у този човек, който помага на някой паднал, макар и да има много работа. Въ да заповядаш на едного и другото, това не е воля. Волята започва с грях. Ако схващате тъй въпроса, веднага в ума ви ще дойде едно просветление.

Направете един опит, за да може Майка ви да ви проговори. Ако се държите за вашите възгледи, каквито имате днес, вашата Майка няма да ви проговори и след хиляди години, но ще ви хване само с трите Си пръста. Като ви казвам, че вашата Майка ще ви хване с трите Си пръста, аз не визирам вашия индивидуален живот, а ви говоря принципиално, какви са законите. Въ тези закони има изключения, те не са абсолютно механически. Тъй че, като казвам, че Майка ви ще ви държи с трите Си пръста, то ще бъде до момента, когато се противите, но в момента, когато се промените, и Тя ще се промени по отношение към вас. Никаква философия, никаква логика не е в състояние да измени Природата, но в момента, когато вие почувствувате

в себе си едно разкаяние, че не е този пътът, по който вървите, веднага във вашата Майка наставя друго разположение. Щом настане в нея това разположение, веднага вие ще почувствувате една приятност, едно облекчение. Докато изпитате това разположение, вие ще се борите и всеки, който се изпреди на пътя ви, ще бъде лош. Сега, Природата не съжалява, че има такива отърнигави деца; напротив, Тя се радва на тях, защото те вършат една отлигна работа. Тя поставя тези Свои деца дето им е мястото. Когато се уморят, те казват: „Мамо, ние изучихме това изкуство.“ Майката им отговаря: „Добре, аз ще ви преведа в друга област.“

Тъй както ви виждам, вие сте се уморили от живота и казвате, че той няма смисъл. Това, което досега сте изучили, не ви задоволява и върванията, които имате, и те не са положителни. Ако ви подложат на мъчения за вашите вървания, колзина от вас сте готови да се самопожертвувате, да умрете за тях? Ще кажете: „Трябва да си помислим малко, че тогава да отговорим готови ли сме да се самопожертвуваме.“

Сега да се поверна към мисълта си, към красивите движения. Ще ви представя два примера. Казвам така: Денят е ясен, слънцето хубаво грее, висока скала, обърната към юг, а под тази скала

избира чист, бистър извор на изток и малка рекичка теже също на изток. Ако ви представя същата картина, само че обърната така: Висока скала, обърната към север, на запад от нея бистър извор избира. Ако вие посетите такива две местности, у вас, във вашия чм ще се зародят две различни идеи. Наблюдавайте какви са хората, които живеят при такива северни склонове и на които реките текат към запад, и такива хора, които живеят в южни склонове, а реките им отиват към изток. Направете сравнение между едните и другите хора, и майте това като задача. Тази задача някои от вас могат да разрешат след една седмица, други – след месец, а трети – след една година. Затова ние при възпитанието трябва да използваме Природата, защото в различните форми, които Тя е създала, лежи онази основна, велика мисъл – да изменя настроението на нашия чм, сърце и воля.

Ще ви дам едно малко пояснение, за да обърцате внимание на облаците, да се свържете с тях и да не мислите, че те са мъртви, а да ги считате винаги като живи. Някой път на небето се образуват цели планини от облаци, насочени към север или към юг. Наблюдавайте тези живи образи вътре в пространството и размислявайте защо едни са обърнати към север, а други – към юг.

Съвременните хора днес са изтощени, издреднели, защото не излизат да наблюдават небето, а се обръщат само към земята, към това, което ние сме създали, а то е дреднаво. Ако хората излизаха да наблюдават небето, облаците, звездите, тяхното настроение щеше да се измени и ние, съвременните хора на бялата раса, щяхме да бъдем по-благородни, отколкото сме сега. Тонетже ние доброволно не искаме да се откажем от стария ред на нещата, затова от Бялата лонса са решили да ни направят хора, да ни освободят от тези постройки, за да гледаме Природата. Едно време хората са си правили идоли, покланяли са се на тях, а ние днес им се смеем. Но и съвременните хора са си направили къщи, имат си имоти, радват им се, защото те ги прехранват. Нима това не е идолопоклонство? Никого не влагайте каква и да е мисъл в това, че вашата къща, нива или лозе ще ви прехранват. Не туряй никаква надежда в тях. Мислим ли така, ти си на крива посока. Аз ви говоря като на ученици от оккултната школа. Ще изхвърлите от ума си тези ваши къщи и ще гледате на тях като на едно просто упражнение. В Америка има къщи с по 20-30 етажи. Казвам: Това, което имаме, това не са къщи, това са най-ужасните затвори, които досега светът е виждал, това са гробища. Има случаи, дето

слънцето не е прониквало с години. Това не е култура, затова не се възхищавайте от тези големи здания. Въз бих предпочел да живея и в най-простата българска колиба извън града, отколкото да живея в едно 20-етажно здание, което да струва няколко милиони, па макар и да има най-големите удобства.

Въз правя една аналогия: един автор описва къщите на един град, описва улиците, как е нареден този град и ти четеш и си казваш: „Защо всичко това не ми предизвиква никакъв ефект?“ Защото няма нищо ново. Нека той развие това действие всред природата, нека опише нейните прояви, да видите няма ли да има ефект. Този автор описва как двама се любели, единият бил на сцената, а другият – в някоя лодка. Има ли по-изопачени действия от тези? Като окюлтисти, не си хабете времето за тези романи, а прочетайте само идейното. Ако някой от вас започне да пише, да не подражава на тези писатели. Виджте как пише псалмопевецът в своите песни. Той казва: „Да пляснат реките, да се снемат горите и високите кедри.“ Той уподобява всички хора на дървета, на планински върхове, на реки, извори, а света уподобява на море и т.н. Във всичко това има смисъл. Въ тези описания, като окюлтисти, те са влагали онези

истински Божествени идеи, които ръководят света. Пълкувателите, като взели тези форми, изотачили са ги и сега съвременните хора не могат да мислят правилно. На вас сега предстои една задача: да се повернете най-малко 8000 години назад, да дойдете до вратата на райската градина, да ви покажа, че сте хванали крива посока. Когато хората излязоха от рай, имаше два пътя напред и им трябваше да изберат единия от тях. Цялото говежество взе кривия път и казвам „Така е определено.“ Не, имаше друг път определен, а той беше тъй нареженият правият, тесният път. Път „тесен път“ се разширя онзи велик път на живота Природа и в този път трябва да влезем. Не може да се върнем през пътя, по който сме излезли, но аз ще ви върна по обратния път, по тесния път. Като дойдем до това място, аз ще ви посока пътя, който трябва да вземете в новата насока на своята еволюция.

Направете си едно малко размисление в ума, кажете си така: „Где съм бил преди 100 години?“ Гострете се, после си помислете: „Де съм бил преди 1000 години, де – преди 2000 години, де – преди 3000, 4000, 5000, 6000, 7000 и де – преди 8000 години?“ Направете си мислено един такъв малък процес и се спирайте на всяко положение. Дие няма нищо особено да разрешите, но като се връщате мислено по пътя,

който сте минали, ще се подчините на този закон и като дойдете до състоянието, в което сте били преди 8000 години, отбележете си състоянието, което сте преживели, и мисълта, която ви дойде, и после пак се върнете в сегашното си състояние. Ако не се породил никаква мисъл или ако не преживеете никакво състояние, това да не ви смущава, върнете се пак назад. Въз постепенно ще ви показвам математически съотношения, как да работите.

Тези упражнения са най-малките, които ви задавам. Във вашия ум възниква идеята: „Как мога да се върна 8000 години назад, как ще направя това?“ Вземете пример от малкото дете, което, като се изправя на краката си, има ли идея как ще пристъпва? Не, то се подчинява на инстинкта, изправя се на краката си, пада, отново се изправя, пак пада и т.н. Така и вашият ум е едно четириножно животно. Чиствените хора са четинокраки, започват да се изправят, падат, пак се изправят и най-после казват: „Не можем да разсъждаваме.“ Не, ще падаме, ще ставаме, ще се покланяме, докато най-после застанем на двата си крака и започнем да мислим. И тъй, запомнете, че умът ви не е говешки, той е на 4 крака, но това не е за обида. Ако умът ни беше говешки, то животът ни щеше да бъде другогае четиноен и нямаше да бъдем

на този хал, на който сме сега. Те умът ни не е просветен, това може всеки да го провери. Може ли да намерите две души вкъщи, които да са на един ум, които да живеят в любов? Много рядко и то когато хората имат разположение. Това е не че нямаме желание да живеем, но има нещо изкълчено в нас. Щом се повърнем в първоначалното си състояние, ние веднага ще се освобдим. Тогава ще се намерим в положението на човек, когато лекуват с вода или слънчеви лъчи – той се изпотява, докато изхвърли всички нечистотии и след това се усеща като новородено дете.

Ето защо нам предстои първо да се освобдим от тези нечистотии, събрали ч нас от хиляди години, и да остане само чистата кръв, т.е. чиста Божествена мисъл и чисто Божествено сърце. След това с нас ще стане същото, каквото става с някой човек, който е тежал 120 килограма, но после заблява от тифус и отслабва, става като тифоз. И с вас ще стане същото. Ще изхвърлите едно-друго, всичко, което е непотребно, и ще почувствувате, че сте оглуял.

Докакто не оглушеете, нищо няма да излезе. След като се изпразните съвършено, тогава новият Божествен живот ще дойде от друго място и той ще напълни вашето шине.

От вас не се изисква голямо героичество, а само вяра и послушание, за да можете да направите този малък опит. Вие ще ми цитирате онзи стих, дали това е съгласно с волята Божия. Всяко добро действие в света е съгласно с волята Божия. Всяка добра мисъл, всяко добро намерение, колкото малко и нищожно да е, е съгласно с волята Божия. Знайте, че всяко добро започване, всяко добро намерение показва резултат и ще може да се реализира, но се изисква затова дълго време. Затова, най-малкото добро желание, най-малкият добър подтик след време ще произведе добър резултат. Всяка добра мисъл и желание се дължи на подтика на нашата Божествена Майка, Която иска да ни подигне на уровеня, на който Тя се намира.

Между вас сега има една малка дисхармония, аз ще проверя дали аз или вие сте причина за тази дисхармония. Вие ще правите вашите упражнения и аз – своите и като ги разрешим, ще се срещнем в някои допирни точки. Умайте вяра и не се колебайте.

Като правило ще имате следното: От вас се изисква вяра в себе си, във вашата разумна душа и то дотолкова, доколкото тя ще бъде свободна да мисли и да разбере всичко, което Бог е направил.

Доколкото вашата душа е събуждена, дотолкова и вие ще се ползвате от Божествените блага в света.

И тъй, между всичките правила поставете
върата.

Беседа, държана на 26 февруари (четвъртък) 1920 г.

Първа година
1922

Двата пътя

1 година, 1 лекция на Мл. ок. клас, 24.11.1922 г. (в салона) || Съборание, Петък, 6 ½ - 7 г. в.

Бяхме около 50 души и Учителя. Той ни говори бавно и често имахме мълчание.

Тайна молитва (П.м.)

Аз бих желал да зная каква е идеята вътре във вашия ум? Въне искате или да посее, или да ви се посе. Може ли да го запазите? Но в даден случай ние не обичаме да си хвърляме семето. В неделните съборания ние сме много щедри, хвърляме и наляво, и надясно, но в специалните съборания искаме всяко семе да падне на своето място.

Вземете думата „наука“, тъй както се пише на български или на някой от славянските езици и написана с латинската азбука, тя има две различни понятия. В славянските народи науката търси да примири противоречията на живота, там тя в това е насочена. Докато в англосаксонската раса (scientia), техният ум е насочен в науката да изучават съотношенията на формите и тия вечни

промени, които стават вътре в природата. Първата буква „S“ означава безконечност. Следователно от оккултно гледище вие може да изучавате наука или като примерявате противоречията в живота, или просто да използвате силите в природата – един от двата метода. Онзи, който използва науката, опасността тук е голяма, там се заражда свещеният егоизъм. Затуй именно в тая раса е тъй съзнание на гордост. Ч тях има една отбратителна гордост, те си придават голяма тежест.

Ние имаме сили, тази сила можем да употребим, както намерим за добре. Следователно аз разделям хората на две категории: едни от вас ходите като англичаните, с онова присъствие на духа, че всичко може да направите, много може да излезне от вас; а другите, които търсят да примерят противоречията или да изчерят болките на сърцето си. И славяните са по-близо до истината.

Разбира се и важното на първо място, ако искате да се запознаете с оккултната наука, трябва да изучите себе си. „Познай себе си!“. Това сте чували, нали? Погава като казвам да познаем себе си, кое трябва да познава – висшето низшето, или низшето висшето? (Ома: „Низшето да познае висшето.“) Значи да познаете себе си, да познаете висшето, Божественото или с други думи казано – да познаем

Бога. То значи: да познаем условията, при които можем да растем. Условията, които служат за развиване и растене, които дават направление на това растене и равновесието, което трябва да имаме.

Да допуснем сега, че вие растете, вашият ум се развива, мозъкът и мислите също. Обещавате нещо, от вас се очаква много, но дойде един случай и вашата форма се разсипва и от вас не остава нищо. Някой ще каже: „Такава му е съдбата“. Когато някой гърнаф не направи гърнето си хубаво, каква му е съдбата? Смаква го и направи друго гърне. Следователно висшето всякога смаква формите на низшето и наново ще ги направи, щом не са направени хубаво.

Сега вие младите си позволявате често това, понякога минавате за по-умни от старите, казвате: „Те, старите, са отживели, ама ние ще покажем как се живее“. Но едно време и тия стари бяха млади и те туй са казвали. Те-ние, но след тях ще дойдат други, трети, четвърти. То този начин не може да разрешите основния въпрос на живота. Значи вие младите трябва да използвате слабостите на старите, да видите какво им липсва на тях, кои са били причините, дето техният живот е излязъл несполучлив. То е много. Сега на вас ще ви задам

една тема, върху която трябва да помислите. Тя е следната:

Тема №1 – Най-разумният метод за работа.

Това е за всички, всеки от вас да се изкаже, кой е най-разумният метод за работа. Окултната наука, понеже е опитна, когато някой влезе в музикалното училище, взема цигулката, и оттам ще види какво може да даде, в кой клас ще го турна. Ако учителят види, че ученикът е посредствен, ще каже: „Не си губи времето“. Най-разумният метод за работа. Тогава ще определя следващата беседа

(Мълчание).

Ще ви говоря какви трябва да бъдат отношенията на човека към живота природа. Изкажете се сега вие какъв план имате. По днес е изключително. Най-добрият метод, подразбирам от окултно гледище. Сега всички помислете за следващото съобрание. По „окултно“ разбирам, което трябва да се приложи и в действителния живот, другояче, ако не се приложи ще се отстраним доста далече, ще се отклоним от общия вървеш. Щото всички не сте на един уровень.

Някои от вас сте много обективни, повечето от вас сте материалисти, далеч от природата – материалисти-идеалисти, а по-малкото са идеалисти-материалисти. По е някои дават

предимство на идеите, а други на материалното. Това е всичко. Сега идеалистите казват, идеите творят всичко. Има нещо по-високо от идеите. Все ще използвате методите на природата, тъй както цветята използват слънчевите лъчи, така и вие ще използвате по същия закон. Кой за какво е роден. Не си правете илюзии да създавате нещо особено, кой за какво е роден. И в такова направление ще разгледаме у вас кой за какво е роден.

Допуснете, ако краката имат съзнание, пръстите и пр. Краката по земята ще ходят, ще носят общия товар, те не могат да си правят илюзия за нещо друго. Също ръцете, очите, ушите. Всеки един човек вътре в природата е един чед, един орган на това велико тяло и трябва да знае какво е неговото предназначение, разбира ли своето предназначение, по лесно може да върви. Какви могат да бъдат неговите функции и работа, които може да изпълни. (Недешифрирани стенографски знаци.)

(Мълчание.)

Ако имате някой въпрос, който вас ви вълнува най-близко, не далечното. Ще вървите по начина: гладният го вълнува хляба какъв ще бъде, топъл, студен или мучлясал. Така иде от знанието, пак същият закон, но трябва да се създаде едно знание солидно. Все младите няма да правите погрешките

на онзи циганин. Един циганин имал едно малко парче хляб и сирене, отишъл на лозето, видял, че това няма да му стигне, че взел ял миста. Ял миста и накрая изял хляба и казал: „Отмиген обяд“. Та сега не искам да се нагълтате с ония миста и после да турнете оккултното знание.

Ще се пазите от грешките. Никаква грешка в работата. Всяка грешка, която съзнаете – поправете я. Не е лошо когато е дошла грешката, но престъпление е ако не се поправи; не е грешка, ако дойде една крива мисъл, но тя трябва да се изправи. Стременият на вашето сърце и воля трябва да бъде насочена да изправите погрешното, само по този начин може да съградите характер, една воля, на която да можете да разчитате.

Имайте предвид, нали в училището, когато идват учениците, учителите са много любезни, но колкото отиват по-навътре в знанието, материалът става по-тежък, и този добрият учител се и нервира, изменя отношенията си. Знаги отношенията на учителя спрямо ученика се изменят. На първо място ученикът трябва да бъде способен да учи и трябва да учи и то много сериозно трябва да учи. Всяка наука си има правила и ще учите според правилата. После на вас младите ви трябва голямо самообладание, не привидно, но същинско

самообладание. Защото има два вида самообладание: едното е фалшиво, привидно, отвън, а отвътре равновесието всякога е изгубено.

Въз ще ви приведа един пример. Млад момък се сгодил за красива, млада мома, с голямо благородство и външно самообладание в проявите си. Той често се хвалел с годеницата си пред своите приятели, и един ден завел едного от тях на гости в дома на годеницата си и мъж я представил. Те седели, разговаряли известно време, след което годеницата донесла на една табла сладко да се погертят. Годеникът съзнателно спянал годеницата си, да види, как ще реагира тя при този случай. Както държала таблата със сладкото и гашиите с вода всичко това паднало на земята; сладкото и водата се разсипали на пода. Годеницата запазила пълно самообладание и присъствие на духа и каза: „Няма нищо!“ Спокойно се навела, събрала гашиите, изтрила водата и излязла в другата стая. Годеникът се обърнал към приятеля си и казал: „Ето пример на самообладание, на благородство в характера! Това значи идеална мома.“ Обаче, като се оженили, работата не излязла, както той си мислел. Веднъж той я запитал: „Де остана самообладанието ти?“ „Ти трябваше да влезеш в другата стая, да видиш, какво ставаше там. Само

Дървото на масата може да ти каже, какво дъвкане беше!" Но не е самообладание.

После това сте забелязали у всички: отварят един прозорец, теглят, не се отваря, теглят, теглят и най-после толкова силно теглят, че може и да го счупят. Няма съзнание този прозорец. Много от силите, с които работите, някои сили в окултната наука са съзнателни, а някои полусъзнателни; някои са разумни, а други не са. Т.е. като казвам едни са разумни, други не, разумните сили вървят в същата посока, в която ние се движим, а неразумните се движат в противоположната посока и всякога трябва да знаете дали една сила функционира вътре в еволюцията, върви ли в хармония с вашето развитие или не. Всякога тъй трябва да определяте. Имате едно желание, веднага да го определите за или против една мисъл, едно действие, не да го отлагате. От ляво ли върви или от дясно. Ученикът тъй трябва да знае, да определи, да сортира тия мисли по възможност някои 25 %, а които може 100 %. Постепенно ще увеличавате тази пропорция. Погава следущия път ще видим.

Този път едновременно ще предавам и опит. На всяко предаване следущия път ще ви поставя на изпит. Не само да отговаряте, не само теоретически, но и практически, приложения, да се

изработи. Който иска да изучава окултизма, ще ви създадем през седмицата някоя мънотия, да видим как ще я решите.

Вие ще кажете: „И без това имаме мънотии“. Ние ще употребим нагана за лекуване. Имате по цялото тяло много малки болки, пръстите ви болят, гръбнакът, това, онова, а ние ще образуваме по-голяма облест, че да се обърне умът само на едно място и вие ще забравите всички малки болки и ще привлечате ума си на едно място. То значи, една мънотия ще създадем да привлече силите, другото е разтиляване на силите и природата цери. То значи да се образува една голяма болка, която лекува. Та вие още не сте дошли до големите болки.

Тисмено ще се изложите за темата. Ще пишете малко. Удката само. Всеки от вас ще си създаде един отгет: за вас, кой е най-добрият метод, не какво са писали учениите хора. Какво са писали те, то понякога може да съответства с природата на човека. И според тия методи ние ще нагодим да може да използвате общия принцип, тъй че всеки един според метода, който има, да може да използва и прилага. Зависи от вашата добросъвестност, вашата искреност и дълбокото ви желание. В това отношение американците са на първо място. Има студенти, които свършват, като работят, в кухнята.

Все ще кажете: „Нямаме условия“. Ще използвате всички условия, то е добре, когато дойдат хубавите условия, но всички условия трябва да се използват. И при най-лошите условия, когато къзам лук, можем да намерим 5-10 м. да гетем.

Сега втори път, ще видим тогава.

За страха и безстрашието

1 година, 2 школна лекция на 1 Мл. ок. клас,
1.III.1922 г. сряда 7-9.30 в. София

П. м.

Прогетоха се темите. (Човек трябва да започва всяка своя работа с най-малките стъпки.)

От всички тия прогетени работи извадете есенцията. Ще направите едно извлечение. Един да го направи.

Ще съберете числата, както ги дадох, после ще ви кажа защо. За тия числа аз ще ви дам някои обяснения - общото число е 227.

1-20 7-12 13-8

2-15 8-13 14-2

3-5 9-14 15-21

4-7 10-1 16-16

5-9 11-9 17-17

6-10 12-8 18-11

Знаете ли на какво мяза туй упражнение „Fir-furfen-tao-bi-aumen“? „Fir-furfen-tao-bi-aumen“ – то е едно изречение, което значи „С най-малкия страх и с най-малката тъмнина!“. Всеки, който върви по този път, трябва да има най-малкия страх и най-малката тъмнина. С най-малкия страх, който причинява най-малка вреда и отклонение. Който се страхува много, не е за туйка. Първо научете изкуството да се страхувате най-малко и да имате най-малката тъмнина.

Аз ще ви държа една беседа, може би следующия път (като се уреди, тогава ще ви говоря), какви трябва да бъдат отношенията на човека към живата природа. [правилата за учениците от следващата лекция]

А туй изречение аз го превеждам на български така: „Без страх и без тъмнина!“ Знаете ли, че страхът ражда тъмнината в света? А страхът е роден от греха. Той седи въпросът. Страх, не предпазливост, защото човек, който знае, че съществува една първична причина и при това се страхува, този човек не е разбрал смисъла на тая причина. Той ще влизате, като ученици – без страх и без

тъмнина. Ако ми не, ще се яви в ума ви страхът, ще ви липси от светлината, а тъмнината по един естествен път ще дойде. И обратно – когато имате тъмнина, и страхът е там. Те са две състояния на човешкото съзнание, които трябва да урегулирате, защото всички ученици на окюлтизма първо се питат: „Може ли?“, „Дали ще успеем?“, „Може да не е време!“, „Какви са нашите способности?“, „Може да паднем“, „Може да се повърнем назад“. Въпросът се решава така – ще се учим или няма да се учим – нищо повече! Искам ли да се учим или не искам?! Пъй е въпросът – рязко! Пъй е то. Та сега ще преодолеете тази мъчнотия в себе си. Там, дето Христос цитира този стих: „Страхливите няма да влязат в Царството Божие..“ [0.М. 21,8] Все може да проверите страхливият човек учен не може да бъде, нито философ, нито държавник, никакъв не може да стане. Страхливият човек ще има живота на заека, а от заека по-страхлива е жабата. А жабата е емблема на крайния материализъм. Това е един факт.

Следователно, всички хора материалисти са страхливи – вземете на един най-смел човек, материалист парите и ще видите, че той ще изгуби и ума и дъма. Като работи 20 години, и все

мъ вземете всички средства, той е в положението на жабата, а заекът е богатият, още недообран.

И тъй, като мислите за заека, ще кажете материалист човек е той, е недообран; той бля да мъ не вземат останалото богатство. А жабата е съвършено обрана, тя е вън и трябва да влезе във водата. Тя казва: „Тук е спасението!“

И тъй, аз ще ви дам три емблеми: жабата бля във водата, заекът – в гората, а ако подплашите някоя птичка, тя хвърква във въздуха. Но две неща ви трябва: без страх и без тъмнина! Ще го турите като мото. Туй ще си го напишете и никакви коментари!

Когато се предприеме някоя екскурзия, какъв е методът? – Избира се някой висок планински връх, после туристите похват да се изкачват към него и докато го достигнат, на много места ще погиват. Туй и в тази наука, на много места ще погивате, на много места ще идете и подновявате силите си. Сега мнозина учители представят, че окултизмът е област много опасна. Да, опасна е за страхливите, но за безстрашните е най-безопасна. И когато кажа: „Много е опасна“, това изпитват само страхливите. Опасна е тази работа; казвам, за да се освободя от тях. И после, когато кажат: „Без най-малката тъмнина“, те – страхливите казват: „Непристъпна

е светлината". Страхливият и от светлината го е страх. Вземете, и разбойника; като обира някого, в тъмнина работи; като му светнат, веднага му трепва сърцето.

Това са двата метода, с които се измиват учениците на двете школи. Всякога ще ходите без страх и без тъмнина. Който ходи със страх и тъмнина, той е пак ученик, но на черното братство. Без страх и без тъмнина – ученик на бялото братство.

Може във второто и третото събрание да ви говоря върху човека. Чтре вечерта ще има беседа там в салона. Ще бъдете слушатели, там всички. Трябва да се уреждат работите. Вие, младите, трябва да бъдете предвидливи. Когато човек тръгне по някой път, трябва да прати човек да види пътя разчистен ли е, „може ли да се мине“, мостовете направени ли са, как се минава: пеш, с кон, да не се връща, иначе някой назад. Пъй, ще бъдете безстрашници!

Първото нещо – вие много пъти сте ходили и сте се връщали назад. Много пъти учениците започват, влизат в гимназията, някои изкарват първи клас и остават, други изкарват II, III, IV, пък най-силните остават напоследък. Като свършат гимназията, като излизат в живота, пък може да се случи най-

способните в гимназията да останат назад в живота. Законът е верен. Някои ученици, които са били първи до трети клас, от четвърти нагоре похват да отслабват. И обратно, като те се събужда нова енергия и от четвърти клас нагоре изкарват много добре.

И аз отдавам това на една психическа причина. И тя е следната: тия деца, като ги хвалят грезмерно, у тях се развива тичеславието, на задната част на мозъка се привлича всичката кръв, а предната част на мозъка се храни по-малко. Тъй че, когато много ви хвалят хората, без да искат, те ще спрат развитието на вашия ум. Затуй учениците трябва да се въздържат, да се възпират от хвалене.

Тичеславието е отзад, а понеже умът е все отпред, разбойник е то и всичката храна, която иде, я взема. И умът не може да се развива. И затова в Тисанието се казва: „Бог на горделивите се противи, а на смирените дава благодат“. Те стават спасени. Ако някой те пита: Защо да не бъдем тичеславни? – ще възрази: „За да не престане умът ми да е ум“. Действително, онези хора, които са осмивани в света, са станали поети, велики хора; а които са обещавали много, останали са посредствени. То тази причина умът им не е имал достатъчно храна да изкара своята работа. Та за

туй ще гакате да ви хвалят хората след като умрете, на гробищата, тогава ще слушате хората кой какво ще каже за вас – и добро, и зло. А живи, докато сте трябва да бъдете глупи за всичко.

Запример, може да ви попитам: „Ти ученик ли си на окултната школа?“ – и после да каже: „От тебе няма да излезе нищо, то е трудна работа!“ – и ти се умърлушиш. Не, спри се, никакво внимание няма да обръщаш.

Сега ще приложите този метод и ще видите какви са резултатите. Имат ли практическо влияние, или не? Защото има смели хора, от страх са смели. Някои казват: „Да бъдем много смел!“ Но някой път смелостта се дължи на страха. Вземете, вие котката, която я е страх или куче, което квичи. В момента на самосъхранение у нея се заражда най-първо страх, но после тя е готова да се хвърли отгоре ти. Туй не е безстрашие. Това е смелост от страх да запазим живота си. Когато пък безстрашието, подразбира вътре при всяко положение да е безстрашен човек, или казано на окултен език: „Да се колебаеш отвънка, без да се разколебаваш отвътре. Колемане отвънка без разколебаване отвътре!“ Тези правила ще ги приложите, ще ги имате пред вид, когато изучавате окултните уроци.

Сега е достатъчно, нали?

Защото именно Божествената Любов ражда безстрашието. Само Любовта може да роди безстрашието, и то съвършената Божествена Любов – никоя друга. На физическия свят не може да познаете Любовта, докато не познаете безстрашието. Ако ти тукта сърцето, може за Любовта да говорим каквото си искаш, тя е непознаваема. Не казвам да направим сърцето да не тукта, но при страха има едно особено трепкане. Това са енергии, които предизвикват точно определени психически състояния, проявяващи се на лицето, като трепвания, побледняване, събиране на кръвта навътре и след туй има разширение на кръвта, излизане навън, защото, след страха се ражда и гневът.

И тъй, запример, страхливият човек се докага, че си го изложил, него го е страх от общественото мнение. Той ще се разгневи, как тъй да го изложим. Сега представете си, яви се, да кажем един адвент от черната лъжа, и той, чрез своята наука, изкушава те, измами те, излъгва те, ти се опозоряваш. Погаба, след като те опозори, той ще ти даде един метод да скриеш туй, което си направил. Най-първо ще те измами, а след като направим греха, той ще дойде в друга фаза, като твой благодетел, ще ти покаже начина, как да се избавим. Ще дойде лъжата. А сега, безстрашиеният човек никога на изкушение не се

подава. Пуй е за учениците на окултизма. Щом влезете в тази школа има много възможности за изкълчение.

Сега в тази школа ще ви дам метод да правите преводи; например, река на какво е превод, дърво на какво е превод, вълк, лисица, жаба, муха, комар – те са все преводи. Пуй е езикът на природата. Защото природата е направила комарите, вълците, лисиците. А ще кажете: „Когато някой пише някое писмо, нали всяка една буква си има своята целесъобразност.“ Един ред от такива букви дава известен смисъл. Следователно, животните, като ги наредим в известен ред, по същия закон ще добием едно разумно слово. Ще започнете най-първо с по-малки преводи: река-извор.

Тема №2 – Превод на думите: река, дърво, планина, вълк, лисица, жаба, муха, комар?

П. м.

Списък на учениците от Първи Окултен Клас на Бялото Братство

1. Александър Стрезов - студент естеств., гинovníк;
„Долни Лозенец“ 164
2. Ана Матеева - „Безименна“ 9
3. Анастасия Динова - гинovníкка; „Априлов“ 15
4. Анастас Цѳерев - градинар; „Фердинанд“ 85
5. Асен Кантарѳжиев - студент, гинovníк;
Арсенала
6. Богдан Икономов - поднагалник в
Министерството на правосѳдието; „Оборище“ 87
7. Борис Николов - студент естеств.; „Долни Лозенец“
164
8. Василка Иванова
9. Величко Хараламѳев - „Раковска“ 154
10. Виктория Христова - студ. математика,
гинovníкка; „Цар Борис“ 40
11. Георги Марков - студ. математика; „Регенска“ 30
12. Георги Радев - студ. математика; Бѳл.
„Македония“ 15

13. Георги Помалевски - студ.математика; „Веслец“
47
14. Дафинка Тенчева - студ.филолог., геновничка;
„Сердика“ 1
15. Димитър Стоянов - словослагател; „Неофит
Рилски“ 59
16. Добран Гарвалов - студ. медик; „Бр.Миладинови“
101
17. Евдокия Явманова - студентка; „Иван Рилски“ 10
18. Евдокия Иванович - „Оборище“ 65
19. Еленка Андреев - студентка философия;
„Витошка“ 59
20. Иван Цочев - студент естеств.; „Ц.Шимман“
26
21. Илия Желязков - капитан
22. Кирил Икономов - геновничка; „Неофит Рилски“
59
23. Кирил Таскалев - „Бр. Миладинови“ 101
24. Константин Константинов - студ.финансова
наука; бъл. „Скобелев“ 13
25. Кръстьо Полешков - студ.естеств.; „20-ти
април“ 20
26. Кузман Кузманов-студ.философия; „Регенска“ 30
27. Люба Радославова - „Оборище“ 14

28. Мигето Зафирова-студ.философия; „Цар Борис“
40
29. Марийка Теткова - гиновничка; „Неофит
Рилски“ 62
30. Мария Радева-гиновничка; Бүл „Македония“ 15
31. Мика Подорова-студ.философия; „Велико Търново“
15
32. Милка Икономова-учителка (статжантка);
„Оборице“ 87
33. Михаил Влаевски - художник; „Цар Самуил“
117
34. Моис Коен - Директор на Апис, тел.705;
Бүл „Сливница“ 205
35. Невенка Теткова - гиновничка; „Неофит
Рилски“ 62
36. Олга Славчева - гиновничка; „Ивайло“ 25
37. Тарашкева Влаевска - „Цар Самуил“ 117
38. Тенка Михайлова-студ.философия; „Шипка“ 48
39. Тетър Тампоров - студ.философия; Бүл
„Фердинанд“ 130
40. Тетър Топов
41. Савка [Керемидчиева]
42. Симеон Симеонов - нотариус; „Раковска“ 154
43. Сотирка Бабаджова - ученичка Баб; „Оборице“ 65
44. Стефанка Тунева - аптекарка; „Бр.
Миладинови“ 114

45. Стоян Джуджев
46. Стоян Караев - студент; Бул. „Фердинанд“ 85
47. Подор Попов - студ.естеств.; „Софроний“ 85
48. Христо Койчев - Княжево 211
49. Цветанка Гатева - Симеонова - художничка;
„Раковска“ 154
50. Цветанка Цилянова - художничка; „Евлогий
Георгиев“ 54

51. Цеко Етчов - електротехник; „Раковска“ 129

28 братя и 22 сестри (Василка като гостенка)

8 март 1922 г. Сряда
София

Методи за укрепване на волята

3 лекция на I Мл. ок. клас, 8.III.1922 г., сряда, 7-8 г.
в.

П. м.

Сега имате един метод с всичките точки. Второто упражнение ще бъде: Тема №3 – „Мястото на волята“. Ще пишете по-малко – половин лист, после пак ще извадите общите правила. Повеќе от една страница няма да пишете. Само главното ще извадите. На кое място да турим волята, защото тя още не е на мястото си. Сегашните хора са хора без воля. Волята погва с разумния живот, дето няма разрушение.

Вз ще ви дам няколко правила да различавате в себе си истинските волеви действия от друките, които произтигат без воля. Те волята ще вземете като най-висшето, което се явява.

Вие ще бъдете свободни, всеки според както мисли, тъй ще се изрази, както схваща, както вие разбирате.

Няма да се страхувате, нито да си казвате: „Дали аз ще се изразя добре?“ Може да е криво – нищо не значи; защото щом има у вас страх, значи вие нямате воля да се изразите. Значи, трябва да имате воля да се изразите, макар и глупаво. Защото, един човек, който взема гъждите мисли и минава за учен с гъждото, е по-глупав от този, който изказва своите мисли. Въ света няма норма, кое е умно и кое е глупаво. Чиното днес, може да стане глупаво утре. Запример, в миналата култура хората са се поздравявали като се целунат с езика си. Животните още имат този обичай. Сега ако двама души се срещнат и се поздравят с езика? Сега е на мода да се поздравяват с ръката си. Един ден и това може да се замени с друго.

Сега да гъдете правилата за учениците. Петте правила има (в негативен смисъл). На прага за оккултния клас слушателите трябва да знаят следното:

1. Който един път се опита да поправи абсолютното, Божественото, се отстранява от класа.
2. Който два пъти не дойде на урок (без важна, неотложна причина), се отстранява от класа.

3. Дълбоко в душата си и пред съвестта си той трябва да знае какви са причините, които са го задържали. Важността на причините се предоставя абсолютно на съвестта на ученика. Един ученик никога не трябва да лъже себе си. Ако той излъже себе си, той сам по себе си е вън от класа.
4. Който един път не направи урока си, се отстранява от класа.
5. При пъти ако стане взаимно нагрубяване между учениците, и двете страни се отстраняват от класа. Между учениците сърдити хора абсолютно не се допущат.

Всичко, каквото става и се говори в класа, е тайна на класа. Който се опита да изнесе нещо навън (което не бива да се изнесе), се отстранява от класа.

Върху темата за човека няма да ви говоря. Ще ви дам само едно правило. В природата всичките млади издънки имат стремеж бързо да растат нагоре, на височина. Чужд им е стремеж да растат на високо. А след тази израстване похват да растат на дебелина. Този е методът и на художника. Художникът най-първо нахвърля общите черти. По височината, идеята, а после хвърля сенките – това е растене на дебелина.

Значи най-първо във всичко ще схванете общите идеи, общите черти, важните. Запример, ако бяхме нарисували човек, кое е най-важното? – формата, двете очи, двете уши, носът, устата, вендите, неговата фраза и гелото са най-важните черти. А след туй вече идат сенките. Ако нахвърлите, да кажем, повече сенки, какво ще покаже това? – Че този човек е в затруднение. Когато някоя картина се тури в тъмен фон, показва, че обстоятелствата, при които той живее, са неблагоприятни. И в природата е тъй: когато човек прекарва в безсъние, веднага природата нахвърля сенки около очите. Туй показва, че е преминал една безсънна нощ. Та затуй учениците сега ще учат да спят правилно.

Първото нещо е сънят. Ще се мъжите да спите правилно. Ще си определите точно време кога да си легнете. И като си легнете, ще си турите в 5 или 10 минути да заспите. Там ще утражнявате волята си и ще видите туй време, което сте си турили, ако в 10 минути заспите, наложил сте си волята. Ако мине половин час и не заспите, волята ви е слаба. Волята ще започнете от съня. Ще имате една гимнастика, много приятна и няма да си правите илюзия, че имате силна воля. После ще кажете на себе си: „Тазвечер искам само на дясната си страна да спя.“ Ако сутринта, след като се събудите, се

намерите на дясната си страна, имате воля; ако се намерите на другата си страна, няма какво да се обезсържавате. Травете опити! Може да направите сто опита.

Тосле гисто от окултно гледище сѣнят си има своето предназначение. Той е училище в астралния свят. И туй, което учите горе, ще го приложите долу. Тѣко не можете да спите значи, ако в астралния свят не можете да учите, и на земята няма да можете да учите. Понеже като си спал, ти си добѣр, умът ти е добѣр, но щом се събудиш и не си разположен, в астралния свят не си работил, както трябва. И целия ден работата ти ще бѣде, както твоего сѣнно състояние. Ще кажем: „Работата, която ми е дадена на сѣн, аз искам да я свърша добре. Отивам в астралния свят да работя добре.“ Сега вие заспивате и понеже искате да си погивате, затѣуй не може да намерите онези, които искат да ви преподават. Вие лягате на децата, които са в гората, а не са в своя клас и кому тогава ще предава учителят. Защото всеки, който ляга, не отива на училище, а в гората, а после казва: „Нищо не научих“. Като заспивате, ще кажете: „Сега отивам в клас“, защото и в астралния свят, след като учите и там има разходки. И тогава ще си позволите една разходка, ще имате някои планински

върхове, някой избор и ще се върнете пак обновен от тия приятни впечатления.

Първото правило да се научите да спите правилно. Всеки ще тури 5-10 минути за заспиване. Да опитате волята си. Може и 15 минути, 1/2 час, един час, но повече от един час, ако не може да заспите, тогава ще търсите причината къде е.

Сега заедно със съня ще ви дам друго едно положение естествено – да медитирате и то върху дъгата, да може да създадете една картина красива във вашия ум. На някои може да вземе една година, две, три години, някои може в един по-къс, кратък срок да си произведе тази картина. Тет минути ще медитирате върху дъгата, да си я представите жива, тъй както е в природата, с всичките ѝ краски, отчетливо. Туй ще ви послужи, като един стимул, да развивате въображението си. На един окултен ученик въображението е необходимо, понеже то е майка на идеите. Може дъгата да си я представите по следния начин: че на запад е слънцето, един черен облак към изток, а дъгата от север към юг, след един пролетен дъжд. Или пък от изток е ясно, а тази дъга е към запад, или каквото положение и да вземе, но тази дъга в ума ви един ден тъй да изгрее, както в природата. Може да се спирате и по 5 минути, или по 10 минути да

медитирате на ден. Да видим кой от вас ще може първ да произведе тази дъга. Аз ви давам срок една година. Ще медитирате със затворени очи и да виждате тази дъга жива, картинно да изтъква. Най-първо, си я представете умствено, тя няма да е ясна, но после ще става реална. Може да медитирате и сутрин и когато сте разположени. Какъвто и да бъде резултатът, вие все таки ще се ползвате.

От този опит ще спечелите, няма да изгубите. Сутрин може да медитирате, след ядене не след като минат 2-3-4 часа, тогава пак може. Редерно време може и преди обед. Вие ще си изберете най-благоприятното за вас време. Вие ще си изберете времето. Някои от вас нарисувайте си тази дъга. Ако искате пък някои щом завали дъжд и има дъга, запомнете обстановката, положението. След всеки един дъжд излизайте да проверявате каква е дъгата. Тази дъга ще внесе един нов елемент вътре в ума ви.

Друго едно правило против дразненето, което имате. Ще употребявате теенето, за да се тонирате по следния начин. Щом дойде да се раздразните, ще изтеете „до-ми-сол-до“. Ще ги изтееш десет пъти. Те са основните тонове. Само че интересно е, учителят по музика щом се разсърди, забравя тъй правило. Никой учител по музика щом

се разсърди, не пее, ами с лека фдря. Той като се разсърди, да туря лека на място и да свири, и да пее „до-ми-сол-до“ и ще свърши работата. После върху тия гетифи тона аз ще ви говоря какво означаваат.

Първото правило: ще гледате всички да се хармонизирате. Тъй трябва да бъде естествено, да няма нищо пресилено. Хармонизиране, не подразбира всички да слезете на един и същ уровень. Не, защото аз определям: еднообразието, според мен, е зло, а разнообразието – добро. Сега всички ще се стремите към разнообразието. Разнообразието това е качество, свойство на Духа! Там, дето е Духът, всякога има разнообразие. Погава превендам: разнообразието, то е изобилие, а еднообразието, то е сиромашия. И от окултно гледище, цом имате някоя неприяност в живота си, животът ви е еднообразен. Следователно, тъй зло е влязло в живота ви, да ви създаде разнообразие. Цом имате някаква спънка, страдание, мъгнотия, тъй показва, че животът ви е еднообразен и тъй страдание е, за да се внесе едно разнообразие. Разнообразието е едно богатство, а богатството е необходимо за развиване на говешкия дух. И тъй страдание е само една преходна гама.

Там едното правило казва: „Който коригира Абсолютното“, та никога не коригирайте природата в себе си! И всички, които са се опитвали да я

коригират, всякога са свършвали фатално, няма изключение. Може да направите опит, и той се ди в следущето: Вземете природата, която е създала тревопасни животни и хранете ги с месна храна, ще видите какви ще бъдат последствията. Въз правя разлика. Според мене, злото е месоядство, а доброто е плодоядство, а не вегетарианство. Месото, всякога в астралния свят, се ди като емблема на злото. И когато искат да ви покажат, че постъпките ви са лоши, ще ви дадат да ядете месо. Когато сънувате, че ви дават месо, значи вие вървите по един неестествен път. Когато говоря за говека, подразбирам духовния говек, защото две същества живеят в тялото заедно. Въз говоря за разумното същество. Две същества живеят сега, на които животът не схожда и за туй между тия две същества и Божествения говек има борба, защото животът им е несъвместим. И туй произтига от това, че някои от клетките, които образуват нашата храна, са месоядни. После през хиляди поколения клетките са месоядни. Макар ти да имаш желание към растителна храна, но у тях се заранда едно желание за месо; и вътре в тялото; в кръвта те се ядат. Тия бели клетки в кръвта водят борба и се ядат едни други. Туй че в самия говек има война. Говек е вегетарианец само по идея, а вътре

става едно взаимно ядене, гълтат се там. Сега сами
ще турите идеята в себе си да се храните с
плодове; тъй чиствено ще турите идеята. Тя ще
работи, а за пълно вегетарианство, то е един въпрос
на вековете още.

Достатъчно е вече.

Тези правила (от методите) ще бъдат ръководно
начало. Вие ще си ги напишете. Този закон ще го
гласуваме и ще го прокараме. Тъй аз го наричам
допълнение на закона. Ще го прегледате, ще се
съберете някои неща има да се допълнят, други да се
извадят и тогава, върху тия точки, аз ще се спра
да поговоря. И тогава аз като влезна в клас ще ви
поздравявам: „Без страх!“, а вие ще отговаряте: „Без
тъмнина!“.

Сега искам да се самоопределите, онези които
може да следват редовно, да се самоопределят, добре
да се изпитват, да няма после недоразумения.
Петдесет души са достатъчни. Та като се
самоопределите, тогава ще ви дадем формулата,
както е: „Fir-fur-fen-tao-be-aumen“. Ако не се
самоопределите добре, тази дума е много опасна.
Първата дума чисти, а втората дума „Тао“ – тя
съгражда. Но първо трябва да минете първата дума,
тя ще ви пречисти. Двете последни думи са много
силни; те са думи, които съграждат. Без страх!

Ще употребите само излишното време, което имате, аз не искам да ви се погълне всичкото време. Само излишното време, което няма къде да се употреби, то е достатъчно. За този клас много време не се иска. Пък щото, там да не се срещне противоречие, някои да се посветят само на това. Не, само излишното време! Когато Мойсей е дал своя закон, казал: „Шест дена ще работя за себе си, един за Бога“.

Но първото правило за съня ще го спазвате. Той ще реши въпроса. Седем часа сън за вас най-много. Ако спите пет часа, не се обръщате и без да се пробудите, то е достатъчно; но ако десет пъти се обръщате и пет пъти се пробудите, то е недостатъчно. От 10 часа вечерта всички трябва да бъдат на легло. Десет часа като дойде всички да бъдат на легло. Пък не може да се каже като правило. Някои може да си легнат в 8 часа, други в 10 ч., някои имат работа до 11 ч., 12 ч., но правилото е: като легнем, след 10 минути да заспим. Който остане след 10 часа нататък, той не може да заспи. Сън иде пак в 12 часа. Има промеждутъци в спането. Онези, които заспиват по-рано, поглъщат всичката прана, която е набрана и ти като легнем не можем да заспим. Ще чакаш други да станат. Затуй, богатите заспиват в 4 часа, понеже бедните

отиват на работа, образува се един измийък. Но щом си турите един навик да заспивате, тогава тялото ви може да намери тази прана. Може да ви дам едно правило: по-късно от 12 часа не оставайте. До 12 ч. по-късно не. Когато искате да си почините хубаво, може да разделите времето си. Легнете си рано, в 8 часа. Чморени сте, изгубили сте енергии; яжте рано и в 8 часа да сте на леглото си, да си почините, да наберете енергията, която сте изгубили. Тък, когато имате енергия в запас, може да останете по-късно. Тъ часовете са: 8, 10 или 12.

П. м.

Тайна молитва значи, че ще се молите свободно, тъй както знаете. Тайна молитва значи: ще прекъснете всичко със света, ще затворите всички жици на телефона; да няма никакъв шум, ни приемащ, ни предаващ. Ще затворите всички клонове със света, да не ви смущават, нищо повече! Да останете със себе си, да помислим малко сам. Има разлика от медитация. Тия работи ще ги научите. В тайната молитва веднага ще се стремите в 1 минута, в 2 минути отгоре да останете свободни. Тъ е просто обръщане ума към Бога. Когато казваме „тайна молитва“, разбираме, както обръщаме погледа си към слънцето, да погледнем. Щом помислите за Бога, то е молитва. Тъ е достатъчно да помислим за

Бога, то е най-красивата молитва. В този клас тия въпроси постепенно ще ги засегнем и ще имаме една ясна, категорична представа. Правете опити, ще проверявате. Въпросът е за завладяване на тялото си, да стане човек господар.

КАРЕСЪТА И ПРОЯВЛЕНИЕ НА ВОЛЯТА

4 лекция на I Мл. ок. клас, 15.III.1922 г., сряда

П. м.

Проектоха се темите: „Мястото на волята“. Поя път пак ще извадите правилата само за волята. И аз ще ви говоря от чисто френологическо гледище, какво нещо е волята, научно. Пъци, което вие писахте е психологически.

Сега за втория път искам от трима души да напишете за „белия цвят“. Тема МЧ – Как се е явил белият цвят в природата? Вие ще изхождате от чисто естествено гледище: Как е създавала природата белия цвят. Сега, ако в едно бяло платно отворите една дупка, какво ще се яви вътре? – Черно петно. Значи, всяко място, което не се осветлява, е черно, нали? Ако в едно черно място отворите дупка и се осветлява, какво ще се яви? – Светло място. Аз ви

навеждам на идеята какво нещо е белият цвят. Старите схоластици на какво са уподобявали говешия ум? – На една бяла площ, на която всичко се пише.

Ще разгледаме после и качествата на волята и как се е проявила волята в света. Защото волята има няколко проявления: проявление в чувствения свят, в астралния свят и във физическото поле. Волята всякога подразбира ограничаване. Да кажем, че си един богат човек, разточителен, харчиш много – 50 000, 60 000, 100 000 лева. Не ти достигат парите, вземаш оттук-оттам, никой не ти дава, най-после ти решиш да съкратиш бюджета си. Ще седнем, ще намерим извора, средствата в себе си: малко ще ядем, малко ще пиеш, скромно ще се обличаш, ще живеем в една скромна колелка. Волята има два начина на проявление: смяляване и разширяване, но първото нещо – волята започва с ограничаване. Без ограничаване воля не може да се прояви. Воля подразбирам, първо: строго определено движение в съзнанието, трябва да се даде известен наклон. Ако не ограничавате нещата, няма наклон. Ако ограничите в една тясна площ и дадете наклон, ще има движение. Но от френологическо гледище не всички хора имат еднаква воля. Волята не е еднакво развита у всички и затуй трябва да знаете wie признаците на волята.

Сега, запример, говорите за воля, но ако видите един човек, може ли да узнаете ч кого е силно развита волята? И дали тази воля е култивирана, възпитана или просто естествена? Тия признаци, като ученици на една окултна школа, трябва да ги знаете. Как мислите, ако един човек би имал само един пръст тело, може ли да опакватте от него някоя философска мисъл? – Не, никаква. Най-малко три пръста трябва да е телото, за да може човек да мисли. Сега много от вашите илюзии ще изгезнат. Въ туй отношение окултизмът е опасна наука. Защото, който влезе и мисли, че е гениален, а окултизмът му каже, че не е. Това ще каже, че има гений в зародиши, тъй като семка, малък. Тък има гений, който сега е почнал да расте, тъй има и който е израснал. Като кажем, че някой е гениален, разбирам, той се е развил, проявил се е. Въ простите хора те са в зародиши. За да се развият, иска се много време още.

Изобщо:

- в 100 години се ражда по един гений в света;
- в 1000 години се ражда по един светия в света;
- всеки 2000-2500 години се ражда по един Учител в света;
- всяка година се ражда по един талантлив човек;
- всеки ден се ражда по един обикновен човек;

– всеки час се ражда по един глупав човек.

Пъй щото онзи, който бърза, който търси часовете, той е между глупавите, които смята часовете, когато се учи за Бога, той е глупав човек. Ако търси дните, между обикновените хора е. Седемцимата турихме ли ние? – Не. А-а, пропуснахме. – За месеца не казахте. А-а. Пъй щото, обикновените хора при обикновени условия се раждат. Друг ден ще ви дам една схема за развитието на волята, все трябва да имат известни мерки. В света онзи има по-силна воля, който носи шапка, като те срещне, веднага хваща шапката си. Онзи, който пише писмо, като хване перото и в него се прояви волята. Следователно той може да работи. Първоцветът, като отвори касата си и там се проявява волята. Тарите са един стимул. Гладният като отвори торбата си и в него се поражда волята. Пъй че в света има различни стимули, които подтикват волята. Ченият – като отвори книгата; химикът – като влезе в своята лаборатория. Затуй човек трябва да има вяра в главата си. Той, като погледне главата си, да е като онзи, който, като бутне шапката си, знае, че тя е кораба, силна и може с нея да работи, не се обезсържава.

Най-първо ние трябва да имаме вяра, че нашият мозък, нашият ум може да работи. Вяра

трябва да имаме: вяра в сърцето си, което е емблема на нашите чувства, че във всички мъгнотии то може да издържа на страданията. После, вяра в нашия стомах, че храната, която възприемам, може да я обработи и да ни даде необходимото в живота и вяра в ръцете и краката, че може да работим и да ходим там, дето искаме. Това е талисман. Като попитнем главата, да знаем, че тя може да решава разумно всички въпроси. Затуй ще се пазиете, да не се демангнитизира мозъка ви. В известни случаи мозъкът изгубва своите сили – при силни стресения. Тия стресения може да бъдат ментални, астрални и физически. Примерът, дето един руски цигулар, като чул друг един виртуоз, това не му послужило за импулс, а се обезсърчил. Затуй високите планински върхове трябва да седят далеч от градовете, да не хвърлят сянка. Или с други думи казано, големите авторитети в света спъват малките хора. Говек да се основава на известен авторитет в света, може. Но този авторитет да може да събужда мисъл и да дава свобода, но цом те спъва, тогава не може да мислим. Какъв авторитет може да бъде само Бог, никой друг. А виждаме, че Бог се е скрил тъй, че не го знаем къде е. Той тъй се е скрил, че ние Го търсим сега и не можем да Го намерим.

Погава, ако ви попитат, в тялото де бяхте поставили волята? Да кажем, главата, мозъкът е място за мислене; дробовете, сърцето отговарят на чувствата на човека. Колкото човек повече чувства, той се разширява. Когато е скръбен, той въздиша дълбоко. Знаги, там е чувствителността и, когато ние искаме да я уравнилим, дишаме дълбоко. А реакциите и спънките стават в стомаха. А волята е в ръцете, в краката, в езика, в очите, в ушите. Всичките тия сетива са място на волята. Тя там се проявява и действа. И тъй, този е естественият път. Когато някой може да рисува хубаво, неговата воля е определена в рисуването. Ч друг, който говори, волята е в езика и в нашата мисъл. Навсякъде волята може да влезе и да направлява. В това отношение волята е външната страна, проявената вече, външната страна на битието или обективната страна.

Сега аз съм определил телото – това е мисълта; носът – чувствата, а долната част – волята. В лицето е тъй физиогномически, ей тъй от носа надолу, брадата тъй е волята. Като дойдем до пръстите, пак същият закон. Палецът: I-та фаланга е волята, II-та – говещкият ум, а III-та – неговите чувства. Когато някой почне да му отслабва волята, той крие палеца си в юмрук, а онези, които обезумяват, те

Държат отворени пръстите си. А онези, у които палецът е отгоре при покривка, прилиза на змия, щом ѝ ударим главата, тя се крие и няма вече мисъл да проверявате; щом почнете да си туряте пръстите отвътре, ще се магнетизирате. Не, отгоре ще туряш палеца си, за да се магнетизираш. Когато държиш ръката си в покривка и палецът е отгоре, известни центрове в главата, които са свързани с тази част, те се събуждат. Вие трябва да знаете езика на природата. Палецът е най-важният; той изпъква, без него смешна ще бъде ръката и пръстите нямат смисъл без него, а с него и другите пръсти полугават смисъл. И желаете формата на палеца да бъде красива, и вие ще въздействате на волята си.

Когато изучавате патологията на говеиската воля, ще забележите, че у престъпниците първата фаланга е съвсем малкеста точка, у престъпниците от минали животи, от 4-5 поколения, като един боздучан се образува палецът. Когато волята действа, първата фаланга расте; когато умът правилно се развива, втората част расте в големина. Ето ви барометър, в който ще видите тъй развитие – докъде е стигнала волята ви. В този живот може ли да порасне пръстът? – Може, може. Ако $\frac{1}{2}$ мм порасне, то е много. Аз съм следил мнозина, в няколко години,

4-5-6 години у някои носът се е протогвал надолу; на някои палецът. Ако първата фаланга е по-дълга, човек е много своенравен. Втората фаланга трябва да е малко по-дълга. Чумът трябва да преобладава, след туй чувствата – базата, основата и тя трябва да бъде широка. А волята е физическата страна. Ако първата фаланга (волята) е по-голяма, такива хора са съединяви. Криво, право, той не отстъпва. А у инатливия, у него гордостта взема надмощие. Той счита, че погрешка не прави; туй, което е казал, то е право. Съединяви са интелгентните натури. Един учен може да бъде съединяв, а един прост човек – упорит.

Сега може да опитвате волята си в малките неща. Кажете, че утре ще станете точно в 4 часа. Допуснете, сега е зимно време, студено и вие погнете да разсънждавате: „Ще настина. – Не, това не е воля. Ще станеш в 4 часа да се облегеш, може да се разхондаш в стаята си, но ще станеш.“

Често в окултизма много ученици не сполучват, защото те трябва да се концентрират. А концентрирането съзнанието трябва да мине безпрепятствено от едно състояние в друго. И той заспива; при заспиването ти слизаш. А в туй слизане се прекъсват картините, които иначе би видял. Има, които стоят при вратата, и те

пристигат, защото те знаят, че иначе ще видиш повече. А вие ще се борите да не заспите. И мнозина в България, доколкото аз зная, с малки изключения, все заспиват, защото има противници и те казват: „Не е тук мястото, а надолу“. Ще ти дойде една дрямка и ще те хванат. Никакво заспиване! В концентрирането не се иска напрежение. Ти ще бъдеш тих и спокоен. Едно спокойно огаване и няма да се безпокоиш за резултатите.

Природата обича настойчивост, не своенравие. Ние мислим, че можем да я заставим. Не. Само, ако ние се хармонизираме с нея, отиваме с искреност и настояваме. Тя е като онзи ученик, който настоява пред учителя си и е готов на всички жертви. Така и природата, цом ни види, че сме готови на всички жертви и тя е готова; но ако ние сме своенравни, тя ще ни липне от това, което ние искаме. И следователно, воля има онзи човек, който на едно добро желание, след като му откажат 99 пъти да постоянства и на стотния път твоята воля ще сполучи. Сега, в този си живот, вие кармически имате ред препятствия, някои по-големи, някои по-малки. Някои от вас ще развият волята си по-скоро в тази посока, а други – по-мъчно. Тък някои от вас ще дойдат донякъде и ще кажат: „Тази работа не е за мене, в някой друг живот.. аз съм млад, та като

стана малко по-възрастен, сега не мчу е времето". Не, сега, сега. Сега не направите ли туй и в бъдеще пак е същият закон. И туй, всички ще започнете с ограничаване, не измъгване. Ще гледате да се освободите от всички излишни неща, които ви спъват в живота; а други неща, които ви мисват, ще притурите.

И туй, във волята вие ще има да се справите първо с физическия човек, първо с тялото, ако искате да развиете волята; второ – с чувствата си и трето – с мислите си. Така ще насочите вашата воля. Гледайте да пресъздадете тялото си, да внесете ония елементи, които ще внесат по-голяма обдрост и издръжливост на тялото; да внесете ония елементи, които ще дадат по-голяма устойчивост на чувствата ви и по-голяма сила на мисълта ви.

После, всички, които влизате в този клас, може да си определите два положителни часа през 24-те часа. Единият час може да е сутрин: като станете, да си препратите по едно добро желание за усилване на волята си; а другият – вечерно време. Васага изберете си само един ден в седмицата, да видим кой ден бяхте си изохали. – Кажете вие кой ден. – Е, вие си имате един ден, който си обичате. Сутрин, като станете, ще си пожелаете и вечер преди да си легнете. Ще седите, колкото имате разположение.

Гледайте да имате разположение, защото без разположение вие не можете да си пратите една добра мисъл. Според разположението на сърцето ви ще бъде изтращането на мисълта. Индивидуално, ще изтращате мислите, не общо. Вие ще изтъквате като индивиди. Само на тези от вашия клас ще направите един малък опит, нали? Та после от малкото към великото, нали тъй? Ако ученикът не напише първата буква, после един слог, първата дума, той не може да напише тия сложни предложения. Всички лица ще ги прекарате с образи и ще пратите мисълта. После друг, трети, докато изредите всички, както поливате цветята: ще идете при всяко цветенце, и ще му полеете водича, ще го погладите, а не с маркуца, това не е поливане. В оккултната школа тъй не се позволява. С маркуца то е практично, но резултатите са лоши. А тъй, повече време ще ви вземе, но има отлични резултати. Петдесет души сте, вие ще дадете по 10 секунди за всеки един, може по 20-30. Ако е по 1 минута, много ще се уморите, по 10, по 20 секунди, ½ минута. Тъй, което пожелаем за себе си, ще го пратим на другите е. Като пратим тъй пожелание на другите, ще полъризираш своята воля. Може и една минута, но за да не се уморите, аз ви давам по възможност най-малко, а вие можете да си турите и една минута, и

5 минути, но за да не се яви желание у вас да бързате, затова аз искам най-малко 10 секунди. Ти ще помислиш заради него, но не бързай, ще свърши работата.

Кой ден ще изберете? – Четвъртък. Хайде, утре точно в 5 часа сутринта, и вечерта – точно в 12 часа ще обдърствате, няма да си лягате преди това. От 11 часа ще започнете до 12, а сутринта от 5-6. Туй е обещание само за тази седмица. Не искам да давате обещание за много. После ще направим обещание за един месец, после за година, а някога ще направим обещание за един ден. От малко ще започнем, то е най-сигурно. А някой даде обещание за целия си живот, а после нищо не изпълни. И тази седмица ще бъдете искрени, който не го направи, ще си каже.

– Каква мисъл ще пратим? – Това, което ти желаеш за себе си. Сега вие ще си останете тихи и спокойни; тази мисъл ще дойде на всекица ви. Вие ще си направите тази мисъл, тя ще дойде отвътре и ще си я напишете. Бъдете спокойни, тя ще дойде; мисълта, тя ще бъде кратка и ясна. Може да не я изкажете добре, стига желанието ви да е правилно, нали? Онова дете, което иска да рисува, желанието му е правилно. Усм желанието е правилно, формата и тя ще бъде правилна.

П. м.

Аз ще ви дам едно изречение: „Без страх в Любовта безгранична! Когато си проектирате мисълта, ще кажете: „Без страх в Любовта безгранична“. Ще се ограждате.

Старият и новият живот

5 лекция на I Мл. ок. клас, 29.11.1922 г., сряда, 7 г.в.

П. м.

Все мислите за какво да се молите. Ученикът ще се моли да учи, нали? Слушателят се отмита със слушане; веруюцият – с вярата, а ученикът – с учението. И той само за учението се моли.

Петете работата за волята.

Сега, за белия цвят кой е писал? Петете.

Авторият път ще напишете Тема №5 – „Отличителните черти на доброто и злото“. Всички ще пишете, както схващате; но какво се отличава злото от доброто? Само същественото, най-същественото, не отвлечено, а както вие го схващате в себе си.

За първото упражнение станяхте ли всички навреме? Колко души изключение има? Погаваше да приложите, да си внушавате кога да станете. Във всяка една оккултна школа нещата не

трябва да стават механически. То е само да се подигне вашето съзнание. Ако вие не можете да работите със закона на Любовта, вие нищо не може да постигнете; вие ще имате обикновена опитност и обикновени постигания, както във всички други школи. Щом е Любовта в душата ви, вие ще станете и ще имате една радост; щом я няма Любовта, вие ще мислите да станете или да не станете; времето студено, ще размислявате, ще се излежавате и ще дойдат изкушенията, с които трябва да се борите и да ги преодолеете. Това са бурните на астралния свят. И всякога, когато се даде едно упражнение у тези бурени се събужда живот и те растат.

Сега ще ви изведа едно правило по аналогия. Посейте какво и да е цвете или растение при някой голям дъб, близо при корените, какъв опит бихте извлекли? Би ли станало нещо от това цвете? – Не. Защо? Не само соковете се поглъщат, но и светлината се поглъща от дъба.

Следователно, първият закон: у вас стария човек, който сега живее всичките ваши стари възгледи, старите схващания от наука, от миналото, са едно голямо дърво и ако вие не се отдалечите надалек, каквото и да погнете, не може да го свършите. Пъци окучтистите го наригат, аз го наригам „Дърво на

познание на доброто и злото". Трябва да сме далече от него или да ликвидираме със своята карма. Кармата – това е едно дърво, което има своите желания – расте и се развива. Всякога най-малкият опит, който бихте се опитали да направите със себе си, да изтръгнете това, което принадлежи на миналото, ще имате опитността на дяволския нокът – като го потеглим боли. Резкат го, той трябва да се изтегли с корен. Боли, не боли, трябва да се изтегли. Но някой път имате опитността; потеглите малко и го оставите; но тогава се пригизават по-големи болки. Който иска да бъде ученик, той трябва да го изтегли изведнъж този нокът. Ако не може да премахнете това дърво, отдалегете се надалече. Новите идеи, новите мисли, желания, идеалът, който имате в себе си, посадете ги надалеч от старото. Тогава едновременно водете два живота. Тял два живота ще ги водите едновременно без да искате. Ако известни дни се намерите в разположение, благородни сте, обикате да говорите истината, а в други дни сте готови да извършите обратното; даже понякога езикът ви се подхлъзне, че кажете туй, което не искате или направите туй, което не трябва да направите. И като се върнете вечерта, ще кажете: „Не съм доволен

от себе си". Това е не само до младите, това е до всички.

Сега на вас младите ще кажа следващата истина. Сега всички казват: „Истината е нещо тежко, неприложимо в живота“. Пъй значи, че Божественият живот очаква по-напреднали души. И гърната лонца си е послужила с много религиозни системи, чрез които да спъне душите в техния път на развитие. Да се живее за истината е по-лесно, отколкото да се живее за света; и да служим на Бога е по-лесно, отколкото да служим на света. Но в тия две системи, понеже чисто Божествената Истина иска приложение чрез Любов, а светът го налага чрез сила, затова на нас ни се вижда светската система по-лесна, понеже въздейства по-силно върху човека. И съм уверен, че в тази школа на мнозина от вас, след като преседят известно време, ще се зароди едно желание ще кажат: „Пъй нещо не е заради нас“.

Във Франция се явява един индус, образува една школа и се явяват 500 благородни французи – ученици. Но след една година, като им приложили всичките правила, които школата изисквала, останали само 5 души; на сто един останал. Защо? – Понеже такива са индуските системи.

Сега казват: „Изтокът!“ Не мислете, че индуските системи всякога отговарят на онази жива, Божествена природа. Запример, вземете науката за дишането, която индусите употребяват от толкова векове. Ако вие приложите тяхната система на запад, ще имате отрицателни резултати. Всички тия системи са добити по закона на инволюцията – при слизането. А понеже бялата раса е пета и започва своята еволюция с възлизането, всички тия системи трябва да се видоизменят; без изключение трябва да се изменят.

Сега вземете простата мисъл – индусите казват така: „Без учител не може, нали?“ Ние излагаме тази проста мисъл. Учител, това е онзи същество, което мисли. Без тази светла мисъл не може. Но и ученикът, който трябва да се учи и той трябва да има тази светла мисъл, за да може да възприема. Значи, истината е върна не само за учителя, но и за ученика. И тогава ние казваме: „За един способен ученик е необходим един добър учител; и за добрия учител е необходим един способен ученик“. Жъи правило, този закон, може да го приложите навсякъде.

Преди да пристъпим към ония основни положения на оккултната наука, трябва да ви ред правила, за да се предпазите. Запример, ако у вас остане съмнение, че вие сте млади и трябва да си потживеете в

света и мислите, че ако влезете в окултната школа, тя ще ви лиши от естествения ви живот, тогава вие имате криви разбирания. Великата окултна школа има за задача да научи младите как трябва да живеят. Тъй е! – да научи младите как трябва да живеят. Окултната наука няма за задача да изправи живота на младите, а тя има за задача да изправи живота на старите, а да научи младите как трябва да живеят. Тъзи е закон – младото няма какво да се изправя. Ония стари, отживели възгледи във вас, старите схващания, религиозни системи, през които вашата душа е минала в развитието си, те ще се събудят във вашето съзнание. Гесто ще изтъкнат такива противоречиви мисли и вие няма да знаете техния източник. Новата истина, която сега настъпва в света, тази истина ще изкара всичките тия недъзи. Та, когато се явят тия противоречия, не трябва вие да се съблазнявате и да кажете: „Това нещо, не е за нас“. Не, в живота, когато вие се осъдите и кажете: „Това не е за нас“, то е тъй, понеже вие сами сте си произнесли присъдата. И тъй, във всяка една окултна школа ученикът сам създава своето щастие и своето нещастие.

Сега ще направим едно малко пояснение при относителните истини, които ще изучавате.

Представете си, че имате една определена точка, някъде поставена. Да предположим, че слънцето е една такава определена точка. Допуснете сега, че ние изтучаваме един лост, да покажем, че всички планети на слънчевата система са на права линия и проектираме тази линия до крайния предел на слънчевата система. Наредваме тия планети по ред. Допуснете сега, че този лост ние може да го завъртим. Постепенно, като се усилва бързината, нами по-далечните планети с по-голяма бързина се движат, а по-близките се движат по-бавно? Но сега това не е така в слънчевата система. Знаги, при такъв един свят, тия тела, които се движат най-бързо, по този закон ние ще считаме, че те са най-далеч от центъра, а онези, които се движат много медлено са по-близо до центъра. А в сегашната система е обратното. В еволюцията ония тела, които са близо до слънцето, се движат много бързо, а тия тела, които са далеч от слънцето, се движат много полека.

Вземете един светски човек и приложете тази теория; тя е доста върна. Ще забележите колко тия хора са пъргави, колко бързо работят. За Бога нищо не мислят; сутрин, като станат, не се молят, бързо работят. А религиозните хора като станат, се помолят, после ха да помислим, потриват се.

Светските хора ги считат, че са мързеливци, не работят. И първото нещо: като стане човек духовен, той не иска да работи или малко иска да работи. Защо? – Тонейже, като е бил светски, е работил и казва: „Когато бях светски, много бързо работех, сега искам да си почина малко“. И следователно, всички религиозни хора говорят все за почивка. Ще дойдат в едно състояние на почивка. И мнозина, които влизат в окултната школа, искат да ликвидират с науката в света, да я отхвърлят и да останат само с окултно познание. И като започнат да се запознават с окултното познание, тогава и това изхвърлят, онова изхвърлят и най-после нищо не остане. Те мислят, че са дошли до центъра. Но този център е планета на друг един лост, който е свързан с много други системи, гдето движението става по съвсем други закони.

Но в окултната школа аз искам от вас да се стремите да осмисляте всяка ваша постъпка, не да я правите безсмислена, но тя да стане смислена, да ѝ намерите мястото. Бях желал, има художници-майстори, каквато линия да му турите, каквато и да е гертта, те веднага ще я приспособят, колкото и да е крива той ще вземе туй нещо и ще направи някакъв отличен образец или ще го тури като гост на някаква фигура. Сега вие ще се стремите да

осмисляйте вашите постъпки, вашите мисли, вашите действия, вашите желания. Да не се обриете с вашето минало, а да го поставите като една основа, една опитност за бъдещето си.

Сега, втори опит, който ще направите, ще бъде тази вечер и четвъртък вечерта (утре). Този опит ще бъде точно в 12 часа – половин час ще мислите; няма да лягате и няма да спите; като свършите ще си легнете, ще спите. Точно в 12 часа ще почнете, ще си направите часовниците. Вие ще си турнете мисълта 12 часа и то ще бъде точно, защото този време не съответствува с физическото. Има едно отличие. Ще ви дам един признак. Ако вие сте схванали истинското време, щом дойде 12 часа, вие ще почувствате една радост; ако истинското време не съвпада, ще имате едно безпокойство; значи, времето не е право.

Тогава, следващия път, нали си имате имената, ще вземете ще прочетете имената си мислено и тогава ще произнесете формулата, и то ще се разпредели към всички. Първата формула ще я кажете: „Без страх и без тъмнина!“ и втората формула: „Без страх в Любовта безгранична!“ Формулите ще вървят заедно. Този е вторият опит. Първият опит имаше изключение, няколко души, всички не бяхте точни. Някой път човек като се моли, той чувства радост

вътрешно. Обръщането ни към Бога е както обръщането на цветята към слънчевата светлина. Когато помислим за Бога, това е един лъч от Него, Който прониква в душата ни. И този лъч е необходим за живота ни. В окултната школа схващанията ни за Бога са по-дълбоки, отколкото обикновените схващания. Каква форма бихте дали на светлината? Светлината създава формите. Там, дето има пречка заради нея, тя създава формата. Създайте на светлината едно пречка и тя ще отбележи известна форма. Направете средата на вашите мисли или по-малко рядка, или малко по-гъста, веднага ще има известно пречупване. Но аз искам да схванете следващата мисъл, за да можете да разберете великата окултна школа. Вие ще се стремите да схванете какво е вашето отношение към целокупния живот, каква е вашата роля в този грамаден, Божествен живот; какво е вашето предназначение, колкото и да е малко, но туй предназначение да го извършите туй, както е определено. При сегашните условия, при сегашните възможности, които съществуват, вашият живот може да се развие само по един начин. За в бъдеще ще се развие при други условия и по друг начин, а сега само по един правилен начин може да се развие. Може по много начини да се развие, но

най-правилният начин е само един. Той е начинът на Любовта. В тази Любов да схванете най-възвишеното, най-благородното и да го любите, не да обигате хората отвънка. Никога не може да обигате хората, ако не обигате най-възвишеното, най-благородното в себе си. Ако не можете да го намерите в себе си, вие не може да обигате хората. И всичките заблуждения, всичките страдания са защото вие търсите истината, Любовта отвънка. Тя отвънка после ще дойде. Когато две същества съзнаят възвишеното и Божественото в себе си, те се познават, те имат допирни точки: две, три, четири, образуват системи. Разбира се, когато търсите туй, вие няма какво да се спирате с другия живот.

Сега представете си следващата картина: Вие живеете в някой палат. Има увеселение: свирене, пеене, и главният вход е затворен; имате само една задна врата и сте дали на някой ваш приятел дума да се разговорите. Какво ще правите? – Ще оставите другите да се веселят, а вие ще отидете там, при задния вход. Няма да ги разтучнете; нека се веселят.

Вие в себе си ще оставите много неща да вдигат шум, но вие през задната врата ще идете да се разговорите с вашия приятел. Увеселението няма

какво да ви случават. Вие се случавате, ако се научат, че вие сте излезли на задната врата какво ще кажат. Не, няма какво да се случавате. Всички ще бъдат твърде заети, че няма да губят каква става с вас. В такъв случай дайте на всички по-вече винаги да се опият, че когато се върнете да ги намерите пияни – на символически език казано.

Когато човек иска да стане богат, той иска да губи всички гости, да остане свободен, да излезе през задната врата, да не го знаят. А сегашното заблуждение на окултния ученик е... Вие казвате на вашите гости: „Имам приятел, друг път елате“ и започват спънките. Оставете ги, нека си ядат, нека пият, няма нищо зло в яденето и в пиенето. Тъй се отнася до света. Каквото светът прави – вашият живот, както вие сте свързани със света, ни най-малко не ви пречатства. Вие си имате една задна врата, през главния вход не може да излезете. Главният вход е затворен, но всеки си има една задна врата, и може да излезете, когато искате.

И тъй, до следващото събрание ще мислите какво е вашето сегашно предназначение в тъй преждането.

Да отпавим ума си пак.

Тайна молитва.

Сега пожелавам на всички ви, на младите ще гледате да се избавите от песимизма, абсолютно никакъв песимизъм да няма. Ще гледате на живота смислено; ще бъдете обдари, смели, решителни. Може да ви дойдат най-тъмните мисли, желания, ще кажете: „Те са гостите вътре въщи, които са неразположени, защото няма какво да ядат и пият“. Защото вие живеете със старите идеи; вие сте като стария дядо. Старият дядо, като иска нещо и не му го дадат, той се обезсърчи. Как тъй стар дядо да не го послушат! А младият не се нуждае друг да му донесе вода. Той сам може да си донесе вода, да копае, да оре, всичко може сам да направи. Когато аз мога сам да си направя това, защо ще се тревожа? А старият, понеже не може всичко да си направи, той се сърди. Следователно, вие ще мислите, че всичко можете. И като казвам, че всичко можете, само по закона на Любовта всичко можете. Ако живеете по закона на Любовта, всичко ще можете и вечно ще бъдете млади. Чум зачубите Любовта вие сте стари и тогава други ще ви служат.

Сега ние ще приложим този закон. Искам всички да направите опит, да се уверите в истината на великия закон, който работи без изключение. Да започнете да мислите как може да се отпави света и как ще се отпави? Едно време св. Илиа изжлал 400

Души пророци в Израил и мислеше, че с туй ще освободи Израил, но после... Той не се уплаши от 400 души пророци, изкла ги, а после от една жена се уплаши, та го пращат в пустинята да пости 40 дена, да му покаже по кой начин ще се оправят светът. Излязъл в канарите, дошла голяма буря, после огън, но Господ не бил в бурята, нито в огъня. Но после дошъл тихият глас, то е гласът на Любовта. И тогава той разбрал, че само чрез тихия глас може хората да се оправят. Бурята, това е сегашният живот.

Вие употребявате двете системи – огънят и бурята, но няма да се оправят светът. Канарите може да се разрушават, дърветата да се изкореняват, но светът ще бъде същият. Но като дошъл тихият глас, той закрил лицето си и разбрал дълбокия смисъл. Сега ние на вас искаме да покажем какво може да направи тихият глас. Вие искате да бъдете силни, като огъня, когото парнете да знае кой сте вие; или да бъдете силни като вятъра. А ние искаме да ви научим, тихо, като говорите какво може да направите.

Сега, разбира се, тия неща няма да ги изнесете навънка. Аз много пъти съм казвал: Докато не проверите нещата, докато нямате един узрял плод, нищо не знаете. Ще ги посадите и като имате

един добър плод, най-първо на мене ще го донесете, аз да видя плода, а после го носете, където искате, но аз трябва да видя този плод. Угом имате изобилно плодове, носете където искате, но първото нещо, ако изнесете тия елементарни неща, някои нищо няма да ви кажат, но в себе си ще си кажат: „С какви празни неща са взели да се занимават“. И тогава в подсъзнанието ви той ще внесе една противоречива мисъл. Тък от толкова хиляди години вие сте опитвали целия живот; пак да преповтаряте нещата няма смисъл. Ние ще ви научим да превърнете стария си живот в нов. Нищо повече! Затуй алхимиците са учили старите хора да ги подмладяват. Там са имали известни начини: стария ще го затворят херметически някъде и постепенно този старият човек ще се подмлади. Та и вас ще ви затворим херметически, ама не сега. Сега няма да ви затворим. Ще идете без страх и без тъмнина!

Тази вечер ще си пожелаете... Какво ви трябва сега? – Да проникне във вашето съзнание истинското знание. Сега гледайте да правите добре упражненията, защото силата е в упражненията. Не правите ли упражненията, всичко друго е напразно. Сега някои от вас може да кажат: Защо да е в 12 часа, защо да не е в 1 часа? Вие ще станете

в 12 часа и 112 час ще спазвате за размисление. Ще си запишете хубаво мисълта. После в четвъртък пак. Имайте си една тетрадка и запишете какво сте помислили. Защото, ако вас ви пратят в Българиия, да образувате някой окултен клас, как може да го образувате? Ями ще го образувате по книгите, нали? И ще кажете: „Там, в „Светлина върху пътя“ [Мейбъл Колинс (1887/8)] пише – „Убий в себе си всяко желание“. Е питам: Като убием всяко желание, какво ще остане в тебе? То е съвсем крив превод там. Като се превеждат окултни съчинения, не се превеждат така. Няма никакво убиване, ами просто обърни ума си. Отиваш надолу – върни се нагоре. Нищо повече! „Убий в себе си всяко желание“ подразбира – обърни се в обратна посока. Отиваш, имаш да вземаш отнякъде пари, научиш си да го убием, да си вземеш парите насила. Хубаво. Хайде може да го убием и да вземеш парите си, какво ще стегелиш? Дойдеш до някое място, измениш желанието си и казваш: „Не, по този начин няма да взема парите си“. Отиваш по добър начин, приятелски му говориш и си вземаш парите. Тостига се целта.

И после, казват там, че за да намери човек истината, съзните му трябва да престанат в хубаво. Аз тълкувам така: Ако всички извори пресъхнат, тогава на земята какво би станало? А

тия, които проповядват окултната школа казват: „Сълзите трябва да престанат и краката да се измият в кръв“. И после мислят, че всичко са разбрали. Това са символи, на които трябва да се намери вътрешния смисъл, да се осмисли. Въз ще дойда тогава, аз ще туря „Светлина върху нощта“ на едно сито пред вас, ще я раздрънкам хубаво и всичките тия правила ще ги раздрънкам най-първо. Те са една вълна, която трябва да се раздрънка. Косъм по косъм трябва да остане, а всичкият прах да падне долу.

Това са все изрази. Това са формули на астралния живот. Някои формули там има символически и от менталното поле и другите полета, та всички, снети на физическото поле образуват една попка яхния. И когато много medici говори, казват само житен сок ще ядете, пък те не разбират житото в този смисъл. Те не знаят, че за да пиеш този житен сок, трябва да имаш съответното разположение на житното зърно; овесена вода ще пиете, трябва да имате съответното разположение; праз ще ядете, трябва да имате съответното разположение на прера. Нямаш ли тъй разположение на прера, празът нищо не те ползва. Там е вътрешната страна. Тия работи трябва да ги научите. На опит да приложите тъй знание. Не

че то е лъжливо, но има заблуждение, криво тълкуване.

Окултната наука е за вас, за младите хора е окултната наука. Знаете ли защо? Въз ще ви кажа сега. – Тонетже вие, младите, имате по-силни индивиди въплотени, отколкото у старите, това са приличията. Сегашните най-напреднали души са въплетени в бедните, не в богатите, учениите, религиозните хора, а в повидомолчу по-посредствените хора. Те са по-силни. Един слаб индивид, той няма характер. Въ света слабите индивиди, ненапредналите ще се въплотят между богатите, а напредналите – между сиромасите, да ги подигнат. Та сега у младите има по-силни духове въплотени. Затуй окултизмът трябва да започне с вас. Затуй вие бягате от църквите. Те са силни, казват: „Не ни трябва църкви“, а старите, тия страхливци, казват: „Как, ония отидоха! Тия разбойници на нас не ни трябва“.

Сега вие трябва да се оправите хубаво, защото за вас черната логика има други прилики, та да не би да попаднете в робството им. Въз у старите не харесвам, те казват: „Едно време ние бяхме като вас, но и вие, като остареете, ще станете като нас; и вие ще се примирите“. Не, не, не, човек, който се примирява, никакво примиряване! Ние няма с какво

Да се примерим. Те казват: „Ама вие ще разберете“. Няма какво да разбераме, какво ще разбере! Ако влеза в някоя локва, какво ще разбере? – Не има тиня. Ако взема да пия, какво ще разбере? – Не съм се натипл. Какво знание има в туй? – Никакво знание няма! Те казват: „Вие ще разберете живота“. Какъв живот? На калта? На убиването и всички тям подобни?

Ще кажете: „Това ние го знаем, няма какво да го учим, ние сме го учили от хиляди години, ние искаме да научим нещо, което не знаем“. Та, ако така мислите, вие сте млади; а ако другояже мислите, вие сте от старите.

Погава най-важното нещо за всиңца ви – идеята да си помагате. Това е новото учение във великата окултна школа – взаимно подпомагане; когато някой падне духом, всички да се притекат с добрите си мисли, желания, да действат да го окучажават. А сега заблуждението, туй, което аз не харесвам у съвременните и старите хора – искат да убедят младите да станат щастливи, т.е. искат да ги вкарат в света – да станат щастливи. Но този свят, който сега съществува, той не е единственият. Той, животът, може да се развие и по друг начин. Щастиемто всяка душа го носи със себе си. И ако вие разбирате този велик закон на Любовта, щом влезете в света, вие ще предизвикате в тия силни индивиди

его; ще дойде Любовта и веднага ще се образува един красив свят. А сега, със светлината, която носят, ние караме всеки един човек да се затвори, казваме: Човек не трябва да се издава и всички са все затворени. Ще бъдете силни, силни, силни, силни, силни.

Някой от вас ще каже: „Ама ние сме по-слаби сега“. Не, силни! Това изречение: „Душата е весилна; плътта, животинският човек е слаб“. Животинското у човек е изложено на слабост, на падение. Работете и молете се, казва Христос. Божественото то всякога е силно.

Сега вие сте млади, ще кажете: „Как ще се развие моят живот?“ – Ако вървите по този път, красиво ще се развиеш; ако се отклоните от този път, тогава може да идете на гробищата да видите какво ще стане с вас; може да идете при болниците, на бойното поле; може да идете в търговския свят, по кафенетата, да намерите фалиралите търговци. В този път на Бялото братство няма никакво изключение. И ако по някой път белите братя не ви помагат, знаете ли защо? Ама ако вие имате един другар пияница, те ви дадат известни средства, вие ги дадете немчу, той ги изпие. Ден след ден вие давате на вашия приятел и той ги изпива, каква полза му принасяте? Те тогава спират своя бюджет и на вас

и на него, и вие страдате. Защо? Немку му трябва пиене.

В туй учение, ако дойде приятелят ти и каже: „Нами ще се жертвам за мене“, той не ти е приятел. Ако дойде приятелят ти и каже: „Може ли аз да се жертвам заради тебе“, той е приятел. Туй е учението. Но каже ли: „Ти заради мене може ли да се жертвам“, въпросът е решен. Не се лъжете! Туй е мястото на Бялото братство. Цум имате дълбоките подбуждения в себе си, те са всякога готови да се жертват за вас, да ви помагат, да ви съдействат. Но турите ли думите: „Ти готов ли си да се жертвам заради мене“, те турят един облак и те спират тяхната помощ. Та сега от вашето разположение зависи. Каквото е вашето разположение, таква ще бъде и тяхното разположение спрямо вас. Туй цото ще се поставите на една гиста и определена почва. И всеки ден, каквото градим, граденото ще го проверяваме камък по камък.

Погава за следущия път вие ще развиете темата си.

Свободни сте.

Двете посоки

6 лекция на I Мл. ок. клас, 5.04.1922 г., сряда, 7 г.в.

П. м.

Забележете в природата: всички издънки, които израстват от земята, вървят нагоре, право перпендикулярно, отвесно растат и клоните са прави. Като почнат да остаряват тия клони, почват да се пребиват. Знаете ли причините защо младото расте нагоре? То винаги е свързано с центъра на слънцето и в този стремеж застава право; но, като миने известно време и стане старо, обърне погледа си към центъра на земята, и вследствие на това прегърбва се. И всички стари дървета стават по-тежки. Сега този закон ще го видите и у младите. Той ходи винаги изправен, но като миने известна възраст, както и растенията, почва да става материалист; той почва да се прегърбва, а по същия закон неговата глава започва да мисли за центъра на земята. Смъртта не е нищо друго, освен мисъл за центъра на земята – човек там иска да живее.

Сега в школата, в която сте влезли, ще се научите да превръщате едно тегение в друго. Ако не научите този закон, да промените тегенията, за пример, имате едно неприятно настроение; то е настроението на стар човек; имате едно приятно настроение, то е настроението на един добър, на един млад човек. Тъй го дръжте в ума си. Всичките неприятни мисли принадлежат само на старите. Сега да ситате думата стар, като символ в смисъл на навизи. „Стар“, като символ, означава навик, в непрекъсната форма навик. Сега разбира се, зло, не е че някои се стремят към центъра на земята, само че този стремеж трябва да бъде съзнателен. Рударят, който влиза в някоя мина, за да извади злато, някои скъпоценни камъни, той има за цел да ги извади на повърхността, да ги употреби. А онзи, който по невнимание падне в някоя дупка в някой кладенец, неговото положение не подхожда на положението на онзи, който съзнателно слиза. Сега, понеже сте влезнали в школата, ще размислявате, защо често се менят вашите състояния. Отбележете си, на ден по колко пъти се менят, за една седмица. През следващата седмица ще отбележите три пъти през деня: сутрин, на обяд и вечерта, когато си лягате, колко пъти се е изменило състоянието ви през деня. Само резките промени ще отбелязвате. Да

видим за 7 дни отгоре колко пъти се е променило състоянието ви: и отбелязвайте часа и минутата, преди обяд или след обяд. Сега разбрахте ли добре? Е, тогава да видим как сте го разбрали. От неделя ще почнете да отбелязвате. Вие само ще отбележите явлението, което става във вас, а причините са далече. Вие само ще наблюдавате промените, които стават вътре във вас, дълбоко във вашето съзнание. Вие съзнавате, че сте се изменили; значи има нещо по-дълбоко от изменяемостта. Вие ще изучавате туй, което се изменя във вас, а не това, което не се изменя. Защото, това, което не се изменя, то прави наблюденията. През тия наблюдения, докато дойдете до вътрешното ваше състояние, което не се мени, което наблюдава другите състояния, а то само остава неизменно. Тък, който има повече време, да отбележи и времето какво е; може откън да е ясно, облачно, дъжд, вятър ли е имало, а който няма време, може да отбележи само промените на състоянието си, вляво ли е било или вдясно. Няма да се смущавате; ще кажете: „Вляво“ или под нчалата, и над нчалата. Вляво е под нчалата, а вдясно е над нчалата. Движение към корените или движение към клоницата. Да не ви смущава вашето състояние в ляво, само най-резките промени. Ако няма такива, няма да пишете. Всички неприятни състояния са

вляво, а всички приятни състояния са вдясно. Нали
ще се самонаблюдавате, без да се критикувате?
Защото критика в природата, това е глождене, а
гложденето е качество само на гъсениците. Сега ние
наригаме всички критици в тази отношение
психологически гъсеници. Ще се самонаблюдавам,
ще констатирам известни факти, ще ги изложим без
никаква критика. За пример, вие направите една
погрешка, казвате: „Какъв лош човек съм аз. Ее – ти
си направил две злини: една, че си я направил и не
я изправяш, и после казваш, че си лош човек. Ще
кажем: погрешка имам, и тази погрешка трябва да
я изправяш. Че си много лош човек, то е от лукавото;
то е едно качуле. Някой път може да кажем, че си
много добър човек; това е друго качуле.

Сега един ученик на оккултната школа трябва да
се научи да върви в пътя, без да го хвалят. Защото
ти по един начин се укоряваш, а по друго се
похваляваш. Но това нищо не помага. Укори и
похвали, те са за децата. Там са на място. Когато
казвам похвали и укори, кога се дават? Сега да бъда
ясен, защото в моя ум седи една строго определена
мисъл, без никакво колебание. Тя е следната: Ние
никога нямаме право да произнасяме своето мнение
върху една картина, която не е завършена! И знаете,
когато някой художник изрисува първоначално плана

на своята картина, някой може да се хване за корема и ще каже: „Това художник ли е? Това са детински работи!“ Но като погледне картината, когато е вече завършена, ще каже: „Това е отлично нещо!“ И тъй той дава две мнения за една и съща картина. Такай, когато се завърши работата, тогава дай мнението си! Ще имате търпение във вас да се завърши работата на някого; не давайте мнението си преди да е завършена работата! Туй значи да не се критикуваме.

Тема №6 – Сега, вторият път искам да напишете по една дума. Но гледайте да не се слугат по две еднакви думи. Работата ви ще бъде само една дума. Само една дума ще напишете.

С какво е започнал говешкият език? – Със съюзите е започнал. Най-първо са се образували съюзите, глаголите, местоименията, а най-после съществителните. Не туй е туй, когато някой го хлопнат по главата; той забравя съществителните; след туй губи местоименията, изгубва глаголите и дойде до съюзите. Те не се губят. Сс-сс-сс. Змията каже ти знаеш ли как е започнала говешката реч?

Ще напишете по една дума, не каквато искате, а по една хармонична дума; дума, която обичате вие, и като я произнесете, да ви е приятно. Но Любов, няма да я пишете и добро, няма да пишете и зло

и право и красота няма да пишете. Ще напишете друга дума. В българския език все ще намерите една дума. Ще пишете глаголи, съществителни, прилагателни – думи, които изразяват идеи. Ще видим дали от вашите думи може да излезе едно изречение. То е всичко. То е закон. Да видим дали сте се хармонизирали. Травим опит: вляво ли вървите или в дясно. Ще ви хванем, като дадете думите. То е първият изпит. Без да знаете ще се определите: вляво ли вървите повече или в дясно. Пъй.

(Читателят показва места с гертаните от Него символи). Знаете ли какво е този определение? То е движение. Какви движения стават във вас? То тия движения всички, които сте писали, това показва движението на вашите мисли. Всичко може да излезне, но това не излезва. Те са знаци, които съществуват в природата. Всеки един знак, накривяването на клона означава известна идея. На някои ветрите са като на младо дърво, а на някои – като на старо дърво. Законът е много верен. Всякъде тия гертни може да ги има. Те означават движения, какви са били теченията, какво е било положението. И, следователно, ние знаем сега оригинала, от где сте гертнили; не какво е писал, ами знаем оригинала, от где е гертнен и как е дошел до тази мисъл. Има много

мисли, които са минали през хиляди форми. Една мисъл е минала през един мозък, два, три и т.н.

Нека имаме една тайна молитва!

Сега, ако се учите хубаво, ще ви запознаем със строежа на реките, образуванията на канарите, с природата. Да имате идейни схващания, да може да четете този език. Една трудна задача, но някои от тези символи може да ви дадат нови идеи. Пътувайте някога, нямате книги да четете, като идете в гората, на някоя канара, като знаете тези символи, и ще ви бъде приятно да живеете, няма да усещате скука; а който не разбира живота. По-хубаво е да четем някоя книга на някой поет, музикант или държавник, но нямам тия – книги.

– Без страх!

– Без тъмнина!

Ще ви дам следващия път един план на работа.

Закон на Движенията

7 лекция на I Мл. ок. клас, 12.04.1922, сряда

Проектоха се домашните работи

- | | | |
|----------------|--------------------|------------------|
| 1. Пръгни | 22. Дете | 43. Ведрина |
| 2. Хармония | 23. Мълчание | 44. Виделина |
| 3. Абсолютното | 24. Жертвувам се | 45. Чгеник |
| 4. Природа | 25. Стремелж | 46. Обггам |
| 5. Надявам се | 26. Великолепно | и |
| 6. Симфония | 27. Господ | 47. Просветление |
| 7. Гостоянство | 28. Уде | |
| 8. Начало | 29. Мир | |
| 9. Чгеник | 30. Възвимопомощ | |
| 10. Мир | 31. Лотус | |
| 11. Висина | 32. Обггта | |
| 12. Мир | 33. Смиреномърдрие | |
| 13. Кристал | 34. Мога | |
| 14. Съграждаме | 35. Светлина | |
| 15. Героят | 36. Висина | |
| 16. Чсърдие | 37. Плотота | |
| 17. Мога | 38. Съвършенство | |
| 18. Хубаво | 39. Хармония | |
| 19. Мога | 40. Извор | |
| 20. Звезда | 41. Гистота | |
| 21. Светлина | 42. Хляб | |

Прочетете първата дума.

– Пръгни!

Пръгва да прочувате Закона на движението. Може ли да си спомните търгването, първото желание, което е турило всички други желания в движение? Във вашето детинство може ли да си спомните първата мисъл, първото желание? Забравили сте го, нали? Първото желание, първият подтик на детето е дишането. С раждането то погва да диша, защото Законът на движението е Закон на астралния свят. Детето се намира в един свят не толкова хармоничен. То издава един звук, с който определя, че качествата, средата, в която се намира, не е толкова приятна. Плачът означава, че човек се намира в една среда нехармонична.

Но ние ще разгледаме живота, т.е. съзнателния живот или самосъзнателния живот тъй, както той сега се е проявил. Всяка една душа, която излиза от Бога, излиза, за да опознае себе си. А то е първото движение в съзнанието. Да опознае себе си, значи, безграничното влиза в рамките или границите на граничното, самоопределя се. А всяка граница създава форми, а всяка форма съдържа в себе си посоката на движението или пътя на еволюцията, през която трябва „Его“-то или „Аз“-ът, или говеишката душа да

мине, за своето самоусъвършенстване. Следователно, говещката душа слиза на земята, за да стане силна.

„Силен и слаб“ започват със същата буква, както е в славянския език. Знаги, слаб е Закона на променението, а силен – Законът на непроменението. Но силен разбирам – в силата има разширение, а в слабостта има смяляване. Сега от гледището на вашия земен живот защо сте дошли на земята? Отговорът е „Да станем силни!“ А вие ще кажете: „Да познаем Бога, да се спасим“ и т.н. Ще познаем Бога само, когато си силен, защото ако у детето няма сили да прегърне майка си, ако у него няма сили да поеме млякото, може ли да познае своята майка? Не може. Следователно, във всяко движение и във всяко чувство, и във всяка мисъл, колкото и да е малка, микроскопическа, в тази мисъл се крият неизгърпаеми сили, които в бъдеще може да се развият.

Сега според Закона на контрастите слабостта винаги подразбира силата. Слаби, значи, запознали се с най-малките величини, най-малките проявления в живота. Запример малкото дете при своето идване на земята съзнава, че то е без сили. Но в туй безсилие се крие неговата сила. У него има желание туй безсилие да изведе към сила. Аз ви навеждам на този Закон, защото вие морално се чувствувате без

сили. Казват: „Имаме слабости, пороци, ограничения, това-онова, и не може да се подвизаваме“. Значи вие сте в духовно отношение деца, които майката кѐне в коритото и често тези деца правят много неморални неща. П.е. от гледището на вашето схващане – неморални работи. Едно пиле щом като излезе из черупката си, веднага с излизането то започва да рови из земята. Обаче един говек майката трябва да го държи няколко години, докато стане способен да търси храната си. А пилето след един-два дена може само да си взема храната. Туй не зависи от слабостта на говека, но понеже материята, с която е обвит е по-гъста, вследствие на това говек сам не може да преодолее спънките, в които тази материята го е ограничила в даден момент тѐй лесно, както пилето.

Сега ще турите мисълта ч вас, че известни мъгнотии, каквито и да са те, вие може да ги преодолеете. От чисто оккултно гледище нещата се обясняват по два начина:

1. едни от съществата, които са излезли от безграничното, са забравили, че са излезли от Него;

2. други са излезли от граничното и са влезли в samozаблуждение, че те са тѐй безгранични и вследствие на туй са паднали;

Някой път за да изгоните вашите илюзии от ума си, някой може да каже „аз знам“, нека той си представи, знае ли той какво става сега на слънцето. Защото, ако каже „аз знам“, трябва да знае какво става по целия космос. Тъзи същество, което знае, трябва да знае какво става навсякъде. Дие мислите някой път, че знаете; задайте си въпроса: „Какво става на месечината? Какво съм аз?“ – „Едно божество“. Уом си едно божество безгранично, какво става с мозъка и понеже мозъчните клетки са вътре в тебе, какво става в Слънцето, с близните звезди? Уом не можем да разрешим този въпрос, ще знаеш, че си една малка част от общото съзнание на битието, едно малко проявление.

Сега ние се натъкваме на Закона за моралното развитие на човека. А от окულтно гледище моралните сили на човека зависят от първичната енергия, която индуцира нараняването. Силният човек всякога прави погрешки. Който е по-силен, в смисъл по-чужд, той прави погрешки. Затъи ще пристъпите да прочитате Закона на праната. Вашите настоящи форми, това е прана в движение. Дие сте всички прана в движение. Когато праната не е еднакво разпределена в тялото, раждат се болестите. Когато праната не е еднакво разпределена в чувствата, раждат се недоволства. Когато праната не е еднакво

разпределена в мозъка или в говешикия ум, ражда се безсмислицето.

Ще направим този Закон на праната ясен чрез движение. Ще ви дам едно упражнение сега. Ще си забележите, ще го правите сутрин, обед и вечер, преди да си легнете.

Упражнение: Ще изнесете ръцете си напред хоризонтално с допрени палци и показалци, да се образува един триъгълник; много красив, дланите хоризонтално, надолу. След това бавно ще разтворите ръцете на страни – един полукръг; дланите се обръщат нагоре и ръцете се превиват до лактите като с първите три пръста се хване най-горната част на ухото (палецът е отпред, а другите два пръста отзад; след туй с пръстите се прави едно движение по ръба на ухото до долната му част (при туй движение палецът се движи по ръба на ухото, показалецът – от задната страна, а средният пръст – от предната страна). След туй ръцете пак се изтеглят напред.

Туй ще се прави 10 пъти и най-накрая ръцете се свалят отпред, надолу, като върхът на палеца е хванат, допрян с върха на показалеца. Туй хващане горната част на ухото ще създаде един морален подтик. Хващането долната част има отношение с

вашия стомах. Аз ще искам да зная какви са резултатите на състоянията.

Сега няма да философствате, няма да гоплите. Ще направите упражненията, ще наблюдавате какви резултати може да се произведат в ума ви, в чувствата ви, във волята ви, ще си записвате. Защото, докато нещата не се опитат, полза няма. Тези упражнения са свещени и ще ги пазите, никога няма да ги казвате. Ако вие издадете, аз ще се науча, ще зная. Тия упражнения ще ги правите, докато имате резултат от тях. Да. Защото, щом ви се каже да не стобуавате, като на Адам и Ева, дяволът ще ви каже: „Защо не ядете от този плод, за да им кажете“. Няма да казвате, разбирате ли?

Най-първо ще обдете много спокойни, ще ги правите в седящо положение, гърдите ви да обдат издадени навънка. Когато правите туй упражнение, умът ви ще обде съсредоточен в ръцете ви, ще следите всяко тяхно движение от двете страни (двете ръце). Силата е там – да може да концентрирате ума си в движенията на вашите ръце. Умът ви да следи движението през всеки момент. Туй е концентриране от физическия към астралния свят. Защото, ако ние влезем в отвлеченото, мъгно може да го направите. И ще отбележите при всяко едно упражнение състоянието на ума си. На обяд ще ги правите

обезателно преди ядене, а вечер – преди лягане, а сутрин и преди, и след молитва, когато сте най-разположени.

„Ако ни видят домашните?“

Нека да ви гледат, няма да разправяте: „Травя си упражнения“. Няма да казвате абсолютно нищо. Като ви питат, ще мълчите. Когато човек не може да каже истината, той трябва да мълчи. Ако някой много ви пита, ще кажете: „Мълчанието в някои случаи е най-хубавото, следователно, аз искам пред вас да направя най-хубавото“. Ще кажете: „Туй гетох в една книга. Тък аз искам да направя най-хубавото“. Ще мълчите!

Туй е предисловие, да видим сега. Това са микроскопически опити. Да не мислите, че е нещо. Туй упражнение е като окзи рисуваг, който туря една линия и определя носа, като права линия, а то не е нос. Докато стане нос, има още криви линии да се турят. После сенки, по-тъмни и пр., да даде илюзия на светлина. И сега и ние теглим само една права линия. Въз ви давам туй упражнение да се концентрирате, да слушате. Първото е да слушате.

Две неща са необходими:

1. да бъдете гестни и искрени;
2. да бъдете жизнерадостни.

Две неща са необходими. Пестни и искрени спрямо себе си и жизнерадостни; те са две състояния на праната. Едното състояние засяга умствения свят, а другото засяга физическия свят, а през средата движението минава през астралния свят.

Сега аз ви давам упражнение, без да приказвате нещо. Вие само ще концентрирате ума си в движенията, а после ще ви дам туй упражнение с разни формулки, с думи да го направите. Да видим какви ще бъдат резултатите. Още тази вечер преди да си легнете, може да започнете.

Ще дишате дълбоко при упражнението, доколкото може да поемете тази жива прана. В Български няма дума за прана. Тя е в разни състояния: има чисто физическа прана; има чисто умствена или ментална прана. Без прана мисъл не може да се образува; без прана чувство не може да се прояви и без прана волята не може да действа.

Разбира се в туй движение ще имате различни мисли, които ще се проявят. Не е необходимо всинца да имате едни и същи преживявания. Всеки според своето развитие ще приеме това, от което се нуждае. Запример на някои от вас, след като си турите ръцете на долната част на ухото, ще помисли или мляко да пия или за варено жито или яйца за Великден. Някой ще му дойде на ума за

орехи – разни неща може да ви дойдат на чума. Глупави работи няма в света, защото „глупаво“ в българския език отгоре има знакът на безконечността („Г“), на безконечното число.

Васега всички изобщо са изгубили своята прана. Най-малко прана има сега. Движенията в съвременните хора са слаби. И за да може да се разбере, да може да се чуе, трябва да имате еднакви движения, еднакви трептения. Всички хора, които имат еднакви трептения и еднакви движения, се разбират, а всички, които имат разнородни, те се отдалечават и не се разбират. Въпреки това сега е упражнението; за бъдеще по-малко философия, повече упражнения, а после ще дойдем по-малко упражнения, повече философия. А после ще обясним смисъла на тия движения.

Да свършим.

П. м.

После ще разискваме върху тези думи (от домашната работа). Половината думи вървят хармонично, но другата част не е хармонична. А това е една черта – вие започвате добре, но има нещо, което ви пречатства. Първите движения (на линиите по места на Учителя) са по-хармонични, а

тази малка хармония върху туй (миста), показва едно нещо – учите се, но знанието още не е станало обект на вашия ум, т.е. учите се, да кажете, че знаете. Нецо има ч вас неспособено – туй съзнание да знаете, да бъдете силни. Силни, не да се изнасилвате, а силни да се повдигате. Който се изнасилва е пак силен, но силен човек аз наригам този, който се повдига; в този смисъл трябва да бъдем силни. Силни да се повдигате, а не силни да се изнасилвате. Човек, който изнасилва себе си, ще изнасили и другите! – правило е това. А който повдига себе си, повдига и другите! Туй е пак правило. Но аз вървам, че има възможност малко по малко да изправите тази погрешка.

Разбор на думи

8 лекция на I Мл. ок. клас, 19.04.1922 г., сряда, 7-9 г.в.

Тайна молитва.

Първата дума беше „Тръгни“.

Направете едно предложение от тази дума. Най-краткото предложение без никакви определения и допълнения, само една връзка. Всеки да си запише своето предложение. Петете ги високо. Някои писаха: Тръгни към Бога, към истината, по пътя, по стъпките на Учителя.

Е, може ли човек да тръгне към истината? Може ли човек да тръгне към Бога? Как мислите? Истината е нещо безпространствено, нали? А тръгването е нещо пространствено. Следователно, може ли да тръгнем към Истината във време и пространство? Може ли да тръгнем към Бога?

Като ученици на окултната наука, ще се научите да мислите точно и определено. Думите трябва да определят ни по-големи, ни по-малко. Към Любовта може ли да се тръгне? Журнете тогава: Тръгни там, дето има време и пространство. Сега

сте в школата, ще мисли. Тръгни! Какво означава един глагол? – Действие. А движението какво означава? – Време. Времето към кой свят спада? – Материалния. А пространството? – Так в същия. Нали само физическите тела заемат място? Знаги, пространството е качество на физическия свят, на проявения свят, на формалния свят.

Е, какво означава думата Любов? Пространствена ли е тя или е безпространствена? В Любовта има ли време? – Няма. Начало има ли? – Няма. Ами те туй, което няма начало и край как ще го познаете? То е непознаваемо. Щом почнем да чувстваваш, то е вече начало, то е един момент, който определя едно състояние. Между състояние и пространство има ли съотношение? Нали казвате: „Състоятелен човек“... Състояние, значи, състои се.

Втората дума – „хармония“.

Сега, изчислете някои думи, симфония и хармония, каква е разликата? Симфонията е резултат от хармонията. В окултната наука често такива думи са гунди, те имат съвсем друг смисъл. Когато вземете една дума, всякога ще видите нейния корен от какво произтича, как се е появил. И думата симфония, тази дума трябва строго да е определена, ако е като идея, тази идея трябва да бъде строго определена. Симфония е много неопределена. В един

симфоничен оркестър, дето най-вещите цигулари свирят безпогрешно и добре изпълняват едно парче, звуковете на всички инструменти образуват една симфония. Коя е по-определена симфония или хармония? Симфония между два тона не може да има. Хармония може да има.

Според вас, коя дума е най-важна от всичките думи? Тостоянство, свършенство, то означава резултат. Господ – то е много неопределена дума. Обигам – вижте, там има смисъл. Може да обигам кого? – Другите. Не, Господа може да обигам. За да кажеш Господ, трябва по-напред обигта да предшества и тогава може да имаш думата Господ. Произнесем ли Господ без обиг, то е все едно да четем книга без светлина. За да произнесем едно име или да тръгнем, трябва да имаш един подтик в съзнанието. За пример, идейните хора, които тръгват в пътя, трябва да имат този подтик. Може да бъде несъзнателен, може да бъде подсъзнателен; може да бъде съзнателен, както у животните, може да бъде и самосъзнателен, както у човека, а може да бъде и свръхсъзнателен, както е у по-висшите същества. Тръгване, т.е. вътрешният подтик да се извърши. Не може да произнесем името на майка си без обиг. Ако говориш за майка си и не предшества идеята за обиг, всякога такава произнасяне на думата ще

произведе дисхармония, както в мозъка ви, тъй и в
дъмата ви. Нали трябва да имате ключ. Имате
цигулен ключ. Всички ноти, наредени под този ключ са
правилни. Първото дъмата Господ, какво означава
обигам? Тя е ключът. Следователно, като вземеш
дъмата обигам за ключ, Господ като турим, има
смисъл. Първото като турим, има смисъл, хармония и
др. вътре имат смисъл и тъй, дъмите се нареждат
като тонове. Нали някои от вас има малко поети.
Те не са чули тия ключове. Поетите трябва да
знаят тия ключове. Да да напишете едно
стихотворение, коя е подбудителната причина?
Обигта за неговата родина, обигта за майка му, за
баща му, за приятели, за църквата. Обигта е един
път. Не всякога може човек да тръгне по пътя. Колко
пъти е спомената дъмата обигам? Един път. Обиг?
Един път. Първото? – Само веднаж. Е, хубаво,
тръгвате, за къде? Когато посетите някоя зоблгна
селка, тя тръгва нагоре и надолу, към центъра на
слънцето и към центъра на земята. Ее, вие като
тръгвате, накъде ще вървите? – Към слънцето. Вие
най-първо тръгнете към себе си, ще спуснете корени
към себе си. Ще погнете най-първо със себе си и след
това ще мислите за другите. Ще помислите за себе
си и за другите. Първото към себе си, тъй казано на
ваш език – влезни в себе си. От дъмата първото са

произлезли други две думи: влиза и излиза. А за да влезнем и излезнем, все трябва да има търговане. В момента, когато искаш да влезем, ще тръгнем; и в момента, когато искаш да излезем, пак ще тръгнем. И тъй, навсякъде трябва да търговаме. Думата тръгни показва турете клон. Клон трябва да имате навсякъде. Сега някои хора казват тъй: Дърви към Бога! Ама къде е Господ? Нами трябва да знаем къде да тръгнем? Когато аз търговам за Русе или някой град, нами трябва да зная пътя? Към Бога! Кой път? Какъде? – Дърте във вас. Е, имате ли вече тази опитност? Не. Ами че тогава как ще говорите за това, за което нямате опитност? Как може нещо да е във вас и да не сте го изпитали? Имаме. Е, хубаво, щом сте го изпитали, нямам нищо против.

Аз искам от всички ви да мислите! Но тъй ще ви заставя да мислите.

Грешно е да се мисли без мисъл. Разбирате ли? Запример, казва някой: „Да се любим“. По е грешно да кажете да се любим. Как да се любим? Няма никакъв метод. А обигта вече ни дава подтик. Обигта казва тъй, то е символ, тя казва: „Тръгни!“ Обигта казва: „Посей семето в земята, вложки чувството в сърцето, вложки мисълта в чума си!“

Следователно, всяко чувство, ние вземаме като отделно семенце, което трябва да се посее в сърцето и

да даде резултат. Резултатите ще покажат качеството на семеното.

Фиж, обикта съдържа два елемента, тя показва, че туй семенце трябва да израсте; това е първият опит. „Г“ показва, че туй семе трябва да израсте, не само да израсте, но и да цъфне; не само да цъфне, но и да победи всичките мъгнотии добре, да го не попари сланата. „Ф“ накрая показва, че трябва да даде онзи разумен резултат, от който ще се убедим, че това е обик. Всеки резултат, който може да ни убеди за своята реалност, без никакво противоречие показва, че ние сме в пътя на обикта.

И тъй, първото нещо, ще тръгнете да търсите истината. И като намерите тази истина, ще я обикнете. И когато обикате тази истина, тя ще ви избави от сегашното състояние на страха и лъжата. Сега вие още не можете да говорите истината. Сега да допуснем, някой от вас му е зададено едно упражнение, един прост пример и го попита Учителят: Защо не го направи това упражнение?, той няма доблестта да си каже истината, причината, а ще намери такива причини да се извини и ще каже една лъжа. Той няма да каже истината, понеже ще мисли, че учениците ще си съставят едно лошо мнение за него. И той, като се оправдае пред Учителя, ще гледа същевременно да не

загуби уважението пред своите съкласници, но той е изгубил пред Истината. Сега, за пример, като ви задам някое упражнение, аз гета в душите ви все желаете да се покажете, че знаете. А то е лъжа. Все мислите, че сте казали нещо. Не, нищо не сте казали. Може да кажем, ние фактически, че зло няма в света, но ако някой ти сръкне в джоба, ще мислим, че има зло. Именно, когато пишем, че няма зло, като ти сръкне някой в джоба, няма да мислим злото, че парите били в твоя джоб или в другия. На теория всякога говорим едно, а на практика все ще дойде едно разногласие: Дзели ми парите, мен ми трябва, ами че и немчу му трябва. „Пъй не е право!“ Пъй право е и за тебе, и за тях. Пъй или ти – то е все едно, философски като разсъждавате, нали? Это къде е злото. Ако аз съм се наял, този, който види, че съм оставил в торбата, той има право да го вземе и изяде. Ако той е сит и вземе хляба, той е извършил едно престъпление, защото той няма нужда. Следователно, онзи, който има най-голямата нужда, той има право да вземе, а който няма нужда, правото не е на негова страна. Сега искам да спазите тези правила; те са максими, с които ще си служите. Какво нещо е правото? Който е гладувал три дена и се е молил на Бога, има право пръв да седне на трапезата; който е гладувал два дена, ще бъде втори на масата;

който е гладувал един ден, ще бъде третият. И тъй
ще ги нареждате.

Аз разбирам глуда, едно вътрешно, дълбоко
преживяване, съзнателно преживяване, този човек е
работил, той го заслужава. Тък знаете ли защо не
можете да казвате истината? Явно някой път
купувате някоя вещь, имате въра в този, който ви я
продава, не сте я проверили, той ви казва: „Тук е
един отличен плат, той е вълнен плат, а то, освен,
че не е вълнен, а е памучен. Явно отивате при ваш
приятел и казвате: „Аз имах тук един вълнен
плат, той го вземе и го продаде пък на друг. И най-
после всички се излъгаха. Всяко нещо, което ви се даде,
проверете го! Онзи, който не разбира, да не отива да
купува. Първовец да става само вещият майстор,
земледелецът да стане само вещият, а невежият да
остане настрана. Способният ученик да иде да се
учи. Училището не е място за невежите; то е място
за способните, за даровитите. И Писанието казва,
един стих има: „Даром сте взели, даром давайте!“
Даром се дава само на талантливите ученици.
Когато някой ученик е талантлив и отиде при
някой учител по музика, той ще го задържи и ще му
каже: „Нищо няма да плащаш!“ И не взима нищо от
него. И следователно, ако вие отидете при Бога със
заложениите у вас таланти, даром ще вземете. Онзи,

талантливият по музика, в него има едно сърце, което гори, той мисли само за музиката, а онзи, обикновеният ученик гледа само да свърши училището; неговият ум е раздвоен. А на талантливия ученик умът му е само на едно място; на способния ученик умът му е само за класа, а който не е способен, не е талантлив, най-малко за две работи мисли едновременно. Ако мислите за две работи сега, не сте талантливи.

И тъй, аз определям таланта, гениалността на човека, да мислим само за едно нещо и то за най-важното.

Сега аз ще ви дам един изпит, ще ви поставя да видим колко ще говорите истината. И ще ви направя една изненада. Нали искате да знаете какво нещо е Истината? Да видим сега дали може да говорите истината? И знаете ли на какво ще замязате вие? Аз ще ви дам едно малко предупреждение.

Един млад момък имал трима души приятели обични и всички му се верили и клеми в своята обич и възност, те те го обичат. Той искал да изпита тяхната обич, доколко го любят. Взема той и заколва едно теле, туря го в един гувал и отива при къщата на първия и му казва тъй: „Доиде в къщата ми един, имал да взема пари, убих го и го турих в

губала, какъв чм ще ми дадеш?" – „Махни го бързо, да се не намери в къщата ми“. Той отива при втория приятел и му казва: „Слушай, аз сторих това и това; какво ще ми кажеш?“ – Разправяй се с убийтия човек, аз не се меса при теб. Отива най-сетне при третия и му казва същото. – Ела в моята градина, там има място; ще го закопаем и никой няма да знае.

Кой е изказал любовта си? – Третият. Той е готов като ги хванат двамата, да иде в затвора. И му казал: Ти си мой приятел, ще го скрием, ако можем да крием добре, ако не можем – и двамата в затвора. Ти ще кажеш: „Аз го убих, а аз съм съдействувал за убиването и каквото ни се налага, ще го изтъртим“. Да допуснем, че един заклал теле, като ви хванат какво трябва да кажете? И аз искам да ви доведа не към онази обикновена истина, говорим за необикновената истина, нали?

Сега някой път аз ще дойда в къщата ви, ще ви дойда с телето, не с теле, а с някой убит човек. Ще влезна при учениците с убийтия човек, и тогава ще ви опитам доколко може да говорите истината. Някому ще кажа тъй: „Ти ще мълчиш, този човек аз го убих, но нищо няма да казваш“. На другия ще кажа тъй: „Ще идеш да разгласиш, че аз убих този човек“.

И двамата ученици, като ги изправят: „Тедѐ казаха ли ти, че Читателят чуби един говек? – Не! Ще питат и другия. Ще ги турна в спор. На едного ще кажа да не казва нищо, да мълчи, а на втория ще кажа да иде да каже. И сега аз ще превърна този символ. Казвам: Може ли да ъде това? – Може. Когато отивам с едно празно шише на гешмата, наливам вода и турям запущалката на шишето, казвам: „Няма да казвам, че има нещо, ще мълчиш!“ Вземам аз туй шише и го нося. Доиде второто положение, че тази вода трябва да уталожни жаждата; казвам: „Ти трябва да кажеш, че имаш вода“, значи да почнеш да се изправаш. Да кажеш някому да мълчи, значи да се изпълва, а да кажеш някому да говори, значи да се изправва. И когато ние крием истината, ние се пълним, а когато я казваме, ние се празним. То е закон! Това са по-дълбоките мисли, скрити в думите: „Кажки Истината и не я казвай! Защо не трябва да казвам? Понетже ти си празен, истината я няма, мълчи, да се натълчи твоето шише. А защо трябва да кажеш истината? – Защото тази истина е влязла в тебе; тя трябва да мине през твоя ктонец.“

Сега ние ще спрем тук, при темата на тръгването. А туй, всичките думи цяла година има да се говори върху тия неща.

Седем думи казахме до сега.

Сега да бъдете готови, защото с гувала ще дойда някой път. Да не мислите, че няма да дойда с някой човек и тогава може за 10 години да ви турнат в Францулика. Туй е сериозна работа! Представете си, че ви турнат в хилнотилески сън и да преживеете туй, което ви казвам, да видите как става туй престъпление, как ви турят в Францулика – всичко това го преживеете. И като се събудите, казвате: „Слава Богу, че това е било мъжа!“ И всичките неща на земята такъв характер имат. Като те осъждат, който разбира закона на окултната наука, той се радва, че преживява. Пробудил ми се е съзнателно, той е на път; не се ми е пробудил съзнателно, той преживява страх и ужас – какво ще стане! Въз искам в известна степен да се пробудите, да знаете, че много неща не са реални.

Сега достатъчно.

Тайна молитва.

Сега, ако сте от добрите ученици, ще ви говоря върху темата: Защо Мойсей уби онзи египтянина. Какъв е дълбокият окултен смисъл и защо Мойсей го уби. Какво означава: окултната наука как си обяснява това убийство? Какво означава това убийство.

Да, свободни сте сега.

Проява на кармическия ЗАКОН

9 лекция на I Мл ок. клас, 26.04.1922 г., сряда, 7-8 г.
в.

Тайна молитва.

Следущата тема № 7 ще бъде върху красотата:
„Мястото на красотата в природата“.

Сега на вас ще говоря върху Проява на кармическия
закон в света.

Каквото намерите писано върху кармата на
френски, английски, немски, италиански, протестанте. А
аз ще засегна закона на кармата от гледището, от
становището на Божествената оккултна наука.

Кармическият закон води своето произхождение от
първото излизане на човека от Бога – от там води
своето начало. А неговото действие или проявление
започва с поляризирането на човека или с явяването
на двата пола в света. Другояче казано, съзнанието
на човека се е раздвоило на положително и

отрицателно, възходяще и низходяще, съзнание на Любов и съзнание на Мъдрост у човека. Това са два полуса.

Сега, вложено е във всяко едно съзнание желанието да обсеби и да завладее; то е стремеж на всеки индивид, на всяко едно, вътрешен стремеж да владее. И понеже тази първична сила е подействувала да раздвои човешкото съзнание, тия два полуса на съзнанието са се заблудили. И следователно, раздвоили се, те искат да се завладеят по един особен начин. Тъй по един механически начин искат да се завладеят, а там, дето това механическо завладяване започва, се явява насилието. Първото положение, което природата изисква от човека е: човек за човека да се жертвува.

Сега, да определя джматата жертва, от това становище какво се подразбира.

Жертва – това е закон за правилното растене и развитие. Това подразбира жертвата, защото само това, което расте, което се развива, цъфти и дава плод, то може да послужи на света, то се принася в жертва.

Сега как е започнала кармата? Първото съзнание в света, което е ограничило второто съзнание, то е родило сегашната карма. Сега представете си следното изяснение: двама господари, еднакво интелигентни и еднакво богати, съставени в

природата, но природата така ги е съставила, че те имат нужда един от друг, трябва да търкуват. И у тях се заронда желание, всеки един от тях иска да се домогне до богатството на другия – да го привлече към себе си. Допуснете сега, че единият от тях, по-умният е завладял всичкото богатство на другия и той остане без материали. Погова – той ще стане слуга; а онзи, който е взел богатството, става господар. Следователно, господарите в света показват преобладащото съзнание, което е взело надмощие първоначално, а слугите показват хората, които се подчинили на туй влияние. Но у самите слуги туй съзнание да искат да бъдат господари, не е изгезнало, следователно, този господар придобива един слуга, втори, трети, четвърти, пети... тия слуги останат 100, 200, 500, те погват да се организират – тяхното съзнание се пробужда; съберат се, хванат господаря си, удучат го, вземат богатството му и те станат господари или като му вземат богатството, господарят стане слуга – сменят си ролите.

Сега, аз ви говоря върху кармата. Не се мъжете да я разберете изведнџ, във всичката ѝ пълнота. Но в една школа как ще се зароди злото между вас? Злото е, че вие ще погнете да искате да господарствувате с вашето знание. Някой от вас

има някоя идея, иска да я наложи на другите. Или той може да има някакъв навик, някаква характерна черта, някакви сили, той ще иска да ги прокара, да ги наложи, но знаете, че в природата има закон за регулиране нашите действия. Всяка сила има граници, в които тя може да се развива. Дойдат ли тия граници, има вече обратни действия. Дотогава, до когато хората не знаят вашите същински намерения, те може да ви слушат, но в момента, когато те узнаят целта, към която вие се стремите, веднага ще погнат да ви противодействуват и то по закона на самосъхранението. Всяко същество иска да се предпази, т.е. всеки иска да цени своята свобода. Следователно, кармагическият закон може да се регулира само чрез закона на самопожертвуването, т.е. да станеш слуга на другите, да отдадем правото на всекиго. Правото, което искаш за себе си, туй право да дадем и на другите; благо, което искаш за себе си, туй благо да го имат и другите. Правото, което искаш в своя ум, в своето сърце и в своята воля, туй същото право дали си ученик, слуга или господар, тия права всички трябва да ги имате еднакво, защото по този начин, в школата сега, в оккултната школа има друга една опасност, от тъй наречения вампиризъм, разбирате ли вие. Вампиризъм – черпене на жизнените сокове на

окръжаващия грез тия окултни закони, нещо, което е абсолютно забранено. В тази школа, в която сте абсолютно, разбирате ли, ни помен, ни сянка от тунейдство.

Сега другите школи учат, че силата на човека е в неговата мисъл. Силата на човека е само временно в неговата мисъл; тя не седи нито в неговата воля, нито в неговото чувство, нито в неговата мисъл. Малко по-ясно. Да вземем известна проява на Любовта, тази Любов може да се яви по форма, по съдържание и по смисъл.

1. Давите се в реката. Минава някой прост работник, отива на работа. Дава ви ръка, изважда ви от водата и казва: „Фърви си!“ Тоя е физическото проявление на Любовта. Той не се стира повече.

2. Второто проявление: вие сте гладували три дена; по пътя минава друг, вижда вашия глад по лицето ви, взема ви въщи, нахранва ви и той ви праща.

3. Третото: вижда ви, че искате знание, взема ви, но след някоя година, след като придобиете знанието, каже ви: „Фървете си по пътя!“

Мислете ли, че животът се е използвал след като сте подали ръка на някого, нахранили сте някого и сте дали знание на някого? – Не! Вие трябва да влезнете в причинния свят, дето основният закон е

следващият: там един живее за всички и всички живеят за един; благо на едного е благо на всички и благо на всички е благо на едного.

Следователно, по този закон, което и да е същество на света, колкото и да е малка неговата дейтелност, неговата радост и неговата скръб трябва да бъдат за вас същени. Една муха може да бъде, но на тази муха, тъй трябва да се радвате, както на един човек и тогава може само Бог да се весели. Тъй е свойствено само на Бога; само Той може да гледа дребните работи, а хората забелязват само едрите (неща).

Тоненже в школата ще се учите за себе си, ни помен от лъжа да няма! Единственото нещо, което в школата не се прощава, то е лъжата. Тъй трябва да го знаете! Всичко се извинява, но лъжата – никога! Все ще се пазите като от огън да не се подавате на лъжата, то е един принцип, който ще ви заведе в противоположностите на живота и после много мъчно ще се избавите.

Попаднете в най-трудното положение, казвате си: Без лъжа не може, нали?

Без Истина не може, а без лъжа може! Точно е тукрено. Само без Истина не може, а без лъжа може. И ще турите. Без Любов не може, а без омраза може! Без Мъдрост не може, а без глупост може! Защото,

цол кажете, че без лъжа не може, значи, лъжата
ранжда Истината, то не е вярно. Цол кажете, без
гътност не може. И според съвременната наука от
невежеството е излязло знанието.

Сега, в съвременния свят слуги и господари, това
е едно отношение на кармата; братя и сестри –
това е друго отношение на кармата; майки и бащи,
това са все отношения на кармическия закон, то са
отношения на кармата. То степен бащата и
майката са едно смекчающе условие на кармата.
Ученици и учители са пак същия закон, пак по закона
на кармата те се събират, защото онези господари,
които изнасилват своите слуги, ако той изнасили сто
души слуги и за бѣдеце те станат господари, той
трябва после на сто души да бѣде слуга, за да се
изплати и ако питате защо трябва да бѣде слуга?
Защото е искал да подчини (на) себе си съзнанието
на другите хора, което не е позволено. Да подчини
съзнанието на един човек, то значи да подчини Бога
на себе си. А единственото нещо, което в света е
невъзможно, то е това.

Сега ще знаете, че и чувствата, и сърцето, и то
се преобразява, и умът се преобразява, както угат и
теософите – висшият и нисшият манас, низието и
висието сърце на човека или духовното и плътското
то са все полъси. Когато искате да обсебите нещо в

чувствата си, вие създавате сами кармата. Щом
искаш да обсебим нещо – създаваш карма, щом даваш
свобода, ти ликвидиращ с кармата си. Сега, да
допуснем, че вие имате един приятел и ти кажеш:
„Аз искам ти да ме обиграш“ и той каже: „Ще те
обиграм“. Турне на главата ти юлар, а отзад остен и
каже: „Ти съгласен ли си?“ – Съгласен съм. Те си
създават карма. Щом турим юлар някому на
главата и вземеш остен – кармата е започнала.
Сега този юлар може да седи в една горчива дъма.
Кармическият закон е ужасен. Една горчива дъма
може деликатно да е казана, с една усмивка или
лека подигравка, кармата е започнала. Даже в най-
тънката форма да кажеш нещо, противникът даже
не подозира, но ти си прикрил едно чувство невярно и
ти в дъмата си усещаш, че кармата е започнала,
може в бъдеще туй чувство да донесе хиляди злини.
Следователно, в себе си ще бъдете строги, ще
преценявате! Защото от туй гледище на оккултната
школа, умът е филтър, сърцето е филтър и волята е
филтър. Всяка мисъл трябва да мине през ума,
сърцето и волята, да се филтрира; всяко чувство
трябва да мине през ума, сърцето и волята, да се
филтрира и всяко действие трябва да мине през
ума, сърцето и волята; всичко туй трябва да се
филтрира и тогава да влиза в градината на

душата за посаждане. Сега не трябва човек да бъде голям ясновидец, дори и неясновидецът може да знае кога е започнала кармата да действва. Ако вие не спазвате закона на Любовта в себе си, веднага двете полумарии на мозъка ще се поляризират по два противни начина; в едното полумарие ще се събере повече енергия, а в другото – по-малко. Ако в дясното полумарие се събере повече енергия, вие ще почнете да се сърдите, дори вашите близки приятели може да ги нагръбнете. Ако се набере повече енергия в лявото полумарие, може да станете уютив, любезен, но тъй е още едно неустановено явление. Тогава мускулите, да кажем, от дясната страна на лицето, ако в лявото полумарие има повече енергия, ще почнат по-силно да се съкращават; и тогава у някои хора виждаме, че стават неволни движения от едната страна на лицето. Движения, които са дисхармонични, показват проявата на някаква мисъл нехармонична, чувство нехармонично, действие нехармонично. И ако тъй действие продължава дълго време, често устата на хората се изкривяват от едната страна, едни мускули се разширяват, а други – се свиват, и кармата налага своя печат на лицето ви, може на очите ви. Ако запример употребявате легната, известни мускули на лицето ви ще се съкратят и тогава въгълът на вашето око, под който светлината

пада на вѣнка, е обърнат надолу и като ви гледа човек, ще види, че ъгълът на вашето око е насочен към центъра на земята и само като се погледнете в огледалото, няма да се харесате. Та, като говорите за красотата, красотата произтича само от тази вътрешна хармония. Абсолютно човек трябва да бъде чист. Въз турям, т.е. така ще турите едно от правилата: Истината в душата ви.

Светлината в умовете ви.

Чистотата в сърцата ви.

Тъзи трябва да бъде едно правило, ще го турите в стаята си и всяка вечер ще се питате дали Истината е във вашата душа, светлината – в умовете ви и чистотата в сърцата ви.

Сега Истината ще ви даде свобода, но това ще я познавате. Ако е в душата ви, ще давате широк замах и на себе си, и на околните ще давате свобода. Ако светлината е в ума ви, светлината ще ви даде знание; тя е проводник на знанието. Ако чистотата е в сърцата ви, вие ще бъдете силни, ще бъдете еднолични във всяко отношение. Те са второстепенни прояви. Сега по някой път виждате у себе си някое чувство погрешно. От гледището на този кармически закон, който каквато погрешка види у другите, тази погрешка той сам трябва да я изправи. Ти, който си забелязал някоя погрешка у

приятеля си, трябва да се постараем ти да я изплатиш. Ще кажете: Как ще я изплатя? Аз ще ви приведа един малък пример. При един евангелист, книжар, във Варна отива един млад момък да си купи книги. Книжарят му казва: Преди време дойде един твой познат да иска пари на заем от мене, но и до днес не ги е върнал. Твоите приятели са такива. – Колко ти дължи? – Пълкова. Той взема и му дава парите. – Считайте, че въпросът е свършен, аз и приятелят ми сме едно; извинете, моят приятел и аз, това е едно и също нещо. И плаща той всичкия дълг на приятеля си. Ние сме гестни хора. – То е благородство на характера. И ако някой почне да одумва някого, извадете кесията си. Аз и приятелят ми е едно и също нещо. А при сегашното ни разбиране много пъти все казват: Аз зная, той има тази слабост, той е нехаен малко, аз ще му поговоря да ти плати... Не, не в тази школа животът седи малко по-другоязе, ще отворим кесията си, ще ликвидирам сметката и на приятеля си нищо няма да казваш. И ако все приложите тъй закона, ще опитате другите резултати. Сега, това е за онези, които трябва да плащат, пък онези, които има да плащат, ако те почнат да правят такива дългове по книжарите и други да им плащат, те образуват негативната си карма; един ден те ще

изгубят своите добри приятели и ще останат сами да си изплащат дълговете, защото когато имат добри приятели, които да ви плащат дълговете, и вие сгрешите, тогава, по обратен път, проявлението ще ви турне подобни на вас, и освен те няма да ви плащат, но ще ви натоварят двойно. Този закон на кармата, който мисли, че ще го надхитри, мъже се. Българите казват „Хитрата мислица с двата крака в капана влиза“. С него игра не става! Той е един, как го казвате на търговски език – кредитор. Той не допуска закъснение нито половин ден; нищо не отпуща, точно ще платим и всичките му лихви; и от лихвите не отстъпва, от нищо не отстъпва, той отстъпва само като му платим.

И тъй, ще знаете, че всичките ваши добри мисли и добри желания ще се поляризират в една или друга посока. Сега, когато ви говоря за кармата по този начин, вие ще се противопоставите. Съпоставете съвременните две учения. Този учение, което сега имате, ще го поставите долу, в корените на вашето същество да функционира, а новото учение ще го поставите в клоницата, горе, да функционира. От кармата си няма да се обите. Кармата обига хора смели; вие ще бъдете смели, да посрещнете кармата си. Които бягат от кармата си, тя има пречка за тях. Ще бъдете смели, може да ви убие, но

В края на краищата едно благородство има в нея. Тя е като мекка. Мекката като иска да ви изяде, тя погва полека да ходи да си гладди козината, гладка става, но да знаеш, кожата ти отива. А когато иска да не ти направи пакост, тя се нахохори, като мине, ще те наплюе и ще замине. Само страх дето ще теглим. Само страхът ще запомним, щом се нахохори, само страхът ще ти остане. Та кармата като мине ще ви наплюе, ще се нахохори, а вие ще благодарите, че тя е постъпила тъй. Тя казва: От мен да замине плътенето и страха, който ще ви вкучи. Следователно, тъй ще разрешавате. Когато дойде голямо нещастие, ще кажете: „Моята възлюблена карма се е нахохорила, плъте“. Тъзи е много върно. Тъй ще си кажете: „Плъте ме малко, но тя повече от това не може да направи“. Сега аз не обяснявам, те са отделни случаи и закони на кармата, но ще ви дам друго едно изяснение: Представете си два успоредни, железни пътя, по които един влак пътува на запад, а другият на изток. Представете си от източния път 100 трена се движат, има известна дистанция, първо те се движат с еднаква скорост; следователно, дистанцията е една и съща. Но представете си, ако почне да се намалява движението на тия тренове какво би станало? Нали ще почнат да стават сблъсквания по пътя. Следователно, в кармическия

закон, дали отиваме към изток или запад, бързините от изток и запад трябва да бъдат едни и същи. Когато двама души не се движат с една и съща скорост, всякога става сблъскване, ако се движат в една посока, схванатите ли вие? Ако, да кажем, сега първият трен, който тръгва от изток и отива на запад, се движи със 100 км в час, вторият се движи с 80 км, нали той ще остане и онзи, който се движи със 100 км, няма опасност да остане. Представете си, че първият се движи с 80 км, а вторият – със 100 км. Тогава има опасност. Да. Представете си, че те се движат вечерно време в тъмно, непременно ще има сблъскване. Тогава, за да не става сблъскване, онзи, който се движи с по-голямата бързина, трябва да намали бързината, да се движи най-малко, както първият, за да се пази някаква дистанция.

И тъй, между хората не трябва да бъдеш нито много умен, нито много глупав, защото глупостта ти е пак закон кармически; интелигентността е пак закон кармически. Уом Господ състави двете, ако си много интелигентен, ще се движим много бързо и ще дойдем в стълкновение с другите; ако си много глупав, ще се движим много бавно и пак същият резултат. Ще бъдем толкова интелигентен, колкото всички околности. Вие сега ще си зададете въпроса колко трябва човек да прояви своята интелигентност?

Вие ще запазите своите сили за по-благоприятни условия. Цюм има един трен с по-малка бързина, ти ще спреш парата си, а като няма препятствие напред ти ще претучкаш, колкото искаш.

Сега, ще спрем до тук. След две седмици от всичко туй ще направите едно извлечение от туй, което сме говорили.

Приложение на кармата в живота – това ще бъде втората тема след две седмици. Тогава, онова, що остава недообяснено, след две седмици, след като напишете нещо за кармата, аз ви давам сега малко наброски, за да може да напишете нещо. Малко ще пишете. И тогава ще искам всеки един от вас сам да прочете туй, което е написал. Ще излизате тук и ще прочетете работата си. И след това ще го поставим другите, да го критикуват. Туй ще се изказват по новите правила на кармата. Да критикуваме, значи, да кажем онези факти, които са истинни, онова, в което съм напълно сигурен да кажем, че сме в съгласие с природата. Критикуване подразбира: да поставим нещата туй, както си са в природата, в нейната първа проява. Това значи.

Не искам сега да погълнете всичкото си внимание. Ако работите всеки ден по един час, 7 часа в седмицата вие може много да сторите. За вас

да напишете една тема 20 минути са достатъчни.
А темата тъй ще напишете.

Ако си отпред, с малка бързина не се движи. Ако си отзад, с голяма бързина, не се движи. От тук една тема е отговор на новата философия.

Отпред бързо се движи, отзад бавно се движи! Ама то само от гаси се разрешава, ако има втори трен, трети подир тебе, тогава друго правило: ако има някой отпред, давай му място да се движи, колкото иска, но отзад ми си, ще вървиш с малка бързина. Погава е безопасно. Тъй щото, има 4 положения. И тъй, някои искат от нас да им дадем право, Чителят на ученика няма да даде право да се движи. Въз ви казвам сега с малка бързина да се движите. Ако си ученик, който е свършил, ще кажа: Пурни парата си, движи се колкото искаш, но ако има някой пред тебе, не бързай! Който е отпред, с голяма бързина; да се движи, а който е отзад, с малка бързина да се движи.

Сега те са символи, ще ги превърнете вие в живи дела. Бързината ще превърнете, голямата бързина на какво съответствува? – Добродетелта. Нами тогава значи: в доброто седете бързи, т.е. отпред, а в злото седете мърни, отзад. Превендане тръгва. Ние превендаме от физическото поле в духовното поле. Значи голямата скорост означава

добробдетелта, а малката скорост означава злото. Ако се разгневиш, ще кажеш: Въз съм отзад. Топола ще се движиш.

Сега темата може да я напишете вие.

Тайна молитва.

Ако се зараждат някои въпроси, неизбежни в школата, може да оставяте по някои бележки на масата, някои въпроси, много живчени. Та може да употребим част от времето за тия живчени въпроси, които може да се подигнат.

Свободни сте.

Красивото в живота

10 школна лекция, на I Мл. ок. клас, 3.05.1922 г.
сряда, София

Тайна молитва

Красотата може ли да я чувствувате? Не. За сега вие само я виждате. Седели ли сте вие пред огледалото да направите лицето си красиво? Сега, ако бих ви казал да нарисувате едно красиво лице, как щяхте да го нарисувате? Кое е красивото лице? Някои мигности, като ги гледате в една поза на мългание са красиви, но щом се засмеят, тази красота изгезне, и обратно, някои щом мългат с грозни, а щом се засмеят, стават красиви. Как ще обясните това? Лицата им стават красиви. За пример, на едно валесто лице, ако турите малки очи, и ако тия очи са близо до носа, ще има ли красота? – Не. Ако са далек турени от носа? Добре. Ако на едно лице турите големи уши, валесто лице, а на друго – много малки уши, какви лица ще имате? Красиви ли? – Не. Е, какви трябва да бъдат тогава ушите? Сега вие имате понятие, но трябва да почнете да мислите. Вие имате вътре

един мащаб, с който гледате на света. Туй, което сте правили, не както са казали някои автори, но от ваше гледище как е правото. Не както е казал някой автор, то може да ми служи за едно пояснение, допълнение на онова, което вие мислите в даден случай. Сега за пример, често вие можете да бъдете красиви и при това, ако ви попитат в какво трябва да седи вашата красота, ще кажете както знаете. Може да разискваме втори път върху красотата.

Красиво лице е туй, което през всичките видоизменения не губи основните си черти. Всякога тези основни черти на лицето, каквото положение и да взема то, дали е сериозно или както и да се изтъхват мускулите, тия основни черти, ако се спазват, туй лице е красиво. Малките очи близо при носа са признак на малка впечатлителност. Следователно, душата не е така отзивчива. Много големите очи са признак на лакомяство, грезмерна чувствителност. А от малките очи е произлязло скъперничеството. Т.е. хора с големи очи са богати, разсипват, а с малки очи – те са бедни. То са само общи понятия.

В едно красиво лице, трябва всяка една част да е съразмерна. Челото трябва да съставя 1/3 част от цялото лице, и носът 1/3 част и брадата 1/3 част. И

лицето трябва да бъде малко заострено, кръгообразно, не съвършено обло. Тази облевина, дето се показва, че лицето е обло, то е защото някога се натрупват мазнини долу при брадата. Но красотата е създавала много змни в света. Пъй е. П.е. видимата красота е създавала много змни. Сега хората се стремят да бъдат красиви външно, а не вътрешно. За пример, лицето трябва да бъде не само красиво, но трябва да бъде пластично, да има дълбочина. Има лица, които изразяват топлина, чувствителност, а има лица, които са красиви и означават богата чувствителност, благородство. После в едно красиво лице трябва да преобладават кривите линии. Чужом преобладават правите линии, лицето не е красиво. Правите линии са признак на присъствие на електричество; кривите линии са признак на присъствие на магнетизъм. Следователно, в някои лица преобладават правите линии, в някои – кривите. Някои хора имат красиви тела, но лицето им не е красиво. На някои брадата не е красива, на някои ушите не са красиви. На някои носът е сплескан долу. Но има ред мерки в природата, математически мерки си има тя; ще се измерят основните гертти, те са чисто математически, геометрически са. За пример, ако се стремите към благородство, към чистота, към нежност, очите ви ще

придобият нещо, ще станат прозрачни, меки. Ако почне да преобладава грубият елемент на мигните чувства, гордостта, очите пак ще бъдат ясни, но ще бъдат светнали и ще представят една грубост, неподвижност. В говещкото лице очите играят най-важна роля. Те са най-красивите. За туй в класа ще се борите, когато имате някое чувство, някой път сте неразположени, имате горчиви чувства, ще се стараете туй горчиво чувство да го отделите от себе си, ще го гледате обективно и ще работите отгоре, както майстора с гъка си, докато го смекчите. Каквато и да е мисъл, да я хванете и да я измените в нейните прояви. Песто някой добър музикант много се разсърдва, когато някой вземе фалшив тон, той кипва. Именно в това той трябва да влада своя слух и да влада туй кипване, което може да стане с него – той няма да поправи работите. Даже един учител, ако може туй да се влада като поправя, той прави хармонични движения и някой от учениците, който не може да пее, хармонизира се с него и веднага започва да пее хубаво. А иначе, учителът, като се разсърди, съкратяват се вълните и тоновете стават по-фалшиви.

Сега, така като говоря, аз подразбирам че говещката душа е красива сама по себе си. Повек

трябва сам да изрази красотата във форма. За пример, и туй, което пишете, то е много хубаво, но от чисто психическо гледище; когато сте писали, не сте се стремили да изкажете истината, а сте гледали просто по-хубаво да пишете.

Първото нещо на всеки ученик е, да изкаже истината. Туй, както разбира да изкаже красотата, да даде своето разбиране, да няма нищо излишно, никакви прибавки, никакви преувеличения. За пример, може да говори: „то е гудо!“, но като го няма, то е едно преувеличение.

И после едно правило, като пишете вашите теми, туй успокойте се хубаво, прогетете работата си високо и вижте на вашия слух как ще прозвучи. Някой път задоволява чума ви, но сърцето не, долуч в симпатическата нервна система нещо не върви добре, има нещо. Ако на двете места хармонира, темата сте развили добре. Петте я веднъж, два пъти, три пъти, най-малко три пъти ще прогетете темата и ще видите как звучи на вашия слух, защото туй, което не звучи хубаво на вашия слух, не звучи и за слуха на другите и обратното: туй, което звучи хубаво на вашите уши, то звучи хубаво и на ушите на другите. А ние искаме в школата нещо звучно, цом е звучно на неговите уши, ние сме готови да го изслушаме добре. И после не пишете дълго. Четете се

Да пишете кратко, повече идейно; не съвсем кратко. Когато имаме малко време, ще ви дам образец една и съща идея, изразена в три форми да видим коя от трите форми ще ви хареса, защото само едната форма ще бъде права. Всяко нещо по три начина може да се напише. За пример, в Библията има толкова красиво описание – историята на Иосифа. Красиво описан живота на Иосифа, отлично! Може да го прочетете.

Тайна молитва

Нами често казват: „Светлината носи живот; Любовта носи живот; Истината носи живот“. Е, какъв е тогава животът, който светлината носи? И какъв е животът, който Любовта носи? И какъв е животът, който Истината носи? Можем ли да кажем: светлината носи живот? Можем, можем. Любовта носи живот, Истината носи живот. Но Истината прямо не носи живот.

Обект на Истината е свободата.

Обект на светлината е знанието, а обект на Любовта е животът.

Доковаме светлината, понеже, за да може човек да се учи, той трябва да има Любов. Знаги, светлината извиква живот за знанието. И Истината, за да даде на хората свобода, и тя ще

извика живота, за да може в този живот да даде свободата.

Втората тема, като я пишете, три пъти ще я прочетете и, като я напишете, вам да се хареса. И тъй, ще пишете хубаво, няма да бързате. В окултната школа се изисква, не както в света. Ще се учите на точност. Всичко, което го правите, да е точно. Не да пишете на листчета тъй откъснати, геометрия се иска, точност. Нека бъде листът малък, но да има правилна форма. Може формата да е един триъгълник, нищо не значи, но всякога да има една правилна форма. Говорите за красота, а сами красиво не постъпвате. После, писаното ви да бъде хубаво написано, да сте доволни. Няма да бързате. Гледам някои, пишат, пишат, че към края писаното е вече нечетливо. Как тъй! Вие сте неслъгасни със себе си! Ще се борите, то са известни недъзи, с които трябва да се борите. Листата, на които ще пишете, може да са тесни, но да са правилни, хубави. Например, този лист красив ли е? – Той мяза на женска рокля. Този лист красив ли е? – Не. И вие за красота говорите. На този пък краищата му не са орязани. А този?

– Покажете ни тогава някой красив.

– Красивите вие ще намерите, а аз търся само некрасивите, със свещ ги търся сега. Всяка една форма

упражнява едно влияние. В оккултната школа всяко нещо, което вършим, всичко се отпегатва, и за зло, и за добро.

Пъй щото, разбрахте какво нещо е красотата. То отрицателен път, от некрасивото ще идем към красивото.

Вярвам втори път ще напишете по-красиви работи.

Закон на енергията

11 школна лекция, на 1 Мл. ок. клас, 10.05.1922 г.
сряда, 7 г. в., София

Тайна молитва.

Прогетоха се част от темите за „Приложението на кармата в живота“.

Това сега е теоретическата страна на кармата. Останалото ще догетем следущия път. Едно практическо упътване.

Физическото тяло, това е една инсталация, то е проводник на електричеството. Физическото тяло е една велика инсталация на природата. В тази инсталация двояко функционират положително и отрицателно електричество и положителен и отрицателен магнетизъм. Сега вашите тела не са тонирани, физически не са тонирани. Говекето от вас сте положителни, другата част сте отрицателни. Сега, ако двама от вас, които имат положително електричество, се съберат, непременно ще има сблъскване. И след туй ето какво ще се зароди: щом се съберете и говорите, като се отдалегите един от друг, вие чувствувате едно неразположение в себе си,

единият е недоволен и другият е недоволен. В дадения случай, ако един от тях не може в себе си да измени положителното електричество в отрицателно, той е длъжен да намери един другар с отрицателно електричество. Сега туй е на физическото поле. Ще се зароди една вражда и вие ще станете активен, активен в проявяване на характера си. Активността, която е добра, може да стане и груба. По този начин се явява грубостта като резултат. Мъжът и жената безразлично, може да станат груби. Тонетже електричеството избира най-късия път, а грубостта е изявление на късия път.

Сега, ако се съберат двама, на които електричеството е отрицателно и двамата са негативни, пак ще се отблъснат, пак ще се зароди едно недоволство в тях. Но недоволството ще носи съмнението, страха, и двамата ще се съмняват, ще се бият един от друг, ще се бият.

В първия случай и двамата, които са положителни ще се бият, ще се дучелват. Един от двамата трябва да умре. Положителен е.

Във втория случай, всеки един го е страх за живота си. Дучел няма да си обявят, но у тях като резултат ще се яви мизанерията и измамата. По

околен път, по някой хитър начин единият ще гледа да обвърже другия и така да си отмъсти.

Сега щом искаш да се джелираш трябва да знаеш, че електричеството е положително. Ти действуваш на физическото поле. Щом у вас се заражда страхът, съмнението, лицемерието във вас електричеството е отрицателно. Вие сте на негативната страна на електричеството. И вие, и вашият противник сте негативни. Защото, ако вашият противник беше положителен, а вие негативен, вие щяхте да го обигате, той ще е човекът, на когото ти мязаш.

Дофре. В този случай, когато вие сте недоволни и сте изгубили вашето равновесие, в дясната страна на вашия мозък има набрано повече електричество, отколкото трябва. В дадения случай, значи, има повече електричество набрано в дясната страна на двамата души, следователно, те са гръби. Ако електричеството се набере на лявата страна и у двамата души, те са негативни...

Сега разбирате ли? Вас може да ви смущава мисълта, тъй негативно електричество, което не може да влезе в работа, не се е трансформирало в деятелност, какво ще стане. Тонетже няма противоположен полък, то е отделено. Сега, каквато и форма, фигура да употребя, може да ви разясня. Тонетже вие сте млади, аз ще употребя вашия живот

за пример. Да кажем, вие сте три приятелки, но едната е по-силна, привлича две от приятелките към себе си, но с едната се обига повече и повече дружи, а с другата – по-малко. Част от нейната енергия се асимилира от приятелката, която тя обига, а известна част, предназначена за втората приятелка, остава неизползвана и се набъбва. Ако се набъбне в дясната страна на мозъка, индивидът огръбвява; ако е в лявата – той се облагородява. Ако енергията остане на лявата страна на тялото, той ще бъде умърлушен, недоволен от себе си. Какъв е черът? – Ней трябва друга приятелка, която да асимилира енергията. Туй електричество е търън в плътта. Знаги трябва да намери приятелка, която ще употреби, асимилира точно това електричество.

Добре. Сега туй за лекчуване е върно. Тма вие давате задължение, че няма да злоупотребите с правилото. Всеки, който злоупотреби, ще бъде най-строго наказан. Такова наказание, каквото никога не е ставало. Ще употребите правилото само за добро. Давате гестна дума. Потговарят „Да“! Вие може да злоупотребите с правилото, понеже на някои може да приложите вашето положително електричество, да усилите злбата на някого. То този начин хората един друг се докарват до отгаяние. Ако твоята дясна страна е наелектризирана по този начин, ще

намерим една приятелка, в която лявата страна има излишък, и тя да постави своята лява ръка на дясната страна на главата ти и ти ще поставиш своята дясна ръка на лявата част на главата ѝ, и у двамата ви веднага вашето разположение ще се измени. Може да не турите ръцете на главата, но ако се хванете двете за ръце, веднага ще се измени електричеството, трансформиране може да стане. Сега може да направите първия опит. Запитват: кога да ги правим и може ли с други? Когато някой път сте много неразположени, другари с другари да направят опита, момичета с момичета, жени с жени, мъже с мъже. Сега аз говоря принципиално, защото има много жени, които са мъже, има много мъже, които са жени. Аз говоря: мъж с мъж – разумния принцип, жена с жена. Ние туряме любов с любов и мъдрост с мъдрост. Ватуй в школата трябва да се нареждат. Туй както сега сте наредени, не сте добре наредени. Трябва да се нареждат според този закон, да има постоянна хармония. Учениците на окултантата школа, като срещнете някой индивид, който нарушава мира ви, ще се пазите от него. Най-малко половин метър на страна ще седате. Ако не можете физически да се отдалечите от него, мислено ще създадете това разстояние. Ще се нареждат по закона на симпатията. По закона на

симпатията, двамата, които си хармонизират, като се съберат, и двамата почнат да мислят и да чувствуват хармонично. Но пък, когато двамата се съберат и имат такова състояние: единият мисли, а другият не мисли, единият мисли, а другият чувствувва, не си хармонизират. Трябва едновременно и двамата да мислят, и двамата да чувствуват и двамата да действуват. Единият да мисли негативно, да чувствувва негативно и да действувва негативно; другият да мисли положително, да чувствувва положително, да действувва положително.

Тъй, най-първо за регулиране на физическото тяло едно правило. Ще направите един опит и ако има резултат ще ви дам второ правило. Тъй правилото ще го употребите да видим дали ще може да се регулирате. Запитват: кои са признаците, когато електричеството е в лявата страна?!. Цом си готов да се караш, с първия, когато срещнеш, искаш да се скараш, електричеството е на дясната страна, пък цом си неразположен, песимист, то е на лявата страна. Това е закон на физическото поле, ще го прочувате, после ще го принесем в астралния свят, в духовните тела. То е един метод. Той е малък, микроскопически опит, който ще правите и ще ми съобщавате резултатите. Не мислете, че изведнъж ще имате сполучлив опит. Този опит трябва най-

малко 99 пъти, 100 пъти да правите. В тези опити аз искам да се развие вашето съзнание. Аз обичо казвам в дясното полушарие. Това електричество може да бъде набрано в разните центрове и после поспециално да го поучаваме, но изобщо принципът е верен като казвам в дясното полушарие. Щом имате неразположение, ще кажете на себе си: „Електричество имаме“. Ще го турите на райота. Може да го турите по следуюция начин: ще намерите някоя ваша другарка и ще направите опита. Опитът, който ще правите може с лица от класа да правите, може с някои лица вън от класа, някое бедно момиче, но ще избирате да ви е симпатично, да е в пътя на вашата еволюция. Като правите опита, вие му помагате да върви в същия път. Ако направите това на онзи, който върви в противоположно направление, връзвате се. Щом отпратите ума със своята енергия, вие ще почувствувате едно облекчение. Пъци състояние често се ражда у всички. Тонемже ние не изпълняваме закона, набира се излишна енергия. То е изостанал багаж, като онези богати хора, които много готвят, а малко ядат. Жденето все вкисва и слугите го изхвърлят навън. Често и в нас електричеството се вкисва, а когато се вкисне, вече разрушава. Най-първото правило: когато се набере електричество на дясната

страна, то е от опит доказано, ако гледиш с дясната ръка дясното полушарие, състоянието се влошава, той ще погне да се сърди, а ако му гледиш лявата страна, той се укротява. За туй дадох правило: когато слънцето ви пеле, веднага с двете ръце ще гледиш косата си, ще разтривате главата, ще вземате туй електричество от главата и може да избегнете всеки слънчев удар. И може при едно възбудено състояние да направите пак едно малко гладене. Космите са добър проводник на електричество. Сега разбира се, разни магнетически школи има, които употребяват тези нагиги за магнетизиране, за тониране. Употребяват същите закони и правят големи пакости. Ученикът на окултизма никога не трябва да позволява да го хипнотизират. Трябва да ви дават пари без полица, на доверие. Ако върват, да ви дадат, искат ли полица, не вземай на заем. Предпочитайте да ходите гладен, но не подписвайте. Туй говори окултната наука: пари без запис и без полица, който дава – вземи и върни ги пак на време.

Сега от вас искам едно правило: да бъдете искрени към себе си. Всяка сутрин за две седмици, като станете, ще си помислите: искрени ли сте вие спрямо душата си. Душата разбирам, най-висшето у човека, Божественото, което е проявено. Искрен ли е

говек спрямо душата си и през деня готов ли е да извърши всичко, което тази душа желае и му нашепва и ако съгреши, да се извини преди нея, да не се оправдава, да се извини да каже истината тъй, както си е. Стане погрешка, ни най-малко нито да я намалява, нито да я увеличава, а да констатира факта, тъй, както е, тъй, както природата го е констатирала. То е необходимо за развиване вашето съзнание, да схващате нещата правилно, без увеличение и без намаление.

Тайна молитва

Сега направих тази малка забележка, за да не злоупотребите. Злоупотребението може да седи в следното: В окултната школа всички опити стават съзнателно. Съзнанието седи в следното. Ако аз турям ръката си върху някоя глава, в мене трябва да има съзнание давам ли или вземам. Ако давам, тъй, което давам, ще бъде ми в полза и тъй, което вземам, ще ме ползва ли. Ако тъй, което давам, не принася полза, и тъй, което вземам, мене няма да ме ползва... Аз най-първо след като дам и след като взема, трябва да благодаря, понеже ние работим с известна Божествена енергия. За тази енергия, която тече през мене или през вас, всякога се държи отглет. Природата си има часовници, които отбелязват колко се изразходва и за кого, и през вашия мозък и през

ръцете колко енергия е минала, всичко туй в тази инсталация е строго отбелязано и се туря на сметка, не само на сметка, но и резултатите на тази енергия правят тази енергия да има отглас в общото битие. И следователно, като турите ръка на някоя глава, знаят какво е произлязло и вас ви държат като един отговорен фактор. Туй не го казвам да се страхувате, но за да знаете, че всяка една работа, която вършите, да бъде благородна. Принципно действие, не със страх. Всякога подтикът на вашата душа трябва да бъде извършен в съгласие с Бъга, с великото, в хармония с Бъга. То е великото в света – да работим разумно. За тия положения при други условия малко ще се спрем. Много от обяснения в окултната школа са обременителни, защото опитите, които ще правите, те ще ви обяснят много положения, които сега ви са тъмни.

Без страх в Любовта безгранична!

Когато имате някой въпрос тъмен, ще попитате, защото и другите ученици, на герното братство и те ще ви посещават. Може вечерно време да се мени настроението ви и вие не знаете как може да ме посетите. Ще ви обясня тази тъмнина. Няма да се плашите. И тя си има закони.

Методи за чистене

12 школна лекция, на 1 Мл. ок. клас, 17.05.1922 г.
сряда, София

Тайна молитва.

Прогетоха се останалите теми за „Приложението на кармата в живота“!

Вз няма да се спра да обяснявам кармата, но ще направя едно малко пояснение. Представете си един младеж, който е бил с другари и се е напил. Служва се завалява дъжд, образува се кал. Тонже за първи път се е напил, той не може да владя своето тяло. Излиза навън, пада в калта. Ч него се заранжда желание да стане. Стане, падне, стане – падне, стане, изтрезнява и се поглежда – цял окалян. Няма да се спирам върху причините защо се е напил. Как може да си изгисти дрехите е въпросът. Някои може да разправят на дълго и широко как са го завели другарите му, как се е напил и т.н. Дрехите как може да се изгистят и неговото тяло как може да се изгисти – то е въпросът. Следователно, на вас ще ви дам два метода чрез прецеждане, чрез филтриране и чрез изтварение. Тези два метода как ще ги

познавател? Онази вода, която се е разлятила, трябва да се филтрира. Да допуснем, че в тази вода има съзнание.

При потъването в земните пластове най-първо тя ще почувствува скръб, голяма скръб, че изгубва светлината и отива в мрака и тъмнина. Потъва един, два, три, четири, пет, шест, може и десет пласта и след туй срещне един каменист пласт, дето спира движението надолу и тя излиза нагоре, излиза и почувствува радост. Знаги, при филтрирането скръбта започва от началото, а радостта после се явява. Сега един от методите за ликвидирание с кармата е филтриране, потъване в материята, прегизване и излизане навън. Вторият метод е чрез изпаряване. При изпаряването, радостта започва най-първо, в началото, а скръбта отпосле. И то как? – Представете си онази водна капка, която се освобождава от излишни грехове, отива към Бога, казва: „Освободих се от страдание“. Тази малка капчица се радва, разперила крила, но срещне едно студено течение, истинне, състи се и пада надолу. Като падне долу, окаля се и пак дойде скръбта, без да разбира, че в своето падане тя е принесла полза някому. Сега вие сте изложени на тия два метода. Като се филтрирате, скръбта е отначало, а радостта отпосле, като се изпарявате, радостта е

отначало, а скръбта отпосле. Тъй че, ако скръбта ви дойде после, вие не се филтрирате, а се изпарявате. Тогава само ще продължавате пътя си на страданието, понеже като паднете ще имате скръб, нали? Не пресигайте тази скръб, влизайте направо в земята, продължавайте докато излезете от другия край и ще имате радост. Ще съедините двата края на страдание и двата края на радост, ще образувате един кръг. Който не разбира закона ще има всякога една радост, едно страдание, едно страдание една радост, едно страдание и няма да знае защо са тия работи.

Кой метод ще изберете? – Единият метод – филтрирането, е за сърцето, изпарението е за ума ви. Следователно, тия два метода са необходими, ще се съединят. Умът ще преживявате не само чрез изпарение, а и чрез филтриране. Нали хората казват: трябва да се изпарят тия мисли из главата ти навън, да излязат и да се повърнат и да образуват един кръг. Когато дойде филтрирането, човек е почнал да прогресира, но работата е опасна, че вие сте дошли в един период на застой. Знаете ли какъв застой? Природата има застой, дето няма нито филтриране, нито изпарение – туй, което в обществото се нарича индиферентност. Някой казва: „Индиферентен съм, каквото и да се случи“. Вие

трябва да знаете какво ще се случи. Сега кармическият закон може да се разгледа само от страната на неговите страдания, но кармическият закон има и други отношения. Допуснете следното изяснение: На вас ще дам да носите празно шише в джоба си красиво, запушено. Идвате при гешмата и забравяте да напълните шишето. Пръгвате по пътя, жаждата гъбствувате, изваждате шишето – празно, няма вода. Знаги при гешмата вие може да сте имали някои философски разсъждения: как е направен света, колко са далеч звездите, колко милиона години има откак е създадено слънцето, кои са причините за социалното положение, но сте забравили да напълните шишето. Най-първо ще напълним шишето, а след туй ще разисквам тия въпроси. В този случай шишето трябва да го напълните. Ако не го напълните, ще страдате. Има други положения, други примери ще ви дам. Знаги, празното шише трябва да се напълни.

Второто положение: Журите на гърба си един кош с хляб от 70-80 кг все хубави самуни. Вие сте толкова лаком, искате да го занесете на 40-50 километра да го продадете. Но законът е такъв, че срещате бедни деца и трябва да дадете на децата да ви олекне. Горко ти, ако не дадеш на децата! Докато идеш до 50 км гърбът ти ще се обели. В този

случай ще празниш коша си, а при гешмата ще пълниш шишето. Ако не изпразниш коша, ще дойдат същите страдания. Пълният кош с хляб ще раздавате на дясно и на ляво, докато остане само един хляб за теб. И тогава ще бъдете доволни и щастливи. Ако вие сте нещастен, две причини има: първата причина е, че вие не сте натълнили шишето; втората причина е, че не сте раздали хляба. Сега вие нали сте в класа? Всяка една ваша постъпка, щом почнете да страдате, обяснете си я: шишето ми не натълнихте, или хляба не раздадохте. Не само да спорите и да философствувате, не, но близката причина ще търсите, причините, които сега създават кармата. Тя не би се проявила, ако не се създаде в настоящето една близка причина. Сега вие казвате: „причината на кармата“. Когато човек е изгубил любовта си, кармата е дошла на мястото. Когато радостта се е изгубила, скръбта е дошла на мястото. Когато правдата се е изгубила, безправие то е дошло на мястото. Когато милосърдието се е изгубило, насилството е дошло на мястото. И тъй, всичките недъзи, които съществуват днес, показват какво ни липсва. Следователно, кармата от какво се ражда? – Онзи, който е изгубил любовта, иска да я завладее чрез насилство. Всяко същество, което се опита да завладее душата ни, да ни наложи каквито и да е връзки, ги

налага и на себе си. Защото тия форми, които то образува, са затвори и в същите затвори и то ще влезе.

Ще ви приведа един окултен разказ: Един стар адепт в миналото имал голяма омаза към мишките, те създали един капан, в който мишките да се хващат. Но той съгрешил, и Господ го направил мишка. Възлязъл в същата дупка, видял този капан отворен, отива да го изследва. „Тази настърмица може да ми причини добро“. Изследва, и хайде вътре. Затваря се този ум, който бил направил този капан. Никакви капани не куфдисвайте в ума си или в сърцето си, защото в този капан вие ще влезете. Този капан, може да минат десет, сто хиляди години, той ще ви гака. Може да се върнете назад в окултната наука, може да се превърнете на муха, може да се превърнете на глестя, на една микроба. Може да се повърнете даже на сред път и пак да започнете от начало. Не си правете илюзии. Казват: „Няма повръщане в еволюцията“. Има повръщане – то е за простите. И като ви повърнат тогава през всичките мисли, които сте създали, вие ще минете и ще опитате всичкото нещастие в туй отношение. Казват: „Каквото посееш, това и ще пожънеш“. Ако се върнеш назад, ще пожънеш всичките последствия. Сега туй е едно философско разсъждение.

Да се пазите от ония твърдения, че човек не може да се повръща назад. Повръщане има. И, ако ангелите в своето падане се върнаха и им израснаха опашки, рога и копита – то е голямо падение – сега, ако този е за ангелите, то същият закон важи и за говеците. Той не е изключен. Сега в своя стремеж вие ще се стараете да се държите до Божествения закон на Любовта и да ликвидирате кармата си чрез него. Няма да се борите с цялата карма, няма да я туряте в чума си, няма да мислите за нея. Защото щом извикате кармата, трябва да знаете, че едновременно с нея се извикват два велики закона. Извиква се Любовта. Сега има твърдение: някой казва, че може сам да ликвидира със своята карма. Да, щом съзнае, че Любовта е единственото богатство на душата, може. Но той трябва да се попита дали тази любов е единствената любов; той да се попита, дали обича всички същества еднакво. Сега ще ви дам едно пояснение. Представете си разбойник, който е направил стотици престъпления. За него обществото има най-лошото мнение. Но този разбойник в един добър момент избавя една страдаща душа, една жена, да кажем, той я избавя. Някоя мекка се е готвила да я разкъса и той я избавя. Как мислите, тази жена как ще мисли за този разбойник? Може ли светът да я убеди, че той е лош? Не, за нея той

ще бъде добър. Следователно, и най-добрият човек може в известен момент да извърши едно престъпление. Всички ще мислят, че е най-добрият човек, обаче за едного може да бъде лош.

Сега какво разбрахте от двата примера? Кое е по-хубаво: човек да дава или да взема? Кое е по-хубаво: да чужди или да те чуждат? Кое е по-хубаво: да любим или да те любят? Отговарят: да любим. Тогава ти, който любим, на теб ти е приятно, ама нему, когото любим, приятно ли му е? Ако и той те люби? Ти даваш, и онзи иска да дава, тогава вие двамата ще се спрегват. Представете си, че и двамата искате да давате или и двамата искате да вземате. Върху този въпрос ще мислите: Какво значи да те любят и да любим. Втория път само ще ви запитам. Няма да пишете конкретно. Какво значи да давам и какво значи да вземем?

Вие трябва да си изясните от гисто окултно гледище, да имате едно определено становище. Всяка една мисъл трябва да бъде строго определена. Когато любим, трябва да любим без принуждение. И когато те любят, да те любят без насилне. Онзи, когото любят, той прави услугата, онзи, който люби, той е нещастник. И следователно той казва на онзи, когото люби: „Облекчи ме от моя товар“. Това значи „аз любя“. Аз в моя език разбирам: сними от моя товар, искам

да туря малко на твоя товар. Тонетже те виждам, че си силен, искам да туря на твоя гръб. А другият казва: „Да, аз се радвам, че си ме намерил годен, турете половината от товара“.

Единият люби и другият люби, или на окултен език казано товарът е разделен по равно на двама. Или пък, то е същото сравнение – празното шише и пълния кош. Аз искам между вас да се установят други връзки, по-благородни, защото мнозина от вас нито към себе си имате почит, нито към другите. Някои казват: „Хората се много обигат“. Говек трябва да има най-първо почитание към себе си, към своето висше съзнание, към думата си и тогава да има почитание към другите души, към околните го. Имате котка, която обигате, ще я вземете за главата, за опашката, ще я стискате, ще правите карамболи, после ще я гладите и пак ще се примирите. Но, ако дойде до говека и релете тъй да постъпите, както с котката, той крайно ще се обиди. Казваме: „Да любим“. Как? Тъй, както котката, да я обърнем на гръб, да я стискаме за опашката, ушите. Когато ще пристъпим да разискваме за говешката любов, трябва да се знае каква е тя, конкретно какво значи, какви трябва да бъдат отношенията. Те са математически отношения, строго определени отношения. Цюм ги имате, ще образувате хармония,

цол ги нямате - дисхармония. Сега за пример, двама като се срещнат, вие веднага казвате: „Той не знае колкото мене“. После, като го срещнете: „Той не е толкова висок като мене“. - Да, казва, аз съм нисък, но съм по-дебел, после аз съм по-чужд. Друг ще туря друго качество, да каже, че е равен. И се започва борба. И следователно, ние базираме тази любов на знание, на това-онова. А Любовта е един закон, независим от всички социални отношения. Всички може да опитате. Нито чуждието може да я задържи, нито силата, нито парите. И ако не е така, покажете един човек, който да има знание, богатство и сила, и да е щастлив. Вие мислите, че ще бъдете изключение, че вие, като влезете в живота за вас ще има изключение. Не. - И вие, като влезете, ще бъдете една такава глупава запетая, турена не на място. Защото запетаята е потребна за малка погивка, но може да турите тази запетая там, дето няма погивка. Любовта аз наригам на физическото поле по възможност най-малката погивка, да кажем да се задъхваш или да поемаш въздух; да вземеш едно впечатление, то е най-малката любов.

Сега стария възглед вие ще го пазите за себе си, старото няма да рцуните, ще посаждате само. Аз ви чуа само на посаждане. Върху старото дърво ще присаждате тия новите присадки. Защото, ако вие

разрушете старото дърво, ще спънете всяка еволюция. Защото от туй гледище великите хора в света са израз на цялото говежество. От духовния свят ще се съберат множество монади ще съединят своята дейтелност и сила и ще дадат израз на един велик човек на земята. Туй, както едно дърво може да изпрати един посланик в друго дърво, така в един велик човек на земята или учител, в него е съсредоточена всичката интелигентност на всички тия възвишени монади или души, които целокупно действуват в дадения случай. Следователно и вие сте такава съвкупност. Сега трябва да се приготвите, защото за бъдеще ще дойде и вашият ред на туй колело. И вие ще се запалите, но нито по-рано, нито по-късно. И вие трябва да намерите толкова огън, че като дойде, да се запалите. Трябва да наберете тази опитност. Само че сега, като гледате запалена свещ и вие искате да се запалите. Не бързайте. Туй колело, което се движи, като се върти, ще дойде на време. Защото сега, вземете в България, всеки, който е станал пръв министър все се намира в затвора. При сегашните условия всеки един човек се усеща в един затвор, или така затвор, не паметник. Римляните с евреите въздигнаха кръст за Христа. Сегашните християнски народи въздигнаха църкви. Но в тия църкви не е Христос. Трябва още време докато узреят

хората за туй великото, Божественото. По между вас трябва да се образуват връзки, но чисти връзки, не на сила. Да мислите по закона на свободата. Чисти и възвишени връзки! Връзки, без да се връзвате, ограничения, без да се ограничавате, т.е. като направите един капан, да има две врати. Мишката, като изяде пастърмата, да излезе из втората врата. И като намерите пастърмата изядена, да кажете: „Тази мишка много хубаво е направила“.

Тайна молитва

Сега наскоро ще ви дам една задача. Няма да бъде много трудна. Трябва да я изпълните. Една задача ще ви дам, но не сега. Сега, ако ви я дам, задачата няма да принесе тия плодове, които се изискват.

Сега да видим как ще решите въпроса и по това ще видя да ви дам ли тази задача или не. Да видим как ще решите въпроса, защото и в двата случая има ограничение. Който любя, се ограничава и когото любят, се ограничава. Да кажем търговецът любя, ходи, търси стоките. Когато любят и той си губи времето. Той така, понеже го любят, омаква. Той щото едновременно и двамата любят. Тогава загубата как трябва да се поправи? Именно тогава се явява кармата, ако любовта не се проявява

хармонично и ч двамата. Като почнеш да любиш и да те любят, кармага почва да расте. Цум възлюбеният един ден не се яви на местото, питат: „Защо не дойде?“ А онзи, когото любят, питат го: „Защо не дойде на време?“. Знаги, има известни ограничения, известни огорчения.

Сега за бъдеще вас ви трябва новата философия. Има друго едно разрешение, социално разрешение. Най-хубавото разрешение ще трябва и него да научите. Другояче, ако не го научите, за бъдеще ще имате по сто гларя, сто остена и всеки ден господарят ще опитва най-хубавия глар и остена. Може някои да се изхабят. Питам ви: след като употребят отгоре ви сто гларя и сто остена, какво ще научите? Те са настоящи въпроси, минаваме от сегашното в бъдещето, т.е. да мине вашето съзнание, да се трансформира съзнанието от сегашното в едно по-висше съзнание. Този преходен период, за да го минете, трябва ви едно усилие, да се трансформира, известни граници на съзнанието трябва да се премахнат. Защото някои в класа, ако мислите да си оправите работите, може да ги оправите временно, но два пъти ще ги оправите, три пъти ще ги забъркате. Всеки окултен ученик, който иска да си оправя работите, той два пъти ще ги оправя, три пъти ще ги забърка. А въпроса може да го решите

рязко в неговата пълнота, без никакви заобикалки. Като разрешите въпроса, ще дойде нова светлина, ново разбиране, ново схващане вътре в живота. За туй познание, ако аз бих ви дал тия окултни познания, не зная кои от вас биха издържали. Все всинца ще кажете: „Ще издържим“, но някому стомахът ще се развали, някого главата ще заблми, някой ще оглушее, някой ще ослепее, ще дойдат много страдания. Тази висша енергия вътре в нервната система ще произведе цяла една пертурбация. Ако вие не сте в съгласие с великия Божествен закон да ви помагат, вие ще се стопите. За туй, именно, ученикът трябва да се подготвя дълго време и тогава да стъпи на краката си. Да добие по-силни вибрации, да придобие издръжливост. Та има причини да не се даде туй знание, понеже е сила, а тази сила ще разстрои неговото тяло. Малко ще ви обясня, с малки правила ще ви обясня. Ще правите опити няколко пъти да видим как ще се закали нервната система. Най-първо ще ви турим на една скара отгоре, разбирам фигуративно, на една скара ще ви турим, с джукало ще увеличим топлината на 500 градуса, после под 600 градуса, после ще я увеличим на 600, 1000, 1200, 1500, 2000, 3000, 4000, 5000, да видим колко ще издържите. При 400 градуса желязото се топи. Значи, ако там се стопите, като желязото

сте, ако се топите при 600 градуса, олово сте. Нали астрологически се определя силата?. При колко се топи медта? Латината се топи при 1800, 2000 градуса. Добре, така ще дойдат знанията. Но сега до колко може да издържите? При каква температура може да се стопите, без да изгорите? В алхимията се образува наистина горене. При алхимията искаме не горене, а топене. Един въглен, ако може да го стопим, ние ще го трансформираме от едно състояние в друго, ако го изгорим, процесът ще бъде обратен.

Сега тия мисли ги нахвърлям не да се плашите, трябва да бъдете смели, аз ви казвам какви са законите. По този път сме минали всички, и вие ще минете, понеже нашият път е най-лесен. Методите са най-сложни, но пътят е най-правият, лесен е. И туй, ще мислите. Първият въпрос: да любим или да те любят. И тогава ще определите кога се е появила любовта – във връзка с любовта в съзнанието туй „да любим“ кога се е появило. И кога се е явило в съзнанието „да те любят“. Според вашето схващане как са се родили в живота тия две състояния на съзнанието. Направете един прост опит. Той е следущият. Да чулесня съзнанието ви. Може да вземете една хубава гереша. Най-първо направете опита, когато сте сит. Вземете най-хубавата гереша, да видим колко време ще я държите. Най-

първо вие искате да я държите, обикате я, но, колкото и вас идва гладът, във вашето съзнание се губи нейната красота и у вас ще се роди едно желание да я изядете. Забележете главните промени, които стават в съзнанието. Даже до следващата сряда може да направите този опит. Герешки има, направете този опит. Вземете една или пет хубави герешки, но да сте сити, нека седят. Виждате как ще дойде желанието да ги изядете. Знаете сте минали в съзнанието да те любя. Ще кажете на герешката: „досега аз те любех, тъй от сега нататък ти ще ме любиш“. Тъй и онзи, който люби, ще бъде погълнат. Тъ-малките изядат по-големите. Всякога е тъй в света. Не голямото е силно, а малкото. Само онези от вас, които имат свободно време може да направите един малък опит. Някои може да направите разлика в съзнанието, някои може да не направите. Ще бъдат интересни тия аналитически процеси. Гледайте да бъдете спокойни. И ако изтъкне нещо в съзнанието от миналото, кога се е родило тъй желание у човека. А сегашните спънки, които съществуват между вас, ние ще ги изгладим. Има няколко начина за изглаждане. Художникът, като сгрешки някъде, той има начин за изтриване, с бибите се нацапва. Някой като сгрешки, с гума изтрива. Но има начини и без изтриване. Тонезе всяка погрешка

е вътре в съзнанието, който разбира законите, чрез трансформиране вътре в съзнанието може да я премахне. Той е най-трудният закон, който сега може да приложим. В човешкото съзнание е направено всичко. От там трябва да започнем трансформирането. Да оставим за втори път.

Страхът и съмнението обичта

13 Лекция, на 1 Мл. ок. клас, 24.05.1922 г. 5 часа,
Витоша

Противоречията в живота

Латинската раса е направила противоречието в
живота V – символ на противоречието.

Тайна молитва

Ще говоря върху противоречието в живота или
противоречието в живота на ученика. Изобщо всички
ученици страдат от страх и съмнение – те заедно
вървят. Задали ли сте си въпроса: „защо се боим“, от
какво произтига страхът? За пример, давам ви
известна тема да пишете или известен урок и след
това във вас има страх, че този урок не може да го
научите. От какво произтига този страх?

Допуснете, че вие имате съзнание, но нямате
никаква форма, която да владеете. Само се съзнавате

като човек, мислите, но нямате абсолютно никаква форма. Може ли да се роди страхът във вас? И тъй, страхът е едно последствие в съзнанието, че човек може да изгуби това, което има, или може да не придобие това, което иска. Когато в съзнанието се яви, че може да изгуби това, което има, се заражда страхът. За пример, човек го е страх да не би да изгуби живота си. А когато мисли, че няма да спечели това, което иска, се заражда съмнението. Сега психологически, защо именно трябва да се зароди съмнението в душата му? Щом се зароди страхът, волята ви е слаба: страхът всякога показва слаба воля. То е в природата на живота. Страхът показва, че волята ви е слаба; вследствие на това се ражда страхът.

Съмнението показва, че интелектът е слаб. Дават ви някоя работа, вие се съмнявате. Виждате, че вашият ум не е в състояние да извърши работата. Когато вашият ум е светъл и способен, никакво съмнение не се заражда, следователно, съмнението трябва да ви даде подтик не да го държите като писано яйце, но тъй съмнение да ви подбуди да усилите ума си. И ако вашият ум е слаб, ще употребите синия цвят, ще възприемате сините вибрации на светлината, ще гледате да

изтеглите сините вибрации на светлината, и тъй ще се усили вашата интелигентност.

Този цвят, който имате сега – зеленият цвят, той е чисто материалистически. Ако искате да станете материалисти, гледайте само зелено, а ако мислите за зелено, тъй мислете все за къщи, за ниви, за пари; и за тъй хората обичат зелено – той е любимият цвят на хората. В този цвят е потопена цялата еволюция, и затуй той е преобладаващият цвят в сегашната еволюция, материалистическият цвят.

Страхът се дължи на отсъствие на сила. Ако имате грезмерен страх, употребявайте портокаловия цвят да балансирате силите, той е един лек. Ако много се страхувате вечерно време, денем гледайте от слънцето да асимилирате чисто портокаловите лъчи, и тогава страхът ще стане нормален, ще се превърне само на благоразумие. Напр. вие мислите, че не сте страхливи, седите в къщи, имате вяра, разсъждавате, философствувате, но дойде ли да се разтърси къщата от землетресение, няма мислене, ще се намерите на улицата. След като излезете, ще погнетете да мислите как сте излезли, значи, нямате присъствие на духа, не контролирате ума си с волята. За пример, когато се опарим, не мислим. Било е време, когато страхът, тъй чувство за предпазване, е било на място. Но

сега страхът е аномален. Превърнат е в едно болезнено чувство. Предпазливостта е на място. Заинимателността, предпазливостта, благоразумието, все имат този елемент на осторожност. Говоря алегорически. Да знаеш, че живееш в един свят, дето има противоположни сили, в разрез с еволюцията, която следваме, с пътя, който следваме. Сега, когато страхът е взел надмощие в мозъка, тогава почнали да се явяват тези конвулсии, тия движения на ръцете, криво ходене, главата не се държи естествено, очите са непостоянни; тогава ще знаете, че този чувство е взело връх. Ще гледате да го регулирате с портокаловите легни. Страхът увеличава негативните качества на човека. Напр., ако се е случило на някой човек, някоя малка пакост, той я преувеличава. Ще я преувеличи най-малко десетина пъти. Ако е претърпял някое страдание, той няма да го опише естествено, а ще го увеличи десет пъти най-малко.

Сега съмнението и то има свойство да преувеличава погрешките, които човек има. Запример, от един малък повод все може да извадите такова голямо заключение, което никак не съществува. Да допуснем, че сте чели някой автор. Той има съмнение. Някои автори се съмняват в бъдещия живот, в Бога. Не е развит ум. И да е учен, има силен интелект, но слаб ум. Защото под „ум“ ние подразбираме всички

способности, чувства, интелект и сили. Чумът съдържа всички тия способности у себе си. Интелектът, това е част от чума. Интелектът подразбира нисшия ум на човека, а разумът е висшият манас. Чумът включва и висшия и нисшия манас, заедно ги съдържа в себе си. Следователно, има някои със силно развит разум и слаб интелект, а някои – със силен интелект и слаб разум: и двамата правят погрешки. Има философи, които знаят да философствуват отлично, имат отлични системи, но за природата са толкова невежи, че малките деца знаят повече от тях. Те не знаят охлювът как се движи, как пълзи. Един учен англичанин – проповедник, такъв философ, който разправя за философски работи, веднъж привел един пример в една своя реч, че овцете пиели вода само когато са болни. Човек, на когото висшият разум е /толкова/ развит, а интелектът е толкова слаб, че той мисли, че овцете пият вода само когато са болни, но именно, когато са болни овцете не пият вода.

Сега вие, учениците на оккултната школа, и вие само доказвате като този проповедник, че няма Господ, че овцете пият вода само когато са болни. Точно обратното. Може този човек да е слаб, защото от чисто оккултно гледище Бог е една същина извън всички наши доказателства. Той не се доказва. И тогава ние

можем да определим от тяхно гледище: Бог е същество извън пространството, извън времето и извън съзнанието, извън интелигентността на хората, той е извън живота на хората. Той е извън времето и пространството, но съдържа времето и пространството; извън интелигентността, но съдържа интелигентността; извън съзнанието, но съдържа съзнанието; извън живота, но произвежда живота. Е, как ще го определим? Знаги, Бог не се намира в сегашното време и пространство, там Бог не е, и тогава от тяхно гледище може ли да докажем това, което е безгранично, как ще го докажем, то не може да се докаже. И следователно, всяко нещо, което не може да се докаже на физическото поле, произвежда съмнение. А в същност ще знаете, че само нещата, които не се доказват, те са реални. Всички ония неща, които се доказват, това са спънки на реалността. Сега, като казвам не се доказва...

Можем да мислим за тях, да разсъждаваме върху тях, да ги разгледаме, но не да ги доказваме във време и пространство. И тъй, когато съмнението проникне във вашите души, да знаете че вие сте по-близо до реалността. Сега може да зададете въпрос: „как тъй?“ – Да кажем, нямате приятел на света, в кого ще се съмнявате, можете ли да се съмнявате в него? – не може. Но като имате един приятел,

може вече да се съмнявате в него. Следователно, може да се съмнявате само в реалността на нещата. Може да се съмнявам дали той мисли като тебе, дали има същите чувства, дали е на същата степен на развитие и т.н. Знаги, съмнението подразбира отрицателната страна на реалността. Страхът – тъй също. Ако нищо не виждаш, може ли да се страхуваш? От кого ще се страхуваш? Следователно, само като виждаш нещата може да се страхуваш. Може да се страхуваш само от това, което не можем да си обясним. Само необяснените неща в света задават страх. Ако аз ви изведа вън от стаята вечерно време като спите и ви туря в пространството, в някое облачно място, като се събудите, веднага ще се уплашите, защото няма да знаете де е изток, ни запад, веднага ще се уплашите ще ви хване панически страх. Не можете да си обясните къде сте; знаги, че бяхте в стаята, но сега не сте, а сте на друго място; как е станал този преход? Реалността, която не може да си обясните, заражда страха. Сега аз ви задавам само две пригони, за да знаете как да превръщате страха. Като дойде страхът, ще кажете в ума си: „Аз не разбирам реалността, не знам къде съм. Ще създадете в душата си да обясните мястото и положението, където се намирате. Умом обясните,

страхът ще излезне. Сега, представете си следващата случка: един ваш приятел, който се е облякъл в мегешка форма и без да го знаете вие, дойде при вас. Какво ще стане с вас като влезе в стаята? – Вас ще ви настръхнат косите, а той ще се смее; вие мислите, че той е мекка, а той не е мекка. Вие имате една крива представа за реалността на формата. Ще се уплашите, и първото нещо, ще се зароди желание да се защитавате или да бягате; ако имате две врати, ще избягате от втората. Аз ще ви обясня един психологически факт. Щом влезе той през първата врата, втората ще се отвори, и вие ще разправяте на всички, че във вашата стая е влязла мекка и без малко щяла да ви изяде. Но, ако нямате втора врата, непременно тогава ще търсите начин за самозащита. Ще се роди във вас известна смелост. И тъй, когато опасността се появи в сърцето, човек в чума бяга, през вратата на чума бяга, но когато опасността дойде от чума, от горе, тогава през вратата на сърцето отстъпвате. И тъй, щом дойде страхът до сърцето, ще зададе въпроса: туй, което виждате, туй, което усещате, туй, което преживявате, реално ли е или не? И, ако може да се самообладаете, може да седнете на някой камък, дето има мекки, тигри, много свирети животни, ако се самообладаете, имате воля да концентрирате чума си,

тия животни ще минават и нищо няма да ви направят. Но, почнете ли да се спирате, те ще ви нападат. Те нападат страхливия човек, смелия човек никога не го нападат, те сами се обят от него, те чувствуват, че силата му е по-голяма от тяхната, и отстъпват. Това инстинктивно правят.

Край нас мина стадо овци, връща се от паша. Весело гледат малките агънца. Едно куче се приближи към нас, постре се, изгледа ни, и отмина!

Сега тук дойде едно куче. Какво помисли то? Дойде, погледа; може ли да проникнете в неговото съзнание? Дали разбира то, че вие сте ученици на известна окултна школа, как ще си обясни то? То разбира, че за някоя важна работа сте се събрали, но за каква, не знае. И, ако се беше уплашило, веднага щеше да почне да лае, но като ви погледна, настроението на вашата мисъл му даде някаква работа, и то каза: „Тази работа не е моя, аз ще си вървя“. В този случай то употребява своя нисш ум. Интелектът е развит у него, наблюдението: веднага схвана каква практическа работа се върши. То наблюдава своя господар, и от своя господар седи за вас и казва: „както господаря ми и те имат някаква работа“.

Сега на физическото поле страхът и съмнението се зараждат естествено. А в окултната школа

всякога ги образуват изкуствено. Като влезете в една оккултна школа, изкуствено ще ви създадат страх и съмнение. Така е било в Индия, в стария Египет. Ще идете при някой учител, вие ще говорите, той ще мълчи, вие говорите, той нищо не продухва. Ден, два, три, като че вие не съществувате. Не че не съществувате; Някой ден ще ви създаде страх и вие ще кажете, че няма да отидете. Или ще ви даде някой урок и ще ви изплаши – ще ви изпита дали имате тези качества, дали вашата воля е развита; дали вашият ум схваща; дали само имате негативни качества. Всички оккултни ученици трябва да имат положителни качества. Ученик с негативни качества не може да остане ученик в тази школа.

И тъй, каквито мънотии и да ви дойдат, каквито мънотии и да ви се случат, тия мънотии в живота са строго математически определени и те са неизбежни, необходими са за живота, вие не може да ги избегнете по никой начин. Ако ги избегнете в една форма, ще дойдат в друга, трета, четвърта и ако ги избегнете във всичките тия форми, най-лошите форми ще дойдат в края. И в тази отношение законът е верен. Тъй, от което човек най-много го е страх, иде му на главата, и тъй, което най-много иска, и то идва, и двете идват. От гледището на оккултната школа на Бялото Братство, съмнението и

страхът, това са негативни качества, които показват, че висшата любов не е проникнала в говеешкото сърце, слабо го е засегнала. При това, страхът и съмнението показват, че висшата Божествена Мъдрост слабо е засегнала говеешкия ум, в туй няма никакво съмнение.

Сега в тази школа вие ще научите истинските методи за работа. Да допуснем, че вие отивате при един учител да ви учи. Да допуснем, че той копае на лозето; вие сте ученик, студент, свършил висше образование, отивате при него, той копае и вие го запитвате, но не вземате мотиката да работите. Питам: вие ученици може ли да станете? Ако искате, ще вземете мотиката и ще почнете да работите. Тогава ще питате и разговорът ще се подведе естествено. А у вас се заражда желание той да научи работата си, да си почива, да дойде при вас. Но той никога няма да направи това. Сега съвременните хора, които се съмняват в Бога, искат Той да си спре работата и да ги пита: какво е вашето нещастие? Но именно там е погрешката. Господ от своята работа не може да спре нищо. Той ще работи, той може да увеличи времето и пространството. В Бога е това, че Той може да увеличи времето, може и да го намали. Когато бесят някое време се съкратява. Нами бързо текат

дните? Някой има да дава; времето много кратко
му се вижда нали? Погавя желае времето да се
продължи. Тъй, че ние при сегашните условия на
живота нямаме критерий да знаем коя е
истинската мярка на времето.

Да кажем, ако вие се движите с особен трен, вие
ще отидете за 250 години до слънцето, толкова време
ви трябва. Ако се движите с бързината на
светлината, трябва ви 8 минути. Каква е
разликата между 8-те минути и 250-те години? То
е въпрос само на вашето съзнание. Вашето съзнание
може да се движи с един трен, може да се движи с
бързината на светлината, може да се движи и по-
бързо. Следователно, времето и пространството се
обуславят от съзнанието; тъй е извън времето и
пространството; извън въпроса на противоречието;
извън съмнението и страха. Пространството
произвежда страх, а времето произвежда съмнение.
Когато паднем в някой кладенец, страхът ще дойде,
няма да се съмнявам. А когато дойде надеждът да
изплащам някоя полица, ще дойде съмнението. Ще
помислим дали не е събркал този, който иде със
своята полица. Съмнението ще дойде в ума ви. И
тъй, когато съпоставим два предмета във времето,
дисхармонични, тия предмети пораждават в ума ни
съмнението, а когато разделим двата предмета

вътре в пространството, ще произведат страх в нашето съзнание. Сега едно малко обяснение: да кажем, вие сте казали една обидна дума на вашия приятел – веднага се заражда страхът, че може да го изгубите – вие сте в пространството, усещате, че връзките може да се скъсат.

Ще спрем тук.

Какво имате да питате? – Нищо. Кое е по-хубаво: да обигаме ли или да ни обигат? Да даваме или да вземаме? Поставям въпроса: кое е по-хубаво – да обигаме ли или да ни обигат? Да обигаме! Погава, ако допуснем, че всички обигате...? – ще се отблъснете. Въпросът е рязък, пък всички искате да бъдете обигани. Да обигам е едно, а да те обигат е друго: то са две различни състояния на думата, които произтичат от два различни процеса на битието. Да обигам е процес на любов по сила, а да те обигат е процес на Божествената Мъдрост. Щом искам да те обигат, Божествената Мъдрост работи в тебе, а щом искам да обигам, тогава Божествената Любов работи в тебе. Какво противоречие има? Значи, когато Бог работи в думата ви със своята Мъдрост, вие искате да бъдете обигани, а щом Божествената Любов работи, вие трябва да създадете условия за тази обиг, защото човекът, който ще ви люби, той изисква известни

условия. Запример, ако вие сте затворен в една стая, в тъмница и искате светлината да ви обика, сама да дойде в очите ви, да ви причини приятно впечатление, ще стане ли? – Вие сте длъжни най-малко да отворите прозореца и цолм отворите, тя ще влезе в стаята и ще ви обика. А вие какво ще правите? – Вие ще ѝ се радвате.

„Да обикаш“ подразбира Любовта, първият принцип в Бoga. „Да те обикат“ подразбира втория принцип, който работи. Той е Божествената Мъдрост. Искам да бъдем обикан, единият процес е потребен; а другият, след като обикаш дълго време, може да се определи. За пример, след като обикаш ден, два, три, месец или година, след туй в тебе ще настане едно пасивно състояние, ще кажем: „сега мен да обикат“, и за туй ще се зароди желание във вас – вие да бъдете обикани. Ще се сменят процесите. В тази смяна колелото на живота се е вече изменило. В говеешките тела е станала една промяна. Телата са изменили своята роля. За пример, ако всичката говеешка деятелност е била съсредоточена в астралното тяло, ще имате един резултат. Ако, след като сте работили дълго време, е станало едно отлагане в астралното тяло, тогава вие пренасяте своята деятелност в менталното тяло, в умственото поле и ще имате добър резултат. Няма да работите по

същия начин, както сте работили в астралния свят; пък, ако и в менталното поле няма условия, тогава ще слезете на физическото поле. Когато службата на физическия свят преставя, минава в менталното поле; когато там има отливане, минава в астралния свят и пак се повръща назад. Има едно постоянно обръщане в цялостността на живота на човека. Тъй щото не може да седите на същата точка, не може постоянно да обигате. Ще настане най-малко една индиферентност. Не може постоянно да мислите. Тогава ще прочетете някоя книга, ще гукате някой автор да внесе някоя мисъл, вие гукдате мисъл ще вземете – тогава вас ви обигат. Щом четете един автор, той ви обига, щом вие пишете някоя книга и пред друг я четете, вие го обигате. Същият закон навсякъде действа. Знаци аз ви обясних нали? Противоречие няма. Колкото е силно да обигаш, толкова е силно да те обигат, защото душата, която очаква да я обигат, тя създава импулс на другата душа, която я обига. Това са два полюса на живота. Сега, който обига произтича от субективния свят (на живота), а обиганият създава обективния свят на живота. Затуй, който обига, иска да види своя образ в онова, което люби, тъй е. Щом се оглеждате в едно огледало, вие се харесвате. Огледалото е пасивно; вие обигате огледалото, понеже

вашият образ се отбелязва, вие можете да го носите, и
жалко ако се ступи. Щом загубите огледалото, не
можете да имате ясна представа какъв е този образ.
Мислете за себе си, но не схващате лицето; тъй
огледало ви представя по-добре, погледете да се
учудвате на това огледало. Следователно, онзи, когото
вие обичате, всякога дава израз на вашата обич.
Затова вие го обичате. Ако тъй огледало е малко
замърсено, вие казвате: „Не струва да го обичам,
защото не дава една ясна представа“. Или най-малко
онзи, когото обичате да ви даде едно вдъхновение, един
подтик, както съвременните писатели обичат.
Когато обичаш, той ще ти даде вдъхновение. Сега
запример, казва се в Писанието: „Да възлюбим Господа
със сърцето си“, т.е. подразбира тази идея – да
отразите Божественото в себе си. Казва Писанието:
„Да се весели Господ в твоите дела“, тъй
Божественото, като го види Господ в твоята душа,
може да знае, че ти си работил върху него. И
следователно, когато Бог надникне в душата ви и
забележи, че вие сте използвали Любовта Му, Той
като се развесели, и вие се зарадвате. Щом се
радвате, значи Бог се весели. Щом вие загубите
радостта, Господ е недоволен от вас. Вие не мислите,
че Любовта, която проявявате, е ваша, не. Повек сега
е само проводник на Божествената Любов и на

Божествената интелигентност. И, ако всички тия писатели, които сега пишат, казват, че тя е от техните условия, някой път те се усещат тъй бедни, като най-глупавите, ако е тяхна, те всякога трябва да раздават, но те раздават, когато някой донесе, после пъкват. Ако дойде някой да натълни кошницата с гериши, те раздават, изпразват, пъкват. Любовта при сегашните условия е интелигентност от невидимия свят; ние сме само носители на тая интелигентност. Пък никогa не подразбира, че човек е автомат. Във вас трябва да има съзнание, че вие сте носители; да достигне душата до съзнанието, че е получила нещо от Божествения свят.

За следущата сряда ще напишете, ще определите вие от ваше гледище: защо трябва да обигате и защо трябва да ви обигат. За себе си, за другите няма да говорите. Въз искам само да помислите, за мене не е важно дали ще напишете правилно или не. За мен важи, след като мислите, че се ползвате ли от тази тема. Този предмет е важен, трябва да мислите за него. Силата седи само в мисленето. Чом мислите, вие ще получите нещо, което може след 10 години да го изявите. Може в същия ден, може след една година, но не мислете, че ако дадете едно право определение, вие сте на правия път, не. За пример, когато пишете, да

преживявате; вие пишете, а нищо не преживявате. Ти, като погнеш за пишеш за Любовта, трябва да любиш, да преживяваш това. Какво ще преживеете? После, да преживееш онзи момент, те те обигат. Как ще го преживееш? Тъй щото, когато дойдем до същността на нещата, много мъчно е да се пише върху обигата. Да обигаш и да те обигат – за сега вие ще пишете само за това, което не знаете. И аз даже знам, че вие не сте обигали до сега, нито сте били обигани. Тъй, което вие наричате „обиг“ то е само стъпка; и да ви обигат, и то е стъпка само. То не е реалност. Ако вие се съмнявате, аз ще ви дам един малък опит да видим колко от вас ще издържат. Не че нямате любов, но тази любов, за която аз говоря, вие я нямате. Защото в тази любов поляризиране няма. Аз говоря за обигата. Тъй щом проникне в душата ви, веднага ще дойде едно просветление в ума ви, вие ще се намерите в хармония с всичката земя, с всички живот, с цялото битие, като че всичко ви е ясно и близко на душата. Всичко тъй ще почувствувате като обигате, и като обигате и като ви обигат, пак ще почувствувате същото. Тогава ще почувствувате вътрешния смисъл на тази обиг и пак ще го преживеете. Тъй щото, това ще бъде за вашата бъдеща еволюция. За тъй, дето ви казвам да обигате и да ви обигат, вие ще

чужите хиляди години. Само когато преживеете ред съществувания, ще дойдете до онова вътрешно дълбоко разбиране на нещата, така реално. За този отношение аз не искам да направя един опит, понеже вие не можете да издържите. Ако при сегашните условия пусна тока на обикта, вие ще трябва всинца да се намерите на корем, нито един няма да стане, само ще ритате, ще почувствувате, че шумирате и ще кажете: „Стига, Господи!“ – спира ви дишането, спира мисълта, изобхват живота живота и съзнанието. Този ще почувствувате; вашата нервна система не е достатъчно калена, телата ви не са калени, за да може да се възприемат тия силни вибрации. Затова тия методи в окултните школи са за калене: трябва да се кали душата, сърцето, волята, ума. Калене подразбира нагласяване съобразно тия течения в природата. Тоя е велика наука. Да не мислите, че когато някой път казвам: „вие не обикате“, аз обикам да турям силни контрасти, че аз отригам; аз не отригам, че те говорят за любовта, но те не я преживяват. Питайте когото и да е: каква е неговата любов, какво люби; който е казал, че много е любил, нека ви опише в какво седи неговата любов, как я е преживявал и след като ви я опише, вие ще се хванете с двете ръце за корема и ще се смеете. Той ще каже: „Тъй, аз му разправих добре, а

той не е признателен". После: „аз го обигах, той ми изневери“. Ама това не е любов, защото човек може да изневери и без да го обигах. Именно, когато обигах някого, има условия най-малко да ти изневери. В окултната литература не е имало случаи, дето обиганият да е изневерявал, няма изключение, то е немислимо. Изключенията са всякога вън от Любовта, вън от Божествената Мъдрост. Там са всички изключения. В Божествената Любов, в Божествената Мъдрост абсолютно няма никакви изключения за изневеряване, то е само за земята. Човек, който казва, че има изневеряване, то и въпрос за любов не може да става. Вие ще кажете: „Тий, да говорим за друг предмет“. Няма да казвате, че не е върно, но кажете: „да говорим за друг предмет“. Този предмет е изгертан. И щом се съмнявате, в сърцето ви Любовта и Мъдростта не съществуват. Тий, щом се съмнявате, интелигентността не е в ума ви, а щом се страхувате, Любовта не е в сърцето ви. Въпросът е свършен. Тий седи. Ако не внесете това правило, всички ония ученици, които не внасят това правило в окултната школа, оглупяват. Тогава ще изучавате сенките на реалното и няма да имате едно положително знание и в края на краищата ще се зароди едно разочарование и отвращение. Ще кажете: „всичко е празнота“. За туй вие ще турите тази

обиг, ще я проверите в най-малкия размер. И тогава ще вземете и другите, крачка напред, разбира се, няма изведнџ, но полека-лека и съзнателно.

Две правила ще ви дам, после трето: „ако искаш да обигаш, страх не трябва да имаш, ако искаш да те обигат, съмнение не трябва да имаш“. Тџи са две правила, които ще внесете, изпитайте ги да видите колко тия правила са верни. Ще мислите върху тях. Изисква се сериозна мисъл. През празното време, което имате, занимавайте се с тия размисления и разсъждения, пресейте съвременната философия, всички философски мисли сейте и не обџте се. Всички писатели сейте ги и тџи което остане във вашето решето, него дръжте; което остане в решето, в тия правила, то е ценно. Онова, което падне долу, то не е за вас. Сега, колкото философия имате, ще я турите и ще сеете. Знаете ли как да сеете? Някои неща с ръката се вземат, значи с воля ще ги отстраним, и те падат. Ами, които мислим някои неща, чрез мисълта ги отстраняваме.

Време е да станем.

Сега ясно ли е това? 1110 – това е вашата единица, с която трябва да мислите, понеже човек представлява 1110 от реалността; 1110 от Божествената истина е човек, и когато кажа: 1110, подразбирам мярката, с която вие, според степенята

на вашия ум, мерите нещата. Във вашата душа имате един мъг, това сте вие. Вие сте прави, защото имате 1110, а цом нямате 1110, вие сте други същества. Това са философски разсъждения: да се докаже, че човек е 1110 от единицата, т.е. цялото съвременно човечество е 1110 от единицата.

Тайна молитва

Връзки на знанието

14 Лекция на I Мл. ок. клас, 31.05.1922 г., 7/12 г.в.

Размишление

Имате ли нещо за четене? – Да. – Петете. Прогетоха се темите: Защо трябва да обикаме и защо трябва да ни обикат.

Сега темата добре сте я развили, но само по форма сте я развили, но не и по съдържание. Пуй, за което писахте сега опитали ли сте го? Вие ще се стремите да разсъждавате по закона на природата. А този начин на разсъждаване, той е инволюционен начин. Сега може аз да ви запитам: защо сте гладни или защо трябва да ядете? Вие ще отговорите: гладни сме. Добре. Сега според вашата теория, казвате: онзи, който люби, дава. Но, онзи, който яде, какво дава? Той е, който люби; той, освен че нищо не дава, но всичко изядва. Погавя, според вашето разбиране, вие казвате: който люби – дава.

Онзи, който люби, всичко взема. И който те люби, той те обсеби. Господарят като обика слугата си, обсеби го, та не му дава възможност да се прояви. Ти, като обикаш коня си, не му даваш свобода. Какво дава обикта? – Нищо не дава. Следователно,

основата на вашето разсъждение не е права. Приложете вашата теория в практическия живот да видим какви резултати ще има. Ще влезете непременно в противоречие със себе си. Аз да ви дам един малък опит. Сега онзи, който иска да го обигат, казвате вие, трябва да вземе. Обратно, онзи, когото обигате, той всичко взема. Аз ще ви приведа сега един пример. Вземете един кръгмар, който обига онзи, който пие вино. Кръгмаринът обига пияницата. Кръгмаринът го обига, извади винце от бѣвата, даде му, „изпий го“, казва и все му дава. Пияницата все се пълни, ама и този кръгмарин и той се пълни. Но туй, което вземе пияницата от кръгмаря, нищо не остане от него. А кръгмаринът вземе му всичките къщи, ниви, пари. Любовта, за която вие говорите, сега тази ваша любов е на кръгмаря и на винопица. Това е идеалната любов и затова светът е такъв. Вие го казвате: в любовта има нещо Божествено. Хубаво. А коя любов да видим туй Божественото? Нито един от вас сега да го поставя на изпит, не е в състояние да издържи туй, за което говори. Погава говорите ли истината? За пример, вие туряте, че трябва да се жертвува. Знаете ли какво нещо е жертвата? – Не знаете. Доброволно да се жертвувате. Но вие туй правили ли сте го някога? Сега туй го вземете, това е един разбор.

Аз питам: защо трябва да ви обигат? Има ли нужда да ви обигат? Аз казвам: няма нужда да ви обигат. И защо трябва ти да обигам? Аз казвам: нито едното е необходимо, нито другото е необходимо. И двете неща са непотребни. Сега тълкуване правя. Любовта е вън от всеки закон. Следователно, ако е необходимо аз да любя, тогава има един закон, който ограничава Любовта. Нали разсъждавате вие обективно, как тогава ще обясните туй противоречие? Ако някаква необходимост мен ме застава аз да любя, тогава това не е любов. Мислите ли сте така? Разсъждавайте. Ако те застава чрез закон да любиш, това не е любов, това е нещо друго. Сега самият факт. Аз не говоря от мен, но това, което вие сте писали. Но този факт по тази същина не е верен.

Е, питам сега, след като си обигал какво си придобил? Или какво си загубил? Я ми кажете вашата опитност. Аз искам да ви подбъдя да разсъждавате правилно, да се доберете до самата реалност, да мислите здраво. Аз не отригам нещата. Вие изхождате от едно старо гледище: да ви обигат – това са идеи и понятия на мъже и жени. Мъжете искат да обигат, а жените искат да ги обигат. Това са старите идеи от памети-века. И тази идея хората са я взели и окичват с една боя, с друга, украсяват я със синици, с червеничко, но тя е

една любов, която мяза на селска красавица. Ако не е така, покажете ми онези, които са живели по тази любов, дали идеално са свършили в края на живота си. Двама приятели, които се обичат, кажете как са се обичали? Но в историята на земята няма нито един случай, дето по този начин да са свършили добре, като мъж и жена, в окултната история няма, т.е. в този развой на нещата няма.

Сега аз само ви давам противоречия, не че туй, което вие развивате не е право. Право е, по вашето гледище е право, но от окултно гледище не е право. Във любовта въпрос не става, там, дето има любов, никакви въпроси защо и за какво, не се разискват.

Любовта изключва всички питання.

Любовта изключва всички противоречия.

Любовта изключва всички насиллия.

Любовта изключва всички ограничения.

Тогава как ще я определите вие?

Знаци на тази любов, за която вие говорите, и трябва нещо ново да се внесе. Липсва един елемент много важен. Липсва един важен елемент. И може ли да го намерите?

Защо трябва да гледам и да те гледат? Туй „защо трябва да гледам и защо да те гледат“, то е същият въпрос. Ами те онези, които гледа и когото гледат и двамата не гледат ли? Не извършват ли

един и същ процес? Единият казва: „защо ме гледаш?“ Другият казва: „Ти не ме ли гледаш?“ И двамата се гледат. Въ същото време и двамата се гледат. Е тогава, къде е тук различието от чисто физическо гледане? Въз ще ви обясня. Два лагера противоположни войски, борят се. Едната страна напада – активна любов, според вас, а другите се отбраняват – пасивна любов – посрещат неприятеля. Питам, който напада и който посреща противника си, не действуват ли и двете страни по един и същ начин? И едните употребяват картежен огън и другите. Само че едните се движат, а другите – не. Де е разликата? Съществена разлика има ли? – Няма никаква разлика. Само че едните излизат от своите позиции, а другите стоят, защитават се. Това е то, който обига, когото обигат, то е все същото нещо. Тонетже вие развивате въпроса, и деишно го развивате, нали? Въие трябваше да разграничите коя е най-малката любов. Граничната любов трябваше да развиете. Какво нещо е граничната любов? Чужом се казва: защо трябва да се люби и защо трябва да ни любят, ще кажете тъй: граничната любов, която е с граници. Въми че тъй, защото вие смесвате две идеи: едната е безграничната, другата е граничната. Тогава каква съвместимост има? Да допуснем, който няма пари отива при един банкерин, който дава пари на заем,

В този случай той обига банкерина, взема, а банкеринът, който е обиган – дава. Банкеринът не обига. Който иде, той е активен, той иска, той е, който атакува. Тъй ви го давам като една аналогия на вашите чувства.

Защото вие, като ученици на оккултната наука, ако не анализирате вашите чувства правилно. Дали схващате нещата правилно или не!, вие няма да имате резултати. Ще бъде смешно като ме срещне някой и ми каже: защо не ме гледаш. Представете си, че аз съм сляп, ще кажа: ослепял съм, не мога да те гледам. Представете си, че и двамата са слепи, а при това искат да гледат. Най-първо имате ли тъй чувство на любов, и тъй чувство неизменно ли е или не? Защото и слепият може да говори за светлина, за зрение. И той може да има известни понятия за светлината. 1- „Нашата любов отиде, та се не видя.“ Не се е свършила, ами вие досега сте имали нещо, което все за любов е минавало. И този е именно въпросът, който трябва да се разреши. Защо трябва да любим? В самият въпрос се съдържа отговорът. Тия разсъждения не ги туряйте в абсолютно противоречие. Как бихте ги примерили?

Сега казвате, че идеалното е да ви обигат. Но до сега намерили ли сте един човек, който да ви е обигал? Досега обигал ли ви е някой? Когато ви обига

някой, вие казвате: Душата възраства. Пъци проверили
ли сте го? Има някой автор е писал Той проверил
ли го е? Това факт ли е или само предположение? –
„Факт е.“! Аз не казвам, че не са положителни неща.
– „Има един, който ни обига.“! Има. Кой е той?
Конкретно има ли? Вие чувствувате, че ви обига
някой, но кой е той? Не знаете. Мнозина се обаждат:
– „Знаем го.“! Ще кажете, че аз имах една
приятелка, тя ме обига. Да те обига човек един
момент, то е само проявление на любовта. Аз
минавам, турям едно гроше в ръката ти, то е само
проявление, или може да ти дам един обяд, мислите
ли, че това е любов? То е само проявление. Пъци че кой
ви обига? – „Ами че вие нали ни обигате?“! Та
какво имате от това? – „Ние чувствуваме, че
възрастваме от вашата любов.“! Кой е възрастнал? Пъци,
което някои казват, че са възрастнали, аз го наригам
една дресировка вънина. Никакво възрастване няма в
моите очи. Това е една дресировка, една полимерка,
много вънина, която няма още същина, то е една
малка психическа полимерка. Но утре щом се
поставите на един изпит, тази полимерка ще
излезне. За да дойде Любовта, вие трябва да
претживеете един процес алхимически. Цялата
същност, цялото битие свършено да изменят живота.
Възгледите да станат диамантени. Този процес

изведнѣж става. / - „Може ли това изведнѣж да стане?“ / Ние вземаме това като символ, Диамантът – това е едно трансформирано. Тъз ви давам това за разсъждение. Много има да разсъждавате. Вие сте на права посока, но методите, които употребявате са стари, т.е. не може да ви помогнат. Защото старият начин, старото винаги предизвиква. Като говорим за любовта, какво предизвикваме в нас? Вземете мъжът и жената, които говорят за любовта, четат Евангелието – идеални са. И след това мъжът каже: „Ти ще ми сътвориш“. Жената каже: „Ти ми купи това“. За любов говорят, но по старому живеят. И утре ще разсъждават, че тъй е определено. / - „Любовта размигава ли се по същност или само по степен?“ / Който обига себе си, той гледа в огледало и обига себе си. Но това не е обиг, той себе си не обига. Ние към себе си нямаме обиг. Ако ние обигахме себе си, не бихме правили пакост на себе си, и който казва, че сме егоисти – в крива насока е. Герната ложка е размигвала тъй всичките тия учени философи, всичките тия ваши разсъждения са все методи и начини на разсъждение, те са все на герната ложка. И всичкото, което писахте тази вечер, принципите са все Божествени, а формите са изтъкани от герната ложка. И казва Писанието: целният свят от лукавого излиза. Вие, когато

развивахте тази тема – аз да ви критикувам –
вие нямаште за цел да кажете истината, вие
имахте за цел да прикриете истината. Ако
искахте да кажете истината, трябваше да кажете
туй: аз не съм любим и не мога да пиша. Сега,
втория път, аз ще дойда до същността, ще разгледам
любовта като едно проявление. Аз не засягам сега
принципа, ние ще го оставим, ние ще се спрем върху
формата на нещата. Защото тия форми ни са
потребни. За да се прояви любовта, трябва да
намерим съответстваща форма. А за да се намерят
тия форми, там лежат най-големите мъжотии. Аз
не отригам, някой път имате туй разположение,
едно приятно разположение, едно приятно
разположение, един импулс, временен. Минава ви една
мисъл да раздадете имането си. Но, като
разсъждавате 1-2 часа, казвате: „още не ми е дошло
времето“. Отлагате. След 4-5 месеца пак кажете: „ще
дам“, но след това пак: „не ми е дошло времето“. И
вашата книга е написана с решения, решения,
нетриложени решения. И всичката любов, която вие
сте прочували е все: „туй е, туй е“. Но, като дойде до
приложение.. аз няма да произнеса, че няма любов,
вие сами може да съдите колко сте я приложили.
Тия разсъждения са тук за класа. Разбирате ли?
Разсъжденията са само за класа. Тия разсъждения

няма да ги изнасяте вън, няма да ги прилагате в обществения живот. Ще направите друга грешка. Ще са за класа; тук като дойдете, ще мислите друголя, пък като излезете вън, ще мислите пак по старому. Защо? Аз ще ви кажа. Защото вие не сте се научили да употребявате новите форми, и ще си пригините други вреди. Сега ние ще се стрем върху този разбор следуюция път. Аз само ви загатнах тия неща, искам да мислите сами. Задагата не е разрешена защо трябва да любим. Ще помислите малко, да видим може ли да дойдете до разрешение.

Сега вземете една тенджерата, тя си има капак отгоре. Някой я ритнал, та капакът отскочил, и тя останала отворена. Представете си, че отворената тенджерата това е жената, а отхвъркналият капак – това е мъжът. Какво се иска? – Просто капакът да се тури на тенджерата. Капакът ли трябва да люби тенджерата, или тенджерата капака? Ама те са разсъждения за класа, тук. Аз ни най-малко не засягам вашите чувства, аз засягам теорията само. Вие чувствата си ги пазете там, не ги бафайте, защото за вашите чувства аз ви давам един начин. Аз ви навеждам на един правилен метод. Ако вашето чувство е една откритата тенджерата, трябва да намерите капака, и тенджерата ще бъде цяла.

Сега туй не го разбираме, нито аз искам да го разберете. Защото цом го разберете, ще го изопачите. Въз оккултната наука неразбраните неща са разбрани, а разбраните неща са неразбрани. Когато мислим, че си разбрал нещо, ти не си го разбрал, а когато мислим, че не си разбрал нещо, ти си го разбрал. Любовта е нещо метафизическо. Сега за пример, аз като говоря така, вие се смущавате, нали? Слушайте да ви кажа сега моето положение, да ви улгодя защо аз говоря. Представете си, че вие сте растение, израснало някъде, и почнало да вали сняг и няма никакъв ветрец и тоя сняг се наслоява, и ако не дойде вятър да отърси тия клоница, те ще се ступят. Следователно, потребно е малко вятър, този сняг да падне. И вие толкова сте натрупани с вашите идеи... вашите идеи не са на корените, а на клоницата. И много ваши клоница са се ступили. Идеите трябва да бъдат в корените. Въз нямам нищо против идеите, но има опасност да се ступят клоницата. За туй, поне малко ветрец ви трябва. Сега се опасявате: „Отиде снега, падна!“. Не, не, той долъ, долъ ще падне! Той като падне при корените то е по-хубаво.

Когато човек обига, когато туй чувство се събуди у него, в неговия ум се появи едно желание никой да не знае това нещо. Туй е стремежът на душата.

Когато той е проявил едно чувство на обич, той иска
никой да не знае и той е радостен. Знаят ли го
другите, радостта излезне. Напразете един малък
опит. Минете край един беден човек, той да ви не
види, турете му 20-30 лв., заминете си; ще усетите
една радост в себе си. Минете втория ден, турете
пак 30 лв. Той ще ви познае и сам ще ви търси вие,
и вашата любов ще се развали. Знаги, любовта
трябва да стане в тъмно – никой да не знае.

Вие сега изкажете вашата любов при много
голяма светлина. Сега бедния като му турите 30 лв.
денем или при светлина, той нищо не губи. Вътростъ
е за мене, аз губя. Туй 50% е върно. Ще ви приведа и
други сравнения по аналогия. След тази новата
марка, тези разсъждения ще бъдат антигни, като
някой скъпоценен камък, той не може да се приложи в
практиката, защото, за да се приложи една истина
в живота, трябва да има разработен метод,
изработена форма, при която може да се приложи.

А върху тази любов, когато дойдем, ако имаме
условия, ще ви задам една задача, да видим как ще
извършите тази задача, която трябва да изпълните.
– Защо любя и защо ме любя. Ще ви дам една
задача тъй, както ходихте на Дитоша, да видим
как ще я разрешите. Ще я изпълните не само на
книга, без книга ще бъде тогава. Но сега вие не

знаете задачата как ще се създаде. Тайна ще бъде. Целом намерим най-добрите условия, тогава ще видим тази задача в какво седи. Вие ще се спрете сега върху туй, ще кажете: това са разсъждения много важни. Това са разсъждения в клас и когато разсъждавате, все ще се намирате в клас. Тия идеи няма да ги смесвате с идеите на света. Смесите ги, вие ще се забъркате. И знаете ли каква погрешка бихте направили? Тя е следващата: представете си, че вие имате едно голямо шише с вода, може да е пълно до половината, вие сте го напълнили и 3-4 дни е стояла тази вода в шишето. Въз ви давам едно по-малко шише с вода чиста, а вие излеете тази вода от малкото шише в голямото вътре. Питам: чинно постъпихте ли? Не, моето шише отделно ще го държите. Въз искам да го държите отделно. Нищо повече. Ще се спрем тук.

Тайна молитва.

Нямате тема, нали? Следващия път пишете върху: „Предназначението на дясната ръка“. Може да пишете и за двете ръце, за да не се смущавате. Предназначението на двете ръце или Предназначението на ръцете. Туй, което знаете, оттам ще започнете.

Мисъл, чувство и действие

15 Лекция, на 1 Мл. ок. клас, 7.06.1922 г. сряда,
София

Тайна молитва

Мисъл, чувство и действие

Всяка правилна мисъл е образ на една Божествена идея. Животът на човека започва с неговата мисъл. Чезом мисли, той съзнава, че живее. Всяка мисъл, за да бъде жива, трябва да бъде придружена с чувство. Този израз се нарича слезане на мисълта в реалния свят, в света на формите. Всяко чувство, за да бъде положително, трябва да бъде придружено с волево действие. Действие ние наричаме крайния предел, до който духът достига, крайния предел на духа в неговото проявление в даден момент. И тъй, действията показват спирките, станиците на духа, там дето той се спира да работи. Знаги, мисълта е първата спирка, станица, чувствата – втората,

Действията – третата станция на духа. Следователно, този път е хармоничен, освен ако не се намесят посторонни влияния в мисълта, чувствата и действията ви.

Аз бих ви задал един въпрос: как мислите, ясновидците как виждат говеешката мисъл? Как говорят там? Отг. – „Във форма и краски.“! На една сестра стана лошо. Сега тя е един опит за вас. Вас ви се виждат тия неща аномални. Всички дисхармонични мисли, чувства и действия са аномалности. Целият ви живот не седи ли от такива аномалности? Представете си, че вие имате едно хармонично състояние в себе си, внезапно вашите чувства се изменяват, настроението ви съвсем се измени, прекъсвате връзката на хармонията. Представете си, че в такова състояние се явявате пред по-интелигентни същества, как бихте изглеждали пред тях?

Всякога, когато застъпите два принципа в говеешката мисъл, ранда се раздвоение в мисълта. А всяко раздвоение, изобщо, минава говека от неговата пълна свобода, тъй да го знаете! Една мисъл никога не трябва да е образувана от два принципа. Опитайте се да направите един малък опит. Той седи в следното: на някой беден говек всяка сутрин, като минавате, давайте му по една добра мисъл, по

една добра мисъл му пращайте, тъй в един месец всяка сутрин ще го правите. Вземете друг, на когото всяка сутрин да давате по един лев, и ще забележите какви ще бъдат резултатите. Как мислите, първите ли резултати ще бъдат добри или вторите? Отг. – „Първите.“! Ломото в парите е това – цом дадете каквито и да са пари – понеже минават през много ръце, носят влияниа, всички мисли са отпечатани на една монета. Някои пари даже от векове носят всички тия влияниа. И когато казвам: „Много стари мисли трябва да се заменят то е, понеже тия форми в астралния мир и менталното поле са покварени. И когато казвам: „парите“ подразбира се парите като емблема на говешкото знание. Парите – това е съзнателният говешки живот, то е един говек, който мисли. И когато казваме, че без пари може, ние подразбираме, че в чуждествения свят тия идеи, които са създали парите, трябва да се изменят. Парите на земята са само един резултат на оная мисъл, която ги е създавала. Следователно, тия мисли в менталния свят са така опорогени, че имат отрицателно влияние върху говешкия живот. И сега всички вие мислите за парите, те са във вашия ч.м. Защо да не може без пари? Един окултен ученик трябва да се освободи от мисълта да има пари.

Парите всякога седят в чума ви като фактор. Въвие ако искате да постъпите или да обиколите света, няма да турите никакви пари в чума си. Въвие може да заобиколите целия свят без пари. Погава можете да бъдете ученик. Във чума си вътре идеята за пари ще изхвърлите, може джеба ви да е пълен със злато, без обаче да имате пари в чума си. Тък може да нямате пет пари в кесията, а чумът ви да е пълен с пари.

Сега често окултните ученици, както в Индия става, са правили малки опити да живеят един месец без пари. Да кажем гиновник си – туй, което ще ви кажа, само най-силните ученици ще направят. Въвие сте оглашени сега. За оглашените, които искат да станат веруюци, може да направят малък опит за един месец. Той е следуюцият – съзнателно ще го направите, няма да съжалвате. Ако можете съзнателно, започнете, ако не, хил не го погвайте. Да кажем въвие имате средства, предвидени за един месец. Осигурените средства за един месец раздайте ги и да останете без пет пари, и да не мислите за цял един месец от де ще ви дойдат парите, нито за през деня ще мислите. Чумът ви ще бъде съсредотоген само нагоре, към невидимия миср, ще работите и ще оставите Духа да действува по един Божествен начин. Нищо няма да казвате. Сега не ви

казвам да го приложите, но в една година отгоре, които искат. В 12 месеца го турям. Ако го направите, ще ви съдействуваме. Уо!м мене година, няма да го правите. Тък онези, които се страхуват, няма да го правят. Най-смелите, които са герои, да го направят. Няма да раздадете всичко, но това, което стига за вас за един месец. И ще мислите, че нямате нищо, бедняк сте, нито пет пари нямате.

Разбира се, това ще го пазите, няма да го изнасяте навънка. То е малък, микроскопически опит. Сега аз ще ви дам един изходен пункт. Който от вас започне опита, няма да ходи да иска пари от никого – едно. Никому няма да разправяте. Ако се намерите в затруднение, ще дойдете при мен. Аз ще ви помогна, ако се намирате в голямо затруднение. Ако се намерите в едно положение да паднете, елате при мене, защото по-добре е да дойдете при мене, отколкото да паднете. Тък, ако издържите, тогава – отлично! Аз го давам като един пример. Един ученик казва: „Само за ядене ще ни трябва пари за един месец, ще идем в къщи, ще се наядем.“! Е, другите как го разбрахте? Друг се обажда: „Мъчно е да се разбере.“!

Сега представете си следущия пример, че вие идете в някой многолюден град като Ню-Йорк, Лондон, не познавате никого. Паракодът ви изхвърли в града, никого не познавате, пет пари в кесията си нямате

и езика не знаете. Такова е положението. Сега как ще разрешите въпроса? Един ученик отговаря: ще идем на пристанището и ще помагаме на хамалите, ще работим. Тъй, въпросът е правилно разрешен.

Запример, представете си, че вие се храните в гостилница. Ето как се ди въпросът. Ти си студент, ще си раздадем парите, ще идем в гостилницата и ще кажем: „Има ли да свърши някоя работа?“ Ако намерим работа, ще ядем. „Ще работим, ще ти дадат да ядем. Да кажем студент си, нямам работа. „Ще идем, гадят някое здание, ти ще поискаш някоя работа и ще изкараш само за една храна. „Ще уповавам само на труда си. „Ще дойдем да уповавам на нещо реално. Ти ще работим 1-2 часа, колкото за храна. Ако работим повече, ще напучнем работата си. Само за обяд ще работим, за вечерята няма да мислим, да не се осигурявам. Никакво осигуряване за насъщния. Ние ще опитаме, и ще видим как работи Божественият закон. Има и друг живот извън нашия ограничен живот, в който сега сме поставени. Има и други условия, които регулират нашия живот. Но понеже тия условия не действуват, ние разполагаме с тия действия, които сега имаме. Злото в съвременния свят е, че ние се осигуряваме. От тази осигуреност храните седят,

гесто се развалят, параходите потъват в морето, а гладни хора седят и гаяат.

Ако някой от вас се страхува, да не прави опита, защото един несполучлив опит хил не го правете. Или тогава за един месец е много, направете го за една седмица. Няма да гладувате, непременно ще изкарате един обяд. Един ученик се обяжда: „Ами ако някой се прикомандирова на гости?“! „Ще изкарате обяда си по един гестен начин. Да излезе тъй из вашите ръце. Питат: „Който е при родителите си, как да постъпи?“! Ще направите някоя работа на майките си.

За тъй казвам ще се научите. Възрастят е как ще преживеете. Този страх постепенно да излезне. Да знаете, че има един велик закон в света, който регулира нещата.

Когато се дават тия опити, някои ще ги разберат буквално. Този закон е разумен. Не чрез пост. Постът всеки може да направи. Ще издивим своята енергия от тялото. Ти уповавам на него. Ти ще уповавам на онзи велик закон, който движи живота. Тъй значи, една седмица да си погинеи. Тъй щото сега го направихме микроскопически и ви члеснихме, не мислете. Ще ви дам един изпит, който ще ви затрудни доста. Ще се изпотите по три пъти, само като помислите, пот ще потере. Има страшни

опити. И те ще дойдат на времето си. Жъй е хубаво в една окултна школа, че вие ще прекарате всички мънотии съзнателно и ще знаете защо и за какво. А тия страдания и вън от школата пак ще ги минете, но без да знаете защо. Там е преимущество от опита и изпита. Никой не може да избегне, все трябва да го минеш съзнателно или несъзнателно. Ако го минеш съзнателно благославям се, противоречие няма да има. И в края, когато издържите изпита, веднага ще дойде Божествената идея, ще проясни и ще ти стане ясно защо е, ще ти олекне на душата. Знаги, когато минавате през известна опитност на страдание, ще ви олекне. Има други опити, които вредят.

Искам животът за вас в бъдеще да стане съзнателен и приятен в школата. Не да ви мимим от страдания, ни най-малко. Целта ни е тази: да ви научим да използвате страданията. Страданията са най-голямото благо, което ви се дава от страданията. Никое страдание не е произволно. Всяко страдание си има дълбок смисъл. И ако ни е позволено да обясним защо стават... То е една от тайните на природата. Като дойдат страданията всеки трябва да ги понесе. Като минат тогава ще ги обясняват. Даже Христос, един такъв велик Дух като Христа искаше да знае защо му се дава най-

великия изпит и не му се даде абсолютно никакъв отговор. Отговорът, който му се даде е, че му протече кръв. Най-после, като пита, пита, той каза: „Тъй да бъде. Да бъде Твоята воля“. Знаци страданието Му да мине без никакво обяснение. Пита Той, ако е възможно, да мине гашата, значи изпитът да мине. Сега вие искате, когато ви се даде някое страдание, веднага да ви се даде обяснение. Не, обясненията всякога идат подир, след като мине изпита. Ще се научите да мислите. Всеки един изпит дойде ми, турете мисълта: „Тъй е Волята Божия, разумната Воля Божия, великата Воля Божия, на безпределния космос, Неговата Воля е такава“. Всяко друго разрешение ще ви въведе в грях. И ако в даден момент някой би ви обяснил причините на тия страдания, той ще ви пригине най-голямото зло. Тъй е Волята Божия, не съжалявайте. За страданията не съжалявайте. Защото, ако вие съжалявате за страданията, тогава пък трябва да съжалявате и за любовта, която ви се праца. След всяко голямо страдание иде и любов. Такаъв е законът. Трябва да го знаете абсолютно тъй. Може да опитате. Колкото страданието се увеличава, толкова любовта се увеличава, и колкото страданието се намалява, толкова любовта се намалява. Следователно, страданието ще бъде мерено, чрез което ще мерите увеличаването на любовта. А

любовта може да се увеличава разумно и тя
пришпада. Тия два процеса едновременно вървят в
строя на човешката душа.

Тайна молитва

Напред в Любовта безгранична!

Какво се изисква от ученика

16 Лекция, на 1 Мл. ок. клас, 14.06.1922 г. сряда,
София

Упражнение за следващия път ще имате:
„Скъпоценните камъни“.

Какво се изисква от ученика.

Сега думата „ученик“ ще взема в едно ограничено значение. Повек е ученик, докато се учи, докато е в училище. То е особено състояние на ума. Или в оккултен смисъл казано: ученик си само докато си в контакт с Учителя или във връзка с Учителя си. Умом изгубиш връзката, ученичеството престава. За да бъдете в постоянен контакт, потребни са послушание и внимание. Защото законът е такъв. Послушание може да имаи само към висшето, към Божественото. Там се изисква абсолютно послушание. А по отношение на низшето, то трябва да ни слуша, то трябва да има послушание и внимание към нас. Ученикът трябва да има абсолютно послушание към Учителя си и тъй послушание трябва да произтига от неговото

съзнание. Трѣди да е отишъл при Учителя си той трѣбва да има послушание и трѣбва да го познава или, като отиде, да се стараете да го познае. Той трѣбва да има всичките сили и способности и тъй вътрешно гувстване да познава Учителя си. Връзката между Учителя и ученика не е връзка мимолетна или връзка, която сега се образува, тя е връзка на хиляди години.

После ученикът не трѣбва да се разколебава от несполуки, които може да го сполетят още в началото. Светът, в който Учителят живее, е абсолютен, не търпи никакво невежество. Прези сили, тази атмосфера, в която Учителят живее, е жива и всеки, който влезе там неподготвен и се опита да каже някоя измама, го огаква смърт, нищо повече. Сега когато казвам, че го огаква смърт, тъй е тъй естествено, както когато извадите риба от нейното естествено състояние, от водата, какво ще стане? – Ще се задъши във въздуха.

Значи във вас трѣбва да има послушание и внимание, трѣбва да се образуват тия нови гувства и способности, в които може да реагира новата среда. Щом влезете в атмосферата, в която Учителят живее и сте неподготвени, непременно ви огаква смърт. Ще разберете, че тъй отношение е естествено. Може да помислите защо трѣбва да умрете. То е все

едно да попитате: Защо рибата трябва да умре? – Защото тя не може да диша.

Попитайте съвременните електротехници колко са внимателни с електричеството. То поврежда хората. Ако барнеш някъде, ще получиш такъв силен удар, няма да те пита. Изисква се умение, човек трябва да знае как да бара. Барнеш ли там, без разлика, ще приемеш такъв силен удар, какъвто не си виждал. Ако го запиташ: Защо прави така, ще каже: Три мен изисквам чужди хора, да знаят повече от мене и всеки, който знае по-малко, приема ритник.

Сега трябва да знаете, че тия тела, които вие имате, може да станат проводник или на електричество, или на магнетизъм. Погава аз определям: Може да бъдете проводници на туй нареченото – аз ще употребя думата – гърно електричество, електричество, което произтича от тъмнината. Тялото възприема и магнетизма, който произлиза от тъмнината. То възприема и електричеството, което произтича от бялата светлина и магнетизма, който произтича от бялата светлина. Сега разсъждавайте: Имате магнит, при този магнит имате игла и той я привлича. Самото желязо ли привлича иглата? – Не, то е токът, който тече. Токът е вътре. Когато този ток се изгуби, желязото нищо не струва само по

себе си. Следователно, същевременно вие трябва да наблюдавате и себе си, какви токове текат вътре във вашата душа. Ако се намерите в стая, свирите на някое пиано, някои от клавишите не издават правилни тонове, какво ще кажете? – Има дисхармония, трябва да се поправят, трябва да се нагласят. Уом във вашата душа се яви известна малка дисхармония, непременно трябва да нагласите вашите жици, да видите къде се е разгласило. Най-първо ще намерите дали е във вашия ум. Вие имате три октави; ще видите дали е в първата октава на ума, дали е във втората октава или в октавата на физическото поле. Всяка една октава е разделена пак на три октави. Запример, ако направите един опит: да кажем имате разположение някой път да контролирате волята си; вземете една игла и на някое място обднете, забдете два или три милиметра на някое дебело място в тялото и се постарайте да не се измени вашето състояние, т. е. след като я забдете, да си запазите равновесието. Когато правите опита и турите иглата, ще забележите, че ще се яви едно колебание. Обднеш, махнеш, обднеш, махнеш... ще се поколебаете веднъж, дваж. Петете колко пъти. После дали изведнъж ще вземете един милиметър, два милиметра. Няма да му мислите много, а ще

правите опита. Ако после се яви малко страх, опитайте един, два, три, четири, пет пъти, докато се решите да обднете. Туй съотношение е математическо число, което показва в какво състояние се намира вашият организъм, колко време се изисква, за да се тонира. Забележете някои деца искат да прескачат някоя река, засилват се, дойдат до реката, спрат, върнат се назад пак, пак дойдат, пак спрат. Така веднъж, два, три пъти, най-после придобият кураж, един стремеж и казват: Или в реката, или ще прескочим, и минат съпротивлението. Сега вие за да се тонирате, има ред препятствия във вашите чумове и сърца, които трябва да се премахнат. Много от знанията, които днес имате, променят характера ви в една посока и ако дойдат големи изпитания, всичко туй от вас...

И после ще кажете: Едно време аз бях по-благороден. Но благородното всякога е благородно, диамантът е всякога диамант, златото е всякога злато. Защото онзи, който е имал сила да превърне един нисш елемент във висш, той като знае законите в света, няма сила, която може да видоизмени резултатите на неговите действия, няма сила, която може да превърне златото в по-нисш елемент, освен той самия. Следователно, ще гледате да турите най-благородния запас от енергии в

тялото си, в мозъка си, в сърцето си, които природата употребява за говеешкото развитие. Тия центрове ще гледате да ги тонирате и вашия слънчев възел, областта над стомаха. Симпатичната нервна система гледайте и тя да е добре тонизирана. При туй имате някой път някое неприятно чувство, не можете да се освободите от него. Туй неприятно чувство има отношение към черния дроб. Ще тонирате вашия черен дроб, ще поговорите малко мислено на тия клетки.

Сега някои от вас запогнали ли сте онази задача? Колко души запогнаха? Но трябваше да ви дам една формула. Все казвате, че се отригате за една седмица от парите, че не ги признавате, но какво трябва да турите на тяхно място? Тогава ще кажете така: „Запогвам да работя с Божествените добродетели, които живеят в моята душа; това ще казвате всеки ден, докато свършите. Туй трябва да имате като пропуск. Прегватете да изпълните задачата, ще кажете: Туй е пропуск. В ума си ще го повтаряте. С нова идея трябва да запогвате. Все се отказвате от парите, но нямате равностойно, напущате оръжието, но нямате друго. Знаги запогвате да работите с Божествените добродетели, с тях ще отваряте говеешките сърца и ще побеждавате. С парите ще платим на този човек,

на онзи, ще си пробием път, нали? Не изпущайте ни най-малкия случай, ще бъдете много чумни, учениците трябва да бъдат много досетливи. Сега ще ви приведа един пример. Един окултен работник решава да изпълни Волята Божия по известен начин. Отива на едно място, няма работа, отива на второ – няма работа, ден, два, цяла седмица, почти е на отпяние. Фамилия има, деца има, а не може да изкара нищо.

Един ден като се връща, гледа едно момиче пада на пътя, ступва му се кракът. Взема той това дете. Ако сте вие, ще кажете: „Цо ми трябва такава бела, има лекари“. А той взема това дете, пита го къде живее, (то е дете на един фабрикант), занася го у дома му. Туй дете му отваря път за работа. Бащата на туй дете от признателност му дава работа, той бил фабрикант.

Значи ако ти отминеш последния случай, няма да намериш работа. Ще използвате последния случай, вие не знаете – той е първият. Та при малките работи, които може да пренебрегнете, може да изгубите най-добрия случай да реализирате плана си. Защото някои от вас мислят, че като влязат в окултната школа, всичко ще се отвори най-лесно. Но там по някой път ще ви се създадат такива големи мъкотии, че ще се намерите в гудо, ще се

разкайвате десет пъти, че сте влезли вътре, ако не разберете законите. Пъти се разкайват онези, които пътуват по Атлантическия или Великия океан, хване ги морската блест и почнат да съжаляват, понеже не могат да се върнат; но като минат океана – туй повръщане престава. Няма какво да съжалявате, че сте влезли в една окултна школа. Бъдете смели и решителни, нищо повече! Но туй казвам на онези, които са готови; които не са готови – да седят отвънка.

Разбира се, в една окултна школа няма да се стараете да спрете процесите на природата. Ще ограничите този процес в неговите естествени граници. Този процес може да е процес на чистене, може да е процес на растеж, може да е процес на пробуждане на съзнанието. Сега всичките неприятности произтигат от процеса на чистенето. Щом дойде чистенето, там вече има неприятности. Природата, когато някой дойде при нея, тя иска да го прегости. Сега, да кажем, някой път вървите по пътя, гледате някой човек, искате да знаете какво мисли той, във вас се заражда едно желание. Когато хората са гладни, какво мислят – Всички мислят – Има една обща черта, която е у всички – всички искат храната. Но един желае само хляб, друг желае месце, трети кокошка, някой желае баница. Различни

са мислите, всеки иска нещо специално, всеки иска да се нахрани. Но в туй нахранване се размигават образите, всеки има размиген образ. И ако дълго време наблюдавате говеешкото лице, онзи, който иска да яде месо, лицето му придобива известна окраска. Ще ви кажа следущия случай: Гледам една дама от висшето общество, много красива, с воал, толкова красива, че човек не би помислил, че в нея се крие нещо тъй отвратително, влезе в една колбасница, сие си воала и като че туй първото съзнание свършено се измени в нея. Лицето ѝ се измени, очите, както у едно месоядно животно, гледа едно парче просто тъй, както едно животно. Изгуби се свършено красивото лице. След като си турри месото в гантата, тази маска пак се постави, пак дойде благородното лице. Казвам: Две лица има тя. Тя се забравя, не може да се самовладее. Ядаде се в туй месце, какво приятно впечатление ѝ произведе вътре, измени се лицето ѝ.

Следователно, вътрешните образи, които имаме скрити, при даден случай постоянно изменят лицето. Всяка една мисъл съдържа много образи, може да е сложна мисъл, цял един процес. Напр. мисълта „храна“, когато си гладен, то е цял един процес, ред образи може да изтъкнат. Може да изтъкне образът за супа, направена от пиле или туйка с фиде, или оризец, може да изтъкне образът на едно пегено

прасенце, хубаво, отгоре с горшица, малко хрян турфено, или може да изтъкне образът на свински кебап със солшица, с червен пипер, после да изтъкне образът едно шест годишно вино, шампанско вино, после малко пегено, ренсеш, ядем и турям винце и ред други образи. От всичко туй ти се въздъшевяваш вътре. Такава една обстановка – това е поезия. Тонетже светът е преходен, представете си, че изгубвате парите си и минавате покрай някоя гостилница, дето всички тия работи се печат. Какво ще направите? – Ще въздъхнете. Преди години аз отивах на разходка във Варна. Един гимназиален учител, когото бяха изключили, ме придружаваше и се разговаряхме философски. Минаваме покрай една гостилница, дето се печат кебапчета, той въздъхна и каза: „Туй е живот; едно време и аз живеех щастлив живот“. Неговата философия рухна. Точно да ми разтравя за нещастията си. Рекох: Туй, което за теб е нещастие, за мен е щастие. Мен да ме турят при тия карнагета, ще бъде нещастие.

Старите навизи, които имате, ще се възпламенят. Като минавате покрай някоя гостилница, веднага ще въздъхнете, може да сте окълтен ученик. Някой път може да ви прекарат, дето се печат най-хубавите карнагета, не мислете, ще минете през едно голямо изкушение. Ще минете

през едно голямо изпитание, то е временно. Ако не се опомните – туй е вярно – много желаниа, които човек е имал преди хиляди години, може да възкръснат. Не мислете, че нещата са мъртви. Нещата изискват само известни условия, за да се подновят. Сега вие може да запитате: Как може да изтъкнат тия противоречия в ума на един ученик? Много естествено. Представете си една гъсеница, която се е превърнала в петерфуда, но е забравила да промени формата на своето съзнание, носи и двете съзнания. Представете си, че в даден момент обръща погледа си, иска да яде листа. – Тя ще се спъне. Не ѝ са потребни листата, тя има хобот и туй съзнание на хобота трябва да го упражнява. Един ученик може да се спъне със своя минал живот, той иска да възкреси старото и ще падне под изкушение. Ще се спънете, ще имате падане. А падането значи повръщане към старите форми. Нищо повече! Значи ще кажете рязко в себе си: „Това ми е непотребно, моето съзнание е минало през това състояние, ще употребя новите условия. Допуснете сега, че вие сте на изпит, ученик сте, но сте имали слабост да упражнявате лъжата, най-първо бялата, после черната, като една необходимост. Решавате се вие да живеете при един господар, който е малко строг. Направите една погрешка, колебаете се да кажете

истината или лъжата. Вие ще кажете лъжата, за да не си изгубите службата.

Ще мязате на онзи български офицер, който веднъж казал истината и го наказали. Един български офицер с добър характер, турят го да завежда конюшната, обаче, случва се, че умира едно магаре. Той разправя на полковия как е умряло магарето и той го наказва със седемдневен арест, че не взел мерки да не умре магарето. И той казва: „Господине, аз за първи път ви казах истината и вие ме наказвате, до сега толкова лъжи съм ви казал и не ме наказвате, отсега нататък няма да говоря истината“. Може да се случи, като кажете истината, да ви арестуват седем дена. Този арест е вече от невидимия свят. Той за първи път казал истината, арестуват го, защото по-рано не е говорил истината. Обаче в нашето съзнание да не остане мисълта, че щом говорим истината, ще ни арестуват. Но е за другите случаи, дето не сме казвали истината. И обратното е вярно. Щом сме казвали много пъти правото и един път кажем лъжата, ще ни възнаградят. И когато един човек забогатее материално, то е едно наказание. Наказание, белег на физическото поле на човек, който забогатее. Всички богати хора ще изгубят своя мир, своето спокойствие. Тъй не значи, че не трябва да бъдете богати. Трябва да бъдете. Но за богатството

трябва един силен и устойчив характер. После не мислете, че като ученици всичко, каквото съществува, е за вас, че в дадения случай, каквото се изпреди пред вашите очи е все за вас. Не. Да кажем, че вие вървите по пътя си и минавате край една градина, насадена с ябълки. Господарят го няма; вие може да си позволите да откъснете някои плодове, но тази градина не е заради вас. Ако е определена заради вас, господарят на градината ще бъде там, той ще ви спре на пътя и ще ви покани. Цум произнесете тази формула, той ще ви спре. Преди години тръгнаме от Варна пеша да минем през Стара планина за Бургас. Придружаваше ме един приятел със своето колело. Заваля силен дъжд, пътят стана кален, той нарами своето колело, отиваме до Камчия. Тя придошла, до четири километра цялото пространство залято, трябва да се събуем до колене, да се газим вода. Този приятел казва: „Как ще минем, трябва да се спрем. В същото време се задава един българин с кола и хубав кон; спира се там при една кръгма. Кръгмарят казва: „Този говек може да ви пренесе, но той е един съдникав говек, може да ви направи услуга, но кой знае – до сега никому добро не е направил“. Казвам: Ние ще го опитаме. Въз отивам и казвам: Приятелю, ние не искаме да се качим на твоята каруца, но да турим само колелото,

а ние пеша ще минем. „А, на радост сърце, каза, пък и вие се качете на моята кола“. И той ни прекара. Знаги човек, който може да носи колелото, може да носи и теб, пък който не иска да носи колелото, няма да носи и тебе. Когато човек постъпи съобразно един закон, той работи съобразно всичките условия. Божествените закони нямат изключения.

В краен случай ние бяхме решили и без каруца. Назад нямаше да се връщаме, можехме туй колело да го носим ние. Бяхме решили и да няма каруца, да минем. Човек трябва да реши. Да не каже, ако има каруца, тогава ще мина. Има, няма, ще каже: „Ще мина“, тогава каруцата ще дойде, пък и лош да е човекът, той ще направи услуга на вас. Дие може да направите погрешка. Може при вашия мост да не бъде таз каруца, вие ще решите да минете. Ако дойде, то е едно преимущество, ако не дойде, пак трябва да минете. Може до колене да има вода, ще минете напред, няма връщане.

Сега вие оккултните ученици не трябва да бъдете ексцентрични, дансе светът не трябва да подозира опитите, които правим, никакви други лица. Пуй, което вършите, трябва да бъде естествено. Англичаните някой път се събужат боси, правят си упражнението. В Англия сутрин някой професор излезе, тръгне по пътя, прави своето упражнение. В

България го считат нещо ексцентрично. Какво от това? Или вземеш мотика, излезеш. – По са все упражнения. Именно там ще се кажим. Да изменим обикновенния ред на нещата, защото този ред не е най-красив. Трябва да се създадат по-красиви форми за работа. Но ще се стремиме всички да бъдем искрени спрямо себе си. Голяма искреност. Повек трябва да бъде искрен. Никога пред себе си не трябва да потаява своите погрешки, ни повече, ни по-малко. Всякога погрешките може да си ги прощава, но да не ги извинява. Може да ги прощаваши, но да ги имаш пред вид за втори път да ги не правим. Нищо повече. Не се извинявайте нито с условията, нито с кармата. Знайте, тя е грешка, един факт, констатирайте го и не трябва да се извинявате. Нищо повече. А след време, когато надраснете и дойдат онези по-светли мисли, желания, тогава може да разглеждате въпроса по-другоязе.

Второто упражнение ще бъде: „Най-силната добродетел на ученика“. Да видим коя ще извадите. Всеки един от вас ще каже най-силната добродетел. Нами някой път подобяваме добродетелите на скъпоценните камъни. Когато опишете скъпоценните камъни, ще опишете техните характерни черти. Най-характерните черти на скъпоценните камъни кои са да се обяснят. Вземете водата за пример. Кои

са характерните гертти на водата? – Водата има най-малко съпротивление, отлагава се с неустойчивост. Тя е неустойчива – една от характерните гертти на водата. Защо да бъдем ние устойчиви или неустойчиви? Тя си седи вътрешно. Неустойчива е, за да добие ние устойчивост. Думата „неустойчивост“ значи приспособява се към всички условия и добро, и зло едновременно. Сега друго качество да кажем, друга характерна гертта. После ще вземете, че тя измива, изчиства, има свойство да чисти. После има свойство да разхлажда човека. Тя си, което простите хора разбират, най-първата гертта, която се забелязва от всички хора. Попитайте един овчарин, той да ви опише какво нещо е водата. Той ще ви каже най-характерната гертта. После ще турим ония гертти, които казват учените хора. То е по-дълбоко разбираше.

Или да вземем светлината. Характерната гертта коя е? – Да осветява пътя, хвърля светлина на пътя. Характерната гертта на водата е, че члестява живота. Защото там, дето няма вода, няма члестнение. Всичките члестнения се дължат все на водата. Животът зависи от водата. Всички сега се събират близо до водата. Може пороите да влекат къщи някой път, обаче седят там, защото има вода, условие за живот. Сега вие сте ученици, нали? Ще

изтъкнете характерната гертта на скъпоценните камъни. Общо ще се срещат. Там десетина камъни има, които познавате. Характерната гертта на камъка. Защото и човек след време може да стане скъпоценен камък. В най-общи гертти пишете. Опишете ги защо ги наричат скъпоценни. Някои имат по-голяма цена. Но защо на някои цената е по-голяма, на други по-малка, причините за това и т. н. След туй опишете ползата от скъпоценните камъни. Скъпоценните камъни действуват възпитателно. Една побудителна причина: всеки иска да има скъпоценен камък, а то е вече една придобивка. Всеки един скъпоценен камък е фина енергия, събрана, кондензирана, от която човек има нужда, кондензирана енергия в камъка вътре. Някои от тия камъни изгубват някой път силата си. Един камък може да придобие и да изгуби своята сила и своя блясък. Изобщо хората ги носят на пръста си и те отново се тонират. При някои хора се тонират, а при други се детонират. Добре, тогава като пишете върху скъпоценните камъни, ще мислите може ли ние да бъдем скъпоценни камъни. Ще кажете: Може. Какъв камък искате да бъдете? – Може да бъдете скъпоценен камък като всички скъпоценни камъни: като диаманта, рубина, сапфира. Много няма да пишете, вскратце. Туй, което знаете. Сега може вие да

зададете въпроса: Защо избирам тия предмети? – Защото оккултно ще ви повлияят. Дали вие ще напишете нещо или не, то е друг въпрос, но като насочите ума си, ще ви повлияят. Всяка една тема в оккултната наука принася полза; щом мислим за някой предмет, ти се ползваш и получаваш туй, което е необходимо за твоето развитие. А то е важно за вас туй, което ще придобиеете. Запример, като търсите най-силната добродетел на ученика, туй като мислите върху нея, някои може да кажат: Любов, вяра, надежда, милосърдие, много работи може да минат, много мисли, а там е ползата. Вие може изведнъж да се не домогнете. В дадения случай всички добродетели са еднакво силни, т. е. при различни условия разни добродетели играят роля. Ако си на обикното поле, главна добродетел коя ще бъде? – Смелостта. Ако си в някоя болница? – Милосърдието. Ако си в училище? – Послушание. Ако си някой работник? – Трудолюбие. Ако си слуга при някой лош господар? – Съобразителност, да знаеш всичките гертти на господаря си, та като влизаш, да знаеш как да постъпваш. Въз веднъж гледах едно малко кученце, много интелигентно. Хвърлиха му един кокал и то се спусна и взема кокала, но дойде едно голямо куче и почна да го гледа, и онова го гледа и отстъпи, взе голямото куче костта, а то почна да обикаля около

него, като че немчу е много приятно, че то взе тази кост. Это едно куче, което има такт и съобразителност. И твоят господар е като голямото куче, дай му костта да я изяде. Ами че така е. Сега костта може да е служба. Искам някоя служба, отстъпи я, няма защо да се борим. Той има физически сили, всичко ще направи. Благоразумно е да отстъпим, то не е страх. Благоразумието е спестяване на време и енергия.

Сега вие ще си продължавате да се събирате. Ще гледате да имате хармония, да спазвате хармония между себе си. Имайте пред вид, че всеки, който прави пакост на другите, прави и на себе си. Той щото в какъвто и да е смисъл, колкото и да я правим, в нашето съзнание веднага ще има отглас, и значи за себе си я правим. Защото тези наши лоши постъпки са дисхармонични образи, некрасиви, които ние сме нарисували. А добротата, това са красиви форми и образи. Запример една круша, която е сладка, а друга горчи. Защо горчи? Тези горчиви плодове показват, че за обещане ще обядат егоисти. Тя казва: аз не си давам плода. Горчив го е направила, за да не ѝ бутат плода. Смейно е, обаче чумият човек може този горчив плод да го употребява. Някой път краставицата горчи, казва: Не искам да ме ядат. И не ги ядат; все търсят сладки краставици.

Искам да бъдете чинни и прилежни ученици и да знаете, че вас ви следят, всяка ваша постъпка се хроникира. Има детективи, пуснати подир вас от двете страни: от Бялата лонка и от черната лонка. Едните хроникират вашите добри постъпки, другите хроникират вашите лоши постъпки. И едните, и другите за бъдеще ще използват тези постъпки. Онези, които хроникират вашите лоши постъпки, чрез това психологически ще изугават вашата душа, за да може да ви привлекат на своя страна. Жъй е целта. Жсикки искат работници. И едната, и другата страна искат да ви привлекат, да ви убедят, че пътят, по който те вървят, е най-добрият. А най-добрият път за ученик е този, в който неговата душа се освобождава от миналите връзки, които са я стъвали.

Сега искам от вас тази беседа, понеже аз съм я разхвърлил, да вземете и извадите – за себе си – най-основните черти и да ги систематизирате. И така, ще извадите най-важните черти и ще ги наредите систематически заради вас. Като напишете беседата тъй, както е, след това всеки един от вас ще се постарее да извади за себе си най-основното, което е разоргал.

Сега аз ви давам послушание в най-малките неща, послушание в най-малкото. Аз изисквам от вас

най-малкото послушание, не абсолютно послушание – най-малкото послушание: само един час на ден, от 24 часа само един час, тъй щото половин час ви се пада за вечерта и половин час като сте будни; половин час като спите, в астралния свят, половин час в будно състояние. Да бъдете послушни тъй, както трябва. Тъй ще бъде една мярка до втората беседа. 30 минути послушание: всеки ден ще размислявате, ще се спирате. Може да си разпределите времето така: сутрин десет минути, на обяд десет минути и вечер преди да си легнете – десет минути, след като заспите, по сред нощ десет минути в съня и преди събуждане пак десет минути. Тъй всичко прави един час. Щом се събудите, ще сте добър и весел, с някоя идея – послушали сте. Щом сте махмурлия, не сте били послушни, ходили сте там, дето не трябва, не сте били в училище, вън от училище сте били. Сега няма да се обезсържавате. Говек мяза на тесто. Най-първо, като брашно, може да го духне вятър, цялата стая ще се натълни с брашно. Опасно е. Обаче замесват брашното, турят вода, прибавят брашно, после прибавят, прибавят дълго време го макат и тогава го правят на хляб. Говек най-първо мяза на брашно, после като му се тури малко вода, мяза на каша, после постепенно тази каша се събира, еволюира, макат я, макат я, докато всичко се събере

и се образуват тия хлябове. Та ако някой път мязате на брашно, ще кажете: Излязох от воденицата. Ако сте в ноцви, ще кажете: Сега съм на каша. Цум замесят туй тесто, после в пещта. Извадят ви от пещта: Сега съм готов за работа, вече мога да помагам на всички. Сега това са образи, които ще ви наведат към нови мисли и идеи, за да може да имате нови образи. Тогава ще нахлуят нови стръци, нов подем ще дойде. Старите решения ще отмените, ще турите нови. И ако турите, ще почувствувате едно подмладяване. Има един стих, който казва: „Онези, които гакат Господа, силата им ще се възобнови, и онези, които търсят пътя на мъдростта, и техният път и той ще се обнови“. От добрите хора добро да изкараш, не е голямо изкуство, но от лошите хора да изкараш добро, то е изкуство. Та сега вие да се не обезсържавате. Ще работите над себе си смело и решително.

Сега задачата, която ви дадох, ще изпълните в най-слаба форма, но следващата, която ще дам, ще бъде по-трудна. Тогава ще дам само на онези, които може да изпълнят. Всяка задача трябва да се изпълни без съмнение и колебание. Цум има колебание, спъва. Цум кажеш в себе си: „Може и без тази задача“, то е спънка. Задачата дадена – казано, свършено. Трябва да се изпълни, никакви разсъждения.

Като свършите задачата, имате резултати, тогава върху резултата може да размишлявате. Най-първо воля, а главно разумната воля трябва да действа. Защото в Божествения свят първо действаме, после мислим; а при говеиците постъпки първо трябва да мислим, после да действаме. В Божествения свят първо трябва да действаме, после да мислим. Законът на интуицията: първо схващам и решавам, после мислим върху последствията. Вървите ли в Божествения свят, ще действувате и после ще мислите; дойдете ли в говеикия свят, мислете и после действувайте. Това са два метода, които трябва да имате пред вид, никакви разсъждения, разсъждения при говека. Защо да не разсъждаваме? – Ако вършим работа по говеици, ще разсъждавам, после ще действувам; пък ако искаш да действувам по Божественому, първо ще действувам без да мислим, после ще мислим. В единия случай мисълта ще бъде първа, действието – после; а във втория случай действието ще бъде първо, а мисълта – втора. Защото когато ние мислим, Бог действа, когато ние действуваме – Бог мисли. Тъй седи въпросът. Когато Бог мисли, ние действуваме, значи, Той мисли заради нас.

Вземете един инженер, взел един план. Най-напред той обсъди, обмисли, нареди го, после вземе

плана и действа според него. Вече няма какво да мисли. Това е то философия. Проста философия, рязко и категорично. „Ще мислим“ – подразбира човекът, „ще действаме“ – подразбира Божественото. Нищо повече. Тъй са две различни идеи. Щом турим като човек, от първо да мислим, после да действам, непременно ще правим погрешки. И ако в Божествения свят мислим, ще направим погрешки. Мисълта отпосле ще дойде.

И тъй, ще мислите и действувате, ще действувате и мислите.

Тайна молитва.

Скъпоценните камъни

17 Лекция, държана на 1 Мл. ок. клас, на 21.06.1922
год. сряда, София

Тайна молитва.

Прогетоха се някои от телите за скъпоценните камъни.

Все се спирате върху външната страна на скъпоценните камъни. Допуснете, че вие бихте яли без чувство на охота или апетит, без чувство на глад, какво щяхте да усещате. Ако тази храна я вземехте без да усещате? Знаги главният стимул, импулс на храната е в чувствуванието на туй, което едъвкам, което възприемаш без да я чувствувате какъв резултат бихме имали? Почти никакъв резултат.

Като говорим за скъпоценните камъни, подразбираме чма, понеже само един интелектуален човек може да говори за скъпоценните камъни и той може да прави разлика, само интелектуален, но високо интелектуален и благороден човек, само той, нали в окултния език може да се каже добродетелен човек, защото само чумният човек може да бъде добродетелен.

Аз бих желал върху тия дванайсеття камъни да се спрете и да направите някой малък опит, отгаста. Много малък опит, микроскопически. Опитът седи в следното. Може да излезе сполучлив или не, то е без разлика. Да допуснем, че вие имате неприятна мисъл, каквато и да е: тя може да е от чисто физически характер или сърдеген характер, умствен характер. Започнете по обратния път със скъпоценните камъни от долу на горе. И почнете да прекарвате всички тия скъпоценни камъни през чума си и да видите при кой камък тази неприятност ще излезе от чума ви. Но същевременно свързвайте тия камъни с известни добродетели. Всеки един камък е свързан с известна добродетел, предизвикайте и нея в чума си, тогава, колкото знаете, ще си поправите мислите.

Добродетелта не е в цвета. Нима когато една мома се намаже с червено или розово и понеже ознагава Любов, тя Любов ли е? Ако някой облеге розова дреха? Не е. То е едно желание да има Любов, но то не е Любов. Някой обига синьо. Но то ни най-малко не показва, че има истината. Пък щото не правете погрешна мисъл. Щом имаш (цвета), то е едно пасивно състояние. Цветът трябва да се превърне през ония фокуси на чума. Само един цвят минал през говещкия чум и съсредоточение на съответствуващото

място, може да лекува. Инак няма никаква стойност.
– Без участието на чума няма никаква смисъл.

Сега аз искам да се срещете и да прочитате скъпоценните камъни. Ще се срещи върху тях да ги прочитате. Все много лесно искате да мините да рече, че някой ден имате апатия, мързи ви, не искате да чгитате, или някой ден, все сте наклонни да се откажете от вашите убеждения, тъй искате да тръгнете по широкия път. Или някой ден все се съмнявате в себе си дали все именно сте в пътя. Или друг ден във вас се заражда завист, едно чувство изтъкне от някъде, от къде е не го знаете, мъги ви. Тъй чувство може да не е ваше.

Прети ден или четвърти, или пети ви обхваане страх, страх вътрешен, без да знаете причината.

Сега употребете камъните, да видите какви резултати може да имате! Мислено един камък, втори, трети, четвърти, пети прекарайте дванайсеттия през чума си. Някой път може да имате резултат, някой път може да нямате. Бих желал да зная какви сведения ще имате и тогава ще ви дам обяснение върху законите, които действуват. Знаги скъпоценните камъни някога са били нескъпоценни. Тъй за пример, ако въгленът, който е бил герен някой път, а сега е станал диамант, какво трансформиране е минал? Сега аз ви препоръвам

тия опити, за да може да ви послужат като една изходна точка в сегашния физически живот, да може да устоявате в някои неприятности в живота.

Ако се случат втори път да бъда между вас, ще говорим повече за скъпоценните камъни. Сега прекъсвам.

Тайна Молитва!

Аз не искам тия опити да ви заемат много време, ами празното време. Когато няма какво да правите, скука усещате. Ще вземете да посадите едно семенце. Тия малките опити да запълнят разумното време ще бъдат приятни и ще ви наведат на някои добри мисли и чувства във вас по отношение на физическия живот.

Прояви на съзнанието

18 Лекция, на I МОК, 28.06.1922 г., Сряда, София

Прогноза се темите №13 върху „Най-силната добродетел на ученика“

Погава развиите тема №14: „Коя е най-силната гърта на светлината“.

На вас ще ви кажа, ще ви предупредя, започнете конкретно с най-реалната гърта. Най-силната гърта, която изтъква най-първо, първа се проявява. Тъй, което се проявява най-после, то е най-слабо.

Най-хубавото грозде се появява първоначално на лозето, а пък ягодицата [недозряло, кисело грозде] най-късно се явява, и е незряла. Та, когато говорите за добродетелта, същия закон ще спазвате. Тъй, което най-първо се появява в думата, то е най-силно. Най-първо опишете реалното, тъй, което изтъква, след тъй отивайте към отвлеченото.

Сега, пазете се от следущия метод, който е вреден. Има изобретатели, които искат да заинтересуват, да заставят своите слушатели да признаят какви блага принася тяхното изобретение. И погва: то като влезе в света, такива

преобразованиа ще направя... Но те още изобретението го нямат на лице. Няма какво да препоръчват такова едно изобретение. Всяка една добродетел си е на местото, когато се прояви.

Тогава коя е най-силната гърта на водата? Коя е най-силната гърта на огъня? – Стопля ви (Обаждат се – горенето). Горенето е друго. За нас – стопля ни, това е първото. Коя е най-силната гърта на Любовта?

Сега вие се намирате в следущето противоречие. Вземете говешикия език. Той има няколко служби: 1. Най-първата служба е да прекарва храната в стомаха, помага и на водата да слезе в стомаха. 2. Втората служба е вкусването. 3. Третата служба е говоренето. Сега, когато дойдем да кажем коя е най-силната гърта на езика, ще се намерим в противоречие. При служби има той, но коя е дадена най-първо? Гълтането е най-първо, защото ако не е езикът, говек не може да яде. Знаги, първо той трябва да възприеме храната и тогава ще вкуси. И при туй имате три служби на езика. Яденето спада към физическия свят, вкусването – към духовния свят, а говоренето – към Божествения свят. Следователно, езикът изпълнява едновременно три различни служби на физическото поле.

Сега, Любовта и тя е разни видове. Самопожертването към кой свят спада? Кой може да се самопожертва? – Само умният човек може да се самопожертва, а не глупавият. Следователно, спада към ангелския свят. Глупавият човек постоянно жертва; жертва се, но как? Онези малките пеперуди, които все летят около лампите, постоянно стават жертва, но то е една несъзнателна жертва. Знаги, разумната жертва принадлежи на умния човек, само един интелигентен човек може да се жертва. Сега на туй може да ни се възрази: когато се дави някой човек и друг се хвърли да го спаси и се удави във водата, само умният ли се хвърля? –

Само умният човек, човек с интуиция може да се хвърли във водата да избави някого. Тук се изисква висока интелигентност и благородство.

Силната черта на любовта на физическото поле каква е? – Движението. Там, дето има голямо движение, има голяма любов.

Силната черта на любовта в астралния свят? – Плъзвяването.

В умствения, мисловния свят? – Мисълта.

Силната черта на любовта в причинния свят? – Това са причините. Неговата любов е твърда, неизменна. Дадена дума – хвърлен камък. Жертвата е вече в причинния свят. Само същество, което

прониква в пригизния свят, може да се жертва. Защото, за да жертваш, трябва да има какво да жертваш. Само човек, който е в пригизния свят има какво да жертвува. На физическото поле ние нищо не можем да жертвуваме, жертвата се дължи на пригизния свят.

Сега нали ви казах, че си вземете тетрадки и всички теми, които ви даваме, че си ги пишете. Отличителните гертти на всяка ще прекарате. Тя ще внесе нова идея в чума ви. Те са свързани като ноти, всяка тема ще внесе нещо ново във вас.

Сега помнете едно нещо: ако във вас обдържа вашето ограничено съзнание, тъй ваше ограничено съзнание ще спъне вашия прогрес. Тъй може да го проверите. Вие вземете кое да е малко дете и го накарайте да мисли за своето растене, да иска да расте, то не може да расте, спъва се. Сега, ако вие искате да растете, ще се спънете. Вие ще пожелаете и ще оставите тази мисъл. Защото растенето е Божествен процес, не сте вие, които можете да заставите себе си да растете. Та ограниченото ви съзнание временно ще го отстранявате да оставяте душата си спокойна. Вие само пожелайте и оставете тъй желание във вашето подсъзнание и свръхсъзнание и след ден, два, месец, ще имате резултати. Сега аз съм забелязал, че

мнозина са се спъвали по следущия начин: те имат някакви прояви преди да влязат в школата, имат видения, сънища, светлини и казват: „какай да влезем в школата, да придобием повере“. Но като влязат с туй съзнание, изучават и туй, което имат. Защото туй, което е започнало естествено, то не е в дисонанс с това, което е започнало в школата. Школата, тя е една – вънка или вътре. Но най-първо всички ще се стараете да бъде душата ви свободна, да имате свобода на душата, свобода на чума и сърцето, да премахнете всички ограничения, които спъват. Може някой път да имате неуспех. Туй да не ви обезсърчава, неуспехът е един добър признак. Вие сте изучавали еволюцията. За да достигне един вол до положението на един човек, знаете ли през колко неуспех ще мине? Погава, ако поискате от този вол да опише своята еволюция и ако той каже, че пътят бил златен, царски път, той няма да каже истината. Колко пъти са го клали като вол, колко ниви е изорал.. Той ще мине по възможност, през най-големите неуспехи и страдания. Туй е за сега. И вие, ако искате да минете от туй състояние в едно по-горно, пак ще имате доста големи препятствия. Не си правете илюзии. Ако някой ви каже, че има царски път без смърт, той няма да ви каже истината. Ние не искаме да създадем мъжотии,

няма нужда. Но веднъж създадени, приемоте ги, не може да ги избегнете, приемоте ги. Бъдете смели и решителни.

Да кажем някои от вас искате да имате видения или някое окултно проявление. Може да го имате. Сега вземете простия опит: ако вие насадите едно цвете в една малка саксийка и не му поставите подходяща пръст, после на време не го поливате, как мислите, това цвете ще хароса ли? – няма да хароса. И забележете онези, които имат ясновидство. И тях гелото трябва да бъде по-широко. С малко гело човек не може да бъде ясновидец. Той трябва да има широко гело, трябва да има въображение, тия центрове трябва да са развити в мозъка. И тъй, трябва да дойдете в контакт с тия, които имат подходящ импулс, стремеж. Тия сили ще въздействуват върху вас. Ученикът, който обича музика, отива при някой музикант, който има този стремеж. Художникът отива при този, който има този стремеж към рисуване. Няма да отиде при неветчия. С писателят – при писателя; свещеникът – при свещеника; ученикът – при учениците, тъй вие, окултните ученици ще отидете при окултни ученици, няма да отидете някоя баба. Колко съзнание ни трябва!

На първо място трябва да развиете безстрашието, не нахалство, защото някои хора са нахални, не се боят, но то е нахалство, не е безстрашие. Безстрашието е качество на разумния човек.

Сега вземете и направете един малък опит за една седмица. Четете 3-та глава от Евангелието на Йоана до 13 стих включително. Тия стихове ги четете за една седмица, сутрин и вечер и се постарайте да си представите във вашето съзнание този разговор между Христа и Никодима, но конкретно, да оживее картината в съзнанието ви. Да си представите не само това, което е писано, но, ако може във вашето съзнание да проникнат и други мисли и идеи, които са минали тогава, не само този разговор. Никодим е седял най-малко два часа при Христа. То е една дълга реч, дълга беседа. Тъй поне една стотна част да мине през вашия ум, да си съставите една идея. Сутрин и вечер ще четете и ще създадете този образ. Ще видите дали може да го възпроизведете. Ще се върнете в миналото, ще видите дали вашето съзнание може да се пробуди. Ще видите дали вашето съзнание има връзка, дали имате връзка с този минало. Ако имате връзка, ще видите, ако нямате, няма да изгубите, то е един опит. Ако някой от вас е бил тогава, той ще си

спомни нещо поне, ако ми пък не е бил, то ще бъде нещо тайно, затворено. Вегерно време преди да си легнете 5-10 минути, то ще даде едно успокояване да се върнете в миналото.

В класа ще имате мълкотии, докато се създаде една магнетическа атмосфера, в която умовете ви ще се подигнат. За сега атмосфера не е образувана. Най-първо трябва да се образува една ачра на класа ви. В тази ачра ще се подигнете. Не е лесно да се образува такава атмосфера. Трябва още да работите, за да се създаде една атмосфера, в която, като влезете, да почувствувате, че се изпълняте с едно въздучиевление, чумът да се повдигне нагоре, да възникнат нови мисли, стремежи, нови идеи. Върнем се вегерно време, прекараи отмиген сън. Станете сутрин с нови идеи, весели сте. А сега станете сутрин, тъмно. Казвате: „изгубих и това, което имах“. Защо се случва това? Представете си, че сте някой търговец, имате капитал. Янасяте всички капитал, нито пет пари не оставяте. Няма ли да се намерите в трупно положение, в тъмнина? Ще почнете да се съмнявате. Но, като тръгне работата, има дивидент 25%, 30%, 50% или 100%, ще кажете: „Много добре, че влязох и вложих парите си.“ Ако изгубите, ще кажете: „Що ми трябваше, по-добре да стоях настрана.“ Пий щото някои казват: „Който не

предприема, нито пегели, нито губи." Но това не е философия. Животът или трябва да пегели, или трябва да губи. Едно от двете. Пегалба и загуба, еднакво трябва да вървят. След всяка загуба иде пегалба и след всяка пегалба иде загуба. Тази загуба може да бъде случайна, може да бъде и естествена загуба.

Темата за следващия път ще бъде: „Службата на говешикия палец“. Гледайте да намерите някоя книга да прочетете за палеца. Ще прочитате този палец. Дали е нагоре или надолу, къс ли е или дълъг, доверие ли е сформирован. Много няма да пишете. Най-много ще пишете 20 реда. Ще пишете 20 реда, повече няма да пишете. Чете се да пишете съкратено и идейно. Само идеята скицирайте. Скицирайте идеята, защото, ако се впуснете в подробности, губите. Събирайте семенца. Идеите са семена, вие ще ги сеете после. Натълнете торбите със семе, ще дойде време да ги сеете. Защото цом извадите едно семе, мъчно се носят издънките. Сега някои от вас мислят, че не успяват. Цом мислиш, че не успяваш, то е придобивка. Ако един говек, който до сега е бил индиферентен и ти го заведеш в училище и той мисли, че нищо не знае, то е придобивка; той иска да учи. Ти си го турил на прав път. Той казва: „сега съзнавам, че нищо не знаех, за туй влязох да уча“.

Пробудяване стане, че нищо не знае. Втората стъпка: ще се роди желанието да запълни тази празнина на незнанието. Следователно, във вас ако се роди мисълта, че сте изгубили нещо, то ще се роди ново желание да спечелите нещо.

Сега, ако някой ви попита така: „защо някои хора са високи, а други ниски, коя е причината да имаме високи и ниски хора? Това ще бъде друга тема: „Високите и ниски хора и техните отличителни черти“. С какво се отличават високите и ниски хора. Може да не можете да напишете нищо, но, като мислите за палеца, за високите и ниски хора, все-таки ще се домогнете до някоя идея. Високият човек ще внесе една идея, ниският ще внесе друга. Турците имат една поговорка, която казва: [вероятно: Adamın kisa Allah'tan bela] „Алемин късакъ, аллахън белякъ.“ Късият човек е беля на Бога. Къс човек – белалия човек. Човек, който е много дълъг, от него само остава. То са крайните типове на много високите и много ниските хора. Ако този, високият има много тесни рамена, то се изменя отношението на неговата височина. И ако късият има широки рамена – също. Ако той е къс и с широки рамена, тогава е белалия.

Сега ще ви наведе на една мисъл. Пък в градината има няколко ружи. Забелязвам тия, които

са на север, стават по-високи, а тия, които са на юг – са по-къси. Следователно, в северните склонове израстват високо, стремят се да излязат нагоре, да видят слънцето. Знаги, дългите хора се намират на север, късите – на юг. Тъй че, високите растат високо да видят слънцето. И у боровете, и у тях има стремени да растат на високо, да видят слънцето, не искат да станат по-широки. Знаги човек, който е израстъл на високо, той се е намирал в много неблагоприятни условия. Късият се намира на охолно, но страда от липса на влага, а високият се намира при много неблагоприятни материални условия, но при изобилна влага, която му спомага да расте на високо. Но това е чисто материално растене, не идейно. И физиологически има съвсем други причини. Някои хора, дето са високи има съвсем други причини. Но вие ще разгледате въпроса тъй, както вие го схващате, да видим как ще го разгледате.

После друго едно нещо: като ученици на окултизма, вие не се старайте да поставите тази школа в противоречие с общия живот. Окултната школа примирява всички противоречия. Вие трябва да се стремите към примирение, вие не можете да се примирите, но се старайте. Нещата сами по себе си ще се примирят. Но и вие в себе си гледайте да примирите всичко. Разбира се, някои от вас в

школата имате по-тежка карма, следователно, ще вървите по-мъчно, ще имате повече и по-големи стъпки. Някой ден радостен си, дошъл си до някой опит, но дойде твоят кредитор и туй, което си събрал, вземе и продаде всичките ти инструменти и ти останеш пак без необходимите потребности и трябва пак наново да събираш. А онези ученици от вас, на които кармата спомага, по-лесно ще вървят. Аз бих желал всеки един от вас да знае коя му е най-слабата гърта и нея да укрепява. Трябва да знаете и най-слабата и най-силната си гърта. Защото всичките мъжотии идат от най-слабата гърта. Там е вратата, откъдето влизат вашите неприятели. Да кажем някой има слабата гърта да се хвали. Дадат ви нещо, кажете, че няма да го показвате. Вие ще идете при вашия приятел, ще кажете: „Аз ще ти кажа нещо, само на теб ще го кажа, няма да го казвам никому“. Той иде при своя приятел и каже: „Имам нещо, което ще кажа само на теб, ама другиму да не го кажем“. Казано нещо, никому няма да го поверяваш. Ще го носим, докато ти се заповяда да го кажем. Никому няма да го съобщавам, докато ти се не позволи. После може слабата ви гърта да е, че вие сте разсеяни, едновременно мислите за много работи, за десет, петнадесет неща. Мислите да станете философ,

мислите да станете поет, музикант, някой богат човек. След туй мислите да станете някой велик държавник, все такива идеи, изоставете ги, защото иначе и ума си разпилявате, и чувствата си губите, и времето си губите. Само на една работа се дръжте. В дадения случай една работа ви трябва. Цом свършите една, захванете втора, после трета, четвърта. Сега върху този въпрос вие всички не можете да мислите еднакво. На някои от вас въображението е много слабо развито, на някои от вас разсъдителните способности са слабо застъпени, на някои – възната, на други – надеждата, в трети – наблюдателността, ч четвърти – благоговението е слабо застъпено, в пети – самоуважението, ч шести – приятелството е слабо застъпено. Това са отрицателни гетти. И когато постъпвате в една оккултна школа, за да ви знаем, аз ще измеря гелата ви, в една година отгоре да видим с половин милиметър може ли във вашето гело да стане едно изменение в известно направление, или в широчина, или във височина. Ако стане, значи вие сте работили. Или да допуснем, че вие сте работили върху вашата воля. Ще измерим орадата ви и, ако след известно време стане едно микроскопическо изменение във вашата орада, знаем, че сте работили. Може да работите над носа. Погава ще измерим носа. Ако във

вашия нос след една година стане едно изменение, то е факт, че вие сте работили. Ако няма никакво изменение, ние знаем, че никак не си работил, мисълта е била много слаба. Та следващата година, ако продължава школата, тогава ще имаме гертетжи на всеки един от вас, да видим в една година в кого какво променение ще стане. Тогава, ако много се грижите и безпокоите, нищо няма да направите.

Но трябва концентриране. В окултната наука се изисква едно силно концентриране на мисълта. Ще учите закона на концентрирането, да превръщате окултните сили от едно състояние в друго, да развиете центровете си. Тогава ще имате окултни преживявания, които са необходими за ученика. Но най-първо няма да се обезсържавате. Телото може да се повдигне, носът може да се измени, брадата, всичко може да се измени. Няма нищо, което човек да не може да видиизмени.

Сега някои от вас нямат търпение, нали? Въз ще ви дам един метод как да се поправяте, сами да се поправяте. То е трудно, но... Изправете се пред огледалото и се поставайте да схванете една ваша дисхармонична гертта, нещо, което не одобрявате, вижте в коя част на лицето е. Стрете се около 5-10 минути и гледайте по-дълго време в очите си. Не гледайте повече, защото може да се хипнотизирате.

И тогава вгънете на този, който е в огледалото, кажете му: „Ти трябва да се поправиш“. Нищо повече! Но като кажете: „ти трябва да се поправиш, свържете в ума си образа и той ще ви въздействува, по отражение ще подействува, чрез външение да изправите тази гърта. То е малко трудно, но някои от вас може да го употребят, като едно средство. След като гледате в огледалото и очите ви се напълнят със сълзи, туй показва, че нервната система е слаба. Когато очите престанат да се наливат със сълзи, туй показва, че почват да укрепват нервите ви. Все най-първо гледайте една минута, две минути без да примигвате, няма изведнъж да стане – то е немислимо.

Тайна молитва.

Положителни и отрицателни сили в ученика

19 Лекция, на I Мл. ок. клас, 5.7.1922 г. сряда, София

Пайна молитва.

Прогретоха се темите: „Отличителната черта на светлината“.

След туй ще пишете: „Предназначението на човешкото сърце“.

Положителни и отрицателни сили в ученика.

Сега, ако нямаше никак тъмнина на земята, би ли имало растеж на физическия свят? Отговарят: – „Не!“ Светлина и тъмнина, това са две състояния на душата. В тъмнината душата познава себе си, като се ограничава. Тъмнината е ограничение, а светлината е процес за познаване Бога, за познаване

Любовта. Без светлина Любовта не може да се познае.

И тъй, най-силната герта на светлината е да познаем Любовта. Сега, като напишете това общо, ще вметнете и тъй: „най-силната герта на светлината е да познаем Бога. Светлината е умствен процес. Цом се разкрие умственият свят, разкриват се формите, разкрива се тяхното съдържание, разкрива се смисъла на нещата, идва се до първата причина на нещата – Любовта. Значи, светлината е пътеводителът за познаване на Любовта. Следователно, ако вие искате да растете, всякога трябва да свързвате психологически светлината с процеса на познаване Любовта. А всички ония състояния на вашата душа, които произвеждат една малка дисхармония, спадат към тъмнината. Туй е ограничение. Всякога всяко състояние, което носи дисхармония в себе си, от каквото естество да е, спада към тъмнината. Всяко състояние, което носи хармония в себе си, каквато и да е приятност, което носи обмяна, спада към светлината.

Сега, ако влезете в метафизиката, ще се намерите в едно противоречие. Метафизиците и крайните окултисти твърдят, че абсолютната светлина е абсолютен мрак. И когато рекъл Бог: „да

бъде светлина, направил първото ограничение. Следователно, абсолютният мрак, като се ограничи в себе си, произвежда светлина, която мрак не може да обземе. И тъй, у човека кое е първото ограничение? Въз ще ви го кажа. То е жертвата. Следователно, щом човек се реши да жертвувва нещо, той произвежда светлина в себе си. Ето защо е потребна жертвата. Щом се решиш да жертвуваш, първият ден на светлината в твоята душа се проявява. Ако се яви светлината, за да се разграничи светлината от тъмнината, у теб жертвата е правилно направена, еволюцията е правилна. Ако не се яви никаква светлина и тъмнина, жертвата не се е явила. Тъй се обуславя. Христос казва там: „Въ съм виделина на света“. Но тази светлина беше придружена със саможертвуване. Тъй щото, за да създадете светлина в себе си, когато се говори за самопожертвуване, подразбира се един акт – светлина да се яви във вас. Я заместна на жертвата, която ще дадете, ще се яви светлината. Сега, при сегашното състояние на еволюцията, светлината има четири направления на физическото поле. Четири направления, вълни, по-слаби и по-гъсти, а по-гъстите образуват задната част на мозъка. Главата расте тогава отзад. Както тежестта на мозъка у животните е зад ушите и вследствие на тъй тия животни са заставени да

ходят на четири крака. Ч растенията тежестта е отдолу, в корените, вследствие на това те са принудени да седат поставени с главата надолу към земята, за да пазят равновесие. Ч човека движението на светлината е отпред. Тежестта на мозъка е отпред, пред ушите и вследствие на това бил заставен да се изправи на два крака, за да пази равновесие. Петвъртото състояние започва сега, то е състояние на горе и образува чисто духовните, Божествените чувства ч човека – висшия свръхчувствен свят. Тъй щото, когато във вас светлината действа в четири направления, отзад, отвътре, отпред и нагоре, образува се един кръст. Тогава, като начертаем този кръст, според дължината на всяка една част на кръста ще познаете в кое направление светлината е по-силна. Ако западната част на кръста е развита, значи животинското естество е по-силно. Ако долната част на кръста е по-дълга, тогава растителните стремежи ч вас са по-силно развити. Ако източната страна на кръста е по-дълга, значи човешките способности и чувства са по-силно развити. Противоположната на горе, горната част показва Божественото ч човека. И тъй, ако спуснете една отвесна площ отгоре на долу, успоредно на главата на човека, той се разделя на две. Задната част е

лявата пътека на неговото движение, а предната част на главата е дясната пътека. Ако спуснете друга площ от запад към изток, имате друго едно деление. Дясната част на мозъка е правилят път, а лявата част на мозъка – това е широкият път. Първото състояние показва само състоянието на душата. Стремелжът, това е левият път, принципално. А пък правилят път – това са вие действия. Защото в правия път върви само онзи, който действа, а в широкия вървят онези, които не действуват. Те са двата пътя въобще, по които хората сега вървят. Сега, когато говорим за животинското царство, за влияние на животински и растителни стремелжи, ние под душата „животинско“ разбираме съзнанието в неговите първи прояви, а под „растително“ разбираме подсъзнанието. Всякога, когато известна енергия се набере в говешия мозък или организъм по-вече, отколкото е потребно, раждат се дисхармонични състояния. Запример, наблюдавайте всички хора, на които слепогните части са грезмерно развити, широко закръглени, вие ще забележите, между тази широкина и говешиите бърни има съотношение. Бърните стават по-дебели. Тонезе обонянието е тясно свързано с бърните, когато носят е близо до устата, с помиришването на някое приятно ядене, става прилив в бърните и вследствие на това

те стават по-дебели. Същевременно и другите части на мозъка хвърлят известно влияние. Запример, ако надеждата у един човек е силно развита, в лицето има два мускула, по които се познава това. Когато този център е силно развит, гълът на устата е обърнат на горе, а не на долу. Тъй щото мозъчните центрове хвърлят в две направления белези: или криви линии или прави линии. Някой път има подвижни глм на вътре. Изобико нагоре и на долу. И всякога, когато човек става тъжен, глмите на неговите уста се спущат на долу. Тъй показва тъжно състояние или другоязе казано: тегенията са вече растителни или животински. Щом гълът на устата е насочен на горе, то е говешко и Божествено. Говешкото и Божествено тегения имат движение на горе и напред. Животинското и растителното имат движения надолу и назад. И тогава, като ученици на оккултизма, ще правите опит. Имате едно състояние, неразположени сте, отделете тъй състояние от вашето съзнание, за да го изследвате като обект, да го положите на критика и да изследвате причините и последствията му. Тъй състояние, неразположение как се е появило у вас, изследвайте как се е появило, то е един обект вътре в съзнанието, отделете го и може да го разгледате. Дие имате едно неразположение и мислите, че то е много тясно

свързано с вашето съзнание, че не може да го отделите. Не е вярно; може да го отделите. Може да го отделите от вашето съзнание тъй, както дяволския нокът отделяте. Като речете да го откъснете, приличява известна болка, но може да го изтеглите от крака си.

Когато човек е грезмерно страхлив, грезмерно гестололюбив и с малко развита надежда, той е всякога песимист. Защото страхът създава у него всички ония форми на претягствия, които той не може да преодолее; неговото гестолобие изтъква в чума мъч, че той не може да се подигне и слабата надежда, че той не може да работи на физическото поле и всякога пораждаат едно мрачно състояние и се поражда песимизма. И с този песимизъм се раждат най-лошите гертти: да бъде мизантроп, да мрази хората, ражда се лукавство, хитрост, завист, омраза – раждат се отрицателните гертти у човека. Сега вие ще попитате защо се е появил страхът в света. Страхът е бил един велик закон в животинското царство. Това е най-великият закон, който има животинското царство. Страхливият в животинското царство знае, правото не е на негова страна, той трябва да плъне на краката си, да бяга. Онзи, който е слаб, казват мъч: „законът не може да те избави, а краката ти трябва да са дълги. Пъчи, което може да

те избави не е законът, то са дългите крака". Страхът у животните е съвестта у човека. Съвестта у човека се явява заместница на страха. Фие може да имате тия две състояния. У вас може да се появи най-висшето у животните – страхът, а щом се подигне страхът, ще се подигнат много възпоминания от миналото, които не са красиви. Ще превърнете страха в съвест! Тогава ще се породи разум, разсъждение. Там се говори вече за право. Разбира се, сега тия разсъждения няма да бъдат еднакво полезни за всички ви. Но все таки полезно е всеки един от вас да се стреми да отдели две или три свои състояния, да ги разгледа тихо и спокойно. Скръбен си, обхване те мрачно състояние, не ти се иска да живееш, искаш да се самоубиееш, отдели това състояние и го разгледай, защо туй състояние на съзнанието не иска да живее. Отдели го. Ти не си това. То е едно състояние. Те е състояние се познава по това: да кажем може да си хипнотизиран, този, който те е хипнотизирал, може да ти е внушил мисълта да се самоубиееш. Хипнотизират някого в спящо състояние, внушават му след шест месеца в еди-кой час да стане и иде при приятеля си. Той до тогава нищо не подозира. Дойде часът, той стане, прояви се туй състояние. Туй състояние може да трае 15 минути, час, два и след туй пак като че нищо не

е вършил. Вие сте били ученици на разни школи в миналото и някой от вашите учители ви е хипнотизирал за някое следующе прехранване, след 120, 250 или 300 години да извършите нещо. И вие ще го извършите добро или зло. Някой път се гледите как тъй се изменя човек. Живее един човек гестно и погтено и изведнѣж стане една рязка промяна, той стане най-големия разбойник. Мине година, две, три, пак стане рязка промяна, той пак се повърне в своето първо състояние. Та сега, в сегашното състояние на школата, всички тия състояния ще се стремите да ги изправяте. Предстои една грамадна работа на изправяне. Школата има за цел да ви даде знания, но същевременно и ред погрешки на миналото да ги изправи по един разумен начин. Щом дойдете в туй хипнотическо състояние, по обратния път трябва да победите. Има обратни паси. Да кажем онзи, който ви е хипнотизирал, тегли на долу с ръцете си. Когато искате да се разхипнотизирате, ще теглите с ръцете на страни. Движенията от горе надолу те са на гернатата лонжа. Всички вие все така се мисете, нали? (Показва). Добре, като се мисете така, вие казвате: „Не си струва на човек да му са отворени очите“. Тряво. Въ известно отношение е право. Когато влезете в материалния живот, право е. Но щом влезете като ученици на окултната школа, ще

употребите другите движения – настрани. И после, като мокрите косата си, правете движения на горе, не снемайте на долу, и отзад телете ръцете надолу по косата.

Пряво да знаете, че всяко движение, което правите, то има свой смисъл и влияние. Наблюдавайте състоянията. Някой път направите едно движение и вас ви е неприятно. Направите едно движение и вътре на духа ви стане приятно. Има известни движения, като ги направите, усещате известно разположение. Може да паднете в друга крайност. Пряво най-първо у човека да не се роди страхът дали тъй нещо да го направи или не. Всяко едно движение си има своето влияние, утражнява свое влияние. Тогава някой път, за да се хармонизирате, може да започнете такова едно движение. Най-първо мислете за растенията, после мислете за животинското царство във всички негови форми, след тъй минете към хората, към говеците и тогава – към Божествения свят. То е един начин за тониране на чума. Най-първо за растенията, животните, говеците и помислете за чисто Божествения свят. Защото, ако започнете движението обратно: за Божествения свят, говецикия, животинския и растителния, имате обратно движение назад, по инволюция, слизате. Еволюционен път е: растителния

свят, животинския, говеикия и Божествения свят. По този начин всички неприятности, които ви се случват, в каквато форма и да са, вие всички можете да преодолеете. Но старайте се някои от тях да отделите от вашето съзнание, да отделите прилините от последствията. Въ туй отношение някои от вас може да си спомогнете. Петете ботаника, зоология, някое съгнение по антропология, четете тогава съгнение върху Божествения свят. Защото непременно ние трябва да слизаме всеки ден към растенията. Всяка скръб и страдание, които пригняваме, показват, че слизаме към растенията, те ни помагат и ние им помагаме. Всяко неразположение и гняв са свързани с животинското царство. И там, значи, можем да сме полезни. Разумният и приятният живот започват с говека. Минаваме към говеците, докато дойдем до приятното. Въ чисто Божествения свят всяка дисхармония е изключена. Тези са четири велики състояния, с които трябва да си служите. Макар и да не разбирате законите, няма опасност. Запример, някой път вие се чувствувате тъй неразположен, нетърпелив, случвава ви нещо. Представете си, че се намирате в някоя гора от борови и дъбови дървета, няма да се мине много време, ще погнете да добивате туй състояние и разположение на

растенията. Някой път сте мързеливи, почнете да мислите за животните. Всички животни са подвижни. Нуждата за глад ги е заставила да мислят. Като мислите за тях, те ви стимулират с енергията си. Между тях ленивци няма. Даже най-мързеливите от тях са много енергични. Едно животно, след като се наяде е мързеливо. Но после пак ще обикаля до пет-шест часа да търси храна. След като придобиете търпението на растенията и подвижността на животните, вие ще минете към човека. Да разсъждавате последователно. След като разработите говешката мисъл, ще минете в Божествения свят. Ще изложите всички ваши мисли на показ. Ще се ослушвате. Ще се явят там на вашето изложение тия напреднали същества, ще направят своите бележки. Чините хора всеки ден правят по едно изложение, средните – в неделята едно изложение, пък глупавите – в годината по едно изложение. Тъй, дето наригат „говек трябва да се самоосъжда, то е тъй, което той е създал да го занесе в Божествения свят другите да се произнесат, да го обсъдят, а той да наблюдава, да вижда погрешките си и да вади смисъл. Това са живи образи, това е една дълга дисциплина на ума. Разбира се, в окултната школа, ако вие бяхте готови, да нямахте тъй противодействие...

Сега не сте готови. Въз сега мога да махна с ръката си и изведнъж да ви приведа в другия свят, но ако река да направя тъй сега, между вас ще захванат конвулсии, някои няма да искат да излязат навънка и какво ще стане? Ще кажат: подмуджа. А пък другоязе класът – всички ще заспите в един гас и като влезе някой, ще ви види като мумии, ще каже: „Какво е станало?“

След един гас ще се върнете осветени, като че сте ходили на някоя разходка. Но трябва голяма дисциплина на волята. Не може човек да ви пристипи тъй при тая обстановка. Трябва да има абсолютна тишина. Улицы наоколо не трябва да има. В един гас не трябва да има никакви смущавания. И трябва да има известна аура, образувана около цялото място. При такава само обстановка може да имаме по-реален опит, а сега при сегашните условия, при тия улицы и всичко тъй наоколо, ще се задоволим със сегашното. И Пам-Кория, дето сме и там не може. За да го направим, трябва да изберем някоя планинско място. Ще търсим на друго място; като намерим такива условия, виж тогава може. Но и тук може да се създаде в центъра на София, но трябва да се направи особена стая, да се огради с такава аура и може да се огради. Само в такава стая, в която ще правим тия упражнения, крак на

външен човек да не влиза, само учениците да знаят. Външен човек да не подозира, че има такава стая. Така да се ограда, щото онзи непосветения, като рече да се приближи до стаята, да каже: „не ми е мястото тук“ и в него се заражда противоположно желание. А пък в ученика, у него се заражда един стремеж да дойде той като някоя пчела при цветята. Той веднага ще знае, че има такова място. И потребно е тук в София това – трябва да се създаде такава стая. В салона не може да се създаде такава атмосфера. Но като ученици ще работите, ще се създаде.

Пайна молитва.

Работете. Ще се преодолеят всички мъгнотии постепенно. Постепенно всичко ще се преодолее. Ще гледате да образувате една воля, не като желязо, не като гранит, а като диамант. Всички трябва да имате диамантена воля. Гранитните воли капитулират, желязните воли капитулират, но диамантената – не. Особено, както са вашите класове смесени, тук се изисква по-широко схващане и по-голяма самоотверженост. Има още ред заблуждения, криви схващания, които трябва да се премахнат, да се внесе светлина от особен род. Особена светлина

трябва да се внесе в съзнанието ви. Ако не дойде тази особена светлина, вие ще имате сегашните схващания. А в сегашните схващания, в тях не може да се добият тия резултати, които очаквате. Аз, като казвам „нов род светлина“, туй ни най-малко не трябва да ви безпокои, тя ще дойде. Като казвам, че трябва да се внесе, подразбирам, че ние ще се качим на един планински връх и по-рано ще дойде тази радост, а долу – по-късно ще дойде. Ние ще направим големи усилия да се качим на тая Божествена вълна. Там светлината иде по-рано. Долу в равнините и долините ще проникне по-късно. То е преимущество на една оккултна школа – да покаже пътя към тия планински върхове. Запример, в школата още не сме ви преподавали за ритмическото ходене, още не знаете какво нещо е ритмическо ходене. Но ще бъде постепенно. А Там-Кория те са научили вече първия урок по ритмическо ходене.

Възможности

20 Лекция от Учителя за учениците на 1-ия мл. ок. клас (държана в Пам-Кория на 26 юли 1922 г., сряда).

Присъствуваха: Василка, Дафинка, Марийка, Милка, Таша, Савка, Цветанка

Започна се в 12 г. без 20.

Тайна молитва.

Прогетоха се темите: „Значението на високите и ниските хора“.

Разлика между възможност и необходимост.

Възможността, това е към човешките процеси, т. е. означава човека. Необходимото, това означава Божественото в света. То се налага. И тъй когато говоря за възможността, подразбирам какво трябва човек да направи в дадения случай, да използва онези благоприятни условия, които необходимостта е положила в неговите ръце.

Аз ще ви задам сега един траен символ в окултен смисъл: да допуснем, че един човек и един кон

имат известна обич, конят и говекът могат да дружат. Обичат се, тръгват двамата.

Господарят, говекът го язди, а конят го носи. Отиват на нивата. Доидат на нивата, господарят слеза, хваща опашката на коня, впряга го на работата, погват да орат на нивата. Свършва до вечерта работата, разпряга го. Качва се на него, връщат се в къщи. Господарят влиза в къщи, а конят – в яхъра. Сега възможността у кого седи? Възможността е у говека, той може да измени положението на коня. Той може да подобри и да влоши неговото положение, почти абсолютно от него зависи. Сега обратно: конят може да улесни положението на господаря си. Следователно, нисмето у вас трябва да ви улеснява, а висмето трябва да ви подобрява – начин за работа.

Сега в иколата вие заемате мястото на коня и ще улеснявате, а тъй господарят заема мястото на учителя и ще подобрява. Учителят трябва да подобрява условията у говека, които той ще използва. Та тази възможност е разумното у вас. Тия възможности ще ги употребите за подобрене на коня си, за да може той да ви улесни. Например какво ще подобрите? – Ще подобрите храната, ще подобрите (пашата), ще подобрите жилището и той ще бъде по-силен, ще може да върши по-добре работата си. Знаци ако вие не подобрите

мислителните сили на вашия ум, ако не подобрите чувствителните сили на вашето сърце, ако не подобрите действащите сили на вашата воля, то вие не можете да имате улеснения в живота си.

Сега в школата ще използвате недоволството, което може би за в години ще ви е като една стъпка. Недоволство: недоволство от себе си, недоволство от ума си, от сърцето си, от волята си, от самите вас, от околжаващите ви. Тъй недоволство ще го използвате като един стимул за работа, защото в недоволството все така има една идея, че човек съзнава, че му липсва нещо, което му е много потребно, което е необходимо за неговото щастие, а го няма.

И тъй ако търсите сега топлината, отде трябва да я търсите? – От слънцето. Ако търсите светлината, отде трябва да я търсите? – От слънцето. Може да каже някой: „Ама може да запалим някое дърво. Те са вече второстепенни неща. Тук има събрана енергия, може да я превърнете на топлина. Ако имате начин как да превърнете тази топлина, можете. Но най-хубавата топлина, най-хубавата светлина идат от слънцето. То е първичната топлина и светлина.

Сега ако търсите Любов, Истина, отде трябва да ги търсите? – От Бога – външния диск от Бога.

Външната страна на Бога се изразява чрез Неговата Мъдрост. Дискът на Бога, това е Мъдростта, съдържанието на диска, това е Любовта, а смисълът, това е Истината. Следователно, когато говорим за Бога, проявен в Мъдростта, подразбираме видимата страна, т. е. формата на нещата, реалната форма, която съществува или абсолютните форми, които съществуват в Битието. Някой път може да търсите Любовта, Мъдростта и Истината в хората, това е второстепенно, вторично нещо. Кога ще търсите Любовта в Бога? Когато търсите Любовта в Бога, всякога ще сте в безопасност, тя е неизгъртаема, този огън не ще изгасне. В този огън трябва да внасяте нещата. Престанете ли да внасяте нещата там и тя ще изгасне. Ако в лампичката не внасяте масло, тя ще изгасне. Ако в електрическата лампа няма ток, изгасва. Това са условности.

Сега ние намираме в живота, че много условия са противоречиви. Да, защото са безконечни. То същия закон лампата ви непременно ще изгасне, като изгори маслото ѝ.

Тъй като ученици ще се стремите да разбирате безграничното, безконечното, проявено в конечните, разумни форми. Запример безконечното ви прави недоволни. Да допуснем, че вие сте една търба, съзнавате, че сте една търба, през вас минава вода

от едно цяло езеро и тя е тъй изобилна, че образува цял напор. Какво иска да каже тази вода? – Разширете се, та да излезне недоволството. Като се разширите, недоволството ще излезне. Недоволството всякога показва, че човек не е използвал условията, които му са дадени. Това е една от причините.

Знаете ли кога стават хората недоволни? – На стари години. Всичките стари хора са много недоволни от себе си. Те виждат много ясно как е трябвало да използват младите си години, да се угат, да придобият опитности, а как са прахосали времето си. Всички стари хора, с малки изключения, са крайно недоволни от себе си. Младите пък са недоволни от ограниченията, които често ги спъват, та не могат да изпълнят, което искат. Чужд им турят граници, които ги спъват, за да изпълнят желанията си, те са недоволни от тия претягствия, които им се създават.

Все знаете онзи анекдот за църкела и жабата? Той е един окултен разказ. Минавал един разумен църкел покрай едно плато. Църкелът бил момък. Той завел разговор с една мома жаба и започнал да ѝ разправя за техния свят, как се дига на високо в тези широки пространства; „И гудно ми е как седим ти в туй плато“ – „Не нямам възможност, как, криле нямам“, отвърнала жабата. „Лесно е, може да се

каши на гърба ми, аз ще те пренеса в тия новите места". Кашила се жаба на гърба на щъркела, дигнал я той много на високо, обаче, като не могла да издържи, паднала от там и се убила. Значи жабата трябва да стои в условия при бламото. Тя преждевременно излязла от бламото. Щъркелът ѝ говорил преждевременно за хубавите места. Та и в окултизма има такива съблазнителни места. Не се казвайте на щъркелски криле! Туй, което за жабата е опасно, за щъркела е безопасно и обратно: туй, което за щъркела е опасно, за жабата е безопасно. Ако щъркелът беше се съгласил с жабата да влезе в бламото, щеше да се случи и с него същото.

Сега възможностите дават разширение на вашата мисъл, разширение на вашите чувства и разширение на вашата воля. В мисълта ви не трябва само разширение, но и дълбочина; в чувствата ви също трябва разширение и дълбочина, а на волята си предавайте интензивност.

Сега ще ви дам на вас I клас, един малък опит, да познаете колко вашият ум е широк и дълбок, колко чувствата ви са широки и дълбоки и колко волята ви е интензивна.

Накарайте някой ваш приятел да ви каже нещо обидно, вие ще го заставите затова и ще видите, дали ще можете да превърнете тази обида и за

колко време ще можете да я превърнете. Този опит може да трае един цял месец. От днес който ви каже една обидна дума, забележете си за колко време ще можете да преодолеете тази обида, да превърнете тази дума така, че тази дума, която е била обидна, да погнете да чувствувате, че от нея излиза музика.

Това е един опит, от който ще познаете дали сте предали широчина и дълбочина на ума си, широчина и дълбочина на чувствата си и интензивност на волята си. Но гледайте обидната дума да не е много голяма, да не направите някой много дълбок абсцес. Най-първо малка обидна дума, да ви резне малко, но да не ви засегне много, за да видите за колко време ще може да заздравите туй място.

Сега индусите имат един начин за събиране на прана, на енергия. Може да направят един разрез на ръката си, после да концентрират ума си и в 20 минути раната заздравява.

Следователно, една обида не е нищо друго, освен един малък разрез или на ума, или на сърцето, или на волята. Ако имате изобилно тази прана, поставете я на ръката си и ръката заздравява.

Туй показва, че имате воля. В друг случай ще се намерите в положението на онзи търговец, който мисли, че е богат, а той няма нищо в касата си.

И тъй ще намерите един ваш приятел и съзнателно ще направите с него опита. Это как ще стане. Когато вашата приятелка е в отлив, тя е неразположена, ще отидете при нея и ще я подразните. Ти ще я подразниш, ще я опиташи, а после ще ѝ кажем, че правим един малък, окултен опит. "Ще ѝ кажем: „Аз ти много благодаря, че много ми услужи“, защото в това време тя може да ви каже някоя обидна дума. Вие ще изберете субекта и той ще ви направи един малък разрез. Да видим дали ще можете да се поляризирате в малките опити. Такива опити може и други да ви създадат, без да си ги създавате сами. От Братството ще ви се създадат. Ако се предизвикат естествено, по-добре ще бъде. Ако не се случат естествено, тогава сами ще си ги създадете. Пък, в окултната наука, всички опити, които сега идват, те са запас от енергия. Цял научите законите, ако може да преодолеете тези изпити, всичката тази енергия, ако не изгубите, ще се върне при вас. Защото растенето, развитието – физическото, духовното и чиственото, става само чрез тия противоречия вътре. Онзи е един неизбежен закон в природата.

После, дръжте в ума си тази основна мисъл, че в първия закон, когато говорим за законите и силите, всякога разбираме живота и разумното.

Нещата са точно определени и няма никакви изключения. Ако съществува едно изключение само, то е като една възможност, като една врата. Изключения няма, съществува едно изключение като една възможност. Запример, за Бога няма нищо невъзможно, Той може всичко да поправи и постепенно и моментално. Да кажем, недоволни сте от времето, студено е – значи топлина дойде, веднага ставате доволни. Недоволен си от някоя нощ, дойде светлина, доволни ставате. Нещата се уреждат. Като топлината, тъй и всички други сили в даден момент или уреждат, или развалят.

Тя и сега ще гледате какви са възможностите в сегашния, в дадения живот, кое трябва да подобрите и кое трябва да улесни. Възможности в подобрене и улеснение. Гледайте нисшето да ви улеснява, а висшето да подобрите. Овците ще ви улесняват, ще ви дават собственото си мляко, вълна, а вие ще подобрите положението на овците. Подобриете положението на чума си, той ще ви улесни. Подобриете положението на сърцето си, то ще ви улесни. Подобриете положението на волята си, тя ще стане интензивна, силна, мощна.

Злото в света е една възможност, която съществува в Битието. Неразположението на духа, неразположението на чувствата, това са все

възможности. Когато извършим хармонично ония действия, които великият закон изисква, ти усещаш радост, а щом извършим противоположното, усещаш скръб. Знаги скръбта е признак на оране, а радостта е признак на жетва. Когато орат, земята скърби, а когато жънат, житото се радва, че е минало през процеса на скръбта, на страданието, освобождава се, радва се.

Туй е достатъчно.

Пайна молитва.

12 14 часа.

Сега към училището, нали, за обяд?

Деятелност на сърцето

21 лекция от Учителя 28.1922 г. на учениците от
I Мл. ок. клас. Започна се в 7112 г. вел.

Тайна молитва.

Прогетоха се темите за „предназначението на сърцето“.

Учителят запитва: Имате ли тема за следващата сряда? – Не. Погава за следващия път ще имате темата:

Значение на говеишкото око.

В 814 г. Учителят започна да говори:

Дие оценявате ли вашето сърце? Знаги, ако спре да тупти то, ще спре и физическият живот. Ако спре да чувства, ще спре и вашият астрален живот по същия начин.

Сега аз ще ви дам да размислявате цяла една седмица за сърцето: сутрин, преди обяд и преди вечеря ще произнесете следните думи: Божие, създай в мене сърце чисто и свято, а след туй ще започнат вашите размисления, които ще продължават пет минути.

Някои казват, че сърцето е храм, а други олтар. Как го взимат поетите, като храм или като олтар. Във много голяма цена му дават. Във тялото каква роля заема сърцето? Природата му, ролята му е проста. – Да подтиква кръвта. Като един проводник е то. Всякога взимайте за всеки чед такава мярка, каквато му съответствува на големината. Сърцето си има своята математическа големина. И в духовно отношение тия съотношения се спазват. И в духовно отношение същите отношения съществуват. На физическото поле сърцето е малко, а във в духовния свят му дават всички функции, то става господар на всичко, когато не е тъй. Господар на всичко е само говешият дух.

Сега ще ви запитам: Сърцето ли чувства или говешият дух чувства? Как определят съвременните психолози сърцето? – Като нервно разлагане, разлагане на нервното вещество, т. е. най-малко разпознаване на нервното състояние.

Сега аз ще ви задам и друг въпрос. Представете си, че се намирате някъде през лятото на курорт в Пам Кория, излизате на разходка. Дето има много боровинки, похапнете си боровинки, поправите си стомаха, поне ви идва на ум да си наберете малко за зимно време. Сега във като говорите за сърцето, минавате като екскурзисти, ядете боровинки и си

казвате: „За земяс ще си купя“. Добре, но представете си, че земяно време няма откъде да си ги купите. Когато аз ви зададох темата за сърцето имах съвсем друга мисъл. Сега когато в някой храм се създаде олтар, олтарят е огнището. В къщата огнището съставлява сърцето. Там постоянно гори огън. Защо? – За да се топлят, да се готви, да се измиват. Ще определите сега функциите на сърцето, ще определите сега за какво е функцията на това огнище. Понякога когато е топло, изгасвате огъня. Огнището остава. Защо? Знаги и без да гори огнището, хората могат да се топлят.

Сега да вземем говеешкото сърце. Ако сърцето във физическия живот престане да тупти, престава и физическият живот. Ако чувствуванията престанат, престава и астралният живот, т. е. човек пада в едно сънно състояние. Нами когато имате олтар или огнище, коминът му трябва да бъде добре направен, понеже щом запалите огъня, а коминът не тегли, не провървя, тогава всичият кадеж ще остане въщи.

Е, сега, когато вие сте неразположени, не показва ли, че кадеж има във вашето сърце? Това показва, че коминът на вашето сърце е запущен.

И тъй вие казвате, че сърцето всичко върши, а когато дойде някое ваше, вътрешно състояние, не го изяснявате по същия начин. Казвате, че сърцето всичко

върши, а когато имате някое аномално състояние, отдавате го на друго нещо. Когато вляза в къщата ви и има кадеж, това е едно аномално състояние. Отравете комина си! И сърцето има комин? В какво седи, да е този комин на сърцето?

Аз бих желал сега за втория път да ми отговорите, да се досетите приблизително, кой е коминът на сърцето?

По ще бъде после – когато започнете да изучавате земята – физическото, астралното, менталното и пригинното. Астралното тяло си има физиология, има си и анатомия. Менталното тяло – също. Тези изучавания ние ще оставим малко по-насетне.

Сега когато употребявате аналогия, подобление, гледайте тия подобления да са верни по своите съотношения. Тогава вие ще почувствувате интуитивно една хармония или удоволствие. Щом една мисъл в своите подобления е върна, чувствуваш се разположен. Например, напишем едно стихотворение, прочетем го 1, 2 пъти, чувствуваш, че нещо не ти харесва. Прочетем го, но нещо на ухото ти казва, че не е върно. Поправим го, прочетем го отново 1, 2 пъти, мине време, виждаш, че си доволен. В самия човек има известно чувство, което му показва кое съждение е върно и кое не.

И аз бих желал вие да развивате тази вътрешна интуиция, с която можете да си служите за верността на някои положения. Например след като напишете нещо за сърцето си, не бързайте, ами спрете се, прогледете го един, два пъти и вижте доволен ли сте от туй, което сте написали. Ако ти си доволен, то туй, което си написал, чм дава и на тебе идея и ти като го четеш и другите ще бъдат доволни. Чом сам не си доволен, никога не опаквай и другите да бъдат доволни от туй, което си написал. Например като пишехте за сърцето, трябваше да гледате вашето сърце, здраво ли е, гъвкавостта ли е? Трябваше да помислите вашето духовно сърце колко прегради има, вашето астрално сърце колко прегради има. Физическото сърце колко прегради има? – Две: лява и дясна. Всяка от тях по още две – четире. Този е новият начин да мислите. Съвременният свят не мисли. Да кажем, че аз казвам тъй: „Ти си лош човек или ти си добър човек“. Добра, ако аз съм слуга, а някой е господарят и ми каже господарят да взема, да посея едно житно зърно на нивата. Аз не посевам туй житно зърно, не е важно, а той ми казва, че ти си лош човек. Защо? Защото не съм посеял туй житно зърно. Питам сега: ако ми се заповяда да посея цялата нива и да посея едно житно зърно и не изпълня заповедите, има ли разграничение в

непосвяването? Какво намирате вие в тия две съждения? Законът е такъв: онзи, който сее едно житно зърно, може да посее и цялата нива, и онзи, който не посее едно житно зърно, той не може да посее цялата нива. Такава е аналогията. И в оккултна смисъл ние говорим: когато кажем, че един човек е лош, ние подразбираме, че е лош в дадения момент, не в миналото или бъдещето, но в настоящия момент. Неговата лоша постъпка може да продължи 1, 2 или няколко часа, а следващата минута, следващия час той може да се занимава с една благородна, добра мисъл. Погава той е добър. Тъй щото, когато говорим за добро или лошо в оккултна смисъл, разбираме определен момент, може да е минута, 10-15 минути, може да е час, може да е 1, 2, 10 години, но пак ще се измени. Той не може да е през целия си живот лош. Вълкът, който е толкова жесток, и в него настава момент на благородство. По някой път го наригат, че е лош. Но какво прави някога? Влезе в някое стадо, побута, побута овците с четата си, и си замине, без да им направи някоя пакост. Овцарите казват, че му се е затворила четата. Не, това е един момент на благородство. Той има разположение и казва: Е... Първото му състояние се сменя. Има три случая, когато се сменят състоянията у вълка. Първият момент е, когато влезе

в стадото, всички изпадава и си отива. Вторият момент е, когато влезе в стадото, драци овците с краката си, но не ги дави. Третият момент е, когато влиза в стадото, всички овци се разбягват, но той само ги побутва и си отива, заминава си. Тъй щото тези състояния са и у човека. Повекът като вълка най-първо дави, после драци и най-после само с мучуната си побутва. Тъй щото когато говорим за лошабини на един човек, трябва да знаем за кой момент се отнасяте. Лошо или добро, то е относително. Казвам: „Относителните неща се определят от времето, в което енергията и дейтелността се сменят. Някой ще каже: „Ама защо не може?“ Ти вече не можем да правим зло, защото всяко зло астрологически се определя. Има условия, при които можем да вършим зло. А щом ми не туй условие, то се затваря и ти нямаш условия вече да вършим зло. И тази енергия тази дейтелност, която се събрала, тласка, но щом е затворен пътят ѝ, ти ще измениш тази енергия в друго направление. Така е и за доброто, така е и за злото. Не всякога има условия, да вършим добро. И не всеки момент е за вършене на зло.

Сега когато ви задам да пишете нещо за околото, добре размислявайте, не само да пишете, но извадете своя аналогия, какви блага придобивате чрез

окото. То е хубавата страна, чрез която може да си помогнете. После какви блага придобивате чрез сърцето.

Аз в една от беседите си бях казал да правите опити, но сега поне класът може да направи. Правими ли сте наблюдения върху биенето на сърцето си? Запример определете при нормалното си състояние, когато сте в най-доброто си разположение, колко пъти бие сърцето ви, колко удари прави в минута. После когато се рязко изменяват състоянията ви, имате едно състояние на голяма радост или едно състояние на голяма скръб, пребройте каква е разликата на ударите, колко пъти бие сърцето ви. Ще имате математически данни, за да работите. После, забележете дали ритъмът на сърцето ви е равномерен или кратък. Някой път сърцето ви бие на дълъг ритъм, но има бърз и кратък ритъм. Правете наблюдения, ще се научите да наблюдавате. Тъй щитъ ви ще има една конкретна опора, защото както във всяко схоластическо учение, вие ще станете като банки, които като вземат парите, не знаят как се добиват, а само бобавят с хиляди. Не, този банкерин да го впрегнат да оре, да копае, та така ще види, че има един правилен начин как се добива богатство. А сега вие казвате: „Имам хиляда, две хиляди, 10 000 лева“. Не, опасно е това богатство,

опасен е този приход. Тя ще наблюдавате и изгавате сърцето, като докарате нещата до крайност.

Добре, сега върху упражненията ще се постарая да ви дам по астрален начин едни малки упътвания. Гледайте да се пробуди съзнанието ви. На физическото поле има една голяма мъгнотия. Тя седи в следното: че на чума ви някой път се преподават много предмети, които отвличат вниманието ви. Колкото и да се пазите, вниманието ви все ще се отвлече. Някой път вие не ги догубвате вътрешно. Знаги вниманието ви е зянято. Явяват се неразбраниа, недогубвания, вследствие на което някои неща не можете да ги възприемете. Запример аз мога да ви говоря за сърцето, а вие ме слушате, но същевременно сте дали някому рандевич, искате да се срещнете в 8 ч. с някого. Туй е една мекдина, затова ще има неща, които няма да разберете. Или седите в клас, огладнели сте, казвате си: „Дали е наближило време за ядене?“ И понеже вашето съзнание е заето с тази мисъл, вие ще пропуснете много неща. Гледам ви, някой път има не само един предмет, но 10-15-20 предмета, които са заели съзнанието ви, а всичко туй бърка, за да можете да схващате. Запример вземете някой поет. Той някой път е претърпял голям крах в живота си.

Пише поезия. Той туря в поезията си този противен
крах, всички тези оттенъци и като четат поезията
му, казват: „Много хубава!“ Автори път, като излезе
от този крах, написва друга поезия, казват: „Каква
голяма дълбочина е турил!“ Той и мал разогарования,
туй-онуй, турил в поезията си, маскирал ги и
всички после казват: „Какво ми е искал да каже?“ –
Разогарования. Друг път и мал огарования,
въодушевление. Какво ми е искал да напише? –
Огарование. Добил туй, което искал. За какво седи
всичката му поезия? Този поет бил болен. Трявало
да отиде в Европа на разходка. Отпущат му 30 000
лв. – Описва туй си състояние. Какво ми искал да
напише? Казвал: „Отпущнали са му 30 000 лв. да иде
в странство, и той пише. Обратно: искал 30 000 лв.,
не му отпущнали. Написва стихотворения, пропити
със скръб. Казват: „Каква велика философия, каква
дълбока мисъл!“ 30 000 лв. не му достигат. Аз казвам:
„Поет е този, който пише, вижда нещата от
Божествено гледище и ги прилага тъй, както ги
вижда. Поетът трябва да описва нещата от чисто
Божествено гледище, тъй както са, тъй както вижда
нещата в природата. Да описва реалността
конкретно, без да е ангажиран в нещо. Туй е поезия.
Същото и в музиката. Сега искам и вие като
размислявате да няма ни да ви дават, ни да

взимат 30 000 лв. от вас. И ако аз съм се въздържал да говоря за някого, единствената причина, която ме е въздържала (от) да говоря е тази, че не съм намерил хора, на които съзнанието да е чисто, като слънцето, без петно. Само така, лесно се говори.

И сега в този окултен клас, най-първо трябва да се подготви съзнанието ви, че като дойдете отвънка тук за един час, да имате туй възпитание на волята, че да затворите телефоните си, да кажете: „Ние приемаме, не предаваме“. Да се усещате свободни. Тогава може да се говори. А сега, като влезете в клас, един звънец започва „дрънн“, друг „дрънн“, а вие ставате, ходите, връщате се и предметът остава недоразбран. И после казвате: „Не разбрахме какво иска да каже учителят“. Полюбова звънци!

Па, първо в окултизма трябва да се научите да затваряте телефоните си, станциите си. Ще кажете: „Мициите са заети.“ С какво? – С окултната школа. След като свършим урока си, пак приемаме и даваме. Туй ще казвате в себе си. Ще говорите чрез внушение. Ще кажете: „Отивам на училище. Един час няма да ме безпокоите. Каквото и да има да казвате, един час ще гакате“.

Туй упражнение ще трае по 5 минути сутрин, на обяд и вечер

(преди ядене).

Уче го правите по 3 пъти на ден за една седмица.

(9 без 10 г.).

Беседа, държана на 2 август 1922 г. (сряда).

Допълнителни лекции
към първа година на
специалния клас

Правилник за учениците на първи окултен клас на Бялото братство

Изпълняваме „Фир – Фтор – Фен Пао Ъи Фумен“.

На прага на окултния клас слушателите трябва да знаят следното:

1. Който един път се опита да поправи Абсолютното, Великото, Божественото, се отстранява от класа.

2. Който един път не направи урока си, се отстранява от класа.

3. Който два пъти не дойде на урок (без важна, неотложна причина), ще се отстрани от класа.

4. При пъти ако стане нагрубяване взаимно между учениците, и двете страни се отстраняват от класа. Между учениците сърдити хора абсолютно не се допущат.

Забележка: Дълбоко в душата си, пред съвестта си ученикът трябва да знае причините, които са го задържали, за да не посети класа. Важността за пригланата си остава абсолютно на съвестта на ученика. Един ученик никога не трябва да лъже себе си. Ако той излъже себе си, той сам по себе си е вън от класа.

5. Който идва тук, от любов да идва, без принуда.

6. Ученикът трябва да бъде верен на себе си. Да бъде строг съдия на постъпките си.

7. Величието на характера на ученика седи в това – той винаги изпълнява обещанието, което е дал пред себе си.

8. Ученикът присъства в клас с пълна вяра, без страх и съмнение към думите на Учителя – съмнения и мърдвания не се допускат. Ученикът се покорява, слуша и изпълнява думите на Учителя.

9. Ученик е само този, който е редовен с уроците си и всякога присъства на лекциите. Той е абсолютно точен и никога не закъснява.

10. Ученик е само този, който е в хармония с Абсолютното. Учениците трябва да знаят едно – Божественото никога не се коригира. Ученик е само този, който никога, нито в клас, нито вън от класа, нагрътва някого.

11. Ученикът не се обижда, а винаги търси доброто в думите, които са му казани. Той във всичко търси Любовта.

12. Ученикът нищо не изнася от това, което се говори в класа, навън, докато не го обработи, докато това знание не стане негово.

13. Ученикът не проявява никакво любопитство. Той нито пита, нито позволява дръстите много да го разпитват. Той е свободен да мълчи. Задоволява се само с това, което му се казва.

14. Задачите, които се дават на ученика, трябва да се изпълняват без съмнение и колебание. Най-малкото съмнение е стъпка.

15. Най-добрият път за ученика е онзи, в който душата му се освобождава от онези връзки, които са го спъвали в миналото, които и днес го спъват.

16. Ученикът трябва да има абсолютно послушание и внимание към Учителя си. Послушанието трябва да идва от съзнанието. Ученикът трябва да слуша и да изпълнява. Да притежава такива чувства и способности, с които да познава Учителя си. Който се съмнява в Учителя си, той не е ученик. Честни ли се ученикът в Учителя си, с него всичко е свършено. Ако Учителят престъпи и най-малкия Божествен закон, и с него всичко е свършено.

17. Ако не работи със закона на Любовта, ученикът нищо не може да постигне. Главната задача на ученика е да реализира Любовта към Бога, т. е. Любовта към всички.

18. Постоянно бърдно съзнание и точност се иска от ученика. С тези две качества той ще може да изправи своите погрешки. „Стани, тръгни, направи навреме!“ – това е законът на природата.

19. На ученика не се позволява да говори празни думи.

20. Ученикът не се жени, нито роб става. Той е свободен. Който не иска да учи и да служи на Бога, да се жени колкото иска. Който иска да флиртува – вълн от класа! Който ревнува – вълн от класа! Ученикът е чист, гестен, искрен. Учениците взаимно да си помагат, един друг да не се използват.

21. Ученикът работи съзнателно, за да придобие съвършенството, към което се стреми непрестанно.

април 1922 г.

Семената

Тайна молитва

Целта на всеки окултен клас е да се учат тия неща, които са съществени, необходими и потребни за самия живот. В окултния клас не се учат излишни неща.

Сега, елементите на музиката кои са? Няма са нотите? Първите седем тона трябва да се научат. Трябва да се научи и ключът на музиката, чрез който се познават нотите. В художеството трябва да се изучават обите и формите. При изучаване на езика трябва да се изучава азбуката. При изучаване на математиката трябва да се изучават отношенията на числата. Сега знаги, вие постепенно ще се запознавате с основните принципи на окултната наука. Разбира се, както във всички други отрасли на знанието, тъй и в окултната школа, не всякога учениците са еднакво способни да възприемат великите истини. Някои са по-способни, а други сега трябва да се подготвяват. С какво се отличава един окултен ученик, който свършва успешно? – Той е постоянен, не се влияе от мънотимите. Ученик, който

иска да свърши, трябва да бъде смел и решителен, да посрещне всички мънотии.

Сега умът на един ученик, който постъпва в една окултна школа, трябва да бъде много възприемлив, гъвкав, подвижен, обдър и свеж, да долавя всяка нова мисъл и да разбира всяко едно съотношение. Стръзето му трябва да бъде смело и решително, а волята му да бъде твърда като диамант. Въ окултния клас ще се натъкнете на големи мънотии. Прези мънотии са естествени. Като влезете в един музикален клас, всеки лесно ще научи похватите, но колкото отивате напред, усложняват се упражненията и някои ученици казват: „Тия работи са много мъни, не може да се изпълняват“, и свършват с музиката. Някои почнат с математиката, отнагало лесно – събиране, изваждане, но като дойдат до ония висши проблеми в математиката, и те спират. За езика – също. Ако някой ви попита, с колко думи говорите в българския език, гели ли сте с колко думи говорите? – Въ обикновения разговор се употребяват не повече от 500 думи. Най-добрите оратори знаят около 4000 думи. Въз не искам да употребявате всичкото си време, ще давате излишното си време. Ще се занимавате само през онова време, което не знаете какво да направите. Няма да напущате работата си. Всички от вас обмислите ли, добре ще може ли да

следвател? Материята няма да бъде много трудна. Сега на вас, в началото, ще дам една тема. Малко ще пишете. Половин лист върху Тема №1: „Качествата на добрия ученик“. Няма да пишете много. Не както са казали децата, т. е. другите, но вие както схващате – добрият ученик по какво се отличава. Прямо ще пишете. По малко, тъй както разбирате. Хубостта е там, когато човек се изказва естествено. Може да ви запитат, по какво се отличава добрият ученик. Вие може да определите в 10 думи; в 20-30 думи...

Сега, във всички ви ще има желание тъй, което учите, да го прилагате постепенно, защото, ако не се прилага в живота, то ще бъде знание безполезно. Мъдростта е за ума; добродетелта е за сърцето, сърцето се обогатява чрез добродетелта; силата е за волята, волята укрепва чрез силата, истината е за душата. Знаги, ако искате да бъдете успешни в света, непременно трябва да имате знание и мъдрост. Вземам света в широк смисъл – Божествения свят. Ако искате да бъдете обигани от вашите приятели, от вашите близки, трябва да бъдете добродетелни и ако искате другите да имат доверие във вас, трябва да имате силна воля. Човек със слаба воля може да обещае много, но нищо не изпълнява. Да кажем, вие имате приятел, обещае нещо, но не го

изпълни два-три пъти, и вие изгубвате доверието в него, и не можете да му бъдете приятел. Ако обещавате и не изпълнявате, и баща ви ще изгуби доверие в вас. Ако пък лъжата царя в душата ви, вие се отчуждавате от Бога. В един окултен клас от лъжата и помен не трябва да има. В други случаи, лъжата може да има смисъл, но в душата абсолютно никакво изключение! Знаете ли, щом се отчуждите от Бога, какво ще почувствате? – Една голяма скръб, тежота, безсмислие в живота и няма да знаете, къде да се денете. За да бъдете човек успешен в живота, трябва да знаете истината. Истината е връзката между Бога и човека. Няма по-велика от Любовта и няма по-хубаво и по-красиво нещо от Истината в живота. Онзи, който иска да бъде красив и хубав, непременно Истината трябва да живее в душата му. За пример вземете онзи градинар, който е пълен с трудолюбие. Като влезете в градината, когато е уредена, на човека става леко в душата. Така е и с човека, който има истината в душата си. Сега, ако ви зададат такъв един въпрос: „В какво се състои хубостта на градината?“ – В плодните дървета. Всяка градина е хубава по дърветата, които са вътре в нея. Изкоренете тия дървета, градината нищо не струва. Земята е само условие, а дърветата образуват хубавата градина. Ако попитам: То какво

се познава човек? – Човек се познава по неговото сърце, по неговия ум и по неговата воля. Изкорените ми тия качества, от човека не остава нищо, той е изчубен – няма човек. Следователно, в една окултна школа вие ще имате методи да развивате вашия ум, вашето сърце и вашата воля. Защо много градини не съществуват сега? – Земя има, семена няма. Знаги, градината съществува само в семената. Щом посеете семена, градината е образувана. То е въпрос на време да се образува градината. Затуй по правилата на тази школа аз искам да добиете всичките знания, които светът има. Да не мислите сега, че трябва да напуснете знанията на този свят. Не. Колкото знания можете да придобиете, толкова по-добре. Ония, които в света са умни, чили и завършили, и имат високо образование, ще бъдат по-добри окултни ученици. Всички ще се учите, няма да бъдете лениви, няма да казвате: „Като вляза в окултната школа, всичко ще науча изведнџ – нам светско знание не ни трябва!“ Светското знание е предисловие на окултната наука. Там, където висшата математика на земята спира, там започва окултната наука. Музиката и математиката са необходими. Някои са музиканти, но някои са слаби в математиката. Математиката и геометрията са необходими.

Един окюлтен ученик не трябва да бъде превзет. Той трябва да бъде много скромен в думата си. Да бъде като една дълбока, тиха вода. Да бъде като една инсталация, в която тече силен ток, но отвън нищо не показва и ако някой казва: „Имаш ли знания?“, ще му кажем: „Бутни ме, завърти ключа!“ Но жица от жица има разлика. Може някои да кажат: „Имаме знания.“ Като завъртим ключа, няма светлина. Някой казва: „Аз имам светлина денем“, но като завъртим ключа, не върви. И аз желая вие да бъдете такива жици, една инсталация, пълна с енергия. Вземете нервната система, това е една инсталация. Сега ще ви учим да инсталирате нервите, защото някои нерви даже са в бездействие – атрофирани.

Колко души сте? – 25. – И то постепенно ще се уреди. Класът ви сега още не е уреден. Сега ще си държите бележки. После, като се донесе темата, ще си направите обща извадка.

Тайна молитва

9 май 1922 г., вторник, 19 г. и 30 мин., София.

Празното време

Тайна молитва

Прогетоха се темите върху „Качествата на добрия ученик“.

Извадете по-съществениите неща сега и направете една обща работа на същата тема. Втори път пишете Тема №2: „За какво служи умът на човека“.

Ще помислите върху тая тема, макар и да не можете да напишете нещо, пак ще се ползвате. Великият ум за какво служи, от там ще започнете. Кратко ще пишете.

Вие ще пазите две правила: да не губите времето си напразно и направените грешки да ги изправяте. Като направите някоя грешка, да не отлагате за следващия ден, а да я изправяте, разбира се, в себе си. То е наказание. Сега ще ви дам една картина, как подразбирам аз да не губите времето си напразно. Представете си, че носите едно празно шише, идете при чешмата и забравите да напълните шишето с вода, и вървите по пътя с празно шише. Дойдете донякъде, хващате шишето, а вода няма. Да не губите времето си напразно, значи

да натълните шишето, а оставите ли го празно, значи, че сте изгубили времето си.

Сега, другото правило: как да изправите грешките си. Представете си, че на гърба ви са турени 50-60 килограма хляб да носите. Срещате бедни деца, които са гладни, вие се занимавате с тях, но не снемате хляба, да им дадете. Хлябът, това са вашите грешки. Вие ще снемете един хляб, два - три - четири, то е изправяне на грешките. Цял снемате, и на вас ще стане леко, и на тях ще стане леко. Всяка направена грешка има съотношение към околната среда. От хляба, който насища, ще давате на другите, докато товарът ви стане приятен за носене. Това значи да изправяте грешките си.

Сега едно положително правило трябва да има ученикът. Той трябва да бъде жизнерадостен. Какво значи „жизнерадостен да бъде“? Психическите закони са такива. Когато човек мисли, че е нещастен, такъв става; като помисли, че е щастлив, такъв и става. Каквото помисли човек, това и става. Ако помисли някой да излъже, той ще излъже. Ако помисли, че ще каже право, ще го каже. Ако помисли, че ще стане музикант, ще стане; добър ученик - ще стане. Жизнерадостният казва: „Ще си науча урока, ще изляза на разходка“ и пр. Ако каже: „Болят ме краката, боли ме главата“, той не е жизнерадостен.

Мъгнотимите в живота, които хората срещат, в оккултно отношение имат и друго значение. Вас ви пращат на път; като тръгвате, може да вземете повече багаж, но ще си създадете неприятности в пътуването. Който взема повече, отколкото му трябва, и който взема по-малко, отколкото му трябва – еднакво страдат и двамата, и двамата са нещастни.

Вие знаете, че в музиката има правила. Който иска да се научи да свири, трябва да се упражнява. Всеки иска да прескочи малките правила, всеки иска само мъгни упражнения да свири, всеки има желание пръстите му бърже да играят по струните. Вие трябва последователно да се упражнявате. Повешкият мозък е като музиката. Вие, като музиканта, искате да имате силна воля изведнџ, каквото хванете, да го направите, изведнџ искате да станете учен. В природата нищо не става изведнџ. Всеко става медлено и последователно.

Като влезете в една оккултна школа, ще ви научат как да поправяте грешките си. В оккултната школа ще ви кажат тъй: „Фегерно време, като си дойдете въщи, ще си изчете обущата, ще ги измиете, няма да гакате да ви ги измият“, ученикът няма да вика сутрин слугинята. Като иде при гърнето, той ще се научи какво трябва да прави.

Като се чушете, легенът казва: „Тая нечиста вода от мен ще я вземеш и ще я излееш!“ Знаги, легенът и гърнето ще ти предават. Какво казва кърпата? – „Вземи, избърши се и пак ме тури на мястото ми!“ Тая кърпа може да е и на физическото поле, може да е и на чумственото. Въ окултния клас човек ще се научи как да разбира нещата. За упражнение се иска малко време – само измисленото време, което не знаете какво да направите, празното време ще го употребявате за окултната школа. Малкото се благославя. Въз искам в малко време много да свършите, а после ще дойдем до другото правило – в много време малко да свършите. Сега казвате: „Как може в много време малко да свършим?“ – Да допуснем, че някоя ученичка има другарка в училище; тя трябва да чака своята другарка 4-5 часа, да ѝ даде една ябълка или круша, значи, в много време малко работа свършва. Сега ще ви покажа, как може в малко време много да направите. Въ 5-10 минути свършвате за един ден работата. Положителното правило е: в малко време много работа да свършите. Представете си, че вие сте при една инсталация, вземате един ключ и с него запалвате всички свещи, а иначе, колко много време бихте ги палили. Когато човек дойде до Божествените закони, като намери Божествения ключ, в малко време много ще свърши.

Тайна молитва

16 май 1922 г., вторник, 19 г. и 30 мин., София.

Верен на себе си

Тайна молитва

Прогетоха се телите върху „За какво служи умът на човек“.

За следващия път пишете върху Тема №3 „Ползата от изворите“. Като пишете, ще си представяте извор, който блика, един планински извор. Като пишете за този извор, да не би да се опитате да пишете, без да имате ясна представа. За ума сте писали като за обик, като за един затворен извор, пак сега ще опишете извора тъй, както го виждате - планински извор, както извира. После, ще опишете ползата, която принася този извор на обкръжаващите растения, на животните и на селото, през което минава.

Под думата „ум“ се разбират всички колективни чувства, сили и инстинкти. Когато говорим за човешкия интелект, разбираме нисшия ум. Когато говорим за разум, разбираме само част от ума - една част от него - висшия ум. Човек се нарича манас - умно същество, което мисли. Съвестта е чувство на ума. Разсъдъкът - това е способност, това е разумна сила. Когато няколко способности се

групират, образуват сила. Когато няколко чувства се групират, образуват се стремежи. Говещкият чум е в горната част на лицето. Чувствата са отзад. Интелектът - това е нисшето; разумът - това е висшето проявление.

В своите разсъждения започвайте с обективния свят или с живата природа, всякога си представяйте живи образи. Да допуснем, че описвате диаманта като един минерал. Как ще го опишете? Най-първо ще опишете неговата форма, кристализация. Второ, силата на неговата твърдост, може да опишете от какво е съставен. Трябва да имате ясна представа за диаманта. Когато пишете за чума, как ще го прочитате? Ще го прочитате от книгите, които е писал, от железниците, църквите и пътищата, които е съградил. По обратен път ще получите познания за чума, ще го разчитате по резултатите или по произведенията - музиката за пример.

Ако ви запитат сега, възможно ли е човек да наблюдава себе си? Може ли горящата свещ да наблюдава себе си? Тя, за да се наблюдава, трябва да изгасне, а щом изгасне, тя ще забележи първото нещо, че няма светлина. Обратно, изгасналата свещ може ли да се наблюдава? - Може, като се запали. Тя се познава като горяща светлина, свещ - произвеждаща

светлина. И тъй, горящата свещ, като се изгаси, ще се опознае, а изгасналата ще се опознае, като се запали. Една изгаснала свещ никога не можете да я убедите, че тя е изгаснала. Като я запалим, за да я убедим, тя казва, че действително е такава, а пък горящата свещ казва: „Моето естество е такава.“ Значи една свещ може да бъде в две състояния - горяща и негоряща. Тая мисъл е малко философска за вас. Аз исках да ви нахвърля само една мисъл за бъдещето.

Аз искам от всички ви, като влезете в школата, да наблюдавате цветята, само ги наблюдавайте, може да не ги описвате. Цветята, животните, растенията, промените в природата, които стават, плодните дървета - всичко, което се вижда, наблюдавайте и ще получите храна и материал за вашия ум. Това е пътят, за да бъдете жизнерадостен. Някой път, когато се намерите обезсържен - ще ви дам едно правило. Ако сте ходили на някое място, започнете мислено разходка от върха надолу и проследете всичките места, где сте ходили. После - друго едно правило, не искайте да си създавате един живот, какъвто вие искате, а оставете живота тъй, както природата ви го е дала. Вашия живот обработвайте, но го оставете тъй, както той се проявява. Сега, на вас да задам

такъв въпрос. Да кажем, вие сте беден ученик и някой цар казва: „Хайде сега да се разменим, ти да ми дадеш твоя чум, твоето сърце, а аз - парите си!“ Бихте ли направили такава размяна? - Повек трябва да бъде верен на себе си. Той не трябва за нищо да разменя сърцето и чума си. И целия свят да му дават, окото му не трябва да мигне. Някой път вие казвате: „Аз не съм като хората.“ Повек, като стане като хората, той е една монета, която се е обезличила. Една златна монета попаднала в ръцете на едни деца и те като я търкали, станала гиста. Друга монета им попаднала и нея искали да направят гиста, обаче я изтъркали. Когато всички хора станат еднакви, те са изтрити хора.

Тайна молитва

23 май 1922 г., 19 г. и 30 мин., вторник София

Изворите

Тайна молитва

Прогетоха се темите „Ползата от изворите“.

За следващия път пишете върху Тема №4: „Ползата от ветровете“. Да видим дали има връзка между ветровете и изворите. Ще се учите да мислите, следователно и да намирате връзката. Мисленето не е нищо друго освен два конца, които са скъсани - да ги свържете, да направите един цял. Там - в днешното ученичество - определяте, че чумът е сбор от мисли. Мислите ли образуват чума или чумът създава мисли? Как мислите вие? (Обаждат се едни: Мислите създават чума. Други: Чумът създава мисли.) Чумът се проявява чрез мисълта. Мисълта е проява на чума. Знаги именно растенията виреят около изворите, намират знаги изобилни условия за живот там. Но от своя страна каква услуга растенията оказват на изворите? Оказват ли някаква услуга? (Обаждат се: Задържат влагата и валенките.) Корените са като смукала, които изтеглят водата отдолу нагоре. Трябва ли сте наблюдение, кои извори са по-хубави? Южните, северните, западните или източните? (Обаждат се:

Южните.) Южните - понеже тия склонове, които са обърнати на юг, приемат по-големи части от слънчевата светлина, която прониква между пластове. Следователно на тях слънчевата светлина оказва едно благотворно влияние. Хубави са изворите, които възприемат лъчите на източното и западното слънце. Северните извори са по-студени и не са толкова здравословни. Яве, като пишете сега за ветровете, опишете и връзката, която съществува между изворите и вятъра.

На вас ще ви дам едно упражнение. Ще го правите по два пъти на ден, сутрин и вечер при лягане, по 6 пъти, и ще забележите каква промяна става; ако придобиете някое настроение, ще ми съобщите. Въз няма да ви кажа. Да видим каква е вашата досетливост. Само гледайте да не го забравите. С дясната ръка ще започнете. Мисълта ви да бъде съсредоточена върху упражнението, няма да скита. Тъзи упражнение ще го правите за себе си, да не идете да го разгласявате навън. Който предава този упражнение, голямо наказание има. Сутрин, като станете в стаята си, и вечер, преди да си легнете, до вторник ще го правите. Няма да давате никому обяснения, никой да не подозира. Защото българинът, като му дадеш нещо, той ще излезе на улицата, да го разгласи.

Тайна молитва

30 май 1922 г., вторник, 19 г. и 30 мин. София.

Характерни гертти

Тайна молитва

Когато ви се задава някоя тема, ще изтъкнете нейните гертти, които изтъкват - огебещите гертти.

Сега, кои са характерните гертти на вятъра? Най-важните гертти? - Движение. Второ, какво той извършва, туй, което всички забелязват? - Прохлада. Трето? - Разнася семената, улеснява димането на растенията. После вятърът улеснява прегистването на атмосферата, образува дъждовете, пренася влагата, след това руши скалите, погвата. (Обанждат се от много страни: Изменя лицето на земята.) Това не е съществено, това изисква дълъг период от време, за да се докаже.

Сега ще ви дам една тема за характерните гертти и разлика между добрия и лошия говек - Тема №5: „Разлика между характерните гертти на добрия и лошия говек.“ Ще опишете най-характерните гертти, които изтъкват. За пример, по какво се отличава един добър говек? Първото качество е, че добрият говек ще те нахрани, като отидем в дома му, а лошият ще те набие, той ще ти покаже веднага пътя. (Обанждат се: Отличителната гертта на

доброта човек е, че той е филантроп.) - Това са отвлечени качества. Добротата е сила, тя се проявява в разни качества. Така ще се научите да мислите правилно. То този начин вие ще въздействате на вашия ум. Можем ли да опишем един вълк, че той е благороден? Можем ли да опишем една овца, че тя е свирепа?

Сега, темите последователно ще ви се задават. Ако аз не присъствам, през цялото лято ще имате по една малка тема. Не пишете много. Много не пишете, но го задръжте за себе си. Хамбарът ви трябва да бъде пълен, трябва да бъдете предвидливи, който дойде, не трябва да му давате всичкото жито, а по една крина. Представете си, че вие сте един сказик, у вас ще има желание, каквото знаете, да го кажете на един път. Ако държите втора беседа, какво ще кажете, ами на третата, четвъртата, петата какво ще кажете? Затуй ще разпределите материята си хубаво. Хубаво е да се спирате, но важното е да спестявате времето в много отношения. После, да се направи една тема за една седмица, то е доста трудна работа. За вятъра ви трябва най-малко един месец, да направите една добра тема. Добрият проповедник прави една проповед за една седмица, а лошият всеки ден ги прави. Трябва да знаете, че една хубава мисъл, която

сега ви изтъква, не се явява от един път и затуй на вас ви трябва дълго време да мислите, че да погнат тези мисли да прииждат. А щом погнат да прииждат, тогава ще ви наведе на следващата мисъл - от всяка тема да изваждате почка за вас си. Възтъръг за какво служи? След като направите темата, искам всеки от вас да вземе obligателно едно тефтерче. Ще отбелязвате в туй тефтерче какво прави възтъръг, какви добродетели има. Неговите добродетели вие имате ли ги? После - какво прави изворът, съответно на него правите ли вие тези добри работи? А като погнете туй да мислите и да си задавате тези въпроси, ще се възпитавате. Ще се попитате: „Разхлаждавам ли аз като извора цветята, духам ли аз като възтъра, нося ли дъжд за растенията, поддържавам ли кръвообращението?“ Така ще извадите по 3-4 почки от всяка тема за себе си - вие какво трябва да направите. За да стане извор, трябва вода. Изваждайте за себе си почка от темите... Вие продължавате ли с вашите упражнения? (Остава още една седмица.)

Автората Тема Лоб: „Ползата от цветята“.

Сега ще правите едно упражнение, малко упражнение ще ви дам, ще го правите по две седмици, за четири седмици. Ще го правите сутрин и вечер. Ще затворите дясната ноздра и през

лявата ще вдъшвате, като фруите ритмически до четирѝ. След тѝѝ ще спрете, ще затворите лявата си ноздра и ще фруите до осем, като издъшвате. По шест пѝти ще го правите. Едно вдъшване и едно издъшване за един пѝт ще го смятате. През втората седмица ще бѝде по седем вместо четирѝ. Ежедневно време ще започнете през дясната ноздра.

Сега за събирането, може да се събирате и тѝж. После ще ви дам да прочетете в клас „Камо грядеши“ за през цялото лято. Всеки от вас ще си отбележи най-важните мисли, най-съществените мисли от романа.

Следващия вторник, ако съм тѝж, пак може да ви дѝржа беседа, ако не - вие ще се съберете, ще четете описанието и разликата между характерните черти на добрия и лошия човек, ще си направите извадки. Може да четете лекциите. Всеки ще си вземете тетрадки, ще ги претичете, защото тѝѝ, което миѝне през ръката ви, то ще ви ползва. Тѝѝ, което е печатано, то не е полезно. Ченик, който иска да се учи, той трябва да ги претиче и да ги има като свещени, а обикновените работи могат да се печатат. Ще пишете в тетрадките чисто, защото трябва да се стремите да развивате всички добри качества в себе си. Сега, от беседите ако искате да четете, може да прочетете следващите: „Житното

зърно", „Талантите", „Мир вам!", „Необходимостта да познаваме Бог", „Страхът", „Колко по-горе стои човек от овца!" Колко станаха? -6. Според времето, ако имате време, може да прочетете повече.

Тайна молитва

На вас ще ви дам една малка задача за една седмица. Сутрин ще станете и ще изгистите обущата на всички. Колкото обуща има, ще ги погиствате през цялата седмица. Ако на обущата не трябва да има кал, колко повече на сърцето! Забележете си хубаво, ще произнасяте: „Тъй както аз погиствам тези обуща, така живата, Божествената Истина да огисти моето сърце."

13 юни 1922 г., вторник, 19 г. и 30 мин. София

ЕДИН МАЛЪК ОПИТ

Тайна молитва

Прогетоха се темите върху „Характерните черти на добрия и лошия човек“.

Тема за следващата седмица имате ли? - (Да. „Ползата от цветята“.) - Упражнение имате ли? - (Да. Дишане и издишане.) - Колко теми досега сте развили? - (Тет.) - Ще се стараете от всяка тема, която развивате, да извадите по една полезна черта за себе си - положителна черта.

Добър човек е онзи, който не се сломява от нещастията, от страданията. Който може да устои на всички страдания, той е добър човек, а лош човек е онзи, който не може да устои на страданията. Който може да издържи неприятностите в живота, той е добър. Който може да приеме страданията на хората, той всякога може да ви приеме и в къщи, той може да бъде гостоприемлив. Добър човек е този, който никога не се сломява от страданията, който устоява. Пъщ е в негативен смисъл. Добрият човек, където стъпи, трява трябва да поникне, а лошият, където стъпи, тревата изсъхва - това е разликата. Добрият и в пустинята като отиде, тя ще се

превърне в градина, а лошият човек и в градина да отиде, тя ще изсъхне.

Сега, направете един малък опит. Вземете цветята, които в скоро време никнат и цъфтят. Някой от вас да вземат малко карамфили, теменужки и да ги посадите в една малка саксия, и да забележите как растат при вас. Ако виреят добре, вие сте добър, ако не - имате гертти, които трябва да се изправят. Най-малко един месец или два месеца дръжте тая саксия и ако заминете - дайте наставление как да се грижат за цветето вашите близки. И когато ви питат, няма да разправяте. Тая малка саксийка ще изложите при най-хубава обстановка, ще си я полвате всяка сутрин. Един малък опит.

Иде някой и иска да знае къде има вода в земята. Който разбира, ще вземе серива вълна, ще изкопае малко, ще я зарови, ще я покрие с една паница и след това, ако е мокра, значи има вода, ако е суха, значи няма вода, ще търси на друго място. Ако има наблизо вода, вълната омеква, понеже тя има свойства да привлича водата.

Та сега казвам, цветята ще покажат има ли у вас добри или лоши качества. Представете си един цигулар, който мисли, че хубаво свири, но който го слуша, вижда, че не свири вярно. Може да му търпят

хората, но те знаят, че не свири хубаво. И Божественото у нас, като ни търпи, не трябва да мислите, че Йо се съгласява, че свири хубаво. - Не. Йо казва: „Не свириш добре, както живееш, не е добър живот.“ Както учителят казва: „Не свириш добре, тона не взимаш правилно.“ А като не вземаш ти, взема учителят тогава цигулката.

Сега ще се учите да бъдете положителни в себе си, да не критикувате, но да отбелязвате фактите. Пишете върху темата „Ползата от доброто и здраво сърце“. Ползата по отношение на тялото и на душевния живот.

Пайна молитва

20 юни 1922 г., вторник, 19 г. и 30 мин. София

Кое е полезно и кое не е

Пайна молитва

Прогетеха се темите върху „Толзата от цветята“.

Най-първо, когато описвате един предмет, ще се опишате конкретно върху реалните гетти на предмета. Питам ви сега: Цветята усещат ли като човека болките? Това е предположение; вие не сте преживели, вие си представяте. Ще ви приведа една аналогия. Когато един художник изрисува едно цвете върху канавата, туй цвете радва ли се? - Не, художникът се радва. Цветята, това са най-невежните същества. То-невежи от тях няма. Когато цветята се късат, окултната наука приема, че те не усещат болка, защото утре ще увехнат. Някои цветя за вас са неприятни. Мислете конкретно, върно, да схващате отношенията, които съществуват в природата, туй, което въображението може да развие. Ще мислите кое е полезно и кое не е. За пример, вие ако минете покрай една градина, във въображението си може да помислите, че тези цветя са за вас, обаче това нищо няма да ви помогне на физическото поле, защото вие не може да се ползвате. Окултно ще

разбирате, че те сега образуват своето тяло на физическото поле; нямат никакво съзнание и благодарение на това те издържат своите страдания. Сега започват да образуват жизненото си тяло, етерното си тяло. Астрално тяло имат животните. Те живеят колективно в духовния свят, а на земята нямат живот. Може да се каже, че те приготвяват материал за бъдещите си тела. Всичко това е приготвяне, да образуват онака форма, в която духът ще може да се пресели и да живее. Сега, поетът отива в една крайност, естественикът описва тъй реално, че отива в друга крайност. Та ще съберете поета и естественика на едно и ще ги разделите на две. Единият ще каже 100, другият - 1, ще ги съберете -101, и ще ги разделите на две, значи 50 1/2.

Интересно е да се знае кои цветя са полезни и кои не са, също и плодовете. Ще се спирате и ще изследвате цветята, техния живот и плодовете им, как действуват в оккултно отношение. За пример конкретно да може да опишете цвета и плодовете на ябълката, на слънгогледа, на лозата. Ако човек би постъпил тъй, както цветята постъпват, в обществото биха го считали за аномален човек и биха го затворили в лудницата. Тази свобода само цветята могат да си позволят. Ще ви кажа защо е

тъй. Например някоя река минава покрай някое село, прави големи пакости, но понеже същата служи да напоява градините, кара водениците, утолява жаждата, хората казват: „Ние ще ѝ простим, защото благата са повече от вредите.“ Някои от цветята не са тъй благородни. Колко са хитри тези мухоловки! Отвори си венчето, а вътре на дъното има една киселина, дойде някое насекомо, туря си хобота и почва да смуче, затвори се венчето. И после как ще пишете „Цвете мило, цвете красно“...? Има цветя, които не са мими. Ще описвате общото принципно и ще бъдете конкретни в разсъжденията си. Прякво да мислите здраво, да се научите да търсите в природата, защото тя никога не лъже.

За втори път пак напишете за цветята, от по колко листа цветовете им се състоят – петлистни и шестлистни. Вземете и опишете динята, пъпеша, герешата, те са петлистни – по какво се отличават. Всички петлистни цветя действуват разхлабително на стомаха. На шестлистните влиянията им са добри. Опишете крушата, ябълката, сливата, герешата, динята, краставицата – те са доста. Ще ги проучите, опити ще направите. Тъй всеки може да говори. Ще попитате някои агрономи и градинари – проучете ги. После, какви им са соковете и как въздействат на човека. Ако вие бяхте

били чувствителни, още като хванете една круша в ръката си, ще я познаете - тая круша сочна ли е, стиплива ли е или крехка. Също и за ябълката. Наблюдавайте ония плодове, които имат деликатна кожа. Вземете една лъбеница, която има мъскава кора, то е признак, че тя е сладка. После може да я познаете жълта ли е или червена, навън има написано. Може да знаете с положителност, с математическа вероятност. На 100 случая ако отгатнеш 75%, то е знание, ако отгатнеш 10%, то не е знание, но 60% е знание.

Ще развивате у вас естествено и правилно въображение. Ще гледате туй, което пишете, да е върно. Сами да сте доволни от темата си. Някой път туй, което пишете, не ви се нрави, като че нещо ви драци, оставете го за други ден, прогетете го; и ако пак не ви се харесва, махнете го. Сега някой път може да имате желание с малко думи да пишете. Не е нито в многото думи, нито в малкото. За пример как ще изразите това предложение? Може да кажете тъй: „Ходих на един прекрасен излет, пих от един бистър, кристален извор и си утолих жаждата.“ Или: „Бях при известен планински връх и останах доволен.“ Или просто: „Бях при планински извор, пих от водата и останах доволен.“ Ще кажете: „Пих вода, нахраних се.“ Ако

кажете: „Много съм гладен, много съм жаден“, то те са слаби думи. Но ако кажете: „Гладен съм“, то показва едно истинско състояние на глад. Например, ако кажете: „Много ви обичам“, то значи, че с тая дума „много“ или „по“ ограничавам любовта си. Но за да се изразите: „Аз се страхувам много“, това може, защото означава състояние на физическото поле. Тия неща са относителни. Сега, в българския език вземете думата „гъх го“, ако я изразите на турски или английски, нищо няма да ви разберат, ако не прибавим „аз“ - „аз го гъх.“ На български казваме: „Аз го гъх с чимите си.“ Каква роля играят тук чимите? - Това значи, че никакво съмнение не може да съществува.

Тайна молитва

27 юни 1922 г., вторник, 19 г. и 30 мин. София.

Теме от II-ри специален клас

1. Качествата на добрия ученик
2. За какво служи чумът на говек
3. Ползата от изворите
4. Ползата от ветровете
5. Разлика между характерните черти на добрия и лошия говек
6. Ползата от цветята

Втора година
1922 – 1923

Допирните точки в природата

Поздрав: Без страх! Без тъмнина!

Тайна молитва

Всички хора се запитват какво представлява злото и какво – Доброто в живота. Злото е потреба в живота, както и в Природата, но не е необходимост. Свързано с отрицателните сили в Природата, злото става вече потреба. То представлява най-малкия брой вибрации на Доброто. В живота лошите, злите хора са канал, през който минават негистотите. Казано е в Тисанието, че има негисти и чисти съеди*. Негистите съеди са лошите хора, а чистите – добрите. Когато съзнаят службата, която изпълняват, лошите хора започват да страдат и постепенно се изправят, изменят живота си. Докато още не са в сила да се изправят, те са недоволни от добрите хора и казват, че страдат заради тях. Тази е причината, заради която лошите хора не гледат с разположение, с добро око на добрите. Като знаете това, вие трябва да бъдете снизходителни към лошите хора. Това е оккултното разбиране на злото. Тъй обяснение обаче не

трябва да поощрява злото, но трябва да се разбира неговия дълбок смисъл като закон в Природата, като временна потреба. Докато има нечистотии в света, трябва да има канали, съводи, през които тия нечистотии да минават.

Доброто и злото в света са две училища със съвършено различни програми и методи. Ученикът от първото училище не трябва да минава във второто, защото ще изгуби мястото си, което Природата му е определила. Докато е в първото училище, т.е. в Школата на Белиите Братя, той ще работи чрез главата и гърдите си. Чум влезе във второто училище – това на черните братя, той ще работи със стомаха, с черния дроб, дето неизбежно ще се вкисне. Тъй щото, човек може да живее или в главата и белите дробове, или в стомаха и черния дроб. И тогава той ще работи или по законите на Бялото Братство, или по законите на Черното Братство. Тези два закона се изявяват навсякъде в живота. Когато някой повдига само единия си пръст, показалеца например, с това той иска да покаже, че служи на Бялото Братство. Показалецът е знамето на Бялото Братство. Когато някой вдигне двата пръста на ръката си – показалеца и средния, това означава: „Вз служба на двете братства или аз благославям от името на двете братства, т.е. когато трябва, ще кажа Истината, когато не трябва, ще я прикрия.“

Двата пръста са знак на противоречие. Това е двойствен морал: „Когато става въпрос за Бога, ще работя с първия морал; когато става въпрос за злото, ще работя с втория морал. В първия случай ще работя с главата и с гърдите, във втория – със стомаха или с гърния дроб.“ От вас зависи с кои права да се ползва човек – с правата на белите или с правата на гърните. Когато повдигнете двата си пръста и ги погледнете, това показва, че подсъзнанието ви предупреждава да бъдете внимателни в постъпките си – кой от двата метода да изберете. При избора на първия метод вие постепенно ще се научите да мислите правилно, ще разберете, че злото не е никакво наказание, нито нещо излишно, непотребно, което вие можете да реформирате.

Едно се иска от вас – да бъдете внимателни, да не нарушавате равновесието, което съществува между Доброто и злото. Отношението, пропорцията между злото и Доброто е определено от самата Природа: на сто добри хора се падат десет лоши и обратно – на сто лоши – десет добри. Това е първото отношение, което е и най-доброто. Има още няколко отношения: на 100 добри хора се падат 50 лоши и обратно – на 100 лоши – 50 добри. Второто отношение: на 100 добри – 75 лоши или на 100 лоши – 75 добри. Ако в една

епоха от сто години се случи първото положение – на 100 добри хора да има 10 лоши, в света ще се забележи благоприятен прилив във всички неща; ако се случи на 100 лоши хора 10 добри, в света ще настане отлив. Например, когато в света се разлее духовна, религиозна вълна, според това отношение на всеки 100 души ще се явят в първия случай 10 нерелигиозни, а във втория, в обратния случай, на всеки 100 нерелигиозни – 10 религиозни, духовни, добри хора. В никой случай числото на добрите хора не може да се намали по-малко от десет на сто. Няма да дойде време, когато добрите хора в света да излезнат – 1 или 10 са равносилни числа. Единицата представлява силата на добрите хора.

И тъй, знайте, че положителните и отрицателните сили, т.е. Доброто и злото са необходими за вас, но вие трябва да се справите с тях по най-разумен начин. При това положение вие не трябва да се критикувате, да търсите отрицателните си страни, защото сами ще се заразите от тях. Когато някой ученик направи една погрешка и се отклони от пътя си, другите трябва да бъдат внимателни, да видят в какво седи тази погрешка, защото и те могат да бъдат подложени на същия изпит. Не можете да се произнасяте за

погрешките на хората, докато не познавате Истината.

То колко нагана може да се каже Истината? Един нагин има за изказване на Истината. Тослужните му си с втори нагин, той вече не съдържа Истината. Например, отивате в едно бедно семейство; поседите там гас-два, но започва да се мръхва, домакиният запалва свещ, за да се видите по-добре, да си поговорите на светло. След един гас той изгасва свещта. – „Защо изгасихте свещта?“ – „Господине, аз съм беден човек, дневно полугавам само петнадесет лева, свещта струва пет лева. Ако я оставя да гори дълго време, тя скоро ще се свърши, а не разполагам със средства да купя втора. Затова, като я горя по малко, тя ще ми служи за по-дълго време.“ – Это този човек говори Истината. Отивате в друго бедно семейство, дето домакиният също изгасва свещта. – „Защо изгасихте свещта?“ – „Защото, както виждате, в стаята си имаме прозорец, който гледа към улицата – кой как мине покрай този прозорец, погледна в стаята.“ – Този човек не говори Истината. Той намира като претекст за изгасване на свещта прозореца, всъщност причината за изгасване на свещта е сиромашията. И вие, учениците, като ви питат нещо, отговаряте или по първия, или по втория нагин. Едни от вас казват: „Аз изгасих свещта, понеже не разполагам със средства да

купя втора свещ." Останалите казват: „Изгасих свещта, защото откън през прозорца гледат какво се върши в стаята." С други думи казано, когато някой от учениците срещне, той е готов да си каже Истината както е в действителност. Той казва: „Аз извърших престъплението, аз съм виновен, защото не разполагам с достатъчно морални сили да издържа на изпитанието." Ченикът, когото уподобявам на втория домакин, казва: „Аз срещих наистина, но виновен е моят другар, който ме подхлъзна." Туктам какъв е този ученик, който се води по чума на своите другари? Ченикът може да се води само по чума на своя Чител.

За да познавате Чителя си, ще ви опиша отличителните черти на Чителя на Бялото Братство и на този от Черното Братство. То какво се отличава добрият от лошия учител? Чителят на Черното Братство не познава Истината, вследствие на което обръща голямо внимание на външността: той се облича с най-хубави модерни дрехи, носи скъпи украшения – пръстени с различни диаманти и брилянти. Той казва на учениците си: „Ще знаете, че само при мене ще намерите истината." Чителят на Бялото Братство се облича скромно, но винаги чисто, спретнато, без никакви пръстени и украшения. На учениците си казва: „Не оскъпяйте от мене много нещо!" Следователно, за да не изпадне в заблуждение,

ученикът трябва да познава Учителя си не външно, а вътрешно. Когато ученик от Школата на Бялото Братство отиде при Учителя си и каже, че еди-кой си учител е много напреднал, знае много неща, Учителят му няма да се нахвърля по адрес на този учител, да го нареже такъв-онакъв, но ще каже: „Да, този учител знае много повече неща от мене. Той може да направи такива работи, които аз не смая, не си позволявам да извърша. В това отношение той седи по-високо от мене.“ – „Уом е така, да отида при него.“ – „Иди, все ще научиш нещо.“ Той не ограничава ученика си, дава му пълна свобода. Като отиде при новия учител, ученикът веднага сменя мястото си – от главата слиза в стомаха, в гървата, при нечистотията, а после – и в гърния дроб. Като затъне в тези тъмни фабрики, той започва да разбира първия си Учител и казва: „Не искам да седя повече тук, гас по-скоро искам да изляза от този затвор.“ Учителят на Бялото Братство не носи никакви пръстени и украшения, облека се скромно, защото иска да застави ученика си сам да намери вътрешните богатства и чистота на Учителя си, да намери вътрешния, а не външния му блясък. Като съзнава своята вътрешна бедност и сухота, учителят на Черното Братство казва: „Ще се облигам богато, разкошно, с украшения, за да покажа на учениците си с какви богатства разполагам.“ Това

са външни положения. Който иска да се покаже външно богат, той вътрешно е беден; който изглежда външно беден, той вътрешно е богат.

Газете се от външни заблуждения и знайте, че дето много обещават, малко дават; дето малко обещават, изобилно дават. При първото положение ще се натъкнете на същества от различни категории на развитие в чувствено и сърдечно отношение и ако решете да ги критикувате, ще се свържете с техните влияния. Това значи да се бори човек със злото. Който веднъж само се е опитал да се бори със злото, той е бил победен. Няма адетти, нито учители, които, като са се борили със злото, да не са били победени. Злото нито се поддигава, нито се побеждава, нито се ограничава. Като окултист, Апостол Павел е казвал: „Побеждавайте злото чрез доброто!“ Знаци Доброто само може отчасти да ограничи злото, да се балансира тия две сили.

Освен тези две категории учители, има и трета категория, които си служат с методите и на двете братства, но не спадат към никое от тях. Много от учителите на Черното Братство са свършили Школата на Бялото Братство, знаят всичките ѝ методи и ги употребяват за Черното Братство. След като са свършили Школата на Бялото Братство, някои от Учителите на тази Школа са следвали

Школата и на черните братя, тъй цото и те знаят методите и на едното, и на другото братство. Според случая те си служат или с едните, или с другите методи. Те си позволяват това, защото са от по-висока йерархия от другите. Учителите на Бялото Братство си служат с методите на своята Школа. Учителите от Черното братство, които знаят методите и на двете Школи, често употребяват методите на Бялото Братство в полза на своята Школа. Все трябва да знаете тези неща, защото при изкуване на окултизма можете да се натъкнете на големи мъгнотии и противоречия. Като ученици на окултна Школа трябва да познавате силите си, защото при сегашното ви развитие, при сегашното ви знание, при сегашната ви морална стабилност невъзможно е да обравите с някои сили на Природата. Защо? Защото не можете да издържите на техния вътрешен натоп.

Сега аз ви говоря тези неща, за да се научите да разми-гавате кой говори Истината и кой не говори Истината. Учителят на Бялото Братство, Учителят на Истината носи в себе си три неща: Свобода за душата, Светлина за ума и Чистота за сърцето. Учителят на Черното братство носи в себе си робство за душата, тъмнина за ума и нечистота, опорогаване на сърцето. Тези са отличителните

качества на Бялата и на Черната школи, които всеки е изпитал. Ако попаднете в Черната школа, там веднага ще започнат да ви предписват ред правила и закони, на които вие непременно трябва да се подчините. Щом започнете да им се подчинявате, ще забележите, че падате в робство, в ограничения. Дълго време трябва да мине, докато дойдат да ви освободят. Мъчно се излиза от желязните обръчи на робството! Кой може да ви освободи? – Истината. Кой ще донесе Светлина за чума ви? – Мъдростта. Кой ще очисти сърцето ви? – Любовта.

Що е Любов? – Любовта е най-опасната сила в света. Дето влезе, тя всичко взема – на богатите кесите отваря и изпразва, на земеделците пълните хамбари навън изнася, на господарите слугите отнема. Как прави това? Като сваля оглавниците* от врата на слугите. В първо време като те се разкъсва връзката между господаря и слугата, но после, без оглавници, свободно, по добра воля слугата отива в помощ на своя господар. При това положение или трябва да приемете Любовта, или да се откажете от нея, ако мислите, че преждевременно е дошла. Не, всички трябва широко да отворят вратите си за Любовта – богатите да изпразнят кесите си, земеделците – хамбарите си, господарите да освободят слугите си. Ами държавата, управлението, какво трябва да даде

на Любовта? Един от първите начини на управление е бил монархизмът, ретроградството, т.е. ограничението. Аз вземам това управление като символ, само за обяснение.

Тези обяснения наричам обяснения в първа степен – това значи разглеждане на символа, тъй както се отразява върху народа. После ще вземете друг символ в преносен смисъл – значи обяснение на символа във втора степен. Такъв символ е изгасването на свещта. В дадения случай свещта представлява Живота. Следователно всеки символ трябва да се разглежда първо в неговата най-близка, най-позната форма, тъй както хората го употребяват, а после в неговия преносен смисъл.

Аз желая тази година да се създаде между вас правилна, разумна хармония, но доброволно, а не насила. Това не значи, че трябва да търпите всекиго, но като разбирате този закон, поне да не се критикувате. Не е въпросът да бъдете слепи за злото, но да знаете, че то е потребно в света. Щом го видите, можете да се отдалечите. Щом веднъж е потребно, злото има право да съществува. Ако не беше потребно, то нямаше да съществува. Седите някъде захласнати и веднага идва в ума ви една лоша мисъл; защо дойде тази лоша мисъл? Да ви

извади от захласа, в който сте изпаднали. Вие трябва да бъдете бързи, да не се чунасяте.

И тъй, Доброто и злото, отрицателните и положителните сили в Природата са необходими, както са необходими приливите и отливите в морето. Например, седите на една канафа, размишлявате върху Божията Любов, без да знаете, че условията, при които се намирате, не се подчиняват на тази Любов. Минава покрай вас едно дете с камък в ръка, хвърля го срещу вас и ви пуква главата. Това е прилив на злото, който е бил насочен спрямо вас. Вие веднага скагате от мястото си и тръгвате след детето да го гоните. По този начин се спасявате. Тъй както се бяхте захласнали на канафата, ако не бяхте хукнали подир детето, вие щяхте да паднете в пропастта, а с това заедно и животът ви щеше да отиде. Детето несъзнателно ви е извадило от това положение. Зад него се крият Разумни същества, които са го насочили да хвърли камъка срещу вас. И тогава вие казвате: „Ела зло, че без тебе по-зле.“ Следователно, когато някой пукне главата ви и с това ви причини скръб, знайте, че Разумните същества са сторили това чрез детето, с което искат да ви кажат, че не сте дошли да благодарите на този свят. Той не е свят на блаженство. Затова, докато сте на Земята, не трябва да се

захласват. Цум отидете на Небето, можете да се захласват, да пеете и да скагате колкото искате.

Освен приливи на злото, в Природата съществуват и приливи на Доброто. Седите пак на канарата, но сега отчаян, обезсървен – готвите се да се самоубиеете. Минава същото дете покрай вас, хвърля камък и пуква главата ви. Вие изпущате револвера от ръката си, хващате се за главата и заобравяте решението си да се самоубиеете. В този момент ви се притичват на помощ, превързват главата ви и ви казват няколко ободрителни думи. Вие се успокоявате, започвате да мислите правилно и казвате: „Благодаря на детето, което ми пукна главата. Ако това не беше станало, животът ми щеше да отиде.“ Много такива случаи има в живота и за добрите, и за лошите хора: за добрите – да им се покаже Доброто, а за лошите – да ги избавят от злото. Когато в чума ви дойде някоя лоша мисъл, тя има за цел да ви напомни, че светът, в който живеете, не е още Царството Божие, затова трябва да бъдете бдителни. Когато в чума ви дойде някоя добра мисъл, тя има за цел да ви даде съвет какво добро да направите. Това са разсъждения, които трябва да имате предвид като оккултни ученици. Можете да имате още ред философски разсъждения, и това е добро. По този начин ще можете

да сравнявате, доколко дадените правила са правдоподобни.

Тъд зло и Добро, под отрицателни и положителни сили раз-бегам ония, които работят в две противоположни посоки: злото работи в корените, а Доброто – в клонищата, в цветовете. Обаге и злото, и Доброто са нужни за развитието на Живота изобщо. Службата им е строго разпределена. Един ден, когато завършите своята еволюция, Великите Братя, които направляват двете школи, както и цялото говорество, ще наредят друг начин на живеене, съвършено различен от сегашния. При сегашните условия на Живота растението живее като растение (с глава забита в земята), животното – като животно, човекът – като човек. Каквито усилия да прави, човек още не може да живее като Ангел. В бъдеще човек ще мине през благоприятните условия на Ангелите, ще живее като Ангел, но днес това още е невъзможно.

Всички се стремите към определения връх, но трябва да знаете, че пътят към този връх е един. Учителят, който ви ръководи, е застанал на самия връх и казва: „Този път е единствен, но има отклонения надолу и настрани.“ Каквото отклонение да вземете, в края на краищата ще видите, че само един е пътят, само един е връхът. Когато завършите еволюцията си, т.е. когато стигнете върха, ще срещнете Учителя си, който ще ви

посоги просторно поле и ще каже: „Сега можете да отидете дотам, искате, свободни сте.“ Докато стигнете върха, ще вървите само по един път – към Учителя си. Щом стигнете при него, много пътища се отварят и вие свободно можете да правите избор. Докато сте на Земята, няма свобода. Свободата е горе, на високия връх. Придобиването на Свобода подразбира завършване на една еволюция и влизане в друга, съвсем нова.

При сегашното си състояние трябва да се пазите от заблуждения, да не мислите, че има и друг път освен посочения, че има лесни методи за работа. Един е пътят, много са методите. Но ще знаете, че няма лесни методи в света. Не мислете, че като сте млади, разполагате със сила да оправите света. Докато са ученици, младите мислят, че ще напишат някоя книга, с която ще оправят света, или ще държат някаква сказка, която ще произведе преврат в умовете на хората. Така мислят и много от пророците и учителите, но Великите Учители, които управляват целия Космос, знаят, че всичко ще се нареди по съвършено нов план. Кога? – След завършване на века. Сега нещата ще си вървят по стария начин.

Като знаете това, няма да критикувате, няма да се занимавате с отрицателните си гертти. Това изисква окултната наука. Когато се натъкнете на

някоя ваша отрицателна черта, веднага я заместете с добра. Същото правете и с вашите приятели и братя. Спирайте се върху доброто в себе си, както и върху доброто на своите ближни. Гледайте колкото е възможно по-малко да мислите върху своите недостатъци. Дие правите тогчо обратното – като че съзнателно сте си задали за цел да се занимавате със своите недостатъци. Какво става тогава? Без да искате попадате в Черното Братство. И обратното се случва – ако ученик от Черното Братство се занимава с положителните черти на своя характер, той става ученик на Бялото Братство. Следователно препоръavam ви да се занимавате с положителните си черти. На лошите си черти гледайте като на остатъци от миналото. Какви са лошите черти на ученика, това не ме интересува. аз искам да чуя от него Истината. Лекарят, например, разпитва болния за състоянието му, не защото се интересува за неговия стомах или за сърцето му, но иска да знае де е блестта му.

Когато изнасям недъзите ви, аз имам желание да ви помог-на да се освободите от тях. За да постигнете това, трябва да знаете каква добродетел съответства на даден недъг. То този начин ще си въздействате. Доброто ще изтъди злото навън. Не търся злото ч вас, за да ви чупреквам, но да ви

покажа методи как да посадите Доброто вместо злото. Като ученици на окултна Школа вие трябва да постъпвате разумно. Няма да ви казвам, че трябва да бъдете добри, разумни, но ви давам методи, според които да постъпвате добре, разумно. Чият трябва да се храни със съответстваща за разумността храна. Ще кажете, че за чума е нужно четене на книги. Знаете ли обаче какви книги трябва да четете, знаете ли как трябва да четете? Бях ви препоръгал да четете Шекспир, Гюте, Кант или живота и деянията на пророците, на апостолите. Много от учениците четат безразборно, каквато книга им попадне, вследствие на което в чума им става цяла каша. Те развалят вкуса си към хубавото, към красивото и намират, че това не струва, онова не струва. Те стават големи критици, с мнение за себе си, че много знаят. Като видят, че знаете много, от Бялото или от Черното братство ще ви поканят на служба. Те се нуждаят от знаещи, от учени хора. Ако ви поканят от Бялото братство, ще ви изпратят за проповедник в някоя голяма църква в Америка и след десет години ще се произнесат за вас от кои проповедници сте и какъв е характерът на проповедите ви. Ако Черното братство ви покани, ще ви постави пръв министър в България и ще ви каже: „Слушай, тези хора не се управляват с добро, с морал,

но се управляват с желязна ръка, със затвор." И ти започваш – този осъдени, онзи осъдени, докато си създадем неприятели, докато си натрупуваме тежка карма. Всички ония, които вече сте затворили, ще ви пригният ред злини. Това значи да мисли човек, че много знае. Човек знае много, и двете школи ще го въпрегнат на работа за свои собствени цели.

Ето защо на ученика се препоръчва положително знание, положителна наука. На ученика се препоръчва смирение. Всеки момент ученикът трябва да знае положително отде иде всяка мисъл, всяко чувство, всяко действие, всеки подтик – отдясно или отляво. Всяка мисъл може да има само два резултата – или лоши, или добри. В началото си дадена мисъл може да има добри последици, а накрая – лоши. И обратно – в началото си може да има лоши последици, а накрая – добри. Същото може да се каже и за чувствата, и за постъпките. И тъй, всички мисли, които ограничават ума и го лишават от чистота, идат отляво и те непременно трябва да се отстранят. Все нямате нищо общо с тях. Всички мисли пък, които носят чистота, Светлина и Свобода, идат отдясно. Приемете тези мисли в себе си и дайте им условия да растат. Като говоря за чистота, имам предвид живота чистота. Тази чистота е подвижна, както са подвижни цветовете на спектъра. Ако вземете една

стъклена призма и я поставите върху бял плат, платът ще се оцвети според цветовете на спектъра, но само докато призмата е изложена на слънчевите лъчи. Щом слънчевите лъчи престанат да минават през призмата, платът става пак бял, чист, както по-рано е бил. По същия начин действа Истината: тя оцветява, украсява нещата, без да ги обядисва. Докато призмата на Истината действа върху някое тяло, тя го оцветява червено, жълто, синьо, зелено или какъвто да е друг цвят; щом тази призма се премахне, тялото става пак бяло, чисто, както е било първоначално. Отпакват се, че някой ви е оцветил. Лесна работа, достатъчно е да се премахне призмата на Истината от вас, за да станете отново чист, бял. В Бялото Братство могат да те оцветят, могат и да те избелят. В Черното братство обаче обядисат ли те веднъж, никакво избелване по-нататък не става. Техните краски* с нищо не се избеляват. Черните хора са обядисани с краска от Черното братство; хиляди години трябва да минат, за да се освободят, да се изчистят от тази краска. Следователно и в Бялото, и в Черното братство оцветяват платовете, само че плат, оцветен с призмата на Бялото Братство, моментално може да стане бял, докато при Черното братство това е невъзможно.

Живата Пистота е свързана със закона на Любовта и със закона на Мъдростта. Докато се съобразяваш с тия два закона, ти си чист. Щом направиш най-малкото отклонение, ти изгубваш Пистотата си. Живата Пистота не е постоянно качество на човека, тя е качество главно на Любовта. Това значи: щом Любовта присъства в сърцето, човек е чист. Пистотата е качество едновременно и на ума, и на сърцето. Светлината е качество само на ума. Щом Светлината излезне, в ума настава тъмнина, мрак. Това е диагнозата, която определя състоянието на вашия ум и на вашето сърце. Тези състояния пък определят какъв е пътят, по който вървите. Желая ви да имате тази жива Пистота. Когато тя присъства в ума и в сърцето ви, вие сте радостни и весели. Човек не се ражда чист, впоследствие става чист. Светлината моментално се ражда – дълго време се приготвява, моментално се проявява, а също така моментално изгезва.

И тъй, живата Пистота е качество на разумната Любов. Който иска да има тази Пистота, той непременно трябва да е свързан с Любовта. Любовта изключва нечистотата, страданието, завистта, омразата. Тя изключва всички отрицателни прояви на Живота. Дето няма Любов, там съществуват всички отрицателни

качества. Дето Любовта влезе, там има Мир, Радост, Веселие, разширяване, Свобода. Когато някой казва, че страда от любов, той не разбира закона на Любовта. Ние абсолютно оспорваме това твърдение. От Любов човек не може да страда, той страда, само когато изгуби Любовта. Това е друг въпрос. Докато Любовта е в човека и го осветява, той е радостен и весел. Чужд Любовта го напусне, той започва да страда. Защо? Няма кой да го осветява. Следователно страданието, скръбта показва, че си изгубил Любовта си, че свещта ти е изгаснала и предметът, т.е. обектът на твоята любов се е отдалечил от тебе. Това е малко противоречиво на вашите възгледи за Любовта, но ще го приемете като ново положение. В бъдеще, когато пишете нови литературни произведения, ще си служите с нов език. Сега пишете: „Този човек плаче за изгубената си любов“, тогава ще пишете: „Този човек плаче за изгасналата си свещ“ или „Еди-кой си скръби за изгасналата Любов, за изгасналата Истина.“ Кажват, че като люби, човек става разсеян. Разсеяност човек става разсеян не когато люби, но когато се страхува да не изгуби любовта си или след като я изгуби. Той мяза на човек, който е изгубил парите си.

Любовта събужда в човека най-възвишени чувства и мисли. Ако е мекчиав, страхлив, колеблив и ако чуят

му не достига, той живее извън Любовта. Който иска да бъде интелигентен, способен, той трябва да се свърже с Любовта и да заживее с нея. Въз не говоря за това, което хората наричат любов. Това са чувства, страсти, които правят човека нещастен. Ученикът обравя с обикновената, с говеишката любов, а Учителят – с възвишената Любов. Когато говори, Учителят употребява всяка дума на мястото ѝ. Той знае защо е употребил една дума, знае какъв ефект ще произведе тя. Когато ученикът говори, той не знае защо е употребил една или друга дума.

Любовта на Учителя е изпитана, тя не може да се изпитва; любовта на ученика не е изпитана и трябва да се изпита. Знанията на Учителя са изпитани, няма защо да се изпитват; знанията на ученика не са изпитани и трябва да се изпитат. Чистотата на Учителя е изпитана, той е минал през този изпит; чистотата на ученика не е изпитана, тя трябва да се изпита.

Следователно любовта, знанието, чистотата, милосърдието на ученика трябва да се подложат на изпит. Това е потребно, то е в реда на нещата. Не мислете, че можете да минете по друг път. По този път са минали вашите учители, по този път и вие ще минете. Ако критикувате, ще забавите своята еволюция.

Любов безгранична.

Медрост непрестанна.

Истина постоянна.

Напишете тези три мисли и работете върху
тях през цялата година.

Размишление

Без страх в Любовта безгранична!

1-ва лекция от Учителя, държана на 4 октомври
1922 г., София.

Отличителни качества на волята

Без страх! Без тъмнина!

Пайна молитва

За следния път пишете върху темата:
Отличителните черти на живота.

Кои са отличителните качества на волята?
Първото качество на волята е твърдостта. Твърдостта е опорната точка на волята. Значи волята трябва да бъде твърда и непоколебима като канафа. Второто качество на волята е смелостта и безстрашието. Третото качество на волята е приложение, изпълнение, но без отлагане.

Често в чума на човека се явява отрицателната мисъл: „Не може ли някога проявата на волята да спре човека в неговото действие?“ Когато се говори за воля, ние разбираме нейните положителни прояви. Отрицателните прояви на волята са случайности. Ако трен* спре всред пътя, това е случайност. Неговите стирки са определени от една гара до друга, всяка

спирка вън от определените гари, това е вън и от тарифата на движението на трена. Следователно твърдост, смелост, безстрашие и приложение са необходими качества за проява на волята на физическия свят. Освен на физическия свят волята се проявява и в Чувствения свят. Отличителните качества на волята в Чувствения свят са разбиране, проучяване, схващане и долавяне. Това, което си разбрал, ще проучееш; това, което си проучил, ще схванеш; това, което си схванал, ще доловиш. Можете ли от схващането да отидете към разбирането? Не, ще вървите последователно. Едно от отличителните качества на волята в Божествения свят е нейното благородство – волята трябва да бъде благородна, да има благороден импулс, благороден подтик.

Като знаете отличителните качества на волята в три различни свята, вие ще можете да оказате влияние върху своето тяло, върху сърцето и мозъка си. Например разбирането, проучяването, схващането и долавянето са методи, чрез които можете да упражните влияние върху предната част на вашия мозък. Колкото по-близо е някой от центровете на мозъка до физическия свят, толкова по-голямо е въздействието върху него на физическите качества на волята – твърдостта, смелостта, безстрашието без отлагане. Развитието на горната част на мозъка, т.е.

развитието на моралните чувства се постига чрез благороден подтик, предизвикан от милосърдие, правдивост, Любов към Бога и любов към ближните. Тялото на човека е дадено като пособие за упражняване на волята. За да влезете в контакт, в пряко общение или в правилна обмяна със силите на Природата, непременно трябва да знаете как да владеее тялото си. Органите на тялото трябва да бъдат под контрол на волята. Човек извършва волеви и неволеви движения, волеви и неволеви функции, което показва, че много неща не зависят от неговата воля. Например сърцебиенето, мислите, чувствата са във от човешката воля.

Окултната наука дава ред методи за контролиране на човешките мисли и чувства. Колкото и да се отрига факта, че мислите и чувствата са във от контрола на волята, това лесно може да се докаже. Достатъчно е да ви убие някой с игла, за да подскожите веднага и да измените състоянието си, да дойдете даже до избухване. Избухването, разневяването е процес извън волевия контрол. Това е процес на ферментирание. Всяко ферментирание се дължи на особен род бактерии, които са причина за образуване на киселинното. Много такива бактерии съществуват както във физическия, така и в останалите светове. За да се освободите от влиянието на тия бактерии, вие

трябва да упражнявате волята си, тя да въздейства върху мозъка, специално върху въображението. По трябва да се намира под контрол на волята. Въображението представлява отвора на тъмната стаишка, камера обскура*, в която се поставя светлочувствителното стъкло на фотографията. От фотографа зависи дали да се отвори или затвори тази камера обскура. Когато ще фотографира, той отваря камерата. Там, дето въображението не е под контрол на волята, отворението на тази камера е постоянно отворено, вследствие на което навреме и без време, съзнателно и несъзнателно се получават отпегатъци върху мозъка. Ако разбирате законите на Природата, вие ще знаете кога да отваряте и затваряте тази камера. Има случаи, когато съвсем не ви са нужни външни впечатления. Например двама души се карат, вие се спирате, отваряте камерата си и приемате впечатления; тези впечатления се предават в мозъка и цели два-три часа след това се преповтарят. Трябва да мине известно време, докато тия впечатления в мозъка се изгладят и той се върне в нормалното си състояние. Друг случай: минавате покрай някоя гостилница точно по 12 ч., време за обяд, искате да влезете вътре, за да се нахраните, пипате джоба си, но се оказва, че нямате пари. Тръгвате из улиците недоволен, неразположен, като носите във

въображението си образа на всички ония хора, които ядат. Минавате покрай втора, покрай трета гостилница и виждате, че всички хора ядат. Настроението ви се влошава още повече и вие се гъдите защо днес трябва да постите. През този пост Разумните същества са ви поставили на изпит, да опитат волята ви. Този ден именно не трябва да минавате покрай гостилниците. Ч вас пък тъкмо тогава ще се яви желание да обиколите гостилниците, дано видите някой приятел да ви покани на обяд. Този ден останете в дома си и разсъждавайте философски: „Толкова години вече как ям и пия. Какво съм придобил от това? Не мога ли поне един ден да не ям и да постя?“ Така трябва да разсъждава окултният ученик. Да пости един ден, това не значи, че той трябва да се изтезава от глад. Че някой цял да гладува един ден – това е случайност, това е временна проява в живота, която трябва да се приеме в положителен смисъл.

Както виждате, методите на Природата коренно се различават от говешките. Всички неща в Природата не са систематизирани, както хората разбират. На пръв поглед като че всичко в Природата е разхвърляно. Като се качвате по планинските върхове, виждате долини, гори, полета, в които всичко е в голям безпорядък – тук виждате големи дървета и

веднага до тях – по-малки, там виждате големи и малки цветя разхвъркани, другаде виждате големи и малки камъни едни до други или разхвърляни. Гледате и се гудите на този безпорядък. Ако човек би нареждал градина, в първите редци ще постави малките цветя, после – по-големите и така ще ги нареди последователно. Ако нарежда камъните, първо ще тури по-малките, после – големите и т.н. Обаче, който разбира законите, във външния безпорядък той ще види смисъла, разумността на Природата. Важно е за човека, като се движи всред Природата, да разсъждава, да изучава нейните методи и закони. Изучете развитието на едно дърво и ще видите каква хармония съществува в отделните му части. Виждате, че едно дърво се е изкривило малко, това не е случайно. Изкривяването на дървото показва, че то е срещнало някакво претягване на пътя си. За да преодолее това претягване, дървото се е извило малко. Знаци някаква разумност е движила развитието на това дърво. Следователно, когато сре-щаме изкривявания или някаква разхвърляност в Природата, това говори за неблагоприятните условия, които съществуват на Земята. Веднъж тези условия преодолени, това показва каква голяма разумност има в Природата.

Също така и мислите, и чувствата на човека са разхвърляни, т.е. нехармонично поставени. Защо? Защото условията, при които живеете, не са благоприятни. Какво трябва да правите? Да преустроите вашия ум, вашето сърце. Как ще ги преустроите? Като вложите в тях ново съдържание – нови мисли и нови чувства. Да преустроите мозъка си, това не значи да го завладеете. Гесто хората казват, че трябва да завладеят Природата. Не, Природата никога и никой не може да завладее. Природата представлява Божественото тяло, следователно Бог никога няма да остави някой да завладее тялото Му и да се разпоренда с него както иска. Тонечке съвременните хора искат да завладеят Природата, те си навлигат големи злини и нещастия. Но този начин тя им дава добър урок, показва им, че те не могат да я завладеят. Те трябва да ѝ се подчиняват, да ѝ слушат. Мислите ли, че бащата ще се остави на сина си да му туря гел* на устата и да си играе с него като с конге? Да завладеем Природата, това значи да завладеем своите мисли, чувства и желания.

Друго криво положение в съвременните хора е мисълта, която те поддържат, че трябва взаимно да си упражняват влияние, да се завладяват. Това е лесно, но не е позволено. Черното братство разполага с ред методи за това. Като свърнеш краката и ръцете

на един заспал човек с въже, ти си го завладял вече. Цом се събуди, ще му кажеш: „Сега аз заповядвам!“ Какво печелиш с това? Тялото на човека можете да владеете, но никога – неговия ум и неговото сърце. Цом се освободи от въжето, той ще направи същия опит с вас. Когато спи човек, вие можете да го връзвате и, като вързан, можете да му влияете, но цом се събуди, влиянието остава само върху тялото му, а не и върху ума, сърцето, душата или Духа му – те никога не могат да се подчинят на гънбо влияние, те не се поддават на връзване.

И тъй, при упражняване на волята Бялото Братство изисква всяка мисъл да бъде чиста, пряма, изправна и благородна. Силната воля не подразбира груба, физическа проява, както съвременните хора казват, но тя се изразява в примирителни действия. Допуснете, че един ден ви се представят сто случая да направите зло, а един случай да направите добро. Силата на волята ви ще се види при стотте случая, ако се прояви в примирителен смисъл. Обаче, ако направите сто злини, а едно добро, доброто не може да компенсира извършените злини. Следователно всеки трябва да упражнява върху себе си вътрешен контрол, да прилага волята си, за да разбере своите отношения към Природата и към ближните си.

За да изучавате проявата на волята трябва да наблюдавате растенията. Например, ако отидете в някоя борова гора, ще видите, че боровете растат наблизо един до друг и приемат конусообразна форма. Когато растат близо един до друг, те икономисват пространството. Боровете предават това свое качество и на брястовите, както и на други дървета, които растат около тях. Например, щом са около боровете, брястовите растат нагоре, приемат конусовидна форма; щом са далеч от тях, те се издигат нагоре и се разширяват. Боровете обаче винаги запазват своята конусовидна форма. Това показва, че борът има духовна култура, той не е материалист. Следователно, когато се разширява нагоре, волята има материалистически стремеж; когато запазва конусообразната си форма, с постоянен стремеж нагоре, тя има духовен характер.

Сега ще ви дам един метод за развиване издръжливостта на волята. Този метод е тъй нареденият примирителен. Той се отнася само до ония хора, които имат силна воля. Ето в какво се състои методът: ще си представите, че сте студент, приготвили сте си 25 000 лева за издръжка, но по някаква случайност някой влиза в стаята и открадва парите ви. Започват ред изпитания: хазайката ви изтънжда от къщата си, гостилничарят не ви дава да се храните в гостилницата му, приятелите ви

изоставят и вие оставате на улицата сам, без подслон, скитащ се от една улица в друга, без никаква помощ. Като си представите това нещо, ще се наблюдавате, за да видите какви чувства се събуждат у вас. Ако се уплашите и кажете дано не ви се случи такъв изпит, вие сте пропаднали. Колкото и да се молите да не ви дават такъв изпит, има вероятност да ви се даде, има вероятност и да не ви се даде. И едното е възможно, и другото е възможно. Мислите ли, че като посетите в някое музикално училище, няма да ви дават мъжни упражнения? Ако ученикът каже на учителя си, че иска да му дава лесни упражнения, учителят ще каже: „Намери си друг учител!“ Който иска да учи, той трябва да е готов на всичко – и на мъжни, и на лесни упражнения. Ако отидете при някой художник, и там ще срещнете същото. Речете ми да искате само лесни упражнения, учителят ще каже: „Намери си друг учител!“ Следователно, щом влезете в оккултната Школа, ще оскъпват мъжни задачи. Ако си правите илюзии, че там ще ви дават само лесни задачи, учителят ще каже: „Намери си друг учител!“ Това училище не е за тебе.”

Следователно, както в науката, в музиката, в изкуството са необходими упражнения, така и в оккултната наука са необходими методи. Ако не прилагате дадените методи, няма да постигнете

желаната цел, няма да придобиеете нужното знание. Има хора в света със силна, с твърда воля. Като дойде до някоя операция, такъв човек дава ръката си да му направят разрез без никаква упойка. Той седи спокоен, мускул не мръдва на лицето му и като се свърши операцията, казва: „Свършихте ли вече?“ Как е развил той тази воля? През упражнения, чрез прилагане на различни методи. Бих желал и вие да имате такава воля. Като дойде нощът до кокала, да турите ръката си върху раната и след двадесет минути да оздравее. Човек със силна воля може да направи това. Защо? Защото той може да концентрира праната от въздуха и да я отпрати към раната си. За да постигнете такава воля, трябва да бъдете безпощадни към погрешките си – не да се критикувате, но да констатираме нещата така, както сейсмографът отбелязва земетресенията, както светлочувствителната плоча на фотографията отпечатва образите. Не бивайте слепи към погрешките си, но ги изправяйте! Как ще изправяте погрешките си? Посетете едно музикално училище и ще видите как учителят поправя ученика си. Двамата свирят и ако ученикът сгреша някъде, учителят казва: „Не свиреш върно, започни отново!“ И двамата започват отново. Чужд ученикът изправи погрешката си, учителят казва: „Продължавай нататък, вземи другата позиция!“ Като

срещи, трябва ми ученикът да свали лъка от цигулката, да заплаче и да каже: „Учителю, простете ме, срещих.“ Няма защо да плаче, да прекъсва свиренето. Той трябва да върви напред. И тъй, като направите една погрешка, не оставяйте цигулката и лъка настрана, но продължавайте, правете опит след опит, докато най-после тоновете на вашата цигулка се сълят с тоновете на цигулката на вашия учител. След това продължавайте напред.

Какво е цигулката за човека? Цигулката представлява говеешкото тяло. Какво правят учениците по музика? Като не им върви, те продават цигулката си. Газете свещено следното правило: и при най-мъжните условия на Живота не продавайте цигулката си! Цигулар, който при трудните условия на Живота продава цигулката си, е осъден на големи страдания. – Имал дългове, които трябвало да плати. – Угом има дългове, нека свиря. То този начин той по-лесно ще изплати дълговете си, отколкото ако продаде цигулката си. От окултно гледище не е позволено на ученика да продава цигулката си. Ако продаде цигулката си, той ще се намери вън от училището. Всеки ученик трябва да има своя цигулка; училището не дава цигулки на заем. Следователно каквото и да е тялото ви, каквито недостатъци да има, те могат да се изправят. Как?

През упражнения. Както цигулката през упражнения
все повече се обработва, така и говеицкото тяло през
упражнения, през работа се изправя и развива.
Например, тази година мога да ви дам задача да
работите върху носа си – да го удължите или
разширите с един-два милиметра. По-лесно е да се
разшири носът, отколкото да се удължи. За да стане
волята ви устойчива и положителна, трябва да
измените палеца и долната част на брадата си.
Долната част на брадата ви трябва да бъде малко
издадена навън, да се образува малка вдлъбнатина.
По-ва оформя брадата, придава ѝ по-хубава форма.
Палецът пък трябва малко да се разшири и удължи.
Ако не можете да постигнете това, каква воля е
вашата?

Казвате, че хората си влияят взаимно. Питам:
като студенти какво влияние оказате в
университета? Вие имате убеждения, но се
страхувате да не ви познаят какви сте и гледате
да минете незабелязано. Вие искате като богатият
търговец да минете незабелязано покрай разбойниците,
да не ви оберат. Така постъпва страхливият човек.
Който има положително верую, положително
убеждение, той трябва да бъде готов да обнови своето
верую не с думи, но с прояви. Човек с убеждение е
като електрически ток, който тече по жиците – дето

минава, произвежда светлина и топлина. Човешките на поведението светски хора функционират главно около ушите, около слепите очи, вследствие на което мисълта им не може да се издигне в горната част на мозъка. Опитният градинар отправя водата там, за да полее тези части, да се създаде в тях по-висока мисъл. Така постъпва Природата. Как възпитава тя материалиста-селянин? Докато има плодородие, той обикаля кръгмите, пие, гука се с приятели, за нищо не мисли. За да го застави да мисли, Природата започва да го възпитава. То какъв начин? Изпраща суша. Селянинът сее, но реколтата е слаба, а сушата – голяма. Седи селянинът и си мисли: „Каква е тази работа, какво съм срещнал пред Господа?“ Мисли той и повдига очи нагоре. Ако две-три години наред няма дъждове, сеитбата изсъхва, селянинът още повече се замисля и става по-смирнен. Знаги, когато иска да възпита човека, Природата му взима ония предмети, които отвлечат вниманието му, които му пречат да мисли.

Друг метод, с който Природата въздейства върху материалистите, е поставяне на клинове. При този метод не се иска много говорене. Ще минете покрай някой материалист и ще му кажете тихичко: „Мислиш ли, че материята е нещо реално?“ или „Мислиш ли, че сегашният живот е устойчив?“ Ще

кажете тези думи и ще замислите, те са като клинове в мисълта. Погавя човек започва да мисли. Природата има за цел да застави човека да мисли, а не да го убеждава. Умом мисълта му почне да действа, той ще ви потърси, ще иска да поговори с вас върху материята. Но и в този случай вие не му говорете надълго, нека той се изкаже. Като се изкаже, запитайте го: „Мислим ли, че твоите възгледи са прави?“ Това ще го засегне и той ще продължи да говори, да доказва, че възгледите му са прави. Когато говори, вие трябва внимателно да го изслушате. Достатъчно е веднъж да се заинтересува, за да търси случай да се разговаря с вас. Той не се поддава, съзнателно даже дава отбой, но мисълта му започва да работи. Умом мисълта му почне да работи, енергията на новата мисъл прониква в него, започва да напоява и горните центрове на мозъка. Този метод се казва метод на подпичиване. През него ще подпичимте човека от едно място, за да го накарате да търси изход от друго. Травете малки опити в това отношение, за да видите какви резултати ще имате.

Размишление

Без страх в Любовта безгранична!

2-ра лекция от Учителя, държана на 11 октомври
1922 г., София.

Психическо наблюдение

Fir-für-fen-Tau-bi-aumen

Пайна молитва

Четох се темите върху „Отличителните черти на Живота“.

Сега ще ви дам едно психическо упражнение. Всяки ще извадите тетраджиките или тетрафретата си и ще пишете като заглавие на упражнението: Психическо наблюдение. Упражнението не е мъжно, но и лесно не е. През време на упражнението стомахът ви трябва да бъде свободен.

Упражнение: вдигнете лявата ръка с разтворени пръсти нагоре, с длан към лицето, а показалецът на десната ръка поста-вете върху показалеца на лявата (върховете им). Наблюдавай-те каква мисъл ще мине в този момент през съзна-нието ви. Каквато мисъл мине през съзнанието ви, отбележете я с две-три думи, накратко. Може да не мине никаква мисъл през ума ви – това да не ви смущава. При това ще наблюдавате дали мисълта ви е приятна или не, дали е отрицателна или положителна. Ако е отрицателна, отбележете я с черна точка; ако е

положителна – със светла точка. Ще бъдете искрени в наблюденията си, ще констатираме нещата, както са в действителност, без да се стеснявате. Например пътувате от София до с. Драгалевци. От двете страни на пътя си, отляво и отдясно срещате различни неща. Ако искате да дадете точно описание на пътя, ще отбележите всичко, каквото сте видели, без никакво стеснение. Не мислете, че ако констатираме известен факт както е в действителност, ще се изложите. Този факт не представя самите вас, той е нещо отделно от вас.

Като поставите показалеца си с върховете един срещу друг, ще концентрирате мисълта си в продължение на една минута. След това ще поставите показалеца си на средния пръст на лявата ръка и пак ще се съсредотожите около една минута; ще следите каква мисъл минава през ума ви. След това ще поставите показалеца си върху безименния пръст на лявата ръка, после – върху малкия пръст и най-после – върху палеца. Ще държите показалеца си на всеки пръст пак около една минута като следите мислите, които минават през ума ви, и ще ги отбелязвате в тетрадката си. Като правите това упражнение, ще усетите, че от всеки пръст излиза особена, специфична космическа енергия. Знаци всеки пръст е проводник на особена енергия, на особено

тежение. Когато показалецът изреди всичките пръсти на лявата ръка, ще допрете двете си ръце, но само в края на пръстите им. В това положение на ръцете си ще мислите хубаво. Травите упражнението два пъти на ден – сутрин и вечер в неопределен час, но главно след свършване на предвидената от вас работа. Тази е първата част на упражнението.

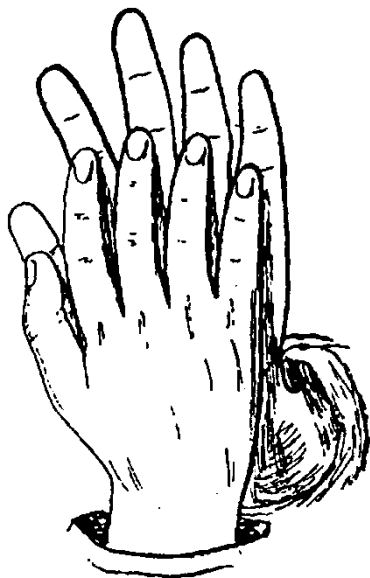

Втората част на упражнението се различава малко от първата, а именно: вдига се дясната ръка с разтворени пръсти нагоре, с длан, обърната към лицето. Показалецът на лявата ръка поддържа показалеца на дясната вече не на върха, а през средата на пръста. В това положение на пръстите ще концентрирате мисълта си око-ло десет-двадесет секунди. След това средният пръст на лявата ръка ще подпоре средния на дясната и пак ще

концентрирате мисълта си. После безименният пръст на лявата ръка ще подпре безименния на дясната и т.н. При подтирането на всеки пръст ще концентрирате мисълта си по десет-двадесет секунди. В това положение на пръстите ще вдигнете ръцете си над главата, ще съсредотожите мисълта си известно време и ще свалите ръцете си долу. Това ще направите три пъти, след което ще свалите ръцете си долу, но вече отделени една от друга.

Ще правите упражнението една седмица – значи всичко четиринадесет пъти. Като правите това упражнение, ще видите какви са проявите на вашето съзнание и доколко полето на това съзнание е бързо и разширено. Гледайте на упражнението сериозно. Правете го, когато сте сами, а не пред хората, да не го опорочат. Ако някой види, че сте вдигнали само единия си пръст, ще каже: „Този човек смята нещо.“ Като види, че сте вдигнали и двата пръста, ще се глуми какво правите.

Двете ръце на човека са се образували при различни условия: дясната – при инволюцията на човека, а лявата – при еволюцията. Значи, когато човек е слизал от Невидимия свят, по-голямата част от енергията е минавала през дясната му ръка. Обаче тази енергия първо е минала през лявото полумозъцие*

на мозъка, после – през сърцето и най-после – през ума.

Като правите упражнението, ще бъдете внимателни, ще се самонаблюдавате какви промени стават в съзнанието ви. Може да не станат никакви промени – това да не ви обезсърчава. Само за себе си упражнението е интересно, без да омаквате много нещо от него. Това движение на пръстите е цяла музика. Във всеки пръст ще може да се построи такъв окултен инструмент, с който да се свири. Даденото упражнение има практическо приложение. Когато сте неразположени духом и рискувате да загубите равновесието си, направете това упражнение няколко пъти, докато възстановите нормалното си състояние. При докосване на всеки пръст трябва да размишлявате. Когато се докоснете до показалеца, ще си кажете: „Аз трябва да бъда благороден във всичките си постъпки!“ Когато се докоснете до средния пръст, ще си кажете: „Аз трябва да бъда справедлив, да разсъждавам правилно върху всички неща в живота!“ При докосване до безименния пръст ще си кажете: „Аз трябва да обичам науките и изкуствата!“ При докосване до малкия пръст ще си кажете: „При всички търговски сделки аз трябва да бъда изправен, да се съобразявам със законите на материалния свят!“ Следователно по отношение на своя обективен ум вие ще се поставите

като господар и ще му кажете: „Слушай, аз искам от тебе да бъдеш благороден, справедлив, разумен слуга, да ме не лъжеш и крадеш, да приклятваш сметките си добре. Ако не изпълниш тези условия, ще те уволня.“ Така ще се разговаряте със себе си, със своя обективен чм. Когато разбере, че има добър, разумен господар, обективният чм всякога е готов да слуша. В човека се проявяват два чма, но висшият чм в него трябва да господства над обективния. В животните господства обективният чм, затова те са жестоки. В тревопасните господства субективният чм. Библията нарича тези два чма двата човека – човекът на плътта и човекът на Духа, които живеят всякога заедно.

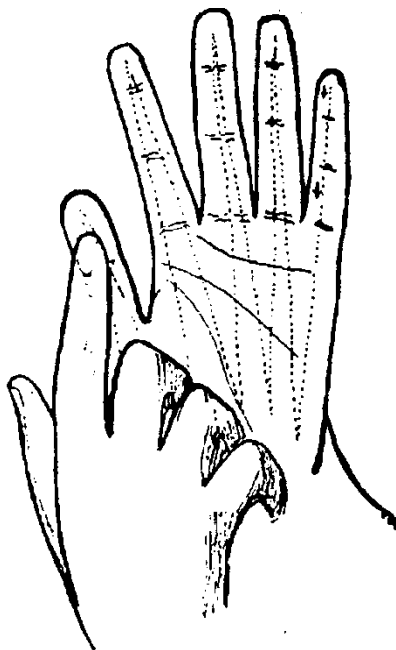

Когато правите упражнението, същевременно ще мислите и за планетите, с които са свързани отделните пръсти. Палецът, например, се влияе от Венера, показалецът – от Юпитер, средният пръст – от Сатурн, безименният – от Слънцето, а малкият – от Меркурий.

Щом завършите двете части на упражнението, ще направите следното движение върху пръстите: ще поставите десния показалец на върха на левия малък пръст и ще го движите до долу – до основата на китката; оттам ще се движите нагоре до върха на безименния; от него – пак надолу до китката и нагоре до върха на средния пръст; от върха на този пръст показалецът слиза надолу до китката и после – нагоре до върха на показалеца; от него – надолу до върха на палеца. По този начин десният показалец ще обиколи всички планети, ще засегне и Марс – на войната, и Луната – на въображението. Пръстите на ръката трябва да бъдат разтворени.

Добре е, като правите упражнението, да отбелязвате точно часа, минутите и секундите, когато сте го запознали. Това упражнение изисква голяма точност, понеже е свързано с времето и пространството. За предпочитане е да се водите от слънчевия часовник. Онези, които са чувствителни, могат да правят упражнението в момента, когато

на хоризонта се яви първият слънчев лъч. При това положение ще имате отлични резултати. Който е чувствителен, той може да се обърне с гръба си към изток и да почувства кога се явява първият слънчев лъч. В този момент именно той ще почувства в слънчевия възел слаба, приятна топлинка. Тоненже гръбнакът е свързан със сим-патичната нервна система, той е в състояние да възприеме топлината на първите слънчеви лъчи.

Някога можем да направим следния опит: сутрин, преди изгряването на Слънцето, целият клас ще излезете на открито, ще обърнете гръба си към изток и ще се концентрирате. В това време очите на всички трябва да бъдат завързани, да не гледате. Въз ще наблюдавам кога ще се яви първият слънчев лъч. От време на време ще ви запитвам дали Слънцето е изгряло. Онези, които са чувствителни и са възприели вече тази топлинка в слънчевия възел, веднага ще кажат: „Слънцето изгря!“ Всеки сам може да прави тези опити, да проверява своята чувствителност. Тонякога все възприемате тази топлина, но се колебаете дали Слънцето е изгряло или не. Всяко колебание предизвиква раздволяване на съзнанието. Щом съзнанието се раздвои, все губите вече вътрешните си впечатления.

3-та лекция от Учителя, държана на 18 октомври
1922 г., София.

Отличителните гертци на живота

Fir-für-fen-Tau-bi-aumen

Пайна молитва

Прогетоха се работите върху темата „Отличителните гертци на Живота“.

Съвременните хора казват, че Животът е движение. Съгласни ли сте с това? Дие как разбирате Живота?

Прогетоха се следните стихове:

„Блага думка на устата –
туй е ключът на сърцата.“

Коя думка в прогетения стих е най-съществена? – Блага думка. Отде произтига благата думка, отде произтига Любовта? Може ли да се каже, че Любовта произтига от Живота? Причината може ли да произлезе от последствието? Не кажете, че Любовта създава Живота. Не, Любовта не може да създаде Живота. Защо? Животът не може да бъде създаден. Създаването е механически процес. Създават се, градят

се къщи, но в този смисъл Животът не може да се гради. Ще кажете тогава, че Животът съществува. Животът е без начало и без край. Може ли да кажете за това, което няма начало и край, че съществува? В своя първичен произход Думата съществува е била във възходяща степен, но постепенно е слизала и днес в български език я виждаме в низходяща степен. Думата съществува произлиза от корена са, което значи проява, извъаване. Значи Животът се проявява.

Ще ви задам още няколко въпроса. Може ли да изтеге това, което се проявява? Ако кажете, че всяко нещо, което се проявява, изтига, тогава ще ви запитам де остава Животът? Какво разбирате под Думата живот? Като гетете темите си, забелязвам, че вие се стремите да напишете нещо красиво, с хубави изрази, без да съдържа Истината. В това отношение вие мязате на модерните дами, които се обличат с красиви, скъпи дрехи, за да се представят пред света, без да обръщат внимание на това дали дрехите им са топли, хигиенични. Но това, което е позволено в света за светския човек, не е позволено за окултния ученик. Когато светският човек е гладен, пътувал е няколко дена без хляб и няма близки, към които да се обърне, той ще се моли на този, на онзи, ще апелира към тяхното благородство, към тяхната добрина, дано го нахранят.

Обаге, ако окултният ученик изпадне в такова положение, не му е позволено да говори толкова много, това са излишни думи. Той трябва да каже: „Гладен съм!“, нищо повече. Всяка трета дума не е на мястото си. Който го гле, ще каже: „Гладен е човекът, да го нахраним.“ Всеки знае какво нещо е гладът. Ако гладният започне да обяснява защо е гладен, от колко време гладува, кой как мине покрай него, ще каже: „Оставете го, не го слушайте, този човек не е гладен.“ Сам по себе си гладът е нещо силно. Всяко обяснение около него ще го обезсили.

Да се върнем към въпроса за Живота. Как мислите, може ли да се определи какво нещо е Животът? Някои казват, че Животът е съзнание, т.е. че във от съзнанието Животът не съществува. Думата съзнание е съставена от съ и знание – то означава нещо, което е със знание. Тонезе нашето съзнание не обхваща целия Живот, следователно Животът не може да произтича от съзнанието. Съзнанието не може да обвърне даже нашия живот, а още повече целокултия. Ако приемем Живота като движение, самото движение е обхващано от съзнанието. Знаги още по-малко Животът може да се разглежда като движение.

Сега, да проследим вашата мисъл още по-нататък. Как мислите, постоянно нещо ли е

съзнанието? Не е постоянно. Може ли тогава Животът да се измерва с непостоянна мярка? Ако съзнанието е постоянно нещо, нека го подложим на десетдневен пост, да видим ще запази ли формата си или ще я измени. При това положение ще забележим, че съзнанието, което първоначално е било светло, постепенно започва да потъмнява. Когато съзнанието ви е светло, вие сте тих, спокоен, доволен. Чум започне да потъмнява, вие ставате нервни, недоволни, не можете да се контролирате. Следователно, ако съзнанието е постоянно, неизменна мярка, може да се каже, че Животът е съзнание. Но невъзможно е Животът да се сравнява с една непостоянна, изменлива величина, каквато е съзнанието. Художникът нарисова една хубава картина и се радва на картината си; на какво се дължи неговата радост – на картината или на друго нещо? Може ли човек да се радва на предмет, в който няма никакъв Живот? Може ли да се радва на един скъпоценен камък? Не може да се радва човек нито на картина, нито на някой скъпоценен камък. Друго нещо предизвиква Радостта. Млад момък обича млада мома; ако този момък намери един скъпоценен камък и го подари на своята възлюбена, той ще се радва. Радостта му обаче не се дължи на скъпоценния камък, а на това, че го е дал на възлюбената си. Ако тя не съществуваше,

скъпоценният камък за него нямаше да има никаква цена.

И тъй, нека всеки си отговори в какво се заключава неговият живот. Мислете върху този въпрос. Стрете се специално върху думата живот и наблюдавайте как ще я почувствате дълбоко в себе си, с какво е свързана тази дума у вас. Не търсете какво са казали философите или учените за живота. Важно е как е поставена тази дума за самите вас. Изговорете думата живот на срички, проточено, във вид на песен, като наблюдавате какво впечатление ще произведе. На пръв поглед тази дума изглежда обикновена, но в нея се съдържа една от великите истини на Природата. Все не сте си задавали въпроса живеете ли, за да почувствате колко е интересен животът.

Сега вие минавате за ученици от специален клас. Но представете си, че вземете всичките си теми за Живота и ги прогетете на един тежко болен. Как мислите, могат ли вашите теми да събудят Живота в този болен? На какво мязат темите ви? Легате везер, заспивате, а сутринта разправяте, че сте ходили някъде, разхождали сте се, срещали сте се с много хора. Вярно ли е това? Тялото ви е било на леглото, краката и ръцете ви не са се мръднали от мястото си, с какво сте ходили тогава? Бъдни ли сте били или в спящо състояние? Стали

сте. Ако бяхте будни, вие трябваше да помните де сте ходили. Такова е вашето състояние и в будния ви живот – вие мислите, че сте будни. Не, не сте будни. Вие още спите, но време е вече да се събудите. Само аз не казвам, че спите; и вие сами казвате това. Когато някоя нова идея влезе в ума ви, казвате: „Пробудих се! Будно, как съм спал досега!“ Като се намерите в по-голяма светлина, казвате: „Сега виждам вече, като че се пробуждам от дълбок сън.“ Че сте в същото състояние, това се вижда от обстоятелството, че всички предмети около вас, всички понятия за нещата са разхвърляни, несвързани във вашия ум. Като казвам, че се намирате в същото състояние, не ви критикувам, но искам да ви дам нова насока да мислите.

Какво означава думата сън? Представете си, че отивате при един учител по музика, искате той да ви учи. Учителят ви показва цигулката, лъка, отваря нотите и гледа какво ще направите. Вие виждате цигулка, лък, някакви тощици, гертитки – едни нагоре, други надолу – и си отивате. Това още не е музика. Вие сте интелигентен, способен, имате желание да учите музика. На другия ден пак отивате при учителя си. Той ви показва същите неща, но същевременно ви дава лист и молив и гледа какво ще правите. Вие взимате молива и започвате да

описвате какво представляват цигулката, лъкът, нотите и т.н. И това още не е музика. На третия ден отивате при учителя си, взимате цигулката и лъка в ръце и започвате да се упражнявате. Учителят ви посочва как да държите цигулката и лъка, как да свирите. Така продължавате ден след ден, докато най-после дойдете до положение сами да свирите. Всички ноти трябва да минат през ума, през съзнанието ви и тогава да кажете, че знаете вече какво нещо е музиката. Такова нещо е Животът. Докато не знаете да свирите, вие бяхте спящ за музиката; цом се научихте да свирите, вие се събудихте за музиката. Опитами ли сте Живота? Кажвате, че Животът е радост. Опитами ли сте Радостта? В Живота има много скърби. Опитами ли сте тия скърби? Хората още не са изпитали истинските скърби. Една и съща ми е скръбта на овцата, която губи живота си, и на говека, който губи шапката си? Каква скръб е тази, че някой изгубил шапката си? Никаква скръб не е това, то е чиста илюзия. Една скръб познавам и тя се предизвиква при загуба на Любовта. Няма по-голямо страдание, по-голяма скръб за говека от тази, да опита веднъж Любовта и след това да я изгуби. Тази скръб е истинска, реална скръб. Следователно може да се скърби само за Реалното, а не за

илюзиите в Живота. Кога се радва човек? Когато намери изгубеното.

Две важни неща има, които Животът изисква: те са храната и водата. Знаеи гладът и жаждата са две силни неща, които лишават всички същества от Живота. Когато човек гладува, Животът в него се проявява, изисква храна. Докато не приеме тази храна, той изпитва мъка, безпокойствие, страдание; щом приеме храната, в него настава мир, доволство. Така разбират простите, неучените хора Живота. Казват: „Само вода и храна ми са нужни за Живота.“ Много са елементите, които Животът изисква. Ще ви дам следния пример: затварят едного в една стая и от време на време му донасят хляб и вода. Седи той в стаята година, две и всички знаят, и той сам знае, че е жив, живее в тази стая. След време изваждат този човек от стаята и го оставят в една хубава градина. В градината той вече може свободно да се разхожда, да диша чист въздух, да се радва на светлината. Той казва: „Сега вече живея!“ Не се минава много, завеждат този човек в една богата библиотека и го оставят там да чете каквото иска – по свобода и по разположение. Този човек се чувства доволен, щастлив и казва: „Сега живея още по-добре, заточнах вече да разбирам смисъла на Живота.“ Както виждате, този човек и в първия случай живее, но като

затворник; и във втория случай живее, но е свободен от затвора; в третия случай живее като човек – с всички нужди на своето външно и вътрешно естество.

Животът трябва да се разбира във всички негови най-тънки прояви, във всички негови тънки изисквания. Който изпитва Живота в неговите тънки и разумни прояви, той всякога е доволен, защото кръгът на неговата дейтелност се разширява. Той изпитва приятно чувство на растение, на живот в своя члм, в своето сърце, в своята душа. Аз употребявам душата душа, но за вас тя е нещо неопределено. Душата е нещо извън времето и пространството – с нищо не се мери, душата обхваща времето и пространството. Какво са всъщност времето и пространството? Това са две временни мерки, с които се определят нещата на физическия свят. Животът предизвиква едно топло, нежно чувство в човека. Който е изпитал това чувство, той никога не може да го забрави. Представете си, че се качвате по една хлъзгава скала, вървите бавно, внимателно, но по някаква случайност се подхлъзвате. В този момент един ваш приятел ви хваща за ръката и ви задържа. При тази смяна на чувства, пред ужаса, който изживяхте, и при подкрепата, която получихте, у вас се събужда нежно, топло чувство – проява на Живота. През каквито

перитетим и да минете в живота си, вие никога няма да забравите това чувство. То е толкова по-силно, колкото любовта на приятеля ви е била по-голяма. Той ви е подкрепил с риск на живота си. Анализирайте това чувство в себе си, за да разберете поне външната страна на Живота.

Какви качества приписват днес на Живота? Казват, че Животът носи радост, скръб и движение. Други поддържат, че Животът е състояние на душата, в което тя се самосъзнава, т.е. съзнава, че живее, че се намира в хармония със себе си, с великите закони на Природата. Да бъдете в хармония със себе си, това значи всичко във вас да бъде в пълен ред и порядък. Представете си, че имате хубава, добре наредена градина, всичките ѝ пътеки – постлани с пясък и вие се разхождате из пътеките ѝ доволен, щастлив. То невнимание обаче каквото сте носили, забравяте го на пътеките – тук някое гърне, там някое столче, другаде разхвърляни камъни. Прибирате се вечерта въщи доволен, че всичко е в ред и порядък. Случва се, че същата вечер още, увлечен в своите философски размисления, пожелавате да излезете в градината, за да се разходите, да подишате чист въздух. Както вървите из пътеките, спъвате се в гърнето и се чудите кой е оставил това гърне на пътя ви. После се спъвате в столчето или в някой

камък и се гъдите кой е оставил тези неща на пътя ви. Забравяте, че вие сами сте оставили тези работи из пътеките на градината. Като се блъскате от предмет на предмет, най-после казвате: „Гъдно нещо, как се е обърнал светът с главата надолу!“ Кой е обърнал света в това положение? Вие самите – сами вие сте обърнали вашия свят с главата надолу, сами вие сте поставили пречки по пътя на вашия живот, а после се гъдите кой ги е поставил. Стъпвате се в нещо и започвате да скърбите. Трябва ли да скърбите, че се е прекатурило едно малко столче? Ще скърбите ли, че сте се спънали в нещо и сте паднали на земята? Вие трябва да скърбите, ако разберете, че някой ваш неприятел е поставил тази пречка на пътя ви. Но ако знаете, че сами сте причина за това, няма защо да скърбите. И тогава не остава нищо друго, освен да се наведете, да вдигнете пречката от пътя си и да я турите настрана.

Следователно, като изучавате Живота, започнете от най-съществените, от най-елементарните му прояви. Що се отнася до същността на Живота, това е въпрос, който никога няма да разрешите. Да разберете същността на Живота, това значи да разберете какво представлява Бог в своята пълнота. Невъзможно е да разберете Бога във всичката Челова

пълнота. Вие не можете да разберете дори каква е бѣдността на Неговото съзнание. Той всеки момент е бѣден, съзнанието Му обгръща всичко, чувства се господар, неограничен, мощен в своите възможности да направи каквото пожелае. За вас това е непонятно. Вие съзнавате в себе си, че не можете да направите това, което желаете, и се чувствате нещастен. Няма защо да страдате, тъймо в безсилнето ви се заклоава вашето растене. Днес сте изпълнени с радост, скагате, пеете, мислите, че всичко можете да направите; утре виждате, че нищо не можете да постигнете. Днес се качвате, утре слизате, но не знаете защо се качвате и защо слизате. В тези контрастни състояния именно вие растете. Ако ви попитат защо сте дошли на света, нищо не можете да кажете. Отде сте дошли – пак нищо не знаете. Някои философи, учени казват, че сте дошли от другия свят, но вие не помните това. Имате ли някакви спомени от другия свят? Не само това, но вие не помните дори нецо от първата си годишна възраст, от първата година на раждането. Помните ли нецо от първата година на своето детинство? Нищо не помните. И от втората, и от третата година на детинството си нищо не помните. Може би едва в четвъртата година на детинството ви е

станало слаб пробуждане на съзнанието и вие сте запазили някакви спомени от това време.

Като разсъждавате така, като се анализирате, ще видите, че има мъгни въпроси за разрешаване, които трябва да оставите настрана. Например, какво бихте писали върху темата: „Що е Бог?“. Едни ще пишат, че Бог представлява онази Първична велика сила, която е създавала света, прониква атомите и молекулите и ги движи, тя е създавала целия Космос, всички све-тове, океани и морета и т.н. Това не е Бог. Други ще пишат, че Бог е Любов. Да какво се заключава тази Любов? Когато Бог, т.е. Божията Любов прониква в човека, той изпитва в себе си топло, широко чувство към всичко живо в света. Този човек не е дребнав, той гледа на нещата правилно. Нищо не е в състояние да го изкара от равновесието му. И милионите му да оберат, и къците му да отнемат, той не трепва. Той знае, че онова топло, велико чувство, което изпитва в себе си, струва повече от всякакви богатства в света. Той знае, че нищо в света не се губи. Като го оберат, той влиза в ония, които са го обрнали, и пак става господар. Когато една форма се разруши, Животът минава в друга форма и това чувство пак се запазва. Няма форма в света, която може да ограничи това чувство. Не е страшно формата да се

разруши, но страшно е, когато човек изгуби това чувство, когато Любовта го напусне. Който има това чувство в себе си, и мекка да срещне на пътя си, той ще остане тих и спокоен. Защо? Той ще влезе в мекката, със съзнанието си разбира се, и тя ще отстъпи. Човекът на Любовта знае, че Единният живее във всички същества. Докато гледате на всички хора, на всички живи същества като на нещо отделно от вас, от вашето съзнание, вие винаги ще страдате. Погавя и мекка ще ви напада, и хората ще ви пакостят. На всички същества гледайте като на съзнания, през които протича един и същ Живот. Един е Животът, едно Съзнание прониква всички живи същества.

Сега ще ви дам една задача, един опит да превърнете едно свое скръбно състояние в радостно. Представете си, че ставате рано сутрин и дълбоко в себе си изпитвате голяма скръб. Искате да работите – не ви се работи, искате да се разговаряте с някого – не ви се говори, никого не можете да търпите, никого не обичате. Скръбта ви се все повече увеличава и дохождате до голямо отчаяние. Какво трябва да направите при това положение, как ще си помогнете? Ето какво ще направите: за един момент само станете тих и спокоен в себе си и прекарайте скръбното си състояние в съзнанието си. След това

опитайте се чрез законите на хармонията да го трансформирате. Ако успеете да постигнете това, ще забележите, че една малка Радост прониква съзнанието ви и скръбта ви постепенно се омаломощава, докато съвършено излезне. Значи Радостта прониква скръбта и тя съвършено изгезва. Тогава човек намира, че няма защо да скърби. Ако става обратното, тогава пък скръбта прониква Радостта и я изтъжда навън. Това всеки е опитал: днес спечели сто лева – радва се, утре изгуби тия сто лева – скърби. Тези скърби и радости са временни, преходни, но чрез тях човек расте и се развива. Това са опитности, през които всеки от вас е минал, и всеки ден минава. Например вие сте ученик в окултна Школа, намислите нещо хубаво и се радвате, доволен сте от себе си. Доиде Учителят ви при вас и каже, че сте първокласен невежа, че нищо не знаете; вие веднага повървате и падате духом, изгубвате разположението си. Питам трябва ли ученикът веднага да се обезсържава? Ако той има знания, могат ли тия знания само от една дума на Учителя да се унищожат? Ти носим на гърба си раница, в която има четиридесет килограма злато; среща те един познат и те пита: „Какво носим в раницата си?“ – „Нося четиридесет килограма злато.“ – „Лъжеш се, никакво злато нямаш в

раницата си." – "Нямам ли, ей сега ще ти докажа!"
Свалям раницата от гърба си и започвам да фруиш.
Казвам: такова нещо е истинското Знание. Който
има Знание, той не може да се усъмни в него. И
затова като ви кажат, че нищо не знаете, ще
свалите раницата от гърба си и ще почнете да
проверявате знанието си.

Задачата на окултната Школа е да освободи
учениците си от отживелите времето си схващания,
които миналите векове са наслоили в съзнанието им.
Разбиранията на сегашните хора са подобни по
стойност на книжните пари, на банкнотите, с
които те си служат. Например днес златото е
скрито и хората си служат повече с книжни пари,
които всеки ден губят от стойността си. Значи има
нещо несигурно в живота на хората, от което те
трябва да се освободят. Същото може да се каже и за
знанието. В подсъзнанието на човека има складирани
известни мисли, известни идеи, които не са реални,
които нямат положителна стойност. За тази цел
съзнанието ви трябва да се раздвижи, за да се
освободите от нереалните си знания и да оставите
само ония, които са свързани с известни опитности и
преживявания. Ако сами не можете да си помогнете,
ще повикате някой ваш приятел, той да свърши
тази работа. Ако разбира законите, приятелят ви

ще промени вашето състояние и вие ще видите, че това знание, на което до този момент сте давали значение, днес нищо не струва. Тези промени в състоянията наричаме окултни масажи. И медицината препоръчва масажите, и окултизмът ги препоръчва, но при условие че мът на ученика да бъде съсредоточен, концентриран. Каквито и опити да правите, ще знаете, че всички няма да бъдат сполучливи. Ако от сто опита десет излязат сполучливи, те са достатъчни, за да придадат нещо към вярата ви в законите на Разумната Природа.

Да се върнем пак към основната идея – към Живота. Мнозина казват, че Животът е движение. Движение има само там, дето функционира онова приятно вътрешно чувство на Любов към всички живи същества. Дето функционира това чувство, там е Животът. Като ставате сутрин, вие трябва да изпитвате това чувство в себе си, за да можете през целия ден да бъдете добри, активни, с импулс за всяка работа. Това значи да чувствате импулса на всяко живо същество, по-високо или по-ниско от вас.

Първият закон на Живота е поляризирането. Това показва, че кръгът, който представлява целия Живот, е разделен геометрически на две равни половини. Буквата ж, с която започва думата живот, е съставена от двете половини на кръга, обърнати в

противоположна посока и свързани помежду си с диаметъра на кръга. Това движение се продължава до безко-нечност. Тези криви линии се наричат параболи. Ако едно тяло се движи по такава крива линия, то ще отиде в безкрайността. Когато едно тяло тръгне от палеца на дясната ръка и се движи нагоре по показалеца, след една, след десет, след сто, след хиляда или повече години то ще се върне през лявата ръка, като слезе от показалеца и стигне до палеца долу на същата ръка. Като съедините върховете на двата палеца и на двата показалеца на двете ръце, ще се образува формата на човека. Тези два полукръга, образувани при разтварянето на палеца и на показалеца на двете ръце, представляват поляризирането на човешкия живот. Следователно човек е произлязъл от движението на тия два кръга. Кръгът пък предста-вява Божественото съзнание, в което човек се движи. Това съзнание е общ център на всяко движение.

Авторият закон, по който върви развитието на живота, е слизането и възлизането. При слизането става смалвяване, а при възлизането – разширяване, уголемяване. При тези две положения топлинното чувство в човека тук се губи, тук отново се проявява, т.е. тук се смалвява, тук се разширява. Това приятно чувство трае само миг, но когато се изгуби, в съзнанието на

говека остава известна празнина. Най-малката причина е в състояние да доведе човека в положение да изгуби това приятно, красиво чувство. Но както сте изгубили това чувство, така можете да го придобие. Следователно схващайте Живота като момент – той се проявява във време и пространство, но е извън времето и пространството. Въз основа на това Животът не може да се обхване, но може да се почувства. Это защо човек само констатира, че се е проявило или че е излезло това чувство, но кога е станало това не може да се определи. Моментът, в който се проявява Животът, е извън времето и пространството.

Ако теглите права линия през средата на човешкото лице, ще се образува буквата ж. Това показва, че човешкото лице се поляризира, т.е. разделя се на две части, в едната от които на първо място седят чувствата, а на второ място – мисълта. В другата част на лицето е точно обратно – на първо място са мислите, а на второ – чувствата. Когато говорим за човека на плътта, т.е. за човека, който слиза, разбираме, че в него чувствата са взели надмощие над разумния живот; когато се говори за духовния човек, разбираме, че разумният живот в него е взел надмощие над чувствата. Това се вижда по самото лице на човека: когато низшите чувства взимат

надмоуше над мислите в човека, долната част на лицето му оръубва, разширява се; ако в него преобладават възвишените мисли и чувства, тогава горната част на лицето му се стеснява и става по-нежна. Това е диагноза, по която се определя движението на вътрешния живот в човека.

В продължение на една седмица правете следното наблюдение върху себе си: като ставате сутрин, следете съществува ли това приятно чувство у вас. То е неизменно чувство и съществува във всеки човек, но вие трябва да се наблюдавате, да го схванете правилно и да го отделите от другите чувства. Ако се концентрирате в себе си, ще схванете това приятно чувство на живота, ще го отбележите, без да критикувате. Едни ще забележат, че това чувство се проявява в ума, други – в сърцето, а трети – в съзнанието им. Ако е в съзнанието им, те ще го възприемат във вид на малка, нежна, приятна светлинка. Тя излиза от центъра на тяхното съзнание във вид на някаква разумна сила. Достатъчно е най-малкото докосване до тази светлинка, до тази разумност, за да преобрази човека, да го застави да гледа разумно на нещата. Това значи пробуждане на съзнанието, това значи Разумен живот. Когато изпаднете в мрачно състояние, този светъл център постепенно започва да потъмнява, около

него се образуват малки черни топици, които са в постоянно движение. Като се движат, те заоблачават светлите лъчи на този център.

Сега, пожелавам ви като ученици на окултна Школа да живеете и да се ползвате от своята собствена опитност, а не от опитността на другите хора. Докато се ползвате от вашата опитност, вие ще седите на Ръгната канафа, дето няма никакви опасности, никакви изненади. Ако нямате свои опитности, всеки може да ви измами и подхлъзне. Ще кажете, че еди-кое си било реално, еди-кое си не било реално. Питам ти живееш ли? Ако живееш, ако си на Ръгната канафа, там всичко е реално. Това лесно може да се провери. Как? Вземеш свещта на твоя живот и виж можем ли да гетем на нейната светлина. – „Не мога да гета.“ Уом не можем да гетем, ти не си в Реалността. Ела сега при мене и виж можем ли да гетем на свещта на моя живот. – „Мога да гета.“ Уом можем да гетем, сега и двамата сме в Реалността. Тази Реалност никога не се изменя. И мъгениците, в които е развито гувството на Живота, никога не се изменят. Мъгенията, гоненията, страданията не са в състояние да ги разклатят, да ги разколебаят, те всякога запазват своята Радост.

Следователно дойдете ли до Живота, не го търсете вън някъде, било в Космоса, било в Слънцето. Де е

Животът? – В самите вас. Възлюбете се в себе си, ако искате да намерите Живота. Това чувство на Живота, което окучтистите наричат Божествено съзнание, се движи с неимоверна бързина. То се движи с такава бързина, че в един момент само можете да отидете дотам, където искате – на Слънцето, на Сириус, на Венера и т.н. Тонетже това движение е абсолютно, то като че поглъща всички останали движения, а неговото остава незабелязано. Онези от вас, които нямат тази опитност, казват: „Може да е така, може и да не е така.“ Обаче някога, когато се домогнете до това чувство в себе си, ще видите с каква голяма бързина то се движи. Тогава вие ще почувствате, че цялата Вселена, всички живи същества – от най-малките до най-големите, от мушиците до Ангелите – са вътре във вас. Това движение се проявява навсякъде, то е Животът. Желая ви това чувство да се прояви у вас и всички да съзнавате Живота в себе си. Направете опит за цяла седмица да се наблюдавате, да видите дали ще откриете това чувство в себе си. Все ще откриете нещо. Всички древни школи са учили, че човек не може да познае живота на другите хора, докато не познае своя живот. Не мислете, че сегашният ви живот е лош. Не, той е най-добрият живот, който сега можете да имате. Васага по-добър от този живот не може да ви се даде.

Следния път ще подложа на изпит едно от вас, за да видим какво е разорвал от лекцията. Всички ученици ще му кажат по една обидна дума, за да видим как ще може той да ги трансформира. Не е лесно да се издържи такъв изпит. Разбира се, този, който се подложи на изпита, трябва да има здрав гръбнак, да издържи. Не мислете, че ще минете без такива изпити. Всички ще минете през сито. Страшен е този изпит! Той е цяла операция, за която се изисква голямо присъствие на духа. Когато подложат на изпит, поставят го в реторта* и там започват изпитанията. Мнозина от вас, като се видят в реторта или на операционната маса, ще кажат: „Не се надявахме, че тези хора, толкова благородни, могат да постъпват по този жесток начин с нас.“ Вие трябва да знаете, че в Школата често прилагат следния морал: започват зле, свършват добре. Цял крайният резултат е добър, постъжките са морални. За нас важат крайните резултати. Не мислете, че ние искаме от вас да се откажете от живота си. Не, ние искаме да ви посочим правия път; ние искаме да се даде ход на всичко онова, което от векове е вложено в душите ви; ние искаме да се даде ход на всички семенца, на всички сили у вас – да се развият, да се облагородят. Ако това не се постигне, така, както сега живеете,

вие ще се спънете в развитието си. Тази е причината, поради която оккултните школи са се криели от хората. Защо? Като не разбират законите, със своето любопитство хората са им пригинявали ред пакости. Те са постъпвали с тях, както и до днес още някои постъпват с църналите дървета: минава някой човек покрай едно църнало дърво и без да мисли много протегне ръката си и откъсне един клон. Така се изреждат около десетина дъщи и всеки си откъсне по един клон, докато дървото се осакати. Когато човек прави някои опити, има опасност, като минат няколко дъщи покрай него, всеки да си откъсне по едно клонче и да му пригинят известна вреда. Затова именно Христос е казвал на учениците си да се пазят от свинете. Когато цветята и дърветата цъфтят, радвайте се отдалеч на мизмизмата, на благоуханието им, но по никой начин не се докосвайте до цвета им. Такаъв е великият закон на Природата.

Сега ще направя една аналогия: когато ученикът или студентът се интересува от предмета, който учителят или професорът преподава, последният е особено разположен към него; ако ученикът е небрежен към уроците си, и професорът е невнимателен към него. По същия начин, когато и ние се интересуваме от този важен психологически момент на живота, Съществува, които стоят по-високо от нас, които са

завършили своята еволюция, започват да се интересуват от нас и да ни помагат. Между тяхното и нашето съзнание се образува вътрешна връзка. Тези Същества са близо до вас, но за да ги почувствате, съзнанието ви трябва да се провуди, да се прояви нежното чувство на Живота във вас. Тогава вие ще почувствате, че има Живот и там, дето не сте допущали; вие ще почувствате, че този Живот е разумен – нещо, което не сте мислили; тогава ще започнат в света да се втигат интелигентни сили оттам, отдето не сте подозирали. Такаъв ще бъде резултатът от първия ви опит. При това положение, ако сте намислили да отидете, например, на Мусала, едно от тия Разумни същества ще ви проговори и точно ще определи програмата на вашето пътуване. То ще ви каже в колко часа ще тръгнете, през кой път ще минете, на кой километър ще ви срещне мъжка, но да не се уплашите и т.н. Пръгват за Мусала и всичко става така, както ви се каза. След това ще ви се каже, че ще ви срещне един старец, който ще ви спре и ще се разговори с вас; по-нататък ще ви срещне млада мома, която ще ви се усмихне само. Вървите вие и наистина се случва точно така, както ви е било предсказано. Като се върнете дома си, вие си спомняте всичко това и казвате: „Говори ли ми някой или не?“ Говори ти,

разбира се. Това Същество прави и втори, и трети опит с вас; то казва: „Ще отидем на едни-кое си място, ще разровим там и ще намерим скривница.“ После ще отидем навътре в гората, на разстояние около десет километра, ще разровим земята на това място и ще намерим един ценен ръкопис. Ще открием книга на този ръкопис и ще го прочетем. Питам илюзия ли е това или реалност? – Каквото ви се каже, всичко се събдва. Обаче, когато духовете говорят, не излиза така – каквото духовете ви кажат, нищо не се събдва. Когато разумните, възвишените Същества ви говорят, всичко е абсолютно вярно, без никакво изключение.

Най-после, след като направите тези няколко опити, вашият приятел ще ви каже: „Внимавай в живота си, понеже ние всичко виждаме. Внимавай в мислите, желанията и постъпките си, понеже ние всичко знаем.“ Погава вие ще повярвате на това гъство в себе си и ще придобиеете ценна опитност. И пак ще гчете гласа на вашия приятел: „Винаги бди внимателен!“

Тайна молитва

Fir-für-fen-Tau-bi-aumen

4-та лекция от Учителя, Държана на 25 октомври
1922 г., София.

Нагласяване на силите

Fir-für-fen-Tau-bi-aumen

Тайна молитва

Гете се резюме на темата „Отличителните черти на живота“.

Какво се разбира в математиката под думата координата? (- Координатите са величини, които в една координатна система определят положението на точките). Представете си, че имате четирци координати на една точка. Еднакво ли е отношението им към началото? Не е еднакво. И тъй, под координиране разбираме съотношение, нагласяване на силите.

Представете си, че имате една точка в пространството – тази точка е жива. Щом е жива, тя се намира в движение. Ако имате две такива точки, те образуват права линия, която има само едно измерение – дължина. Тъй щото, когато две точки се движат съзнателно, те образуват права линия,

която има понятие само за едно измерение. Точките могат да се движат само по тази права, но в две посоки – нагоре или надолу. Имате две точки А и Б, които се движат в две противоположни посоки; след известно време тези точки ще се срещнат в една и съща точка, но не могат да се разминат. Ако запитате тези точки могат ли съществата от техния свят да се разминават, те ще отговорят: „Според законите на нашия свят, когато две същества се срещнат в една точка, те не могат да се разминат. У нас съществата се срещат само лице с лице, а като се връщат, обръщат се с гръбвете си.“ Значи на отиване те са обърнати с лицата си, а на връщане – с гръбвете си. Защо е така? Защото те не могат да се разминават. Обаче в света, в който хората живеят, те отиват и се връщат с лицето си напред.

И тъй, отношенията между съществата са математически формули, които трябва да се преведат, за да могат съзнателно да се прилагат. Значи две същества, които се движат само по права линия, ще познават само един момент – точката. В тяхното съзнание линията представлява сбор от множество точки, без да подозират, че тия точки образуват права линия. И ако ги запитате съществува ли права линия в света, те ще кажат:

„Може да съществува някоя права линия, но тя е извън нашия свят.“ Следователно според тях точката е единицата, с която те измерват света. Те разглеждат точката като безкрайна единица, т.е. като 1^а. Числото n не означава величина, която може да стане безкрайно голяма, защото за всеки даден момент и за всеки даден случай всяко нещо в света се измерва със специфична мярка. Всички неща не се измерват с една и съща мярка. Например величините от едноизмерния свят могат да се измерват с линейния метър. Обаче може ли дадена плоскост да се измерва с линейния метър? Не, плоскостта, като величина от двучизмерния свят, се измерва с квадратния метър. И плоскостта е живо, съзнателно същество, което има своя специфична единица за измерване. Когато съществата от едноизмерния свят третират въпроса за правото, те дохождат до относителни заключения. Например съществата, които се движат само по права линия, казват за себе си, че са най-правите същества. Защо? Защото се движат само по права линия, друго движение не познават, те не познават кривата линия. Питам тия същества: „Можете ли да забележите някому нож в гърба?“ – „То никой начин.“ – „Ами в гърдите?“ – „Можем.“ – „Защо?“ – „Защото за нас съществува само лице, но не и гръб.“ Ако едно от най-

разумните същества на едноизмерния свят намери начин за излизане от условията на правата линия, от условията на едноизмерния свят, като огъне правата линия в окръжност, то при движението си съществата A и B ще се допрат гръб с гръб. Това движение наричаме падане. Тези същества сами ще се гудят как са дошли в положение да се допрат с гръбвете си. Такова е положението на падналите, на грешните хора в света. Те не се гледат лице с лице, но се гледат гръб с гръб. Грешните хора са хора на едноизмерния свят. Който знае законите, може да ги застави да се разминат. Обаче за съществата от първото измерение това е невъзможно.

Титал: точката, в която се намира някое от тия същества, може ли да се придвижи под прав ъгъл, т.е. в перпендикулярна посока на правата, към която тя принадлежи? Не може. Защо? Защото тази точка може да се движи само в една посока. Ако можете да фотографирате движението на съществата от едноизмерния свят, това движение ще се яви като права линия. Но помръдванията на самите същества ще се отбележат като точки.

Ако точките на правата се придвижват перпендикулярно на себе си, те ще образуват плоскост. То какво се отличава плоскостта от правата? Правата е граница на плоскостта. Правата има една

безкрайно отдалечена точка, а плоскостта има една безкрайно отдалечена права. Какво има зад тази права? Нищо? Но това нищо е граница на реалността, на проявеното. Зад това нищо седи проявеното. Това нищо ни най-малко не показва, че няма друга възможност за проява на непроявеното. Въве се гдете как може нищото да даде нещо? Ами как може имагинерната, въображаема единица, която е едно нищо, като се повдигне на четвърта степен, да даде една реална единица?

Сега да оставим настрана света на едното измерение и да минем към света на двете измерения. Срецам две същества, които седят на два противоположни полуса, и ги питам могат ли да се срещнат, могат ли да съединят в една точка двата края на правата линия. Те казват, че за тях това е невъзможно. Това значи: две същества, които са на две противоположни мнения, по никой начин не могат да седят на едно място. Това е вярно за техния свят. Обаче ние им доказваме, че това е възможно. Как? Като образуваме кръга. Следователно двете крайни точки на правата линия са крайните предели на разкъсания кръг. Тия две същества, които мислеха, че техните възгледи са диаметрално противоположни, вследствие на което не могат да се съединят на едно място, при известни условия могат

да образуват кръг, могат да се съединят в една точка. Ако запитате съществата на двете измерения дали в техния свят има плоскости, те ще ви кажат, че в техния свят съществуват линии, но не и плоскости. Според тия същества светът е създаден само от точки и линии. Питам тия същества: „Ако линиите на вашия свят се придвижват перпендикулярно, какво ще се образува?“ – „Не знаем, това знание е трансцендентално, извън нашето съзнание, извън опита.“ Те не подозират, че като се движат линиите в перпендикулярна посока, ще се образуват безброй светове, подобни на техния, които заедно ще образуват плоскостта. Ако плоскостта се придвижи перпендикулярно на себе си, ще образува куба.

И тъй, ако правата се придвижи перпендикулярно на себе си, ще образува плоскост; ако плоскостта се придвижи перпендикулярно на себе си, ще образува куб. Кубът е тяло, което има три измерения. Към триизмерния свят се отнасят хората. Ние питахме съществата от първото и второто измерение какво е мнението им за движението в техния свят, но няма да спрем дотук. Сега искаме да знаем какво е мнението за движението и на съществата от третото измерение. Питам могат ли всичките точки и всичките

граници на куба да се съберат на едно място? Колко плоскости има кубът? Шест. Колко ръба? Дванадесет. Могат ли ръбовете на куба да се съединят на едно място? Невъзможно е нито точките, нито границите, нито ръбовете на куба да се съединят на едно място. Представете си, че имате двадесет и четири куба с различно боядисани страни, един от които заема централно положение спрямо останалите. Ако централният куб измени местото си, и останалите кубове ще се разместят. Можете ли да кажете какво положение ще заеме всеки куб по отношение на централния? Три това разместване на кубовете ще видите, че нито точките, нито страните на тия кубове могат да се съберат на едно място. Петриизмерното тяло, ограничено от осем куба, се нарича тесаракт. Движението на кубовете в тесаракта е от периферията към центъра.

И тъй, петриизмерният свят се характеризира с четири координати. Той е свят на време и пространство. Затова именно простите хора казват, че времето оправя всичко. Тесарактът е тяло от четвърто измерение. Петрите измерения определят отношенията между съществата. С тези измерения си служи и математиката. Те имат приложение и в практическия живот на хората. Например хората

имат известни морални възгледи за правото, за отрицателните и положителните величини и с оглед на своите възгледи се произнасят за нещата. Някои поддържат, че отрицателните величини не могат да се превърнат в положителни, обаче това не е вярно. При известни условия отрицателните величини могат да се превърнат в положителни. Например един човек има една малка сума в себе си, но му трябва още десет хиляди лева; той отива при един банкер и взема десет хиляди лева назаем. Банкерът е имал на разположение сто хиляди лева, но като е дал от тях десет хиляди лева, в касата му са останали сто хиляди минус десет хиляди лева. Онзи пък, който е имал една малка сума, прибавя към нея десет хиляди лева и сумата му се увеличава. Обаче след време дохожда падежът на полицата и той трябва да плаща. Като изплати дълга си, останалите му пари са минус десет хиляди лева. В този случай в касата на банкера сумата се увеличава с плюс десет хиляди лева.

Когато става въпрос за парични взимания-давания, хората се натъкват на ред престъпления. В какво се заключават тия престъпления? Който дава пари назаем, той създава условия за престъпления. Защо? Защото онзи, който е взел парите и не може да ги върне навреме, се принуждава да лъже. Който

връща парите навреме, минава за честен човек. Онзи пък, който дава пари назаем, той минава за благодетел. Това са външни положения, от тях не може да се съди за характера на човека. Представете си, че вие имате десет хиляди лева в касата си и разчитате на тях – върху тях десет хиляди лева вие градите своето щастие. Дохожда една вечер един ваш познат и задига парите ви. Като разберете, че този човек ви е обрал, вие казвате по негов адрес ред лоши думи. След няколко дена същият човек се дезинтира и влиза в дома ви, започва да се разговаря с вас. От дума на дума вие повдигате въпроса за десетте хиляди лева и се оплаквате, че ви обрала. – „Лесна работа, аз мога да ви помогна, да ви дам други десет хиляди лева – богат човек съм, разполагам с пари, няма да усетя даже, че съм извадил нещо от касата си.“ – „Крайно ви благодаря, не съм срещал толкова благодетелен човек в живота си!“ Питам заключенията ви в първия и във втория случай верни ли са? Онзи, който ви обрала, и онзи, който ви подарил десет хиляди лева, са едно и също лице. Възможно ли е тогава едно и също лице да бъде и престъпник, и благодетел?

Оттук ще извадим следния извод: в отношенията си, в проявите си хората могат да бъдат и добри, и лоши, но по същество те нито са добри, нито са

лоши. Какво показва това? Че в даден момент човек може да работи с отрицателни величини, а в друг – с положителни. В този смисъл ние можем да означим злото като отрицателна величина, която създава страдания на хората, а Доброто – като положителна величина, която причинява радости на хората. В Природата обаче и отрицателните, и положителните величини имат една и съща стойност. Но за нас не е така. Защо? Защото мерките, с които ние определяме нещата, са различни: мярката за едно не е мярка за друго. При това положение ние се натъкваме в математиката на тъй наречените несъизмерими величини. Например на какво е равно лицето на кръга? Лицето на кръга е равно на πR^2 , дето π е равно на 3,14..., т.е. то е несъизмеримо число. Буквата R означава радиуса на окръжността, който може да бъде най-различно число. Кръгът е емблема на нещо, той се отнася към величините от четвърто измерение. Кръгът означава времето. Той може да се измерва с други величини, затова именно се говори за квадратура на кръга. Цел е така, трябва да знаете, че в Природата съществува абсолютна величина, с която всичко може да се измерва. При движението си тази величина присъства едновременно навсякъде с всичките си точки, колкото нечловими да са те.

Каква е тази мярка хората не могат да разберат, за тях тя всякога ще остане непонятна.

Следователно кръгът представлява идеалният свят за първото измерение, кубът представлява идеалният свят за второто измерение, тесарактът представлява идеалният свят за третото измерение. Тесарактът е ограничен от осем куба. Той не може да се нарисува, т.е. не може да се сложи на плоскост. Както плоскостта е граница на куба, така кубът е граница на тесаракта. Можете ли да си представите тесаракта и да видите как се движи в пространството? За обикновеното съзнание това е невъзможно, но невъзможните неща за един свят са възможни за друг свят. Следователно възможно е двама души да се примирят, възможно е омразата да се превърне в Любов, възможно е лъжата да се превърне в Истина, възможно е неправдата да се превърне в Правда.

Какво е понятието на съвременните хора за лъжата? Представете си, че един човек взима от вас десет хиляди лева назаем и обещава, че след известен срок ще върне парите. Дохожда срокът, но той не устоява на обещанието си. Продължава срокът за още няколко месеца и пак фиксира дата, на която ще изплати дълга си. Дохожда и този срок, но той пак не издържа на обещанието си. В дадения случай в какво се

заклещава лъжата? Във неспазване на времето. Как разграничават времето, с какво е свързано то? Как определят математиците и философите времето и пространството, как и с какво определят проекциите на тия сили? Времето измерват с часовник, а пространството – с известни мерки за дължина. Често в математиката изчисляват интензивността на известни сили, които действат по известни силови линии. (– Във физиката времето се измерва според количеството на извършената работа). Във математиката умножават една буква сама на себе си, което показва, че известни величини могат да растат. До каква степен те се увеличават, т.е. до каква степен могат да растат? До безкрайно голяма степен. Това значи растеж! Всеки импулс, всеки подтик е част от времето; всяко разширяване е част от пространството. Значи времето и пространството се проявяват в един и същ момент. Когато енергията минава от едно състояние в друго, това преминаване наричаме време; разширяването при всеки даден момент наричаме пространство.

И сега, от гледище на времето и на пространството могат да се дадат нови определения за Добро и за зло. Изобщо, Доброто и злото са два процеса, които се проявяват в съзнателния живот на човека. Това, което едновременно расте и се разширява,

ние наричаме Добро; това, което едновременно се движи и смаява, наричаме зло. В този смисъл злото е процес на деление. Когато хората се делят, когато между тях се извършва деление и изваждане, това е злото в света; когато между хората се извършват процеси на събиране и умножаване, това е Доброто в света. Обаче в живота, както и в цялата Природа, тези два процеса се извършват едновременно. Например, когато се говори за разширяване, това подразбира, че тялото е било малко. И тогава всяко най-малко разширяване се забелязва. Следователно, за да разшириш едно тяло, първо трябва да го смалиш.

В един стих от Евангелието е казано, че праведните ще възкръснат, а грешните ще изгледат. Това значи: праведните ще израснат, а грешните ще се смаят. На мнозина това се вижда невъзможно, но то може да се докаже. Например зимно време земята е покрита с лед, със сняг и намирате, че това е реално. Обаче вие не виждате семенцата, които са скрити в земята. Значи вие не виждате Доброто, което е скрито в земята. Чужд не виждате Доброто, не го смятате реално и казвате: „От години ние познаваме това положение на земята – да бъде покрита със сняг и лед. За да премахнем тази нейна обвивка, трябва с чукове да я разбием.“ Така разсъждавате по отношение на злото. Обаче изгрее ли

Слънцето, веднага тия вековни ледове и снегове започват да се топят, превръщат се във вода и потъват дълбоко в земята. Де отиде вашата реалност, де отиде злото в света? Но дейтелността на Слънцето не спира тук. То продължава да грее и под влиянието на неговите топли и светли лъчи семенцата, които са били скрити в земята, започват да изникват. В скоро време земята се покрива с трева, с дървета и с цветя. Де отиде злото? Злото трябваше да слезе долу, да се стопи, да изгезне, за да дойде Доброто вместо него.

Ако разглеждате Земята от четвърто измерение, ще видите, че тя е покрита с грамаден пласт лед. Земята сте вие. Казано е в Господнята молитва: „Да бъде волята Ти както на небето, така и на земята.“ Знаги Земята има възможности да изпълни Волята Божия – всичко, което се посади в нея, може да расте и да се развива. Тоненже хората представляват Земята, те могат да изпълнят Волята Божия. Някои мислят, че като дойде нов обществен строй, хората ще могат да изпълнят Волята Божия. Общественият строй е само сянка на Живота. Следователно сянката е нещо, което се мени, а изпълнението на Волята Божия не седи в променливите величини. Всеки предмет хвърля сянка, но сянката не е абсолютна величина – тя се явява и изгезва. Цум е така, и

общественият строй, като сянка на Живота, може да съществува, може и да не съществува. Например вечер сянката на някой предмет е най-голяма, на обяд – по-малка, а сутрин – съвсем малка или почти не съществува. Говек представлява Реалността на нещата, а всички други неща са фиктивни. Ще кажете, че икономическите условия влияят на говека. Питам преди икономическите условия съществуваше ли говек? Да, говек е съществувал преди всякакви условия – говек сам създаде условията. Смеино е тогава създаденото да влияе на създателя си. Колкото и да се твърди, че икономическите условия са фактор в живота на говека, той не трябва да се заблуждава, не трябва да се влияе от тях. Говек е над всякакви условия. Религиозните хора ще кажат, че религията е создала говека. И това не е вярно. Говек е съществувал и преди религията, и преди всякакви икономически условия. Чените пък казват, че науката ще оправи света. Преди науката говек не съществуваше ли? Следователно говекът, който създаде и религията, и науката, и икономическите условия, е в сила сам да измени всичко.

Тази е идеята, която трябва да легне в умовете на всички хора, да стане основа на техния живот. Говешкият Дух е главният фактор в Живота. Вземе ли някакво решение, всичко ще се измени – и религия,

и наука, и условия. При това положение хората ще постъпват според законите на Природата, а сега постъпват според своите лични разбирания и възрвания. Напишат някаква максима за Живота и всички се стремят да постъпват според нея. Тази максима е техен личен възглед, не е възглед на Природата. Например поветото сегашни хора минават за християни, защото вярват в Христа. Така е, те са християни, но Христос не беше християнин. Защо? За да бъде християнин, Той трябваше да вярва в друг някой, вън от себе си. Какво знаем за Христа? Знаем, че Христос е проповядвал за Любовта и изпълнявал Волята на Отца си. Христос никога не е проповядвал християнство. Езигниците създадоха християнството, преди Христа то не съществуваше. Що е християнството? Християнството е съвкупност, сбор от формули, от правила, които се налагат на хората. Ние вярваме в Абсолютната мярка на нещата, в един принцип, който регулира всички прояви на Живота. Всяко учение, което погива на Абсолютни мерки, на Абсолютни принципи, е извън религията, извън науката, извън всякакви условия, т.е. то разполага с религията, с науката, с условията и всякога може да ги измени. Когато

говещкият Дух върви паралелно с Божия Дух, той е господар на всичко в своя живот.

Днес хората спорят помежду си кой е православен и кой не е. Други пък спорят върху комунизма. Христос православен ли беше, Христос комунист ли беше? Той проповядваше идеята за Любовта, която всякога е съществувала и ще съществува. Ще кажете, че и комунизмът проповядва любов между хората. И комунизмът проповядва любовта, но тази любов е неразбрана още. Тя не може да донесе на хората това, от което те се нуждаят. Религията, науката, икономиката представляват математически отношения, координати. Религията е движение нагоре, икономиката е движение надолу, а науката – хоризонтално движение. Това са три координати, които имат известно отношение помежду си – те имат една допирна точка. Угол имат една допирна точка, те имат общи интереси. В какво седят общите им интереси? Например една фабрика изработва икони; от какво зависи броят на иконите, които тя трябва да изкарва? От числото на набожните, на религиозните хора, които признават иконите. Ако останеше да се поддържа от хора, които не признават иконите, фабриката щеше да фалира. Ако според правилата на някоя религия хората не трябва да ядат месо и масло, в скоро време много

маслари и месари ще фалират. Какво ще правят след това масларите и месарите? На помощ на масларите и месарите иде науката. Според най-новите научни данни, според мнението на лекарите препоръчва се да се яде повече месо и масло. Веднага положението на месарите и на масларите се подобрява.

Сега, на научен език, според Питагор, ще определим какво нещо е икономика, религия и наука. Един от катетите на правоъгълния триъгълник представлява религията, вторият – предста-влява икономиката, а хипотенузата – науката. С други думи казано: възможностите на религията плюс възможностите на икономиката се съдържат във възможностите на науката. Значи науката, т.е. хипотенузата ще оправя религиозните и икономическите въпроси. Задълженията на религиозните се закляват в това, че те мислят, че религията ще оправя света. Когато разгледаме религията като фактор, от една страна, а науката и икономиката като фактори, от друга страна, и намерим съотношението между тях, само тогава светът ще се оправя.

Сега, да покажем това нещо чрез равенството $a^2 + b^2 = c^2$ – тези величини са религията, икономиката и науката. Значи сборът от квадратите на религията и икономиката се равнява на квадрата на науката.

От първото равенство можете да съставите още две: $a^2 = c^2 - b^2$; $b^2 = c^2 - a^2$. Какво може да излезе от тези две равенства? Тък математиците имат думата. Религията, икономиката и науката се съдържат в ума. Погавя може да дойдем до друго положение на Питагоровата теорема: възможностите на ума плюс възможностите на сърцето се равняват на възможностите на волята. После дохождаме до още едно положение на Питагоровата теорема: възможностите на ума плюс възможностите на сърцето плюс възможностите на волята се равняват на възможностите на душата. В този случай ползваме уравнение на сфера. И най-после дохождаме до последното положение на Питагоровата теорема: възможностите на ума, на сърцето, на волята и на душата се равняват на възможностите на Духа - $a^2 + b^2 + c^2 + d^2 = D^2$.

Това са сили, отношения, с които трябва да работимте. Следователно волята е равнодействаща сила по отношение на ума и на сърцето; душата е равнодействаща сила по отношение на ума, на сърцето и на волята; Духът е равнодействаща сила по отношение на ума, на сърцето, на волята и на душата. Освен тия няколко положения можем да съставим и още едно положение: възможностите на ума, на сърцето, на волята, на душата и на Духа се

равняват на възможностите на Бога. Това можем да изразим с формулата: $a^2 + b^2 + c^2 + d^2 + \mathcal{D}^2 = \mathcal{F}^2$. Можем да съставим още едно философско положение: възможностите на чума, на сърцето, на волята, на душата, на Духа и на Бога се равняват на възможностите на Абсолютното, на Безграничното. Това изразяваме с формулата: $a^2 + b^2 + c^2 + d^2 + \mathcal{D}^2 + \mathcal{F}^2 = \mathcal{A}$. През тази формула вие влизате вече в областта, в границите на трансценденталното. С помощта на тези математически формули вие ще можете да правите изчисления в астрологията и в други някои науки.

Да допуснем, че взимате чума като определена величина, като сила. При това приемете, че тази сила се поставя в известни възможности, в известни условия, при които може да се прояви. Кои са тези възможности? – Зодиаците. Да кажем, че чумът се е проявил през нощта на първия ден от месец март. При тези условия е определено вече какви възможности има чумът, за да се прояви. Също така може да се определи какви възможности има чумът за проявяването си, ако е дошъл на втория, третия или кой да е друг ден от месец март. Това са отношения. Като правите тези изчисления, ще отбелязвате точно кога чумът е дошъл. Същото можете да направите и за сърцето, ако вземете, например, че е дошло през месец юли. Никого чумът и сърцето на

говека не идват едновременно. Чумът идва заедно с физическото тяло. Първо иде тялото, после – чумът и най-после – сърцето. Когато детето се зачене, първо се образуват крайниците – ръцете и краката, после се образуват останалите органи – черният дроб, дихателната система, а най-после – и сърцето. Сърцето се образува в момента, когато се прояви волевата дейност у детето. Тя се проявява в момента на раждането, когато детето заплаче. Когато детето поеме първата вдишка въздух, сърцето му започва вече да бие – проявило се е. Следователно проявата на Съзнателния живот в човека показва, че той е излязъл вече от матката на Природата. Проявата на съзнанието в човека подразбира, че той е излязъл от стеснителните условия на Живота и е започнал да живее свободно – това означава ден на раждане. Когато волята се проявява, детето първо заплаква, а после повдига ръцете си нагоре. Значи, щом повдигне ръцете си нагоре, волята на детето се е проявила и започнала да действа върху съзнанието му. Когато ръката започне точно да определя посоката на движението, у детето се проявява вече съзнателна воля. Дали движенията му ще бъдат хармонични или не, това е друг въпрос, важно е, че волята в него се е проявила. Травилно проявена воля е тази, на която движенията са хармонични.

Какво разбрахте от всичко говорено тази вечер? (– Че всеки свят има своя основна мярка, с която определя, с която измерва нещата). Действително, когато кажем, че някой човек е с ограничен ум, т.е. умствено ограничен, това значи, че той се движи в едноизмерния свят, в света на линията. Например скептикът живее само с една идея, той мисли само за пари – в неговия ум парата е поставена като център, като точка, около която всичко друго се движи. В това отношение той е човек на едноизмерния свят. Оenzi човек пък, който мисли да си направи къща, да се ожени, да си има другар или другарка, да има дечица, той живее в света на двете измерения или в двучизмерния свят. Дето ходи, той говори все за две лица – аз и ти – той живее в плоскостта. Ще могат ли, като се съберат на едно място, тия двама души да живеят хармонично? Да се съберат двама души на едно място, това значи да тръгнат в нова посока.

Представете си, че имате един дълбок кладенец – хиляда стъпала надолу, на всяко стъпало седи по един човек, а в средата на кладенеца има един дебел, здрав стълб. Всички хора в кладенеца поглеждат нагоре през дупката и казват: „Какво ли има горе, на онзи свят?“ Животът в кладенеца е така нареден, че един на друг си дават заповеди, а същевременно

един друг не могат да се повдигнат – всеки седи на своето място и не се мърда оттам. Онзи, който е на най-горното стъпало в кладенеца, е на разстояние едва десет метра от дупката, но той не съзнава това, мисли, че е далеч от нея. В това положение седят всички в кладенеца с години и никой от тях не може да се издигне едно стъпало по-горе от своето положение. След време дохожда един разумен човек, поглежда в кладенеца и като вижда тия хора вътре, запитва: „Какво правите долчу?“ – „Седим на едно място.“ – „Не можете ли да се движите?“ – „Не можем.“ – „Ами аз не бих ли могъл да ви помогна?“ – „Надали ще можем. Ние седим тук от години, и то тъй основателно, здраво заседнали – всеки на своето място. Это този стъло седи в средата на кладенеца от хиляда години насам.“ Погавя този човек донася едно въже с кука накрая и го пуща в кладенеца. Всички гледат какво ще стане. Куката хваща за дръхтата онзи, който е на най-горното стъпало в кладенеца, и без да усети, той се намира вън от кладенеца, в широкия светъл свят. Останалите започват да се гудят де отиде другарят им, как тъй пред очите им се изгуби. С излизането на първия се създава едно малко раздвижване в кладенеца. Вторият от тях веднага се качва на мястото на първия, по този начин всички се качват на едно стъпало по-горе.

Говекът отгоре ги изпитва: „Какво става там?“ – „Един от нас излезе от кладенеца, а всички останали се качихме на едно стъпало по-нагоре.“ – Това наричаме ние еволюция. – „Можете ли сега да се раздвижите?“ – „Не можем.“ Той пуца въжето в кладенеца и улавя с него втория. Останалите пак се раздвижват и се изкачват още едно стъпало по-нагоре. Така спуща той въжето 999 пъти в кладенеца, изважда един по един навън, докато остане последният. Той казва: „Вз изминах вече 999 стъпала нагоре, готов съм да напусна и последното, на което съм стъпил.“

Питам това постепенно изкачване от стъпало на стъпало култура ли е? Това не е никаква култура. Има ли нещо съществено в стълбата, по която сте се възкачвали? И в стълбата няма нищо съществено. Същественото е във въжето и в куката. За това седи културата на света: спущате въжето в кладенеца, закачвате за куката някого и хайде навън! Еволюцията пък се заключава в бавното изкачване по стъпалата.

Време е вече Тетата раса да излезе от дупката на този кладенец. Тод думата дупка се разбира гъстата материя. Ще приведа един пример, с който да обясня по-близо до разбирането ви какво означава кладенецът. Един богат земеделец има безорой житни

зрънца; на пролет влиза земеделецът в хамбара и пита зрънцата: „Добре ли ви е тук, имате ли възможност да се разширявате?“ – „Ясно ни е, много сме стъпени едно до друго, нямаме условия да се разширяваме, вследствие на което не можем да се търпим.“ По същия начин и хората се налагат едни други и мислят, че са щастливи. Земеделецът взима едно от зрънцата и го държи известно време в ръката си. Зрънцето го погледне доволно, чувства се на свобода. След това то запитва господаря си: „Какво мислиш да правим с мен?“ – „Искам да те поставя при по-добри условия.“ Земеделецът взима една крина житни зрънца, занася ги на нивата и с широк замах ги посява. Всяко зрънце пада на земята в една дупчица, която за него представлява голям кладенец. Този кладенец не е по-дълбок от петнадесет сантиметра. При това колко зрънца могат да влязат в един такъв кладенец? Като се види само в кладенеца, зърното започва да плаче, да вика, че и тук е на лошо място. Земеделецът го убеждава, че е необходимо да мине през този процес и че скоро ще дойде една кучка да го извади на повърхността на земята. Не се минава много време, влагата започва да действа върху зърното и мъ казва: „Хайде, излизай вече вън от кладенеца, за да направим място за

Други зрънца." Зрънцето постепенно започва да излиза вън от кладенеца.

Следователно влизането на човека в кладенеца, т.е. в ограничените, в стеснителните условия на живота представлява гъстата материя. Такава гъста материя обвива и човешкото съзнание. За да се пропуква, за да се разкъса тази обвивка, тази герупка на съзнанието, трябва да дойдат на помощ влагата, светлината, Новият живот – трябва да дойде и Любовта. Божията Любов ще дойде над тия условия като върховна сила и ще даде нова насока, ново направление на съзнанието. За тази цел човек трябва да мине през няколко процеса: да излезе от хамбара и да влезе в кладенеца, т.е. в пръстта, дето ще го засипят с оуге пръст, докато израсне. Израстването не е нищо друго, освен действието на разумните сили – топлината и светлината, които представляват въжето в ръцете на разумния, който извлича човека от кладенеца. Половината от вашите братя – корените – ще останат в кладенеца да чакат деня на своето спасение. Един ден и те ще излязат вън от кладенеца, а други ще отидат на тяхното място. Поегето хора днес трябва да излязат от последния кладенец, в който се намират – той е кладенецът на плътта. Като почнат съзнателно да се движат, те ще излязат и от този кладенец.

И тъй Истината, абсолютната мярка, с която определяме живота, не седи нито в едноизмерния, нито в двуизмерния, нито даже в тримерния свят. Тя се намира в четириизмерния свят – в света на четвъртото измерение. Доброто и злото се определят в света на времето и пространството. Когато приложите правилно времето и пространството като мярка за нещата, вие ще изпитате в себе си вътрешна Радост и хармония. Ако срещнете някъде, веднага ще почувствате в себе си вътрешна скръб, дисхармония. Тогава ще разберете, че светът, в който се движите, не е хармоничен. Обаче светът на четвъртото измерение е хармоничен. Там никакви престъпления не могат да стават. Защо? Защото този свят е с обли, кръгли стени.

Представете си, че вие живеете в свят, подобен на цилиндър. На основата на цилиндъра е складирано всичкото богатство, всичкото злато. Ако някой апаш влезе в този свят, като види златото, той ще вземе част от него и ще започне да се изкачва по стените на цилиндъра. Ако рече да си погине малко и да остави златото настрана, то веднага ще се върне назад. Колкото пъти да слеза и да се качва, за да вземе злато от основата на цилиндъра, в края на краищата златото пак ще си отиде на мястото. Тази е причината, поради която в четириизмерния свят не

се вършат никакви престъпления. Там колкото пъти обера човек, парите му пак ще се върнат назад. Затова именно българите казват „Дето е текла вода веднъж, тя пак ще потегне“, „дето е имало веднъж пари, там пак ще има.“ Знаги всяко загубено или откраднато нещо в Божествения свят отива на своето място. Законът е такъв. В Божествения свят няма престъпления. Желания за престъпления може да има, но възможности за тяхното реализиране не съществуват. Хората от второ и трето измерение имат навик да крадат, но щом влязат в четвъртото измерение, те намират веге, че всякакво престъпление е безполезно. Какъв смисъл има за тях да откраднат нещо, когато на часа още тази веж ще се върне на мястото си?

Същият закон се прилага и за идеите. Седите тих, спокоен и дойде в ума ви една светла, възвишена идея; вие се зарадвате, искате да я запомните, но веднага след това констатираме, че тази идея е изгезнала, помен не е останало от нея. Коя е причината за това? Тази идея не е ваша. Тя е била гужда идея, която случайно е минала покрай вас, и скоро след това се връща при своя господар. Следователно всички идеи, всички желания, всички гужства, които вие лесно забравяте, са гужди, крадени идеи и желания. Тонякога и любовта на хората се

изгубва. Защо? Крадена любов е тя. Всички неща, които лесно се изгубват, са все крадени. Благодарете, че живеете в свят между висши, разумни Същества, които постоянно коригират действията ви. Когато изгубите любовта си, знайте, че тя не е била ваша. Вашето никой не може да вземе. Толкуете: Реалното, Божественото никога не се губи. Когато Любовта дойде в човека, ако е негова, никое същество не може да му я вземе. При това Любовта не се изменя, тя остава винаги една и съща. Цом любовта ви се губи, цом любовта ви се изменя, тя не е ваша. Като ученици вие трябва да знаете това. Цом го знаете, нито ще се извинявате, нито ще се самоизлъгвате.

Младите често говорят за Любовта. Погава определете само едно качество на Любовта. Ако не можете да определите едно от съществените качества на Любовта, в такъв случай аз ще ви кажа едно съществено качество на Любовта: Любовта дава Свобода. Знаги, цом обикнете едно същество, първата ви работа е да го направите свободно. Ако вол обикнете, ще му махнете юлара и ще го оставите свободно да се движи. Любовта има желание да освободи всяко живо същество, да може свободно да се ползува от богатата на Живота. Любовта дава Свобода на всички живи същества – това е същественото ѝ качество. Никаква друга философия не

ви трябва. Как са разбирали този закон освободените от Любовта ще се познае по това дали и те имат желание да освободят ония, които са още заробени. Който няма това желание, този стремеж в себе си, той не е разбрал Любовта.

Следователно, като ученици на една и съща Школа, вие не трябва да се ограничавате. Ограничаването не е проява на Любовта. Когато говорите, дайте свобода на всеки да се изкаже. Като говори един, другите трябва да слушат. Вие трябва да приемете в себе си, че мисълта на всеки човек е права. Ако не мислите така, вие подозирате човека в неискреност. Кой каквото говори, изслушвайте с търпение.

Когато пишете темите си, вие имате желание много да пишете, да покажете, че сте учени. Това е фалшиво положение. Цели трактати пишете за Любовта, за нейните качества, но като дойде да я приложите, там ви няма. Ще ви дам следната задача: цом видите някой човек, вързан с въже, идете да го освободите. Като отидете при човека и видите, че въжето е здраво вързано, ще ви е нужен за целта нож. Купете един нож и разрежете въжето. – „Да, но този нож струва скъпо, аз имам всичко сто лева в джоба си, които ми трябва за ядене и пиене, пратете друг някой да освободи този човек.“

Кажете ми така, това показва, че нямате Любов. Вие не знаете, че този човек е милионер, той ще ви благодари. И наистина, ако го освободите, той ще каже: „Приятелю, много Ви благодаря, че ме освободихте. Много хора минаха покрай мене, но никой не се спря да ме освободи. Тонезе Вие ми направихте тази голяма услуга, и аз ще Ви благодаря. Вие ме освободихте физически, аз ще Ви освободя материално. Вие имате нужда да учите, умствено да се развивате. Аз съм на ваше разположение.“

И тъй, който има Любов, той е освободен; който няма Любов, той е вързан. Ако имате слаба вяра, слаба воля, вие сте вързани; трябва да дойде някой да префрене въжето, да ви освободи. За да се освободи човек, нужни са нови методи, нужно е приложение. Не е достатъчно човек само да чете, но прочетеното, наученото трябва да се приложи. Между четенето и приложението има известно съотношение. Съотношения има навсякъде в живота. Какви са, например, отношенията на физическото тяло спрямо Етерното, Астралното, Менталното и Причинното? Според окюлтизма всяко от телата на човека представлява известна величина. Физическото тяло е една величина, Астралното – втора, Менталното – трета и Причинното – четвърта. Тези четири тела представляват четири координати.

Всяко от тия тела има свои специфични енергии. Вие трябва да разбирате тези енергии, да можете да ги трансформирате, да ги превръщате от един свят в друг. Цюм постигнете това, лесно ще изправите погрешките си.

Като ви наблюдавам, забелязвам, че някои от вас често поставят едната или двете си ръце на слепите очи. Защо? Около слепите очи е събрана енергия повече, отколкото трябва, вследствие на което умът не може правилно да мисли. Като поставите ръцете си върху слепите очи, с това вие отнемате част от излишната енергия, която се е натрупала около тия центрове. Но това поставяне на ръцете трябва да бъде съзнателно. Първо трябва да поляризирате ръцете си в по-високо поле на дейтелност, та като прекарате тази енергия няколко пъти през ръцете си, умът ви веднага да се проясни. Тонякога енергиите от ръцете на човека са свързани с по-низки полета и тогава той не само че не може да си помогне, но влошава положението си. В такъв случай добре е да извикате друг някой – с магнетични, с добри енергии, той да ви разтрие около слепите очи. Пъй цюто, правете всичко съзнателно. Цюм спазвате нужните правила, трябва да имате резултат петдесет-деветдесет и пет на

сто. Вие трябва да знаете защо правите нещо и как трябва да го направите.

Ще знаете, че съществените качества на Любовта са, че тя дава Свобода и всичко жертва. Бог всичко дава и не мисли за себе си. Хората постъпват точно обратно: те мислят само за себе си и нищо не дават. Въздушност, положението трябва да се измени, в смисъл Бог да мисли за нас, а ние да мислим само за Него. С други думи казано, ние трябва да възприемем Божията Любов, да работим за нея и да я прилагаме навсякъде като строго определена специфична величина.

Сега, да затворим кладенеца!

Тайна молитва

Fir-für-fen-Tau-bi-aumen

5-та лекция от Учителя, държана на 1 ноември
1922 г., София.

Хармонизиране на енергиите

Fir-für-fen-Tau-bi-aumen

Пайна молитва

За следния път пишете върху темата: Разлика между душа и Дух.

Като пишете темата си, всеки ще се стреми да бъде свободен, да не се влияе от чуждо мнение, от това какво са писали някои авторитети. Всеки ще бъде авторитет за себе си. Пишете това, което вие знаете, каквото вие разбирате под понятията душа и дух. Можете да четете какво са писали и други автори по този въпрос, но за вас е важно да не се влияете, да останете верни на своето разбиране.

Какво разбирате под думата разлика? Говорите за разлика между две величини, между две уравнения. Когато две величини се сравняват, става въпрос за разлика между тях. Прави се разлика в количествено отношение, прави се разлика и в качествено отношение. Говори се за разлика между

цветовете, значи прави се разлика в количеството на вибрациите. Говори се още за разлика във възрастията на хората; тук пък имат предвид степента на говешкото развитие, както и начина, по който хората живеят. Всеки живее според възрастията си. Интелигентността, както и животът на човека, се определя от възрастията му. И затова казват: „Не се спирай върху онова, което човек говори, но спирай се върху начина, по който той живее.“ Животът на човека определя неговите възрастия, неговите възгледи и убеждения. Някой човек казва, че възраст в Бога, но щом го помолят за някаква услуга, той веднага започва да се рови в паметта си дали този, който иска услугата, не му е направил някакво зло или някаква пакост. И ако намери такава, веднага се отказва да извърши услугата. Той помни злото с години. Каква възраст е тази, която помни злото?

Сега искам да atra вниманието ви върху съгласните букви. В случая за вас не е важен характерът на буквите, нито символът, който те изразяват, но е важна интензивността на енергията, която всяка буква съдържа в себе си и която е необходима за нейното произнасяне. За да произнесете, например, буквата б, вие доближавате устните си и малко се напругате. Горната устна е

свързана със сили от Австралия свят. От двете устни едновременно изтигат два вида енергии: от горната – активна енергия, а от долната – пасивна. Буквата б означава творческия принцип в Природата. Забележете, когато иска да направи нещо, човек се напъва, напъва се, като че изговаря буквата б. Той се изтъги напред, свие венди, напъгне се и казва: „Ба, мога да направя това нещо!“ Следователно, щом произнесете звука б, вие се свързвате с известен род енергии в Природата. Това показва, че нищо не е произволно, нищо не е случайно. Знакът на звука б в различните народи може да бъде различен, но енергията, която е свързана със самия звук, не е произволна. Интензивността на тази енергия е точно определена величина. Щом произнесете този звук, това показва, че у вас има желание да творите; за да реализирате желанието си, вие трябва да знаете как да го произнесете. Когато произнесъл този звук, Бог създал света; Той казал: „Да бъде виделина!“ Свещената книга започва с Битие – създаването на света, дето първата буква е пак б.

Когато изговаряте звука в, вие поставяте зъбите на горната челюст върху долната устна. Зъбите са свързани с физическия свят. Следователно при изговарянето на този звук става съединяване на един активен принцип от физическия свят (зъбите) с един

пасивен принцип от Австралия свят (долната устна).

Когато произнасяте звука г, трябва да обърнете внимание на положението, което езикът взима. Думата гърло се пише със знака г. Тъкъв знак се образува и при изговарянето на звука г. Този знак означава безконечност. Когато произнесете звука г, езикът се поддържа малко на небцето, близо до гърлото, което показва, че вие трябва да разбирате онези мерки, с които се определя безконечният ред от енергии или числа. При звука г става малко свиване на гърлото, а не на устните. Този звук представлява музикално число. Енергиите, които са свързани с него, идат от Духовния свят, затова и думата Господ се започва с тази буква. Буквата Г е съставена от единица, върху която седи знакът за безконечността. Когато казваме, че Господ е безконечен, безграничен, този Негов атрибут се съдържа в буквата Г, с която започва думата Господ на български език.

При изговарянето на звука д езикът се допират до небцето горе, близо до зъбите. Езикът е разумното начало в човека. Небцето пък представлява активен принцип от Божествения свят. Следователно при изговаряне на звука д разумното начало в човека влиза в контакт с Божествения свят. Езикът има три служби: да вкухва, т.е. да опитва вкуса на нещата,

да се движи и да говори. При изговаряне на буквата ѓ той се докосва с крайцеца си само до Божествения свят. ѓ звука ѓ се съдържа такава активна сила, която е в състояние да примири противоположностите между физическия и Божествения свят. Тази буква представлява закон на равновесие. ѓ звука ѓ се съдържат такива правила, чрез които силите на Природата могат да се регулират, уравновесяват или хармонизират.

При изговаряне на звука е става малко свиване на гърлото, а езикът заема особено положение в устата – той леко се докосва до зъбите на долната челюст, до пасивната ѝ страна. Буквата е означава размножаване в Природата. Същевременно тя означава двата полукръга, получени от делението на кръга на две части. ѓ това положение на буквата имаме знака е. Ако същата буква се обърне към запад, имаме буквата з. Ако се обърне нагоре, към север, имаме еврейската буква ш, шин, ш. От това гледище буквата знака е означава слизане на енергия от Божествения свят на физическия, за да послужи за размножаване и осъществяване на всичко, което иска да се прояви, да се материализира.

Когато произнасяте буквата ж, между небцето и езика се образува малка дупчица. Това показва, че звукът ж е свързан с такива енергии, които

съдействат за растенето на органическите семена в живота. Като разглеждате буквата ж внимателно, ще видите, че тя е образувана от два шина или от две букви е – едната обърната нагоре, а другата – надолу. Това показва, че тук става двойно растение – горно, в клошищата, на които се забелязват цветовете и плодове, и долно, в корените, които растат, заякват и се размножават. Следователно звукът ж е свързан със сили, с енергии, които работят за растенето и развиването.

Човек трябва да изучава звуковете, за да се свърже с енергиите, които протичат през тях, и да може по такъв начин да си въздейства. С енергиите, които излизат от мислите, чувствата, думите и постъпките на човека, се обясняват хармоничните и дисхармоничните състояния, които човек преживява. Представете си, че вие мислите за някой ваш при-ятел и като си спомните за него, усещате едно приятно, хармонично разположение. Коя е причината за това разпо-ложение? Добрата мисъл, която отправяте към приятеля си. Мисълта, изобщо, не върви в права линия, но е малко вълнообразна. В това време и приятелят ви отправя към вас добра мисъл и се готви да ви посети, понеже ви е обещал. Вашите мисли се срещат с неговите и между тях става правилна обмяна. Понеже мислите са

вълнообразни, възвишенията от мисълта на приятеля ви съвпадат с низините на вашата мисъл и продължават своя път (Фигура 1). Това се усещате добре, хармонично разположени. Обаче най-малкото съмнение по отношение на приятеля ви нарушава хармонията на вашите мисли и вие усещате главоболие, напрежение около слепите очи. Съмнението е причина за сълъскването на вашите мисли. Как става това сълъскване? – Възвишенията на мислите на вашия приятел не влизат вече в трапезинките на вашата мисъл, но се срещат възвишения с възвишения, вследствие на което става отлъскване на мислите (Фигура 2). Това отлъскване е причина за главоболието ви.

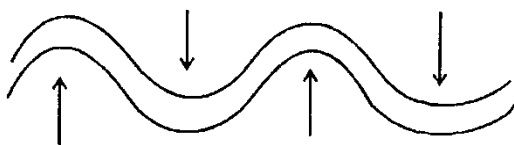

Фиг. 1

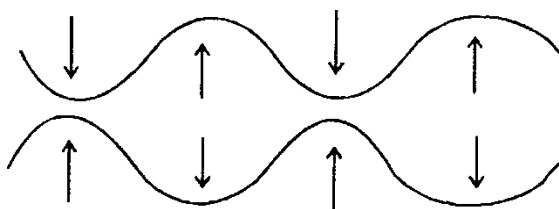

Фиг. 2

И тъй, когато между мислите на един човек или между мислите на двама или повече души има

хармония, винаги се образува Светли-на; щом хармонията между мислите се наруши, в ума на хората настава мрак, тъмнина. Този закон се проверява навсякъде в живота. Учителят обяснява на учениците си една задача. Ако някой от тях се усъмни, че може да разбере задачата, веднага обясненията, които учителят дава, изглеждат и задачата става тъмна, неразбрана. Следователно, когато учителят обяснява нещо, ученикът трябва да бъде в хармонична връзка с учителя си. Усъмни ли се, връзката се прекъсва. Когато ученикът е във връзка с учителя си, последният повдига мислите на ученика си нависоко, свързва ги с вибрациите на своите мисли и ученикът е доволен, че предметът му е ясен, че разбира нещата. Той се радва, че в ума, в съзнанието му е светло.

Следователно при срещата на две хармонични мисли се образуват вълни, които вървят правилно в своя път. Дискоиниите на едната мисъл влизат във вълнонатините на другата и образуват една вълна (Фигура 1). В такова положение се намират две нагъбени колела, когато влизат едно в друго. Ако се измени движението на тези колела, веднага се явява дисхармония и те спират. Ако не спират, ще се образува търкане, при което някои от зъбите ще се стучат.

Вие можете да направите опит, да видите какво е влиянието на хармоничните и дисхармоничните мисли върху човека. При две хармонични мисли едната е положителна – тя е свързана със студенияте течения в Природата; другата мисъл е носителка на отрицателна енергия – тя е свързана с топлите течения в Природата. Докато се движат между тези две течения, човек се усеща добре, здрав. Погавя в едното полушарие на мозъка му се образуват студени течения, а в другото – топли, магнетически течения. Когато главата се споречи, човек изпада в болнено състояние. За да се възстанови здравословното му състояние, трябва да се предизвика в него някакво раздвояване, в смисъл – да се създадат в двете полушария на мозъка две различни течения. Цел се постигне това състояние, кръвта започва правилно да циркулира и човек се усеща здрав. И дъждът в Природата се образува при същите условия, а именно при срещата на две различни течения – топло и студено. Същото може да се каже при образуване на мислите и желанията на човека – и те се образуват при срещата на две противоположни вълни или течения.

Да се върнем към буквите и думите. Когато произнасяте буквите, добре е да ги пишете и да изучавате движенията, които правят гърлото, езикът

и четните. От буквите постепенно ще пристъпвате и към думите. Ще видите, че много думи са написани граматически правилно, обаче има известно несъответствие между смисъла им и силите, които действат в тях. Например думата престъпник по смисъл е лоша, но по съдържание на сили, на енергии, тя има възходящо движение. Като се каже на някой човек престъпник, подразбират лице, което е нарушило законите. Обаче енергиите на тази дума са във възходяща степен. Тази дума има благородно произхождение. Ч българите, когато малкото дете за пръв път пристъпва, т.е. направи първа стъпка в живота си, майката омесва прясна медена питка и поканва съседите си на чющение. Знаги за престъпника се готви затвор, а за токущо пристъпило дете – питка. Това показва, че макар на някои думи да е придаден лош смисъл, те не са изгубили своята чистота, не са опорогени. Как става това ще обясня със следния пример. представете си, че имате едно хубаво шише от чист, доброкачествен порцелан; сипвате в шишето силна киселина. Киселината е вредна, опасна, обаче тя не опорогава шишето, тя не прониква през ичуплите на порцелана. Като се изпразни шишето, вие искате да налеете в него чиста хубава вода. Какво трябва да направите? Измивате шишето добре, виждате, че то става чисто

и свободно можете да го напълните с вода. Какво показва това? Това показва, че съдържанието на шимето е било негисто, обаче самото шиме е запазило първоначалните си свойства. Такова е положението и с думата престътник, която по смисъл само е опорочена, а не по първоначален произход, по същина, по вибрации. Целом се освободим от смисъла на тази дума, тя придобива същия характер, какъвто е имала първоначално. Освен форма, съдържание и смисъл думите имат още и възраст. Някои думи живеят няколко години само, други – по сто, двеста години, трети – по хиляда, две хиляди години и повече. Думата престътник не е негативна дума, но в български език тя е придобила съвсем друго значение и се е опорочила. Също така е опорочена и думата шантонерка. Тя е френска дума, Франция е нейно отечество, там са нейните майка и баща, и означава певица. Тази дума е от високо, от благородно произхождение. Като научнала отечеството си, тя останала без майка и баща, тръгнала по гунди народи, по гунди къщи, които съвсем изотравили нейния смисъл и значение. Дето ходила, всички я впрягали на работа като слугиня да мие гиниите им, вследствие на което тази дума днес е опорочена. Като се каже шантонерка разбират лека, безтътна жена, която води порочен живот.

И тъй, като изучавате различните езици, обръщайте внимание върху положителните и отрицателните думи. Например думата светлина е положителна, а тъмнина – отрицателна. Тъмнината всякога следва Светлината. Те са две сестри, едната е облекена в тъмни дрехи, а другата – в светли. Когато се скрие зад хоризонта, Светлината става невидима. Обаче тъмнината неотклонно я следва. Следователно противоположната сила на Светлината е тъмнината, на Любовта – омразата, на Доброто – злото. Светлината, Любовта и Доброто са положителни думи, а тъмнината, омразата и злото – отрицателни. Като класифицирате по този начин думите, ще се спрете и върху думата престъпник, за да видите коя друга дума отговаря на съдържанието, което е вложено в нея. Ще трябва да намерите бащата и майката на думата престъпник, да изучите нейното произхождение. Ако майката и бащата на тази дума са добри, благородни хора, невъзможно е тяхната дъщеря или техният син да са престъпници – такъв е законът. Обаче случва се понякога в развитието на човека да стане някакво отклонение, но това отклонение по никой начин не може да бъде престъпление. Казвате, че думата престъпник може да се замести с думата злодеец. Тази дума означава човек, който работи с отрицателен метод.

Като изучавате положителните и отрицателните думи в някой език, трябва да се спрете и върху неутралните думи. За следния път направете един списък от петдесет положителни и петдесет отрицателни думи, за да видите дали съдържанието и смисълът на думите отговарят всякога на външния им вид, на външния им израз.

Като ученици на оккултна Школа вие трябва да правите ред упражнения, да дойдете до положение да разбирате думите по съдържание и смисъл. Защо? Защото на оккултния ученик не е позволено да си служи с двусмислени думи. Когато искате да изкажете една Истина, думите, с които си служите, трябва да бъдат положителни и по форма, и по съдържание, и по смисъл. Освен това всяка дума представлява картина, образ на нещо живо, било от физическия, било от Духовния свят. Спомнете си кое беше първото оккултно музикално упражнение, което ви се даде в Школата. Първото музикално упражнение беше от физическия свят: Сила жива, изворна, тегуца. Тя представлява жива картина на водата, която тече, която се движи.

Второто музикално упражнение беше Изгрява Слънцето. Когато изговорите думите изгрява Слънцето, вие започвате да мислите. Имате пред себе си жива картина на изгряващото Слънце – вие

си представяте как Слънцето изгрява, как праца светлината си в цялата Природа и какво върши тази светлина. „Изгрява Слънцето, праца светлина, носи радост за живота тя“. На какво се дължи тази Радост? Радостта се дължи на това, че всички растения изникват, растат и се развиват. Това е друга картина, но вече от Австралия свят, в който енергиите са по-възвишени, по-фини от тия на физическия свят.

Претото музикално утражнение, което ви се даде, беше Сладко медено. И то събужда във въображението ред картини – за Слънцето, за цветята, за пчелите и техния живот, за културата им, за тяхната голяма гистота. Тия картини осмислят думите сладко медено. При тия картини изтъква идеята, която се съдържа в думите сладко медено. Това сладко е дошло от Слънцето и влязло в цветята, отдето пчелите го изсмукват и преработват. Те го превръщат в мед и го използват за храна. Когато си представите картината за живота на пчелите, на пръв поглед изтъква тяхната физическа гистота и голямото им трудолюбие. Достатъчно е най-малкото нарушаване на законите на една от пчелите, за да бъде тя строго наказана.

И тъй, когато изучавате някой език, добре е да класифицирате думите така, че всяка от тях да се

постави в съответния за нея свят – физически, Астрален или Чувствен. Така разпределени, всяка на своето място, думите ще бъдат ясни, разбрани по смисъл и по съдържание. Тогава няма да съществува тази двусмисленост, каквато понякога срещате в някои думи. Например вие често употребявате думата любов, но някои се срамуват, когато я произнасят, а други се запитват за каква любов се говори. Това показва, че тази дума има няколко значения, които се дължат на различни течения в нея – възходящо и низходящо. Да се питате за каква любов се говори, това показва, че има няколко вида прояви на любовта: проява на любовта между животните, между хората, между Ангелите и най-после Божествена Любов.

Каква е разликата между Ангелската и Божествената Любов? Като ученици на Любовта, вие ще кажете каква е разликата между едната и другата любов. (– Божествената Любов крие в себе си сили, условия за растеж). – Божествената Любов се отличава с Абсолютна върност – в нея няма нито промяна, нито измяна, тя не се изменя нито по форма, нито по съдържание, нито по смисъл. Ангелската любов се изменя по форма, но никога по съдържание и смисъл. Цюм не се изменя по съдържание и по смисъл, това показва, че Ангелската любов е

свободна от страсти. Ако говорите на някой Ангел за страстите, той нищо няма да разбере; в това отношение Ангелите са абсолютно невестни. Що се отнася до говеешката любов, вие я познавате, няма защо да се спирате да говорим за нея. Всички знаете, че говеешката любов е примесена с животинска, затова именно тя се изменя по форма, по съдържание, но не и по смисъл. Тя включва страстта, а изключва Пистотата. Отличителното качество на говеешката любов е, че тя всякога ограничава. Достатъчно е да ви залюби един човек, за да ви ограничи веднага. Той казва: „Аз те обичам и ти ще дружиш само с мен и с моите приятели, вън от тях нямам право да дружиш с никого.“ Животинската любов пък се изменя и по форма, и по съдържание, и по смисъл, тя забравя всичко.

Ако разгледаме думата живот, животинска по съдържание и по смисъл, намираме, че тя е положителна дума. Когато искаме да пресилим нещо, да покажем, че енергията, които текат някъде, са низши, ние употребяваме думата животинско, обаче тази дума ни най-малко не съдържа низши енергии в себе си. Например има животни, които проявяват по-висока любов от говеешката. Наблюдавано е как плъх е носил зрънца на един гълъб да го храни. Ние считаме животинската любов за низша, защото е

свързана изключително с материята. Тя не признава по-висок свят от материалния; щом материалният свят престане да съществува, и любовта на животните се прекратява. Доколкото интересите на животните са свързани с материалното, доколко се простира и любовта им. Говешката любов обхваща и двата свята – и материалния, и Духовния. Като изучавате живота на птиците, виждате, че те се събират по много заедно не от любов, но от нужда да се оранят, да нападат жертвите си и т.н. Щом мине опасността, която ги застрашава, те веднага се разпръсват. И човек минава през тия състояния. За да дойде до великата Любов, човек трябва да мине през всички фази на любовта – през животинската, през Ангелската и най-последно ще влезе в Божествената Любов. Това са фази на любовта, които човек трябва да наблюдава и да изучава в себе си.

И тъй, докато се занимава само с материалния живот, човек се намира в границите на животинската любов; докато се занимава с материалния и Духовния живот, той е в границите на говешката любов; щом изгезнат страстите от говешката любов, човек влиза в Ангелската любов; и най-последно, когато разбере причините на всички явления в живота, човек влиза в Божествената Любов.

За да проверите истинността на моите думи, правете наблюдения върху своите прояви, както и върху тях на близните си, за да видите до коя фаза на Любовта сте достигнали. Ще видите какви тънки различия съществуват в проявите на Любовта в различните хора. Като ученици вие трябва да изучавате Любовта във всичките ѝ прояви, за да разберете най-високата Любов – Божията. Тъко думата любов не е определена, прилагана за това е, че тя съдържа в себе си четири вида тегения, между които има известно съотношение. От тези четири вида тегения в Природата можете да съставите четири уравнения, в които Божествената Любов ще означите с буквата Б, Ангелската – с буквата А, говеешката – с буквата М (от думата манас, което означава мъж), а животинската – с буквата Ж. Тъко стомахът има надмощие над другите органи, говек проявява говеешка любов; ако белите дробове имат надмощие, той проявява Ангелска любов; ако мозъкът има надмощие, той проявява Божествена Любов.

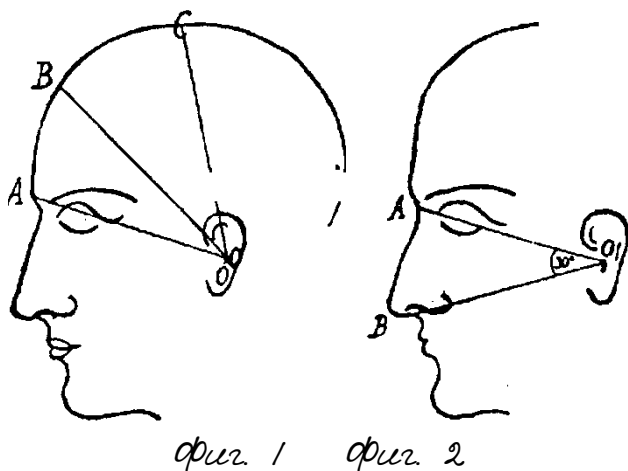

И тъй, ако широчината на главата, т. е. ако широчината на мозъка е по-голяма от дължината, това показва, че в този човек преобладава животинската любов. За широчина на главата се измерва разстоянието от едното ухо до другото. Колкото по-голяма е широчината на главата, толкова по-голяма е интензивността на силите, които действат в тия центрове. Освен широчина, всеки орган проявява известна активност, която произтича от обема, от пространството, което той заема в даден момент. Ако от средата на ухото прекарате радиуси към предната и горната част на главата, по дължината на тия радиуси ще определите каква е любовта в човека (Фигура 3). Ако радиусът OB е по-голям от другите радиуси, тогава преобладава човешката любов; ако радиусът OB е по-голям от другите, преобладава Ангелската любов; ако радиусът

OC е по-голям от останалите, преобладава Божествената Любов. Следователно по големината на радиусите се определя интензивността на Любовта, която се проявява в даден човек. Дължината на радиусите определя степените на интензивността на Любовта.

Ако от чухото прекарате две линии – едната над носа OВ, а другата под носа OВ, ще се образува един ъгъл от тридесет градуса, който определя интелигентността на човека (Фигура 4). По големината на този ъгъл можете да определите различните степени на интелигентност у животните. Първоначално центърът на тежестта на мозъка е бил отзад някъде, но при постепенното развитие на човека центърът на тежестта е минал в предната част на мозъка. Затова именно челото на човека е право, а на животните – наклонено, полегато. Тази е причината, задето животните ходят на четири крака, а не на два като човека. Ъгълът АОВ определя интензивността на чувствениите енергии в човека. Ако разгледате как се пише на български език думата любов, ще видите, че първата буква л в думата представлява ъгъл, подобен на ъгъл АОВ. Този ъгъл е съставен от две величини – АО и АО, които се движат в две различни посоки и противодействат една на друга.

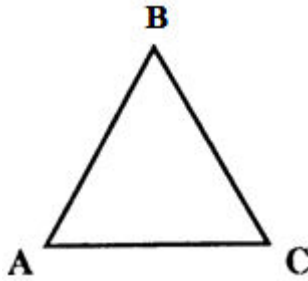

Фиг. 3

Като напишете думата любов, ще видите, че въгълът $\angle ABC$ (Фигура 5), който представлява буквата л, е също така образуван от две величини $\angle AB$ и $\angle BC$, които се движат в различни посоки. За да предадете разумност на Любовта, трябва да съедините точките А и С с права линия, за да образувате триъгълник. При това положение трите страни на триъгълника могат да бъдат равни помежду си. Обаче от движението на линиите $\angle AB$ и $\angle BC$ в една или друга посока зависи и тяхната големина. Ако тези линии са по-дълги или по-къси от линията $\angle AC$, ще се образува правоъгълен триъгълник, по отношение на който може да се приложи Питагоровата теорема: сборът от квадратите, построени върху двата катета, е равен на квадрата, построен върху хипотенузата. Площта е мярка на силите. Следователно силите, които действат в квадрата, построен върху хипотенузата, са равни на сумата от силите, които действат в квадратите, построени върху двата катета.

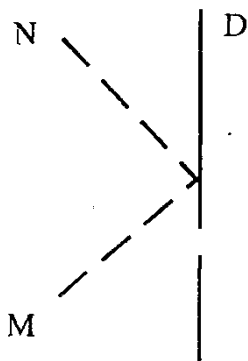

Фиг. 6

Често се говори в живота за правия път, който се символизира с права линия. Обаче правата линия ни най-малко не означава прав път. Правата линия определя най-късото разстояние между две точки, но в никой случай тя не определя правия път. Защо? Защото и разбойникът избира най-късия път, без обаче да върви в правия път. Между правата линия и правия път има голяма разлика. Правият път се определя от интензивността на силите, които действат в човека. Ще представя тази идея графически (Фигура 6). Имате силите M и N , които идат от две различни посоки и се движат към точка A , обаче срещат съпротивлението CD и се отблъскват. Това съпротивление представлява скала, в сред която има извор A . Силите M и N , които вървят към A , представляват силите на чума MA и силите на съзрето NA . Когато тези сили срещнат

съпротивлението CD, те се връщат назад, като образуват кръг. Цял изминат този кръг, те се връщат там, отдето са излезли. За да не се отблъснат, тия сили трябва да се впрегнат на работа. Това ще извърши волята. Волята е сила, която впрега мислите и чувствата на човека на работа и произвежда ред действия. Когато някой човек има слаба воля, мислите и желанията в него образуват по един кръг, без да извършат някаква работа. Който има силна воля, той впрега мислите и желанията си на работа и извършва нещо.

Това са обяснения, които отклоняват вниманието на ученика. Тези обяснения са нужни за погивка. Така постъпва учителят с малките деца – когато забележи, че са се уморили, учителят прекъсва урока и разказва на учениците си приказка. Като си погинат, той пак пристъпва към предмета си. Сега и вие, като слушате обясненията, които ви давам за силите, не можете да намерите връзка между това, с което започнах лекцията, и това, което сега говоря. Връзката седи в това, че при произнасянето на всяка дума трябва да проявите мисъл, чувство и действие. От окულтно гледище всяка произнесена дума, всяко движение съдържат или положителни, или отрицателни сили в себе си. Например, когато искате да ударите някого, вие правите движение надолу; когато искате да

задръжте някого от престъпление, вие правите движение с ръцете си напред. Движенията, които правим нагоре, съдържат възходящи сили и могат да бъдат положителни и отрицателни. Движенията, които имат посока надолу, са низходящи и могат да бъдат положителни и отрицателни. Като знаете това, вие трябва да бъдете внимателни в движенията си. Никога не дръжте главата си надолу, към земята, защото ще се свържете със силите на Земята, които ще окажат въздействие върху мисълта ви. Затова повдигайте главата си нагоре, за да свържете мисълта си със силите, които излизат от Слънцето. Необходимо е от време на време да поглежда човек и към Земята, но ако постоянно гледа към Земята, той ще се изопачи. Българите казват „Глази се от човек, който гледа към земята“, турците казват „Който гледа към земята, той гори сърцата.“ Всяко движение е резултат на някакви сили, независимо от това дали човек ги съзнава. Те могат да бъдат от чувствен или от сърдечен характер. Също така движенията могат да произлизат от съзнанието, от самосъзнанието, от подсъзнанието и от свръхсъзнанието на човека. Членикът трябва да се наблюдава, да изучава движенията и силите, които са свързани с тях, за да може чрез думите правилно да ги регулира.

Сега, като пишете върху зададената тема Разлика между Дух и душа, спрете се известно време върху думите Дух и душа и помислете малко. Те ще хвърлят светлина в съзнанието ви и ще напишете нещо самостоятелно. Тези думи са идейни, те носят Светлина в себе си. Като се спирате върху думите, вие ще се научите да разбирате дълбокия смисъл, който е вложен в тях. Окултният ученик никога не трябва да бърза. Като произнесете думите душа и дух няколко пъти спокойно, тихо, при думата душа ще почувствате под лъжичката си особена топлина, особена мекота и ще изпитате желание да помислите всичко, което се намира около вас. Като произнесете думата дух, ще изпитате особена сила, особена активност. Думата душа произвежда мекота, а думата дух – сила; думата душа произвежда вътрешно разширяване към даден център, а думата дух – разширяване навън, с желание да се завладее светът. Това са преживявания, които ще имате от произнасянето на думите душа и дух. После ще се запитате: „Аз душа ли съм?“ – „Душа съм, защото душа, мислиша нещо.“ Както виждате, думата душа има няколко значения: душа, мислиша нещо; душа някого, т. е. хващам някого за гърлото, опитвам го, дали е душа или не, дали живее, или не. След това ще си кажете: „Аз съм Дух.“ Като кажете тази дума,

ще усетите, че във вас се влива едно тегение на сила, на активност, с желание да излезе навън. При произнасяне на тези две думи ще се образуват две тегения: едното иде отвън, минава през главата и слиза в симпатичната нервна система; другото тегение излиза от симпатичната нервна система, минава през сърцето и оттам се разпростира в главата. При произнасянето на думата думи тегенията идат отгоре и проникват вътре в организма; при произнасянето на думата дух тегенията вървят по посока отвътре навън.

Като знаете това, вие трябва правилно да регулирате енергиите на вашия организъм. Ако енергиите на вашия организъм не са правилно разпределени, това ще ви причини ред страдания. Като ви наблюдавам, виждам, че енергиите у вас не са равномерно разпределени – някъде са събрани повече енергии, някъде – по-малко, вследствие на което пренасяват някакви дисхармонични състояния. Когато казва-ме, че някой човек има характер, това значи, че енергиите в него са разпределени точно на своето място и се намират в хармония помежду си.

Като ученици вие трябва да разбирате закона за транс-фор-миране на енергиите на своя организъм, да не изпадате в неправилности. За тази цел вие трябва да регулирате силите на своя организъм, да

и уравновесите, да контролирате ума и сърцето си, да направлявате волята си, да разберете отношенията, които съществуват между Духа и душата. Целю постигнете това, ще можете да изпълните задълженията си, които имате към Природата, ще постигнете и целта, към която се стремите – да познаете Бога, да познаете себе си. Това е смисълът на Живота. Да намери смисъла на Живота – тази е една от великите задачи на окултния ученик. За да постигне това, той трябва да започне от най-малката задача – работа върху своето тяло. За това се изискват упражнения, усилмя, труд.

Тайна молитва

Fir-für-fen-Tau-bi-aumen

6-та лекция от Учителя, държана на 8 ноември
1922 г., София.

Предназначение на Дихателната система

Fir-für-fen-Tau-bi-aumen

Тайна молитва

Прочетете сега положителните думи, които сте написали. Следния път ще прочетете отрицателните думи.

За следния път пишете върху темата: Предназначението на дихателната система.

Сега ще ви дам едно психическо упражнение, което ще правите сутрин след ставане и вечер преди лягане. Ще вдигнете ръцете си нагоре и ще произнесете думата светлина, като наблюдавате каква промяна става в състоянието ви. Упражнението ще продължава от десет до двадесет и пет секунди. Ръцете се поставят една до друга пред челото, с длани, обърнати към лицето. След това ще свалите ръцете си долу и ще ги поставите на горната част на носа, като произнесете думата благоухание. Като произнесете тази дума, ще

наблюдават каква промяна става в състоянието ви. Най-после ще поставите ръцете си под носа – на горната четна и ще произнесете думата сладост. Так ще наблюдават промените в състоянието ви. Първата дума, която ще произнесете, е светлина, после – благоухание и най-после – сладост. Думи-те вървят от възходяща към низходяща степен: материята на думата светлина е най-рядка, после е тази на благоухание, а най-гъста е материята на думата сладост.

Сега на вас се вижда гъдно защо ви давам темата „Пред-назначението на дихателната система“. Какви знания имате за димането, защо дими човек? Човек дими, за да поддържа живота, горенето в своя организъм. Какво нещо е горенето и какво – димането? Според някои димането е процес на гистене. В белите дробове има повече от шестстотин милиона клетки, затворени в малки стаилки, в малки лаборатории. Когато въздухът влиза в белия дроб, всяка от тия клетки за кратък момент изпълнява двойна служба – физиологическа и психическа. В този смисъл димането е двоен процес на хранене. В една минута човек прави двадесет вдишки, двадесет обяда, а в един час – $20 \times 60 = 1200$ вдишки, 1200 обяда. Ако всеки такъв обяд струва сто лева, значи за един час за всеки човек се изразходват $120\ 000$ лева за димане. За двадесет и четири часа пък той ще

струва на Природата 2 880 000 лева. При всяко вдъшване Природата слага трапеза на човека, при всяко издъшване тя вдига трапезата. При всяко вдигане и слагане на трапезата работниците извършват своите задължения. Сложна е работата на тия работници, които имат крайната задача да пречистват кръвта. След всичката сложна функция вие считате, че тия клетки не са разумни. Разумни са клетките на говешия организъм. Клетките на всеки орган, на всеки чл* от говешия организъм имат специална служба и предназначение.

И тъй, дишането е двоен процес – физиологически и психически. Крайната цел на дишането като психически процес е пречистване на мисълта. Следователно дишането е свързано с мисленето, с мисълта. Кое е най-доброто дишане? Има три вида дишане: горно, средно и долно (според това коя част от дробовете взема най-голямо участие при дишането). Белият дроб представлява сложна лаборатория, в която се кръстосват много енергии. Трансата от въздуха прониква в белите дробовете и помага за озонирането на кръвта даже и там, дето въздухът мъчно може да проникне. В така пречистената кръв се влагат елементите на Живота. Най-добро е пълното дишане. За пълното дишане помага главно Любовта. Значи Любовта е първото и необходимо

условие за пълното дишане. Когато диша, човек трябва да оценява въздуха като незаменимо благо. Когато гледате на въздуха като неценимо благо, той прониква и в най-отдалегените клетки на белите дробове, изпраща им своята прана, своята жизнена енергия, която те извличат и изпращат по целия организъм. Знаци Любовта първо засяга белите дробове. Който люби, той се разширява, разширява белите си дробове. Когато човек възприема едно благо съзнателно, с благодарност, Любовта започва да действа в него и го повдига. Тази Любов е положителна, възходяща и разширява човека. Всяка Божествена енергия, която слеза отгоре, трябва да мине първо през дишателната система, оттам да се кажи в ума и после да слезе в сърцето.

Когато се говори за Любовта, мнозина казват, че Любовта е спяла. Този израз е останал от времето, когато човечеството се е намирало под влияние на Луната – в периода на постоянните промени. Въздухност Любовта се проявява в разумния живот, защото сама по себе си Любовта е най-възвишеното нещо в света. Дето Любовта прониква, там е животът, там е културата. Божественият ден започва с Любовта. Казано е в Тисанието: „И рече Бог да бъде виделина; и стана виделина.“ Всеки може да каже, да рече нещо, но за това се иска от човека

първо да възприеме въздуха заедно с праната, с Божествената енергия, която е вложена в него. Като проникне в ума и в сърцето, тази енергия ще даде подтик на човека да се изкаже, да рече това, което е намислил. Следователно, който иска да говори разумно, той трябва да се научи правилно да диша и правилно да мисли. Трявили ли сте опит да дишате тихо, никой да не ви чува? Когато дишате дълбоко, вие дишате с шум, всички наоколо ви чуват. Изкуство е човек да диша дълбоко, но без шум, никой да не чува. Когато дишате дълбоко, туряйте ръцете си на стомаха, тъй щото при всяко поемане и издишване на въздуха и ръцете да се повдигат.

Вие трябва да изучавате добре процеса на дишането, да можете да го опишете и във физиологическо, и в психическо отношение. Изучавайте разните методи на дишане, за да видите кой метод да приложите като най-добър. Трявете опити при всяка възможност да мислите за светлината, за да можете по този начин да се свържете с нейните енергии. Тези енергии се намират във въздуха, отдето трябва да ги извлечете. Като мислите за благоуханието, ще извлечете от въздуха друг род енергии; като мислите за сладостта, ще извлечете трети род енергия. Като мислите върху тези думи и същевременно дишате, ще видите, че всяка дума се

отразява различно върху пучка на сърцето. Най-малките, най-слабите промени в пучка говорят за деликатни преживявания на човека. Резките промени в пучка пък говорят за големи преживявания на човека. Когато човек се въздъшевява от възвишени мисли и чувства, биенето на сърцето му е ритмично, пучъкът му е правилен, хармоничен. Когато човек живее в областта на грубите, низките чувства, пучъкът му е дисхармоничен, неправилен – той изгубва естествения ритъм на своя пучка. При такива случаи стърчва ви се, те сърцето на човека спира. Така бие сърцето на хора, които страдат от сърцебиене. Едно трябва да научите: да дишате правилно. Защо? Защото чрез правилното дишане ще прегистите мислите си, ще прегистите кръвта си, ще прегистите и мозъка си.

Като се говори за дишането, трябва да знаете състава на въздуха. Кои елементи влизат във въздуха? Въздухът е смес от една пета кислород и четири пети азот. Значи Чиственият свят борави с елементите на физическия свят. Какво се отделя при дишането? При дишането се поглъща кислород от въздуха, а се издиша въглероден диоксид. Въ какво състояние се намират елементите кислород и азот във въздуха? Въ молекулно състояние. Изобщо когато даден елемент се е получил вече от някое сложно тяло, той е

в молекулно състояние; когато се получава от сложното тяло, докато атомите му не са успели още да се съединят в молекули, той се намира в атомно състояние; и най-после, когато някое сложно тяло се разтвори във вода, елементите му се намират в йонно състояние. Кога са най-активни елементите? Когато са в йонно състояние. По-слабо активни са, когато се намират в атомно състояние, а най-слабо активни, когато са в молекулно състояние. Повек трябва да се наблюдава, да види какво е състоянието му, когато е неразположен, възбуден, гневен и какво – когато е спокоен, добре разположен. Доброто или лошото разположение се отразява на дишането, на пулса. Който разбира това, по пулса на човека ще разбере неговото физическо и душевно разположение.

Като ученици вие трябва да изучавате всичките състояния, да размишлявате тяхната материя по гъстота, по състав. Например, каква е материята на гнева – гъста или рядка? Гъста. От какви съединения е образувана? От експлозивни вещества. Гневът е опасен поради експлозивите, които го придружават. Който се е разгневил, той се чувства, като че е горял, като че е станал пожар в него. Много време трябва да мине, докато поправи всички повреди от този пожар. Повредите стават в неговия организъм. На какво се дължи гневът? На изминни

енергии в организма. Когато човек има много желаниа, които не може да реализира, част от енергията, която е била определена за тяхното реализиране, остава неизползвана – тази енергия е причина за гнева в човека. Необработените вещества в мозъка предизвикват слаби процеси на гниене, на ферментация, вследствие на което се предизвиква гнева. Непостигнатите желаниа произвеждат гнева. Когато някой се гневи, това показва, че има много нереализирани, непостигнати желаниа. Какъв е църът на гнева? Да се реализират тия желаниа. Излишната енергия се събира зад ушите на човека. В гневливите хора тези места са силно развити. Орфенолозите наричат тези центрове разрушителни. Тези центрове са свързани с двигателните мускули на устата, затова, когато се разгневи, човек започва да мърда устата си. Който разбира закона за трансформиране на енергията, той ще знае по какъв начин да отпрати излишната енергия от ушите си към мозъка, да я впрегне на работа. Който не разбира този закон, като се разгневи, той ще впрегне езика си на работа – напред-назад, докато изхвърли тази енергия навън и се облекчи. Езикът е картелницата, а думите – картелният огън, който се изсипва надясно-наляво, докато се свърши. Когато искате да знаете кои думи са отрицателни, идете

при някой гневен човек, вземете лист и молив и започнете да пишете. Той ще изкаже такива отрицателни думи, каквито в никой речник не бихте намерили. Ако искате да знаете кои думи са положителни, идете при някой благодарен, доволен човек и го слушайте.

Като метод за въздействие срещу гнева оккултната наука препоръчва на ученика да се откаже от многото си желания. Не е позволено на ученика да има едновременно много желания. Защо? Защото не могат да се развиват правилно. Определено е колко квадратни метра земя е нужно за едно плодно дърво, за да върее добре. Ако имате един декар земя, върху която искате да посадите лозови пръчки, вие можете да посадите най-много десет пръчки. Посадите ли повече, те ще се развиват слабо, ще дават хилави плодове. Следователно, за да не получите хилави плодове, не бързайте да реализирате всичките си желания изведнъж. Желанията на човека се намират в зародишно състояние и затова той трябва постепенно, едно по едно да ги излютва, за да може да ги храни, да дадат добри плодове. Всяко желание на човека е капитал, който може да се превърне в кинетична енергия, но то трябва да чака времето си. Всяко желание е сила, която ще даде своите резултати, но тази сила трябва да се съхрани

на определеното за нея време. Желанието не трябва да се събужда нито по-рано, нито по-късно от определеното време – за всяко желание има определено време и пространство, когато то може да се реализира. Ако не спазите това време, ще се натъкнете на ред отрицателни състояния, между които на първо място ще бъде гневът. А като не може да постигне някое свое желание, човек завижда. Чужд започне да завижда, ще дойде и гневът. Искате ли да се освободите от гнева, трябва да постигнете желанията си. За да ги постигнете, те трябва да бъдат малко на брой. Колко желания можете да реализирате годишно? Едно желание. Колко класа може да свърши ученика за една година? Един клас. Най-способният ученик може да свърши два класа на годината, а гениалният – три класа. И гениалният учи, минава класове, но за него има особена школа. И гениалният човек е изложен на погрешки; той има условия да греши повече, отколкото обикновеният човек. Гениалният много пегели, много губи и много страда; обикновеният човек малко пегели, малко губи и по-малко страда. За да регулирате енергията на своя организъм, трябва да дишате правилно, дълбоко.

И тъй, многото желания отклоняват вниманието на човека. Срещате някой човек – замислен, навел глава надолу, към земята гледа. Този човек има много

желания, вследствие на което и димането в него се извършва слабо. Това е забелязано и в живота на видни артисти. Когато някой способен артист стане много амбициозен, кръвообращението в него става неправилно, димането му нетълно, вследствие на което той се нервира и започва да се гневи. Църят против гнева е да намерите някой ваш приятел, който да е отрицателен, пасивен; помолете го да тури лявата си ръка върху дясната половина на главата ви и ще видите, че след кратко време всичката излишна енергия от вас ще мине в ръката му и ще се облекчите. Дие сте били положителен, активен, а той – отрицателен, пасивен, вследствие на което между вас е станала правилна обмяна. Знаци гневливият трябва да намери тих, спокоен човек, на когото да предаде част от излишната си енергия.

Не е лошо, че се гневи човек, но трябва да знае закона, да впръга тази енергия на работа. Да предпочитане е човек да се гневи, отколкото никак да не се гневи. Има хора, които са пасивни и като се разгневят, не могат външно да изразят гнева си. Те минават за кротки хора – всъщност не са кротки. Пасивният гняв ражда страха, а активният ражда отмищението. Особено силно е отмищението, когато някой се опита да се противопостави на гнева. Цолм се

разгневи някой човек, дайте му възможност да прояви гнева си; срещете ли гнева му, той ще започне да отмищава. Защо някои хора не могат да се гневят? Защото нямат излишек от тази енергия. Те мязат на онези пияници, които искат да пият, но или пари нямат, или кръгли отворени няма. Знаги те нямат условия да се напишат и по необходимост минават за трезви; те са готови да отидат в първата отворена кръгла и да се напишат. Истински трезв, добродетелен човек е онзи, който при всички условия да пие, да се гневи, не може да излезе от своето равновесие. Такъв човек има воля, има самообладание. Онзи, който има слаба воля, той се поддава и на най-малкото изкушение.

Сега, като ученици на окултна Школа вие трябва да изучавате противоречията, на които се натъквате. Вие трябва да изучавате разните състояния, които възникват. Някой път седите, гувствате се някак особено притеснен, не знаете де да турите ръцете си: турите ги отпред – не ви харесва, турите ги ототрани или отзад – пак не ви харесва. Ако разбирате дълбокия смисъл на вашето състояние, вие лесно ще можете да го обясните. Ръцете представляват човешката воля. Когато не знаете де да турите ръцете си, това значи, че не знаете какъв ход да дадете на волята си. Като поставяте ръцете си

отзад, отпред или настрани, с това вие търсите най-подходящия метод за проява на волята. Цюм намерите подходящо място за ръцете си, вие вече сте решили въпроса по какъв начин да проявите волята си. Като пръв метод за проява на волята е прилагането на закона за трансформиране на енергиите в организма си чрез белите дробове. Източните народи обръщат голямо внимание на дишането като метод за работа в много направления. И западните народи са искали да използват този метод, но като крайни материалисти, той е дал за тях лоши резултати. Те са искали по бърз начин да постигнат много неща, но скъпо са платили за това бързане. Любов се иска от хората, за да използват правилно науката за дишането. Без Любов не може да се диша. Първото условие е Любовта да участва при дишането. Не участва ли Любовта при дишането, никакви постижения не можете да имате. При това положение организъмът не може да се справи с излишната си енергия, вследствие на което в човека се зараждат ред отрицателни състояния. Когато дишането не става правилно, в организма се наслояват полурганични вещества, утайки, които са причина за всички болести. Благодарение на тия утайки, на тия полурганични вещества кръвта на

говека не може добре да се прегиства и става причина за развиване на много микроби.

Сега вече имате понятие колко сложен процес е димането. Достатъчно е да си представите тия шестстотин милиона работници, които ден и нощ работят безкористно, за да разберете какъв велик процес се извършва във вашия организъм. При това всяка клетка има своя строго определена специалност. Ако не разглеждате този процес съзнателно, вие ще кажете, че не струва да се живее. Не, струва да се живее. Всяка вдишка и издишка е резултат на работата, на усилията на милиони работници. Следователно димайте съзнателно, с Любов, ако искате всякога да имате добро вътрешно разположение. Разневите ли се малко, цялата хармония в организма се нарушава, а с това заедно и димането не става правилно. За да разберете колко скъпо струва всеки човек на Природата, направете изчисление колко се изразходва за него в продължение на една година. Като знаете колко се плаща за двадесет и четири часа, лесно ще изчислите за една година. И това е разход само за димането. Изчислете след това колко се изразходва за работниците в стомаха, в мозъка и във всички останали члове. След всичко това ще дойде някой да каже, че животът нищо не струвал, че всичко било даром дадено. Така е за онзи, който не разбира. Онзи, който разбира, той знае колко

скъпо струва Животът и на най-малкото същество, а още повече на човека. Вие сте храненици на Природата, без да съзнавате какви средства харчи тя за вас. Нима децата съзнават колко харчат родителите за тях? Обаче, когато пораснат, когато сами започнат да се поддържат, тогава виждат колко много са коствали на родителите си. Не е лесна работата да се отгледа един човек. Когато направите точна сметка за всички разходи, които Природата прави за вас, ще видите какво нещо е човекът. И тогава в душата ви ще се просъди велико чувство на благодарност за Живота, който ви е даден. Само при това съзнание вие ще разберете дълбокия смисъл на думите: „То благодат живеем.“

Тайна молитва

Fir-für-fen-Tau-bi-aumen

7-ма лекция от Учителя, държана на 22 ноември 1922 г., София.

Единство на съзнанието

Fir-für-fen-Tau-bi-aumen

Тайна молитва

Размишление

Цетюха се телмите върху „Предназначението на дихателната система“.

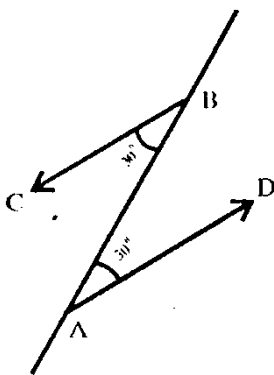

Фиг. 1

На Фигура 1 имате две успоредни линии $СВ$ и DA , които се движат в противоположни посоки, пресечени с трета линия $АВ$. При пресичането на двете успоредни с трета права се образуват ъгли, равни на 30° . При движението на успоредните линии и съзнанието взема участие. То е предста-вено чрез

пресечната линия АВ. Тя е главната линия. В
навата геометрия тия линии представляват силови
линии. Всяко тяхно движение има строго определен
смисъл. Когато изнесете дясната или лявата ръка
напред, тези движения имат определен смисъл и
значение. Ако движите ръката си по посока на
правата СВ, и това движение означава нещо. След
това взимате в ръката си една ябълкова селка,
свивате ръката си, навеждате се към земята и
посаждате селката. Умом направите това движение,
след малко ще направите обратно движение – ще се
вдигнете нагоре. След няколко години дървото ще
израсте и ще даде плод. За да откъснете един от
тези плодове, вие протягате ръката си нагоре и
после я спущате надолу. При тези движения –
спущане ръката надолу, за да посадите селката, и
протягането ѝ нагоре, за да откъснете плод от
дървото, гиято селка сте посадили – се образува
буквата И. С буквата И започва думата Истина.
Какво означава тази дума? Истината подразбира
опитване на плодовете на това, което някога си
посадили.

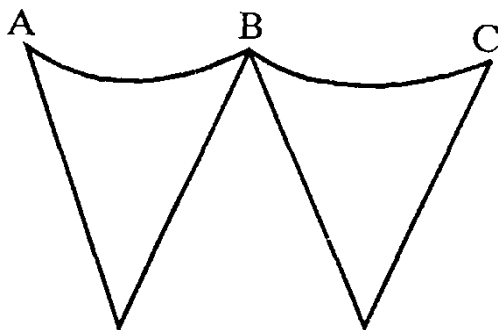

Фиг. 2

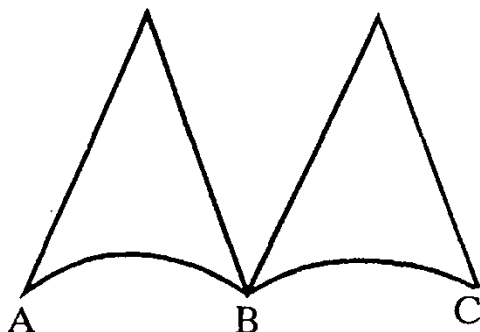

Фиг. 3

Сега имате дъри две линии, които представляват движение на един отворен кръг. Този кръг е образуван от двете криви линии AB и BC . Движението на кривите линии AB и BC върви надолу, в гъстата материя. Така се образува еврейската буква W (vav), която представя човек със спуснати надолу ръце, в състояние на мисъл, на размисление. Тези две криви могат да се движат и нагоре, в по-рядката материя, при което се образува гертенж, обратен на първия. Гертенжът на Фигура 2

представя състоянието на човек, който инволтира, т.е. слиза в гестата материя. Като съедините двата гертжежа, ще получите Фигура 4, която представлява две същества, обърнати с главите надолу, и други две, обърнати с главите нагоре. Ако буквата W се обърне нагоре, ще се получи буквата M, която е образувана при движението на човешкото съзнание в неговото еволюционно състояние. На еврейски език тази буква означава смъртта, а у нас означава начало на човешкия интелект или начало на човешкия чум. С други думи казано, тази буква означава превръщане на енергиите от едно състояние в друго. И наистина, чрез мисълта човек дохожда до положение да превръща енергиите.

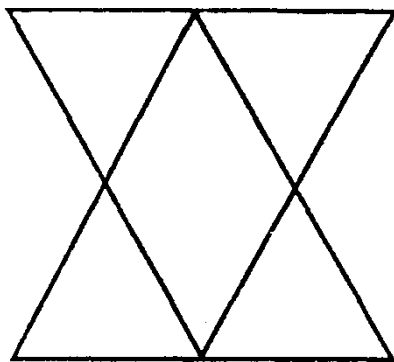

Фиг. 4

Голяма наука се крие в буквите, затова те трябва специално да се изучават. Всяка буква е ключ на известен род енергия, която човек трябва да превръща – ако е низша, да я превърне във висша. С буквите се

занимава Кабалата. Например някой човек носи едно име, което той сам не харесва и с което изобщо не му върви в живота. Какво трябва да направи, за да тръгнат работите му напред? Да промени името си, да си измисли такова име, което да хармонира на състоянието му. Действително, като се вслушвате в имената на хората, ще забележите, че звуковете в някои имена са така съгетани, че дразнят ухото ви. Когато някой човек минава през известно посвещение, турят му такова име, което да отговаря на неговите астрологически аспекти. Ако разгледате буквата а, виждате, че тя е образувана от знака за безконечността, поставен нагоре (вместо хоризонтално, както обикновено се пише) и натоварен, оременен с нещо. Това показва, че в тази буква безконечността се ограничава от нещо и става оременна.

Както буквите изразяват известен род енергии, така и всеки чл в човешкия организъм е свързан с известен род сили, с известен род енергии. Например носът на човека е израз на неговата интелигентност, на неговия интелект. Следователно, колкото по-силен е интелектът на човека, толкова по-дълъг е неговият нос. Ако от средата на челото спуснете перпендикуляр към носа, този перпендикуляр определя големината на глтите, които се образуват от линиите на носа. Линиите на носа представляват

Двете рамена на въгла, а широчината на носа представлява големината на въгла. Колкото повече страните на тия въгли се отдалежават от перпендикуляра, толкова повече интелигентността на човека отслабва. Колкото по-малък става въгълът, толкова повече интелигентността се увеличава. Изобицо интелектуалната сила на човека се проектира през носа. Колкото въгълът е по-малък, толкова интелектът на човека е по-силен, толкова умът му е по-проницателен. Колкото по-голям става този въгл, интелектът се намалява, а природният, обектив-ният ум се усилва. Колкото чувствата са по-силни в човека, толкова по-широк е носът долу, при ноздрите. Обицо казано, дължината на носа е свързана с интелекта, а широчината – с чувствата на човека. Като знаете тези общи положения, правете наблюдения, изучавайте формата на носа, за да видите какви различни отклонения са станали от нормалното положение, което Природата е определила.

Всички линии, с които ознакаваме носа, очите, устата на човека, представляват силови линии. Тези силови линии определят интензивността на самите сили, които работят в човека. Като изучавате очите на човека, ще дойдете до заключението, че колкото отворът на очите е по-голям, по-широк, толкова и впечатлителността, способността на човека за

възприятия е по-голяма. Колкото отворят на очите е по-малък, толкова и впечатлителността е по-слаба. Въпечатлителността е свързана с наблюдателната способност в човека. Колкото по-наблюдателен е човек, толкова е по-силно развита в него долната част на телото, до вездите. Тази част на телото е добре развита у естествениците, понеже те наблюдават всички явления в Природата. У философите пък, които се занимават повече с отвъдената мисъл, с тъй наречената метафизика, горната част на телото е повече развита от долната. Когато устните са дебели, добре развити, това показва, че в този човек е добре развит апетитът или чувствеността. При тънки устни чувствеността е слабо развита. Следователно външните признаци или белези на човешкото лице особено, показват с какво има човек да се справя в себе си и как трябва да работи, за да регулира силите на своя организъм. Като знае тия признаци, човек ще може да моделира носа, очите, ушите, устата, вездите си. За тази цел той трябва да изучава движенията на силовите линии, както и техните външни и вътрешни проекции.

За да бъде правилно, хармонично движението на силовите линии в човека, той трябва да пази единство на съзнанието си, т.е. да не допуца в съзнанието си никакво раздвояване. Най-малкото

раздвожане на съзнанието произвежда в човека две равни противодействащи сили, които взаимно се неутрализират. Например явява се у вас желание да направите едно добро, което е свързано с някаква материална жертва. В този момент се явява страхът, че ще се оцетимте; той веднага се противопоставя на желанието ви да направите добро и тези две сили се взаимно унищожават или неутрализират. Чум се натъкнете на тези две противодействащи сили, вие казвате: „Ще отложка това добро за по-благоприятни условия.“ Три друг случай у вас се явява силен стремеж да направите някакво научно изследване, но изведнъж си представяте, че за това изследване ви са нужни години усилена работа и се отказвате от изследването си. После влизате в някое духовно общество, искате да работите за своето духовно развитие; но ако дойде в чума ви мисълта, че не е време за духовен живот, вие напуцате това общество. Днес пренебрегнете едно добро желание, утре подтиснете известен стремеж в себе си, докато най-после съзнанието ви се раздвои. Не, за да развиете своите духовни сили, вие никога не трябва да се отказвате от добрите си желания и стремежи, никога не трябва да се подпушвате, за да не раздвоите съзнанието си. Духовните сили в човека се развиват само при единство на съзнанието. Ще

трябва да знаете, че всички сте изложени на влиянието на странични същества, които имат желание да ви отклонят от пътя. Като имате всичко предвид, трябва да вземете предпазителни мерки за възстановяване на първичното положение на съзнанието си. Инак, ако държите на вашата крива философия, ще мислите, че при раздвояване на съзнанието има някаква наука или някаква придобивка. Не, в раздвояването на съзнанието няма никаква наука, никаква философия, никаква придобивка.

Следователно роди ли се у вас желание да направите някакво добро, не отлагайте да го извършите, колкото и каквото да ви струва. Желанието за правене на добро е положителна сила, която придава нещо на човека, но не отнема. Умом се роди у вас желание да направите най-малкото добро, направете го. Откажете ли се да го направите, вие ще изпитате малка тъга или известно неразположение. Тази тъга, това неразположение са наказание за вас, че не сте извършили доброто. Който се откаже да извърши най-малкото добро и отхвърли страданието, което е преживял по този случай, той ще се натъкне на някакво нещастие. Няма да мине много време и той по невнимание ще се подхлъзне и ще строши или ще изкъли крака си. Това нещастие се дължи на раздвояване на съзнанието в човека. И след

това той ще вика лекар, ще плаща, ще лежи два-три месеца в легло. Какво е спечелил от всичко това? Знаги всички нещастия, всички страдания в живота на човека се дължат на нежеланието му да изпълни Волята Божия. Нищо в живота не остава безнаказано. – „Е, в друг живот ще плащаме.“ – Няма да плащате в друг живот, но още сега. Няма да мине седмица, месец или година и вие ще видите последствията на отклонението ви от правия път. Като знаете това, бъдете внимателни даже към най-малките си стремежи и желания. Не пренебрегвайте малките желания, не спирайте тяхната проява.

Като ученици на окултна Школа вие трябва да бъдете внимателни, никога да не подпушвате съзнанието си. Каквато погрешка направите, малка или голяма, бъдете готови да се изповядате пред себе си. Искрени трябва да бъдете пред себе си. Например, някой млад човек постъпва в университет, иска да учи, да свърши по някакъв предмет, но той е беден, няма средства. По едно време Провидението го поставя на изпит, за да види доколко той е готов да издържи в своята гестност. Така се съгетават условията, че той се намира пред отворената каса на един богат човек, погледна към касата, погледна към вратата на стаята, за да не

влезе някой да го види, и като се увери, че е сам, обрква в касата, изважда две хиляди лева и казва: „Ще свърша с тези пари и като се назнага на някаква работа, ще помагам на бедни студенти и те да свършат университет.“ Какво става после? Откриват кражбата и го хващат. Той започва да се извинява, че не знаел какво го гака, не знаел, че ще носи отговорност, но мислел, че трябва да свърши университет и самото Провидение му предлагало тази помощ. Невъзможно е човек да не знае какви са последствията на кражбата. Ако не знае, в затвора ще ги научи. Човек трябва да бъде искрен пред себе си, да се изповяда, да признае погрешката си. По този начин той ще освободи съзнанието си от измислен товар. Това значи: не подпушвайте съзнанието си!

И тъй, не пренебрегвайте в себе си и най-малкото Божествено желание. Щом се яви такова желание в сърцето ви, реализирайте го. Всяко Божествено желание е малко семенце, което вие посаждате в земята. Щом го посадите, то ще израсте и ще даде плод, който свободно можете да откъснете и да го вкусите. Ако задържите едно Божествено желание в себе си, вие съзнателно се подпушвате, вследствие на което се излагате на ред болести. Всички болести се дължат именно на това

подпушване, предизвикано от неизпълнение на Божествените желания, които ви подтихват към правене на добро. Вие трябва да знаете, че не можете да си играете със законите на Разумната Природа. Тя не позволява на никого да си играе с нея. Който веднъж само се опита да играе с Природата, той в най-скоро време ще получи своето възмездие.

Като ученици от всички се изисква единство на съзнанието. Ако нямате това единство, не можете да бъдете ученици. И да посещавате класа тук, горе няма да ви приемат. Докато не придобиете единство на съзнанието, никакви ученици не можете да бъдете. В Школата се приемат ученици със светъл ум, с благородно сърце, със силна воля и със здрав гръбнак – да носят. Хилави, болни ученици в Школата не приемат. Който е слаб, хилав, да седи у дома си; като оздравее, тогава да дойде. Ученикът трябва да има диамантна воля, да прилага. От вас не се изискват големи подвизи, да спасявате света. От вас се изисква най-малкото, микроскопическо приложение на Доброто. Усм дойде някакъв благороден подтик у вас, колкото малък да е, дайте му ход. Той ще отнеме само една минута да го извършите. Например, отивате по работа някъде и срещате на пътя един беден просяк; изведнъж у вас се явява желание да му кажете една добра дума. Спрете се за минутка пред него и

го попитайте как вървят работите му. Кажват: „Защо ще губя времето си да спирам пред този просяк и да разговарям с него?“ Тъко не си готов да спреш за една минута, после ще те заставят да изгубиш сто минути.

Единство на съзнанието се изисква от вас. Щом придобиете това единство, вие ще можете да регулирате силите в своя организъм. Тъко нямате единство на съзнанието, ще се отклоните от пътя си, ще тръгнете в левия път. Опасно е да се раздвои съзнанието на човека. Представете си, че някой се спуща с парашут на земята. При спущането си надолу парашутът непременно трябва да бъде отворен; не е ли отворен, смъртта е неизбежна за онзи, който е вътре. Разтварянето на парашута означава единство на съзнанието. Защо? Защото Животът е в отворения парашут. То аналогия на това казваме, че Животът е в единството на съзнанието. Само при това състояние на съзнанието вие ще можете да контролирате мислите, чувствата и постъпките си. Вие трябва да правите опити да се контролирате, да изпитате силата на волята си. За тази цел ще ви подложим на следния опит: ще вземем една голяма игла, губерка, и ще я забодем на известна дълбочина в ръката ви, докато потеге кръв. След това всеки ще наблюдава след колко време чрез силата на волята си ще спре болката

на ръката. Това обдване с гудерка не е нищо друго, освен обидите и опогненията, които вашите близки ви нанасят. Ако можете скоро да забравите, да трансформирате обидата, вие сте човек със силна воля. На този опит ще се подложат само силните, т.е. безстрашливите, страхливите ще оставим настрана. Природата не обича страхливите хора, те са осъдени от нея на смърт. Към смелите хора тя има почитание и всякога е готова да им помага. Смел, безстрашлив може да бъде само онзи, който има непоколебима вяра в законите на Разумната Природа. Страхливият всякога престъпва тия закони, затова Природата има за него особено мнение.

Всеки трябва да се стреми към единство на съзнанието като метод за лекуване, като метод за работа върху себе си. От каквато болест да заболее, достатъчно е да възстановите единството на съзнанието си, за да се вдигнете от леглото си здрав и обдър. Всичките сили на съзнанието се насочват към вашия организъм и започват да му въздействат, докато стане обрат в тялото ви, вследствие на което всички енергии потигат нагоре, вземат обратно движение. При това положение, гуждите вещества в организма, които са причина за болестите, изгезват моментално, както изгезва прахът от повърхността на барабана. Ако някой от вас заболее от хрема, нека

приложни същия метод, за да види за колко време ще се излекува. Крайният предел, до който може да продължи хремата, е обикновено седем дена. Понякога тя продължава три седмици, в изключителни случаи продължава три месеца. С този метод обаче вие можете да излекувате хремата за пет минути; ако не успеете да я излекувате в пет минути, ще гледате да се освободите от нея поне в продължение на два-три часа или два-три дена.

Мнозина се оплакват, че паметта им отслабнала, започнала да им изневерява. Лесно може да се възстанови първоначалната сила на паметта. Но какъв начин? През възстановяване единство на съзнанието. Как става това? Като изхвърлите от ума и сърцето си всички ония мисли и чувства, които ви смущават. Раздвояването на съзнанието е причина за отслабване на паметта. Същевременно раздвояването на съзнанието ражда страх в човека. Някое дете открадне едно яйце от дома си и от страх да не го види майка му то се преструва на болно. Страхът от наказанието е резултат на раздвояване на съзнанието в това дете. Страхът е недъг на чувствата, а гордостта – недъг на ума. Разрушителната способност в човека се дължи на известно изопачаване в творческите му сили. Когато силите, енергиите в човешкия организъм се отбият

от правия си път, човек започва да се отдава на фиктивни, въображаеми мисли и чувства, които му създават излишни страдания. Например, някой си въобрази, че еди-кой си обидил гестта му. Кой може да обижда? И какво всъщност представлява гестта?

Съвременните хора са чувствителни, лесно се обиждат, лесно се нахърняват чувствата им. Чените казват, че човек има пет чувства, т.е. пет сетива. От какво е произлязла думата сетиво, усет? Казваме чусет, или чусат. Буквата ч означава човека, който е посадил нещо. Коренът на думата е сат, което означава проява, а същевременно означава и нещо, което е ограничено. Следователно под думата усет разбираме нещо, което е посадено в почвата или в съзнанието, в ограничено пространство, дето започва да расте. Коренът сат е от санскритски произход и означава нещо, което може да се прояви, да се ограничи. Буквата а в корена сат при слизането си, при инволюцията си постепенно се е изменяла, докато се превърнала в буквата е. Знаги, от чусат се е образувала думата усет.

Коя дума познавате, подобна на думата усет? – Възпри-ятие. Като извадите предлога въз, остава думата приятие, която започва с буквата п. Тази буква означава оплодяване. Знаги енергиите първо се запазват, а после се оплодяват. Чсетът означава

външен процес, а възприемането – вътрешен; той
означава растене. След възприемането иде схващането.
Схващането произлиза от думата хващам нещо с
ръката си; то е физически процес. Обаче думата
схващане започва с буквата с, която показва, че това,
което човек е хванал с ръката си, се намира във
възходящо състояние, върви нагоре. За да расте нещо
нагоре, ние трябва да му създадем благоприятни
условия, да го оградим отвсякъде. За да се ограда нещо,
умът на човека трябва да работи. Буквата ц в
думата схващам показва, че умът може да работи
само тогава, когато и волята взима участие за
премахване на външните противоречия. Като израсте,
посвотото ще мине в по-висока степен и ще оживее.
Следователно в схващането като процес се забелязват
няколко фази: посаждане на нещо, израстване на
посвотото и узряване – превръщане на тия енергии в
плод, в нещо живо.

Основната идея на тази лекция е единство на
съзнанието. Дето има единство на съзнанието, там
не могат да съществуват никакви криви мисли,
никакви отрицателни чувства. За да дойдете до
това единство, от вас се иска да бъдете искрени в
себе си, да не се самоизлъгвате. Всеки в себе си ще си
признае добрите и лошите гертти, без да ги
увеличава или намалява. Като се прецени правилно,

ученикът ще може сам да направлява силите на своя организъм. Всеки човек има недостатъци, но някои не искат да признаят това. При сегашните условия на живота недостатъците са благо за човека. През тях той може да се развива. Например, някой човек е физически слаб, хилав, но същевременно Природата е вложила в него такива сили, чрез които той може да подобри физическото си състояние. Друг някой има добър ум, но центровете му зад ушите са силно развити и този човек е склонен към разрушаване. Какво трябва да прави? Тонетже има добър ум, той ще намери начин, по който да трансформира тази енергия, да я изпрати в предната част на мозъка си и да я впрегне на работа. Тази енергия е необходима, но трябва да се използва разумно. Гневът, например, представлява въглищата, които се поставят в огнището да карат колата. Знаги въглищата ще поставите на огнището, водата – в котела, парата ще прекарате през тръбите и ще я впрегнете на работа. Така машината ще се движи, ще върви напред.

Друга енергия в човека е страхът, който също трябва да се впрегне на работа. Като елемент страхът трябва да се съедини с разсъдъка и да даде сложно тяло или съединение, наречено благоразумие. Тогава ще имаме следното равенство: $C + P = E$. На

химически език казано, страхът е основа, разсъдъкът – киселина, а благоразумието – сол. В животинското царство страхът е на първо място, там той управлява. Задните крака на заека са се удължили вследствие на страха. Дългите уши на заека показват, че той е чумен – слуша добре и разсъждава добре. Заекът обича да се катери по стръмни места нагоре, затова предните му крака са останали по-къси от задните. Нагоре той бяга много бързо, но когато бяга надолу, често се търкаля. Ръцете на говека отговарят на задните крака у заека. Както се свиват ръцете на говека, така се свиват задните крака на коня; както се свиват и движат предните крака на коня, така се свиват краката на говека. Това са странични въпроси, но добре е да размишлявате върху тях, да видите на какво се дължи тази аналогия.

И тъй, като ученици от вас се изисква единство на съзнанието и Абсолютна справедливост спрямо себе си. Справедливостта е необходима за растенето на ученика. Дето има Справедливост, там има и растение; дето Справедливостта отсъства, там няма никакво растение. Когато се говори за единство на съзнанието, ние имаме предвид участието на Божественото съзнание, както и участието на Божия Дух, който работи в цялата Природа. Дето има

Справедливост, там има стрикосновение на говешкия Дух с Божествения.

Всяка вечер, преди да легнете, застанете прав и се свържете с великата Светлина на Божия Дух и кажете: „В името на Абсолютната справедливост признавам погрешките си и съм готов да ги изправя.“ Никакво извинение, никакво отлагане. Погрешките се изправят, а не се прощават. Когато обещаете да направите някакво добро, изпълнете го без страх. – Има последствията цели да бъдат лоши. – По-добро да срещнете, отколкото да се върнете назад. Обещал си да дадеш някому хиляда лева; дойде някой при тебе и започва да ти говори за този човек, че не е честен, че ще изяде парите ти и т.н. Каквото и да стане с парите ти, не се връщай назад. Така ще направим само една погрешка; ако откажем да дадем обещаните пари, ще направим две погрешки. Щом си дал обещание да направим някакво добро, не трябва да се отмяташ. Погрешно да е обещанието, ще го изпълним. Бъдете смели и решителни. По никоя начин не можете да избегнете кармическите последствия. Да да придобием смелост и решителност, започнете от малките опити, за които са нужни малки знания. Не се стремете към големи опити, защото не сте готови за тях, нямате още нужните знания.

Сега, запишете си следните три правила:

Вложи Истината в душата си и Свобдата, която търсиш, ще придобиеш!

Вложи Мъдростта в ума си! Светлината ще дойде и Знанието ще ти даде своята помощ.

Вложи Чистотата в сърцето си! Любовта ще дойде и истинският Живот ще започне.

Напишете тези правила на отделен лист и го поставете на масата си или го закачете на стената, за да можете да ги четете, когато пожелаете. Като ставате сутрин, първата работа, която ще свършите, е да прочетете тези правила и да размислявате върху тях. Ще прочетете първото правило и ще си кажете: „Аз трябва да вложя Истината в душата си! Защо? За да бъда свободен, да придобия Свобдата си.“ После ще прочетете второто правило и ще си кажете: „Аз трябва да вложя Мъдростта в ума си! Защо? За да придобия Знания.“ И най-после ще си кажете: „Аз трябва да вложя Чистотата в сърцето си. Защо? За да дойде Любовта.“

Тайна молитва

Fir-für-fen-Tau-bi-aumen

8-ма лекция от Учителя, държана на 29 ноември
1922 г., София.

Закон за съотношения

Fir-für-fen-Tau-bi-aumen

Тайна молитва

Петоха се работите върху темата „Предназначението на дихателната система“.

За следния път пишете върху темата: Елементи на говешката реч.

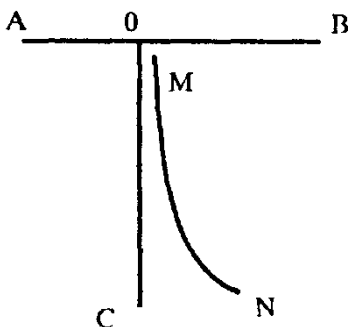

Фиг. 1

Сега, да вземем права-та АВ. Тя не е образувана произ-волно, но е произлязла от някакъв разумен източник, от някакво разумно същество. При това образуването ѝ се дължи на известна причина. Как определят в геометрията пра-вата линия? (- Най-късото раз-сто-яние между две точки се нарича права

линия.) Или правата линия представлява процес, извършен с най-малки разходи. От правата AB надолу спущаме перпендикуляр OC . След това начертаваме кривата MN , като предполагаме, че и тя излиза от същия център, от който излиза правата OC . Каква е дължината на линията MN в сравнение с перпендикуляра OC ? Линията MN е по-дълга от OC , защото е крива. Да предположим, че линията OC представлява витло на аероплан. Какво става с аероплана, ако витлото усилва, ускорява движението си? Аеропланът започва да се издига нагоре. Какво става с аероплана, ако витлото намалява движението си? Аеропланът започва да слиза надолу. Какво е отношението между енергиите в двата случая? При издигането си нагоре аеропланът надделява земното притегляне; при слизането си надолу това притегляне вече не му противодейства.

Представете си сега, че кривите A и B (Фигура 2) са условия, при които Животът може да се прояви. Приемаме, че кривата A представлява планинско място, изложено на силни ветрове. Един ваш приятел посадил на това място сливи и казва, че като завържат и узреят сливите, ще ви даде от тях. Кривата линия B представлява долина, в която друг ваш приятел е посадил сливи и обещава, че

когато узреш, че ви даде от тях. Кой от двамата ви приятели ще има по-голяма възможност да изпълни обещанието си? Онзи, който живее в долината. Колко на сто той ще има възможност да изпълни обещанието си? Ако пък имате един болен, где трябва да живее, за да се излекува по-скоро – на височината или в долината? На височината ще оздравее по-скоро, отколкото в долината. Следователно неблагоприятните условия в едно отношение са благоприятни в друго отношение; и благоприятните условия в едно отношение са неблагоприятни в друго отношение. Оттук може да се извади законът: след всяка несполука иде сполука.



Фиг. 2

За обяснение на този закон ще приведа следния пример: вие сте болен, огаквате от вашия приятел сливи, които той ви е обещал. Приятелят ви живее на планинското място А. Какате ден, два, седмица, две, месец, той нищо не изпраща. То едно време решавате сам да отидете при него да видите защо не ви изпраща обещаното. Отивате при него и влизате в обяснения. Той ви развенда из своите имения, показва ви градините си, разказва ви при какви условия се

развиват дръветата му и в тези обяснения и разходки вие оставате при него цял месец. В това време обате под влиянието на чистия планински въздух облестта ви изгезва, вие натълно оздравявате. Питам кое струва повече в дадения случай – сливите или здравето? Это, една ваша несполука се последва от сполука. Законът за съотношенията действа навсякъде в Природата и може математически да се определи какво е отношението на едната величина към другата.

Представете си, че някой обещава да ви услужи в нещо. Думата услужвам е положителна. В този смисъл можете ли да определите колко на сто е вероятността даден човек да ви услужи? Някога от сто обещания могат да се изпълнят само едно или две; това показва, че мизето, което обещава, се намира при условия на физическия свят. Някога от сто обещания могат да се изпълнят деветдесет и девет; това показва, че мизето се намира при условия на Ангелския свят, дето възможностите за реализиране на дадените обещания е по-голяма. Най-после на сто обещания могат да се реализират сто и едно; това показва, че мизето се намира при условия на Божествения свят. Оттук виждате какви са възможностите за реализиране на идеите във физическия, Духовния и Божествения свят. Има известно отношение в тия възможности. Това лесно

може да се определи, ако човек знае предварително откъде произтига дадената енергия, която ще се употреби на работа. Източникът на енергията определя възможностите. Знаги между енергията и възможностите, които тази енергия съдържа, има известно съотношение. Следователно на физическия свят възможностите за реализиране на едно обещание могат да бъдат едно или две на сто. Например, искате да срещнете един заек в гората; вероятността да го срещнете е само едно на сто. Знаги малка е вероятността да го срещнете, много условия могат да попречат на тази среща. Искате да срещнете някой човек, който ви е обещал тази среща; само две на сто има вероятност да го срещнете, всички останали случаи до стотте са изключения. И затова казваме, че човек много обещава, малко изпълнява. Доидете ми до Ангелския свят, там на сто обещания деветдесет и девет се изпълняват. В този свят и най-възвишените Същества се намират при условия, че каквото предприемат, да го свършат деветдесет и девет на сто успешно, а с едно на сто изключение. В Божествения свят обаче няма нито едно изключение за неуспех, там на сто обещания сто и едно се изпълняват. Ангелите се занимават с живота на растенията. Ако някой се заеме да разоравя една нива и я оре и посява деветдесет и девет години

наред, нивата ще роди точно толкова пѣти, колкото пѣти я е посявал; на стотния пѣт този човек се отказва да оре и не посява нивата. Мислите ли, че тази нива ще роди? Няма да роди нищо. Това именно е едното изключение в Ангелския свят. Въ Божествения свят обаче, ако някой се откаже на стотния пѣт да посее нивата, сто души ще го заставят да я посее. Ще не ще – този човек ще посее нивата и то не само сто пѣти, но сто и един пѣти даже. Въ Божествения свят не се позволява абсолютно никакво изключение. Дали си човек или дух, цом боравиши със законите на Божествения свят, никакво изключение не се допуска.

И тъй, след всеки щастлив случай в Живота иде един нещастен. На всяка планина съответства долина – това е закон в Природата. Тъй щото, когато някой слеза, това показва, че той е на височина; когато се качва, той е в низина. Изкачването по планината изисква подем на говеикия Дух; слезането в долината изисква от човека внимание. И в двата случая има препятствия, само че тия, които заставят човека да се качва нагоре, са корубести, изтъкнали; тия пък, които го заставят да слеза надолу, са вдлъбнати. Препятствията ще заставят човека да намери извора. – „Ами ако кривна наляво или надясно?“ – Никакво изкривяване

не може да стане. Едно е възможно: или нагоре да се качвате, или надолу да слизате. В това отношение съществува един закон в Природата, а именно: след всеки щастлив случай иде един нещастен, след всяка радост иде скръб. Скръбта и Радостта са две различни състояния, през които говешката душа неизбежно трябва да мине. Могат ли скръбта и Радостта да се предизвикат от една и съща причина или да се произведат от едно лице? Радостта е планински връх, а скръбта – долина. Затова се казва, че който страда, той слиза в долината. Като слезе в долината, говек започва да оре, да копае, да сее, вследствие на което ръцете му се покриват с пришки. Каквата е разликата между планинския връх и долината, такава е разликата между Радостта и скръбта. Планинският въздух е рядък, гъст и студен; въздухът в долината е гъст, негъст и топъл. Растителността в долината е по-буйна, по-изобилна, а на върха – по-слаба, по-оскъдна. Може ли говек да бъде постоянно радостен? Не може. Ако разглеждате нощите, ще видите, че има цели, половини, четвъртини, осмини и т.н. Всяка от тях трае строго определено време. Между всяка ноща и времето има известно съотношение. Въз основа на този закон радостите и скърбите имат определено време на траене. Някоя радост или скръб трае само

един момент, равен на траенето на 1164, 1132, 1116, 118 нота. Някога трайността им е по-голяма, равна на четвъртина, половина или цяла нота. Някои радости и скърби имат ехо, вследствие на което те траят повече от определеното за тях време и казваме, че са продължителни. Радостите и скърбите в Живота са моментни само, а когато ние казваме, че продължават много, това се дължи на тяхното ехо. Например, някой ви удари; болката, която усещате, е резултат на първия удар. Ако болката още продължава, тя е рефлексия на първия удар. Знаци между интензивността на енергията и продължителността на времето има съотношение. Като знаете това, вие можете да изчислите математически колко време – часове, минути или секунди – ще трае известна болка. За това е необходимо да знаете силата, с която е нанесен ударът. Забелязано е при това, че болката постепенно се намалява – в първия момент е била най-силна, но този момент не се повтаря.

Законът за съотношението се изявява навсякъде в Природата и в Живота, но вие трябва да го изучавате, за да можете разумно да се ползвате от него. Знаете, например, че страданието трае момент само, а след това иде неговото ехо, което продължава часове, седмици и месеци. Ето тук ще прилагате

волята си! Като ви заболн зъб, ще знаете, че болката трае моменти само; затова със силата на волята ще гледате да прекратите рефлексите на тази болка. Какво правят съвременните хора? Като ги заболн зъб или като забележат от някаква болест, те казват: „Аз зная, че ще боледувам най-малко цяла седмица.“ И така става – те съзнателно се поддават на отражението на болестта. Не, човек трябва да знае, че всяка болест трае няколко момента само, а от психиката на човека зависи колко време ще продължат рефлексите на болестта. Математически може да се определи каква част от секундата ще продължи известно страдание или известна болка. Затова, като ви налегне някакво страдание, ще му напомните, че то е кратковременно, да не се забрави да седи часове и дни. Чум кажете така, страданието ще си отиде. Същото нещо става и с Радостта – и тя е кратковременна. И да искате да я задържите по-дълго време, тя си отива, защото в съзнанието ви предварително е сложена мисълта, че тя скоро ще ви напусне. И действително така става.

Както виждате, има известно съотношение между мислите и желанията: след всяка силна мисъл иде слаба проява в характера на човека, след всяко благородно чувство се проявява някаква слабост. Като

знаете това, вие всякога трябва да бъдете готови да посрещате тия неща със спокойствие. Цюм се качите на върха, вие знаете, че непременно ще слезете. Затова от вас се иска да бъдете внимателни, да бъдете всякога готови, да сте на щрек. И тогава, ако сте били внимателни, ще слезете от върха бавно, спокойно; инаге рискувате да паднете. След всяко лошо чувство или след всяка лоша мисъл вие ще проявите някаква силна, възвишена мисъл или благородно чувство. То този начин Природата внася равновесие във всички прояви на Живота. Причината за тези резки промени се дължи на факта, че ние сме свързани със светове, по-високи и по-низки от нашия, които ни въздействат по един или по друг начин. Когато сме скръбни или когато нарушим равновесието в Природата, от Ангелския свят ни дохожда помощ, докато се възстанови това равновесие. Като се повдигне разположението ни, от низшия свят идат същества да ни ограбят и ние изгубваме придобитото. Следователно при всяко нарушаване на Божествения ред и порядък от ваша страна идат Разумни същества да възстановят това равновесие. Дали сте достойни за тази помощ или не, те не държат сметка. Целта е да се тури ред в Природата, да се възстанови първото ѝ положение.

Погаба на какво се дължи успехът и неуспехът на хората? Преди да се отговори на този въпрос, вие трябва да се запитате какъв успех оскъпвате – материален, духовен или чужд? Задавали ли сте си конкретно въпроса какво искате да бъдете или какво искате да придобиеете? Гесто у вас се раждат мисли, желания и гъвства, които не са ваши, и като не знаете това, искате на всяка цена да ги реализирате. Например, гетете някой автор и като свършите книгата му, у вас се явява силно желание да станете поет или писател като него. Тази мисъл не е ваша, това е било някогаиното желание на автора на книгата да стане поет, писател. Той силно желаел това и го постигнал, но вие не можете да станете поет. Защо? Защото за вас не са определени тези страдания, не е предвиден този път, през който авторът е минал. И наистина, ще видите, че това желание след няколко дена ще ви напусне – значи то е било гъздо желание. Докато е станал този автор поет, само той знае през какви страдания и изпитания е минал. Колко пъти той се е обезсъргавал и отново насъргавал, колко пъти той се е отгайвал и дохождал до самоубийство, колко пъти е бивал освиркван и подиграван! Това обаче никой не знае – ние се намираме пред един резултат. Гетем книгата, възхищаваме се и пожелаваме и ние да

обдем като него поети – как, по какъв начин може да се постигне това не се интересуваме. Поетът трябва да мине през големи страдания, няма поет в света, който да не е страдал. И тук е спасен законът за съотношенията, а именно между страданията и постиженията.

Следователно между физическия, сърдечния, умствения и волевия живот на човека съществува известно съотношение. Въз основа на това съотношение може точно да се определи след колко време крайният материалист може да стане краен идеалист. Преди години дойде при мене един варненски адвокат, по убеждение социалист, и като се разговаряхме по различни въпроси, казах му, че след четири години няма да остане помен от сегашните му убеждения. – „Не е възможно това, аз съм убеден социалист!“ – „Вариши това, което ти казвам, и ще провериш дали говоря истината.“ Две години след това той се ожени, роди му се момиченце. С жена си живееше добре, обичаше я. Една вечер отишъл на събрание и се позабавил малко повече от обикновеното време. Жена му била в къщи, работела нещо; като ѝ се доспало, тя си легнала и оставила лампата да гори. Случайно някак лампата се обърнала, газта се разлила върху леглото ѝ и тя изгоряла. От скръб и страдание за жена си ч него настанал голям обрат,

той станал силно религиозен, забравил социалистическите си идеи. Скоро след това го изключиха от социалистическия кръжок. Като ме срещна един ден във Варна, той ми каза: „Представи си, каквото ми предказа, това се сбъдна! От моите първи убеждения нищо не остана.“ Казвам: като знаете закона на съотношенията, всички трябва да бъдете внимателни, да не нарушавате великите закони, защото ще попаднете под други закони, които няма да ви цаждят. И в Тисанието е казано: „Който стои високо, той трябва да знае, че ще падне. Който падне, той трябва да знае, че ще стане.“

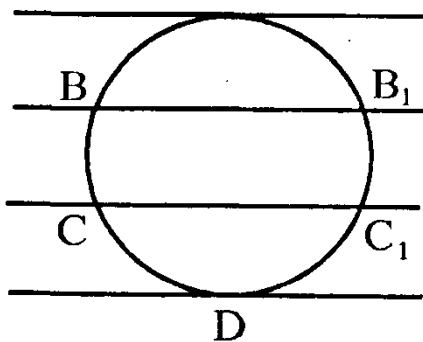

Фиг. 3

Сега от вас се изисква да разсъждавате правилно, зряло, да знаете, че според окултната наука нищо не става случайно, произволно. Окултната наука е положителна, тя взема предвид всички елементи, с които Природата работи. Ако се съобразява със законите на тази наука, човек може да избегне много

нещастия в своя живот. На какво се дължат нещастните случаи в живота и в Природата? Те се дължат на известно нарушаване на един от великите закони.

Сега ще представя графически четирите области на проявения живот (Фигура 3). Правата А представлява физическия живот, правата Б – сърдечния, правата С – умствения и правата D – волевия живот на човека. Енергията, която се развива в първия период от живота на човека, когато той расте физически, е точно определена по количество и по време на траене. След това тази енергия преминава във втория период от живота на човека, когато той се развива повече сърдечно. Оттам енергията минава в третия период, когато човек се развива повече умствено. Най-после тя слиза в четвъртия период – във волевия живот на човека. Като стигне до долу, енергията взема обратно движение нагоре и образува един кръг, едно обръщане на силите. Като се знае това нещо, може да се изчисли математически след колко години, как и де ще се прояви енергията. Също така може да се изчисли в какъв размер ще се яви тази енергия и какви резултати ще произведе. С това се обяснява защо желанията, подтиците, стремежите на човека се явяват периодически. Някой млад човек желае да учи, да се развива умствено.

Започва да учи и работи в това направление две-три години. След това подтикът му за учене изгезва, той се прехвърля на друго някакво желание. След известен период от години той пак се намира пред първото си желание да учи. Това нещо е в зависимост от закона на съотношенията. Времето е в зависимост от силното желание, силната мисъл, силното чувство. Например, толкова по-дълъг ще бъде периодът, през който човек ще учи, колкото по-интензивно е желанието за учене. Ако се явят някакви особени препятствия за реализиране на това желание, човек страда, чувства се нещастен. Препятствията пък се явяват по причина на някакво нарушаване на законите. Като млади вие трябва да правите наблюдения, да изчислявате колко време трае една силна мисъл у вас и след колко време се явява отново. И тъй, според закона на съотношенията след всяко щастие иде нещастие и след всяко нещастие иде щастие; след всяка болест иде здраве и след всяко здраве иде болест. Тод думата болест аз не разбирам обикновените болести, когато човек страда физически, но имам предвид онези състояния, които се предизвикват при нарушаване хармонията между чувствата и мислите.

Всеки от вас трябва да се запита дали се е самоопределил според закона на съотношенията. Вие трябва да се самоопределите. Който не се

самоопредели, той ще остане завинаги в камбара. Който седи в камбара, той нищо не печели, но и нищо не губи. Знаете ли какво нещо е самоопределението? Умом не знаете, пишете за следния път върху темата „Самоопределяне в живота“. Вие трябва да се самоопределите, защото в скоро време ще се намерите пред една окултна митница, дето ще ви прегледат най-щателно. Като намерят, че носите вещи, за които не сте платили мито, ще вземат вещите и ще ви глобят. Ще ви прегледат с рентгенов апарат, за да видят какво носите в себе си. Пък щото, ще ви прегледат външно и вътрешно, ще вземат и най-малкия излишък, който се намери у вас. Следователно изхвърлете всички излишни работи навън, за да не ви глобят. В този смисъл, да се самоопределите значи да изхвърлите от себе си всички излишни, несъществени неща, които причиняват страдания и нещастия, и да задържите само същественото, което причинява Радост и Веселие и с което можете да работите.

Окултната наука, с която се занимавате, е положителна, но същевременно опасна наука. Реднож влезли в тази Школа, вие имате привилегията да ви се предаде тази наука в най-лека, в най-възприемлива за вас форма. Ако бяхте в друго време, по никакъв начин нямаше да ви приемат в Школата. В

древността не са приемали ученици по-млади от 33 години. Затова трябва да бъдете внимателни, да не си играете с природните закони. Природните закони са живи, съзнателни, те не могат да се престъпват. Доиде ли до окултните сили, до окултните закони, ученикът трябва да знае, че с тях игра не бива. С това аз не искам да ви наплаша. Страхът е необходим, но не този обикновен страх. Ученикът трябва да има благоговейно чувство към Великото, към Божественото в света. Ако това чувство не е развито в него, то трябва да се замести със страха. Този страх именно наричам Божествен, разумен страх. При този страх могат да възрастват всички благородни чувства в човека. Който съзнателно изучава окултната наука, той развива в себе си смелост, решителност, инициатива, трудолюбие и работоспособност. Като направите някаква погрешка, не се оправдавайте с условията, с майка си и с баща си, но винаги бъдете готови да изправите погрешката си. Оставете настрана майка си и баща си. Като работите съзнателно и с Любов, вие сте в състояние да използвате условията и да създадете от себе си каквото желаете. Ако направите някаква погрешка, веднага я изправете. Ако изправите погрешката си, тръгнете пак напред.

Като ученици вие трябва да изучавате окултната химия, да знаете от какви елементи се нуждае вашата кръв. Ако желязото е недостатъчно в кръвта ви, по някакъв начин трябва да го доставите. Унаге отсъствието на желязо в кръвта ви ще придаде повече мекчавост, отъваемост на характера ви. Ако златото е малко в кръвта ви, ще бъдете лишени от благородство в характера. Знаци всеки нов елемент, внесен в чума, в сърцето или във волята на човека, дава нова насока на неговата дейтелност. Изучавайте химията добре, за да можете да превръщате силите в себе си. Тогава ще знаете как да калите желязото в себе си – от меко желязо да го превърнете в стомана. Някои от вас се нуждаят от твърдост в характера си, други – от мекота, трети – от благородство, четвърти – от постоянство, пети – от Любов към Бога, шести – от милосърдие, разсъдливост, въображение и т.н. Всеки може да каже за себе си: „Едно ми не достига.“ Той трябва да намери какво му липсва, а после да потърси метод как да придобие този елемент, който му липсва. Всеки се нуждае от едно нещо, но това нещо е от голямо значение за неговото развитие. Това важно нещо той ще научи от закона на съотношенията.

Тайна молитва

Fir-für-fen-Tau-bi-aumen

*9-та лекция от Учителя, държана на 13 декември
1922 г., София.*

Самоопределение

Fir-für-fen-Tau-bi-aumen

Тайна молитва

Прогетте се резюме на темата „Предназначение на дихателната система“.

Гетоха се работимте върху темата „Елементи на говешката реч“.

Каква тема имате за следния път? (- Самоопределение в живота.) Какво разбирате под думата самоопределение? (- Да се самоопредели човек, това значи да определи отношенията си към околната среда.) Съгласни ли сте всички с тази дефиниция? Какво нещо е самоопределение на единицата? Според мен самоопределението на единицата седи в това, че тя подтиква нещата напред, т.е. изнася ги на сцената. Какво представлява самоопределението на двойката? (- Поляризиране.) Какво нещо е поляризирането? (- Проявяване.) Числото 2, двойката представлява материята, т.е. закон на материалния свят. С други думи казано, единицата представлява сили, които подтикват нещата в материалния свят, в

материята, която ги облича във форми, т.е. оформя ги. Единицата е баща на нещата, а двойката – тяхна майка. Единицата дава първия съзнателен подтик на Живота. Единицата е първата видима причина на нещата, а двойката – втората видима причина. Какво е самоопределението на числото три? – Тройката е смисълът, целта, към която всичко в Живота се стреми. Следователно всеки за себе си може да каже: „Аз съм единица. Защо? Защото се проявявам.“ – „Аз съм двойка. Защо? Защото отглеждам своята идея както майка – своето дете.“ – „Аз съм тройка. Защо? Защото имам цел, към която се стремя, към която направлявам своята идея.“ Знаеи човек едновременно е и единица, и двойка, и тройка.

Всички числа, с които си служите, представляват отношения, сили, разумни същества, които се намират на различна степен на развитие. В този смисъл и единицата, и двойката, и тройката представляват Разумни същества. Като се каже единица, разбираме колективното, Божественото съзнание, което включва в себе си всичко. В двойката се проявяват два велики центъра – Божественото и Ангелското съзнание. В тройката се проявяват три центъра – Божественото, Ангелското и човешкото съзнание. Знаеи в единицата няма деление на нещата, в нея съществува само едно съзнание –

Божествено. В двойката и в тройката обаче се явява деление на колективното съзнание. Затова именно, като се говори за две, за три и за повече единици, нещата започват да се делят, да се раздробяват на части.

Какво е самоопределението на четворката, на числото 4? Числото 4 представлява абсолютна мярка, с която се измерват всички неща във видимия свят, в целия Космос. Като дойдат до 4, кабалистите спират. Те събират числата 1, 2, 3, 4 и полугават числото десет: $1 + 2 + 3 + 4 = 10$. Като съберат тези числа, те извършват после обратния процес – изваждане: те вадят единицата, двойката, тройката и четворката от десет и полугават:

$$10 - 1 = 9$$

$$10 - 2 = 8$$

$$10 - 3 = 7$$

$$10 - 4 = 6$$

Числата 1, 2, 3, 4 представляват елементи на 10, а числата 9, 8, 7, 6 са производни на първите четири числа. Значи числата 1, 2, 3, 4 са самоопределения на единицата.

Какво значи да се самоопредели човек като единица, като двойка, като тройка или като четворка? Кои елементи влизат в човека като единица, за да може да се самоопредели? В човека

влизат Дух, душа, ум и сърце. И тогава съставяме следната пропорция: Духът на човека се отнася към неговата душа, както умът към сърцето му. Тази пропорция може да се изрази в букви: $D : D = U : C$. Това показва, че човек трябва да се самоопредели като Дух, като душа, като ум или като сърце. Същевременно той може да се самоопредели като цяло – като съвкупност от четирите съставлящи го елемента. Когато се говори за самоопределение, човек трябва да има ясна представа какво да самоопредели в себе си. Оккултната наука е положителна, точна наука, всяка дума в нея отговаря точно на идеята. Там не може да се каже, че човек ще се самоопредели. Кажете ми така, веднага следва въпросът в какво ще се самоопредели или кое ще самоопредели. Като какво ще се самоопредели човек – като единица, като двойка, като тройка, като четворка или всички, взетом взети? Ако се самоопредели като единица, т.е. като първична сила, в нея човек не трябва да прибавя качествата на двойката. Може ли единицата да стане двойка? Единницата може да стане двойка само след като я ступим, като я разполовим на две части. Тогава полученото е два пъти по-малко от единицата. Две равно ли е на единица? Две казват $1 + 1 = 2$. Значи според вас двойката е два пъти по-голяма от единицата. Обаче ние казваме, че няма

число, по-голямо от единицата. Погавя как е възможно единицата да е равна на двойката? Это де и как се явява софистиката във философията. Ще кажете, че всяко нещо може да се приеме за вярно, след като се докаже. Ако е за доказване, лесно може математически да се докаже, че единицата е по-голяма от двойката. Когато казвате, че $2 + 1 = 3$, и това не е вярно. В математиката, с която днес си служите, идеите не са верни в абсолютния смисъл на думата. Числото 3 наистина е равно на $2 + 1$, но само ако двойката и единицата ги разглеждаме като съставни елементи на единицата, но не и като самостоятелни цели числа. Числото 3 съдържа резултатите на числата 2 плюс 1, а не самите двойка и единица.

Учителят влиза в едно от отделенията и казва на един от учениците си: „Стоянго, нарисуй един кон!“ Стоянго излиза на дъската и рисува кон. Всички деца от отделението казват, че Стоянго е нарисувал на дъската кон. Какъв кон е този? Той съвсем не мяза на кон. Може ли дете от първо отделение да нарисува кон? Ако някой художник погледне рисунката, ще каже, че това не е никакъв кон. Какъвто е конят на това дете, такива са понятията на много съвременни хора за Бога. Както грез рисунките си децата дават само представа за известни неща, така и съвременните хора имат най-различни

представи за Бога; те нямат нещо абсолютно, нещо ясно, определено за това какво е Бог.

И тъй, когато става въпрос за самоопределение, в какво трябва човек да се самоопредели? Човек трябва да се самоопредели в стремежа на своя Дух, в порива на своята душа, в мисълта на своя ум и в чувствата на своето сърце. Това обяснение за самоопределението ви се дава не да го напишете на книга, но да го възприемете в себе си, да знаете в какво отношение трябва да се самоопределите. Това, което напишете на книга, ще бъде теоретическо самоопределение, а това, което приемете в себе си, ще бъде практическо самоопределение. Последното самоопределение поставя човека на един или на друг път. Като казвам, че човек трябва да се самоопредели, това не значи, че той трябва да се самоопредели към някаква партия или към даден народ. Да се самоопредели човек, това значи да познава силите, с които разполага, да знае в каква посока да ги отправя, за да използва разумно своя живот.

Както виждате, темата, която ви дадох в началото на лекцията, за самоопределението, е разгледана вече. Ако режете да пишете върху нея, ще повторите това, което говорихме сега. Затова за следния път пишете върху друга тема, а именно

върху: Признаци на говеешкото съзнание, проявено в най-високата си форма. Като напишете тази тема, ще ви дам някои обяснения и върху нея.

Представете си сега, че правата $\Lambda\Lambda$ е единица, която е изменила своето положение – вместо да е в отвесна, тя е в хоризонтална посока. Като права линия тази единица означава различни неща. Ако я разглеждате геометрически, ще кажете, че правата линия означава най-късото разстояние между две точки. Ако я търсите на лицето на човека, ще я намерите на няколко места. Например, ако затворите устата си, т.е. ако доближите устните си близо една до друга, ще се образува права линия. Обаче, ако устата е малко отворена, устните – слабо отдалечени една от друга, ще се образува елипса. Естественото положение на устата е последното – двете устни да образуват елипса. Цял волята в човека започне да действа, устните се доближават една до друга и образуват права линия. Знаци правата линия е проява на волята. И наистина, когато човек изнесе ръката си напред или настрана, добре опната и свита в гържк, това движение означава проява на волята. Самото положение на ръката представлява права линия. Ако ръката се спусне надолу, в пасивно състояние, волята преставя да действа. Дето волята не действа, там линиите се прегъват. При тези линии всякога се

образуват ъгли; ъглите означаваат непостигнати желаниа. Следователно ступените линии, ъглите означаваат някакво прегъпване на волята, вследствие на което желанията не са постигнати. В геометрията изучаваат ъглите и ги делят на прави, остри и тъпи. Какво нещо представлява ъгълът в геометрията? (- Пространството между две пресечни линии в една равнина наричат ъгъл). Има ли някаква идея в тази дефиниция? (- Никаква идея няма в тази дефиниция). Погава ние можем да дадем друго определение за ъгъла: ъгъл се образува от всяко непостигнато желание в човека. Ако върху лицето на някой човек са образувани много ъгли, това показва, че този човек има много непостигнати желаниа. Тези ъгли имат различни голедини и различни посоки. Същевременно те означаваат и противоречията, на които даден човек се е натъкнал. Прегъпвания, ъгли се срещат и в Природата. Например, долините се образуват от прегъпване на пластове. При това всяка долина е заградена от двете страни с плоскости, които представляват поли на планината. Ако вземем долината като място, дето животът се проявява, ще извадим заключението, че между две противоречия всякога има условия да се прояви животът.

Ако разглеждате ъгъла АВС, обърнат с върха нагоре, той представлява противоречие, което е в разрез със

законите на духовния живот. След време това противоречие се превръща в благо за говедството. Ако същият ъгъл е обърнат надолу с върха, това показва, че противоречието е за Земята, т.е. влиза в разрез със законите на Земята. Ако пък си представите два планински върха, обърнати с върховете надолу, те ще произведат дъжд. Следователно, за да се произведе дъжд, необходими са две противоречия в Невидимия свят. Ъгъл, обърнат с върха надолу, означава образуване на дъжд.

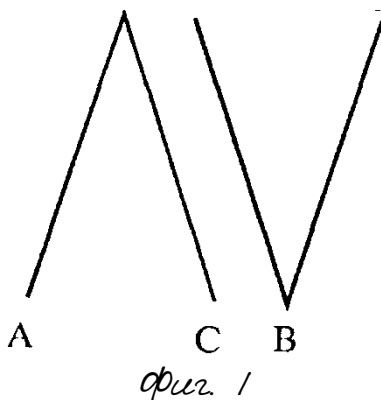

И тъй, като се натъкнете на известно противоречие, на известно противодействие, ще знаете, че то се определя от следния закон: на всяка акция отговаря реакция, на всяко действие – противодействие. Следователно между две злини, между две нещастия или между две противоречия всякога се ражда една добрина. Между две добрини пък се ражда една злина. Затова именно се казва: „Две

Добрини не могат да седят на едно място." Този закон има сила само за Земята. Какво представляват злото и Доброто в Живота? Злото е най-малкото проявено Добро; Доброто е най-голямото проявено Добро. С други думи казано, злото е началото на Доброто, а Доброто е краят на Доброто. Ще докажа това твърдение със следния пример. Взимате една овца, заколите я, опелете я и я изядете. За вас това е начало на едно добро, но за овцата е зло. След време, когато се запознаете с великите закони на Живота, вие срещате същата овца в гората, вземате я на ръце и я оставяте в своята мивада свободно да пасе прясната зелена тревица и казвате: „Ти можеш да останеш при мене, аз ще се грижа за твоя живот, ще те пазя, няма да посягам върху тебе. Аз благодаря за услугата, която ми направи в миналото. Тогава бях некултурен човек, но днес имам по-голяма светлина, разбирам законите, искам да ти се отплатя." Това е краят на Доброто, което е същинското Добро. Злото се явява и при случаи, когато човек се натъкне на някои свои идеи от преди хиляди години. В миналото тези идеи са били добри, но при сегашното развитие на човечеството те носят зло в себе си. Например, когато една риба изяде друга, това е в реда на нещата – за рибите това не е зло. Но ако днес един човек по атавизъм изяде друг,

това е голямо зло и за двамата. Ако една риба изяде друга, първата продължава да живее, но ако един човек изяде друг, и двамата умират. Значи желанието на човека да гълтне друг някой човек е зло – то е желание, което е отживяло времето си, то е остатък от далечното минало, на което човек периодически се натъква. Следователно в съвременния живот злото не е нищо друго, освен идеи на миналото, които са отживели времето си.

И тъй, що е злото? Злото представлява отживели идеи, неспо-лукливи опити на миналото. Днес всичко това трябва да се отбягва. Хората са опитвали тези идеи в миналото, няма защо и днес да се повтарят. Доброто представлява нови, Божествени идеи, които дават нови насоки за реализиране на човешките желания. През Доброто човек отправя своите сили към Божествения свят. Когато ви запитат защо човек не трябва да бъде лош, ще кажете: „Човек не трябва да бъде лош, за да не повтаря своето минало.“ Защо трябва да бъде добър? За да постигне целта на своя живот, да влезе във великия свят на Битието. Значи злото е изминатият път, по който човек не трябва да се връща; Доброто е пътят, по който човек върви впер, за да реализира своите желания по нов, по Божествен начин и да разбере смисъла на живота.

Ще обясня идеята си със следния пример. Представете си, че сте живели известно време на северния полюс. След това, с движението на Земята се движите и вие и дохождате до екватора. Времето, което сте употребили, докато стигнете до екватора, се равнява на двадесет и пет хиляди години. Какво ще стане с вас, ако се върнете отново на северния полюс? Вие непременно ще умрете. Значи връщането в миналото не е нищо друго, освен връщане към северния полюс. В този смисъл злото представлява ледена епоха, леден период, който носи смърт за човечеството. Едно време там е имало условия за живот, но днес тези условия не съществуват. Ако някой попадне при тези условия днес, непременно го очаква смърт. Това е връщане назад. Да се връщаш назад, това е смърт; да вървиш напред, това е живот. Ето защо днес никой не може и не трябва да се връща по пътя, по който някога е вървял. Защо? Защото там условията за живот са вече изменени.

Сега знаете какво представляват злото и Доброто. Тези разсъждения са необходими, за да хвърлят повече Светлина в съзнанието на човека. Чум Светлината на съзнанието е по-голяма, може да се говори вече за бъдност на човешкото съзнание.

Що е съзнание? По този въпрос е писано в много философски и окултни книги, които сами можете да

гетете. С няколко думи казано, съзнанието подразбира склад от положително Знание, вложено в Духа, душата, ума и сърцето на човека. С това Знание той има ясна представа за нещата и знае при всеки даден случай как да постъпва. Съзнателният човек никога не върши зло. Той се ползва от опитността на миналото си, вследствие на което днес по никой начин не си позволява да прави зло. Несъзнателният човек може да прави зло, но само дотогава, докато придобие опитност, докато съзнанието му се пробуди. Душата съзнание е образувана от съюза с и съществителното име знание. Следователно душата съзнание подразбира да се направи връзка между знанието на Божествения и човешкия Дух, да се прехвърли мост, който да свързва Божествения с човешкия свят.

И тъй, от всички се изисква самоопределение. Докато не се самоопределите, не може да ви се говори на понятен език. Каквото и както и да ви се говори, не можете да разберете. Като се самоопределите, ще ви се говори на математически език, и вие ще разбирате този език. Математическият език е кратък, ясен и строго определен. В него няма повторения, излишни думи и двусмисленост. Когато определите отношението, в което се намират вашите Дух, душа, ум и сърце към Първата Причина,

вие ще бъдете вече напълно самоопределени. Самоопределението е въпрос на съзнанието. За тази цел вие трябва да четете какво са писали различните автори върху съзнанието и самосъзнанието, след това и аз ще говоря по същия въпрос. Ако се ползвате от гънди езици, върху съзнанието е писано и на немски, и на френски, и на английски езици. Можете да четете, да разширявате знанията си. Вие трябва да изучавате проявите на съзнанието не само като философска, отвлечена мисъл, но и като приложение, за да видите какви резултати дават. В съзнанието си човек проявява един род чувства, мисли и действия, в самосъзнанието си – друг род, в подсъзнанието – трети и в свръхсъзнанието – четвърти. В каквато област на духовния живот да се намира човек, такъв израз ще има неговият живот на Земята. Обаче трябва да знаете, че вън от човека съзнанието не може да се определи. Някои философи казват, че съзнанието е самият човек. Не, човек е нещо повече от съзнанието. Съзнанието е елемент, който влиза в човека, но не е самият човек. (– Каква разлика има между познанието и съзнанието?) – Познанието е повърхностно нещо, а съзнанието е вътрешно нещо, придобито чрез дълъг опит – то е положително знание. Да имаш познание за захарта, това значи

Да си тел някъде за нея, че е бяла, че е сладка, че лесно се разтваря във вода. Да съзнаваш какво нещо е захарта, това значи да си я видял, да си я вкусил, да си я разтворил във вода. Познаването подразбира зародишното състояние на телата, а съзнанието – тяхното постепено развитие, докато стигнат до узряване. Докато узрее, плодът минава в четири последователни фази: съзнание, самосъзнание, подсъзнание и свръхсъзнание. Когато плодът напълно узрее, имаме състояние на свръхсъзнание. Четирите фази на съзнанието представляват различните Ангелски йерархии. В някои отношения Ангелите седят по-високо от Боговете. Те не се обръщат помежду си както Боговете. Заради гъстотата си те са проводници на Божествения Дух.

Четете, размислявайте върху съзнанието, за да се домогнете до смисъла на това понятие. Пък думата съзнание някои философи разбират същността на нещата. В това отношение те не са далек от Истината. Други философи под думата съзнание разбират формата на нещата. Като разглеждат в този смисъл съзнанието, те се отдалечават от Истината, защото идеята за съзнанието в техните умове се изменя.

Тайна молитва

Fir-für-fen-Tau-bi-aumen

*10-та лекция от Учителя, Държана на 20 декември
1922 г., София.*

Признаци на проявеното човешко съзнание

Fir-für-fen-Tau-bi-aumen

Пайна молитва

Прогетте се резюме на темата „Елементи на човешката реч“.

Петоха се работите върху темата „Признаци на проявеното човешко съзнание в най-високата му форма“.

За следния път пишете върху темата: Отличителни черти на физическото тяло.

Представете си, че някоя точка означава съзнанието на човека или проявената Вселена. Вън от тази точка пък е непроявената Вселена. Допуснете при това, че материята на външната, на проявената Вселена има различни гъстоти, а оттам – и различни състояния. След това приемете, че от дадената точка излизат различни лъчи, т.е.

казваме, че този център, тази точка започва да радира. Всеки лъч представлява отделно същество. Когато тези същества влязат във връзка с външната среда, която е с различни гъстоти, с различни състояния, тогава те ще видоизменят своя характер. Това видоизменение в характера на тия същества е причина за различието, което съществува между тях. Различие съществува не само между хората, но и между духовете, между Ангелите, както и между всички напреднали Същества. На какво се дължи това различие? На ред външни причини. Знаци до известна степен всеки лъч се влияе от средата. Безграничното определя отношенията, както и формите на граничното.

И тъй, когато у вас се прояви някаква особеност, ще знаете, че тя се дължи на първичната среда, в която сте попаднали. Един ден, когато се върнете в дадената точка, вашето естество ще се измени. Тогава вие ще завършите еволюцията си, както ви е било определено първоначално. Тъй щото ще знаете, че каквито отклонения да правите в живота си, те ни най-малко няма да изменят вашия път. Мнозина мислят, че като криволизгат на една или на друга страна, ще изменят своя път. Не, оккултният ученик трябва да знае, че по никой начин не може да измени първоначалната посока на своя живот. Не

само ученикът, но никое същество не е в състояние да измени посоката на своя път, докато не постигне целта си. Когато змията прави зигзаги, гърчения с тялото си, изменя ли с това своя път или своето естество? Не. Защо се гърчи? За да се движи. Защо се извива светкавицата? Защото среща среда с различна гъстота от тази, в която се движи. Следователно всяко отклонение на говешикия характер се дължи на това, че той среща на пътя си по-гъста среда от тази, в която се движи. По-гъстата среда му оказва голямо съпротивление, вследствие на което той не може да издържи и се отклонява на една или на друга страна. Той живее с това отклонение, докато срещне друго препятствие, което ще го върне в правия път. Най-после, като теглите права линия между тези отклонения, тази права определя посоката, в която съзнанието се движи. Докато е млад, човек се движи, като криволини натук-натан, и мисли, че изменя посоката на своя път; като остарее, човек мисли, че е по-чупен, че е разрешил своите задачи. Старият е разрешил задачите на своя живот толкова, колкото и младият. И старият, и младият са далеч от Истината.

Такова различие съществува не само между хората от различните възрасти, но и между един и същ човек. Например, очите на човека представляват два кръга

– лявото око изразява физическия свят, а дясното – Духовния. Тази е причината, поради която лъгът, който излиза от лявото око на човека е насочен винаги към Земята; лъгът, който излиза от дясното око на човека е насочен нагоре. В своята еволюция човек се движи от физическия към Духовния и от Духовния към Божествения свят. Ако някой се движи със светкавична бързина от Духовния към Божествения свят и се отдалечи на няколко билиона километри от Духовния свят, все ще мислите, че този човек е близо до Бога. Обаче, ако го наблюдават с телескоп от Ангелския свят, ще кажат, че този човек се движи много бавно, както се движи някоя звезда на небето, гледана от физическия свят. За Ангелите този човек е далеч от Бога, а за хората той е близо до Бога.

Едно трябва да знаете: с каквато бързина да се движи, човек трябва да има стремеж нагоре, към Божествения свят. За тази цел той трябва да развие всичко онова, което е вложено в съзнанието му. Вървете нагоре и напред, без да се страхувате от отклоненията, които правите. Отклоненията не са падане. Разсъждавайте философски по този въпрос. Когато светлинният лъч минава от рядка в гъста среда или обратно – от гъста в рядка среда, той неизбежно ще се прегъне, ще се отклони от своя път. Такова отклонение претърпява и съзнанието на

говека, когато преминава от рѳадка в гѳста среда. Следователно при сегашното развитие на човека (в неговото индивидуално и социално развитие) стават рѳед отклонения в съзнанието му. Като знае това, човек трябва да се пази, да бѳде внимателен при тези отклонения.

Съвременните хора, общества и народи са устроени така, както са устроени и материалните светове. Всички се движат по кръгове, концентрично разположени около един център. Например, десет-петнадесет души съставят едно звено и си влияят взаимно, както планетите оказват влияние помежду си. Обикновено тия, които са по-близо до центъра, се движат по-бързо от тия, които са по-далек от центъра. Като знаете това, ще забележите, че никой не може да избегне влиянието на онези индивиди, които влизат в една и съща система с неговата. В този смисъл никой не може да бѳде самостоятелен. Хората представляват групи от индивиди, съсредоточени в един център, които взаимно си влияят. Когато Божественото съзнание в човека се пробуди, той може вече да определи отношението си към ония, които влизат в неговата система. При това съзнателно отношение към тях той няма да им противодейства, но ще им съдейства по Божествен начин. Обикновено на всяка система от

висши Същества отговаря такава от низши, вследствие на което човек трябва да бъде внимателен, да знае по какъв начин да въздейства на съществата от своята система. Не само същества от една и съща система си влияят взаимно, но и системите оказват влияние една върху друга. При това взаимодействие на системите Космосът расте и се развива. В центъра на всички системи седи Божественото съзнание, Божественият Дух, който регулира всички неща в Природата и Живота.

Всеки човек трябва да се самоопредели, да знае към коя система спада, колко души влизат в тази система, с каква бързина се движат във физическо, сърдечно и чумствено отношение, от какви материали е съставена тяхната система и преди колко милиона години се е образувала. Следователно чумственият уровень на човека ще зависи от състоянието на цялата система – този закон е неизменен. Знаги, за да се измени чумственото състояние на човека, трябва да се измени чумственото състояние на всички същества, с които той влиза в една и съща система. Между всички същества от една и съща система има известна връзка: ако някой от вас е в Америка между непознати хора и бъде нападнат от някого, веднага ще се яви човек от

вашата система, който ще ви защити, ще ви отдаде правото. Защо ще ви защити? Защото това е в интерес на цялата система. Колкото по-голяма е системата, в която влизате, толкова по-голям брой съгубственици ще имате. Ако влизате в малък народ, малко съгубственици ще имате. Това ни най-малко не ограничава говешката воля, но показва, че посоката на говешкия Дух е точно определена и той трябва да върви в тази посока, защото тук са дадени възможности и условия за развиване на неговата дейтелност. Ако някой се противи на този ред на нещата, той трябва да се върне назад и да се погълне от общия център. Когато се казва, че Земята трябва да падне на Слънцето, това не се разбира буквално. Това значи, че Земята трябва да влезе в нови условия на развитие, да попадне под влиянието на някакво ново Слънце.

Сега ще направим едно психическо упражнение: ще си представите, че се движите с грамадна бързина и влизате в Слънцето. Ще се наблюдавате кой докъде може да достигне. За това упражнение се изисква голяма концентрация на мисълта.

Колцина от вас стигнаха до Слънцето? Стс своята мисъл някои стигнаха до средата на пътя. Горещо е на Слънцето, всеки не може да отиде дотам. Други някои пък останаха в тъй нарегената ледена, студена

област. Прети се вдигнаха до един магнетически пояс, образуван от гъста и муплеста материя. Един от поясите между Земята и Слънцето се нарича смъртна река, през която минават всички души, които отиват за онзи свят. Всеки може да направи опит да мине през този пояс. Достатъчно е човек силно да концентрира мисълта си, да се откъсне от околната среда и веднага ще навлезе в съвършено тъмна област, без никакъв слънчев лъг. Той може да провери с часовника за колко време е минал тази зона. Който прави този опит, трябва да бъде много внимателен, да не се плаши от голямата тъмнина. Като излезе от този пояс, той ще мине в следния, в тий нарежения астрален пояс, дето светлината е мека, приятна, като при зазоряване. На връщане към земята човек ще мине пак през същите пояси. Както виждате, между Земята и Слънцето има разни области, разни полета, всяко от които съдържа специални сили, енергии. Между Австралия и Менталния свят съществува тий нареженията ледена или електрическа област. Тя съдържа грамаден запас от електричество, което би било в състояние да замести напълно въглищата, които днес употребяваме за отопление. Бъдещата раса ще разполага с методи, чрез които ще може да въпрегне това електричество за осветяване и отопляване на цялата Земя.

Като правите това психическо упражнение, ще бъдете концентрирани, за да може не само мисълта ви да пътува, но и цялото съзнание. Тогава ще усетите две течения – едното отива от Земята до Слънцето, а другото се връща назад. То този начин става правилна обмяна между слънчевата енергия и вашата. Добре е да правите това упражнение, когато сте неразположени духом.

Второ упражнение: отправете ума, сърцето, Духа и душата си към Божествения Дух, който обхваща всичко в света и поискайте съдействие от него за реализиране на всичко възвишено и благородно у вас. Този Дух обхваща всички съзнания, действия вътре и вън от тях. Затова е казано в Писанието: „Духът Божий се носи по цялата земя.“

Fir-für-fen-Tau-bi-aumen

11-та лекция от Учителя, държана на 27 декември 1922 г., София.

Прояви на съзнанието

Fir-für-fen-Tau-bi-aumen

Размишление

Щете се резиме от темата „Признаци на проявеното човешко съзнание в най-високата си степен“.

Представете си, че имате три съзнания – съзнанията А, Б и С. Те са произлезли едно от друго: от съзнанието А е произлязло съзнанието Б, а от Б е произлязло съзнанието С. Значи съзнанието А е първичното съзнание, което се проявява в областта на времето и пространството. Какви са отношенията на трите съзнания към времето и пространството? Да приемем, че съзнанието А се е проявявало през периода на пролетта, съзнанието Б – през периода на лятото, а съзнанието С – през периода на есента. Б зависи от годишните времена се определят отношенията между тези три съзнания. Същевременно всяко съзнание определя какви са били материята и условията през времето, когато то се е проявявало. Например, от съзнанието А може да се определи какви са били условията и материалите, с които

Еден човек е разполагал в пролетта на своя живот. Като се знае това, всеки човек може да се върне в своето минало, да види какви са били условията, при които се е развивало неговото съзнание. В това отношение оккултният ученик трябва да научи закона, с помощта на който може да се връща в своето минало като в архив. Чом разрови този архив, той ще види какви са били условията, през които е минал в предишните си съществувания, докато дойде до сегашното си развитие. В различните животи той е минавал през различни условия, които са внесли в неговото съзнание различни сили, различни качества и способности.

Съвременните хора живеят в света на промените. Например, някой ден сте отлично разположени, възбудени, изпълнени с възвишени мисли и идеи, с благородни желания да помагате на човечеството. На другия ден обаче всичко това изгезва, вие падате духом и казвате: „Не струва да живее човек за другите, всеки трябва да мисли за себе си.“ Питам на какво се дължи тази рязка промяна в разположението? В първия случай вашето съзнание е минало през пролетта на живота ви – значи вие сте се намирали в съзнанието А. При втория случай сте влезли в съзнанието С, когато сте преживявали състояние, подобно на есента на вашия живот. Какво е отношението между тези две

съзнания А и С? Ако дадете тази задача на един математик или механик, те лесно ще я решат. Например, един трен* се движи с известна бързина. Вие можете да усилите движението му, ако усилите огъня, ако усилите напрежението на водните пари в котела. Как ще усилите бързината на движението на съзнанието? Ако е въпрос до бързина на трена, тази задача лесно се решава – ще увеличите въглищата, ще усилите огъня. Когато става въпрос за съзнанието, откъде ще вземете огън, въглища?

Например, пътувате през съзнанието D при голям сняг, виелица и стъф. При това съзнание, което представлява зимата на вашия живот, вие имате лошо настроение, лошо разположение на духа – краката и ръцете ви са измръзнали, треперите от стъф. Влизате в стаята при майка си, гледате час по-скоро да се стоплите, а тя иска да ви разкажете де сте били, какво сте правили. Можете ли в такова състояние да говорите? Вие трябва да вземете сняг, да разтъркате измръзналите си ръце и крака и след това да говорите с майка си. Ще каже някой: „Защо не измиете краката си с гореща вода, а ги търкате със сняг?“ Вие знаете пословицата: „Клин клин избива.“ Или злото със зло се лекува. Ако някой човек е преял, как ще му помогнете? Ще го заставите по някакъв начин да повърне храната или

да вземе очистително. И в единия, и в другия случай трябва да се действа бързо, иначе има опасност от отравяне на кръвта. Такива отравяния могат да се предизвикат и в съзнанието на човека от наслояване на горчиви чувства и противоречиви мисли. Погавка казваме, че човек се намира в съзнанието D, т.е. в зимата на своя живот.

Следователно според философията, която е изработил за живота, човек може да живее в едно от тия четири съзнания – А, Б, С и D – и тогава животът за него ще бъде или ад, или рай. Често в живота на човека тези съзнания си влияят взаимно. В това влияние се забелязват известни пермутации, които могат да се отразят благоприятно или неблагоприятно върху човека. Да допуснем, че съзнанието А представлява възходящо състояние, при което самото съзнание се движи към даден център, като то се отдалечава, то се приближава към него. Когато се приближава към своя център, съзнанието на човека придобива повече енергия, вследствие на което и бързината на движението му се увеличава. Ако пък съзнанието Б се намира в низходящо състояние, казваме, че то се отдалечава от своя център, вследствие на което приема по-малко енергия. Чужд приема по-малко енергия, и движението му е по-бавно, по-слабо. Сега, като знаете в какво състояние се

намираат съзнанията \mathcal{A} и \mathcal{B} , определете в какво състояние ще се намира съзнанието \mathcal{C} – във възходящо или низходящо. Разсъждавайте свободно, без да се страхувате, че можете да направите някаква грешка. И да направите някаква грешка, това е естествено, няма защо да се смущавате. Допуснете, че съзнанието \mathcal{B} представлява Земята, а съзнанието \mathcal{C} – Месечината, която се движи около Земята. При това допуснете, че съзнанието \mathcal{B} е във възходящо състояние. Определете тогава в какво състояние ще се намира съзнанието \mathcal{C} , което се движи около \mathcal{B} , като тук се приближава, тук се отдалечава от него. Това можете математически да изчислите и ще видите дали съзнанието \mathcal{C} се намира във възходящо или низходящо състояние.

И тъй, когато се говори за възходящо и низходящо състояние на съзнанието, имаме предвид добрите и лошите разположения на духа. Когато е весел, разположен, радостен, човек се намира във възходящо състояние на съзнанието; когато е мрачен, тъжен, скръбен, той се намира в низходящо състояние на съзнанието си. Какво трябва да направи човек, за да внесе равновесие в съзнанието си? Какъв е лекът в този случай? Какво трябва да направите, за да излекувате някой човек, който страда? С какво се лекува гладът? С хляб. С какво се лекува жаждата? С

вода. Знаеи човек трябва да познава свойствата на елементите, които влизат в съзнанието му за всеки даден момент, за да може да ги превръща от низходящо във възходящо състояние. Представете си, че сте скръбни; как ще превърнете скръбта си в Радост или най-малкото – как ще се освободите от скръбта? (– Ще се молим.) – Представете си, че не знаете да се молите. (– Ще плачем.) – Не можете и да плачете. (– Ще пеem.) – Не сте певец, не знаете да пеете. (– Тогава ще намерим някой по-скръбен от нас и ще започнем да го утешаваме. По този начин ще трансформираме състоянието си.) – Ако при всички тия методи не можете да трансформирате състоянието си, не остава нищо друго, освен да търпите. Това търпение се налага от самия Живот. През търпението човек придобива Свобода. Само търпеливият може да бъде свободен. И обратно – само свободният човек може да търпи. Свобода и търпение вървят паралелно. Търпението е качество на волята, а неволята е отрицателно качество на чума. Когато не мисли, не разсъждава, човек изпада в неволя и тогава минава за глупав. Той носи и страдания, и мъчнотии, но по неволя. Неволята подразбира безволие.

Казваме, че от съзнанието А е произлязло съзна-нието Я, а от него – съзнанието С. Следователно,

като се натъжне на някаква проява на съзнанието си, човек трябва да знае коя е първичната причина за тази проява. Например, някой иска да стане учен; той трябва да знае коя е побудителната причина, която е събдила в неговото съзнание идеята да стане учен. Тази идея работи в съзнанието на този човек, но той трябва да потърси побудителната причина, която го заставя да учи. Човек може да учи по две причини: или с цел да се претитава със знанието си, или да се облагородява, да се повдига. В такъв случай първият подтик към ученето ще бъде низходящ, а вторият – възходящ. Следователно, щом дойдем до съзнанието, ние се натъжваме на закона на поляризирането. Това показва, че всяка проява на съзнанието има две страни, две противоположни посоки – възходяща и низходяща. Този закон се изразява графически с правата CD: C _____ D.

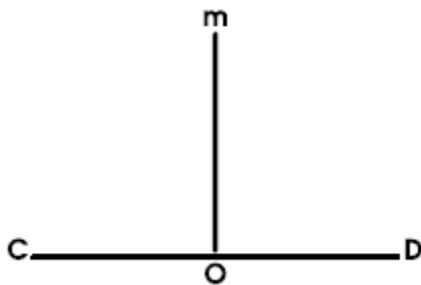

Фиг. 1

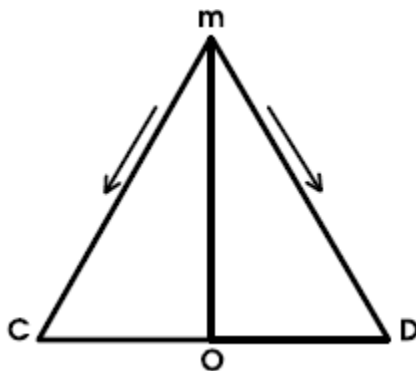

Фиг. 2

Значи всеки, който иска да подобри положението си, той непременно трябва да се поляризира, да раздели своите стремежи, т.е. да ги постави в две противоположни посоки. Цюм имате две противоположни посоки на движение, вие лесно можете да намерите меж-ду тях третата, правата посока. Цюм е дадена посоката на движението на две точки, лесно ще намерите движението на третата точка. Как можете да направите това? Геометрията дава следния прост начин: взимате правата CD, която представлява движението на точките C и D в противоположни посоки. След това от точките C и D с перпенкулар описвате дъги. От точката, в която дъгите се пресичат, спущате перпенкуляр откъм правата CD; този перпенкуляр показва посоката на движението на точката O. Цюм съзнанието се

поляризира, човек намира правата посока на движението си: тази посока е перпендикулярът, спуснат от дадена точка върху някоя права. Когато се поляризира и намери своята посока на движение, съзнанието започва да излъчва Светлина по всички посоки, във всички направления. При това положение съзнанието на човека е изложено на странични влияния и се движи като махало на една и на друга страна. Така е за всеки, който не разбира закона. Обаче, който разбира закона, той ще намери неподвижната точка на своето съзнание и там ще застане. В съзнанието на човека тази точка е напълно устойчива, тя не се влиза от нищо – тя е точката O на правата CD . Като дойдете до тази точка, вие ще се върнете назад до точка m , по-горе от която не можете да отидете. От точка m енергията върви по две посоки: mC и mD . Така се движи часовниковото махало, като описва около себе си полукръгове. Като дойдете в точка C на съзнанието, вие мислите, че сте разрешили някой въпрос, обаче оттук се качвате в точка m . Чум поседите малко в тази точка, слизате в точка D ; и тук мислите, че сте разрешили въпроса, но се заблуждавате, както при точка C . Така се самоизлъгвате всеки ден. Пъкмо разрешите един въпрос, на другия ден виждате, че не сте го разрешили. По този начин се създават ред

философски системи, които наричаме философски разсъждения на махалото. Всяка такава система разрешава въпросите едностранчиво, вляво или вдясно; в края на краищата виждате, че нито едното, нито другото разрешение е абсолютно. Пъкмо сте слезли в точка С наляво, и казвате: „Това разрешение не е право.“ Качите се горе, но скоро слезете в точка С и казвате: „И това разрешение не е право.“ Така се мюлее съзнанието от D до С и обратно, докато дойдете най-после до точка 0 – устойчивата точка на съзнанието, отдето пак се изкачвате нагоре, към точка m. Така се движи съзнанието ту наляво, ту надясно, ту в точка 0 и върви напред, разширява се и пръска Светлина в пътя на човека.

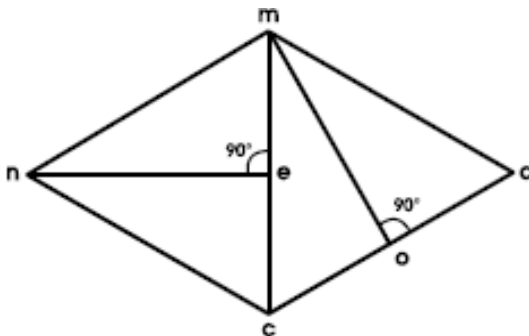

фиг. 3

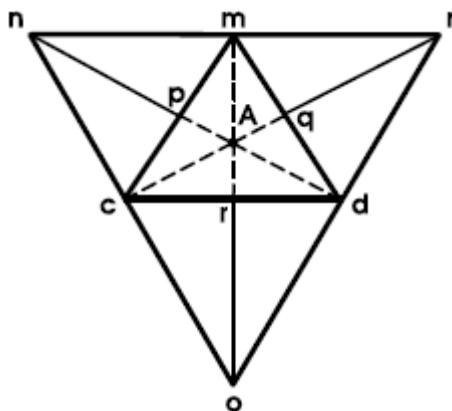

Фиг. 4

И тъй, махалото то (Фигура 3) ще се люлее най-много до точките С и D – по правите линии mC и mD и ще образува триъгълник CmD . Правите mC и mD представляват крайния предел на възможностите за реализиране на дадено желание или за разрешаване на известен въпрос. Като дойде до този краен предел, човек излиза от тези възможности и навлиза в нови. От точките С и m на правата Cm с помощта на пергел се отрисват дъги и от пресечната точка на дъгите се спуща перпендикуляр към правата Cm . Образуваният перпендикуляр $пЕ$ представлява махало, което има възможност да се движи до своите крайни предели (наляво и надясно) по линиите $пC$ и $пm$. И при това движение на махалото въпросите остават пак неразрешени. Обаче човешкото съзнание не може да стои на едно място –

стъпка по стъпка то се движи и излиза от старото си положение. От точките m и D (фигура 4) пак ще опишемте дъги и ще спуснете перпендикуляр към правата mD , а именно перпендикуляра pq . И в този случай перпендикулярът pq представлява махало, по което съзнанието на човека се движи до своите крайни предели mp и qD . Най-после от точките C и D на правата CD пак описваме дъги, от пресечната точка на които спущаме перпендикуляр Og ; по този перпендикуляр, който служи като махало, се движи съзнанието на човека по правите CO и OD , като образува и в този случай триъгълник COO , равен на другите два, както и на триъгълника CmD , с който се намира в обратно положение – с върха надолу. При това движение на съзнанието ние имаме три неподвижни, устойчиви точки, в които въпросите могат да се разрешават. Обаче мъчно се спира съзнанието в тези точки. Фигура 4 представя създаването на макрокосмоса, а същевременно и пътя на слизането и възлизането на говекиия Дух. Този фигура се нарича Соломонов знак. От центъра Λ може да се опише окръжност, тя представлява голямата и малката вселена, големия и малкия космос. По този начин ние си представяме минаването на обикновеното говеико съзнание и самосъзнание в неговото подсъзнание и свръхсъзнание. С други думи казано, човек минава от

обикновеното в Божественото съзнание, от обикновения – в Божествения свят, дето започва да се движи в перпендикулярна посока на всяко свое желание.

Как ще разберете мисълта, че трябва да се движите в посока, перпендикулярна на своите желания? Представете си, че някой обича да пие, да пианства; това желание влече човека надолу, към центъра на земята. Какво трябва да направи този човек? Той трябва да тръгне в обратна посока на своето желание, а именно – в перпендикулярна посока нагоре, към центъра на Слънцето. Той трябва да върви нагоре без никакъв компромис, без никакво отклонение. Най-малкото отклонение от перпендикуляра ще го завлече надолу. Като каже категорично в себе си, че няма вече да пие, той започва да се казва по перпендикуляра. Ако започне да отстъпва в себе си и каже, че ще пие само две-три глътки или най-много една гаша, този човек е пропаднал вече. Щом се зарече веднъж да не пие, никак не трябва да пие. Една глътка, една гаша или едно кило вино, то е едно и също нещо. Този е начинът, по който човек може да се освободи от някакъв недостатък в себе си. Щом реши да не прави нещо, той трябва да бъде категоричен – никакво отстъпление от взетото решение. Който иска да стане силен, той трябва да се откаже изведнъж от някой свой недостатък и да

постоянства в решението си. Умом може да прояви воля, това показва, че човек може да мисли. Който иска да знае дали може правилно да мисли, нека се опита да се откаже от някой голям недостатък в себе си. Ако може да преодолее над този недостатък, това показва, че той мисли. Затова именно недостатъците трябва да се използват по най-разумен и правилен начин. През тях ще кажите волята си и ще изпитате силата на своята мисъл. Недостатъците, от какъвто характер да са – физически, сърдечен, умствен или духовен, са създадени от самите вас. Следователно само вие можете най-лесно да се справите с тях.

Сега ще ви дам малки обяснения, от които трябва да се ползвате. Когато изнася истината, човек трябва да гледа обективно на нещата. Например, започвам да брои от 1 до 10; казвам: 1, 2, 3, 6, 9... – събрах. Умом направих погрешка, не остава нищо друго, освен да заблгнем погрешката и да започнем отново: 1, 2, 3, 4, 8, 9... – пак направих погрешка. Ще заблгнем погрешката и ще продължим да пишем. Който не разбира закона, той ще започне да се извинява, да търси причините – защо, за какво е сгрешил. Който разбира закона, той лесно изправя погрешката си. Когато пише или когато брои, човек лесно може да прави погрешки. Достатъчно е най-малкото отклонение

на вниманието му, за да срещни. Ако иска да не греши, той трябва да бъде съсредоточен в работата си и да изучава силите, които действат при написване на всяка буква или на всяко число.

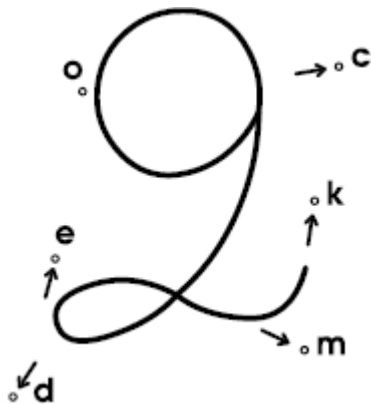

Фиг. 5

Представете си, че трябва да напишете числото 1; силите, които вземат участие при написване на единицата, започват отгоре и слизат надолу. Значи единицата определя посоката на силите. Когато искате да напишете числото 2, въпросът е по-сложен: първо се образува един малък кръг 0, който представлява пътят на говеищото съзнание, което, наместо да се движи в орбитата си, се развива навън – първо по посока с, а после слиза надолу по посока е. Тригината за това е, че друг някакъв център е повлиял на говеищото съзнание и го е заставил да измени пътя на своето движение. Но и това влияние на центъра е се изменя, защото иде друг, по-

силно влияние – от центъра d, което застава силите на първичното съзнание да се изменят, да образуват по-малък кръг от първия. След това иде влиянието на центъра m, а най-после иде влиянието на центъра k, който повдига говеешкото съзнание нагоре. Следователно всяко съзнание, което минава през двойката, преживява сложни процеси. Числата 1 и 2, написани едно до друго, представляват дванадесетте зодиаци. Събрани заедно, те дават числото 3. Когато съзнанието на човека минава през дванадесетте зодиаци, те оказват върху него дванадесет различни влияния – значи те внасят в съзнанието му дванадесет различни елементи. Тъй щото, когато изучавате числата, вие можете да изучавате всяко число поотделно, а можете да ги изучавате и колективно, в техните общи влияния. За вас е важно да знаете, че числата не са прости, мъртви знаци, но живи величини, т.е. сили, енергии, които действат върху съзнанието на човека. В числото 2 имате две единици, две съзнания, които се стремят към една и съща цел. Това движение ние наричаме стремеж към Бога. Следователно стремежът към Бога ражда Любовта. Значи Любовта се ражда само между две души, между две съзнания, които се стремят към Първичното, към Божественото съзнание.

Сега, на вас остава да разсъждавате, да мислите върху недоизказаните въпроси. За вас е важно да мислите, да намерите метод, чрез който да възстановите равновесието на вашето съзнание. За тази цел достатъчно е винаги да помните, че има една връзка у вас, която никога не се къса, никога не се променя. Тя винаги остава еднакво силна, еднакво здрава. Освен вие самите, никой друг не е в състояние да скъса тази връзка. Ние наричаме тази връзка проникване на Божественото съзнание в говешката душа. Тази връзка представлява вечно движение, вечно проникване на Божественото съзнание във всички същества и движение на тези същества към Божественото съзнание. Всеки е опитвал и опитва тази връзка. И при най-лошото състояние да се намирате, вие всякога чувствате, че нещо силно във вас поддържа духа ви. Всеки да ви изоставят, вие дълбоко в себе си чувствате, че има нещо здраво, неизменно, което поддържа равновесието на вашето съзнание. Това се дължи на онзи лъч от Божественото съзнание, който прониква в душата на всички хора. Като знаете това, дръжте в себе си положителната мисъл, че има нещо във вас, което и при най-критичните ви състояния няма да ви напусне, няма да ви изостави. Когато изпаднете в безизходно положение и не знаете как да разрешите някоя задача, турете в

подсъзнанието си мисълта, че тази задача ще се разреши. Като си кажете така, успокойте се. Няма да мине много време и задачата сама по себе си ще се разреши. Следователно, когато съзнанието ви се раздвои, първата работа е да се успокойте и да вложите в подсъзнанието си положителна вяра и мисъл, че има във вас една връзка, която никога не може да се разкъса и на която всякога можете да разчитате. Няма сила в света, която може да разкъса тази връзка. Държач тази връзка именно вие можете да градите вашия бъдещ живот. Без вяра в тази връзка, вие не бихте могли да живеете, не бихте могли да издържите на постоянните промени, на каквито сте изложени всеки момент. Животът на Земята е живот на постоянни промени.

Свещено нещо е връзката ви с Великото Божествено начало на Живота. Дойдете ли до тази връзка, не позволявайте на никого да я пита. Нито вие имате право да я гоплите. Чуповайте на нея! Тя ще ви извади и от най-забърканите положения на Живота. Цял чуповайте на тази връзка, вие всякога ще бъдете свободни. Ако временно сте изгубили Свобдата си, пак ще я придобиеете. Докато се държите за тази връзка, за този конец, вие ще можете да излезете от лабиринта на вашия живот. Скъса ли се връзката, вие оставате в този лабиринт, докато дойде някой и

ви помогне отново да я възстановите. Страшно нещо е човек да се оплете в конциите на материята! Единствена тази връзка е в сила да ви освободи от забърканите конци на материалния свят. Като знаете това, никога не си позволявайте да развързвате конця, с който Първичната Тригуна ви държи. Някои смятат за голямо изкуство да развързват този конец, да се освободят от тази връзка. Не, докато живеете в лабиринта на материята, не късайте конця. Всяко преждевременно късане на този конец води след себе си нещастия, страдания, катастрофи. Докато сте в лабиринта, дръжте се здраво за тази връзка – това значи вяра. Следователно положителната вяра, за която говорим, подразбира съзнателно поддържане на вътрешната, разумна връзка между Първата Тригуна и нас.

Сега всички заедно ще направим следното упражнение: ще си представите, че имаме хубав, пролетен ден, а часът е около 2 или 3 сутринта и мислено ще направим разходка до Зорницата, а после – до Слънцето. След това ще направим едно пътешествие и до Венера. Като свършим пътешествието, ще се върнем отново на Земята.

Ще ви дам това упражнение за Слънцето като метод за трансформиране на състоянията ви. Правете го редовно, в продължение на десет дена, а след това –

когато сте неразположени. Добре е да правите упражнението сутрин, между 2 и 3 ч. Ако не можете да го правите сутрин, правете го вечер, от 10 ч нататък. Легнете ми си по-рано от 10 ч, не го правете. Това упражнение ще ви отнеме най-много пет минути. Ще концентрирате мисълта си към Слънцето и абсолютно ще забравите околната обстановка. Като свършите упражнението, ще почувствате едно освежаване, обдрост и разположение на духа. Докато правите упражнението, гледайте да не се раздвижите, да не изпаднете в буквата на нещата, да го правите механически. Всяка механическа работа развива лоши навици в човека. Ето защо всяко упражнение трябва да се извършва с разположение и вътрешен стремеж, за да се отрази благотворно върху човека.

Лабиринтът, за който ви говорих, представлява гъста материя, в която всеки може да попадне. За да преодолеете мъг-нотимите, които срещате в гъстата материя, вие трябва да се ползвате от методите, представени чрез триъгълниците на Фигура 4. Там са показани методи, чрез които човек може да отправя ума, сърцето и волята си към Первичния център, от който е излязъл. Знаки стремежът на човека, на цялото му същество трябва да бъде насочен към Бога, към Первичното съзнание.

Съвременните хора страдат, мъгат се, не знаят как да се справят с мъгнотиите в Живота. Много просто, трябва да се свържат с Бога. Няма по-реално нещо от тази връзка – тя никога не се променя и нищо в света не е в състояние да я разкъса. Достатъчно е да насочите ума, сърцето и волята си нагоре, към Първичната Причина, за да се свържете с Ней моментално. Достатъчно е човек да отпрати погледа си към изгряващото Слънце, за да разсее облациите, събрани в неговото съзнание. Такова нещо представлява Първичното съзнание. Достатъчно е човек да се свърже с това съзнание, за да разсее събралата се в него мъка, скръб. Първичното съзнание е Слънцето на хоризонта на нашия духовен живот. То е в сила да пробуди съзнанието на всеки човек, да внесе в него повече Светлина, повече Живот. Срещате някой човек отчаян, мрачен, недоволен от себе си, от живота, готов да мре. Обаче, ако може да се свърже с Първичното съзнание, всичко това моментално изгезва, той става весел, разположен, съзнанието му се проявява, той намира смисъл в Живота, вижда, че има за какво да живее. Всяка мъгнотия показва, че човек се натъква на някакъв възел от някое негово минало съществуване и той трябва правилно да го развърже. Тази мъгнотия е кармическа и трябва разумно да се разреши.

Представете си, че в някое от своите минали съществувания вие сте убили някой човек, но сте забравили това престъпление. В сегашното си съществуване вие сте доста изменени външно, никой не може да ви познае. Обаче при движението по орбитата на вашето съзнание вие минавате през своето минало, когато сте извършили престъплението, и срещате онзи, когото сте убили. Тази среща е необходима, за да ликвидирате с кармата си. Човекът, когото в миналото си сте убили, веднага ви познава. Вашият образ, вашите движения са се отпегатили в съзнанието му и той се нахвърля върху вас с мисълта си, започва да търси случай да ви отмъсти. Неговите неприязнени мисли и чувства се отразяват върху вашите и вие преживявате големи стресения. Какво трябва да правите при това положение? Ще се обърнете към Бога с молба да ви помогне правилно да ликвидирате с кармата си. Каквито страдания да ви сполетят, ще ги пренесете с търпение, защото знаете, че причината за тези страдания лежи във вас. Както сте създали престъплението, така ще ги изправите. Има случаи, когато някоя душа, на която сте причинили някаква пакост, с години ви търси, докато ви намери да ви отмъсти. Когато тя е горе, в Невидимия свят, вие сте на Земята – тя ви търси горе, не може да ви

намери. Ако тя е на Земята, вие сте в Невидимия свят – пак не може да ви намери. Случва се и двамата да сте на Земята, но вие сте някъде в Америка, а той – на другия край на света, не може да ви намери. Най-после условията се съгетават така, че и двамата се срещате на едно и също място. Тогава вие не можете да бягате, но трябва да се обърнете към Бога с молба да ви помогне. Вашият кредитор пита: „Готов ли си да плащаш?“ Ако кажете, че сте готови да плащате, той ще ви пусне на свобода и ще така да се изплатите. Кажете ми, че не признавате задълженията си и не искате да плащате, той ще ви хване, ще ви туря в затвор и ще ви подложи на големи мъчения и изпитания. Този е моментът, когато човек трябва да признае престъплението си и да започне да плаща. Тогава той ще се обърне към Бога, към Вечния извор на Любовта, да му помогне правилно да ликвидира със своята карма. Кармата се ликвидира със закона на Любовта, а не с бягане. С бягане въпросите не се решават. Всяко страдание има свои далечни причини, страданията не идат напразно. Кармата може да се изрази на физическия свят, но може да се изрази и в Астралния или в Менталния свят, т.е. в света на чувствата и желанията или в света на мислите. Както и да се изрази карма-та, вие

трябва да научите урока си от нея и героически да понасяте страданията си. Хиляди години могат да минат, но онзи, с когото сте свързани кармически, нетременно ще ви намери и ще ви застави да му платите.

При ликвидиране на кармата има обратни положения. Това са добрите случаи във вашия живот, когато вие сте правили добро на хората, а те не са могли навремето си да ви благодарят. Тъй щото, когато някой ви хване за гушата и настоява да платите каквото му дължите, едновременно с това друг иде да ви благодари за доброто, което някога сте му направили. И двамата са еднакво силни: те се хващат за раменете и започват да се борят, вие оставате между тях. В дадения случай вие не трябва да вземате участие в тяхната борба – ще седите настрана и ще се молите, те сами ще се разправят.

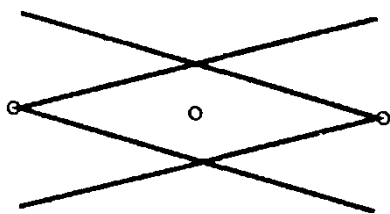

Фиг. 6

Как се явяват споровете в света? Представете си две братчета А и Б, които си играят тихо, мирно, братски се разбират. По едно време някой или подхвърли една ябълка С (Фигура 6). Те се спущат към ябълката и

заповат да я теглят – едното тегли и другото тегли, заповат да се борят кое от тях да вземе ябълката. Въ тази борба се образува един четириъгълник – децата се държат за ръцете, борят се, а ябълката остава свободна. Те погледнат към ябълката, но нито едното пуща, нито другото. Въ дадения случай ябълката е причина за явилния се спор, който създава кармически отношения. Как ще се разреши този въпрос? Дохожда трето лице, което има известно задължение към едно от братчетата, и казва: „Аз ще платя за него.“ Платя и въпросът се разрешава. Същото се случва и във вашия живот: ако дойде някой ваш благодетел да ви помогне, лесно ще ликвидирате с вашата карма; ако никой не ви помогне, ще минете през големи нещастия и страдания, докато най-после изплатите всичките си задължения. Всеки човек има поне по един приятел, който се застъпва за него и го защитава, и по един неприятел, който го преследва и постоянно му пакости. Приятелят и неприятелят са еднакво силни и се борят помежду си за един човек. Приятелят казва: „Аз обичам този човек, той е дал живота си за мене“; неприятелят казва: „Аз го мразя, в миналото той ме убил.“ Приятелят казва: „Щом е така, от мене искай, аз ще платя заради него.“ Двамата се спогледнат и с това спорът се разрешава. Това са неща, които стават в

Невидимия свят, а също така и на Земята, както и в съзнанието на човека. Виждате един напреднал човек, който тъкмо е стигнал върха на своя живот, радва се на успеха си, радват се и близките му. В този момент неприятелят му го дебне, иска да пресеже нишката на неговия живот. Ако успее да направи това, всички ще се гудят какво е станало с този човек. Най-после ще кажат, че умрял от разрыв на сърцето. Обаче приятелят на този човек иде точно в момента на тази засада, излиза срещу неговия неприятел и го поразява. След това този човек казва: „Голямо пременение минах, но благодаря на Бога, спасих се.“ Хората имат криво разбиране за спасението. Само Бог спасява – Той е създал света, Той спасява.

От всичко, казано досега, задръжте в ума си следната мисъл в света съществува само една връзка. Тя е връзката с Божественото съзнание, която е в сила да помогне на всички хора, на всички живи същества – от най-малките до най-големите. Следователно, каквото и да се случи в живота ви, дръжте в ума си мисълта, че вие имате връзка с Божественото съзнание, което при никакви условия в живота няма да ви изостави. Щом имате тази връзка, вие ще седете в състояние да мислите, да чувствате, да действате. Щом имате тази връзка,

никога няма да бъдете забравени. Същото нещо се забелязва и между светските хора: Докато партията им е силна, те имат вяра и могат да направят много неща заради нея; щом партията им отслабне, и те изгубват силата си. Знаги, докато е свързан с Божественото съзнание, човек има сили всичко да направи; щом се усъмни в тази връзка, той отслабва, обезсъства се, изгубва смисъла на живота.

Размишление

Fir-für-fen-Tau-bi-aumen

12-та лекция от Учителя, държана на 3 януари
1923 г., София.

Окултна страна на живота

Fir-für-fen-Tau-bi-aumen

Пайна молитва

Размишление

Всяка мисъл или всяка дума може да се задържи в ума или в съзнанието на човека само тогава, когато е добре разбрана. Например, какво разбирате под думата жажда? Жаждата означава известно вътрешно състояние. Жаждата не е страдание, както някои мислят, защото като се утоли с вода, човек изпитва приятно чувство. Значи жаждата подразбира подготовителен процес за някакво приятно чувство. Какво разбирате под думата глад? Гладът отнася ли се до самия човек, думата глад съдържа ли някаква конкретна идея? И гладът означава известно вътрешно състояние. Когато кажем, че в някоя страна има глад, това значи, че храна няма в тази страна. Гладувам и глад са две различни понятия. Има ли някакво отношение между жаждата и гладът?

Тъй щото всяка дума, всяка права мисъл има свои физически отражения. Мисълта върви в линии, които са вълнообразни, както светлинните лъчи. Тия линии изглеждат прави, така се проектират в плоскостта, обаче всяка мисъл претърпява неколккратно прегъване в зависимост от сре-дите, през които минава. Колкото е по-голяма разликата в гъстотата на сре-дите, през които мисълта минава, толкова по-големи са ъглите, които се образуват при прегъването на мисълта. Следователно при прегъване на мислите се образуват различни ъгли – остри, прави и тъпи. При създаването на говеешката ръка също така са образувани ъгли. Това показва, че силите, които са образували говеешката ръка, са претърпели известни прегъвания. При измерване дължината на ръката е забелязано, че крадците, т.е. ония, които обигат да питат, имат винаги по-дълги ръце от гестниците, от добрите хора. Как ще се обясните този факт? Много просто: в желанието си да питнат нещо, да фръкнат в някой гунд джоб, те постоянно проектират мисълта си в това направление и по този начин хранят клетките на ръката си повече, отколкото другите човеци. Те имат желание да удължат ръцете си, да станат по-дълги, лесно да си служат с тях и ръцете им наистина се удължават. Ако в продължение на ред поколения

хората проектират мисълта си в известна посока с цел да видоизменят своя организъм в дадено направление, те ще постигнат желанието си.

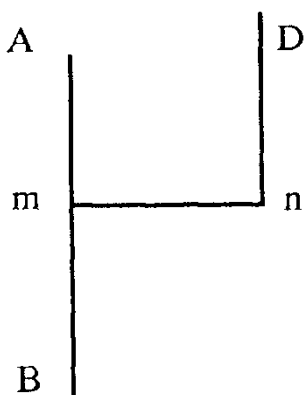

Фиг. 1

Миналата лекция говорих върху съзнанието, но не можяхте да го разберете добре. Как мислите, какво ще стане със съзнанието на един Ангел, ако се проектира към Земята? (- Ще се прегъне, понеже минава от порядък в по-гъста среда.) Окултистите казват, че растенията са деца на Ангелите. Доколко е вярно това твърдение, не е важно. Търтам обаче през каква среда трябва да е минало съзнанието на растенията, за да са се обърнали с главата надолу? Дали това съзнание е минало през центъра на Земята или през друг някакъв център? (- Не е минало през центъра на Земята). Каква форма щяха да имат растенията и в какво положение щяха да се намират, ако бяха минали през

центъра на Земята? Ако означим съзнанието на растенията с правата AB , съзнанието на животните ще върви в перпендикулярна посока на AB , а именно в посока mn . Съзнанието на човека пък ще върви в посока pd – нагоре. Оттук се вижда, че между растенията и хората има известно подобие – и едните, и другите се движат по един път, но в две различни посоки. Животните пък представляват преходна фаза, която съдейства за повдигане на човешкото съзнание.

Човек трябва да чуе, да дойде до причините на нещата, да разбере защо съзнанието на растенията върви в права посока надолу към Земята и защо съзнанието на хората върви в права посока нагоре към центъра на Слънцето. Според някои окულтисти растенията са деца на Ангелите, а животните – деца на Архангелите. Като се проследи развитието на човешкото съзнание, вижда се, че то е минало през центъра на Земята и продължава да се движи нагоре по направление към центъра на Слънцето. Значи растенията се движат от посока A към B , хората се движат от посока C към D . Правата CD показва посоката на движението на човешкото съзнание, когато е слезало в материята.

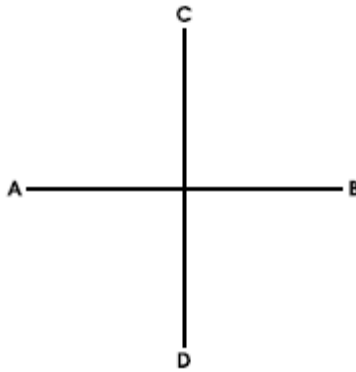

Фиг. 2.

Сега, когато човек еволюира, неговото съзнание се движи в обратна посока – от D към C, към центъра на Слънцето, към Първичния център, по който някога се е движило. От двете посоки, по които се движи съзнанието на растенията и на хората, се образува кръстът, който е в постоянно движение. Между растенията и хората има известно отношение: главите на растенията са забити в Земята, главите на хората са свободни; растенията се подпират на главите си, а хората – на краката. Тонезе съзнанията на растенията и на хората се движат в диаметрално противоположни посоки, те имат съвършено различни разбирания. Разликата в разбиранията им се заключава в следното: растенията не познават какво нещо е грях, престъпление, срам, те вършат всичко открито; хората познават греха, престъпленията, те вършат

нещата тайно. Говек е придобил тези неща от времето, когато е минавал през центъра на Земята. Едва сега той се връща към първоначалното си положение, едва сега съзнанието му се отправя към центъра на Слънцето. В движението си нагоре той се подлага на чистене, за да освободи съзнанието си от всички утайки на своето минало. Едва сега говек започва да изучава великите мистерии на Живота. Съзнанието на растенията пък едва сега минава през центъра на Земята, затова е свободно от онези качества, които говек е придобил в миналото си.

Каквото и да се говори за съзнанието, както и да се обяснява, все ще останат някои неща неразбрани. Докато сте ученици, все ще има някои неясни за вас въпроси. Кажват: „Защо не може и не трябва да разберем всички въпроси?“ Ще ви отговоря със следния пример: представете си, че имате един голям хамбар, пълен с жито. Говешкото съзнание иска да изследва какво количество жито има в хамбара – това значи всичкото жито да се изяде. Като се изяде житото, следната година няма да има, какво да се посади на нивата. Какво пегели говек при това положение? Нищо не пегели. Умом е така, на говека не остава нищо друго, освен да се откаже от желанието си да изследва всичкото жито. Колкото и да е любознателен, нека остави някои въпроси

неизследвани. В негов интерес е да остави част от житото неизследвано. Повек все трябва да остави нещо неизследвано в живота си, за да му послужи като основа на бъдещия му живот. Така постъпва и Природата: тя крие много тайни в себе си, които постепенно, по малко открива на онези, които искрено желаят да учат.

Сега ще ви дам един пример – сами да направите сравнение, за да видите как хората ценят нещата. Представете си две общества, които имат различни разбирания и различни изисквания: едното общество се стреми към големи работи и тях ценя, другото общество пък ценя малките работи. Пред тези общества се явяват двама атлети: първият носи на гърба си тежест от двеста килограма, вторият носи един скъпоценен камък от петстотин грама тежест. Като се явят пред тези общества, първото ще ръкопляска на първия атлет, него ще признае за герой, а на втория ще се смее. Второто общество ще признае за герой втория атлет, на него ще ръкопляска, но и на първия ще отдаде нужното внимание. Защо? Защото, като се стреми към малките работи, второто общество може да ценя и разбира и големите работи. Първото общество пренебрегва малките работи. Героят, който носи двеста килограма на гърба си, е физически силен човек, той е развил своята мускулна сила.

Вторият герой, който носи тежест от петстотин грама, е умствено силен човек, той е развил своите умствени способности. Скъпоценният камък, който тежи само петстотин грама, представлява знанието, което този човек е складирал в главата си. Тъй щото, първият герой носи тежест на гърба си, а вторият – в главата си. И затова, като казвам, че Природата е скрила своите тайни и по малко ги разкрива, имам предвид говеешката глава, в която се крият големи богатства. Тези богатства се откриват по малко, постепенно и то само за разумните, за добрите и прилежните хора, които обичат да работят.

И тъй, всички учени хора са атлети, които носят в главата си скъпоценен камък от петстотин грама тежест. Те искат да знаят как е създаден светът и работят в това направление. Първоначално светът е бил създаден от едно малко житно зрънце, което и мравка е могла да носи. Днес обаче светът е станал толкова голям, че и Ангелите не могат да го носят. В течение на вековете от това житно зърно са могли да произлязат цели светове. Това показва, че е станало размножаване на живата материя, която се съдържа в житното зърно. Всяко нещо съдържа освен жива материя, способна да се развива, още и груба, инертна материя, която представлява спящи, паднали същества. Те чакат времето си да се

събуждат, да започнат да се развиват. Следователно една от задачите на всеки човек е да събуди тази инертна материя в себе си, да я обработи, да я организира, да стане годна за съзнателен живот. Тази инертна материя се среща и в най-малките пестелинки, които хората подиритват без да знаят, че в тях се крият същества, които чакат часа на своето пробуждане. Те казват: „Едно време и ние ритаме като вас, но сега се учим да не ритаме.“

Това са ред философски разсъждения, които ще ви помогнат доколко, доколкото можете да ги приложите в живота си. Знанието на човека, колкото и малко да е, се ценя в зависимост от това, доколко може да се приложи в сегашния преходен живот, който той минава. Ако знанието на човека е в състояние да извърши нещо разумно за него, да го повдигне поне един милиметър по-високо от обикновеното му положение, е на мястото си. През всеки период на живота си човек складира в подсъзнанието си по малко знания, които, събрани заедно, представляват онова истинско, положително знание, към което всеки се стреми. В развитието си човешкото съзнание минава през разни фази, вследствие на което ценя нещата различно. В една от своите фази на развитие човек ще ценя онзи атлет, който носи на гърба си двеста килограма

тежест; в друга фаза на развитие той ще цени онзи атлет, който носи в главата си скъпоценен камък, тежък петстотин грама. В трета фаза на развитие той ще цени житното зърно. Въз основа на това различие ние познаваме няколко вида съзнания в Природата: съзнание на минералите, на растенията, на животните и на хората. На тези четири категории съзнания отговарят други четири вида съзнания от невидимия свят. Казано е, например, че растенията са деца на Ангелите. Сега се явява въпросът защо Ангелите трябва да вземат формата на растенията? Това е един неизвестен въпрос – х. След това се явява въпросът защо Бог е направил човека от пръст, не можеше ли да го направи от друго нещо? Това е второ неизвестно – у. Знаги имате едно уравнение с две неизвестни. Трябва да намерите начин как да решите това уравнение.

Ангелите се свързват със съзнанието на растенията, за да им помогнат да развият добродетели. Растенията са лишени от добродетели, затова са обърнати с главата надолу. Слънчевата енергия действа главно върху крайниците им – техните добродетели – и помага за развитието им. Хората пък, понеже имат донякъде развити добродетели, са поставени с главата нагоре, да

развият в себе си повече мисъл. Слънчевата енергия доставя на човека онези материали, които са необходими за съграждане на Трийнното тяло – основата на неговата мисъл. Говешката мисъл се съгражда от образи, които Трийнното тяло създава; мисъл без образ не съществува. Следователно човек не може да мисли, ако няма в съзнанието си никакъв образ. Образите за нещата се крият в Трийнния свят. Затова именно говешката глава трябва да бъде изложена на слънчевата енергия. Изложена на слънчевите лъчи, в говешката глава се развиват такива центрове, които са необходими за съграждане на Трийнното тяло. Слязъл на физическия свят, човек се явява с добре развито физическо тяло. Днес то служи като база, върху която се развиват другите тела: Астрално, Ментално и Трийнно. И наистина, виждаме, че във физическо отношение човек е пригоден за живота на Земята. Хиляди години е работено в това направление, за да може човек самостоятелно да расте и да се развива, да използва условията на физическия свят.

И тъй, в човека първо се е създадо физическото тяло, за да послужи като основа за съграждане на останалите тела. Ч някои хора физическото тяло е напълно завършено, затова те могат да минат в Астралния свят и да започнат строежа на

Австралното си тяло. Ч Дрочи хора физическото тяло не е още напълно развито, вследствие на което те дълго време още трябва да прекарват на физическия свят, докато напълно завършат строежа на физическото си тяло. Пъй щото, физическото тяло представлява основа за Австралното, Австралното представлява основа за Менталното, Менталното – за Трининното и т.н. Едно трябва да знаете: всяко тяло трябва да бъде така усъвършенствано, че да може свободно да расте и да се развива в съответния за него свят. Като знаете това, не трябва да си правите илюзии, че можете да постигнете всичко това в един живот. На детето е позволено да си играе, да живее в илюзии, но на инженера, който строи шосета, не е позволено да си играе, нито да си прави илюзии за нещата. Той трябва да разбира нуждите на хората. Тонезе вие строите пътища, по които ще минават Божествени тренове, не ви е позволено нито в морално, нито във физическо отношение да си играете, да постъпвате както намирате за добре. Когато питате защо не можете да живеете както искате, ще си отговорите: „Ние сме инженери на Божиите пътища, затова не можем, тъй и не ни е позволено да живеем както искаме.“

Всеки Божествен път извършва определена работа. Веднъж сте инженери – за интересите на хиляди

хора вие трябва да строите пътища, по които те ще минават, по всички правила на новата наука. Това значи морал. Като прилагате този морал, вие не можете да живеете както искате, но ще работите както Бог иска. Не работите ли както Бог иска, веднага кармата ще дойде. Строг и неумолим е кармическият закон! Дошъл на Земята, всеки човек е работник, инженер, който строи пътища. Той е държавен работник, на когото се плаща редовно. От него не се иска нищо друго, освен да бъде съвестен, добре да изпълнява службата си. И в Библията е казано: „Триви правите Божиите пътища!“ Не мислете, че като ученици не сте отговорни за работата си. Именно като ученици вие носите по-голяма отговорност, отколкото, ако не бяхте ученици. Вие строите вашия бъдещ живот, вашия бъдещ морал. Вашият морал трябва да се отличава от този на другите хора. Пътищата, по които съвременните хора вървят, са желязни. Какъв е резултатът от тия желязни пътища? Резултатът е такъв, че от сто души, които вървят по тези пътища, седемдесет и пет на сто умират, а само двадесет и пет на сто оцеляват. Божествените пътища, които днес строите, трябва да се отличават със съвършено друг морал. Новият морал, който можете да прилагате като начинаещи ученици в Школата, трябва да има друг

процент, а именно – седемдесет и пет на сто да минават пътищата благополучно, а само двадесет и пет на сто да не издържат. Колкото повече напредвате, процентът на издържалите трябва да се увеличава, да бъде сто на сто, да няма нито едно изключение. Такаъв е Божественият морал. В Божните пътища няма жертви, няма погрешки, там всичко върви гладко, хармонично. Като извървите един Божествен път от тридесет години, нито един пътник не трябва да пострада – това значи Божествен морал.

Дръжте в ума си идеята: пътят, по който вървите, трябва да бъде толкова правилен, толкова хармоничен, че нито един човек да не пострада, нито една жертва да не погълне. С други думи казано, когато говорите, мислите, чувствате или действате, нито в една ваша дума или мисъл, нито в едно ваше чувство или действие да няма най-малък фалш – всичко да е точно на своето място. Думите, мислите, чувствата и действията представляват Божествени пътища, които човек трябва да знае как да пропраща. Когато строи една къща, инженерът трябва да бъде честен, добросъвестен и да каже на домакина, на когото строи: „Ще ти направя една къща от толкова и толкова хиляди тухли, керемиди, летви, греди, дъски – преброй ги и

ще се уверим в думите ми." Домакинът проверява и вижда, че инженерът говори истината. Ще възразите, че е невъзможно в готова къща да се сроят керемидите, тухлите, гредите. Възможно е. Всяко нещо, вързано на Земята, вързано е и на Небето. И в Духовния свят има инженери, предприемащи, които строят, правят изчисления, проверяват нещата. Затова е казано, че няма нищо скрито-покрито в света. В Духовния свят инженерите разполагат с особени увеличителни лещи, които поставят пред готовата къща и гледат. Всички тухли, керемиди, греди, гвоздеи се представят в увеличен вид и могат свободно, безпрепятствено да се сроят както в някоя незавършена къща. Чужом направят изчислението, отстраняват лещата и гледат на къщата с обикновено око. В Духовния свят всяка дума, всяка мисъл, всяко чувство може лесно да се провери истинно ли е или не. Там най-малката дисхармония, най-малкият фали е налице.

Когато се говори за промяна в съзнанието, тази промяна лесно може да стане с децата, а не със самите родители. Например, майка музикантка и баща с наклонност да краде ранжат син. Ако синът вземе външната форма на родителите си, а в съзнанието си вложи свое съдържание и свой смисъл, по

съзнание той ще седи по-високо от родителите си. Обаче, ако синът вземе своя форма, а съдържанието на съзнанието – от родителите си, от една страна той ще бъде музикант, а от друга – крадец. Като свиря и пее, той ще обира хората. Следователно, когато детето запази своята външна форма, а вземе от родителите си съдържанието и смисъла на тяхното съзнание, то носи техни пороци и добродетели. Ако запази свое съдържание и свой смисъл, а вземе външната форма на родителите си, то ще наследи техните външни гертци. В първия случай детето е наследило нещо вътрешно от родителите си, във втория случай детето външно, по кръв, по форма само прилича на родителите си, а по съдържание и смисъл е гуждо за тях. И тъй, ако искате да се освободите от някаква фамилна, родова слабост, вие трябва да вземете само формата на тази слабост, но не и нейното съдържание и смисъл. Например, бащата обига да пие; и синът може да пие, но не вино както баща си, а вода. Чум вземете формата на някоя слабост от родителите си, изпразнете тази форма и вложете в нея свое съдържание и свой смисъл.

Ясен ли ви е този въпрос сега? Или ще кажете, че е толкова ясен, колкото и по-рано. Според мене едни работи ви станаха ясни, а други се замъглиха. Такава е говешката философия: две изтъгеш, три

разтълчем. Ако всички въпроси ви станат ясни, няма какво да читате. Дали харесвате тази философия, или не я харесвате, не е важно. И философията има свои методи. Например, съвременните естественици твърдят, че фюзът на елементите в Природата е строго определен, те нито се намаляват, нито растат. Това е модерно схващане във философията. Възможност не е така, всяка година се придава по един нов елемент в Природата. Този елемент иде отвън някъде и влиза в Космоса. Във физическия свят, това не е констатирано в промените на говещкото съзнание. Всеки момент в говещкото съзнание се влива нещо ново. Като разрешават известен въпрос, някои философи казват: „Ние бяхме разрешили въпроса добре, но в съзнанието ни влезе нов елемент x , който развали работата.“ Те правят изчисление и намират, че x е равен, например, на единица. Пъкмо разрешат въпроса, на другия ден още един нов елемент – y влиза в съзнанието им и разваля работата. Изчисляват на какво е равен z и намират, че е равен, например, на две. После влезе нов елемент в съзнанието, който постоянно го изменя, а от това и материята се диференцира.

В съвременната химия се говори за атомите на елементите – например, за атома на златото, като смятат, че във всички случаи този атом

запазва едни и същи свойства. В действителност не е така. Атомът на златото в минералното царство се различава от атома на златото в растенията, последният се различава от атома на златото в животните, най-после атомът на златото в животните се различава от този в кръвта на хората. Имаме четири вида атоми на златото – с различни свойства и различни прояви. Колкото по-нагоре се отива, толкова повече се изменят свойствата на един и същ елемент. Съвременните химици казват, че един от най-леките газове е водородът. Те не вземат предвид гъстотата на първичната материя, от която е създаден светът. Тази първична еманация е хиляди пъти по-лека, по-чиста, по-фина от материята на водорода. Затова, когато се говори за състоянието на материята, всякога трябва да се изхожда от нейното първично състояние. От тази материя зависи проявата на нашето съзнание. От материята зависят действащите сили в целия Космос. Тъй щото всеки ден, всяка минута, всеки момент в Живота се внася нещо ново. Ако за момент само приемем, че това втигане на новото престава, с Космоса всичко е свършено. Колкото малко да е, новото внася радост, подтик, тласък у всички живи същества. Какво представлява новото, това е неизвестно. Но ще остане неизвестно за

всякога, за всички времена. Защо? Защото новото иде всеки момент. Никой учен, никой светия, никой Ангел даже не знае какво носи бъдещето в себе си. Причината за това е, че първоначалната, Божествената сила е безгранична и непостижима. Докато не се е проявила, тя е безгранична и непостижима; щом се прояви, тя става постижима. Стремете се към проявеното съзнание, като пазите правилото да не изляждате всичкото жито в хамбара.

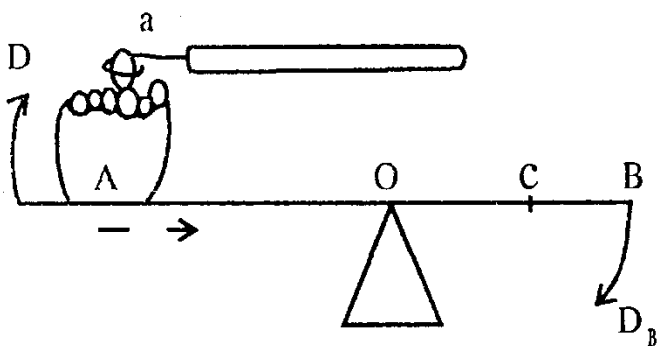

фиг. 3

Сега ще ви задам въпроса: трябва ли всичко да опитвате? Ще отговоря със следния пример: представете си, че седите на единия край на една чувствителна плоскост, поставена на една подпорка, а на другия край на плоскостта е закачена една кошница с ябълки, която по тегло е равна на васето. Знаки имате нещо подобно на везни, които се намират в равновесие. То едно време дохожда един

философ при вас и казва: „Защо не вземем една кучка и не извадим няколко ябълки от кошницата да ги опитам?“ Въвие виждате една кучка близо до вас, вземате я и с нея посягате към кошницата, изваждате няколко ябълки и ги опитвате. В този момент равновесието се нарушава, плоскостта се наклонява към точка В, дето седите вие, и се образува един полукръг от D до D. Това нарушаване на равновесието е причина за известно нещастие, на което се натъквате. Който разбира закона за равновесието, той трябва да се мести, постепенно да отива към с; същевременно и кошницата трябва да се мести. Когато тежестта се намалява, раменете на лоста трябва да се скъсват, за да се запази равновесие. Инак наруши ли се равновесието, вие ще се намерите на земята. Защо идат нещастията в света? Защото опитвате ябълките, без да познавате закона на равновесието. Този закон е свързан с правилното движение в Живота. Точката А представлява мястото на вашия идеал. Опасен е този идеал, ако искате да го достигнете с кучка; идеал с кучка не се достига. Ще отидете на мястото, дето е той, и там ще си вземете от него. – „Искам да бутна този кош, да си взема няколко ябълки.“ – Не, отдалек ще гледам коша и няма да бутам, докато не намерим правилен начин как да решим

задачата. И тъй, за да не изгубите равновесието в живота си, не бутайте коша с ябълките, докато не сте намерили правилен начин как да го бутнете и как да си извадите няколко ябълки.

Желая ви да разсъждавате правилно, да придобиете такова Знание, което всякога можете да приложите в живота си и посредством което всякога можете да градите. Без това Знание никакъв морал не можете да създадете в себе си.

Тайна молитва

Fir-für-fen-Tau-bi-aumen

13-та лекция от Учителя, държана на 10 януари
1923 г., София.

Установени мерки

Fir-für-fen-Tau-bi-aumen

Размишление

Четте се резюме от темите „Отличителни черти на физическото тяло“.

В геометрията се говори за прави, ступени и криви линии, за остри, прави и тъпи ъгли, за кръгове, за триъгълници, за четириъгълници и т.н. Всички тия линии, ъгли и фигури имат свое значение, но са мъртви, неподвижни и несъзнателни. Обаче в живата геометрия, т.е. в геометрията на живота те са живи, подвижни, съзнателни. Вследствие на това в обикновената геометрия всички линии и фигури се тълкуват по един начин, а в живата геометрия – по друг начин.

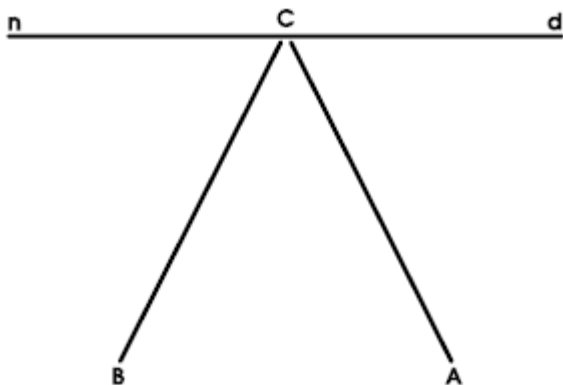

Фиг. 1

Да допуснем, че линиите CB и CA (Фигура 1) са живи и се движат съзнателно. Коя е причината, че от точка C те започват да се разделят една от друга и образуват остър ъгъл? Ако правата CB представлява положителна сила, а правата CA – отрицателна, те по никой начин нямаме да се разделят, те ще се слеят в една линия. Значи тези две прави представляват или две положителни, или две отрицателни сили, заради което се отблъскват и образуват помежду си ъгъл. Каквото става между силите в Природата, това става и между хората – някои хора се отблъскват, а други се привличат. Отблъскването между хората се дължи на еднаквите, на еднородните сили, които действат между тях.

Представете си, че имате едно сънище C (Фигура 1), към което се отправят два петела, които се

разглеждат като две еднородни, като две положителни сили. Щом се срещнат, те веднага ще се отблъснат. Между тях ще започне упорита борба: единият петел ще отстъпи, другият ще настъпи, после и двата заедно тук ще настъпват, тук ще отстъпват и ще образуват помежду си ъгъл 90°. След борбата един от петлите ще се качи на бунцичето и ще изкучурига, после вторият ще се качи и той ще изкучурига. Така ще се образува един триъгълник, който представлява бойно поле. Колкото повече ъгълът 90° се стеснява, толкова и борбата става по-усилена, по-ожесточена. Онези, които изучават физиологията, срещат този ъгъл на говеешкото лице, главно на говеешкия нос. Колкото повече носът при основата се стеснява, толкова говек става по-енергичен, по-сприхав. За такъв говек казваме, че е активен, че силите в него са интензивни. Колкото носът на човека при основата е по-тесен, толкова той е по-капризен, по-нетърпелив. Как трябва да се въздейства на тези сили в човека? Като се разшири носа при основата. Ако ъгълът при върха на носа у някой говек е от пет-десет градуса, а широчината при основата от петнадесет-двадесет милиметра, казваме, че нервната енергия на този говек е почти изтощена. И затова всяка вечер преди лягане и сутрин след ставане този говек нека

концентрира мисълта си към носа, да развие по-голяма широчина. Ако не успее да разшири носа си, ще се намери в трудно положение, бързо ще изтощи организма си.

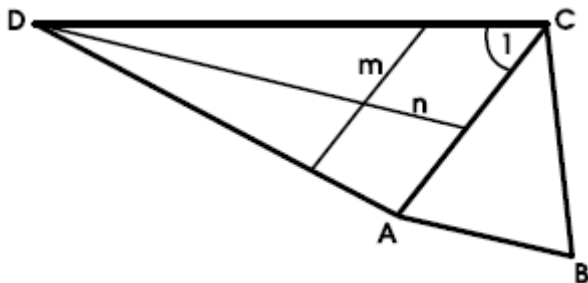

Фиг. 2

И тъй, дължината на страните AC и CB (Фигура 2) в триъгълника ACB , който представлява големината на човешкия нос, определят интелигентността на човека в нейната широчина и дълбочина. Триъгълникът ACB е в зависимост от триъгълника ADC . Точката D представлява човешкото ухо, а линиите AD и DC са страни в триъгълника ADC . Страните AC и CB характеризират интензивността на мисленето, а страните AD и DC в триъгълника ADC характеризират общата интелигентност на човека. Оттук можем да извадим следния извод: колкото потесен е носът, толкова по-голяма е интензивността, активността на нервната, на чувствената енергия, а толкова по-слаба е физическата енергия. Или колкото

Ъгълът C е по-малък, толкова по-голяма е умствената активност и толкова по-слаба е физическата. А когато няма равновесие между умствената и физическата дейтелност у човека, той ще фалира, т.е. дейтелността му се прекратява. Колкото по-дълга е линията m , толкова по-голяма е интензивността, активността на човека. Дължината на линията n показва слаба интелигентност. От големината на двата триъгълника вадим два различни резултата: колкото триъгълникът $АСВ$ е по-широк, толкова интелигентността е по-слаба. Знаги, колкото ъгълът C е по-голям, толкова интелигентността е по-слаба.

Носът е проекция на сили, които слизат от Божествения на физическия свят. Носът е проекция на тези сили, именно защото горе е тесен, а колкото по-надолу слиза, постепенно се разширява. Същата аналогия виждаме и в реките на Природата: всяка река в началото си, отдето извира, е по-тясна; колкото по-надолу слиза, тя постепенно се разширява. За ъгъла ADC на същия триъгълник можем да кажем следното: рамото CD на ъгъла ADC е проекция на сили от физическия и от умствения свят, а рамото AD е проекция на сили от Божествения и Ангелския свят. Тези две линии излизат от един център, но вървят в две различни посоки, затова именно и силите вървят в две противоположни посоки. В центъра D се

прекръствата сили; в това отношение той е фокус, в който се събират, а после прегрупват ред интелигентни сили. Знаги всеки център е фокус, в който се събират една или повече интелигентни сили, които направляват проявите на човека във физическия и Чувствения свят. Точката С на триъгълника АСВ е също така център, фокус на сили. Той се намира почти на границата между гелото и носа на човека. Някои учени казват, че зад този център се намира малка празнина, която наричат мъгаливия пост на Духа. Мнозина френолози се излъгват, като приемат, че зад този център се намира особен мозъчен център. Някога тази кухина, тази празнина е по-малка, а някога – по-голяма. Като говорим за проекции на сили, трябва да имаме предвид, че те не са проекции на съзнанието, но на чума, на говеищата мисъл. Широчината на този ъгъл се обуславя от физическите сили, които действат върху чума на човека. Широчината на говеищото лице също така се обуславя от физически сили: колкото повече лицето се стеснява, толкова по-силно действат чувствениите сили. Физическите сили разширяват, а чувствениите – стесняват, удължават.

Като знаете това нещо, вие можете да го приложите в живота си, когато трябва съзнателно да си въздействате. Пред-ставете си, че сте неразположен,

раздразнен, нервен, цяла нощ не можете да спите. Какво трябва да направите? Концентирирайте мисълта, съзнанието си към върха на носа и си представете, че носът ви постепенно се разширява. Цял съсредоточите мисълта си към носа, вие ще се успокоите и ще заспите. Първоначално, когато е бил създаден, човек имал правилно, хармонично лице, духовният му живот също така е бил правилен. За да придобиете това, което сте изгубили, вие трябва по външен начин да си въздействате. За тази цел в продължение на няколко години наред вие трябва да правите опити, докато дойдете до известни резултати. Като постоите в опитите, в упражненията, ще видите най-после, че сте разширили носа си, ако е бил много къс. Широчината на носа у някои е около 30, 31, 32, 33 мм, рядко 35 мм, която мярка е нормална.

Носът играе важна роля в човешкия живот. От формата на носа се съди за живите сили, които се проявяват чрез този чл. Чрез носа, чрез живите сили, които се проявяват и действат в него, човек дава на другите сили в себе си направление, каквото сам желае. Някои хора в младините си са имали правилен, красив нос, но впоследствие със своя нередовен живот те са го съвършено изопачили. Носът у някои хора е изкривен повече надясно – това говори за

асиметрия на силите в тях; значи силите в тях действат асиметрично, не са в хармония помежду си. Следователно всеки човек трябва да уравни силите в себе си. Когато силите в човешкия мозък се проявяват правилно, и носът му е правилен. Ъгълът, който се образува от линията на челото и нагалоето на носа, не трябва да бъде много остър, много вдлъбнат навътре, напротив – този ъгъл трябва да бъде тъп. Изобито ъглите, които се образуват в човешкия организъм, оказват голямо влияние върху човека. Те определят силите, които му действат. Природата е предвидила нещата разумно. Например, при свиването си, краката образуват известни ъгли; тези ъгли, тези прегъбвания са необходими, за да могат силите в организма да се разпределят правилно. Тежестта на самия организъм се разпределя правилно именно чрез тези ъгли, чрез тези свивания и разгъвания на краката. Ако тежестта на тялото би паднала перпендикулярно върху краката, без да става свиване, те непременно щяха да се стъпят. При това положение човек прави много скокове, обаче който скача от високо място, той трябва да бъде голям гимнастик, да скача по правила. Такива скокове прави човек и в Чиствения свят, затова трябва да бъде много внимателен.

Уже кажете може би, че Природата е създала човека такъв, какъвто го виждаме. Не, сегашният човек сам се е отклонил от правия път, вследствие на което е изгубил нещо от своята първоначална форма и строеж. Следователно според окултната наука вие трябва да се върнете в правия път, да се оставите на Природата тя да действа върху вас, да възстанови първото ви положение. Ако още днес разберете истината по отношение на вашето отклонение, вие ще се обезсърчите и нито един от вас няма да остане в Школата. В този случай вие ще се намерите в положението на онзи руски виден виртуоз, който, като слушал един ден по-виден от себе си виртуоз, обезсърчил се, че не може да свири като него, и се самоубил. Уж е така, по-добре да не знаете причините за отклонението от правия път. Има ред причини за отклонението, но вие не трябва да ги знаете. За вас е важно да се върнете в Божествения път. Изправянето на света зависи изключително от връщането на човека към Първия живот, за да работи с Божествените закони.

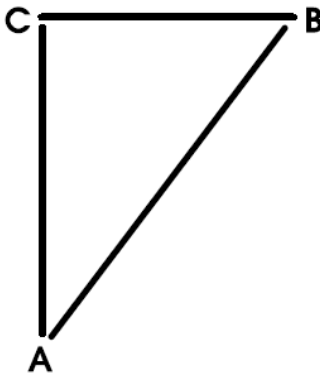

фиг. 3

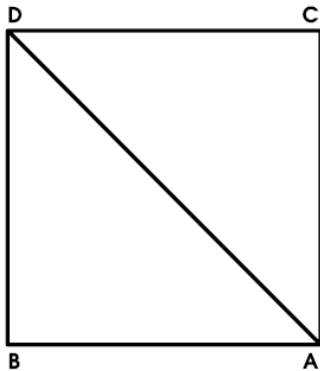

фиг. 4

Представете си, че има-те три сили: AB – физическа, AC – умствена и CB – чувствена, т.е. сила на чувствата (фигура 3). Отношението между тези три сили можем да изразим по следния начин: $AB:AC:CB$. Ако CB , линията на чувствата, се увеличава, линията AC ще се намалява; ако линията AB се увеличава, линията CB ще се намалява. Оттук можем да извадим следния закон: когато светът на чувствата в човека се увеличава или усилва, едновременно с това в

него отслабва Чувственият свят и обратно – когато Чувственият свят в човека се увеличава, светът на чувствата в него намалява. С други думи казано, когато чувствата преобладават, човек по-малко мисли; когато умът преобладава, човек по-малко чувства. Затова хората казват, че учените ще оправят света. С това те искат да кажат, че като мислят повече, учените ще бъдат свободни от влиянието на чувствата в себе си. Погава ще излезе, че като учени, те ще бъдат по-изтънчени в мисълта, а по-груби в чувствата. Въпросът е как могат да се примирят умът и сърцето? Според триъгълника АСВ, когато чувствениите сили минимално се увеличават, чувствениите се намаляват; когато чувствениите сили минимално се увеличават, умствениите се намаляват. Коя е причината за това съотношение между сърцето и ума? Мислете по този въпрос, за да видите до какво заключение ще дойдете. Приите страни на триъгълника представляват проекции на сили от три различни свята – физически, Чувствен и Сърдечен. На какво е равен сборът от вътрешните ъгли на един триъгълник? (– На 180° , или на два прави ъгла).

Пък, на фигура 4, имате квадрата ВDCA. Какво ще стане с този квадрат, ако две от страните му се скъсат, а другите две – продължат? (– Той ще се превърне в пра-ъгълник). Диагоналите в този квадрат

представляват равноведстващи сили, които подобряваме на волята в човека. Диагоналът AD разделя квадрата на два триъгълника – ADB и ADC . Ако приемем, че страната DB представлява силите линии на чума, а AB – силите линии на сърцето, тези силни линии могат да се уравновесят от волевите сили, от волята AD . Същото може да се каже и за силите линии в триъгълника ADC . С една дума казано, волята е в състояние да регулира силите на чума и на сърцето в човека. Като знаем това, по лицето на човека можем да гетем какви сили участват в него, кои от тях вземат надмощие, какво направление приемат – възходящо или низходящо. Всичко това е написано и може да се изчисли по математически, по строго научен начин. Като наблюдавате ъглите, линиите на носа, на ухото, на устата в човека, можете да измервате кои линии се удължават, кои се скъсават и да водите заключение за силите в човека. Това е живата геометрия, начертана на човешкото лице. Когато чувствениите сили вземат надмощие в човека, линията AD се удължава, а линията AB се скъсва. Това показва, че в дадения случай волята на човека не е взела участие, значи някакви външни сили са действали върху индивида. Например, мъж и жена се женят; мъжът има дълъг нос, жената – къс нос. Раждат се дъщеря и син: дъщерята има дълъг нос, а

синът – къс. Това показва, че бащата е оказал влияние върху чувствените сили на дъщеря си, затова тя мяза на него; майката пък е оказала влияние върху чувствата на сина си, затова той мяза на нея. В тези случаи удължаванията и скъсяванията на линията не зависят от волята на индивидите, които слизат на Земята; това зависи от външни влияния, от влиянията на майката и бащата върху децата. Когато синът и дъщерята започнат съзнателна работа върху себе си, тогава те могат свободно да проявят волята си, която ще въздейства върху сърцето и ума с цел да уравни техните сили. Когато някоя съзнателна, високо издигната душа дойде в света, чрез волята си тя ще си изработи такъв нос, какъвто желае; тя ще изработи такива гертти на лицето си, каквито желае. Тази душа няма да се влияе нито от носа на баща си, нито от носа на майка си. Ако носът на майката е къс и широк, чрез волята си този индивид ще си изработи толкова широк и къс нос, колкото желае.

Що се отнася до вашите носове, това е вече свършен факт. Вие се намирате под влиянието на баща си и на майка си. Зад баща ви се крие влиянието на хиляди поколения с положителни сили, зад майка ви се крие влиянието на хиляди поколения с отрицателни сили. Вие се намирате вече под

влияннето на тези сили. За да бъдете свободни от тяхното влияние, трябвало е още преди раждането си да не сте се свързвали с тях, но да сте се свързали с разумните природни сили. Цюм веднъж сте се свързали с вашите деди и прадеди, не остава нищо друго, освен да работите съзнателно върху себе си, да впрегнете чума, сърцето и волята си на усилена работа. Като работите по този начин, няма да забележите как чувствата и мислите ви постепенно ще се изменят и вие няма да мислите и да чувствате вече като вашите дядовци и баби – гертите на лицето ви ще се изменят, носът ви ще се удължи. Достатъчно е носът ви да се удължи с един милиметър, за да видите, че волята ви е действала. Ако можете да разширите носа си с един милиметър, това показва, че усилията на волята ви не са останали безрезултатни.

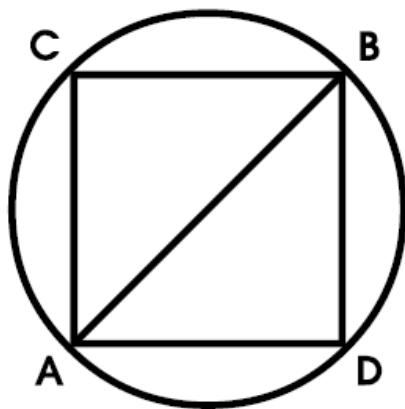

Фиг. 5

Сега, ако около квадрата АСВД опишем окръжност, диагоналет АС в квадрата ще бъде едновременно диаметър в окръжността. Какво показва това? Това показва, че можем да превръщаме или да трансформираме силите, енергиите в Природата. Знаеи диагоналет в квадрата можем да превърнем в диаметър на окръжността. Не е достатъчно само да превръщаме енергиите, но ние трябва да ги измерваме, да им дадем математически израз. Диаметърът е равновдстваща сила, която поставя всички точки от окръжността на еднакво разстояние от една вътрешна, централна точка, наречена център на окръжността. Или диаметърът е равновдстваща сила, която поставя в равновесие всички члмтвени, сърдечни и волеви сили. Диагоналет пък е равновдстваща сила, която показва, че човек може да пази равновесие в себе си само в четири точки. Четирите точки са четирите тела, през които човек минава в сегашната си еволюция. Следователно, когато кажем квадрат, разбираме процес на развитие. Всяка от страните на квадрата представлява едно от четирите мч тела – физическо, Астрално, Члмствено и Причинно. Всяко тяло представлява отделен свят, отделно поле на действащи сили. Диагоналет в квадрата е равновдстваща сила, която слеза от Божествения

свят, за да уравни силите на квадрата. Значи диагоналът иде от посока В към Г , а не обратно.

Сега ви оставям да мислите върху квадрата, без да се обезсърчавате. Ако имате неясни неща, не се смущавайте. Всички неясни, неразбрани неща постепенно ще се разберат. Като се натъкват на някои противоречия, мнозина казват „Мъй казал Господ, такава е Волята Божия“ и т.н. Откъде знаете, че Волята Божия е такава? Не, разсъждавайте, мислете дълбоко върху нещата, за да си ги представите в техния първоначален вид, и тогава се произнасят каква е Волята Божия, какво е казал Господ и т.н.

Представете си, че изговаряте думата шивара, която е турска свещена дума. Един произнася правилно думата шивара; дойде втори, замигава първата буква и остава думата швара; дойде трети, замигава буквата ш, остава думата вара. На турски вара означава лутане – значи този човек ходил, лутал се насам-натам. Какво намерил като се лутал? Намерил изсубеното шш, което означава работта. Думата шивара означава същество, което дава работта на хората. Когато хората загубят работтата, т.е. шш, това същество ги изоставя. Които не искат да работят, които не обичат работтата, затриват слога шш и започват да се скитат. Казват: „Каквото Бог

даде, каквото Бог каже, така ще бъде." Уом е тий, Бог е казал шивара, т.е. ще работим. Шивара е свещено име на Бога на санскритски език. По ознакава, че за всяко нещо е нужно работа. Под думата работа разбирам всичко онова, което умът, сърцето и волята вършат. Когато само сърцето чувства, когато само умът мисли или когато само волята действа самостоятелно като физическа проява, това не е работа. Обаче, когато действат и трите заедно, в хармония с великия Божествен закон, това е работа. Следователно под работа в пълния смисъл на думата се разбира хармония на проява между ума, сърцето и волята, с цел да осмислят живота. Работата подразбира още влагане на форма, съдържание и смисъл в живота.

За следния път искам всички да прочитате добре тази лекция. В нея са посочени практически методи, които трябва да разберете, за да се ползвате от тях. Всяка наука се осмисля, само когато има практическо приложение. Ако някоя наука няма практическо приложение, тя се утаява в подсъзнанието, т.е. складира се там и дълго време остава неизползвана.

И тий, като погледнете носа си, не се обезсърчавайте, нито обвинявайте дедите и прадедите си. Благодарете за всичко, което ви е дадено – то е

подарък, за който нищо не можете да кажете. Една българска пословица казва: „На харизан кон зъбите не се гледат.“ Умом не сте доволни от това, което ви е дадено, трябва да работите върху себе си. Ако работите съзнателно върху себе си, ще ви се дадат упътвания как да работите върху различните области на мозъка си, за да предизвикате дейността на чувствените си сили. По този начин ще внесете равновесие в себе си. Средата, в която живеете, е много груба и лесно може да ви извади от релсите на вашия живот. Не си правете илюзии да мислите, че с гранитна или с желязна воля можете да постигнете нещо. Диамантна воля се изисква от всички! Българинът има такава воля само когато се занимава. Ако в работата си би проявил такава воля, каквато в играта, той би извършил чудеса. Ч българина е силна волята в отрицателен смисъл; той, като евреина, повече ружи, отколкото съгражда. Обаче от две хиляди години насам евреите минават през големи изпитания, вследствие на което се смекчиха малко, станяха по-чумни и запогнаха да творят. Като знаете това, работете усърдно, за да изправите това, което миналите поколения са изкривили. Лицето, което носите, е плоскост, върху която е проектирана не само дейността на вашите деди и

прадеди, но и на цели поколения, цели раси и епохи преди вас.

Като ви давам тези обяснения, трябва да ги използвате правилно. Да приемете новото знание, това не значи да изхвърлите старото. Старото знание ще остане у вас като почва, като основа, върху която ще градите. Така постъпва и Природата. Чиният книжник вади богатство от старото знание и върху него, като основа, поставя новото. И така, от старото той създава нещо хубаво.

И тъй, работете съзнателно върху носа си – ако е къс и тесен, да го удължите и разширите поне с един милиметър. Ако успеете за две години да постигнете този резултат, вие имате силна воля. Като норма за широчината на носа вземам 35 мм. През тези две години ще мерите носа си, за да видите дали сте достигнали дадената мярка. Освен това число, има още едно число – 37 см – разстоянието от средата на ушите до темето; това число е норма. Който има тези две числа в себе си, той е устойчив човек, на него може да се разчита. Като изучавате тези силови линии, ще видите какви са резултатите, когато тези две числа едновременно се намаляват или увеличават или ако едното число се увеличава, а другото намалява. Като правите различни изчисления, ще видите колко сложни формули се получават. От това гледище аз

определям човека като сложна математическа формула. Целом е формула, всяка формула има три вида разрешаваие: умствено, чувствено и физическо или волево. Ще кажете, че човек е най-разумното същество в света. Въз пак ще кажеш, че човек е най-сложната математическа формула в света. Это защо според мене очите, ушите, устата, брадата, веждите на човека представляват математически и геометрически формули. В тези формули има знакове, скоби, отношения.

Който знае тия неща, той може да решава всяка математическа задача. Сложно нещо са тия математически задачи. За да се реши една такава задача, нужен е изтънчен ум. За това се изискват ред измервания, ред изчисления. Който иска да прави точни изчисления и измервания, той трябва да си служи с пергел, да намери и най-малкото отклонение от нормата. Ако не се правят точни измервания, човек може да се излъже. На пръв поглед някой нос изглежда дълъг; като се измери, вижда се, че не е дълъг. За всяко нещо човек трябва да има определена мярка, да познава същността на нещата. Той трябва да знае ролята на всеки чл в своя организъм. Велика задача е дадена на човека – да определи ролята на всеки свой чл. Носът, например, има едно предназначение, очите – друго, ушите – трето и т.н.

При сегашното развитие на човека тази задача е мъжно разрешима, но той трябва да работи, да я разреши.

Мислете върху диагонала в квадрата и диаметъра в окръжността, за да станат тия въпроси по-ясни. За следния път направете резюме на тази лекция, за да придобиете повече Светлина в съзнанието си.

Всички трябва да знаете следното: математиката не търпи много философстване, много глагостване, в нея всичко е строго определено. Ако започнете да разправяте на геометрика, че между носа и вендите има известно съотношение, трябва да му говорите с часове, за да го убедите. Обаче започнете ли да му доказвате това нещо математически, той веднага ще ви разбере и ще се съгласи с вашето твърдение. Колкото и да му говорите за линиите на лицето, за съотношението между тях, той няма да ви разбере, докато математически не му докажете това нещо. Той ще ви излъгва, но в края на краищата ще каже, че това е някакво съвпадение.

Какво показват извитите нокти на ястреба? Неговата аглност, неговата хищническа природа. Той е извил ноктите си, за да държи здраво жертвата. Когато хване жертвата си, никой не може да я освободи от неговите нокти. Когато човек свие ръката

си на гърък, с това той иска да покаже, че никой не може да вземе от ръката му това, което веднъж е сграбчил. Щом отпусне гъръка си, човек всичко дава – с това той казва, че не иска да държи нищо с ноктите си, т.е. не иска да държи жертвата в гъръка си. Всички движения, които човек прави, не са произволни. Те крият своя произход в далечното минало на човека. На времето си тия движения са били разумни и естествени, но днес, когато причината им е забравена, те нямат онова значение, каквото са имали в миналото. Днес ние виждаме, че някой свива ръката си, но защо я свива не знаем. В движенията, в свиването на ръката липсват някои неща, вследствие на което това свиване е изопачено. Някои движения са много естествени. Например, когато викате някого, више движите ръцете си навътре, към вас; когато пъдите някого, движите ръцете си напред. Когато крие нещо, детето туря ръцете си отзад, близо до слабите си.

Сега говорим за гъръка, но за следния път пишете върху темата: „Произход на гъръка“. Тонетже никой автор не е писал по този въпрос, више кажете своето авторитетно мнение за гъръка. Ако пък знаете какво са казали старите хора за гъръка, пишете тяхното мнение. Като говорите или пишете за гъръка, ще знаете, че той представлява

поява на волята във физическия свят. Първите хора, които са свили ръката си на гмурък, това са ковачите, орачите, копачите, земеделците. Мислете по въпроса за гмурка и ще видите де и как се е явила нуждата човек да свие ръката си на гмурък. Когато меси хляб или когато пере, жената свива ръката си на гмурък – хваща дръжката, изстисква я, но ръката ѝ се свива на гмурък. Ще мислите и ще изредите всички авторитети, които са били причина да се свие ръката на гмурък. После ще минете към животните, и там ще намерите подобно свиване. От наблюденията ще видите, че алчността е причина за свиване на ръката на гмурък. Когато защитава нещо, човек свива ръката си на гмурък; той го изнася вън и е готов да се бори. Сила е гмуръкът за него, той върва в тази сила. Като изгуби вяра в гмурка, той отпуща ръката си и казва: „Тази работа не може да се нареди по този начин.“ После пак свие гмурка си, пак го разпуща и т.н.

Добре е понякога човек да свива ръката си на гмурък, да се настръхва. Кога? Когато се е отгаял, обезсърил. Нека тогава свие ръката си на гмурък, постави палеца отгоре и каже: „Тази работа ще се нареди добре!“ Палецът представлява Божественния свят и законите, които действат в този свят. Ръката свита на гмурък, това значи: „Вървам, че

тази работа ще се нареди според законите на Божествения свят. Знаци с Любовта всичко мога да направя." След това човек погледне към показалеца си и казва: "Вярвам в своето благородство. После погледне към средния пръст и казва: "Вярвам в своята честност и справедливост." Когато погледне към безименния си пръст, който е свързан със Слънцето, човек казва: "Вярвам в Слънцето, което отоплява Земята и праща светлина." Като погледне към малкия пръст, секретарят на боговете, той казва: "С малкия си пръст се присъединявам към останалите пръсти, за да можем заедно да свършим работата си." Това са формули, с които лесно можете да се справяте. Всичките планети се намират на часовката ръка – всеки пръст е свързан с влианието на една от планетите. Като погледне на дланта на ръката си, човек вижда и други планети – Марс, Луна, Венера. Цом има всички планети на ръката си, човек свива ръката си на пирек и казва: "Сега вече мога да извърша всякаква работа." По този начин човек може да се поляризира.

Мнозина казват за себе си, че мислят право. Права мисъл е онази, която е свързана с разумните сили на Природата. Само така човек ще повярва, че показалецът му, например, е свързан с Божествения

свят. Знаги силите на неговия ум се отправят към Божествения свят.

Сега, като ученици вие ще изучавате тия неща и ще ги прилагате в живота си като методи за работа.

Тайна молитва

Fir-für-fen-Tau-bi-aumen

14-та лекция от Учителя, държана на 17 януари 1923 г., София.

Гордост и тщеславие

Fir-für-fen-Tau-bi-aumen

Размишление

Петоха се темите върху „Произходът на гилфучка“.

Сега ще ви задам въпроса каква е разликата между постоянното и променливото в Живота. Постоянно в Живота е онова, което през всички времена и условия остава едно и също; променливо е онова, което през всички времена и условия е изложено на промени. Каква е разликата между Реалността и сенките на Живота? Представете си, че имате едно огледало, пред което сте поставили една запалена свещ. Какво ще видите в огледалото? Запалената свещ. Реална ли е свещта в огледалото? Не, тя е отражение, сянка на истинската свещ. Значи запалената свещ е реална, а отражението на тази свещ в огледалото е сянка на тази реалност. Да допуснем, че някое същество заема известно положение пред огледалото, под някакъв ъгъл и оттам наблюдава отражението на свещта в огледалото и го приема за реално. Това същество наблюдава промените на свещта в огледалото и развива свои теории за тази реалност.

Свещта ту загасва, ту се запалва и това същество води заключение, че в Природата настава ден и нощ. Това вижда в огледалото и започва да издирва причините за образуването на деня и нощта. Това същество вижда в огледалото, че някой чете книга. След известно време този човек затваря книгата и загасва свещта. Знаги, каквото става пред огледалото, същото става и в огледалото. То промените в огледалото се съди за промените, които стават пред него. Тази е причината, задето хората често приемат сенките на нещата за реалност.

Въз основа на това ние водим заключение, че каквото става в Духовния свят, по отражение същото става и на физическия свят. Някое същество в Духовния свят е запалило няколко свещи и на физическия свят някое същество се ползва от светлината на тези свещи. Съществото от Духовния свят започва да загасва една по една свещите – същото става и на физическия свят. Най-после, когато горе се изгаси и последната свещ, човекът на физическия свят се намира в тъмнина и казва, че е настанала нощ. След дванадесет часа съществото от Духовния свят започва да запалва свещите една след друга, а съществото на физическия свят казва, че е настанал ден. Следователно теориите, които човек на физическия свят създава за явленията в Природата,

не са нищо друго, освен теории, които съществото пред огледалото създава за промените и явленията, които наблюдава в огледалото. Това същество запознато ли е добре с Реалността на нещата? Не е добре запознато. Защо? Защото вади своите заключения от сенките, от отраженията на Реалността. Пък щото, можете ли да кажете за електрическата светлина, че е реална? Електрическата светлина не е реална, тя е отражение на Слънцето – ако Слънцето изгасне, и тя ще изгасне. В този смисъл електрическата светлина не е нищо друго, освен кондензирана слънчева енергия.

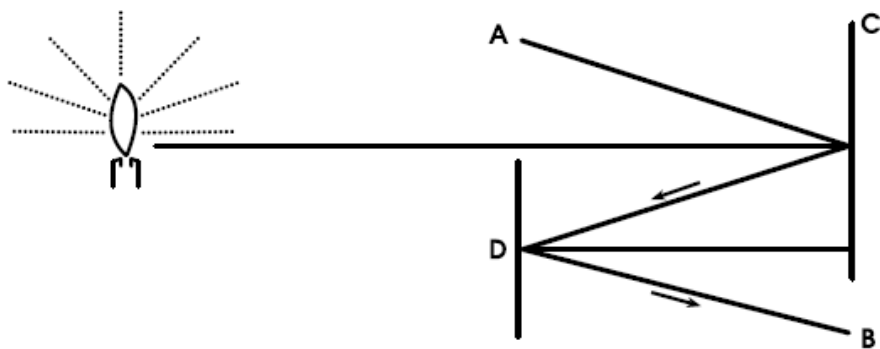

Фиг. 1

Въз основа на тези разсъждения питам човек реално същество ли е? И човек не е реално същество, и той е отражение, сянка на нещо по-високо от него. Не само това, но човек е отражение на две същества още. Знаги, той живее едновременно в три свята. Представете си, че човек е светещо тяло (Фигура 1),

което се намира пред огледалото С. Като наблюдавате какво се случва в огледалото С, ще видите в него образа на човека. Лъчите, които излизат от образа в огледалото С, падат върху второ огледало D, в което образът повторно се отразява. Този въпрос се разглежда и във физиката. Добре трябва да го изучите добре, за да не попадате на илюзорни знания. Знания, придобити чрез отражение на образите в огледалата, сковават психическото и чувственото развитие на човека. При това положение човек минава живот, подобен на този, който се извършва в неорганизираната материя. Ако гермите знанията си от отраженията в първото огледало, и тогава не можете да се развивате. Следователно, за да придобие истинско знание, трябва да попаднете в реалните лъчи на Битието. Тогава ще можете правилно да се развивате. Но за да се ползвате от тези лъчи, вие трябва да сте дошли до положение да разглеждате Реалността от сенките или отраженията на нещата.

За следния път пишете върху темата: „Разлика между гордост и тщеславие“. Като размишлявате върху темата, внимавайте да не разбъркате тези две понятия – да вземете тщеславният човек за горделив и горделивият – за тщеславен. Между горделивия и тщеславния човек има рязко различие.

Който намери тази разлика, той по никакъв начин не може да се обърка. Гордостта произтича от чума, а тщеславието – от сърцето. Горделивият човек е подобен на къртица, която тихо, без шум, от никого незабелязана, рови земята – хората виждат тук-там купчинки пръст, но кой ги е изкарал навън не знаят. Тщеславният човек е подобен на кокошка, която едно яйце да снесе, окръква света – всички да гъят, че е снесла яйце.

Сега ще нахвърлям няколко мисли върху гордостта и тщеславието. Гордостта се дължи на преизмерено развито самоуважение в човека. Тщеславието пък произтича от желанието на човека да има добротото мнение на хората, да бъде обичан от тях. Тщеславният е човек на съвременната култура. Той се облича хубаво, по последна мода; дрехите, обувката му са всякога чисти; вратовръзката, кафицата – добре поставени, на място; косата му е хубаво, гладко пригесана. Тщеславният иска да покаже на хората, че е особен, че какъвто е отвън, такъв е и отвътре. Той обещава много, изпълнява малко; като не може да изпълни обещанията си, веднага се извинява. Горделивият е точно обратното на тщеславния – той не обича въобще да се представя. Ако не го познават хората, той минава за скромен, за смирен – не вдига

ишум около себе си, а всъщност самоучажието е силно развито в него.

Като пишете темата си, пишете и за ползата и вредата от гордостта и твцеславието.

Гордостта и твцеславието играят важна роля в науката. Когато твцеславен човек направи някакво откритие, той ще го разтърси по целия свят. Тази е причината, поради която много теории се явяват в света и живеят най-много по една-две години. Всички теории, които набързо се раждат, са плод на човековото твцеславие – те бързо се раждат и бързо умираат. Твцеславният човек е много самоучверен, но като се убедя, че не е прав, лесно отстъпва. Гордостта е дала обратни резултати в науката, тя е създавала консерватизма. Вследствие на гордостта знанието е задържано за достойните хора, за аристократите – простата маса, народът не е достоен за знание. Гордият не търти хора, които знаят повече от него. Той счита, че простите хора трябва да бъдат невежи. Твцеславният иска всички хора да имат знания, да бъдат учени. Следователно гордостта привлича енергията към центъра, а твцеславието ги пръска навън, към периферията. Каквото и да стане с твцеславния човек и около него, той непременно ще го отрази най-малко през двете огледала – С и D. Докато свещта гори пред

огледалото, тцеславният казва: „Аз мога да направя това, аз мога да направя онова.“ Цом свецута изгасне, той казва: „Не зная какво стана, и аз сам съм изненадан.“ Докато свецута гори и огледалата отразяват, тцеславният казва: „Чен говек съм аз, всичко мога да направя.“ Цом свецута изгасне, той казва: „Стана нещо, но и аз не съм виновен за това, което се случи.“

И тъй, изучавайте гордостта и тцеславието в техния естествен вид, за да ги превърнете в нещо полезно. Те са недъзи, от които говек може да се ползва. Обаче, когато изучавате своите недъзи, както и тия на хората, не ги разглеждайте като нещо индивидуално, но като колективни качества, като остатъци от миналите култури на говекеството.

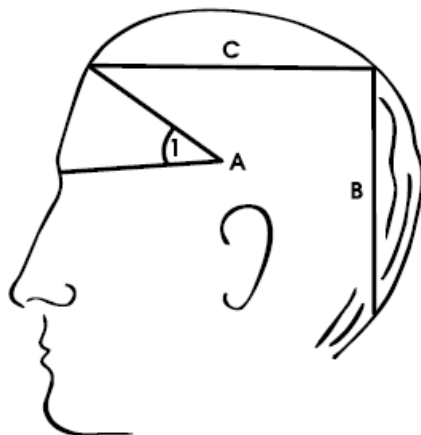

фиг. 2

Когато изучавате чувствата и способностите в човека, трябва да се спрете върху устройството на главната глава и ще видите, че тя не е еднакво развита навсякъде. Има области, които са по-добре развити. Ако горната част на главата (Фигура 2) е добре развита, това показва, че моралните чувства С в човека са развити повече от лъчните, от егоистичните, които се намират в задната част на главата Я. Я Долната част на главата, в областта Я се намират домашните чувства; в предната част на главата се намират чувствените способности на човека Ф. Колкото по-голям е ъгълът 1, толкова по-силно развити са чувствените способности в човека. Щом ъгълът 1 се намалява, едновременно с това се намаляват и чувствените способности в човека. Като изучавате

френологията, вие ще намерите местата на всички мозъчни центрове по главата и ще познавате кои от тях са по-развити и кои – по-слабо развити. Но и да не знаете нищо от френология, вие можете да намерите местата на някои центрове по следния начин: когато някой ваш близък или познат ви обиди силно, у вас ще се засегнат лъчните чувства; за да познаете де се намират тези чувства, наблюдавайте се в това време, за да разберете на кое място на главата ще усетите повече топлина, по-голямо налягане. Там,

Дето усетите топлина и налягане, е мястото на мълните чувства, понечне от обидата, която сте изживели, е нахлула на това място повеге кръв. Когато мълните чувства в човека не са силно развити, както и да го обиждате, този човек не се засяга. Ако е въпрос да изкара нещо, той мисли за парите и повеге не се интересува. Когато самоуважението е добре развито, човек е много чувствителен, той гледа да не обиди никого. Самоуважението е благородно чувство, а гордостта – болезнено. Гордостта е опасна и в това отношение, че прави човека злопамятен. Злопамятният човек не прощава лесно – и след хиляда години той още помни обидата и е готов да отмъсти. Затова именно е казано в Тисанието: „Бог на горделивия се противи, а на смирения дава благодат.“ Въ морално отношение мълните чувства спъват човека. Колкото по-силно са развити мълните чувства в човека, толкова по-слаби са моралните.

В развитието на човека едно от първите чувства, което се е явило в него, е чувството на охотливост, на апетит, на желание да се храни. Този център се намира пред ушите (Фигура 2). Благодарение на този център в човека се явило желание да опитва, да вкухва нещата, вследствие на което се е създала усетата. След време човек е видял, че не може само с усетата да работи, затова е почувствал нуждата и от друго

спомогателно средство. Така той създаде ръцете като втора проекция в своя живот.

Личните чувства в човека говорят, че като индивидуално същество той живее само за себе си. Като се е видял сам, като видял, че няма хора около себе си, които да го хвалят, създадо се е в него чувство на тщеславие – жената в човека. После се явила гордостта – мъжът в човека. Човек обича да се хвали сам. Ако някой ученик е тщеславен, той мисли, че всичко знае. Ако учителите му не го задоволят както оговаря, той казва: „Този учител нищо не знае, онзи нищо не знае“ и т.н. Учителите не трябва да се разправят с него, но нека го подложат на изпит, да му докажат какво знае. Учителят по математика влиза в клас, извиква тщеславния ученик и му дава да реши една задача. Ученикът започва да решава, мъжи се, пъшка, поти се – не може да реши задачата; той става засрамен от мястото си, подава листа на учителя и сядва на мястото си. Это как се възпитава такъв ученик. Няма защо учителят да се разправя с него, да му доказва, че не знае. Като не може да реши задачата, ученикът ще признае, че има неща, които той не разбира и не знае. Така ни учи и Природата. Като види, че протестираме и негодуваме против нея, тя ни дава една мъква задача и ни оставя да решаваме. Чум не можем да

я решим, сами по себе си ние капитулираме, започваме да се молим да ни се помогне и признаваме, че не знаем. То същия начин и учените хора капитулират. Някой учен изследва един научен въпрос, прави опити, изчисления – не може да се домогне до истината. Най-после се отказва от своето изследване. Доиде втори учен, използва опитите на първия, но и той не може да реши въпроса. След него дохожда трети, четвърти учен, но всички се убеждават, че този въпрос е един от трудно решимите. След тях дохождат духовните хора и те победат този въпрос, свързват се с Разумния свят и ототук търсят някакъв начин за разрешаване на въпроса. Едни от начините се оказват верни, други – неверни, но и духовните хора не могат да решат въпроса. Защо? И у едните, и у другите има нещо мигно, известно титеславие, което пречи на работата им. Докато живее в мигните гъвства, човек не може да се домогне до положителната наука.

Ето защо, когато се стреми към придобивки, окултният ученик трябва да познава какви сили са вложени в него и какво днес може да направи с тези сили. Той разполага с много повече сили, отколкото има възможност да използва. И действително в мозъка на всеки човек е вложена грамадна енергия, от

която при сегашните условия може да се разработи едва една хилядна част. Изобило говешката енергия може да се разработи в три направления: в широчина, която дава стабилност на характера; в дълбочина, която дава активност и предприемчивост; във височина, която дава стремеж и полет на духа. Тези са трите насоки, които могат да се дадат на енергиите в говешкия мозък. Оттук и всяка идея трябва да има широчина, дълбочина и височина. Широчината се проектира на физическия свят, дълбочината – в Духовния, т.е. в Сърдечния или Астралния свят, а височината – в Чувствения свят. В заключение на това можем да кажем, че недъзите в съвременния свят се дължат на говешката мисъл. Това не значи, че има някакъв недостиг в нея. Напротив, човек страда от излишек на енергия, която не е разработил. При съвременното възпитание трябва да се има предвид следното: да се намери път на излишната енергия и да се впрегне на работа, защото Природата наказва всички ония, които складираат нейната енергия и не я използват. Това всеки е забелязал. Когато се отпусне, когато стане мързелив, човек започва да надебелява, придобива много мазнини. Като не разбира законите на Природата, той се радва, че се е оправил. Никакво оправяне не е това. Природата няма да забърнее да даде урок на

този човек. Как? Ще му изплати една блест, която всичко ще стопи. С това тя иска да каже, че трябва да се работи. Природата не търпи никакъв застои – никой няма право да държи енергията на Природата в застои.

Следователно Природата изисква от човека да бъде изправен едновременно и в трите свята – физически, Духовен и Чувствен. Той трябва да работи едновременно и в трите свята. Особено това се изисква от ученика. Като наблюдавам лицата ви, виждам, че вие живеете повече в света на чувствата, отколкото в Чувствения свят. Вие още не сте влезли в света на здравата, положителна мисъл. Който живее в чувствения свят, той мяза на мома, която по цели дни се оглежда в огледало – измие се, нареди се, облеге се и хайде пред огледалото. След половин или един час – пак същата история. Седите, оглеждате се и намислите някакъв план; неогаквано дойде нещо отвън, развали плана ви. Какво правите тогава? Тоскърбите малко, но се облежете в нов костюм и хайде пред огледалото. Мислите, че като излезете така облеген, ще направите нещо особено. Излезете в света, но виждате, че нищо не можете да направите; пак се върнете, обаче с едно малко разочарование. Не си правете илюзии, знайте, че новият костюм нищо няма да ви придаде. При

сегашните условия на живота костяците не спасяват човека. Защо? Защото съвременните хора още живеят в низшите полета на Астралния и Менталния свят. Докато не излязат от тези полета, те нищо не могат да направят. Това, което сега става на физическия свят – страдания, изпитания, всичко иде в помощ на съвременните хора, за да ги подтикне към Новата култура, към новия живот. Невидимият свят изпраща свои представители да се въплътят на Земята с цел да дадат нова насока на културата.

Представете си, че някой се облеге хубаво, огледа се пред огледалото и излезе вън. Каква дейност ще прояви този човек вън? Ще влезе в някое кафене, ще вземе вестник, ще запали цигара и ще започне да бистри политиката. Тези дни срещам един от учениците, доста напреднал, върви бавно, мисли нещо и държи цигара в ръката си. Като ме видя, скри цигарата, поздрави и продължи пътя си. Навярно този ученик е казал в себе си: „Друг път ще бъда внимателен, за да не ме видят, че пуша.“ Не, този ученик трябваше да има доблест да каже: „Ще ме извините, аз имам една слабост – пуша от време на време, но ще работя в това направление да се справя с този недъг.“ Ученикът трябва да бъде свободен от тези недъзи – пушене, пиене на вино, ракия и т. н. Когато стомахът на

говека е слаб, позволява му се от време на време да си пие по няколко капки вино във водата за укрепване. Това е само за светските хора, но не и за ученика. Ако иска да пие вино, ученикът може мислено да приеме известна доза вино и да се задоволи. През мисълта си ученикът може да се лекува. Как? Направете следния опит: някой ученик заболява от треска; той знае, че лекарите препоръчват против треска хинин; за възрастния човек – една доза от 40 сантиграма. В това време някой ваш познат, който се лекува от лекари, заболява също от треска; той взема 40 сантиграма хинин от аптеката и го поглъща. А вие мислено ще приемете същата доза хинин: ще отидете до някоя аптека, ще си представите, че купувате 40 сантиграма хинин, ще се върнете дома си и мислено ще вземете хинина. По този начин ще проверите силата на мисълта. Трябва да знаете, че елементите на хинина се намират и във въздуха, и в самото растение, от което се получава. Разликата е тази, че растението е преработило тези елементи, синтезирало ги е в едно съединение, докато във въздуха елементите на хинина са свободни, отделени един от друг.

При сегашното състояние, в което се намирате, вие често се натъквате на някои наследствени гертти, за които трябва да бъдете морално готови да ги посрещнете. В първичното тяло на човека или в тъй

наредения матрикс* са складирани всички добри и лоши семена на говеишките мисли и чувства, които от време на време се проявяват. Във всяко прераждане човек дава възможност или подтик на някои от своите мисли и чувства да се проявяват, да се развиват. За тази цел той трябва да има знания – за всеки даден случай да разбира как да постъпва. Например, някъде в градината си имате трън; какво ще направите с този трън? Ще го присадите, нищо повече. – Има могло да се изкорени. Никакво изкореняване – ще го присадите. Някой е горделив; гордостта в него е трън, който не трябва да се изкорени, но да се присади. Този трън може да се присади, само когато се подчини на моралните чувства в човека. За тази цел човек трябва да развива моралните си чувства. Те се развиват чрез чума. Когато разработва чумствениите способности в себе си, по този начин човек влияе върху моралните си чувства и ги развива. За развиване на мозъка, на чумствениите способности тях влияят всички отрасли на изкуствата, на техниката, както и всички научни дисциплини.

Ако се вгледате в Природата, ще видите, че в нея има и музика, и изкуство, и наука. Де е музиката в Природата? В тегенцието на водите, в клокогенето на изворите, в шумоленето на мистата, в дучането на ветровете. Де е изкуството в Природата? В

различните краски на цветята, на крилицата на насекомите и пеперудите, на птиците. Де е архитектурата в Природата? Де е строежа на планините и скалите. Де са естествените науки? Естествените науки са изразени във всички минерали, растения и животни. Не само това, но в Природата ще срещнете философията на всички науки. Следователно, който иска да се самовъзпитава, нека влезе в контакт с живата, разумна Природа. Този контакт може да се създаде, когато човек постави в ума си мисълта, че Природата е жива, разумна и интелигентна. Дето влезете в Природата, вие сте обколени от живи, съзнателни същества и сили. Достатъчно е да се нагласите съобразно нейните третения, за да можете да влезете в общение с нея. Щом влезете в общение с Природата, тя ще ви упътва, ще ви дава методи за правилна и разумна работа върху себе си. Обаче това не се постига изведнъж, но постепенно, с течение на времето. Затова не напущайте още стария си живот. В този живот вие събирате нови възгледи, складирате ги в подсъзнанието, дето те се проявяват при специфични случаи.

Сега, ако ви запитат в какво седи силата на говеикия ум, какво бихте отговорили? Какви качества трябва да притежава умът на човека? Едно от

качествата на говещкия ум е творчеството, въображението. Като погледнете отгоре главата на човека, тя е закръглена, има форма на небесния свод. И наистина, когато изучава звездите, Слънцето, човек развива въображението си. Който иска да развие въображението и разсъдливостта си, той непременно трябва да изучава звездите, да наблюдава небето. Въображението и разсъдителността са два центъра, които се намират отгоре, на челото. Когато тези центрове в човека са добре развити, местата им са издъти. Хора, у които е развит центърът на пригизността, са особено силни в сравненията. Те съпоставят явленията, сравняват ги и водят общи резултати. За да се сравнят две величини, едната от тях непременно трябва да бъде по-голяма или по-малка от другата. За да се сравнят тези две величини, трябва да си послужите със съответното чувство. Сравняването пък става чрез измерване. За тази цел трябва да се влезе в областта на музиката. Музиката, математиката в човека също така са свързани с известни центрове.

И тъй, способен, умен човек е този, който действа едновременно в три области на своя ум – в широчина, в дълбочина и височина. Той трябва да бъде добър математик, музикант, философ; освен това в него трябва да бъдат добре развити моралните,

общественните и домашните чувства. Изобщо, когато всички способности и чувства действат едновременно в човека, той минава за чужденец, за правилно развит човек. Наблюдавайте, изучавайте главите на различните хора, за да видите каква е идеалната глава. Все трябва съзнателно да работите, да въздействате върху различните мозъчни центрове, да ги разработвате. Когато не успеете в нещо, вие се обезсърчавате. Обезсърчаването е недъг, който произтича от силно развити лични чувства в човека или от прекомерно развит страх. Дето страхът и гордостта са силно развити, там надеждата е слабо развита. Силно развити гестомимика и страх и слаба надежда раждат песимизма. Песимистът казва: „От мене човек не може да стане.“ Този човек започва да страни от хората и се вълнува в себе си. Това се дължи на страха. Гордостта пък кара човека да се държи нависоко, а същевременно и да измери. Слабо развита надежда кара човека да гледа отрицателно на нещата, заради което той употребява отрицателни думи в речника си. Когато разсъдъкът и сравнението са силно развити, а милосърдието – слабо развито, човек става силно критичен. Ако и милосърдието е добре развито в него, той минава за справедлив. Без милосърдие, при силно развит разсъдък и сравнение човек става безпоощаден критик. Това се дължи на две

силно развити положителни чувства в него и на едно слабо развито чувство – милосърдие. Това показва, че у критика липсва едно морално чувство. Съвременните критици са хора все от този тип. Юнакеството в човека се дължи на силно развити смелост, разрушителност и страх. Юнакът е едновременно и много смел, и много страхлив. Юнаците са много страхливи, защото в тях има силно развит лиген елемент.

Окултният ученик трябва да бъде герой, да развива в себе си безстрашие, самообладание. Това е необходимо за ученика, защото и той като военните ще излезе на бойното поле сред много гранати и куршуми – от всички страни ще го обстрелват и той трябва да издържи. Това е героичество! На окултния ученик не е позволено да се страхува. И от вас се изисква героичество. От обикновени герои, на които краката треперят, вие трябва да станете истински герои. Ако се страхувате, ще си признаете тази слабост. Каквито недъзи или добродетели да имате, ще ги изнесете такива, каквито са – нито ще ги превеличите, нито ще ги намалите. Ще констатираме нещата както са и ще гледате, ако са недъзи, да ги изправите. Да да се кажите, за да преодолеете страха, излизайте вечер, в тъмна бурна нощ, във време на светкавици и гръмотевици вън от

града – първо на половин километър, после на един, два и повече километра, като се стремите да запазите присъствие на духа. Може да ви се случи да минете през някоя гора и да ви нападнат вълци. Вие трябва да бъдете готови да минете покрай тях без да ви засегнат. Вълк никога не напада смел човек. (– Ако някъде ни следят да ни застрелят, трябва ли да минем през това място?) – Ако не сте готови, минете от друго място. (– Изобщо как трябва да се гледа на опасностите?) – Който е придобил безстрашие, той може да излезе срещу опасността и нищо да не го засегне. Който е страхлив, нека седи у дома си, докато опасността мине. Едно е вярно: окултният ученик не може да бъде преследван с цел да го убият. Ако някой от вас е подложен на такъв изпит, това е негова карма, с която той трябва правилно да ликвидира. Ще бъдеш смел – ще излезеш един, два, три пъти срещу неприятеля си и на четвъртия път той непременно ще избяга. И да стреля, няма да чули. Защо? Безстрашието е сила, която отбива куршума от неговия път. Ако успеете да се срещнете лице с лице с неприятеля си, ще турите ръката си върху рамото му и ще кажете: „Слушай, приятелю, няма защо да стреляш; ако си обиден нещо от мене, аз съм готов да изправа погрешката си; ако ти дължа нещо, готов съм да се

изплатя с мяхвите отгоре." Смел трябва да бъде човек – с връзка, с вяра в Учителя си. Пред такъв човек всяко зло отстъбва. Ако неприятелят ви вдигне револвер да ви убива, достатъчно е да погледне лицето ви, да види вашето безстрашие и Любов, за да свали моментално ръката си и да се откаже от намерението си. По този начин вие минавате спокойно, защото сте издържали изпита си. Този човек е изпратен от Невидимия свят само да ви изпита. Не е лесна тази задача, но може да се реши.

Като ученици вие минавате известни мъкотии, които не са нищо друго, освен последствия на вашия минал живот, т.е. преживяване на вашата карма. Ако не се възползвате от опитностите на вашия живот, вие нищо не сте придобили. Ако не извадите никаква поука от противоречията на своя живот, вие нищо не сте придобили. В разрешаване на противоречията се крият закони, сили, посредством които ученикът може да превръща отрицателните състояния в положителни. Когато ученикът напредне, ще го поставят при условия да срещне мекка в гората. Безотрашният ученик ще погледне спокойно мекката в огите, ще вземе дясната страна на пътя, а мекката – лявата и така ще се разминат. Щом се разминат, опасността е избегната. Мекката никога не се връща

от пътя си. В редки случаи тя може да се върне назад. За да се справи с външната мекка, ученикът трябва дълго време да се упражнява в безстрашие. Има нещо по-страшно от външните мекки – това са вътрешните мекки в човека. Какви по-страшни мекки познавате от гнева, от разрушителността в човека? Като се разнежите няколко пъти, като паднете и станете няколко пъти, най-после ще хванете гнева в ръката си и ще го заставите да ви слуша, да работи. Следователно на всяка мекка вън от вас отговаря по една мекка вътре у вас.

И тъй, при сегашното си развитие човек трябва да се стреми към цялостното човечество, към Космическия човек. Космическият човек се проявява в цялото човечество, затова всеки трябва да се стреми да обича всички, да обича цялото човечество. Нови, широки разбирания трябва да има човек, за да привлече към себе си космическите енергии и да се ползва от тях. За това се изисква велик морал, какъвто съвременните хора още не познават. Веднъж привлечени, тези сили започват да работят в човешкия ум, в човешкото сърце, в човешката воля, в човешката душа и в човешкия Дух.

Сега, като гледам как сте наредени на местата ви, намирам, че е нужно да стане пренаредяне с оглед на температурите. Например, два

сангвинични темперамента не трябва да седят един до друг. Трябва е до човек със сангвиничен темперамент да седне някой флегматик. До човек с умствено-нервен темперамент трябва да седне някой холерик. Между хората може и трябва да става правилна обмяна. Това се постига, когато темпераментите им се пре-кръстосват. Тогава между тях ще стане правилна обмяна на енергиите им. Когато не са наредени по този начин, хората лесно заспиват. Между тях се образува тежка атмосфера. Ако влезете в клас, дето учениците са безобразно наредени, ще усетите тежест, неразположение на духа. И самите ученици не са разположени, лесно заспиват. Когато между умствените, моралните и обществените сили мисли на учениците има хармония, те са будни, живи, лесно възприемат. С такива ученици леко се работи, лесно им се въздейства. Онези от вас, които знаят астрология, нека направят списъци за ново пренаредяне на учениците в класа според месеците на раждането им, според темпераментите и т.н.

Сега да направим следното размисление: ще съзерцаваме две минути, през което време ще се вдигнете със съзнанието си в пространството и в това време ще проследите на какъв ъгъл се намира Слънцето от вас. Както сте сега, Слънцето е на

запад, на 60° под хоризонта. Значи то се намира под
ъгъл, равен на две трети от правия.

Fir-für-fen-Tau-bi-aumen

Тайна молитва

15-та лекция от Учителя, държана на 24 януари
1923 г., София.

До учениците на в.б.б.

До специалния клас

Т.М.

Светлината с ръка не се хваща, но с очи се вижда и с ум се разбира. Тази Светлина води изпадналата душа през тъмнината.

Ръката може да хване само образувания се плод от Светлината; Окоото да види слугата, който го донася, и ума да прочете писмото на оня, който го праща.

Свещеният плод на живота трябва с всичката чистота да се хваща.

Душата на ученика трябва да е обхваната от свещения трепет на Божия Дух. Само така ученика може да се доближи да види свещеното лице на Истината и да разбере възходящия път на Любовта.

Великите идеи живеят в благородните души;

Светлите мисли в светлите умове;

Чистите желания в чистите сърца.

Там гдето има Светлина, Чистота Духовна,
Свобода Божествена, там Духа царува.

31.01.1923 г. София

[Свещеният подпис]

Образуване на добрите навици

Читателят поздравя: „Фир-фтор-фен Пао Ъи Ачмен“

Отговорихме: „Пао Ъи Ачмен.“³

Проектоха се резюметата на „Произходът на пилрука“ и „Разликата между гордост и твцеславие и ползата и вредата от тях“.

Проекте се резюмецо на миналата лекция – „Травилно регулиране на силите у човека“.

Џе имае едно утфржнение сега за пет минути. То е следущето. Џе си изберете една планинска местност, която е вам позната. Вземете тожната страна на тази планина. Џе изберете едно място закрито, една хубава поляна. Џе вземете едно семе, ще го посеете. Две минути ще вземе да се качите на планината, една минута – да образувате място на селката и две минути иска селката да израсте

³ Тази лекция е по пълни стенографски записки. В каталога на Е. Андреева е наименувана „Добрите навици“.

два метра. Сега, може да израсне, може и да не израсне. Разбрахте ли как?

Поставете ръцете на масата. Допрете палците един до друг. Затворете сега очите.

Направихме упражнението.

Ще говоря върху навика.

Навикът седи в две величини – „не“ и „да“. Сега, вие може да запитате: може ли човек чрез „не“ да образува навик. Може.

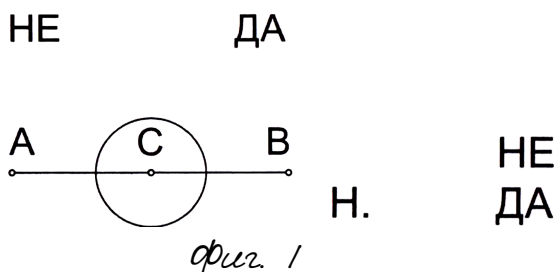

Да допуснем, че вие обещавате да направите някаква услуга. Вие казвате: „Чтре в четири часа да отида оттук до Драгалевци.“ Денем слънцето греє, вие сте смел и решителен. Но като излезете вечер, вие се разколебавате, казвате: „Не, не може да направя това нещо. Страх ме е.“ Един навик във вас – поколебаете се. Знаги не сте господари на онези сили, онези влияния, които действат във вас. Знаги има сили, на които вие сте в засада. Казвате: „Не!“ И така – веднъж, два пъти, три, докато най-после вие

станете страхливци. Веднъж станете, поколебаете се, два пъти... Най-после вие изгубвате вяра в себе си, образувате един лош навик в себе си: ще обещаете, и няма да изпълните.

Сега, тъй е и до идеите. Някой път се въодушевите от тия идеи, които имате. Ще направите всичко. Обаче, като дойдат мъжностите, казват: „Тази работа е мъжна, не мъ е времето.“ И отлагате. Днес отложим, утре... и най-после станем един морален инвалид.

Животът ви е плен с отрицателни гертти. Може да ви ги посоча. Някоя специална беседа ще имаме, математическа. Вие ще ми дадете каквото число искате и от тъй число аз ще изкарам всичките ваши недостатъци. Може да кажете: 1, 3, 4, 5, 10, 12, 100 или повече. То известни математически формули ще ви докажа колко недостатъци имате. Не само тъй, но по същите числа ще изкарам обратна формула. Най-първо, ще обърна внимание как ще произнесете числото десет – протогено ли ще го произнесете, или бързо.

Десет в квадрат... (10^2) Всички числа във втора степен, в тях има постоянно стълкновение. Там, дето има стълкновения, има разбити носове.

Сега важи психологическият закон: никога няма да обърате да обещавате. Някой казва: „Направи ми

тази услуга." Ще се спрем, ще помислим веднъж, два, три, и кажем ли веднъж, и сто мекки да има на пътя ви, един километър заобиколи мекките, но ще идем. Или вляво, или вдясно заобиколи. Възвемам думата „мекка“ под формулата мъжността.

Психологически никога не туряйте „не“. Погавя, след като победите в себе си тия навъзи, идат посторонни влияния. Някой ти каже: „Тази работа не може да я свършим, тя не е за тебе.“ Най-първо, ти си вичушаваш: „Да!“ След като си вичушим, те можем, ще дойдат окръжяващите, ще кажат: „Ти не си способен.“ Ти в себе си ще кажем: „Мога. Да, мога!“

Сега, да допуснем, те някой ти каже: „Ти си груб.“ Каква положителна мисъл може да турите на грубостта? („Нежност.“) Нежност, то е везе един резултат, да бъдеш нежен. Въвзе ще турите една друга способност у човека, то е милосърдието. То е способност, да бъде човек милосърд. То е един елемент у човека, не е резултат. То е една сила, вложена у човека, която действа. Нежността е създадена от няколко елемента. Въз ще оставя това, понеже ще се отклоним.

Ще кажем: „Ще бъде милостив.“ Може да поправим своята грубост. Що е грубост? Знаги тия центрове при чимите са развити. Тази енергия при чимите ще я прекараш горе при милосърдието,

следователно може да избегнем туй състояние. Ще кажем: „Аз съм господар. Както може да се да гръб, така може да се да милостърд.“ Нищо повече.

После, искам да си правите известни опити. Един от простите опити е следущият. Вечерно време легнете в десет часа и кажете туй: „Аз ще стана точно в дванайсет часа.“ Да допуснем, вие се събудите, но не ви се става и казвате: „Я да си поспя още пет минути.“ Не. Ще станем. Може да си помислим: „А дванайсет часа какво ще правя?“ Ще вдигнем главата нагоре.

След туй ще пуснем краката надолу, ще станем прав, ще се обърнем към изток и ще кажем: „Аз съм господар на времето, ще го използвам.“ Погава ще имаш една от най-хубавите и велики мисли. След туй ще легнем. Ще кажем туй: „Аз искам след два часа пак да стана.“ И в два часа пак се събудим – пак друго съпротивление, но пак ще вдигнем главата, пак ще пуснем краката надолу. Ще станем и ще се обърнем към изток. Ще дойде втора мисъл. Легни и кажи: „Аз искам да стана в четири часа.“ И в четири като станем, няма да лягам.

Сега, туй е не както навик за през цял живот, но навикът е приготвление за усилвано на волята.

Да кажем, една седмица ще правите тия опити – по три пъти ще ставате на вечер. Някои от вас

може да кажат: „Тъй като прави човек, може да се изтощи.“ Силата на спането не зависи от времето. Сегашните учени хора казват, че е необходимо седем часа. Да, така е, седем часа са необходими. Но силата на спането зависи от друг елемент. Явно, ако разбирате психологическия закон, в пет минути може да свършите [работата] за седем часа – пет минути като дремнете, да се усещате крайно обновени. Седем часа взема, докато тия клетки вътре правят конференция в мозъка.

Мозъкът не спира своята дейност. Явно не сте се научили сами да спирате тия пирамидални клетки, и когато човек заспи, изведнъж ще престане дейността. Човек ще излезе из тялото и физическата съзнателна енергия, тя ще обнови организма. Дълго време има конференция дали да започнат работа, или не. Тогава човек се обърне на едната страна, на другата страна. И тогава седем часа спи, не може да погине.

Изведнъж ще кажем тъй: „Всички на работа. Възлизам, отивам по работа. Всичките слуги вътре в тялото, които се занимават със стомаха, да почистят стомаха. Всичките слуги, които са дежурни вдробвете, да извършат своята работа.“ И всичките клетки в мускулите, костите ще ги настаним. Ще кажем: „Довиждане.“ И те, цом замине господарят,

така трескаво работят, много системно – като дойде господарят, да намери вече обновено тялото. Ще станете добри и весели. Но всякога на вашите клетки ще говорите.

Толкуете едно правило в окултизма: всяка една клетка е една малка жива душа. Тя временно е влязла във вашия организъм. И на всяка една ще говорите разумно. Няма да ги плашите, говорете им разумно. Всяка една от тях е туй намясто поставена, туй разумна. Няма ч тях никакво упорство. Разберат ли веднъж волята на господаря, ще я изпълнят.

И по този начин се образуват добрите навици.

Значи ще кажете: „Мога!“ Това ще турим за задача.

Да допуснем, че ти си скъперник. Ще си кажем туй, ще направим един опит. Какъв ще бъде опитът? Ще турим, да кажем, трийсет лева в портмонето си – по пет лева. Дойде някой беден човек, ще връжнем в портмонето. Колкото вземеш, ще му ги дадеш. Може да кажем: „Много дадох.“ Ще дадеш и ще забравим

Сега, тия действия в природата – когато даваме, имат обратни резултати. Давам – дава ми се.

Законът не трябва да бъде егоистичен. Той се нарича закон на огуленс, тъй се нарича в английски. Всяка една благородна мисъл, каквато и да е тя, в която влагате волята си – сложете въра само, законите на природата ще я реализират. Но трябва да гакате реализирането на тази идея. То е, както в растителното царство. За пример в умерения пояс колко време се изисква да израсне една ябълка? Една благородна мисъл не може изведнъж да се развие. Тя е като семка, трябва да я посадите. Ако почвата у вас е приготвена, може в една година, може в един месец да се развие. Някой път, за да развиете вашата дарба, може да се изискват десет години да работите усилено. Движете навика във всички изобретатели, учени хора. Те постоянно правят опити – един, два, три, четири, пет опита, докато дойдат до положителен резултат. Умом помислят, те може да преодолеят мъгнотимите, в тях дойде нова светлина.

Дотогава, докогато една мисъл е негативна вътре в ума, никакво откритие не може да стане. Трябва една положителна мисъл. Положителна в съзнанието, те онези велики закони, които движат света – когато ние работим в съгласие с тях, всичко е възможно. То този начин, като работим с Бога, всичко е възможно. В онези велики живи закони всичко е възможно.

Често някои казват: „Ако иска Господ, ако е рекъл Господ, ако иска Бог.“ Но са ваши понятия. Щом имаш едно потвърждение, имаш едно желание – Той иска. Първото нещо е да имаш желание. Обаче ти влизаш и разваляш Божествения план. Как? Бог ти казва, че тази идея ще расте постепенно, ще расте десет години. Ти кажем: „В една година не може ли да стане?“ Знаете ли на какво се обръща човек? Един американски лекар бил в Мала Азия. Един от турците се разболял от треска. Дава му чяр в едно шишенце и му казва: „Ще турям в една гаена лъжица по три капки. Три пъти ще вземаш на ден за една седмица.“ Този турчин помислил: „Една седмица – по три пъти на ден, по три капки.“ Казва: „Изведнџж може по-скоро да оздравея.“ Взема лека изведнџж и умира.

Сега, има известни лекарства в природата. Природата има известни отрови – някои път употребява за лекуване. Защото в лекуването всичките методи на лекарите от която и да е школа имат един общ принцип, върху който принцип базират своето лекуване. Вземете хомеопатия, после има алопатия [...]. Какъв е принципът, който съзнават? Съзнаването е следущето: че в говешикия организъм има жизнена сила, която по някой път е мързелива, не работи. За да я заставят да работи, ще внесат

известни отрови, а за да изхвърли навън отровите, ще се възбуди да работи. Някой път отровата е толкова силна – вместо реакция ще произведе спиране на дейността. Флопатамите казват – действията трябва да бъдат силни, хомеопатите казват – причината трябва да е много слаба, но всички съзнават, че тази сила трябва да се събуди. Туй е водното лекуване – да произведе една малка реакция, едно изстудяване. След туй – разширение, започва реакция.

Следователно в психологическия свят законът е същият. Всякога ще се произведат две противоположни мисли. Ако не се произведат две противоположни мисли във вас, вие не можете да започнете никаква дейност.

Представете си, светът ако беше все от морални хора, какъв щеше да бъде светът? („Рай.“) Не, райт не седи от морални хора. Райт, това са хора високо интелегентни, благородни, които през милиардите години на своята опитност изпълняват Божествения закон без никаква погрешка. Те не са морални хора, но са разумни хора. Мекостта е потребна, тя е само едно условие.

Втория опит, който ще направите, ще го направите само веднъж – по десет минути всяка вечер преди да си лягате. Не само да мине, ще го

правите. И който от вас не го направи, ще му се случи едно нещастие, после да не съжалява. Ще го направите. Като правите този опит, няма да си затваряте очите, ще ги държите отворени. Ще седнете, ще турите ръцете си на масата. Ще седнете в стаята, ще се концентрирате, за себе си ще мислите. Тъй няма да подвижите нито очите, нито ръцете, нито краката. Десет минути ще седите. На ръката изведнъж ще ви ухапе нещо, после на крака, но хапе, не хапе – вие ще седите. [Ако мръднете,] тъй показва, че нямате воля. Ще дойдат тия щипци мисли – тук ще ви обдне, там. Вие за десет минути ще се намерите като в някоя пещ. По краката ще имате хапаници като комар, някъде някоя бълха се загнездила. Спокойно ще седите, заняти с някоя идея, десет минути ще изтърпите. Часовника ще турите пред вас – само десет минути.

Някои искат да усилят своята воля. Ако вие десет минути не можете да издържите, в живота ще ви се случат някои други противодействия

После, аз ще ви обясня кои са причините, защо. По е спиране на тази нервна енергия – става изпразване изведнъж, понеже не знаете как да я регулирате. И то е добър признак. Ако имате хапаници, обдване, някой път толкоз силно, че може да подскочите, тъй са малки електрически експлозии.

Ще бъдете тихи, спокойни, ще концентрирате ума си, ще кажете: „Всичко върви намясто, всичко ще се уреди.“

Сега, аз бих желал някои от вас да ми кажат как е излязъл опитът, хапаници имали ли са.

Някои мислят нещо друго. Точку изведнџ ще ви дойде друга мисъл, да имате една баница. Таман се отървеш от баницата: малко сладко да имаше. Таман се отървете от сладкото: една хубава круша да имаше, или да има някой да ми туря десетина наполеона в кесията. После, като се освободим от това: да напиша някое съгшение, че светът тъй да се уреди, докторат да имаш и какво не. В тия десет минути – от най-малките детински работи, докато станете някой цар някъде. Няма да се сърдите, кажете: „Ние сме на длъжност поставени, на голяма длъжност сме дежурни. След десет минути, като свършим упражнението, добре дошли. Сега сериозна работа имаме, ще погакате.“ Те ще хлонтат: „Отворете!“ Все мълките. Ще ви кажат: „Най-последовенина няма ли? Тия глупави работи що ги вършите? С тия неща светът не се оправя, то е глупаво.“ Седнете, концентрирайте ума, вижте дали можете да държите ума концентриран вътре в себе си в едно тихо и спокойно състояние.

Запитват: „Ако някой влезе отвън?“

Ти ще затвориш вратата, никой да не влезе. Ще вземеш всичките мерки никой да не те смущава. Ще кажем: „Десет минути много важна работа имам.“ След десет минути излез от стаята. „За десет минути имам важна работа, такава важна работа, от която цялото бъдеще зависи, толкоз важна, че ще бъдете толкоз говеколтобив...“ Разбира се, върху туй зависи цялото ви бъдеще. Ще похлопат, тогава ще кажем: „Логикай.“ Туй нека си хлопа. Няма да мислите за благоприличието. Веднъж направете упражнението.

Аз много харесвам турците. Виждали ли сте как коленичили се молят, като че държите не съществуват за тях? Сега е останала само механическа гертта, и казвам, много добра гертта е.

Сега върху навика – не искам да стане механически. Навикът трябва да има три съществени гертти – по форма, съдържание и смисъл. Туй трябва да бъде свободен. Добрият навик трябва да бъде един помощник на волята. Ами в какво условие бяхте се намерили в Пифагоровата школа? Ти като седим, дойде някой, шибне ти една плесница. Пифагор е гледал в колко време онзи ученик може да възстанови своето равновесие. Туй те удари – така да се тонираш, като че нищо не е станало. Някой път затример може човек да бъде така концентриран, да

не усети. Даже в християнството има [такива случаи]. За пример, когато възприеме човек някоя идея, всички започнат да го хулят, плят, турят му най-лошите епитети. Той върви и се смее. Защото този човек не слуша, той живее в съвсем друг свят. Друг, като не е свикнат, ще каже: „Мен да ме опозорят! Мен гестта ми ще падне.“ Онзи, с убеждения човек, който се е концентрирал, той се върне въпреки всичко. Апостолите, като ги биели, като се върнели, славели Господа. Все ще кажете: „Представете си, мен за моите убеждения ме биха.“ Радвайте се. Един човек, който не се радва на своите страдания, в неговия ум идеята не е вродена.

Сега аз говоря само за учениците, които са влезли и искат да се занимават с ония велики прояви на природата. По търбова специална школа. Не е лесна работа човек да търпи. Само човек, който има добър навик, той търпи. Някой път си представяте, че търпите, но то е неволя. Въ търпението всякога присъства умът, присъстват висшите умствени способности. Противника може да го стигнем, не си отмищавай. Търпеливият човек е всякога по-силен от своя противник и по мисъл, и по тяло.

Ще ви приведа тогава един пример. Въ Америка един професор по боксиране, като минал един слаб и хилав студент, този го боксира така в лицето, че

студентът се превърта няколко пъти. Станал, отърсил се, но в неговата глава се зародила идея да си отмъсти. Той по същия начин започнал да се упражнява. Десет години се е упражнявал и след десет години той можел да вдигне един кон и конге, този хилавият студент. Отива при този професор, който го е боксирал, хваща го за краката, вдига го нагоре. „Извинете.“ „Полним ли?“ „Да, полня. Извинете.“ Може, но се изискват десет години.

Следователно, ако вие имате един недъг, след една усилена чувствена дейност, след време, може да станете гигант. Сега сте хилав студент, казвате: „Такава е съдбата, такъв Господ ме е направил, но след десет години и аз може да бъда като него.“ Ще кажат: „Трябваше да го муцинеш.“ Той не си отмъщава, вдига го нагоре във въздуха и онзи признава, че има по-голяма сила.

Та моето желание е не да бъдете инвалиди. Като се развивате, окултните ученици, вие ставате отрицателни: „Това да не правим, онова да не правим.“ Какво трябва да се прави?

Един ден ще поискам от вас кои са отрицателните гертни на човека. Нами ще кажете: мисъл, чувство и действие. Ами че кой не чувства, кой не мисли, кой не действа? Това не е определение. Кой е умнен човек? Който вижда това, което другите

хора не виждат. Най-малките погрешки който ги вижда, той е чужден човек. Благороден човек е онзи, на когото сърцето е тъй чувствително, че той забелязва у себе си, в своите чувства, най-малките недостатъци и най-малките благородни чувства и пориви. Благороден човек е онзи, който употребява своята енергия не за велики работи, но за такива маловажни работи, дето никой не е обрънал внимание.

За пример такъв един велик човек – няколко души се препират по пътя, няма да ги примирява, знае че друг ще направи това. Но някое малко дете е паднало в калта, ще го повдигне. Той ще направи това, което другите хора не правят. Той помага там, дето другите не може да помогнат. Той е чуждият човек. Някъде се бият, той не разтървава. Той не е щедър да дава пари на който поиска. Не мислете, че онзи, който постоянно държи кесията си отворена, е някой велик човек. Тия просяци са търговци. Някой срещне, моли: „За Господа дай.“ Сто души е спрял на деня, сто лева има спечелени. Следователно той има един приход от три хиляди лева на месец. Защо аз ще му дам един лев? Ще му кажа: „Моя лев в себе си ще държи за друг, на когото никой не е турил в джоба, понеже на такива деветдесет и девет са турили.“ Там, дето има

деветдесет и девет, числото е завършено. Въз ще туря първо там, дето джобът е празен.

Следователно ние ще правим своята услуга на слабите. Вие всички сте кавалери. Изобщо там, дето другите турят, и вие туряте. Но окултния чгеник трябва да образува един навик – той трябва да бде особен.

Тосле, в навика не мислете за своята добродетел и за своите недостатъци. Защо? Въз ще ви кажа. Допуснете, че аз имам едно портмоне. Отворя портмонето, виждам десет лева. Защо трябва да отворя портмонето? Тия десет лева ще ми придадат ли нещо? Отворя портмонето. Нямам нищо, нула. Допуснете, че тази нула е един недостатък, пък десетте лева са една добродетел. Хубаво, след като изядете десетте лева, не остава ли нула? Десет лева имате, идете в гостиница, изядете ги, остава нула. Следователно, щом изядете, вие образувате вашите недостатъци, ако тъй разсъждавате.

Защото за пример, когато се образува някоя комчуна, забелязвам, отиват там, но ще седнат и казват: „Искаме услуга, плащаме.“ Там, дето има плащане, няма комчуна. Въ една комчуна всички трябва еднакво да работят. Всеки трябва навреме да денжури, да тури престижката, да работи. Сега дойдат, седнат като фентшери все един да си пъа. Не, днес

един ще сипва, утре – друг, трети. През цялото време ще се изрендате. То е колюча. После – паниците всички трябва да миете. Момент, момичета, всички ще работят. Сега, сестрите да работят! Не, не, ще се уфраняват. Ами те тъй вие искате да устроите нов свят на стара почва. Не е така. Ще турите нещо възвишено и благородно. Влезне един брат от колючната, казват му: „Тук да не седим.“ Той се докачи, излиза. Много добре, втори път да не влиза в колючната. Всякога в една колюча се разбират по взаимно морал но съгласие. Всички са равни – еднакво ще работят, еднакво ще се ползват. Туй е идеята.

После, окултният ученик, той никога не трябва да подава ръка да иска пари. Той ще каже: „Имате ли работа да свърши? Може да копая, може всичко да върши.“ Ще свършим работа. Да си изкараш прехраната с труд, то е благородство. Всичките други системи, които досега са употребявани, са направили хората хилави. Услуга за услуга, добро за добро. Законът навсякъде е еднакъв.

Природата е много вискателна. Знаете ли онези въшки? Аз съм говорил с тях. Те са все велики хора. Ако някой път проследите тяхната история – докато дойде до положението на една въшка, тя постепенно е деградирала. Говещкият интелект

може да деградира в своята форма. Природата в този отношение е тъй строга, че всеки един човек, което и да е същество, което не се поддържа, и всеки, който не работи като нея, тя го осъжда на такива страдания – не жестоко, но справедливо го осъжда.

Следователно вие всинца трябва да имате идея в себе си. Не да се наложи откъска, защото, ако се наложи като механически закон да действа, под върви да поддържа вас, това не е хубаво.

Ни най-малко аз не мисля за вашите пороци. Всеки един от вас да мисли да се поправи, да каже: „Това в мен не е хубаво, ще го поправя.“ Това е хубаво.

И тъй, ще гледате да образувате сега добри навици. Не е лесна работа, но една приятна работа е, човек да изправи своя характер и да образува хубавите навици.

В природата всеки, който се труди, всякога остава възнаграден. В този отношение животът всякога се притичва на помощ.

И тъй, в класа ще се стремите да бъдете съзнателни, да имате този съзнание вътре във вас. Възможно е да ви кажа отрицателните черти на характера по две съображения: просто може да имам у себе си една идея да уроня престижа на ученика, да му кажа: „Ти си неспособен, мързелив, ти си това-

онова." Но това не е онзи истински учител. Учителят по рисуване, по музика или математика няма да каже на ученика, че е неспособен. Учителят ще му даде една задача – не може да я реши. Ще седне, ще си помисли. Той ще му каже: „Слушай, там има известни правила. С труд и постоянство може да преодолеем тия мъкотии.“ Ч тоб ще заговори гестомомбието, засрамвам се от дружите ученици. А може учителят да каже право: „Ти си неспособен. От теб нищо няма да стане.“ Какво трябва да каже ученикът тогава? Учителят каже тъй: „От тебе нищо няма да стане.“ Ти ще кажеш тъй: „От мен говек разбойник няма да стане, но от мен говек с благородни гертти ще стане. От мен говек с един лъжлив характер няма да стане, но от мен говек ще стане, който мисли и разсъждава.“ Учителят те изпитва, той не те обига. Ще превърнем тази величина: от теб говек няма да стане. Да, право казва, лъжлив говек няма да станем, крадец няма да станем. Какво ще станем?

Тъй щото умът на ученика трябва да бде гъвкав, да може да се бори с тия противоположности в природата, понеже има сили, които действат в разрез със сегашното развитие. Защо и за какво, не може да се разправя, но има известни сили, които противодействат и всякога трябва да бдем нащрек.

Не си ми нащрек, не можеш ли да се владаш, ще имаш големи страдания. Тия мълнотии може да се преодолеят само чрез добрите навици.

Сега упражнението какво ще бъде? Ха да го направим сега. Таман десет минути имаме. (Девет без десет часът е.) Тук ще бъдете, никъде няма да ходите, само за себе си ще мислите. Ще мислите, че нямате никакви дългове, никакви задължения, че сте човек щастлив и ще живеете в своето щастие. Нищо повече.

Сега заточнете.

Дъжд има отвън сега, гъба се, че вали. Направихме упражнението.

Благополучно излезе, нали? Имаше ли щитаница? (Имаше.) Колкото щитаницата е по-голяма, толкова по-добре, силна е реакцията. Първото упражнение е свободно. Но ще ви докара в противоречие. Може да не се събудите навреме: да кажете, в дванайсет часа, и да се събудите в два. Навик да се образува, да можеш точно в дванайсет часа, в два, в четири да станеш. Да се образува навик, значи говешкото подсъзнание да те слуша. Някой път, станеш в дванайсет часа, в два, някой път ще мине към шест часа да се събудиш. Някои упражнения са трудни.

В другото упражнение ти ще мислиш за очите си, за ръцете си, за краката – всичките органи ще

бъдат под контрола на вашия ум. Вие мислете само за тялото. Ще държите тялото под контрола, под опекунство на вашия ум. Погава ще имате полза. Умом забравите вашето тяло, то не е упражнение, няма да се ползвате. Ще гледате часовника – само десет минути, докато се ориентирате, но после, като усвоите упражнението, свикнете, може и без часовник.

Представете си сега, че аз ви кажа да стоите пет минути на големия си пръст само, на един крак. После, да стоите на един крак и да клякате как до долу, до земята, и пак да станете. Може да контролирате мускулите. Някой път казвате, че нямате воля, на един крак не може да клякате. Повек трябва, най-първо, да контролира мускулите на тялото.

За пример колко от вас може да доближат показалеца и малкия пръст. Всичките тия движения на мускулите може да предизвикат известни чувства. Тъй че всичките ни действия, които имаме, са неестествени.

После, трябва да учите да отнемате всичката енергия от ръката си и тя да стане като мъртва. Само по този начин ще се научите да се познавате. И тази енергия трябва да се разпредели еднакво по всичките части на тялото. Някой път не е добре разпределена в мозъка, после – в дробовете, и

вследствие на това усещате известно натегнато настроение. Някой път енергията е в задната част на мозъка – ние имаме едно състояние. Ако енергията е при ушите, имаме друго състояние. Ако е отпред при слепочната част – трето състояние. Разни състояния имаме. Знаги енергията не е еднакво разпределена.

Окултният ученик трябва дълги години да учи, години ще посвети да научи разни пътища, как да определя тази енергия. Той трябва да бъде като градинар.

Сега, мислите ли, като прочетете някоя книга за дъшпането, някой трактат на индусите, че знаете вече всичко? Не е лесна работа. Малки упражнения има, съединителни упражнения.

За пример коя поза е най-хубава за съдане? Коя е естествената поза? Доста трудна задача, да вземеш една естествена поза. Все не може да намерите вашата поза, трябва да минете ред упражнения. Може да вземете хиляди упражнения, докато намерите равновесващата. След като направите тия упражнения, ще намерите за вас коя поза може да бъде естествена в даден момент.

Представете си, вие сте в някоя местност, омаквайте някой ваш приятел. Изведнъж туряте ръката на ухото. Какво означава туй? После веднага

ставате. Какате единороден ваш приятел, окаквате
братя си. Две какате два-три часа, ставате. Какво
ще бъде вашето положение, каква ще бъде позата? Ще
се взирате към посоката. Учителят при учениците
ще вземе една поза, свещеникът на амвона – друга
поза, войникът пред войниците трета поза,
търговецът – друга. Всеки ще вземе особена поза.
Някой, който нищо не го интересува, каква поза ще
вземе?

Най-първо ще изучите позите на търговеца,
свещеника, войника, учителя, земеделеца. Всичките
други възможни пози ще влязат в тази психологическо
настроение, да може да си представите защо.

Тия упражнения ще бъдат за контролиране на
вашиите мускули.

За пример някой от вас върви с глава, наведена
малко настрана. Ако главата е наведена вляво, значи
тази част е развита, лявото полумозъцие има повече
кръв и вследствие на това вървите тѝ. Всякога ще
държите главата перпендикулярно, нито вляво, нито
вдясно. Всякога ще седите прави. То е естествено
положение. Мъж или жена – раменете назад,
бравата ще бъде под прав ъгъл, сериозни. Не
сегашното положение. После, някои ходят с разкривени
рамене. Това са все недъзи. Рамената трябва да
бъдат еднакви. Ако едното рамо е вдигнато, ще се

стараете да го докарате успоредно. Всякога ще държите чума си – лицето да бъде право. Чума да работите върху ред недези. Те не са ваши, но от миналото – хиляди поколения, които са изкривили онези прави линии, онези линии, които природата ви е дала първоначално. Ние сме се отклонили. Сега, има много да страдаме, докато възстановим първоначалното положение.

Ако аз се намирам пред своя учител, коя е истинската поза? Ще я възстановим. Право, няма да гледам в земята, право в очите, [...] малко хоризонтално. То е правата поза.

Те са навиди – да застанем спокойно, като не изтръщам онзи естествен подтик на думата си. Тъй както изтръща една свещ своята светлина, тъй от очите трябва да излиза тази светлина, без да има предвид някого. Тази светлина трябва да се изтръща хармонично. Човек трябва да знае какво трябва да мисли в даден момент. Всяко едно движение трябва да се обуславя от една вътрешна съзнателна или несъзнателна мисъл, която лежи в основата на движението. Ще гледам всяко движение да е в хармония със самия тебе.

В човека има едно същество, което разсъждава много правилно. Чум не си постъпил правилно, казва: „Не е хубаво това движение.“ Като вървите по

пътя, право ще вървите, право ще стъпвате. Краката ще вървят успоредно. Когато е кално, този, който хвърля кал отзад на гърба си, той е честен човек, но то не е хубаво. Хубаво е, ако вървите по една кална члмца, да няма нито една капка кал отзад. Явие, без да съзнавате, хвърляте кал с краката на гърба си. Трябва да се концентрирате, да кажете: „Нито една капка кал няма да капне по мене.“ Ако концентрирате члмца, може да преминете члмцата, без да се окаляте; но члмца забравите, ще се окаляте. Гърбовете на които са окаляни показват, че те са добри хора, но не са добре мислили.

Направете един опит. Когато човек върви и мисли, да е концентриран члмът в краката и в тялото. Трөгетете калните петна – ще видите, че са малко.

Члмца доста неща да изправяте. Явие казват: „Те са малки работи. Някои по-велики неща.“

Ако си махна туй ръката навън, проектира се една дисхармонична вълна. Явиеко нехармонично движение в астралния свят произвежда едно нехармонично движение и в члмствения свят – дисхармонично движение произвежда и идат нехармонични вълни. Явиеко движение трябва да бде хармонично. Туй са сега навичките.

Сега не трябва да се самоосъждате, но да се радвате, че имате недостатъци, които трябва да изправяте. Едното рамо, другото рамо, главата си, след туй има да изправяте ушите, носа, очите. Много работи има, върху които трябва да работите.

Та са били светите, които са работили по десет, двайсет, трийсет години над лицето си и то е започвало да става правилно. Като станете господари на мислите, чувствата и действията, тогава ще станете господари на организма си. Туй показва, че вътрешният свят е уравновесен. Туй, което имаме, е отражение на вътрешния свят.

Следователно, ако външният свят е уреден, то по закона на аналогията и вътрешният свят не може да бъде изкуствен, а ограничен, съзнателен.

Сега – дъжд, не дъжд – трябва да се върви.

Читателят поздравя: „Пао Ъи Ачунен.“

Отговорихме: „Пао Ъи Ачунен“

16-та лекция от Читателя, държана на 7 февруари 1923 г., София.

Предназначение на слънцето, луната и звездите

Fir-für-fen-Tau-bi-aumen

Нетоха се темите „Предназначение на Слънцето, Луната и звездите“.

За следния път пишете върху темата: Първата мисъл, която се е родила в говежкия ум. Мислете върху този въпрос и свободно кажете мнението си. Всеки ще има особено мнение, ще прилига на старите български абаджии, които размерват плата с различни мерки.

Като говорите и пишете за значението на Слънцето, на Луната и на звездите, виждали ли сте ги? Не сте ги виждали. Говд думата виждане подразбирам познаване на нещата. Само онзи вижда, който знае, който познава нещата. Какво знаете вие за Слънцето? Ако запитате един обикновен човек какво нещо е Слънцето, той ще ви каже, че Слънцето е светло, кръгло тяло, което изтраща на Земята своята

топлина и светлина. Знаете ли положително каква минимална част от небесното пространство съставя слънчевият диск? Ако Слънцето е милион и петстотин пъти по-голямо от Земята, знаете ли колко такива слънца могат да изпълнят цялото небе? Следователно, когато говорим за Слънцето, ние нямаме предвид само външното Слънце. То е отражение на голямото, на великото вътрешно Слънце. За да си представи какво нещо е вътрешното Слънце, човек трябва да мисли, да разглежда нещата по дух, а не по буква, т.е. по външна форма. Например, ако ви запитат какво нещо е човекът, ще кажете, че човек е същество с глава, с две очи, с две уши, с нос, с уста, с две ръце, с два крака и т.н. Не, това не е човек. То е все едно детето да нарисова един паун и да каже, че това е паун – рисунката на пауна не представлява още никакъв паун. Външната форма, тялото не представлява още самото съдържание. Тялото на човека е символ, но идеите не произлизат от тялото, те само се проявяват чрез тялото. Мислете върху този въпрос, за да се освободите от заблуждението си. Докато имате заблуждения, вие не можете да мислите правилно. Докато живеете в заблуждения, вие се намирате в положение на хипноза, която държи съзнанието ви в сънно състояние. За да бъдете свободни от тия

състояния, вие трябва да имате в себе си велика, свещена идея, която носи Живот.

Сега всички хора говорят за Слънцето като за картина на някой велик художник. Цум е така, трябва да се замислите върху тази картина, да потърсите нейния автор и като Го намерите, да почувствате в себе си някакъв подем. Какво правят съвременните хора? Те говорят за Слънцето, възхищават се от него и нищо повече. Това е неразбиране на идеята, която е вложена в Слънцето. Какво разбиране на Слънцето е това, ако то не може да ви събуди? Токрай голямото си значение като носител на Живот, Слънцето е създадено да събуди мързеливите хора, да не ги оставя много да спят. Които спят след изгряването на Слънцето, те ще се видят в гъдо от комарите, които ще ги хаят. И тогава искат-не искат ще се събудят. Като се обръщат към Слънцето, евангелистите казват: „О, слънце на душата ми!“ След това тъй казват, че не знаят защо Слънцето е създадено.

Слънцето, Луната, звездите са символи на нещо. Слънце-то, например, означава държава. Когато един народ, едно племе, една раса или цялото човечество се организира в една външна сила и започне да проявява своето, това се нарича Слънце. В Писанието се казва, че Слънцето, Луната и звездите ще потъмнеят и ще

изгубят светлината си. Когато се казва, че Слънцето потъмнява, това подразбира държава, която губи своята сила, своята светлина. Луната представлява известна религиозна система, независимо от това дали е права или крива. Звездите пък представляват великите хора на Земята. Знаги ще дойде ден, когато държавите, религиозните системи и великите хора на Земята ще изгубят своята сила и светлина и ще паднат от своето величие. Поетите възпяват Слънцето, Луната и звездите. Вярно ли е всичко, което те пишат?

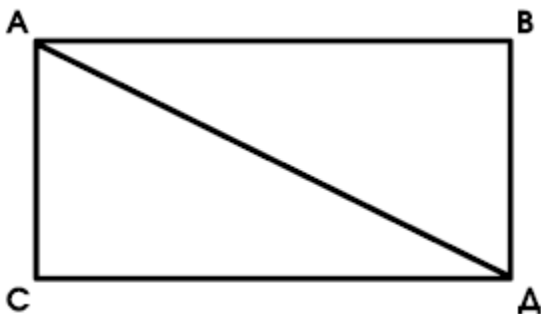

Фиг. 1

Представете си, че имате правата линия $\text{A} \text{---} \text{B}$; тази линия означава движение на гребешката ръка, насочена към някой предмет. Съзнателно ли е това движение? То може да бъде съзнателно, може да бъде и несъзнателно. Едновременно с движението на ръката се извършва движение и в някоя част на мозъка; и това движение е

несъзнателно. Допуснете, че в точка \mathcal{F} на правата линия е поставен кош с ябълки; едно дете минава покрай този кош, вижда ябълките и пожелава да си вземе една-две. Детето се спира пред коша и започва да го разглежда от всички страни. То едно време то вижда една дупка на коша, проектира ръката си напред, пъха я вътре, взима една ябълка и се отдалечава. При движението на ръката към коша се образува правата линия $\mathcal{F}\mathcal{B}$. Тази линия се е образувала благодарение на енергията, складирана в един мозъчен център над слепите очи. Този център е наречен център на стяжеността*. Той кара детето да пожелае една-две ябълки. Друг център, който се намира под слепите очи – центърът на охотливостта, заставя детето да вкуси ябълката. В движението си тези два центъра вървят пак по права линия. Единият от тях заставя човека да скрие това, което е взел, да го държи надолу. Другият център – на охотливостта – събужда в човека желание да опита, т.е. да вкуси това, което е взел. Като следствие на тия две движения ще имате резултантното движение $\mathcal{F}\mathcal{D}$ – това движение се нарича корен на желанията. Линията $\mathcal{C}\mathcal{D}$ означава размера, интензивността на желанията. Някои желания не могат да се реализират, това зависи от тяхната интензивност. Колкото по-слаба е

интензивността на желанията, толкова по-малка е вероятността за тяхното реализиране. Ако линията AB е по-дълга от ръката на детето, желанието му няма да се изпълни. Какво трябва да направи детето? Трябва да търси план за реализиране на своето желание. Знаги всяко желание или всяка мисъл има няколко елемента, от които зависи реализирането ѝ: първият елемент е изразен чрез линията AB , който представлява възможност за реализиране на дадено желание в зависимост от условията, вложени в човека за даден случай; елементът CD означава интензивност на желанието; елементът BD представлява подемят на човека към реализиране на желанието. Линията AD предста-вява препятствие, тушено на пътя на едно желание. Това препят-ствие може да е поставено във вид на стена или някаква преграда. Чум се натъкнете на тази преграда, ч вас веднага се явява желание да я съборите, да я прескогите или да я пробиете по някакъв начин. Вие ще гледате да направите най-малкото отворение, през което да минете на другата страна.

Да се върнем към предназначението на Слънцето, Луната и звездите. Думата предназначение всякога подразбира показалец на известно желание. Във всяко желание е вложена интензивност, сила за неговото

постигане. Казваме, че човек е дошъл на Земята да се учи, учен да стане. Дали ще стане учен, това е въпрос. Въ желанието на човека да стане учен трябва да е вложена интензивност. За да се добие тази интензивност, която е в състояние да реализира желанието на човека, три сили трябва едновременно да действат в една и съща посока. Само при участието на тези три сили ученият човек може да реализира своето предназначение. Тези три сили са силите на чума, на сърцето и на волята във физическия свят; силите на мислите, на чувствата и на постъпките в Духовния свят и силите на Любовта, на Мъдростта и на Истината в Божествения свят. Какво е казано в Библията за предназначението на Слънцето, Луната и звездите? – "Бог създаде слънцето, луната и звездите, за да отдели деня от нощта, светлината от тъмнината, доброто от злото и да бъдат знамение за дни, за години и за времена." Те са създадени за знамение на всички събития, които стават в човешкото съзнание. Те определят кръга на Живота.

Върху зададената тема „Предназначение на Слънцето, Луната и звездите“ някои се въздържат да пишат, с което искат да кажат, че не знаят какво е предназначението им. Не, каквато тема и да ви се даде, пишете нещо. От всяка тема гледайте да

извадите известна почка. За да постигнете това, освободете се от мнгия елемент в себе си и тогава пишете. Каквото и да напишете, не мислете, че ще разрешите важния въпрос защо светът е създаден. Никой не може да отговори на този въпрос, но въпреки това светът има свое предназначение. Защо е създаден светът? Светът е създаден за хората, които, в сравнение със Съществата от възвишения свят, са деца, изпратени на Земята да се учат като в забавачница. В далекното минало и хората като джунки са прекарвали на Небето, но понеже правели големи смущения, Бог се видял в гъдо и ги изпратил на Земята да се освободят от тях. Същото става и на Земята: когато някое дете вдига голям шум въщи, майка му го праща в градината да се поразходи малко, а тя да е свободна от неговите безтокойствия. Къде е било това дете преди да се роди? То е живяло в ума на майката като жива идея, която е гакала деня на своето реализиране. Умом се е реализирала отвън, тази идея се е облякла в плът, въплътила се е – тогава тя придобила други отношения към външния свят.

Мислили ли сте някога върху себе си какво представлявате като индивид? Узе кажете, че сте човек. Като човек именно имате ли ясна идея какво нещо представлявате? Узе кажете, че се познавате.

Как се познавате? Днес сте здрави, поправени, румени, но утре заболявате от някаква болест и изгубвате и руменината, и здравето си. Като се погледнете, казвате, че не се познавате и се чудите къде остана вашето здраве, какво стана с вас, че не се познавате. За да не издада в това положение, човек трябва да намери в себе си онази отмигителна гърта, която при никакви условия не се мени – всякога остава една и съща. Какво ще бъде положението ви, ако се намерите в един свят, в който всички хора си мязат външно – очи, уши, нос, уста, ръце, крака – всичко е еднакво; освен това всички говорят, движат се, работят по един и същ начин. При този положение все по никой начин няма да се познаете. В такъв случай ще потърсите някакво вътрешно различие. Първоначално хората външно са си прилигали, но вътрешно са се различавали. Вътрешното различие се дължи на това, че те не са излезли едновременно от Божественото съзнание, но последователно. Знаги те се различават вътрешно, по отношение на времето и пространството. Вътрешното различие между хората впоследствие е създадо и външно диференциране. Това значи: вътрешното различие на душите постепенно се е отразявало и върху говеешките лица.

Допуснете, че ви дадат задага от сто души, които външно си прилигат, да различите всеки един

поотделно. Как ще ги различите? Ще отидете при едного, ще поговорите малко с него и ще му турите някакъв белег; ще отидете при втори – ще му турите друг белег, така ще обиколите всички и на стотте души ще турите някакъв специфичен белег. Каквото и да правите, вие мъжно ще решите задачата. Като е предвидила всичко това, Природата сама е поставила някакъв специфичен външен белег на всеки човек, за да се различават хората един от други: на едного очите и косата са черни, на друг очите и косата са светли, трети пък се отличава от другите по ръст, по форма на тялото, по начин на ходене и т.н. При това положение на нещата естествено е всеки човек да си състави ясна представа за себе си. Той сам даже трябва съзнателно да търси онази основна черта в себе си, по която се различава от всички хора.

Съвременните хора говорят за Невидим свят, за бъдещ живот. Как ще живеят в този свят, когато напуснат тялото си? Как ще се познават едни други? Ще кажете, че ще се познават по двойника си, който прилега на физическото тяло. Това са души само. Вие не знаете още какво представлява двойникът. Важно е човек да знае своята основна, отличителна черта. Тази черта се крие във времето на неговото излизане от Великото Божествено съзнание. Раждането на човека от

Битието е толкова важен момент, колкото е важен моментът на раждането му на Земята. Например, казват за някой човек, че се е родил при изгрев слънце в 6 ч. 45 мин. 10 сек. и 5 тифуци. (- Как можем да различим времето и пространството?) - По интензивността на движението (диаметърът - времето) и големината на кръга (пространството). Знаци има аналогия между раждането на човека на Земята и раждането му, т.е. излизането му като душа от Божественото съзнание. Моментът на излизане на душата от Великото съзнание е точно определен. В това отношение всяка душа представлява единица, т.е. някаква строго определена величина. Важна е тази единица в Живота, в Божественото съзнание тя играе голяма роля и заема особено място. Цолм сте влезли в Живота, вие не можете да излезнете. Нищо не е в състояние да се противопостави на Божествената идея, която ви е подтикнала да слезете на Земята. Не само един път, но много пъти човек ще слеза на Земята и при това в различни форми - ту като мъж, ту като жена, ту като стар дядо или старата баба, ту като цар и т.н. Ако ви попитат коя е основната черта на този човек, няма да знаете. И той сам не се познава. Ако го поставите пред образите на неговото минало, той ще отрече всички, освен царския образ; ще каже: „Аз се

познавам като цар, когато съм вотовал със сабя на бойното поле." Защо помни само този образ? Защото той е един от силните моменти на неговото минало.

И тъй, разликните възплъщения в Битието не са нищо друго, освен силните аспекти на Живота, които имат положителен и отрицателен характер. Като оккултни ученици вие трябва да имате истинска светлина върху въпроса. Що се отнася до практическия живот, и силните, и слабите, и добрите, и лошите аспекти са необходими. Силното Добро всякога има за контраст силното зло. Що е злото в случая? Злото представлява висок планински връх със своите вечни снегове, които замразяват човека, както омразата замразява човешкото сърце. Който се качи на този връх, той непременно ще изпита неговата студенина. Долната представлява Доброто на физическия свят, дето всичко никне, расте и се развива. В Духовния свят нещата са обратни – долната символизира злото, а високата – Доброто. Знаги там, дето на физическия свят има студ, в Духовния свят има горещина и обратно – там, дето в Духовния свят има горещина, на физическия свят има студ. Същото може да се каже и по отношение на човешкото съзнание: когато в една област на човешкото съзнание е светло, в друга някоя област е тъмно.

Човек трябва да знае, че зад Птолемата някъде седи отидът, зад Свемината седи тъмнината, зад Доброто седи злото, зад учеността седи невежеството. Изобщо зад всяко изобретение или зад всяка идея седят редица мислители, редица работници, които се проявявали в същото направление. Някой учен открие нещо и казва, че внесъл нова идея в науката. Да мислите, че този учен именно сам е открил нещо, то е все едно конят, който е пренесъл житото в хамбара на господаря си, да казва, че сам го е пренесъл. Не, зад коня седи колата, а в колата – земеделецът, който върши главната работа – той е главният фактор в пренасянето на житото. На същото основание казваме, че ученият, който е измислил нещо ново в науката, не е нищо друго освен впрегнат кон, заставен от господаря си да свърши тази работа. Че е така виждаме от факта, че ученият сам се гуди как е могъл да се домогне до това откритие. Следователно всеки за себе си ще знае, че той не е главният фактор за новото, което иде в света – той е носител само на идеи, които идат от по-високи сфери. Както човек се ражда и премира, така и идеите се раждат и премираат, пренасят се от един човек на друг. Както една идея е най-добре изнесена в последния момент на развитието си, така и сегашният живот за всеки човек е най-добър, макар условията на живота му да са такива, че го заставят сериозно да мисли.

Наистина човек трябва да бъде заставен да мисли. Мнозина не обигат да работят. За да обикнат работата, Провидението ги поставя при бедни условия и те се принуждават да научат различни изкуства. Дето има камшик, там има работа, търф, землия. След всичко това някой ще каже, че е учен човек. Да, учен е, но благодарение на камшика, на условията, които насилва го заставят да работи. Тя е цотто, като ученици вие трябва да изучавате окултната наука, но без да пренебрегвате официалната. Тя е предговор към окултната наука. Тя е създадена от онези възвишени, разумни Същества, които ръководят съдбата на човечеството. И официалната наука е окултна, само че изучава външната страна на Живота и Природата.

Всички хора се стремят към знания. Знанията, към които се стремят, не са съществени, но са необходими. Те са подготовка, приготвяне за онова, което в бъдеще ще ползват. Старите гърци са казвали, че човек трябва да познае себе си. Христос пък е казал: „Възлюби ближния си като себе си!“ Думите себе си подразбират мярка, с която се определят всички неща. Въз-ът е мярката, с която човек определя Любовта към своя ближен. Следователно, когато любим ближния си, ти трябва да мислиш за себе си; когато искаш да познаеш себе си, ти трябва да мислиш за Бога. Казано е в Тисанието: „Да

възлюбим Господа Бога твоего с всичкото си сърце, с всичкия си ум, с всичката си душа и сила." Значи, Бог е мярка. За какво? За познаване на себе си. При това положение Любовта към Бога се осмисля.

И тъй, Слънцето е емблема: то символизира Бога на физическия свят, то представлява Великият принцип, който дава живот. Слънцето означава Любовта на човека към Бога, Луната представлява самия човек, а звездите – Любовта на човека към ближните. Слънцето е Бог, Луната – човекът, звездите – неговите ближни. Следователно, за да познаете звездите, трябва да мислите за Луната; за да познаете Луната, трябва да мислите за Слънцето. Наистина Луната се открива на хората само след като Слънцето я освети – само Слънцето е в състояние да ни открие Луната. Когато Слънцето залезе, то хвърля светлина върху Луната и тя става видима за нас. Когато Луната се скрие, тя хвърля светлината си върху звездите и те стават видими за нас. Значи Слънцето трябва да се скрие, за да се види Луната; и Луната трябва да се скрие, за да се видят звездите. Този закон съществува и в обществения живот. И тъй, ако искате да познаете себе си, вашето Слънце трябва да бъде на противоположната страна на съзнанието ви, за да хвърля светлината си върху него. Ако искате да

познаете ближните си, съзнанието ви пък трябва да бъде на противоположната страна. При това положение само Животът има смисъл.

Със зададената тема „Предназначение на Слънцето, Луната и звездите“ имах предвид да помислите не само върху физическото Слънце, но и върху онова вътрешно, духовно Слънце, което е свързано с духовния живот на човека. Това Слънце изучаваме ние. Ще се отнася до физическото Слънце, всеки знае нещо. Когато запитате за Слънцето, ще ви се каже, че то действа благотворно върху растенията – под неговите лъчи те растат, цъфтят, връзват плодове, зреят, а ние опитваме зрелите, сладки плодове. Ако се зададе въпросът защо са създадени небесните светила, лесно може да се отговори: всичко в света е създадено, за да мислят и да угат хората. Какво значи да мислите? Да мислите върху нещо, това значи да имате точно определена, конкретна идея върху този предмет. Кажете, че мислите за приятеля си. Как мислите? Ще кажете, че като си спомните нещо за него, все едно, че сте мислили. Не е така. Да мисля за приятеля си, значи да вляза във връзка с него и той да почувства, че съм помислил за него. Като мисля за приятеля си, ще му напиша писмо, в което ще му съобщя, че се намирам в добро разположение на духа, че съм свършил една сериозна работа и сега

има предвид да заема някаква служба, да приложи това, което съм научил. Като споделя с приятеля си това, което ме радва, аз се свързвам с него.

Изобилю всяка мисъл, всяка идея трябва да бъде строго определена, ако искате да се реализира. А така, че сте помислили за приятеля си, че в този момент е някъде на театър или на концерт, това не е мисъл. Истинска положителна мисъл е само онази, която носи в себе си известно благо както за самия човек, така и за обкръжаващите. Блжните ни трябва да се ползват поне от измисъка на това благо. Този закон съществува и в Природата: от изобилието, с което разполага, Природата всеки момент отделя по нещо за всички живи същества. Съвременните хора не се спират върху този закон и казват, че никой не ги обига, никой не се грижи за тях. Угом получат някакво благо, тогава казват, че има кой да ги обига и да се грижи за тях. Кой е първият признак на Любовта? Мнозина поддържат, че първият признак на Любовта е жертвата. Така ли е всъщност? В това отношение окултната наука е строга – тя гледа сериозно на въпроса за жертвата. Кога и как трябва да се дава жертва? Има неразумни жертви, които нищо не допринасят. Тонякога човек съзнава, че трябва да направи някаква

жертва, но ще я направи късно, когато моментът е пропуснат.

Детето на една циганка заболяло тежко. Във време на болестта си то казало на майка си: „Мамо, купи ми малко мед.“ – „Ще купим, мама.“ – „Мамо, искам малко масло.“ – „Ще купим, мама.“ – „Мамо, яде ми се сладка баница.“ – „Ще купим, мама.“ – „Мамо, ядет ми се ябълки.“ – „Ще купим, мама, всичко ще купим.“ Един ден детето умряло, не могло да издържи на болестта. Като видяла това, циганката си казала: „Горкото детенце, умря, но поне си хапна от всичко, каквото пожела.“ Питам какъв смисъл има в такова хапване? Циганката имала желание да направи жертва за детето си, да му достави каквото искало, но никаква жертва не направила.

Обицта е цвят, който навреме трябва да се опраши. Закъснее ли пгелата или пеперудката да дойде навреме, цветецът изсъхва, без да завърже. Между цвѳта и пеперудата трябва да става правилна обмяна и то на определеното за това време. Когато съзнанията на две същества са бѳдни, те навреме се жертват, взаимно си услужват и навреме изпълняват Божия закон. Като знаете това, бѳдете бѳдни навреме да използвате и най-малките моменти за жертва, за изпълнение на Волята Божия. Ченикът трябва да

бъде суден, да бъде изправен в своите прояви, да не изгуби и най-малките моменти за правене на добро – това значи да се прояви Божественото съзнание в човека. Когато Божественото съзнание работи в човека, той придобива благ израз на очите, лицето му става светло и е готов на всички жертви – каквото има, той е готов да го сподели с ближните си. Чужд Божественото съзнание го напачуе, той става обикновен човек. Докато Божественото съзнание присъства в човека, той има стремеж към възвишеното и е готов на всякакъв подвиг. Божественото повдига падналите души, поставя ги на прав път и ги подкрепя. Чужд пренебрегне Божественото в себе си, човек пада духом, започва да става груб, недоволен и е готов на всички престъпления. Това се забелязва не само в отделния човек, но и в целия свят. Когато Божественото съзнание отсъства, навсякъде в света се вършат престъпления; когато Божественото съзнание присъства, Доброто се проявява навсякъде. Това са състояния, които хората наричат ден и нощ. Където Божественото съзнание присъства, там е денят на живота; където Божественото съзнание отсъства, там е нощта на живота. В първия случай Слънцето царува, а във втория – Луната.

Всяко благородно чувство или желание, което се ражда дълбоко някъде в човека, е Божественото начало

в него. По определя човека като човек. Единственото нещо, което индивидуализира човека, това е Божественото начало в него. Докато мисли за Бога, човек познава себе си; щом престане да мисли за Бога, той преставя да се познава. Бог е огледало за човека – в Него само можем да се оглеждаме и познаваме.

Темата, която ви дадох за следния път, беше „Първата мисъл, която се е родила в човешкия ум“. Мислете върху тази тема, без да прибавяте до онова, което са казали някои автори. Важно е да се върнете към вашето минало – там да намерите своята първа мисъл. Само там ще намерите Истината. Истината не е в обикновения, във всекидневния живот, тя е в Първия живот, дето душата живее. Чистата вода не е в реката, където има много примеси; чистата вода е в планинския извор. Там ще отидете, ще си нагертите вода и ще се върнете. Който иска да пие чиста вода, той сам ще отиде на извора да се напие. Какво правят съвременните хора? Един отива на извора, а останалите си наливат от неговото шише. Не, щом водата излиза вън от извора и се пренася от човек на човек, тя губи вече своята чистота, своята девственост. Така пренесена тази вода, тя не е вече от извора, но от реката, в която има много примеси.

Един автор изнесе една истина, друг някой възприе тази истина и я предаде на трети, третият я предаде на четвърти и т.н. Това е вода от река, но не от самия извор. Ако в продължение на един месец облягаш излага гърба си на Слънце и размишлява върху него, той ще научи от самото Слънце повече, отколкото ако гете всичко, каквото учениците са казали за него.

Помнете правилото: вървайте в Божественото съзнание, което работи в човека, и никога не се колебайте в него. Докато вървате в Божественото в себе си, вие сте в деня на Живота; щом се усъмните и разколебаете в Него, вие сте в нощта на Живота. Страхно нещо е съмнението! В тази област са паднали големи адепти и светии. Достатъчно е да проникне най-малкото съмнение в душата им, за да паднат от голямата висина, до която са достигнали. И апостол Павел казва: „Боя се, като проповядвам на хората, сам да не бъда отхвърлен.“ С тези думи той изказва страха си от съмнението. Дайте място на Божественото съзнание в себе си и не се страхувайте. Затова обаче се изисква съдно съзнание. Когато съзнанието на човека е съдно, той ще бъде изпълнен от добри и благородни мисли и чувства.

От всичко, което досега ви говорих, двадесет и пет на сто ви е ясно, седемдесет и пет на сто –

тъмно. Това е достатъчно. Използвайте онова, което ви е ясно. Приложете го в живота си, ако искате да имате успех.

Упражнение: размислявайте две минути върху първата мисъл, която се е родила в ума ви. За да дойдете до тази мисъл, представете си, че в този момент излизате от Бога и проследете първата мисъл, която мине през ума ви. Ако не можете да намерите тази мисъл, не се смущавайте. При свободно време пак ще повторите опита. Размислявайте върху първата мисъл, за да се ползвате от нея. Приятно е човек да мисли.

Fir-für-fen-Tau-bi-aumen

17-та лекция от Учителя, държана на 14 февруари 1923 г., София.

Първата родена мисъл

Fir-für-fen-Tau-bi-aumen

Размишление

Чете се темата „Първата мисъл, родена в говещкия чм“.

Чете се резюме на темата „Предназначение на Слънцето, Луната и звездите“.

Упражнение: поставете палците на ръцете си един до друг, а останалите пръсти на двете ръце съединете горе. След това си представете, че сте център и мислено опишете около себе си, около този център един светъл кръг. След това мислено опишете още един светъл кръг около себе си в посока отзад напред. Най-после опишете мислено още един светъл кръг около всички. Упражнението ще трае всичко две минути. Във време на упражнението ръцете ви ще бъдат пред лицето.

Някои се страхуват да не се кръстосат кръговете и.м. Няма защо да се страхувате. Тия кръгове са мислено представени, те са в Чувствения, а не на физическия свят. Кръговете, които мислено описахте, представляват разумни движения. В тези движения

се образуват два остри ъгли. Какво представляват острите и тъпите ъгли? Ако ги разглеждате от положението на обикновената геометрия, ще дадете едни обяснения; ако ги разглеждате от положението на живата геометрия, ще дадете други обяснения. Дето има остър ъгъл, там движението е всякога най-силно. Това може да се провери навсякъде в Живота и Природата. Например, носът на човека представлява ъгъл – някога по-остър, някога – по-тъп. Ако носът на човека стане много остър, в органическо отношение това е лош признак: това показва, че този човек се намира изключително под влиянието на мозъчната система, такъв човек е грезмерно активен. Ако носът на човека е тъп, това показва, че той се намира повече под влиянието на симпатичната нервна система; такъв човек е повече пасивен, отколкото активен. Острите ъгли показват, че човешкото съзнание е много активно. Кои са подбудителните причини за това? Активността на съзнанието е в зависимост от вътрешния живот на човека. Интензивността на вътрешния живот на човека се обуславя от неговия чумствен и сърдечен живот.

По черепа на умрял човек можете по-лесно да съдите за неговия чумствен живот, отколкото по черепа на жив човек. Как ще познаете какъв чумствен живот е прекарал някой човек? Ще вземете черепа на

някой умрял, ще влезете в тъмна стая, ще запалите свещ и ще я турите в черепа. Колкото по-разработен е черепът на човека, толкова по-тънка ще бъде костта му и толкова повече светлината на свещта ще прониква през него. Ако има неразработени места в черепа, светлината не ще може да минава през тях. Обаче това може да познава само онзи, който добре разбира голите на живата геометрия. През тези глм Живата Природа строи своите форми. Колкото по-тънка е костта на черепа в човека, толкова по-интензивен е бил неговият умствен живот; колкото по-дебела е костта на черепа, толкова по-слаб е бил неговият умствен живот. Ако в горната предна част на черепа костта е тънка, този човек е бил милосърден. Ако костта отзад на главата е тънка, този човек е бил крайно горд и жестокосив. Колкото повече е работил човек с някои мозъчни центрове, толкова по-тънка е костта на тия места. Колкото повече мозъчна, т.е. електрическа енергия се отделя от някой център, толкова повече се изтънява костта на това място. Тези сили оформят човешката глава. Знаги мисълта оформя главата на човека – както мисли човек, така и черепът се изменя. Човешкият череп е изложен на постоянни промени. Мислите и впечатленията, които човек възприема, се отразяват не само върху мозъка му, но

и върху неговия Двойник. Който може да гете мислите на човека, той може по Двойника му да разбере какъв е духовният му живот. На този Двойник отговаря още един, върху който също така се отпегатват мислите на човека, както и целият му духовен живот. Знаги животът на човека се отпегатва в няколко екземпляра, един от които се запазва и след неговата смърт. От този екземпляр, който остава във вечността, можете да гетете миналия живот на човека. Докато е жив, човек носи тия екземпляри със себе си. След смъртта му, един след друг те се отделят от него и остават за вечни времена като копия на неговите минали съществувания.

Окултният ученик трябва да познава своите умствени сили. Той трябва да знае как и върху кои центрове най-много да работи. Когато иска да работи специално върху някой мозъчен център, ученикът трябва да се свърже с тези Същества, у които този център е най-силно развит. Уом се свърже с тях, те ще му въздействат благотворно в това направление именно, към което той се стреми. Например, ако ученикът иска да развие в себе си милосърдие, той трябва да се свърже с ония интеллигентни, разумни Същества, на които милосърдието е специалност. Други Същества пък имат специалност Любов към Бога; уом се свържете с

тия, енергията, която е складирана в чувството Любв към Бога, веднага протича и към вас. Като знаете това, вие трябва да се учите да размигавате енергиите, които минават през вашия мозък, и съзнателно да ги обработвате. За да се развие известен мозъчен център, през него непременно трябва да тече съответна мозъчна енергия. Милосърдният човек веднага се отзовава на страданията на хората. Като види някой беден, болен, нуждаещ се, той веднага му се отзовава. Ако милосърдието не е развито в някой човек, дълго време трябва да му говорите за страданието на хората, докато сърцето му трепне. Всички сили, всички течения в Природата понякога се увеличават, а понякога – намаляват. Пази е причината, задето понякога условията са благоприятни за развиване на известни способности и чувства в човека, а понякога са неблагоприятни. Например, тегението в Природата, което помага за развиване на чувството Любв към Бога, не иде всякога, но периодически. Ченикът трябва да знае това нещо, да бъде бдителен, навреме да използва тия сили. Унаге той ще се самоизлъчва, ще мисли, че е развил едно или друго чувство в себе си, без всъщност да е постигнал това. Изобщо всяка сила, всяко течение в Природата иде периодически. Вие трябва да използвате тия сили, за да развивате своите центрове.

Френолозите са изучили около четиридесет центъра в говешикия мозък. Обаче в последно време те са намерили, че на всеки център отговарят по три други центъра, тъй щото днес в говешката глава се наблюдават около сто и двадесет центъра. В тия центрове се кръстосват различни мозъчни енергии. Кажват за някой говек, че е музикален; какво означава това? Музикалността е способност, чувство, което има свой определен център. Когато говек се свърже с музикалните течения в Природата, той започва усилено да се развива в музикално отношение. Ако майката е посветена в тия неща, тя би могла да постави децата си при условия да възприемат тия природни течения и да се развиват музикално.

Като ученици вие трябва да изучавате природните сили, природните закони. Като ги изучавате съзнателно, ще ги използвате и ще разберете откъде идат противодействията. Така само ще разберете, че всички способности и чувства във вас не са нищо друго, освен природни сили и течения, които се отразяват върху вашия мозък. Это защо, когато искате да развиете милосърдието в себе си, дружете с хора, у които това чувство е силно развито. Не дружете ли с такива хора, вашето милосърдие няма да се развие. Ако искате да развиете интелигентността си, дружете с хора

високо интелигентни – те ще ви предадат своята интелигентност. Изобщо за да развиете известни способности и чувства в себе си, вие трябва да дружите с такива хора, у които тъкмо тези способности и чувства са силно развити.

Като наблюдавам хората, а също и вас, учениците, намирам, че най-силно развити са мигните ви чувства, вследствие на което сте докагливи, гестолобови, горделиви, тцеславни. Външно се криете, не показвате тези качества, но вътрешно не можете да се скриете. Дето гордостта и тцеславието са силно развити, там умът е слаб. Тези чувства поглъщат силите на ума и тогава човек не мисли за причините и последствията на нещата, но се поддава на мигните си чувства. Когато твърдостта в човека е силно развита, той не търпи никакво чуждо мнение или съвет и казва, че неговото мнение е непоколебимо. Преди всичко този човек няма мнение. Защо? Защото мнението, убеждението е резултат, който произтича от целокупната деятелност на всички чувства, сили и способности в човека. Знаги всички сили в човека трябва да се съберат на едно място както народните представители в камарата и след дълги дебати да дойдат до общо заключение. Това знаги мнение, това знаги убеждение. За да се оформи мнение, убеждение в

говека, не само една от неговите способности или сили трябва да работи, но всички сили в него трябва да се предизвикат на работа и след дълго разискване помежду си да дойдат до общо мнение, до общо заключение.

Мнозина не се познават и отригат всичко, каквото другите им казват. Те не признават, че са горди, гестолобиви, упорити. Умом не признават, че ги поставят на изпит сами да се уверят. Кажете на гордия, на тщеславния, че нищо не разбира, за да видите как ще се прояви. Заповядайте на упорития да направи нещо, за да видите как ще ви се противопостави, особено ако той е на друго мнение по въпроса. Всички сили и способности в човека се проявяват естествено, затова той трябва да бъде искрен, да се стреми сам да се изкушава. От проявите си той може лесно да се учи, обаче за това се изисква съзнателен стремеж – стремеж, който се намира под контрола на разум-ната воля. Разумна воля е онази, която върши всяко нещо на своето време. Така постъпва добрият градинар. Умом настъпи суша, той прекарва през градината си вадилки, които поливат всички растения и зеленчуци. Навреме използва той водните сили и се радва на добри резултати.

Ученикът трябва да има стремеж да разработва силите си, да се изкушава, да знае в кои области е

слаб и в кои – силен. За тази цел той трябва да има един верен мащаб, с който да проверява нещата. Първото условие, което се изисква от ученика, е да има готовност да прави опити. Захване една работа, но не успява; той трябва да я започне отново – докато не получи резултат, ученикът не трябва да се отказва от започнатата работа. Напише една тема – не му харесва; нека я напише втори, трети път, докато сам я хареса. Като четете темите си, виждам как всеки проявява свои специфични чувства и способности. Същото се забелязва и в различните оратори: слушате някой оратор и виждате, че той маха с ръце, сочи с палец към публиката, удря на масата. Тези движения показват, че чувството на разрушение в този човек е силно развито. Казват за него, че е отличен оратор. Да, отличен оратор е, но той може да набие този, онзи, той може моментално да разруши това, което хората с години са градили. След него излиза друг оратор. Той говори тихо, обръща се на една, на друга страна, разтваря ръцете си. Чоом разтваря ръцете си, това показва, че той е страхлив, чмът му не е силен, не може да го управлява. Всяко движение в човека означава нещо. Който разбира езика на движенията, той може да чете по тях, да изучава хората, да изучава и себе си. Движенията не са произволни, те се дължат на

известни сили в човека. Срещате един човек и виждате, че ръцете му треперят. Казвате, че този човек е неврастеник. Защо и за какво е станал неврастеник не знаете. На какво се дължи неврастенията? Всеки мозъчен център е склад на енергия. Ако силите на този център не се впрегнат на работа, от време на време стават слаби пропуквания в нервната система, които предизвикват изтигане на тази нервна енергия. Тези пропуквания, тези изтигания на нервната енергия са причина за треперене на ръцете и краката на неврастеника.

Голяма наука се крие в движенията. Красиви са движенията, когато са естествени. Излиза един проповедник на амбона и говори: „Братя християни, от всички се изисква силна, непоколебима вяра в Бога.“ Всички го слушат, но не харесват движенията му. Какво лошо има в движенията му? Той вдига, слага ръце, но пръстите му се движат така, като че пари фюи. Човекът дълго време е бил търговец и не може да се откаже от навика си да фюи пари. Движенията на този проповедник не са красиви, защото не са естествени, не са съответни. Търговец да фюи пари – това движение е на място; проповедник да фюи пари – това движение не е красиво, не е на място. Когато някой е силно възбуден

и усеща, че слънчевият му възел е в неизправност, кое движение ще бъде за него естествено? Най-естественото движение за него ще бъде да тури дясната си ръка на слънчевия възел, под лъжичката, с дланта надолу, а лявата си ръка – на кръста, с дланта навън. При това положение на ръцете човек усеща успокояване на нервната система. Естествено и красиво е това движение, защото внася успокояване. Какво правят някои хора в такива случаи? Те ходят, движат се от единия до другия край на стаята, удрят, тропат, сърдят се на този, на онзи. И в резултат на тия движения, вместо успокояване, те повече се разстройват. Като постави ръката си на слънчевия възел, по този начин човек прекарва излишната мозъчна енергия през ръцете си и се успокоява. Дланта на дясната ръка е проводник на отрицателна, примирителна енергия, а горната част на лявата ръка е проводник на положителна, възбuditелна енергия; тези енергии, съединени на едно място, успокояват човека.

Следователно, щом се намерите в някакво умствено, нервно възбуждение, направете този опит, за да се успокоите. Каквато нервна възбуда и да имате, щом поставите ръцете си на слънчевия възел и концентрирате мисълта си, веднага ще настане успокояване. Слънчевият възел е в състояние да

регулира мозъчната енергия. Когато кръвта не е правилно разпределена по всички части на организма, тя произвежда редица нервни възбуждения. Различни дисхармонични състояния в мозъчната система се дължат на неравномерно разпределение на кръвта в организма. На това неравномерно разпределение на кръвта се дължат много болести.

И тъй, като ученици работете съзнателно върху себе си, за да контролирате движението на кръвта си, да я разпределяте равномерно по целия организъм. Доиде ли кръвта в главата, вие трябва да бъдете будни, да я отправите главно в предната част на мозъка. Ученикът трябва да се контролира, да знае къде колко кръв да изпраща по тялото си. Когато е силно възбуден, т.е. разгневен, той трябва да изтегли излишната кръв от онези мозъчни центрове, които са причина за възбудата, и да я изпрати към ония центрове, които имат по-малко кръв. Като дойде до положение правилно да регулира силите в своя организъм, ученикът ще даде правилна насока на мисълта си. Щом мисли право, той ще чувства и ще действа правилно. Щом се разгневите, спрете се малко в размисление, за да видите какво се иска от вас: хванете палеца си и помислете за Божествения свят, с който сте свързани. Само така ще се

справките със силите и теченията, които минават през вашия мозък, и ще можете да ги регулирате.

Когато се разнежите и не можете по горния начин да се успокоите, направете следния опит: турете дясната си ръка на слънчевия възел и започнете бавно, съсредоточено да броите от 1 до 10. Ако и при това положение не се успокоите, бройте от 1 до 100. Всяко число съдържа в себе си известен род сили, които се отразяват благотворно върху човека. Като изговорите или напишете числото 1, мислете за Бога и си кажете: „Има само един Бог в света, само една Мъдрост.“ Като изговорите числото 2, кажете си: „Има само една Божествена майка, само една Любов.“ При изговаряне на числото 3, кажете си: „Има само един Син – Истината.“ Числото 4 пък представлява тия три сили, съединени в едно – те са родили човечеството. Числото 5 е свързано с човешкия ум, числото 6 – със закона на развитието, 7 е свързано със силите, които работят в човечеството, 8 представлява голямата майка на света, 9 е резултат, завършен кръг. Цял дойдете до 10, спрете малко и си задайте въпроса: „Разбирам ли нещо от тия числа?“ Ако състоянието ви не се смени и ако в ума ви не дойде някоя светла мисъл, продължете да броите от 10 нататък до 100. При всяка нова десетица ще размишлявате върху значението на

числата. Каквото знаете за единицата, същото се отнася до 11, 21, 31 и т.н.; каквото знаете за двойката, същото се отнася до 22, 32 и т.н. Като фронтите съзнателно до 100, ще дойдете най-после до положение да разберете значението на числата и ще се свържете със силите, които работят в тях. Само така ще се успокоите. По този начин ще разберете, че не сте сами в света. Всеки от вас е свързан със същества от различни култури, които го придружават на всяка стъпка, като едни от тях му помагат, а други му пречат в развитието. Ръждал съм хора, които вървят из улиците и си шепнат нещо. Някой върви и си казва: „Тий м.“ Знаги този човек слуша разговора на съществата, които са в него, взема участие в разговора им и се присъединява към една от страните. Който не разбира това, той мисли, че този човек е полудял. Не, не е луд човекът.

Кога полудяват хората? Хората полудяват, когато в ума им се внесе мисъл, противоположна на тази, в която са убедени. Не внасяйте в ума на човека мисълта, че това, в което е убеден, не е вярно. Всяка мисъл, всяко убеждение на човека, каквото и да е, има своя основа, своя причина. Каквато мисъл и да дойде в ума ви или каквото чувство и да дойде в сърцето ви, не ги отхвърляйте. Те имат свой произход, те имат право на съществуване. Анализирайте всяка

мисъл, всяко чувство, които минават през вас, и вижте защо са дошли, какво обръщат в самите вас. Не питайте защо се гневите, но питайте защо гневът ви е посетил. Гневът, страхът са на място, но трябва да се използват. Те са сили, които имат свое предназначение и смисъл; те са съветници на човека, които го придружават навсякъде. Ще кажете може би, че тези отрицателни чувства са подобни на лошите духове и нямат право да смущават човека. Питам защо комарите имат право да хапят хората, а отрицателните чувства, лошите духове нямат право да ги безпокоят? Както комарите, мухите кацат по носа, по ръцете и краката на човека и го безпокоят, така и лошите духове имат право да го изкушават. Бог не се обръка в тяхната работа. Мухите, комарите, бръмбарите, както и животните имат свое велико предназначение.

Човек трябва да мисли право, да съгледва фактите, за да намери смисъла и предназначението на всичко, което Природата е създала. Седите и размислявате върху нещо, но мисълта ви е мъглива, неясна; в това време един комар кацне на носа ви и ви ужали. Вие веднага се стреснете, раздвоите се, но мисълта ви се проясни. Друг път се разгневите, искате да си отмъстите на някого, да му направите някаква пакост; в това време муха кацне

на носа ви, ухатете ви и мисълта ви веднага се раздвои. Вие се замисляте сериозно върху това, което сте решили да правите, и казвате: „Какво ще ходя да се разправям с хората, няма защо да отмищавам, ще се издигна по-високо и оттам ще гледам на живота.“ С ухапването си мухата иска да ви обърне внимание, да се позанимавате малко и с нея. Ямизате някога в гората, но сърдит, недоволен, искате да излеете яда си върху някого; обяте както вървите, спъвате се в едно дърво, падате на земята и веднага забравяте недоволството си. Знаги всяко растение, всяко животно, всеки небдущиевен предмет, които ви безпокоят или в които се спъвате, ви изваждат от лошите, от отрицателните състояния. То този начин те уравновесяват силите във вашия организъм. Камъкът, дървото, в които се спъвате, са предназначени да ви отстранят от злото, което сте намислили да правите. По-добре да се разгневите на камъка, отколкото да напакостите на човека.

Сега аз обяснявам тия неща като на ученици, за да размишлявате върху тях, да вървите в пътя неотклонно, без големи спънки. Така именно ще се калите да издържате на изпитанията. Големи изпитания ви гакат. Представете си, че някой от вас свърши университет и се назнача на работа при някой груб господар или нагалик, който по цели дни

ви ругае, нагръчва, а вие трябва да търпите всичко, да не губите равновесие. Не е ли изпитание това? Воля се изисква от човека, за да издържи това изпитание. Представете си, че сте беден студент и сте принуден да си изкарвате прехраната при някоя сърдита, лоша по характер богаташка или сте чиновник при много вискателен и педантичен началник. И тук ще имате изпитания, но ако владеете закона за трансформиране на енергиите, щом видите господарката или началника си сърдити, отдалек още ще започнете да отправяте към тях добри мисли. Ще апелирате към тяхната доброта, към благородството на тяхната душа и ще видите, че те ще се изменят, ще бъдат добри и внимателни към вас. В случая те представляват муха, която се готви да кацне на носа да ви ухапе. С доброта си мисъл вие ще отстраните мухата от носа си. Как постъпват чиновниците спрямо своя строг началник? Като видят, че началникът влиза в тяхната стая, те си казват: „Ето сега ще ни се скара.“ И действително началникът постъпва така, както те мислят. Обаче ако всички служещи и чиновници в едно учреждение посрещнат началника си с добри мисли и с добро разположение, колкото строг и лош да е, той ще се повлияе от тази благоприятна атмосфера и ще се въздържа да се проявява зле към тях. Днес ще

отстъпи, утре ще отстъпи, докато подходи отношението си към всички. Знаги с мисълта си те са му въздействали добре.

И тъй, стремете се да владеете своята мозъчна енергия, да не я изразходвате напразно. Всичко живо, всичко съзнателно в Природата е в борба кой повече да вземе от тази енергия за себе си. Който има по-голям запас мозъчна енергия в себе си, той повече мисли, чувства и действа. Когато искате да ползвате от енергиите на Природата, приемайте ги направо от източника, а не опосредствено. Например, ако искате да се ползвате от слънчевата енергия, излезте вън и я приемете направо от източника ѝ, а не през стъкла, през лещи. Същият закон се отнася и до мисълта: всяка мисъл трябва да се приема направо от нейния източник.

Какво представлява мисълта? Мисълта е проява на Разумния свят. Докато дойде до човека, мисълта може да премине през няколко пункта и на всеки пункт да претърпи известно пречупване. Ето защо човек трябва да се свърже с Чувствения свят, за да могат мислите да дохондат направо в неговия чм. Това знаги да приеме една мисъл направо от нейния източник. За да запазят гистотата си, Божествените мисли трябва да се приемат непосредствено от техния източник. Минаат ли през

умовете на десетки и стотици хора, те губят вече нещо от своята чистота и сила. Ако такава мисъл попадне в ума на някой човек, той веднага се поляризира и започва да се колебае да я изпълни или не. След известно колебание той казва: „Сега не е време за реализиране на тази мисъл, ще я отложя за по-благоприятни времена.“ Знаги, когато сте готови да реализирате една мисъл, това показва, че сте я приели направо от нейния източник. Започнете ли да се колебаете да изпълните ли тази мисъл или не, това показва, че тя е минала през много среди, през много мозъци, вследствие на което е изгубила своята чистота и сила.

Същият закон трябва да се спазва и при изучаване на Свещените книги: те трябва да се изучават така, че да се свързвате с всеки пророк или апостол, за когото четете. Например, ако четете псалмите на Давид, трябва да се свържете с него. Когато се свържете с Давид, вие ще разберете какво е вложил той във всеки псалом и ще можете да се ползвате от него. Всеки псалом представлява известна формула, известен клет, с който се отварят тайните на Природата. Казвате: „Бог е Любов“, за да може това изречение да произведе нужния ефект в душата на човека, той трябва да знае клета, с който може да го отвори. Също така и думите Мъдрост,

Истина, Правда, Добродетел имат клягове, с които се отварят. Който разполага с тия клягове, само той ще може да се ползва от енергиите, които думите съдържат в себе си.

Само онзи знае смисъла и силата на въздуха, на водата, на хляба, който се е лишавал от тях. За този човек думите хляб, вода, въздух са живи, пълни с енергии. Дрехите някой човек гладен и жаден десет дена, за да разбере той какво нещо представляват водата и хлябът. Всячки извори, всички ручеи, всички реки и потоците оживяват в мисълта му. Като каже вода, той знае какво носи водата в себе си. Значи, за да разберете смисъла на водата, трябва да постигнете от вода поне десет дена. За да разберете смисъла на думата Любов, и за това има специални методи. Всяка дума, всяко понятие трябва да оживее в човека. Ако понятието вода не оживее в човека, той никога няма да разбере смисъла и цената на водата; ако понятието Любов не оживее в човека, той никога няма да разбере какво представлява Любовта.

Следователно, за да дойде до положителната наука, човек не трябва само да философства, но да прави опити, да проверява нещата, докато станат за него живи величини, а не само празни думи. Например, който разбира смисъла и значението на водата, като каже думата вода, той се свързва със

силите, които тя съдържа. Водата е емблема на живота – дето мине, тя напоява. Ако мине през сухи, безводни, неплодородни места, тя ги напоява и превръща в плодородни. Христос говори за живата вода – това показва, че водата е жива сила, която трябва да извира от сърцето на човека. В Тисанието е казано, че чрез сърцето човек трябва не само да чувства, но и да мисли. Следователно, за да започне човек да мисли, водата трябва да мине и през мозъка му, да го напои. Само така ще се прояви неговата мисъл.

Като ученици от всички се изисква да правите опити за концентриране на мисълта си, за развиване на самообладание. За тази цел добре е едни-други да си създавате изкуствени изпитания, за да видите как ще реагирате на тях. Пред-ставете си, че някой от вас е получил от баща си петстотин лева; като види приятелят ви къде туряте парите си, ще дойде някой ден у дома ви, ще ви издеене, ще вземе тези пари, ще ги скрие някъде и ще наблюдава какво ще правите. След това той ще върне парите. Друг приятел пък ще скрие някъде шапката или палтото ви и ще следи какво ще правите. По този начин вие ще се изучавате, ще видите доколко сте развили самообладанието в себе си. Същевременно и приятелят ви ще се поучава. Но

и без изкуствени опити животът всеки ден носи
изненади на човека. Колко пъти ще се намерят
апаши, които в действителност ще задигнат
парите, дрехите ви, без да се интересуват за
вашето положение. Пъй щото, ако сами не се
поставяте на такива изпити, отвън ще ви ги
наложат. Има известни изпитания и страдания,
които човек неизбежно трябва да мине. Който мисли,
че може да мине без изпитания и страдания, той се
самоизлъгва. Невъзможно е човек да мине без
страдания. Като ученици вие трябва да благодарите
за всяко изпитание и съзнателно да го използвате.
Щом го използвате съзнателно, то ще ви повдигне. –
„Тяма сега ми трябваше да дойде.“ Знайте, че всяко
нещо иде на своето време, всичко в Природата става
точно на своето време. Казвате, че известно
изпитание е дошло преждевременно. Природата
твърди точно обратното – всяко изпитание иде на
определеното за него време. Не съжбявайте за това,
което се е случило и не се радвайте за онова, което
не е дошло. Ако някое благо ви посети, радвайте се, че
е дошло и разумно го използвайте. Ако отаквате едно
благо, а не го ползвате, не съжбявайте за него.
Скръбта е посадане на семена, Радостта е щрътене,
завързване и узряване на плода.

Защо идат страданията в Живота? За да развият ума и сърцето на човека. Защо идат радостите? За да развият ума и сърцето на човека. Радост и скръб са процеси, които вървят паралелно в Живота. Който търси само радостите, той не разбира Живота. Радостта и скръбта се сменят непрекъснато: ако днес сте радостни, готвите се утре да бъдете скръбни; ако днес сте скръбни, готвите се утре да бъдете радостни. Умом така разбирате Живота, вие ще се домогнете до известни правила и закони, които ще донесат велико благословение за вас. Не е лесно, когато човек го боли нещо, да му се каже да търпи. Някой страда от стомах, гърби се, а вие му казвате да търпи; голямо усилие се изисква от него, за да търпи. Вместо да го съветвате да търпи, кажете му да тури ръцете си на слънчевия възел или на мястото, дето е болката, и ще видите, че след известно време положението му ще се подобри. Всяка болка се дължи на натрупване на излишна енергия на известно място по тялото. Натрупването на тази енергия предизвиква известно напрежение в нервната система. За да се махне болката, тази енергия трябва да се разреди. Умом енергията се разрежда, кръвта почва да циркулира правилно по целия организъм и положението на болния се подобрява. Ако

натрупалата се енергия не се разреди, кръвта мътно циркулира по тялото, вследствие на което се образува триене, търкане на тия места – болният усеща големи болки, нервно възбуждение, което лекарите наричат възпаление.

И тъй, човек трябва да пречишти кръвта си, ако иска да подобри своя живот. Кръвта може да се пречишти главно с чисти мисли и чисти чувства. Чиста мисъл, чисти чувства уравновесяват силите на човешкия организъм. Съвременните хора са изгубили своето равновесие и трябва да го възстановят. Не е лесно човек да се справи с енергиите на своя организъм. Обаче съществуват ред методи за възстановяване на вътре-шното равновесие в организма. Като метод за придобиване на това равновесие индусите препоръчват съзнателна работа за развиване на чума, сърцето и волята на човека. Когато развие тези велики сили в себе си, човек може правилно да използва енергиите в Природата. Докато дойде до това положение, той не трябва да се лакоми за много знания – колкото повече знания придобива, толкова повече ще се обезсържава. Днес на човека са нужни само толкова знания, колкото може да обработи и приложи. Многого знания, но необработени и неприложени, правят човека нещастен. Някой седи и размислява върху велики въпроси, мисли, че знае

много неща; по едно време той отива да слуша един велик музикант, но се връща дома си отгаян, обезсърнен, че не знае да свири. Какво трябва да правите, за да не се обезсървате? Слушайте само онзи музикант, който дава подтик и настрение; четете и изучавайте философията само на онзи учен и философ, който ще ви подтикне към работа, към Истински живот.

Какво представлява обезсърнението? Допуснете, че се намирате в Лондон – съвсем гънел град за вас, английски не знаете, познати нямате, но в джоба си имате петстотин-шестстотин английски лири и на тях упоавате. По едно време фръквате в джоба си, но виждате, че парите ви липсват – веднага изпитвате ужас, отгаяние, обезсърнение, не знаете какво да правите. Не е лесно при това положение да запазите присъствие на духа си. И философ да сте, и религиозен да сте, все ще изгубите сила и кураж в живота си. Малцина могат да издържат това изпитание – те трябва да бъдат духовни хора, с високо съзнание и да кажат: „Бог дал, Бог взел“

Сега вие искате да знаете коя е първата мисъл, родена в говешкия ум. Питам коя е първата мисъл за гладния? Мисълта за хляба. Коя е първата мисъл за жадния? Мисълта за водата. Коя е първата мисъл за онзи, който има очи? Мисълта за светлината.

Коя е първата мисъл за човека, който има уши? Да възприеме звука. Коя е първата мисъл за човека, който има развито обоняние? Да възприеме аромата на цветята. Коя е първата мисъл в новороденото дете? Преди всичко, може ли да става въпрос за мисъл в новородено дете? За да отговорите на този въпрос, върнете се към своето детство и спомнете си кога за пръв път се е явила някаква мисъл у вас. От коя възраст се помните? Помните ли нещо от първата година на своето детство? Нищо не помните. Едва ще си спомните нещо от третата или четвъртата година на детството си. За да се яви мисъл в главата на човека, дълго време е трябвало да живее той като човек. Първата мисъл се роди в ума на Ева, когато видя плода на забраненото дърво; втората мисъл се роди в ума на Адам, когато опита този плод; третата мисъл се роди в умовете на Адам и Ева, когато ги изгони от Рай. Като излязоха вън от Рай, те взеха семенцата от забранения плод със себе си и започнаха да саят и орат. Първата мисъл е предизвикана от онова чувство, което най-много е занимавало човека. Кое е това чувство? Мислете по този въпрос. Казано е, че Бог създал човека по образ и подобие свое, т.е. да мисли като Него и да владее чувствата и мислите си. Когато Бог създал Ева, първата мисъл, която Адам

изказал, била следната: „Тязи е плът от плътта ми и кост от костта ми.“ Каква е била първата мисъл на Адам преди появяването на жената, там Тисанието мълчи. Докато Адам е бил сам в Рая, Бог вкарал всички животни при него – две по две, мъжко и женско, за да ги види и да ги наименува. От този момент в душата на Адам се родило вътрешно недоволство, че е сам, без другарка. Като видял недоволството му, Бог го приспал. Да заспи, да си погине, да разреши задагата си – тази била първата мисъл, първото желание на Адам.

Наистина, когато не може да разреши някой въпрос, човек заспива. Чужд заспи, той ще разреши въпроса. Следователно, за да разрешите някой въпрос правилно, вие трябва да престанете да мислите за него. Ако искате правилно да разрешим известен въпрос, абсолютно престани да мислим за него. Това значи: стани пасивен за своята безтокойна, тревожна мисъл, за да можем да възприемем една положителна мисъл от висшия свят. Тязи мисъл ще ти помогне да разрешиш правилно своя въпрос. Този е естественият начин за разрешаване на въпросите.

Размишление

Fir-für-fen-Tau-bi-aumen

18-та лекция от Учителя, Държана на 21 февруари
1923 г., София.

Развитие на мозъчните центрове

Fir-für-fen-Tau-bi-aumen

Размишление

Чете се резюме на темата „Първата мисъл, родена в говешкия чм“.

За следния път пишете върху темата: Ползата от реките, моретата и океаните.

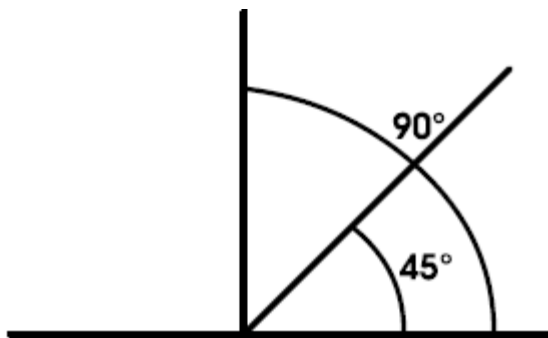

Фиг. 1

Често се говори за ево-люция на човека, за ево-люция на всичко в света. Думата еволюция подразбира движение, развитие, което има посока отдолу нагоре и отзад напред. Това движение се

забеляз-ва при раз-витието на всички живи същества. На-пример, като изуча-вате змията, ще видите, че гла-вата ѝ е сраснала с гръбначния стълб и образува права линия без никак-во отклонение. Поща А (Фигура 1) представлява главата на змията, която с гръбнака заедно образува правата линия АА'. Колкото по-нагоре се качвате по стълбата на животинското царство и дойдете до кучето, например, толкова по-ясно ще видите отклонение от правата линия, което се равнява на ъгъл от 45° . Лицето започва да се увеличава и да се движи отзад-напред. При това отклоняване на главата от правата линия кучето проявява вече по-висок живот от този на змията. Тежестта на мозъка в животните е повече в задната част, вследствие на което те се движат в посока, успоредна на Земята. Когато центърът на тежестта на мозъка започне да се мести напред, с това заедно и животните започват да се изправят. Този процес се извършвал постепенно, докато се е достигнало най-после до човека. Днес виждаме, че човек е изправен, ходи на два крака, в посока перпендикулярна на Земята, с лице успоредно на гръбначния стълб. Знаги ъгълът на отклонението постепенно се е увеличавал – от 45° станал на 90° и от 90° е стигнал до 180° , както е в човека. Пъти щото лицето на човека се е обърнало отзад напред под ъгъл

от 180°. Това голямо отклоняване се дължи на тегенията, на силите в Природата, които са минавали постепенно от едно поле в друго.

Казват за някого, че е двуличен човек. Какво означава думата двуличен? Това значи човек с две лица – едното лице е отпред, както у хората, а другото лице е отзад, както у животните. Следователно такъв човек се проявява ту като човек, ту като животно, вследствие на което не може да се разчита на него. Човек се отличава от животните, освен по теглото на главния и гръбначния си мозък, още и по формата и големината на лицето. Човек има такова тело, каквото никое друго животно няма. По големината, по формата и по развитието на мозъчните центрове отпред на телото се съди за човешката интелигентност. Човек се различава от животните не само по количеството на мозъка си, но и по качеството. Той е създаден при съвършено особени астрологически съгетания от тия, при които животните са създадени. С други думи казано, при създаването си човек е минал през специална врата, за да слезе на Земята. През процеса на развитието си ембрионът на човека е минал в утробата на майката през около четиристотин-петстотин хиляди форми по-ниски от него, докато дойде до човешката форма. Днес формата на човека е най-

съвършената, в която се е проявил животът на Земята. Над говешката форма има още много форми, през които говек в бъдеще ще минава. Засега обаче той трябва да развива своя мозък, да го приготвя за бъдещите условия. При днешното устройство на говешкия организъм тялото е подложено на големи промени. Една тежка облест е в състояние да отнеме от телото на говека повече от двадесет-тридесет килограма, но от телото на мозъка – почти нищо. Най-устойливото вещество в целия говешки организъм е това на мозъка.

И тъй, най-ценното нещо в говешкия организъм е мозъкът. За тази цел говек трябва да владее мозъка си, т.е. да познава законите, които го управляват, за да може разумно да се ползва от неговата енергия. Мозъкът е голямо динамо на сили, на електрическа енергия, която изпраща по целия организъм. Ако знае правилно да се ползва от тази енергия, говек би могъл сам да се лекува. Вярата, надеждата, милосърдието, благоговението, както и моралните чувства в говека са положителни величини, които имат мястото си в известни центрове, в известни области на мозъка. Който знае как да се ползва от тях, той сам ще се чувер в тяхното добро въздействие върху говека. Други някои чувства пък, като предпазливост и страх, са

отрицателни величини. Освен положителни и отрицателни чувства, в мозъка има още много центрове, някои от които са едновременно и положителни, и отрицателни. Такива са, например, съвест, самоучажение, общителност и други.

Освен споменатите чувства и способности, в говеишката глава има още много такива: разрушителност, сравнение, съвест и други. Когато човек има силно критичен ум и силно развито разрушително чувство, той се проявява в живота като голям разрушител – каквото препятствие срещне на пътя си, той иска да го разруши, да го премахне. Човек, у когото е развит центърът на сравнението, каквито препятствия срещне в живота си, той ще ги премахне с разума си – дълго време ще мисли и след това ще действа. Когато центърът на сравнението е добре развит в човека, той съпоставя нещата, изучава ги внимателно и тогава се произнася. Умом се натъкне на две различни идеи, той започва да ги сравнява, да ги съпоставя и тогава само или и двете отхвърля или приема, или само едната от тях приема, а другата отхвърля. Когато разсъдителните способности в човека са развити, той обича да търси причините на нещата, а оттам се ориентира и върху последствията им. Силно развито чувство на предпазливост ранжда в човека страх. В животинското

царство страхът е закон, който регулира отношенията – там слабият се спасява с бягане; колкото краката му са по-дълги и може да бяга, толкова по-добре за него. За да се развие това чувство в животните, това показва, че условията на живота им не са били благоприятни. Страхът в животните е страж, който ги пази от опасности, на които могат да се натъкнат. Не е добре, когато това чувство в човека се развие грезмерно. Когато съвестта е силно развита, а разумът – слабо развит, човек става голям фанатик. Когато моралните чувства са добре развити, а разсъдителните способности слабо развити, човек пак става фанатик.

И тъй, понеже у съвременните хора мозъчните центрове не са развити хармонично, те не могат правилно да възприемат енергиите, които слизат от висшите светове, вследствие на което мислите, чувствата и действията им са неправилни. Когато моралните чувства се развиват добре, главата на човека расте нагоре и приема красива форма във вид на кубе. Когато физическите чувства – например, чувството на самозапазване се развива много, главата на човека расте на широчина. Когато обществените чувства в човека са развити грезмерно, главата расте отзад. Ако чувството на самозапазване и обществените или тъй наречените

Домашни чувства са силно развити, движението е наляво, т.е. главата на човека се развива повече в лявата си страна, вследствие на което моралните чувства са слабо развити. За да се даде ход на моралните чувства, трябва да се даде насока на движението на кръвта първо нагоре, а после надясно. Който иска да развие разсъдителните способности в себе си, той трябва да мисли върху приликите на нещата. Изобщо съвременната наука се сили по различни начини да развие в човека всички мозъчни центрове хармонично, за да прояви той своите дарби и способности.

Сега, като ученици работете съзнателно да регулирате чувствата си. Чувствата ви трябва да се уравновесят, да бъдат хармонични помежду си. Ако мислите ви чувства са силно развити, регулирайте ги. Ако моралните чувства и разсъдителните ви способности са слабо развити, работете върху тях, за да ги засилите. Някой казва: „Срам ме е да лъжа, това не ми подхожда, лъжата уронва моето достойнство, моята чест.“ В случая този човек изхожда от своите полуморални чувства, той живее в свят, дето сам е център. Обаче, когато някой каже, че не е право да постъпва по един-какъв си начин, безразлично дали е в негова полза или вреда, той изхожда от своите морални чувства, от един възвишен свят.

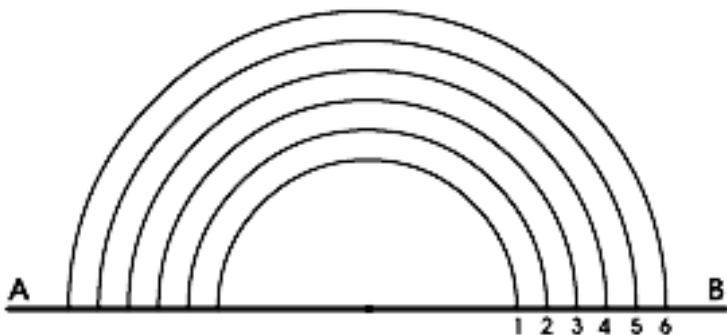

Фиг. 2

На Фигура 2 имате няколко полукръга, които предста-вяват проекции на сили. Коя от тия проекции е най-голяма? Последната, т. е. шеста-та. Следовател-но, кол-кото по-интензивна е една сила, толкова по-голяма ще бъде нейната проекция. Затова-ва стремете се да имате широки възгледи, с голям простор. За да излезе извън физическия свят на простор, на свобода, човек трябва да държи в ума си велики, възвишени идеи. Каква по-велика идея от идеята за Бога, за Първата Причина на нещата? Който може да се свърже с Божествения свят, той ще се ползва от здравословните енергии в Природата, които повдигат и подмладяват човека. За да възприема тия енергии, човек трябва да е развил моралните си чувства. Те се намират в горната част на главата. В съвременните хора най-силно развити са мълните чувства, които се намират в задната част на главата, дето всякаква култура отсъства. Ако има

някаква култура, тя е от съвършено нисък уровень. Не това е така, виждаме от последната европейска война: в тази война се бяха християнски народи с вяра в един и същи Бог. Войната се свърши, но и до днес още те не се примириха. На какво се дължи разногласието между християнските народи? Те имат едно религиозно верую, а различни политически възвращения и убеждения, различни интереси. Техните интереси и убеждения доминират над религиозното им верую, вследствие на което остават непримирливи. Личните чувства у тях господстват над моралните. Един ден, когато силите на човека се отправят нагоре към моралния, към възвишения свят, тогава всички лични, семейни, обществени, народни и общочовешки въпроси ще се разрешат моментално.

Същият закон се отнася и към всеки човек индивидуално. Прилагайте този закон във вашия личен живот, за да видите колко лесно ще разрешавате въпросите си. Представете си, че някой ви обиди; ако обидата засегне вашите лични чувства, вие веднага ще се настроите срещу този човек и ще кажете: „Всичко мога да направя, но никога няма да му простя за обидата, която ми нанесе.“ Ако не простите, какво ще спечелите? Друг някой пък ще се обиди на вас и няма да ви прости, трети някой ще се обиди на втория – няма да му прости и т.н.

Какво ще спечелите? Нищо няма да спечелите, но ще се образува редица от обидени хора, на които мигните гъвства са засегнати. При това положение на нещата ще дойде някой да се хвали, че е благороден човек, че лесно прощава. Как прощава? Като плати този човек дълга си с мяхвите отгоре. Това не е прощаване, така всеки прощава. Трошката не е произволен процес, тя излиза от един възвишен свят, мястото на който е в горната част на говешката глава.

Защо човек трябва да прощава? Защото всяка обида, която някой ви е нанесъл, съзнателно или несъзнателно, има за цел да ви предпази от някакво зло, което предстои да минете. Представете си, че някой върже ръцете и краката ви, а на гръба ви тури един гувал, който съдържа петстотин килограма злато; в това положение ви поставя в лодка и пуца лодката във водата. Какво ще стане с вас? Едва ще изминете десет-двадесет метра над водата и лодката ще потъне на известна дълбочина. Обаче в този момент един крадец се спуща подир лодката, бързо разрязва въжето на ръцете и краката ви, взема гувала със златото и ви тласка към повърхността на водата. Вие излизате благополучно на брега и се радвате на новия живот. Ще се сърдите ли на крадеца, защото е взел торбата със

златото? Няма защо да му се сърдите – торбата със златото ще бъде неговата заплата, понеже ви е спасил от удавяне. Това са морални разсъждения, с които трябва да си служите, когато искате да трансформирате състоянията си, да превърнете, например, обидата в благо за вашата душа. Тази е новата култура, която човечеството трябва да възприеме. Новите идеи, новите схващания дават възможност на ученика да разглежда своето състояние или своето разбиране от гъндото.

Каква е разликата, например, между гъсеницата и пеперудата? Гъсеницата и пеперудата се различават в начина на яденето – гъсеницата яде много и лакомо, а пеперудата – малко и скромно. Тази е причината, поради която всеки може да стъпне гъсеницата. Кой може да стъпне пеперудата? Никой. Тя има крилца, хвърка от цвят на цвят и сладък сок смуче с хоботчето си. След нея дохожда втора, трета, десета пеперуда и всички смучат от същия цвят. Знаеи двадесет пеперудки най-малко могат да се нахранят от сока на един цвят, докато една гъсеница не би се нахранила и от двадесет цвята даже. Страшна, разрушителна сила е лакомотвото. Такова нещо представляват някои човешки желания – те са ненаситни като гъсеницата. Когато съзнае това, човек трябва да трансформира ония сили в своя организъм,

които събуждат ненаситни желания в него. От сили, от енергии на гъсеница той трябва да ги превърне в енергии на пеперуда, която се задоволява със сладкия сок на цветовете. Животът на гъсеницата може да се подобри на материалистичния живот на човека, а животът на пеперудата – на духовния му живот. За пеперудата е развит интелектът, това се вижда по нейната дрешка. Приятно е да гледа човек крилицата на пеперудата: на такава малка площ – толкова цветове, толкова шарки, правилно, хармонично съгетани и поставени на своето място.

И тъй, трябва да знаете, че в морално отношение всяка мисъл упражнява влияние върху бъдещите форми, които ще се създадат. Ето защо, каквито мисли и да дойдат в ума ви, стремете се да бъдете вътрешно спокойни. Колкото отрицателни мисли да ви посетят, не се смущавайте. Човек трябва да придобие такава самообладание, че и с игла да се обде, да не трепва, да седи тих и спокоен, като че нищо не става с него. За това отношение животът благоприятства на съвременните хора – условията им са толкова променливи, че без да иска човек ще развие самообладание. Днес срещате един богат човек, доволен от положението си, утре го виждате беден, нещастен; днес е разположен, с голям импулс за работа, утре го срещате неразположен, обезсърчен, не намира смисъл в

живота. Тези сцени в условията стават с цел да се изпита човек, да се познае, да види до каква степен на развитие е достигнал. Ако донякъде е придобил самообладание, той ще погледне на живота трезво, със спокойствие. Ако не е придобил самообладание, ще се уплаши, ще се оттае от живота. Изкуство е, след като изгуби човек всичко, което е придобил в живота си, да се отпре на своите способности и чувства и да каже: „Умом имам ум, сърце и воля, от нищо не се боя.“ Това значи силен човек, това значи човек с убеждение.

Трима души пътуват заедно и замръкват в едно непознато село, решават да похлопат на първата къща в селото, за да пренощуват там. Първият пътник хлопа. – „Кой е там?“ – „Моля, закъснял пътник съм, отворете ми да пренощувам във вашия дом.“ – „Не може, късно е вече, по това време не отваряме на никого.“ Вторият пътник хлопа: „Моля, отворете ми да си почина и да пренощувам при вас.“ – „Не може, не приемаме непознати пътници.“ Третият пътник хлопа: „Моля, отворете да се подслоним във вашия дом.“ Те веднага излизат и приемат гостите. Защо не отвориха на първите двама, а на последния отвориха? За да си обясните причините на това явление, ще ви приведа следния пример: трима души пътуват и настигат една

празна кола. Първият пътник се обръща към коларя с думите: „Слушай, аз съм беден човек, мога ли да се кага в колата ти да си почина малко?“ – „Не може.“ Вторият моли коларя за същото нещо, но и той полугава отказ. Третият пътник изважда от джоба си един наполеон*, показва го на коларя и го пита: „Можеш ли да ни качим на колата си?“ – „Мога, кажете се.“ Кое е накарало коларя да вземе пътниците на колата си? Златната монета. Такова нещо се е съдържало в гласа и хлопането на третия пътник, за да се съгласят селяните да му отворят и да го приемат в дома си. Следователно има разлика в хлопането, има разлика в говора и думите на хората. Затова е казано в пословицата: „Блага дума желязна врата отваря.“

Ще ви приведа още един пример, за да разберете какво представлява благата дума, да видите нейната сила: трима дъщи вземат инструментите си и тръгват на път. Единият носи гайда, вторият – тъпан, а третият – цигулка. Късно вечерта стигат в едно село и спират пред къщата на един богатши. Първият пътник изважда гайдата си и започва да свири; господарят се събужда от сън, чува пищенето на гайдата и веднага изтраща слугите си да изтърдят този гайдарджия. След малко тъпанджията започва да чдря своя тъпан, мисли, че

ще му отворят; слушате излизат вън, започват да го пѣдят, като му казват, че господарят иска спокойствие, не му се слуша нито гайда, нито тъпан. Най-после третият пътник изважда цигулката си и започва да свири тихо, нежно; богатият господар става от леглото, вслушва се и започва да се облича. Свиренето продължава, той отива към прозореца, отваря го и вижда, че един цигулар – млад момък свири. Той веднага заповядва на слушате си да поканят цигулара горе да им посвири. Я това време жената, децата стават, обличат се и влизат в стаята да слушат младия цигулар. Знаги в дадения случай цигулката е благата дѹма, която отваря сърцата на хората и влиза в дома им нагости. Докато човек прилага в живота си своите груби чувства и наклонности, той всякога ще бѣде пѣден – никоя врата няма да му се отвори. Приложки ли нежните звуци на своята цигулка, т.е. приложки ли моралните си чувства в своя живот, всяка врата ще му се отвори, всеки дом ще го приеме с дѹшите: „Добре дошъл!“

Следователно, докато човек не знае кога с какви чувства и способности да си служи, той всякога ще страда. Страданията на съвременните хора се дължат на излишна енергия в техния организъм, с която не могат да се справят. Енергията им не е еднакво

разпределена по всички техни чедове, вследствие на което някои органи, някои центрове страдат от излишък, а други – от недостиг. Същото се забелязва и в мозъчните центрове: някои мозъчни центрове са силно активни вследствие на събралата се в тях излишна енергия; достатъчно е най-слабото докосване до един от тези центрове, за да се произведе взрив. Ч някои хора се събира излишна енергия в централните при зъбите: цом се предизвика нахлуване на кръв в тия центрове, те веднага избухват. За такива хора се препоръчва мотика – да копаят, да изпратят част от тази енергия в земята. Като срещнете такъв човек, или трябва да го отбегнете, или да бъдете много внимателни с него. Много методи има за трансформиране на енергиите в човешкия организъм. Като ученици вие ще изучавате тези методи и ще ги прилагате. Представете си, че сте прекарвали голямо нещастие и се отгаите от живота, искате да се самоубиеете, да се хвърлите от някоя висока канафа – това е състояние, което се дължи на някаква кармическа причина. Не бързайте, не се отгайвайте, но мислете защо идват в ума ви такива мрачни мисли и потърсете начин да смените състоянието си.

Един млад момък се отгаил от живота и решил да се самоубие. Качил се на една висока канафа и

решил да се хвърли от тази височина да се убие. Докато решавал този въпрос, дожаляло му за живота, за младостта му и започнал да плаче. Защо плаче? Много просто, това състояние не е негово, той преживява състоянието на някой умрял, когото в миналото някога е бутнал от такава канара и го убил. Духът на умрелия иска да му отмъсти, да го застави той сам да се хвърли от канарата, за да умре по същия начин като него. Като знае това, младият момък трябва да се обърне мислено към духа на заминалия и да му каже: „Слушай, братко, не ме заставяй да извърша такава голяма грешка, от която нито ти, нито аз ще се ползваме. Ето аз имам тяло, което давам и на твое разположение – влез в мене да живеем и работим заедно. В моето тяло могат да влязат много души, да образуваме едно голямо съдружие и всички да работим в името на една обща, велика идея, която ще ни повдигне, ще осмисли живота ни.“

И тъй, не избягвайте страданията, не избягвайте мрачните мисли, но се учете от тях. Няма по-приятно нещо от това човек да се справи със своите мрачни и отрицателни състояния. Няма по-велико нещо от това човек да се справи със своите мъчнотии и страдания и да гледа на Живота с Радост. Така са прекарвали живота си старите християни – те

са страдали и славели Бога. Каквито страдания и да минете, вие трябва да запазите своето достойнство като човек, като ученик. Отвън можете да бъдете слуга, да изпълнявате най-долна служба, но отвътре да бъдете господар. Мнозина външно заемат положението на господари, а вътрешно са слуги. За предпочитане е човек външно да бъде слуга, а вътрешно – господар.

Сега всички хора трябва да работят върху себе си, за да се справят със своя песимизъм. Тяхният песимизъм е подобен на детските състояния. Някое момиченце играе с куклата си, но едно време куклата пада на земята и крагето ѝ се ступва; момиченцето започва да плаче неутешимо. Цял поправят крагето на куклата, тъгата на момиченцето изгезва. Някое момченце играе с конгето си, но конгето пада на земята и се ступва, момченцето започва да плаче, изпада в песимизъм. Цял му купят ново конге, песимизмът изгезва. Такаъв е песимизмът и на съвременните хора. Не, човек трябва да се анализира, да изследва дълбочината на своите чувства. Каквито и да са чувствата му, той трябва да ги трансформира, да не се поддава на тяхното тегение. Какво страшно има в това, че някой изгубил сто хиляди лева? Както ги е изгубил, така ще ги намери. Ще кажат, че се е отгаял и цял да се

самоубие. Ако за сто хиляди лева човек е готов да се самоубие, той не разбира Живота. Животът с нищо не се откупва. Който си позволява да се противи на Живота, той ще бъде изхвърлен навън в бездната, за да прецени какво представлява самият Живот.

Един млад момък отишъл в гужбина да си търси прехраната. Тук потърсил работа, там потърсил, но никъде не могъл да намери – два-три дена гладувал, нямал пари за хляб. В това време минал покрай една турска гостилница, от която се разнасяли миризми на вкусни ястия. Това силно подразнило апетита му, той дълбоко въздъхнал и си казал: „Защо Господ ме остави в това положение? Той не мисли за мене.“ Силно обезсърчен, той отишъл в гостилницата и продължил пътя си. В това време нещо отвътре му пошепнало: „Погледни надолу!“ Той погледнал надолу и видял на земята половин лев. Бързо взел парите и отишъл в гостилницата да се нахрани. Като се успокоил, благодарил на Господа, че не го оставил да умре от глад. От този момент обаче работите му тръгнали напред.

Човек трябва да се ками в Живота. Изпитанията имат предвид да калят човека, да го заставят да учи, да работи, да разбере дълбокия смисъл на Живота. Като работи върху себе си, той ще развие моралните си чувства, в които няма

никаква апатия, никакво обезсърчение. Докато се обезсържавате, вие сте на физическия свят, вие живеете в своите мигни чувства. Целом се обезсърчите, гетете живота на великите хора, за да видите през какви големи изпитания са минали. Ако не ви се работи, изучавайте Толстой, той дава подтик към тръфд. Каквото и да правите, от всички се изисква усилие, тръфд и работа. Когато се обезсърчите и не ви се живее, ето какво трябва да направите: излезте вън и наблюдавайте небето, свържете се с онзи свят над вас и помислете за Разумните същества, които работят неуморно върху вас, без никакво възнаграждение и благодарност от ваша страна. Излизайте вечер вън да наблюдавате звездите, Луната, за да видите колко е велик светът и какво ви предстои да изучавате. Ако нощта е мрачна, бурна, идете на близката до вас планина – там да изпитате величието на Природата. Правете различни опити, различни упражнения, за да трансформирате състоянията си. Целта на опитите, на упражненията е да ви поставят в положение да изживеете нещо по-силно от вашето обезсърчение. Какво по-силно, по-велико от това да се свържете с Живата Природа, с разумния свят, с Бюга! Вие трябва да бъдете смели, решителни, да понасяте тръфдностите в Живота. Като лекува

хората от техните обезсърчения, Природата ги поставя пред големи изненади: на сын или в бързо състояние тя често им устройва такива засади, те забравят и отчаяние, и обезсърчение и са готови да живеят при най-мъжни условия. Някой намислил да напакостни на своя близък, обаче вечерта сънува, че неприятели го гонят и измъчват, той се бори, бяга, едва се спасява. Като стане сутринта, окончателно изменя решението си да отмъщавал, да пакостни на ближния си – той е станал мек, внимателен, пази се да не увреди някого. Като разбере цената на живота, той влиза в правия път, в пътя на Доброто.

Упражнение. Представете си мислено следната картина: в лунна светла нощ се качвате на висок планински връх. Като стигнете върха, ще намерите една висока канафа, ще седнете върху нея и ще почнете да размислявате, да наблюдавате небето. Както седите, по небето се явяват малки облачета, които постепенно растат, стават големи черни облаци и покриват целия хоризонт пред вас – не се вижда вече Луната, не се виждат никакви звезди. Седите неподвижно на канарата, силно концентрирани в мисълта си, и в това време далек някъде виждате на хоризонта малка светлинка. Небето се отваря, облаците се разсейват, зората се

пуква и след малко Слънцето подава своята пурпурна
златна главица. Упразненството трябва да трае
всичко пет минути.

Fir-für-fen-Tau-bi-aumen

19-та лекция от Учителя, държана на 28 февруари
1923 г., София.

Педагогическа лекция

Читателят поздравя: „Фир-фтор-фен Пао Ъи Ачмен.“

Отговорихме: „Пао Ъи Ачмен.“⁴

Едно кратко съзерцание.

Проектоха се темите „Ползата от реките, моретата и океаните“

Проектоха се резултатата на седемнайсетата и осемнайсетата лекции. (Олга и Еленка)

За тема ще имате „Произходът на огъня“. Не предназначението на огъня, а произходът.

Аз забелязвам, че вие, учениците в школата, не спазвате един общ закон. Когато купите някоя стомна, нали искате да не бѣде пукнатата. Ако е пукнатата, тежността, която вложите вътре, какво ще остане от нея? Ами ако в някоя химическа лаборатория в някоя реторта правите опит и тази реторта издиша, какво ще стане? Опитта може ли да направите?

⁴ Тази лекция е по пълни стенографски записки. В каталога на Е. Андреева е наименувана със същото заглавие „Педагогическа лекция“.

Аз забелязвам, че от класа много неща издихат навънка. И това не ви преторъзва – издихат, издихат навънка. Сега туй не е за мен. То е за вас.

Ще пазите едно правило: ученик, който се съмнява в учителя си, той не е ученик. Най-скверното нещо е това, да се съмнявате в учителя си – вие се съмнявате в себе си. Когато вие се съмнявате в Бога, в учителя си, въпросът с вас е свършен. Защото, ако сега вие не познавате учителя си, защо отивате да се учите? За да отиваш да се учиш, трябва да познаваш учителя си, по-добре стой невестка. Щом веднъж си решил да се учиш, ти трябва да спазваш свещения закон, той е Божествен закон.

В анализите на оккултната история няма изключение, дето ученик да се е усъмнил в учителя си и да е прокопсал. Няма в какво там да се съмнявате. Законът е такъв: ако учителят престъпи най-малкия Божествен закон, с него е свършено. Туй щото Божественият закон е строг закон. Никога не може един учител да бъде поставен на едно място, дето той не заслужава, туй е невъзможно. Той е една определена величина в Божествения свят, абсолютно определена. Тя не може да се измени.

Сега, ако вие ще говорите за един учител на сенките, такива учители ги има. В странство, в Европа, един такъв учител се явява във Франция и

казва на французките аристократи: „Ще направя едно голямо знамение, ще покажа силата на окултната наука.“ Взема той всичките техни скъпоценни огърлици и се качва на експреса, и казва на тия графове, барони, че като каче на експреса да спре, ще спре. Експресът не се спрял, но той излязъл с огърлиците. Това не е учителстване. Тод думата „учителстване“ трябва да разбирате какво е. Учителство не е да ви се дадат физически знания, защото физическите знания вие ще ги добиете чрез опита и без това.

Има три категории: физически свят, имате духовен свят, имате Божествен свят. Те са величини положителни. То какво се отлигават?

+ 1 2 3

То какво се отлигава единицата?

Имате художник. Рисуването вземете или рисуването с маслени бои. То е едно изкуство, което спада към физическия свят. Петките, платното, боите – всичко туй може да видите, попитайте. Дълго време след като работил този художник, в него се ражда отвращение. Той хвърля четките, хвърля боите, напуска стаята си – ден-два, седмица не иска да рисува. Ако е и някой музикант, той знае да свири, за да се избави от туй състояние, той ще вземе цигулката, ще влезе във втория свят, ще

започне да свири, защото други енергии са се набрали у него, които са положителни във втория свят.

То какво се отмигава свиренето? Свиренето не може да го питаш. Или свиренето, или обонянието може да вземете. Едно цвете може да го помришем. Музиката може да я слушам, все таки предмета цигулка виждаш и гласа слушаш, но гласа не може да питаш. Знаги изкуството на музиката спада към духовния свят.

Сега да пристъпим към Божествения свят. След като свири дълго време, той захвърли цигулката и казва: „Не искам нито да рисувам, нито да свиря. Аз искам да се уединя в стаята си, в някоя гора, със себе си, да се моля.“ Песто във вас се заражда такова желание. Моленето сега нито го питаш, нито го гъваш. То е нещо, което само може да мислим. След като се молим дълго време, пак ще се върнем към физическия свят.

Следователно преди да посетите при един Учител, вие ще го опитате на физическото поле, ще го опитате в Духовния свят, ще го опитате в Божествения свят и тогава ще идете да се учите. Той трябва да има три диплома, да е свършил в тия три университета. Той трябва да е свършил във физическия свят, да разбира материалния свят основно; да е свършил прогимназия в Духовния свят и

да е свършил забавачница най-малко в Божествения свят. Той от физическия свят трябва да има диплом от най-висшия университет, в Духовния свят – от прогимназия, а от Божествения свят най-малко от забавачница. То са три диплома, които той трябва да има.

Дофре, ако във вас дойде едно съмнение, какво се ползвате? Най-първо, трябва да се научите да тълкувате нещата. Всяко проявление на нещата може да се тълкува трояко.

Сега искам да ви осветля върху кривите заблуждения, в които попадате, за да се избавите. Слушайте сега, разсъждавайте. Искам да се избавите просто от известно заблуждение. Вземете просто свиването на веждите. Казват: „Свил си човек веждите. Свил си веждите и очите, не иска да ме погледне.“ Но първоначалния произход на свиването на веждите знаете ли? Откога е произлязъл? Все трябва да намерите произхода на свиването на веждите, откъде нагеват своя произход. Произходът е излязъл оттам, че когато очите се увеличили грезмерно, не могли да издържат повече – тази светлина раздражнява очите повече, отколкото трябва, и харчи повече енергия. Тогава веждите са отгоре една линийка, която регулира. Тя е колело – очите.

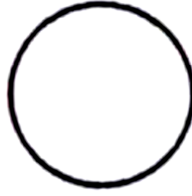

Фиг. 1

Той те очите се свиват, за да възприемат по-малко светлина, раздразнението да бъде по-малко. Срецу слънцето затваряи очите си. Никой, като гледа срецу слънцето, не отваря очите си, той ще свие веждите си. Ще кажете: „Защо той се мръщи на слънцето?“ Ще кажете ми, че той се гневи на слънцето? Не, по-малко светлина да приема окоото, много голяма е тази светлина. Ще кажат: „Свил си веждите като къртица.“ Това не е философия. Това са символи.

Добре, срещнете вашия приятел. Той има голямо нещастие в живота. Знаги туй нещастие праца известно впечатление. Той си свие веждите, свие си очите и следователно какво трябва да прави при тия мънотии? Той иска да приеме по-малко неприятни мисли, за да има равновесие. Той иде, свил си така веждите. Дие правите сравнение, казвате: „Не иска да ме гледа.“ Де ви е философията? Причината ни най-малко не сте вие. А

когато той е просто недоволен от вас, има си други признаци.

Следователно на всяко едно движение, като згеници, в основата трябва да знаете произхода, какъв е произходът на нещата. Например свиването на очите. Някой път вие може да помръднете устата някак. Например има една гримаса на устата, когато някой иска да каже: „Не искам да зная нищо за тебе.“ Има помръдване или от лявата, или от дясната страна на устата. Въз няма да направя тази гримаса, защото вие сами я знаете. Откъде излезе този произход на гримасата? Произхода знаете ли на гримасата? Въз бих ви задал един ден тема, тази гримаса как е произлязла. За пример повдигането на устните защо е, тъй презрение? Но същата гримаса има и друго значение. За пример има гримаса – когато човек е радостен, той повдига устата си, а когато човек е скръбен, сменя надолу устните си.

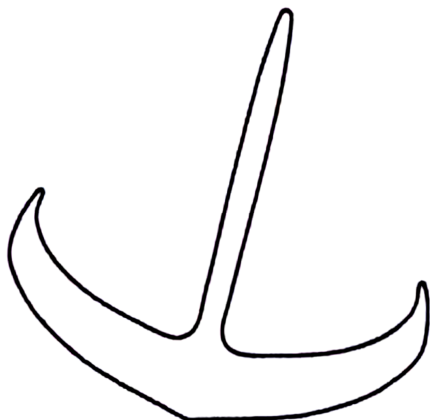

Фиг. 2

Хубаво, има такива направени играчки – маркуци за деца. Те са такива, на рог, от гербо са направени като котва (Фиг. 2). Детето като прати въздух, вдигнат се рогата. Като излезе въздухът, паднат надолу.

Тук там тогава, надчуют човека, вдигне нагоре устата, извадят въздуха – надолу. Знаги имаш известен идеал в живота, те ще сполучим, надигнем се. Същият закон, казват: „Нищо няма да сполучим.“ Отпусне се надолу. Знаги повдигнат се устата нагоре – туй показва, те имаш известен идеал. Надчуют отгоре, повдигнат се рогата. Произходът на тази гримаса сега, едната гримаса как е произлязла?

За пример някой път правим или вдясно, или вляво такива гримаси с устата. Първичният произход на гримасите [какъв е]. Туй дете си играе, надче туй гербо – вдигнат се рогата нагоре; престане да надчува рогата – спадат надолу. Сега едно подобие: човек като се вбодушеви, повдигнат се устата, той тръгне по същия закон. Изгуби се този подтик отвътре, у него веднага мускулите отслабват и глтите на устата се обръщат надолу. Знаги има известно съответствие на неговите мисли.

Вие нами на всяко явление, което става отвън, трябва да му дадете едно правилно разрешение. Ами ако вие най-малките задачи не може да ги разрешите, как ще разрешите големите задачи?

Що е един изпит? Учителят ви даде един изпит: да разрешите най-малките задачи, да опита знанията ви. Може да ви даде задача от събиране, от изваждане, умножение, деление, от просто и сложно тройно правило. Може да ви даде от уравненията, някоя задача от висшата математика. Тия неща имат отношение към реалния живот.

Представете си, че някога аз туря ръката си на рамото на една от учениците. Като казват, Учителят хвана ученицката за рамената, право ли е? Че тя има, най-първо, една дрешка; отдолу – друга дрешка, че кожата. Как съм я хванал? По е лъжа, най-първо. Казват: „Той хвана ученицката за рамената.“ Хващам за рамената, ако аз сменя нейната дрешка туй. Вие казвате: „Той я хвана за рамената.“

Титам сега, вие учениците, фактически изваждате ли истината? Не. Вие говорите само лъжливи доноси. „Хвана ученицката за дрехата“, туй ще кажете.

И тъй, трябва да изразите истината. Когато дойдете до истината, трябва да я изразите тъй, както си е, и да имате един чм неизотопен. Ако искате да разсъждавате, трябва да се оставите от сегашния изотопен чм.

„Хвана учениката за рамената.“ Не е тъй. И тогава, един факт може да се предаде от едно положение в друго положение и да дойдем до криви разсъждения и криви заключения.

Всеки трябва да констатира истината. Все трябва да обикате истината. Тази истина на физическото поле, тя си има свое изражение. Няма по-хубаво нещо за ученика от да обика истината. Когато дойдем до науката, ние трябва всецело да имаме тъй разположение.

За пример аз забелязвам, че някой път за известни факти дават опак тълкувания. За пример, когато вие си наредихте вашия клас, аз взех ли участие в класа, дадох ли някаква програма? Все си наредихте класа. Сега някой път вие си правите погрешки и идвате, че ги стоварвате отгоре ми. Сега вие трябва да кажете: „Събрахме се толкоз души.“ Удвам, преподавам. Кажете, че класа го образувал Учителят – не говорите истината. А ще кажете: „Първоначално събрахме се двама или трима души – една сестра имаше, няколко братя, една

група. После около нас дойде друга група." Ще представите фактите. „И след туй, като мисляхме за един учител, за друг, повикахме Учителя да ни учи. Туй се образува този клас." Вие сега ще разправяте: „Учителят образува този клас." Гледам, този клас не е така чумно нареден. Ами ако дойде този чумният човек, ще каже: „Какъв е този учител, който е наредил такъв един клас?"

И туй още не е един клас. Класът, ако дойде аз да ви сея, това не е окултен клас, вие не сте още окултни ученици. И даже още и слушателни на класа не сте. Аз ви говоря истината, разбирате ли туй? Ако е да ви говоря в окултен смисъл, вие ще кажете: „Ами сме ученици на специалния клас." С какво се занимава специалният клас? Че Учителят хванал ученикката за рамената. И туй трябва да го знаят и външните хора – хванал еди-коя си ученичка за рамената. Как туй Учителят си позволил да хване еди-коя си ученичка за рамената.

Сега, туй е само едната страна. Тък има и други такива работи, които може да ви ги цитирам, които са излезли.

Туй, казвам, за мен нищо не значи, но вие като ученици искам да констатираме фактите правилно. Никога да не допускате във вашето съзнание лъжливи факти и доноси. За всяко нещо да знаете, че е

истина, има си свое тълкуване. Подозрението не е знание. Може да ви подозирам в много работи. Знанието е факт точно определен. То не може да бъде друго, не може да се измени. Подозрението, това е невежество.

От какво произтига невежеството? Невежеството пред мен всякога показва, че умът, сърцето и волята са болни.

Аз казвам туй правило: когато стомахът е здрав, човек заповядва на стомаха. Щом стомахът стане болен, той заповядва на човека и казва: „Днес няма да ядеш.“ И яде ли болният? Не яде. Донесат му варено нямто, майка му казва: „Ха, майка, яж.“ „Заповед имам днес, стомахът казва, не може да ям.“ И точно изпълнява. Здрав е кракът ти, кажем: „На разходка на Фитоша!“ Стъпи ти се кракът, дойде приятелят ти, казва: „Хайде!“ „Кракът заповядва да не ходя.“ Следователно, ако ти не може да ходиш, показва, че кракът е заблял, а когато е болен, той ти заповядва. Ако ходиш, ти ще заповядваш на крака.

Дообре, ако вие дообре мислите, значи вие заповядвате на ума си; ако не мислите дообре, не може да заповядвате. Ако си добър, ти заповядваш на своята добродетел; ако си лош, лошото сърце заповядва на тебе.

И тогава има две правила. Някой от вас ще каже: „Аз нямам нужда от учител“ Той е болен, аномален. Защото, докато умът слуша Духа, той е здрав, той може да се учи. В деня, в който се откаже от Духа, той е болен, аномален. Когато ученикът каже: „Аз нямам нужда от учител“, той е болен.

Тъй седят фактите, разбирате ли? И когато един ученик изнася неверни факти на живота, той е болен – и умът му, и сърцето му, и волята му са болни.

Сега във вас се зароди едно желание. То е следущето – [да разберете] кой е този, който е говорил? Вие го намерете кой е.

Христос имаше ученици, дванайсет души. И казва им: „Един от вас ще Ме предаде.“ Казват: „Кой е? И Той не му каза името, но каза: „Този е, на когото затопя хляб в паницата и на когото дам, той е.“ И като му дал хляб, там казва Писанието, тогава влезъл дяволът.

Сега, аз не искам да затопя хляба, защото дяволът ще влезе във вас. Казвам, няма да затопя

ще обикате преди всичко истината и да не ви съблазняват малките работи. Гистото при всички условия си остава гисто. Негистото при всички условия е негисто. Доброто при всички условия е добро, злото при всички условия, каквито и да са, е зло. Истината при всички условия е истина. Лъжата

при всички условия е лъжа. То този начин нещата са абсолютно определени.

I II III

За да проверите един факт, първо трябва да го проверите на физическото поле, то е единицата. И съвременните окултисти имат три правила, те са следущите. За да бъде нещо абсолютно върно, трябва да има признак на главата, на костите в лицето и да има признаци на самата ръка. Изключение няма. Когато обаче, да кажем, този признак на главата и на лицето го има, а на ръката не присъства, тогава имате известно математическо съотношение. Пропорцията каква е? На две места го имате, а на третото го няма.

Когато е истина, тогава имаме три към три (3/3), после имаме две към три (2/3) и после имаме едно към три (1/3), това е отношението. Все трябва да знаете тия съотношения. Не може в дадения случай да изваждате тия съотношения, както три към три – ще имате криво заключение. Жүи показва, че всяко едно съотношение трябва да го разгледате на физическото поле, трябва да го разгледате на духовния свят и в Божествения свят, и ако в трите свята се е проявило жүи, което мислите, тогава вашето заключение е абсолютно върно, няма заблуждение.

Д

ПД

добър

по-добър

Ще ви дам правило, по какво се отличава добрият човек от лошите хора. Възвемам думата „добър“ като един плод вече узрял, защото, ако кажа „по-добър по-добър бър“, за мене има друго значение. Да допуснем сега, аз означавам: Д (добър) и ПД (по-добър).

В „добро“ имате нещо завършено, то е „добър“, резултат. Като кажа „по-добро“, аз подразбирам работа.

Да кажем, вие сте богат. Казвам: „Трябва да станете по-богат.“ Е как? През работа. За да станем по-добър, трябва да работим. Затуй доброто е положително. Добър си в даден момент

Сега, по какво се отличава добрият човек от лошия? Ако този човек е добър, трябва да произвежда във вас три резултата. Те са следущите. Сега нами искате да ви определя признаците. Възвемам думата „добър човек“ в най-широк смисъл. Добрият човек, ако вие сте болен, щом се приближи към вас, трябва да ви даде здраве на тялото на физическото поле, подчертавам туй. Туй трябва да даде. То е едно към три. Второто положение – вие не само сте болен, но имате голямо вътрешно терзание, измъгване.

Добрният човек трябва да даде спокойствие и мир на сърцето ви. Не само там да се спре. Вие сте толков глупав, не може да мислите. Този добрият човек трябва да даде на вашия ум една светла мисъл и подтик на вашия ум да мислите.

Следователно произведе ли тия три резултата в тялото, сърцето и ума, този човек е в състояние добър, абсолютно добър. Няма изключение. Произведе ли само здраве, този човек е добър само за тялото. Произведе ли резултат и за сърцето, той е добър и за човешкото сърце, но не и за ума. Ние правим относителни неща.

Сега, този закон може да приложите за Учителя.

Аз казвам, добрият човек, той е Учителят. Той трябва да има тия три качества. Има ли ги, той е Учител; няма ли ги, той не е Учител. Туй е една дефиниция, в която да се не заблуждавате. Тя е една оккултна дефиниция, в която няма изключение, тук не може да лъжем. Туй е. Сега ще кажете: по какво може да познаем един Учител?

Един Учител не само един път да произведе това, но всеки път туй трябва да произведе, всеки път, разбирайте ли, постоянно, тъй както слънцето.

За пример вие, съвременните хора, може за слънцето да имате едно криво понятие. Казват: слънцето. Не, не, слънцето, това е Божественото око.

Какво виждам аз в слънцето? Слънцето, като изгрее, казва: „Елате всички.“ Вика ги: „Събудете се всички.“ И заповеди дава, разпоредения. На дървото казва: „Ти ще растеш нагоре към мене. На работа!“ И дървото започва работа. Излезе някой паяк, и на него казва: „Там паяжина ще предеш.“ Казва се паякът, започва да преде. И на всичките животни слънцето даде разпоредения, и всичките започват работата си. То, като даде разпореденията, наднига отгоре и върви целия ден, гледа как се извършва работата. То някой път те се ухитрят – като се уморят, искат да се скрият от околното на слънцето, казват: „А да теглим едно голямо перде.“ Теглят облациите, скрият се отдолу. Слънцето гледа, не може да види. Слънцето е по-чумно – прати вятър, вдигне туй перде, казва: „А-а, какво правите вие долу?“

Та сега някой път образувате такива карагоз-пердетата, теглите, да ви не видят или да ви не види Учителят. Ще дойде вятър, ще пръсне облациите, слънцето наднига и казва: „Не стойте. На работа всички! Каквито заповеди съм дал, трябва да се изпълняват, понеже, който не ме слуша, изостава.“ И този е велик закон в света.

Когато Божественото съзнание иде в света, казва: „Всички на работа!“ То някой път си правите

илюзии - облаци, тъмнина, обаче дойде вятърът на живота: „На работа!“ Нищо повече.

Ватцѝ първото нещо, което трябва да научите, ако искате да станете ученици, то е: трябва да имате абсолютна вяра в своя Учител. Второ: Учителят каквото и да направи, да не се усъмним. Усъмним ли се в своя Учител, той се усъмнява в себе си.

Учителят, това е висшето вътре в ученика. То е вложено вътре, може да го замениш с каквато искаш величина. Ако не може да го заместите, не разбирате. Ако разбирате - Учителят е един външен субект, той не е Учител.

Това са ваши разбирания. То е, когато рисуват децата. Това е то, вашата идея за Учителя.

Какво е това? Детето нарисувало един пачн. А, отмиген е. Къде е пачнът?

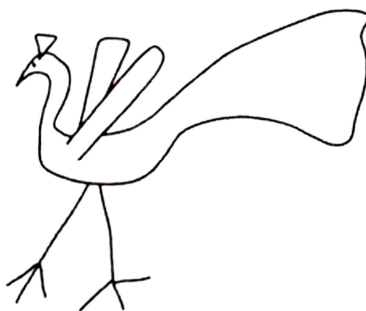

фиг. 3

С тия идеи трябва да престанете. Отвѣн може тѣй да се говори, но един ученик да говори тѣй. като символ, не разбирам.

Но да констатираме истината. Кажете нещо невярно. То може да спѣва вашата еволюция, да спѣва прогреса. А тѣй отношение трябва да обравите с точно определени величини. А при обикновения живот може и другога. Но влезете ли в окултната наука, тя не търпи двусмислени неща. Там всичко е точно определено. Ако обравите във физическия свят, всяка една величина, тя е точно определена.

И сега, всичките блести, които съществуват в света, ние ги определяме от този закон, че хората днес не говорят истината. Истината трябва да е стремежът онова, към което хората да се стремят. И следователно се ражда първото нещо. Когато човек престане да говори истината, той лъже. Лъжата днес господства в света и това показва, че хората не обигат истината. Когато човекът сгреша, туря си дрешка, казва: „Гол съм“, за да се скрие от лицето на Бога. Не е вярно, че е гол. Де е лъжата? Вика го Бог, той не се обажда. Като вижда, че не може да се скрие, казва: „Ето ме.“ „Защо си се скрил?“ „Гол съм.“ Но то е лъжа.

Мислите ли, че един ученик, който употребява лъжата в каквато и да е форма, не е гол?

Сега аз говоря за учениците, не за вас. Вие може да погъвате, аз ви извинявам. Ако излъжете десет пъти, аз няма да ви кажа: „Защо лъжете?“ Но ако искате да бъдете ученици, ако кажете най-малката лъжа, с вас въпросът е свършен. И благодаря, че още не сте ученици.

Някои ме питат: „Не може ли да бъдем ученици?“ Не може. Ако станете ученици на окултната школа и кажете една лъжа, с вас въпросът е свършен.

Ватцуй казвам: ще гакате. Като чухнете за бъдеще, тогава ще бъдете. Да бъдеш ученик, то е една от най-хубавите титли. Няма нещо по-благородно от да бъдеш ученик. Но ученикът трябва да отговаря на туй благородно име. Сега, понеже вие се стремите за ученици, вие сте вече ученици на физическото поле, не искам да ме разберете криво. Вие сте тук ученици, да – в първия сте ученици, но във втория свят трябва да бъдете ученици, после – в третия, в Божественния, свят трябва да бъдете. И в тия три свята ще проявите три рода енергия.

Ако вие не разбирате физическия свят, не може да разберете духовния. Ако не разберете духовния, не може да разберете Божественния. От видимото към невидимото вървите, от невидимото към

Божественото, безграничното. (Невидимо значи
незайно.)

Първото нещо – стрелете се всички да проверите
всеки един факт, всяко едно нещо. Доиде съмнение –
проверете го. Не казвам да го не проверявате,
проверете, за да намерите истината. И щом
намерите истината, тя ще ви повдигне и
характерът ви ще се облагороди.

За пример имате ли туй състояние, спокойно да
издържите, ако едного от вас аз туря да го оплътят?
Да го туря и да кажа: „Плътете една плонка отгоре
му всички.“ Вие втори път няма да се поавите в
класа, нали. Значи вие имате едно високо понятие за
себе си. „Оплътя ме“, ще кажете. Питам, върно ли е
туй оплътване?

Аз да ви приведа един пример. Представете си,
че имам един диамант колкото яйцето на камилска
птица. Представете си, че в този диамант има
едно високо съзнание. Аз нося този диамант със себе си
и се разговарям с него из пустинята. Минаваме през
негърска страна, дето тия хора обичат красиви неща.
Може да го откраднат. И ако аз взема с кал, че го
нацапам, да си изгуби лъскавината, какво трябва да
каже този диамант? „Оцапа ме.“ Ако ме пита: „Защо
ме оцапа?“ „Защото ако не те оцапах, ще попаднех
в по-прости хора и те ще те строшат. А за да те

избавя от тях, аз те нацапах, че когато минем, да не те бутат." После взема, че го чумия. После дойде друга опасност – пак го нацапам. Мене опасността – чумия го.

Питам: ако аз някого оцапам по този начин, какво ще кажете? (Сестра Олга: „Газите ни.“) Ама сега казвате тий. Мъдрост трябва да имате за нещата. И в света всички проповядват, че в света Бог е, Който е най-мъдрият, най-силният – с всички добродетели, Той е допуснал най-голямото зло.

Ако вие се усъмните в Бога, че Той е допуснал зло, усъмните се в Самия Него, тогава какво остава заради вас? Вие не сте разрешили великата задача на живота. В Бога няма абсолютно никакво зло. Злото, което съществува в света, то не е Негово, а е наше, абсолютно е наше. Ние сме развалили света и злото е произведение на нас. Следователно няма какво тия свои по грешки да ги приписваме на Бога. Той ще дойде, ще оправя тия работи.

Някои казват: „И в Господа няма правда.“ Е, защо няма правда? Защото нямал къща. Друг имал къща, а той нямал. Еди-кой си бил много богат, пък той нямал пари.

Питам тогава: богатият човек благороден ли е? Бог като мъч е дал къща, той в къщата си довежда

ли бедните свои братя, или тази къща за какво я употребява?

Питам тогава: вие, които имате мозъци във вашите глави, тия способности, които Бог ви е дал, този мозък, който струва с милиарди, какви мисли има във вашите мозъци, е какво е насаден вашият мозък? Сърцето, дето се нарича олтар, какво има в сърцето? Във вашето сърце турено ли е там лозинката на Бога? В сърцето ви свещеният огън гори ли? Ами в ума ви тази Божествена свещ запалена ли е, свети ли в ума ви, тъй както трябва? На тия въпроси трябва да се отговори.

Сега, ако вие искате да придобиете наука за бъдеще, да се осветлите за природата, вие трябва да имате здраво тяло, в което всичките клетки трябва да имат абсолютна хармония, да работят и да спират едновременно. После, да има хармония във всичките ви чувства и хармония във всичките ви мисли. Сега, при тези условия, тия три елемента са необходими – абсолютна хармония във всичките ви клетки. Пръгнете ли вие, да знаят клетките ви на краката, мозъка, на мускулите и всички да вземат участие, всички да се радват. Ще бъдете разположени, че сте на разходка. И после ще вземе участие сърцето ви, всичките ви желания да вземат участие. После – всичките ви мисли. И ще имате една разходка, ще се

радвате на физическия свят, ще се радвате на духовния свят и най-после ще се радвате на Божествения свят. На физическия свят ще се радвате как? Като седнете на една трапеза, ще си похапнете ябълкици, кружигици, топла вода, това-онова, ще се стъкмите за разходката. След туй ще си попеете, ще погледате хубавите картини – то е духовната страна. След туй ще идете в мъгание вътрешно, всеки ще се помоли и разходката е свършена. Так ще се върнете назад.

Казвам, в умовете ви, като ученици, ако мислите да минете по някакъв лесен път, в оккултната школа никой не го е минавал досега. Има само един свещен път. Той е пътят на абсолютната истина. И тъй, както се разбира истина сега, той е път на тази истина.

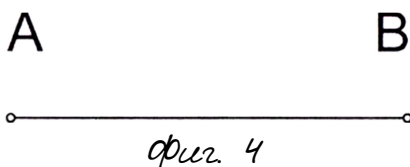

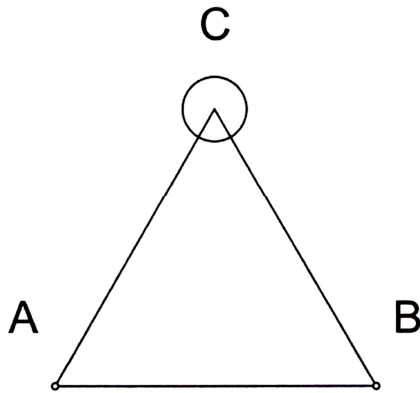

Фиг. 5

Това са двата велики принципа, А и Б, които започват своята цел в живота (Фиг. 4). Аз ги наричам принцип на мекото, А, и принцип на твърдото, Б принцип на сърцето и принцип на чума, принцип на жената и принцип на мъжа, женски принцип и мъжки принцип, принцип на душата и принцип на духа. Това е едно движение, което постоянно върви по една права линия. Това се извършва само в Божествения свят. Тия неща са недостъпни за физическото поле. За да станат достъпни, непременно на тази права линия трябва да се даде друга посока, и за да се намери, трябва да се теглят две линии – и там, дето се пресичат, туй е посоката на движението.

Мислите на физическото поле, дето животът се осмисля, туй го наричат стремеж към истината. Тази истина е цел в живота, тоест целта е, която

осмисля всички енергии, които се проявяват на физическото поле, Духовния и Божественния свят. Този център, който осмисля тия три вида енергии, то е Думата „истина“. Истината е стремеж.

И тъй, у човека трябва да се образува любовта и мъдростта и те ще образуват тази права линия. Тъй С е ключът за стремежа към истината (Фиг. 5).

И сега, вие по същия закон трябва да работите за бъдеще. Не да изправите погрешките си, защото аз не искам да се занимавате с изправянето на погрешките си, но искам да мислите правилно, да чувствате правилно и да действате правилно. Нищо повече.

Една педагогическа лекция ви държах. Аз я наричам педагогическа лекция. Тези ученици, които се приготвят да влязат в университета, приемна педагогическа лекция имат за приемане децата в забавачницата. Това са първите педагогически правила. Тия педагогически правила ще бъдат и в забавачницата, и в отделенията, и в прогимназията, и в университета. С тях ще свършите този свят. След това ще идете горе, там ще ви дадат други правила. Тия правила са необходими. Не мислете, че може да има други правила. Има други правила – като идете в света, всичко е позволено.

Вън от истината животът няма никакъв смисъл. Истината е, която осмисля живота, туй, което дава подтик на хората, стремеж, радост, веселие. То е подсъзнателно или съзнателно, или самосъзнателно, или свръхсъзнателно. Както и да е, ние се стремим някъде. Туй съставлява известна радост в човека, а при тази радост явява се любовта като фактор, явява се мъдростта като фактор, добродетелта и тям подобни. Онази цел, към която трябва да се стремите, е да обикате истината. Да се научите да обикате истината и няма по-красиво нещо.

Ако имате любов, ще станете меки. Ако имате ум, ще станете твърди. Ако много любов ви се даде, ще замязате на вода; ако много ум ви се даде, ще замязате на камъни. А щом ви се даде истината, на говеци ще замязате. Тогава ще вземете да разбирате вътрешния дълбок смисъл на живота и ще имате една постоянна дейтелност. Тогава ще бъдете напълно радостни, весели, задоволени от работата. Всеки ден ще се радвате от своята работа. Днес, на втория ден, на третия, четвъртия, петия, шестия, десетия, хилядния, милионния – все ще бъдете доволни.

Едно малко размисление.

Сега, е тия бележки, които направих в лекцията, аз искам да ви дам един свещен подтик към познаване любовта, мъдростта и истината. Не се

обезсържавайте. Аз искам да ви дам един свещен подтик. Защото отсега ви предстои сериозна работа, отсега предстои за вас. Дие още не сте започнали.

Пряко всички да имате свещен подтик към любовта, мъдростта и истината. То е необходимо. Затова тази вечер ви държах тази лекция. Ако я използвате, ще имате всичкото мое благословение, ще бъдете радостни и весели.

Божие то благословение да бъде с вас!

20-та лекция от Учителя, държана на 7 март
1923 г., София.

Силата на светлината и тъмнината

Поздрав: Само светлият път на Мъдростта води към Истината.

Размишление

Щете се резюме на темата „Ползата от реките, моретата и океаните“.

За бъдеще ще ви дам следната задача: ще вземате по две лекции от миналогодишните, ще водите писмено резюмета и ще ги четете в клас. Двама ученика по желание ще се ангажират с тези две лекции. Същевременно ще повтаряте и упражненията, дадени в лекциите. Ако срещнете нещо, което не разбирате, тож ще го допълним. Лекциите трябва да се заучават добре, да се прилагат, за да дадат нужния резултат. Ако ученикът не е готов, той не може да се ползва от Природата. Това е особено необходимо за окултния ученик. Мозъкът на ученика

трябва да бъде разработен, добре сформиран, за да влезе във връзка със силите на Природата, да се ползва от тях. Ако не работи върху себе си, той няма да се ползва от знанията, които му се дават в Школата.

Допуснете, че пътувате вечер с един ваш приятел; той ви дава една ябълка, но в тъмнината не виждате каква е тя – здрава или гнила. Захапвате ябълката, но веднага усещате, че е гнила и бързо я изплювате навън. Следователно, каквото гнилата ябълка представлява за вас, такова нещо са вашите нечисти мисли и желания за Невидимия свят. Достатъчно е да проектирате една такава мисъл или едно такова чувство в Невидимия свят, за да го изпълнят веднага навън. Ето защо, за да се ползвате от силите на Природата, от Знанието, което ви се дава, от вас се иска Абсолютна чистота на сърцето. Който разбира какво значи Чистота на сърцето, той ще се ползва; който не разбира, той ще бъде поставен на изпит сам да преживее нечистотата на своето сърце и да се изчисти. Всичко, което се дава и изисква от окултния ученик, е на място, тук нищо не е произволно. Мнозина считат окултизма, окултната наука за нещо опасно. Не, окултната наука осмисля Живота, дава подтик, и мигуле към Знания, тя показва на ученика пътя към

Истината, тя го учи как да се ползва от енергиите на Природата и как да трансформира своите енергии.

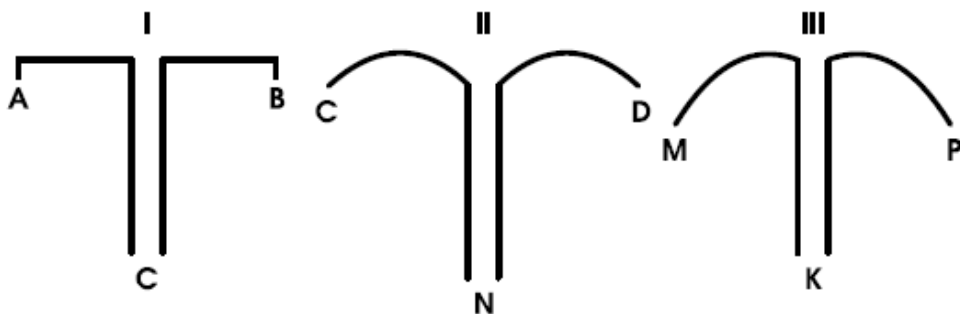

Фиг. 1

На Фигура 1 са представени три схеми, които показват различните прояви или движения на енергиите в Природата. Първата схема представлява уравновесени енергии на ума, на сърцето и на волята. Човек, у когото тези енергии са уравновесени, се отличава с голяма разсъдителност – преди да пристъпи към някаква работа или преди да каже нещо, той всичко обмисля добре и тогава пристъпва към работа. Втората схема представлява енергиите на млад човек или на дете, за които всичко, що мисли, е злато – те гледат на нещата оптимистически, мислят, че всичко щърти. Третата схема представлява енергиите на възрастния, на стария човек. Ако наблюдавате едно старо дърво и един стар

говек, ще видите, че те си прилигат: клоните на старото дърво са увиснали надолу, както енергиите в стария говек. Старото дърво и старият говек се намират повече под влиянието на земните сили, отколкото под влиянието на слънчевите. Казват за старото дърво и за стария говек, че са изгубили своята пластичност и гъвкавост, вследствие на което се навенждат надолу. От разбиранията, от идеите на говека зависи дали ще бъде млад, или стар, т.е. дали енергиите в неговия организъм ще бъдат възходящи или низходящи. Не е така, виждате от случаите в живота: срещате млад, 20-годишен говек, на когото физическите енергии са възходящи, но духовните му енергии са низходящи – той мисли, чувства и действа като 80-годишен говек. Този говек ще ви говори само за смърт, за отрицателни неща в живота. Енергиите на този говек вземат посока към Земята; казват за него, че преждевременно е остарял. И обратно: срещате стар говек, но с възвишени идеи, с висок идеал; той не се прегърбва като стария, но върви изправен и обдър. Защо? Идеите му го привличат към Слънцето.

Следователно в Природата съществуват главно два вида енергии: низходящи, наречени енергии на тъмнината в Живота (Схема III), и възходящи, т.е. енергии на Светлината (Схема II). Схема I представлява кръстосани енергии на Светлината и на

тъмнината. Дето тези енергии се урівновесяват, там започва разумният живот. В този живот има светли и тъмни места, върхове и долини, вследствие на което се явяват сенки. Сенките са предметите, които човек трябва да изучава.

Как се познава кога човек живее в Светлината и кога – в тъмнината? За да отговоря на този въпрос, ще си послужи със следното обяснение. Във втората схема са представени възходящите енергии на Природата, т.е. – животът на Светлината. Най-високата точка на Слънцето е зенитът – тогава слънчевите лъчи са най-силни и падат точно перпендикулярно към Земята. Ако в този момент човек погледне към Слънцето, очите му не биха могли да издържат тази светлина – те веднага ще се свият, ще вземат елипсовидна форма. Едновременно с очите той ще свие и веждите си. Който го погледне, ще каже, че този човек е много сериозен. Значи сериозният човек живее в Светлината, в деня на живота. Наистина, който е роден през деня, когато Слънцето силно грее, той има продълговати очи, не много отворени. Ако този човек влезе в тъмна стая, той ще напругне очите си, ще ги отвори, за да различи предметите. Оттук казваме, че всеки който е роден вечер, той е с големи отворени очи. Всички хора, които живеят в тъмнина, имат широко отворени очи и

Вдигнати нагоре вежди. Когато искат да кажат на човека да бъде внимателен, съветват го да отваря очите си на гетифри. Това е поговорка, на която липсва нещо, не е съвсем пълна. Човек трябва да отваря очите си на гетифри, но вечер, когато е тъмно; през деня няма защо да отваря очите си на гетифри. Следователно тази поговорка се отнася до хора, които живеят в нощта. Ако човек живее дълго време в тъмнина, очите му постепенно започват да изтъкват навън. Хора, на които очите са силно отворени и изтъкнали, са много груби. Студът, градът, снегът, сланата се дължат на тъмните сили в Природата. Омразата, завистта, злобата – изобщо всички отрицателни чувства се дължат пак на тъмните сили в Природата. Ако очите на някой човек са изтъкнали, но елипсовидни, не много отворени, това показва, че той е роден в тъмнина, но има желание да влезе в Светлината. Той разбира грубостта си, но се въздържа, стреми се да прояви своята лекота. Някои хора са родени в тъмнина, но живеят в Светлина, работят за своето смекчаване; други пък са родени в Светлина, но живеят в тъмнина, работят с грубите сили на Природата.

Като знаете това, пазете се да не смените състоянието си – да изпаднете от силите на Светлината в силите на тъмнината. Чужо се

натъжнете на тъмните сили, започнете да работите да ги превърнете в положителни, в сили на Светлината. Това значи да уравновете силите на своя организъм. Тазете се от тъмнината, без да се страхувате от нея. Силите на тъмнината са необходими за растенето – всички живи същества растат, събират енергия и погиват все в тъмнина. За да се развива вашата мисъл, вие непременно трябва да се движите между силите на тъмнината и Светлината – първите ще оформят мисълта, а вторите ще дават сила и движение на тази мисъл да се реализира. Тъмните сили са свързани с черните лъчи на Светлината, а светлите сили са свързани с белите лъчи на Светлината.

Сега, дръжте в ума си идеята, че Природните закони не са произволни. Те са разумни и строго определени. Има закони на необходимостта, но има закони и на Свободата. И едните, и другите са разумни, вследствие на което вие трябва да се съобразявате с тях. Задачата на окултната наука е да посочи на ученика методи как да се справя с природните сили и закони. Умом сте дошли на Земята, ще имате страдания, изпитания, нещастия, с които трябва да се справяте разумно. Не е въпрос да се обезсържавате или отчайвате, обезсърчението нищо не допринася. Радвайте се, че ви се дава

Светлина да разбирате нещата и да знаете как да разрешавате мъгнотимите си. Ако нямате тази Светлина, мъгнотимите цяха да ви завлекат. Като ученици вие ще можете разумно да ликвидирате с кармата си. Кармата на човека представлява сбор от сили на тъмнината, които вие трябва да разсеете. Когато се справи с кармата си, човек ще живее в закона на дихармата.

Що е дихарма? Дихармата е Благодатта Божия, за която Христос казва: „Всички ще бъдете спасени по благодат.“ Дихармата е сбор от светли сили, тя представлява Светлината в Живота. Вие сте коваги, творци на съдбата си – желязото е в ръцете ви, огънят е пред вас. Какво ви остава тогава? Нищо друго, освен да вземете желязото, да го турите в огъня и внимателно да го обръщате от една страна на друга, да изкарате нещо от него. Какво ще изкарате от нагорещеното желязо? Каквото пожелаете – и гвоздеи, и клонове, и брави на врати, и рала, и мотики. Като работите с нагорещеното желязо, трябва да внимавате. Внимание се иска от вас! Ако сте внимателни и разумни, добре ще ликвидирате с кармата си и ще влезете в дихармата. Ако не сте внимателни и разумни, кармата ще ви завлеге.

Сега вие сте дошли до една област, наречена област на забавите. Ако останете повече време в тази област, съществата, които живеят там, ще спрат развитието ви. Те са същества, изостанали в еволюцията си, те са същества без никакъв морал, без никаква култура. Когато видят, те започват да го хвалят, да казват, че е герой, талантлив човек – ще му разправят различни легенди, предания, докато го оплетат. Щом го оплетат, ще го оставят сам да се разправя. Като се намери между тях, той ще изпадне в положението на петела, за който се говори в баснята „Петел и лисица“. Един петел намерил парче сирене на земята и се качил на едно дърво – там да го яде. В това време една лисица зърнала петела и започнала да мисли как да вземе сиренето от устата му. Да се качи на дървото при него – не може. Тогава тя отишла под дървото и започнала да се разговаря с петела: „Петльо, глупо красива птица си! Като гледам перата ти, тъй хубаво нарисирани, като гледам гребена ти, червен, месест, като корона на главата ти, глупя се кой те създаде толкова красив, толкова издава и напет. Не съм срещала друга птица тъй красива като теб. Тък и пойна птица си, гласът ти – цяла музика. Щастлива съм, ако би ми запял, да чуя гласа ти.“ Толаскан от думите на лисицата петелът отворил уста и закукуригал. Сиренето паднало на

земята. Това мисцата и гакала – тя се спуснала към сиренето, сграбчила го и изоблягала.

Сега и на вас казвам: не се поддавайте на ласки и похвали, защото като петела ще изжукуригате и ще изпунете сиренето от устата си. В случая сиренето представлява условията, необходими за вашето развитие. Може да не изгубите всички условия, но колкото и да изгубите, след това трябва да гакате известно време отново да дойдат същите благоприятни условия. Благоприятните условия идат периоди-чески. Окултната наука дава ред математически формули, чрез които могат да се правят изчисления, да се определи в коя година, кой месец, кой ден и кой час през деня ще дойдат благоприятни условия за всеки човек отделно. Тези условия ще се изразят във вид на възходяща енергия с определена интензивност и бързина на движение. Тези енергия ще повдигне човека и ще му даде тласък нагоре. Това се определя и от благоприятните съгетания на планетите. Като ученици вие трябва да изгубавате тия неща, вътрешно да познавате кога какво ще дойде и да сте готови добрите условия да използвате за добро, а с лошите – да се справяте разумно. Дойде някой отвън или вътре във вас и казва: „Не стой на това място!“ – „Защо?“ – „Не стой на това място, нищо повече! Това място е опасно.“ –

„Докажи, че е опасно.“ Как ще се докаже? Ако не слушаш, ще го опиташ. Ти си седнал на един камък в средата на една суха река, свирим си спокойно и за нищо не искаш да знаеш. Обяге на планината вали силен дъжд, който постепенно слиза надолу. От полите на планината започват да слизат големи порои и в скоро време реката приижда, залива околността. Докато успеем да избягам, водата ще те отнесе и завлече по тегението си. – „Сега вървай ми на думите ми?“

Следователно ще знаете, че такива опасни места съществуват и в областта на окултизма. И там има сухи реки, които могат да придойдат от големите порои. Като знаете това, ще бъдете послушни. Щом ви се каже да напуснете мястото, на което седите, да престанете да свирите и да отидете на някое безопасно място, не питайте защо и за какво, нито гакайте да ви се доказва. Веднъж влезли в Школата, вие трябва да изгавате окултните сили, да се борите, да вземете надмощие над тях. Някои от тия сили са като лисицата: когато някой запогне да ви хвали, ще знаете, че сиренето ви ще отиде. Изслушайте го внимателно, но не бързайте да си показвате гласа като петела. Кажете: „Сега съм зает, имам малко работа. Като свърши работата си, тогава ще ви попоя.“ Спокойно

изяжте сиренето си и тогава кукургайте. Не бързайте да кукургайте, не бързайте да покажете гласа си. Ако първо изядете сиренето, а после кукургайте, работите ви ще вървят добре.

Сега, от всички се изисква послушание. Послушанието е първото качество на окултния ученик. Той трябва да проявява послушание към разумните закони и сили в Природата. Послушанието е условие за ученика да чухва. То усилва вървата му във великите закони на Природата, чрез които Бог работи. Като знаете това, всичко правете в името Божие, за да се ползвате и вие, и ближните ви от Неговото благословение. Ученикът трябва да работи съзнателно, да придобие съвършенство, към което се стреми. Всеки може да бъде съвършен. Казано е в Писанието: „Бъдете съвършени, както е съвършен Отец ваш, който е на небеса.“ Когато придобиете съвършенство, тогава само ще разберете какво нещо е Любовта, Мъдростта и Истината. Който не е съвършен, той не може да разбере какво представляват Любовта, Мъдростта и Истината. Ако искате да станете съвършени, вие трябва да се подчините на великия Божии закон. Щом придобиете съвършенство, ще разберете думите, вложени в поздрава, който тази вечер дадох: „Само светлият път на Мъдростта води към Истината“.

Работа, учене се изисква от всички. Съзнателно изучавайте своите прояви и действия. Изучавайте погърка си, за да видите в какви форми излъчвате своите енергии. Като пишате, някои започват добре, свършват зле: в началото буквите им са едри, а колкото отиват накрая, стават все по-дредни. Такива хора в началото са силни, а накрая отслабват; на тях не може да се разчита. Буквите трябва да бъдат по възможност по-елипсоидни, но не еднообразни. Всяка форма на буквите трябва да отговаря на енергиите в човека. Чужд има съответствие между формата на буквите и енергиите на човека, той сам е доволен от себе си и от своя погърка. Погъркът трябва да е четлив, да не става нужда други да го разчитат. Като ученици на окултна Школа вие трябва да имате красив погърк. Ако погъркът ви не е обработен, ще се упражнявате в писане всеки ден от десет до тридесет минути. Ако на младини погъркът ви не е красив, и на старини ще остане такъв. Трябва да знаете, че погъркът се отразява върху характера на човека. Работете съзнателно върху себе си, за да бъдете добри ученици.

Само светлият път на Мъдростта води към
Истината.

21-ва лекция от Учителя, държана на 14 март
1923 г., София.

Бяла и черна светлина

Само светлият път на Мъдростта води към Истината.

Размишление

Петоха се резюмета на първа и втора лекция от първата година.

В резюмираните лекции се говори за страха. Коя е причината за страха? Тъмнината. Когато някое дете остане само в тъмна стая, то започва да се страхува. На какво се дължи тъмнината? Или какъв е произходът на тъмнината? Дето светлината отсъства, там тъмнината присъства. Когато имате едно кръгло, непрозрачно тяло и го осветявате, едната страна на това тяло ще бъде светла, а другата – тъмна. Който отдалек погледне това тяло, той ще види само светлата му част, а тъмната няма да види. Това показва ли, че тъмната част не съществува? Ако тъмнината, т.е. тъмната, неогрята част на едно тяло не се вижда, това се дължи на факта, че светлината не е проникнала през него. Оттук излиза, че тъмнината не съществува. Така ли е всъщност? В Природата тъмнината съществува като

сила. Тази сила се проявява във вид на лъги, които, за отличие от светлинните лъги, ние наричаме лъги на тъмнината. Когато лъгите на Светлината не се проявяват, тогава настъпват лъгите на тъмнината. Тия лъги произвеждат в човека свиване, състяване на материята, вследствие на което в него се пораждаат ред отрицателни чувства, като омраза, завист, злоба, лукавство, лицемерие и т.н.

Следователно всички грехове на хората се дължат на лъгите на тъмнината или на тѝй наречените черни лъги в Природата. Човек греши, когато попадне под влиянието на черните лъги. Който попадне под влиянието на тези лъги, той носи вече техните признаци. Както лъгите на Светлината или белите лъги имат свои специфични белези, така и черните лъги имат свои специфични белези. Едни-те и другите лъги взаимно се преплитат, като образуват два триъгълника: единият – с върха нагоре, а другият – с върха надолу. Белите лъги имат възходящо направление, а черните – низходящо (Фигура 1). Белите лъги образуват триъгълника ΔABC , а черните – триъгълника $\Delta A'B'C'$. Тези триъгълници предста-вяват същевре-мен-но спектри на бялата и на черната Свет-лина. Спектърът на белите лъги съгра-жда, тво-ри, той носи живот в себе си; спектърът на черните лъги разрушава, унищожавя, той носи смърт в себе си. То

това именно оккултистите разглеждат белите от черните лъчи.

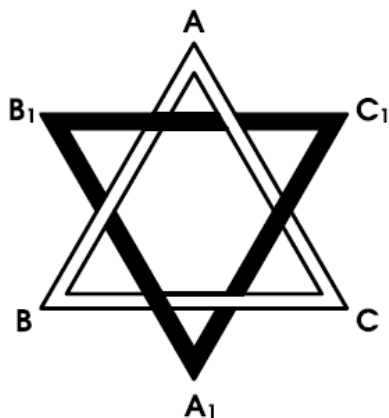

фиг. 1

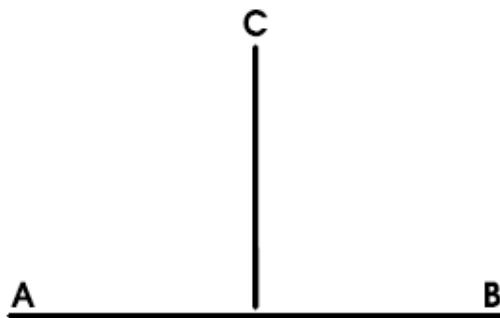

фиг. 2

Много може да се говори за черните лъчи, но те не трябва да се питат, защото са опасни. С тях могат да се занимават само силните, мъдрите и добрите хора. Колкото по-малко се говори за злото, толкова по-добре. Като оккултни ученици вие трябва да говорите за положителните неща в живота, а не за отрицателните. Когато чумът, сърцето и волята ви

укрепнат, тогава можете да изучавате спектъра на герните лъчи. Грешникът познава тъмнината, няма защо специално да я изучава. Той гледа на нещата особено: каквото види, иска да го обсеби, да го задържи за себе си. Ето защо, ако по някакъв начин попаднете в областта на герните лъчи, вие веднага трябва да реагирате срещу тях, да не се оставяте да ви погълнат.

Как може човек да реагира на герните лъчи? За да реагира на тия лъчи, той трябва да измени посоката на своето движение. Допуснете, че две живи същества A и B се движат по един и същ път, като образуват правата линия AB . Тази линия представлява посоката или пътят, по който герните лъчи се движат. Чужд попаднете на този път, веднага трябва да вземете направление нагоре по перпендикуляра C , за да се освободите от тяхното влияние. Това значи човек да реагира на влиянието на герните лъчи. Човек трябва да се движи по перпендикуляра C , но когато има смисъл. Тогава има защо да изменя посоката на своето движение. Например, четете философските идеи на някой философ, който е образувал пътя AB ; дойде някой при вас и започва да опорва тия идеи. Вие веднага излизате срещу него и започвате да зачитавате възгледите на този философ – вие излизате от

правата АВ и вземате положението С. Ваши ли са идеите, които защитавате? Това са гънди идеи, които сте отхранили в себе си като куквички яйца и се борите за тях. Обаче вие не знаете дали тези идеи са прави. Ако не са прави, скоро ще напуснете положението С на перпендикуляра и ще слезете пак по правата линия АВ. За всеки даден случай човек трябва да знае коя идея е негова и коя – гънда.

Съвременните хора защитават идеята, че Бог съществува в света, без да се запитват тях-на ли е тази идея или им е наложена отвън. Те са слушали за Бога от майка си, от баща си, от проповедници, но тази идея не е тяхна, тя не е изникнала от дълбоината на тяхната душа. И затова, както днес поддържат идеята за съществуването на Бога, така утре могат да я отрекат. Докато тази идея им е наложена отвън те се намират в положението С на перпендикуляра. Имат ли те Любов към Бога, познават ли Го, реално същество ли е Той за тях? Ако Бог е някаква Реалност за тях, какво е отношението им към Него? Ако хората имаха отношение към Бога, първата им проява щеше да бъде Любовта. Знаеи Любовта е първото отношение, първата допирна точка с Абсолютната реалност, т.е. с Безграничното, Вечното начало на Живота. Втората допирна точка е Мъдростта, а третата – Истината.

Когато човек намери тези три допирни точки в себе си, той се самоопределя по отношение на Абсолютната реалност като мислеща душа.

И тъй, щом намерите първата допирна точка до Великото начало, вие придобивате Живот, Движение; щом намерите втората допирна точка, вие придобивате Светлина и Знание – условия за развиване на вашия ум; щом намерите третата допирна точка, вие придобивате Свободата си – първото условие за развиване на волята. Който няма Истината в себе си, той е човек без воля; който няма Мъдростта в себе си, той е човек без ум; който няма Любовта в себе си, той е човек без сърце, без Живот. Знаеи изгуби ли Любовта си, човек е изложен на смърт; изгуби ли Мъдростта си, човек е изложен на оглупяване – той постепенно слиза в ада, в живота на сенките; който изгуби Истината, той става играчка и посмешище на хората. Тъй щото, само онзи може да каже, че познава Бога, който при първото си докосване до Него е придобил Живота, при второто си докосване е придобил Знание и Светлина, а при третото си докосване е придобил Свобода, която дава направление и импулс на волята.

Животът погива върху тия три положения. Който не върва, той трябва да излезе да се състезава с оня, който е опитал и преживял тия неща.

Мъртвият отрича Живота; турям ръката си върху главата му и той оживява. Питам го: „Вярвам ли сега в Живота?“ – „Вярвам.“ Глупавият отрича Знанието и Мъдростта; турям ръката си върху главата му и той поумнява. – „Вярвам ли сега в Мъдростта?“ – „Вярвам.“ Срецам най-после онзи, който е станал посмешище на хората; турям ръката си върху главата му и волята в него се проявява, започва да го стимулира към дейност. – „Вярвам ли сега в Истината?“ – „Вярвам.“ Какви по-силни доказателства от тия могат да се дадат? Едно време гарги грагеха около вас, като около мъртви трунове, но откак Любовта положи ръката си върху вашите глави, всички гарги се разбяха. Сега вие имате в себе си Живот, Светлина и Свобода – това са силите, с които оккултната наука работи и разрешава въпросите. Тя не води от причини към следствия и от следствия към причини, но води от причини към причини и от следствия към следствия. Запита ли ме някой дали съществува Бог, или не, няма защо да му доказвам това на теория, но турям ръката си на главата му – ако придобие Живот в себе си, въпросът е разрешен.

Сега, да дойдем до съзнанието, до Първичния живот. Щом дойдем до този Живот, ние ще защитаваме всичко онова, което е първично. Някои

философи вземат копирани идеи, вследствие на което техните теории водят към заблуждения. Ние защитаваме само такива идеи, които имат Божествен произход, защото носят нещо ценно за нашето съзнание. Такова нещо представлява триъгълникът АВС, с който изразяваме белите мъги на Светлината. Този триъгълник трябва да оживее у вас, да се свържете с него. Ако това не стане, вие ще имате само картина на този триъгълник, която ще бъде изключително теория, но не нещо изпитано и преживяно.

Какво ще кажете, например, за успоредните линии? Какво означават успоредните линии? Те означават посока на движение между две разумни същества. Значи, когато две разумни същества се движат, те всякога образуват помежду си две успоредни линии – това показва, че те се разбират. Най-малкото отклонение от този път показва, че в отношенията им е настанала някаква дисхармония. Кажете: „Не трябва ли хората да се приближават помежду си?“ Да се приближиш към някого, подразбира приближаване към целта, която той преследва, а не приближаване по разстояние. Да се приближават хората към целта, която преследват, подразбира примиряване на противоречията в техния живот. Да се приближават по разстояние, това значи да се

натъкват на нови противоречия. Виджте на какви грамадни разстояния се намират слънчевите системи една от друга. За да не стане сблъскване между една и друга слънчева система, Природата ги е поставила на такива разстояния, че всяка система да се движи свободно в своя път. На същото основание и говешият Дух е свободен, смел и решителен, докато има на разположение голямо пространство, в което може да се развива. Тогне му това пространство да се стеснява, Духът започва да губи своята смелост и решителност.

Мнозина говорят за близост между хората; те трябва да разберат какво значи близост в прав смисъл на думата. Между хората може да съществува само идейна близост по закона на Любовта, Мъдростта и Истината. Всяка близост, вън от тези три закона, създава най-големите противоречия и нещастия за хората. Нещастията на съвременните хора се дължат на грешката, която Космическият говек е направил в миналото: той е изкривил своя път, нарушил е правите отношения между Бъга и себе си. Днес трябва да дойдат нови учени, нови философи и поети, за да научат хората да живеят право, да ги върнат в правия път. Правият път е пътят към Бъга. Ще кажете, че вие обигате само едного. Ако под думата едного разбирате Единния, Безграничния, идеята ви е права, понеже

Той включва в себе си всички същества. – „Обигам ли и мене?“ Цюм някой ви зададе този въпрос, той вече внася злото в себе си. Защото веднъж обикнали Единния, вие не можете да не обигате всички, понеже Той съдържа в себе си всички части. Той е Цялото, а всички останали същества са Неговите части. Тазете се да не изпаднете в положението на ония, които за обект на любовта си вземат само една част и забравят Цялото. Майката казва: „Обигам само детето си“, дъщерята казва: „Обигам само баща си и майка си“, друг някой казва: „Обигам само приятеля си.“ Какво прави Природата в такива случаи? Тя взема детето на майката, взема бащата и майката на дъщерята, взема приятеля на някого и по този начин ги заставя да мислят, да разберат, че са на крив път. Те могат да обигат частите, но първо трябва да обигат Цялото, което включва в себе си всички части.

Питам какво придава човек с Любовта си? Какво придавате вие на онези, които обигате? Когато Слънцето обига дърветата, то им дава импулс да растат, да цъфтят и плод да връзват. Какво дава човек на човека, като го обига? Кара го да се движи, да пада, да става. Каква любов е тази, която кара човек да пада и става? Това не е Любов. Любов, която разваля човека, не е истинска, не е Божествена Любов.

Ще кажеш някой, че ви обига, и ще гледа как да вземе нещо от вас – днес ще вземе хиляда лева, утре ще вземе хиляда лева, докато цял ви заложил. Това не е Любов. Ако обигам приятеля си, кажи: „В името на своя приятел аз обигам всички живи същества без разлика.“ Това е свещено правило. Кажеш ми, че не обигам всички, ти отварям в себе си врата за злото, врата за твоето падане.

Като ви давам това свещено правило, аз ви предупреждавам да не се подхлъзвате, да не изпадате в погрешки. Ако сте попаднали вече в някаква погрешка, гледайте да я изправите. Всякога помнете: човек може да обига само Едного, само Бога; дойдете ли до хората, вие трябва да обигате всички. Нека това правило стане за вас закон, а не само идея. Праречете ред опити и упражнения в името на Бога да обигате всички и в името на едного да обигате пак всички. Наблюдавайте се и вижте каква е разликата, когато обигате Бога и когато обигате само един човек. В първия случай ще усетите необикновена пълнота и разширение по ум, по сърце и ще почувствате Бога в себе си тъй близък и познат, като че сте Го виждали. Във втория случай, макар вашият любим човек да е пред лицето ви, вие ще се почувствате празни, като че никога не сте го виждали. В Божествената книга, в широката Природа

той едва ли би представлявал малка запетая в някое предложение*.

Граветте дълбоки психологически наблюдения върху себе си, за да придобиете нужното смирение, да се съзнаете като малки запетая във великата книга на Живота. – „Как, запетая да съм? Въз съм Син Божий.“ – Имаш ли синовни отношения към Бога? Всеки сам трябва да си зададе този въпрос. Три това той трябва да знае кой син е по свой – първи, втори, трети, четвърти, десети и т.н. Има първороден Син на Бога, има и последнороден. Българите наригат последното дете в семейството изтърсак. Следователно човек трябва да знае какво място заема във великата книга на Живота, да има ясна представа за своето положение.

Сега, тия идеи са необходими за обговяването на вашето сърце и на вашия ум, за отфрещане на вашите схващания. Без тези идеи вие съвсем ще издрейнеете. Кога издрейнява човек? Когато няма храна, с която да се храни. Идете в село и вижте какво значи издрейняване. Виждате една квачка с петнадесет-двадесет малки пиленца – всички пиленца обикалят около майка си, намират си храна. Най-малкото от тях, което последно се е излютило, все не може да се добере до храната – тъкмо види едно зрънце и се затъти към него, другите пиленца го

изтревярват и то остава на последен план. Като не може да се храни достатъчно, това пилеце остава най-слабо, най-немошно, едва крета. Другите стават едри, силни, а то се движи между тях като гундо пилеце. Всяко пилеце гледа добре да се нахрани, без да мисли за своето братче, че е гладно, слабичко. Кой как погледне на него, смее се, че е много дребничко, много издребняло. Същото нещо става и в класовете между учениците. Всеки ученик иска да се развие, да стане голям, велик и не мисли за братя си, че едва крета, че не може да си намери храна. За всяко живо същество Природата е предвидила специфичен дял. Следователно всеки има право само на своя дял, но не и на дела на братя си. Никой няма право да спъва себе си, никой няма право да спъва и другите. Който се опита да спъне брат си, и него ще спънат – все ще се намери някой по-силен от него, който да го спъне.

Едно се иска от вас: никакво лицемерие, абсолютно никаква лъжа! При всяка своя мисъл, при всяко чувство и действие давайте си отчет какви са отношенията ви към Бога, към ближния ви и към себе си. Правете вътрешен анализ на всичко, което минава през вас. Този анализ е нужен за самите вас, а не за другите. Ако се отнася до Съществата, които следят кармата на човека, те не се интересуват от вашия анализ.

Те само следят всички ваши външни и вътрешни прояви и отбелязват, пишат сегашния и бъдещия ви живот. Сегашният и миналият ви живот определят вашия бъдещ живот. Тия същества са много строги, те не пропускат нищо от вашия живот. Те изваждат лентата на миналите ви животи, развиват я и в най-малки подробности преглеждат формите, през които сте минали. Те следят вашите прояви и определят условията на бъдещия ви живот. Сега е време на ликвидация с кармата. Кажете: „Как, аз да призная греховете и престъпленията си! Не съм съгласен с това.“ Не, ще признаем всички свои погрешки и грехове, ще се изповядаш и така ще ликвидираш с кармата си. Ако днес не искам да ликвидираш, утре, в бъдещия живот, ще сторим това. За предпочитане е обаче още днес да ликвидираш – по-добре днес, отколкото утре. По-добре сами да се съдите, сами да изправите погрешката си, отколкото други да ви съдят и да изправят погрешката ви. Щом съзнаете погрешката си, веднага я изправете. Само при тези условия благородното и възвишеното у вас ще може да се прояви.

Сега, вие искате да поставите здрава основа на вашия живот и върху нея да градите. Какъв градеж е този, в който камъните са пестъгливи, гредите – изгнили, гвоздеите – ръж-дясали? Никакъв градеж не

е това. Няма да мине много време и вие ще бъдете затиснати под вашата къща. Значи основата на вашата къща трябва да бъде от здрав и солиден материал. Не се самозалъгвайте да мислите, че не е важно какъв материал ще имате, но важно е материал да имате. Не е така, при съграждането на вашия живот не е толкова важно количеството на необходимия материал, колкото неговото качество. Като направя някаква погрешка, някой казва: „Няма нищо, ще мине.“ Да, лесно е да се каже така, но понякога погрешката не минава, лесно не се изправя.

Често децата си правят различни смешки, забавляват се. Те вземат един конец и на него нанизват няколко царевични зърна; като видят някоя кокошка, те подхвърлят конца към нея, дават ѝ да си хатне царевича. Кокошката се хвърля към царевичата, клъвне я, но не може да я глътне. Децата държат конца в ръката си и играят с кокошката. Тя пак подскочи да клъвне зрънцето, но не може да го глътне – гуди се кокошката защо не може да глътне царевичата. И на вас казвам: преди да клъвнете зрънцето, погледнете първо не е ли нанизано на конец. Ако е нанизано на конец, не трябва да го глътате. Глътнете ли го, ще се намерите в положението на кокошката – ще скагате, ще глътате, но нищо няма да придобиеете.

Сега, като ученици трябва да бъдете внимателни, да използвате знанието, което ви се дава. Това знание е необходимо, за да решавате правилно задачите и мъжностите на своя живот. Мъжности, изпитания ще ви се дадат, но правилно трябва да ги решавате. Така трябва да ги решавате, че да бъдете за пример на откриваващите. Хората от света трябва да видят в лицето на всеки един от вас образец на човек без лицемерие и лъжа, човек на дела, а не на думи. Веднъж влезли в Школата, вашата задача е да се справите с кармата си, да се освободите от всички свои кармични връзки, правилно да се развържете.

Ако погледнете на човека с окото на ясновидеца, той представлява следната картина: в средата е човекът, а от него излизат множество нишки, които го държат вързан. Тези нишки са като мъги на Слънцето. Задачата му като ученик в Школата се заключава в това, постепенно да къса тия нишки една след друга. Като скъса и последната нишка, той е свършено свободен, може да разполага с живота си както намира за добре. Докато е свързан с тия нишки, човек постоянно се усеща спънат: иска да мисли – не може, иска да чувства – не може, иска свободно да прояви волята си – пак не може. Исква да къса тия връзки – не може. Защо? Той не знае

законите как да ги къса. Той не може сам да ги рече; вземе ножниците, рече да ги отреже, но страхът му казва: „Не късай конците, опасна работа е тази!“ Като знаете това, ще се молите, ще правите усилия – ще късате внимателно нишка след нишка, докато един ден отрежете последната нишка и се почувствате човек със свободна мисъл, със свободни чувства и свободни действия. Това значи да изработи човек в себе си диамантена воля.

Сегашният ви живот, както и условията, при които живеете, не трябва да ви смущават. Те не могат да ви спънат в развитието ви. Решете ли веднъж да късате връзките си, ще видите, че веднага ще ви отворят нов път. Така ще разбъртете, че всичко в света е разумно. Като се освободите от всички връзки на миналото, ще бъдете свободни, ще станете истински ученици. Ученикът не трябва да бъде посредствен, но свободен, независим от условията. Окултната школа има предвид да приготви ученици, хора за бъдещата раса. Ученикът може да криволежи в пътя си, да върви надясно и наляво, но винаги право към целта.

Сега на всички предстои да решите един от важните въпроси: To be, or not to be, да съм или да не съм, т.е. да съм роб или да съм свободен. Това значи: да служим на необходимостта или на

Свобдата. Думата свобода значи пробуждане, служене на Духа. Законът на необходимостта означава закон на първичната проява на Битието. В Школата ще ви дадат следните задачи: в продължение на цяла година да не помислите нищо лошо, да не отправите към никого едно лошо чувство и да не извършите нито едно лошо действие; отношенията ви през цялата година да бъдат най-благородни, да почиват на взаимно уважение и почитание. Апостол Павел е казал: „Надпреварвайте се в отдаване почит един на друг.“ То този начин вие ще поставите здрава основа в живота си за разрешаване на задачите си правилно, чрез висшата математика. Няма мъгнотия в живота, която ученикът да не може да реши. Достатъчно е да насочи срещу нея своята губерка, нагрята до тридесет и пет милиона градуса, за да я стопи. Няма препятствие, няма мъгнотия, която може да издържи срещу тази губерка. Пред тази губерка всички стъпки, били те от физически, сърдечен или умствен характер, отстъпват. Цолм се справи с всички препятствия, в душата на ученика настъпва Абсолютен мир. Той влиза вече в Третиначния свят, в света на Абсолютната свобода, дето Истината царува. Гответе се сега да придобиете в себе си силата на тази губерка, че

накъдето я насочите, да произведе нужния ефект. От върха на тази игла всичко може да излезе.

Като слушате да се говори за тази губерка, вижда ви се малко противоречиво. За онзи, който не знае нещата, действително съществува някакво противоречие, но за онзи, който знае и разбира нещата, никакво противоречие не съществува. Например, за невяжия е голямо противоречие фактът, че ако през тялото на човека прекарат ток от две хиляди волта, той умира. Обаче, ако през тялото му прекарат ток от двадесет хиляди-петдесет хиляди волта, не само че не умира, но той се региства и обновява. За учения обаче това не е противоречие, той знае причината за това неблагоприятно въздействие на слабия волтаж върху човека и за благоприятното въздействие на силния волтаж. Такова нещо представлява Божествената топлина, която излиза от губерката на Любовта – когато обдне тази губерка, ще го обнови и регистри. Всички ще минете през тази губерка, през тази тясна врата – няма да остане човек в света, когато тя да не засегне. Въпросът е само на време. Казано е в Тисанието, че всичко ще мине през огън. Това подразбира Божествения огън, от който всичко се запалва и топи без да изгаря.

И тъй, за да минете благополучно през Божественния огън, вие трябва да имате чисти мисли, чувства и действия. Какво по-голямо блаженство за човека от това? Христос е казал: „Блажени чистите по сърце, защото те ще видят Бога“, „Блажени кротките, защото те ще наследят земята“. Да наследите Земята, това значи да влезете в Царството Божие, в царството на Любовта. Любовта не седи в противоречията на живота. Любовта е идеал, към който всеки се стреми. Тя има грижа за всички, на всички изобилно дава. Любовта е гънгарят, който прави своите форми, като ги излива в стройни и красиви фигури. Гънгар приготвя пръст за гънците, но дойде дъжд и я измие; това е нещастие за него. Той може да е омесил пръстта, но дъждът я отнася – това е по-голямо нещастие. Той може да е изработил формите си, но дъждът пак ги отнася – нещастие то е още по-голямо. Обаче, ако гънгарят е успял да опече гънците си и след това дойде бурята и дъждът и ги изпотроши, нещастие то му е много голямо. Какво трябва да направи гънгарят, за да не го сполетява таква голяма нещастие? Той трябва да раздава готовите гънци. Цял гънците се опекат, трябва да се разпределят правилно между хората, да се ползват от тях. Реално е само това, което може да

се приложки и да задоволи всички хора. Нашите мисли, чувства и желания трябва да се приложат, те и ние да бъдем доволни, и обкръжаващите да бъдат доволни. Този е идеалът, към който всички трябва да се стремиме. В Школата се дават методи за реализиране на този идеал.

Главната задача на учениците е да реализират Любовта към Единния, т.е. Любовта към всички. Сега, за една седмица ще ви дам следното упражнение: всяка вечер, като си лягате, мислете по две минути върху Любовта към Единния, когото не познавате. Като размишлявате за Бога, представете си Го като център, от който Животът излиза. После мислено си представете една малка сфублегица и отправете към нея Любовта си, като към същество, излязло от Единния. Това е контрастно положение, но вие ще разберете идеята за Бога, за Неговото величие, за всичко, каквото Той е създал в Битието, само при Любовта, която можете да отправите към Великото и към малкото. Колкото малки и да са някои форми, в които Животът тече, те са пълни със съдържание. Великият, Единният е вложил своята мисъл и в тях.

Сега да направим упражнението всички заедно. Първата минута ще мислите за Бога, а втората – за някоя малка, микро-скопическа мчица, като проява на Божията мисъл.

Само светлият път на Мъдростта води към
Истината.

22-ра лекция от Учителя, Държана на 21 март
1923 г., София.

Най-добрият метод в природата за човека

Читателят, поздрави: „Само светлият път на мъдростта води към истината.“⁵

Едно кратко размисление.

Прогноза се резюмета на петта и шеста лекции от миналата година.

Ще пишемте върху темите: „Ползата от съня“ (XIV), „Разликата между съзнанието и самосъзнанието“ (XV), „Разлика между подсъзнанието и свръхсъзнанието“ (XVI). При теми ще имате.

Сега често се говори за време и пространство. Какво е предназначението на времето в живота? По просто хроникера, отбелязва всички ония прояви, които стават. Запример известна работа, в съзнанието която е станала, колко време е отнела, колко време е продължила. И природата си има свой часовник. Да кажем, някоя работа продължила шест минути или шейсет минути.

⁵ Тази лекция е по пълни стенографски записки. В каталога на Е. Андреева е наименувана „Най-добрият метод“.

Пространството е една книга, в която се хроникират всички тия резултати, които стават в нашето съзнание. То е книга в природата, в която се пише целият живот.

C^m
°

A^n ————— B^m

Фиг. 1

Да допуснем, че вашето съзнание се явява като една малка точка, в пространството като точка C^m . Сега вие мислите или чувът ви е съсредоточен вътре. Какво нещо е време? Действията се хроникират.

Сега не считайте времето и пространството извън вашия живот. Когато вие мислите само за резултатите, да кажем, вие очаквате някой ваш приятел да дойде, вие гледате ден, два, три, постоянно се безпокоите и в туй положение вие сте цяло време – вашият ум е зает само с мисълта, кога ще дойде вашият приятел. Безпокоите се. Обяснете ми защо се безпокоите. Дали ще дойде, или не. Очаквате вашия приятел с безпокойство, има един третет. Виждате, че има още време, но казвате: „Може да е закъснял.“ Пуряте часовника, мислите, че е закъснял. Защо се безпокоите? Защото нямате

равновесие. Нищо повеќе. Безтокойството в природата показва нямане на равновесие вътре в ума, сърцето и вољата на човека. Јако не сте схванали онзи велик закон, ге нештата в природата са тогню определени. Тя е разумна и е отмерила всикуите действия, и е определила дали вашият пријател ќе дойде, или не.

Доофе, сега да допуснем друго. Вашият пријател е обецаал, ге ќе дойде на гости, но не идва. Може ли вие да објасните зачу тоу не е дошъл? Може, кармически. Ќе кажете, ге някога в миналото вие сте му дали обецаание или в този живот, или в някоу друг живот, не сте изтълнили вашето обецаание и тчуи негово обецаание съответства на вашето. Следователно и тоу обецаал, както и вие, има врска, и тоу не идва. Ќум не дойде вашият пријател, вие тръбва да намерите една погрешка в себе си, нищо повеќе. Не е дошъл вашият пријател, вие ќе кажете: тоу е непостоянен, тоу не седи на думата си и т.н. Но тия неща ги е казал и тоу спрямо вас и вие не сте нищо друго, освен един отглас на неговите мисли.

Титам сега: ако аз в гората повторя една мисъл, произнеса я звучно, дам ѝ живот и тази мисъл се върне към мене, от нейното ехо какво придобивам аз? Јако кажа: „Горо ле, горо зелена, водо ле, водо студена“, какво придобивам сега? Принасям ли нечу, ако кажа

този стих? Какво създавам и какво принасям вътре в живота? И тогава що е ехо в природата? Що е отзвук в природата?

Може да се спрем и да кажем: „Ти си много добър човек.“ Има ли смисъл? Ти някому говорим, не го виждаш. Ти му казваш: „Ти си много добър човек.“ И той ти казва: „Ти си много добър човек.“ Ти го хвалиш и той те хвали. Ако кажем: „Ти си добър“, ехото дойде при тебе, имат ли един и същ смисъл? Геометрически как седат, имат ли една и съща поза?

Представете си, че вие сте обърнати на изток и произнесете нещо, ехото в каква посока ще се върне? Обратно към запад. Знаги отговорът на вашето ехо ще бъде в точно противоположна посока. Сега, какъв е смисълът на ехото? Мислели ли сте върху това? Ако вие произнесете една дума и тя ви даде ехо, тази дума кармически от миналото ли е, имате ли някакво възпоменание към нея? Ами че как се ражда това ехо?

Добре, аз ще ви задам същия въпрос. Ако във вас се заражда желание да имате едно огледало да се огледате и получите едно отражение на себе си, кои са побудителните причини? То е пак ехо, отражение. Ехо наричаме отражението на словесната реч, звука, а „отражение“ в тесен смисъл –

отражението на вашия образ в огледалото. В туй о
гледало в миналото кармически имате ли
задължение? Ама как е свързано? Как е възможно туй,
което нямаше никакво задължение, да съществува без
причина? Знаги без причина стават нещата. Ама
подбuditелната причина коя е, да искате да се
огледате? („Да имаме понятие за своя образ, за да
знаем себе си.“) Понятие? Защо? Погава значи, ако с
едно виждане в огледалото може да познаете себе си,
онзи въпрос – познай себе си – е разрешен вече.

И туй, казват: „Природата, като дошла и се
огледала, създава сегашния свят, за да се види.“
Казват сегашният свят е едно отражение на
реалния свят. А кой е реалният свят?
(„Божественният.“) Туй. Де се намира той? Та може да
си поскружим с тази линия. Ако реалният свят е A^n
отражението къде ще бъде? A^m нали. Добре, ако
реалният свят е в A^m , отражението ще бъде A^n .
Добре, резултатите ще бъдат ли едни и същи? Не.

Какво беше заглавието на лекцията? „Най-
добрият метод на природата за човека“. Добре.
Следователно туй съзнание, C^u , на човека в
природата, е точно определено. То не може да се яви
когато и да е. На него е определен денят, определена
е годината, определен е месецът, определена е
седмичата, определен е часът, определена е

минутата, определена е секундата и третата. Тъй съзнание трябва да се яви точно в дадения момент на мястото си.

Много пъти нещастията в живота се раждат от това, че едно съзнание е направило едно малко отклонение в своето проявление. Колкото съзнанието е по-съвършено, толкова повече то спазва законите на природата и следователно животът на човек с таква съзнание е по-хармоничен в неговото възплъщение. Зависи от точността. Ако той спази времето, което е дадено, яви се точно на времето, всичките му работи ще следват по същия закон. И тогава аз мога всекиго да изпитам, всеки може да познае дали неговото съзнание се е появило точно на своето време, или не. Как? Много лесно. Такава лесна работа е.

Първият опит аз ви давам: сверяваме си часовниците точно, като ученици. Казвам ви: „Вие ще бъдете на Фитоша точно в четири часа [без] трийсет и две минути, пет секунди и четири трети.“ Аз гледам сега за третите нямаме показано в часовника. Пуряме нула за тях – 0. За минутите и секундите имаме. Четири часа, трийсет и две минути, пет секунди и нула трети. Да кажем, закъснеете само пет секунди и трийсет и две минути, идвате точно в четири часа. Аз знам колко

погрешки ще направите. Имате едно голямо отклонение, следователно на вас не може да се разчита. Не само не може да се разчита, но и вие сами на себе си не може да разчитате. Тогава, ако запример вие направите таква отклонение, трийсет и две минути дойдете, а закъснеете само пет секунди, тогава стънките в живота ви ще бъдат по-малко. Закъснял си с трийсет и две минути – те ще бъдат по-големи. Изпуснете и четири часа, дойдете в пет или в шест, вие тогава вие ще се извинявате, няма да кажете истината. Въ света вашият въпрос е разрешен. Ако изпуснете цял час, вие ще бъдете един човек само на нещастия, само камъни ще трошите и нищо няма да вършите. Ако изпуснете трийсет и две минути, вие ще мязате на човек, който е ял, пил и не е довършил всичките неща. Ако изпуснете пет секунди, то е човек, който е приготвил погвата си, но не е успял нищо да посади и тъй ще си замине от този свят. Добре.

В проявяването на туй съзнание вие може да изправите всички тези погрешки, защото съзнанието се преражда всеки седем години. Следователно, ако вие при първото си проявяване на вашето съзнание пропуснали сте времето, после – във второто прераждане в този живот, може да поправите погрешката си. След седем години съзнанието се

пробужда у вас, преражда се. Към четиринайсетата година [пак се преражда]. Към двайсет и първата година пак има прераждане. Към двайсет и осем години пак има друго прераждане, към трийсет и пет години има друго прераждане на съзнанието ви.

И тъй, може в този период вие да изправите, ако искате, вашите погрешки. Непременно трябва да бъдете точни. Най-първото нещо – за един окულтен ученик се изисква той да бъде тоген на онова, което обещае в себе си и на другите. То е правило. Ще обещаеш в четири часа – в четири, в четири и половина – в четири и половина часа, ни минута по-рано, ни минута по-късно. Ще фиксирате вашата мисъл да бъдете точни в четири и половина часа, нищо повече. И няма да правите никакво извинение: „Да, може у елов но.“ Каквото и да стане, трябва да се стремите да изпълните обещанията. Силата на волята в това седи. Няма да кажете: „Няма нищо, че с една минута съм закъснял.“ Една минута решава целия въпрос. Ако в обещанието не спазите една минута, може да изгубите всичко. Една минута ако идете по-рано, пак може да стане някаква катастрофа.

Природата не обича нито по-рано, нито по-късно. Нещата, които стават по-рано, са недоносета,

недозрели, а нещата, които стават по-късно от определеното време, са гнилото в живота. Тъй е сега.

Аз забелязвам във всички ви, в учениците, един голям недостатък: вие не сте точни на вашите дадени идеи. На обещанията си не сте точни и във вас има голямо своенравие. Но природата троши главите, краката, ръцете на всички, които са своенравни. Ако вие не внимавате, ще строши и вашите. В нея церемонии няма.

Сега, в живота който и да е дошъл, той трябва да спазва абсолютно този ред в природата. Безпощадна е тя, разбирайте. И всякога ще имате едно побуждение. Ако вие дадете известно обещание, най-малко ще имате три побуждения, да ви предупредят да станете. Ще каже: „Хайде, стани и тръгни.“ Едно силно побуждение. Ти кажем: „Пакай, не съм закъснял.“ След две-три минути дойде второ побуждение: „Стани и тръгни!“ Кажем: „Ама още не съм доспал. Слънцето не е изгряло.“ Дойде трето побуждение. „Пакай, обещата ми не са закъртени.“ Цом дадем обещание, нито обуща, нито шапка ще гледам – имам, нямам, ще изпълним обещанието. Ако нямам обуща, бос ще идем; ако нямам палто, бос палто ще идем. „Как бос палто!“ Ами ти с палтото ли се роди? Ще кажем: „Как бос шапка!“

Вие с шапка ли се родихте? Без палто се родихте, без шапка, без обуща се родихте.

За предпочитане е да идем и да бъдем честен на своето обещание. Ти изгубваш великата съдба на живота – една съдба, която ще бъде важна не само за един живот. Може едно обещание да решава съдбата за хиляди животи. Може такива съгетания да има, да е толкова важна [работата], че тогава, когато казва: „Стани!“, ние трябва да станем. За да дойде един от тези велики напреднали духове и да ти казва „стани“, значи работата е много важна.

Следователно ще внимавате дълбоко на ония ваши побуждения, да знаете да не прегремавате вътре в себе си.

Всичките престъпления в живота произтигат от неточността в живота. Може да направите известен опит. Идете на гости на един ваш приятел и кажете на себе си: „Аз ще стоя 4 приятеля си до четири часа.“ Ти идем в два часа и кажем, че ще стоим до четири часа. Не спазим ли туй правило, ако ти останем по-късно от четири часа, непременно всичко ще се развали. Кажем до четири часа, до четири часа да стоим. Дойде побуждението – стани. Сега, каквото и да ти предлага, ти ще кажем: „Имам важна работа, трябва да си вървя“, нищо повече. Следователно

първото нещо – от вас се изисква абсолютна точност в изпълнението на своите обещания. Ченикът трябва да бъде съвършено точен. Греховете ви в света, това е неточност. Всичките престъпления тогава се вършат. Всякога се вършат престъпления в езерно време, само в тъмнина се вършат, не денем. Всякога кражби, убийства стават само в тъмнина. А в тъмнината точност не може да има. Ти в тъмнината не може да определиш какъв трябва да бъде пътят ти. А денем, при ясен ден, при светлина, ти напълно може да определиш пътя си и постъпките си. После, в тъмнината може ли да нарисуваш някоя картина, може ли да напишеш някое писмо? Знаги всички ония възвишени и благородни работи може да се извършат само в светлина. А точността е само проявление на светлината. Когато казвам, че трябва да бъдете точни, подразбирам да използвате светлината в нейното проявление.

Когато аз говоря за светлината, ще дам нова мисъл, която не е минавала през ума ви. Знаете ли каква е? Всеки един лъч, това е проектирано желание на едно възвишено същество. Следователно лъчът, който иде от слънцето, преминава в нас, произвежда едно действие на приятност. То е лъч, който иде от съзнанието на велико същество. Този същество, което проектира този лъч във вашите очи, във вашия мозък,

иска да има правилно отражение. Вие възприемете
лъга и се обърнете към земята. Идете в кръглата,
седнете, пиете вино. Под думата „вино“ знаете ли аз
какво подразбирам? Кръглата подразбира един
непорядъчен живот, а виното подразбира безпорядъчни
желания и мисли. Значи, когато туй същество
проектира една възвишена мисъл, то е един слънчев
лъг. Тия вибрирания на светлината, които постоянно
идат към земята, към хората, към всички живи
същества, са проектирани мисли, пожелания, чувства
на велики същества. Светлината е проекция на
мислите на великите същества. Те имат желание
да повдигнат всичките хора, които са почти мъртви
на земята.

Следователно, ако вие станете сутрин, ако първия
лъг, който дойде във вас, ако вие се постараете да
схванете каква е мисълта, която иде от този лъг,
знаете ли каква мисъл ще дойде във вашия ум! Вие
ще кажете: това са колебания на светлината.
Светлината има колебания, но светлината носи
живота в себе си. Но този живот може да го
възприеме само онзи, в когото съзнанието е пробудено.
Защо не във всяка почва може да растат
растенията? Ако вие в един пепелищник посеете
една селка, тя ще поникне ли? Или ако я посеете в
една варница? Хубаво, ако вашето вещество е

варница, или ако вашето вещество мяза на един пепелищник, може ли да израсне нещо добро? Хубаво, аз употребявам думата „варница“, тя на какво е емблема, може ли да разрешите? Аз няма да обяснявам, но на класа ще ви дам тема за следущия път, да видим, може ли да разгадаете. „Варница и пепелищник на какво са емблема“ (XVII) ще ви бъде за тема.

Сега значи съзнанието на всеки едного от вас в дадения момент трябва да бъде едно.

Аз ви привеждам един окултен закон – по никой друг начин вие не можете да съградите вашия живот. Пристъпваме към един от важните закони. Ако вие знаете проявлението на вашето съзнание, какво е отклонението на пет секунди, трийсет и две минути и четири часа, вие ще знаете как да поправите вашите погрешки. Защото от туй отклонение се пораждаат всичките бели в живота. Ако не знаете туй отклонение, няма да може да поправите вашите погрешки.

Знаете ли произхода на мързела? Мързелът на какво се дължи? Мързелът как е произлязъл в света? Мързелът, това е син или дъщеря на ония хора, които обигат да се удоволстват непорядъчно, които обигат да ядат и да пият, да прекарат живота си охолно, нищо повече. Като кажеш, че имам мързел, ти носиш

големи пороци. Мързелът е само резултат на хиляди грехове, сторени в миналото.

Значи, ако има С^и някакъв мързел в съзнанието, мързел може да има в сърцето, в мислите. Обещал си да мислиш, имаш тема зададена, кажем: „Днес не съм разположен. Утре, като стана в четири часа, ще я напиша.“ Ти седнеш, кажем: „Не може днес да я напиша, вдъхновение нямам.“ Не, ще седнеш, ще кажем: „Ще напиша темата, каквото и да стане.“ И ти ще напишеш темата. Само глупавият отлага, той е мързелив. Някой поет казва: „Днес нямам вдъхновение.“ Днес няма, пък утре ще има! Само глупавият отлага. Да се напише една тема, изискват се най-малко две предложения. Тема зададена – да направим едно добро. И седнеш ти, погъвам да опитвам. Ти казвам: да направим едно добро, значи да стимулирам сърцето си, ума си, да имаш силни мускули, силни крака. После, да си ял пегена кокошка, половин кило винце да си изпит, да си се отспал хубаво. Няма какво да разправям, тия са празни работи. Добро дело – имаш беден другар, той не е добро. Ще вземеш салмуна, ще идиш, ще занесеш салмуна, ще се свърши работата. Няма да питаш дали краката са здрави. Точно в четири часа ще вземеш хляба, ще го занесеш. Темата е отлично написана, свършена е много добро. А другото –

мързелив, отлагането – то е позорно и нищо не се свършва.

Следователно ще наблюдавате вашето съзнание. Ако вие не наблюдавате себе си, то е първият закон, вие не постигате нищо. Вие имате добри желания, които искате да постигнете, но всичко зависи от вашето съзнание. Сега ще ви приведа един пример. Вие искате да постъпите в училище. Свършили сте вече четири отделения, станали сте на петнайсет години. Във вас се зароди желание да постъпите в прогимназия. Пресочил си една година. Срещам известни личности, дойде побуждението. Постъпите тази година. Вие имате условия, които са най-добри, защото тази година вие имате учител, който ще ви даде подтик. Вие казвате: „Идущата година.“ Идущата година дойде друг учител, но кармата той не хармонира с вас, ще ви дойдат неприятности, той ще ви изхвърли. Каквито мънотии имате, вие трябва да идете. Ако сте верен на закона, те ще ви съдействат – тия мънотии постепенно ще се премахнат. Във втория случай, макар да нямате мънотии, ще влезете без мънотии, но ще излезете с по-големи мънотии. В първия случай с мънотии ще влезете, но ще излезете без мънотии.

Следователно, ако вие започнете каквото и да е дело в света с мънотии, бъдете верни на вашето

съзнание, не отлагайте. Точно, никакво отлагане! Женица страдат само от отлагане. Започни една работа, но я свърши. Някой започне една работа, явят се мъчнотии, не я довърши. Друг почне една работа добре, върви му, говори за окултизъм, това-онова, но в края на краищата ще остави всичко и ще се свърши. Започнем ли една работа, каквото и да се случи, ти трябва да я свършиш.

Идеята е като Божествено семе, което трябва да се сее във вашите души точно навреме. Посеете ли тази свещена идея в себе си, вие ще бъдете точни, да я пазите. Вие тази идея ще я пазите дотогава, докогато тя израсне, докато стане самостоятелна, силна – дотогава ще я пазите. Ще я оградите хубаво. Няма да се отклонявате, да се отстранявате от нея. Една идея, две, три, четири – всички идеи ще ги посадите точно навреме. Точни ще бъдете. Защото ще ви дам една задача на вас в класа.

Трябва да ви дам една задача, да опитам кой какво отклонение има. Ще ви кажа да дойдете в класа точно в седем и половина. Въз ще дойда пет минути преди вас, няма да ме знаете. И вие ще трябва да дойдете точно в седем и половина в класа. Знаете ли какво е точност? Да дойдете според часовника на вашето съзнание. Въз ще дойда преди вас, ще седна тук и ще започна да хроникирам, да

отбелязвам кой кога ще дойде. Вие всицѣ няма да дойдете изведнѣж, ще има дистанция между вас.

Значи вие всицѣ трябва да бъдете пунктом тук в седем и половина. Нами сте гели романа, онзи филмас как е станал тоген. Защо англичаните успяват в живота си? Това се дължи на тяхната точност. Англичанинът като каже, той е точно на времето. Той ще каже в четири – в четири. Той ще бъде точно навреме, нито минута по-рано, ни минута по-късно.

Първото нещо – вие ще турите точността. Туй правило искам да го запомните: точност, разбирате! После, ще ви дам второто правило. С туй правило ние ще направим едно упражнение. Точност. Добре, времето е точност. Тази картина ще я продължим друг път. Върху тази тема всички ще мислите. Върху нея ще се съгради бъдещият ви живот – каквото излезе от вас според точността на вашето съзнание, как се е проявявало.

Природата има определено време за всички наши постъпки. За всичките ни постъпки е определено време. Лошите постъпки се намират между тях. За лошото в природата няма определено време. Всяка постъпка, която не е извършена навреме, то е престъпление. Всяко престъпление, това е отклонение от точността, отклонение от нейната точност. Учо е

престъпление? Едно дело, неизвършено на своето време, е престъпление.

И във всичко туй ще си турите за правило – когато ви срещнете една мъкотия, трябва да я преодолеете. Решете ли ви да бъдете точни, веднага ще дойде леността и ще каже: „Тогакай малко, има още време.“ Тя е като съветник. Туй е дете, родено от хиляди грехове, то ще ви каже: „Ние тази работа знаем. Тогакай, има още малко време.“ Мързела ще го изгоните или няма да го слушате, ще затворите вратата за него.

Аз вземам мързела в много широк смисъл. Мързел има физически, сърдечен; има чувствен, има причинен мързел. Най-опасното нещо е причинният мързел.

Но първото правило – спрете се върху точността. Турете тази идея, която е в този велик закон, точността. Ще видите каква реформа ще настане в живота ви. Бъдете точни.

Упражнение. Протегнете дясната ръка напред. Ще вложите принципа на точността във всичките си пръсти поотделно – в палеца, показалеца и т.н., напред и назад, по десет секунди за всеки пръст.

Това е едно приятно правило – правило за точността, върху което приятно може да се мисли, приятно да се действа, приятно да се разреши,

понеже няма никаква спънка. Единствената спънка, то сте вие, абсолютно друга спънка няма.

Следователно ще кажете тъй: „Вз няма да спъвам себе си, нищо повече. Ще бъда тоген.“ Защото, ако тъй правило за точността вие не може да го разрешите, ние не може да пристъпим към изучаването на ония велики природни сили. Защото всяка една природна сила, която изучаваме или правим опит, изисква точност. Когато работим със силите на природата, изисква се точност и много голямо внимание, да не се пропусне нито една минута. Без тази точност може да се пропуснат много големи работи.

Първото нещо – ученикът трябва да бъде тоген. Изисква се голямо внимание, да не пропусне ония правила, ония разпоредения, които природата е турила в действие. Навсякъде тя еднакво постъпва.

Тъй правило, точността, е потребно за бъдеще. В него ще градите целия ваш живот. Вашето щастие и нещастие ще погива върху него

Едно кратко размисление.

Само светлият път на Мъдростта води към Истината.

23-та лекция от Учителя, държана на 4 април
1923 г., София.

Житеното зърно

Учителят поздрави: „Само светлият път на мъдростта води към истината.“⁶

Проектоха се резюметата на седма и осма лекции от миналата година.

Проектоха се десет теми от темата „Ползата от съня“ (XIV).

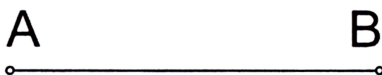

Фиг. 1

⁶ Тази лекция е по пълни стенографски записки. В каталога на Е. Андреева е наименувана „Житно зърно“.

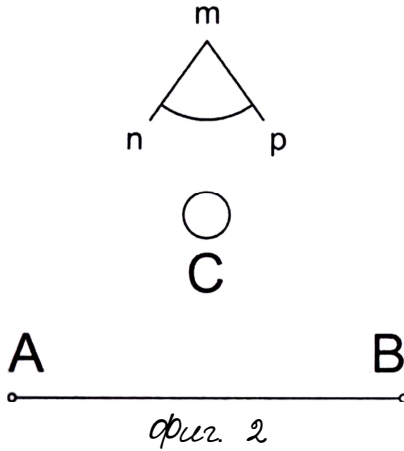

Да кажем, че това C е една селка (Фиг. 1). Това е един резултат, нами. Самият резултат в селката е скрит. Да допуснем, че вие имате една селка от гереша или круша, или някое житено зърно, или някоя селка – жълъд от дъб или може да имате селката на някой друг плод. На скритите сили във всяка една селка трябва да им се дадат условия, за да се развият. И тогава селката върви – цом се турят тия сили. Колко елемента са необходими? За селката са потребни: погва – едно от условията.

Погвата АБ, това е пак един резултат. Това е известна материя, която е вече образувана. Тази материя, която не е завършила своята еволюция, е изостанала. Тя се наричат „спящите духове“ в пространството. Тази селка ще вземе, ще преработи всичките тия духове. Или на научен език казано – спящите сили в природата, лежащи в спящо

потенциално състояние, тази селка ще пробуди и ще ги превърне в кинетически.

Огряването, този гъл нтр, означава слънчевите лъчи, които падат върху селката (Фиг. 2). Това са условия на светлината. Тази светлина трябва непременно да се възприеме. Същата светлина носи със себе си и влага. Това са външните елементи, които спомагат на селката, за да може да се развива. Така имате едно движение на селката, разклонение.

Този разклонение е към центъра на земята, 0. След този имате едно друго движение – нагоре.

Сега ще забележите, че между корените и клончетата има известно съответствие, подобие има, тоест на всеки един корен съответства едно съществуващо клонче: на голям корен съответства голям клон, на малко коренче – малък клон, на най-малко коренче – най-малко клонче. Така, когато съответстващото коренче изсъхне, изсъхва и клонът горе. Аналогия има.

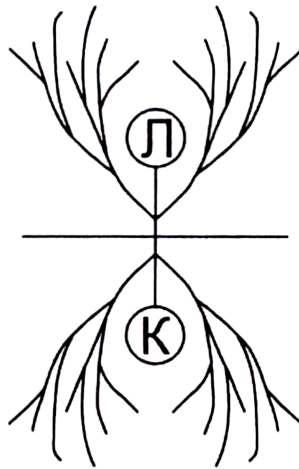

Фиг. 3

Сега, ако вземете и човека – той е създаден от две семки, или две семки са образували човека (Фиг. 3). Едната семка е произвела неговия мозък. Това са корените долу. В симпатичната нервна система има един друг мозък, ред от ганглии – стомашен мозък, друга една семка, на която клончетата ѝ вървят в тази посока нагоре. Той съответства на материалния свят. Човек черпи всичките сили, необходими за неговото сърце, оттам. А и симпатическата нервна система е повече заета с чувствата на човека.

Сега вие трябва да знаете да прочувате вашия мозък, да прочувате и вашата симпатическа нервна система. Има начини. Ние ще пристъпим към това прочуване, това не е тъй лесно. За пример, ако вие

възприемете някаква храна в стомаха си, ако я приемете, и някоя вибрация на тази храна не съответства на тия трептения на симпатическата нервна система, заранда се тягостно състояние в долната част на стомаха. Чесъате някой път тежест долу. Това са тия вибрации от тази храна. Може да сте яли месна храна, сирене или кашкавал, или сушена риба и т.н. След като мине туй състояние, след като мине тази тягост – най-после, може да мине по един или друг начин, може да вземете очистително, топла вода, разтривки, това-онова, може да ви мине, но няма да се избавите тъй лесно. След минаването, в слепите очи ще Chesъате едно напрежение, едно полфрагаване. Знаги – ония по-ефирни вещества са минали през нервната система в мозъка ви. След туй състояние се изисква пак друго очистително. Ден-два вие сте неразположени, ходите и целият свят ви е виноват. То е може би петнайсет-двайсет грама от хайвера, герен хайвер ако сте яли, или риба – и да е произвела цялата тази пертурбация вътре във вашия ум.

Сега, като ученици, едно правило ще пазите. Две търсите най-лесния път. Въз съм казал и друг път: най-лесният път е най-мъгният. То-опасен път от лесния път няма. А най-безопасен път е най-мъгният път. Избирайте най-мъгното и всякога ще

имате по-голяма сполука, отколкото ако избере те лесния път.

Сега допуснете, че това житено зърно, това семенце, търси лесния път. Ако то кажеше тъй: „Аз не искам дълбоко да стущам корени в земята. Аз искам само два-три сантиметра надолу. Не искам надолу да правя сондажи, десет метра да пучна корени. С такава работа аз не се занимавам, до такъв резултат аз не искам да отивам.“ Питам, какъв ще бъде резултатът на това растение? При най-малката суша то ще изсъхне. Това е право и за онези хора, които търсят лесния път. Може да казват: „Мънотии не трябва, от мънотии няма нужда.“ И ученици има, които казват: „Аз не искам да се занимавам с математика; лесния път – с история, география, с музика.“ Мислят, като че музиката е лесна. Ти, като се занимаваш с всеки предмет, дълбоко ще влезеш, всеки предмет вътре в съзнанието дълбоко трябва да проникне.

Не мислете, че музиката е лесно нещо. Защото не всеки, който пее, е певец. Аз наричам певец само онзи, който, като влезе в една стая, дето хората са болни, неразположени, изпее една песен и ако състоянието на всичките хора [се подобри] и те оздравеят – той е певец. Защото музиката лекува, тя е начин за лекуване, тя е начин за хармонизиране.

Следователно в туй отношение всинца трябва да бъдете музиканти. И в една школа – онези, които нямат музика, учениците не може да се хармонират. Когато ние говорим, че трябва да се хармонираме, ние разбираме – ще пуснеш корените дълбоко вътре в земята: пет, десет, петнайсет, двайсет метра. Защото тогава ще имате най-голямата стабилност. От земята ще извадите всичките сокове и ще ги изразитите в клонцицата.

Туй че вашата идея зависи от дълбочината. Колкото дълбоко сте отишли към земята, толкова дълбоко ще идете към Бога.

Сега, трябва да се трансформират тия сили. Най-първо, как ще се трансформира една сила? Е, допуснете, че аз правя една инжекция, една инжекция с такова вещество, че като бъртна вътре в тялото ви, след един месец във вашия мозък се родят най-красивите мисли. Но преди да се родят тия красиви мисли, вие ще имате едно голямо подуване. После, една огненица ще имате, треперене. После ще боледувате, още една седмица най-малко ще лежите, не мърдате. Ще кажете: „Още веднџ такава инжекция не ми трябва.“ След един месец ще забележите добрите резултати от тази инжекция.

Туй в психическия свят туй става. След всяко едно голямо страдание, когато човек дошъл до

пофрагаване, че животът няма смисъл, тогава всякога в ума ще се родят най-светли идеи. Тъй било с всички велики хора, тъй било с всички изобретатели, тъй било с всички художници, писатели, тъй било с всички велики музиканти, тъй било с всички проповедници. Навсякъде законът е верен. Най-мъжният път е правият път.

Сега, когато дойдат тия мънотии във вас, ще кажете: „Тази инжекция е турена.“

Да допуснем, някой дойде и каже: „Такива изречения има в български език.“ Има ред добри думи, които имат низходяща степен, и отрицателни думи, които имат възходяща степен. Ние казваме: „Не е по-лош от другите хора“ – и ние усещаме една радост. Знаги другите хора са лоши, и ти си като тях. Става ти приятно, не се обиждаш. И другото изречение: „Ти не си по-добър от другите хора.“ Другите хора знаги са добри, но ти не си по-добър. Ти се обидиш. Като ти кажат: не си по-добър, подразбираш в обратния смисъл. Защо питам, знаете ли причината? Защо? Досещате ли се? Тогава теб не ти стане приятно, имаш високо мнение за себе си, че си много добър. „Той не е по-добър“ – какво трябва да разбираме? „Добрина“ подразбира права мисъл, право чувство, право действие – три елемента, дето доброто може да се роди у човека. Човек не може да

Обде добър, който няма една права мисъл. Защото доброто е резултат.

Добре, идва тогава един ваш другар, вие в класа нами често се обиждате, в гимназията става това. Той казва: „Ти си първокласен невежа.“ „А, как, казва, господине, първокласен невежа? Ти знаеш ли, аз съм гел на френски еди-кой си философ, еди-кой си автор. Ти разбираш ли, аз съм гел на френски Декарта, разбираш, а на немски аз съм гел „Листия разум“ на Канта. После аз съм гел на английски Бекона. После аз съм гел Спенсера.“ „Гели ли сте! Погава ме извинете. Вие не сте невежа, вие сте учен човек.“

Питам: защо човек трябва да се обиди, като му кажат, че „ти си първокласен невежа“? Не е ли истина? Кой е този, който не е първокласен невежа? Ами хубаво, този много учен, който казва, че той не е невежа – забоми те глава, ти причината на болешката на твоята глава знаеш ли коя е? „Ами не зная.“ Забоми ме стомах, стяга ме стомахът. Викат сега лекар. Той ще каже: „Излезе си езика.“ Лекарят казва: „Езикът ти е бял. Отвори си окоото. Хм, окоото ти жълто. Дай си пълса. Стърцето ти бие аномално. Е, затова те боли главата.“ Ами защо е бял езикът? Защо е жълто окоото? Защо бие пълсът по-бързо? Казва: „Колко невежа съм бил.“ Представи си, мен ме забоми глава и аз да не зная причината на

болката. Дойде лекар казва: „Езикът бъл, после, окоото жълто, пучлът му бие [бързо].“ Всеки, на когото езикът е бъл, на когото окоото е жълто и на когото пучлът бие бързо, всякога ще има главоболме.

Сега, като премахнем белината на езика, жълтината на окоото и биенето на бързия пучл, няма да има главоболме. Но белината на езика показва, че този човек е обичал да лъже. Чужд човек обича да лъже, всякога той ще има главоболме, нищо повече. Ако искате да знаете, лесно може да се лекувате. За пример от една лъжа може да платите. Въз ли ви заболм, глава ли ви заболм – има едно малко престъпление в природата. Все трябва да претърпите наказание, защото това е туй наказание. Не бляйте от болката. Все, като ученици, трябва да знаете това.

Сега зъбът ви заболм. Хайде да го извадим! Мислите ли, че като го извадите, ще се уредят работите ви, ще се премахнат болките? Не. Сега за един окултен ученик – заболм те зъб, ти ще се поставиш, че имаш воля, ще кажеш: „Може да издържа туй страдание.“ Ще седим. Като дойдат другарите, с подучто лице ще приказваш, тихо, спокойно. Няма да казваш „ох-ох“. Защо „ох“ да казваш? Ще преодолеем, ще абстрахираш чума си. Природата иска да покажем смел ли си, или не.

Сега мислите ли, че това житено зърно, което стъпва корените си в земята, че няма страдания? Чужди страдания има – такива страдания, каквито вие нямате. Опитали ли сте какви страдания то усеща, като че да се пръсне. Казва: „Ще се мре вече.“ Като се пръсне тази забивка, която обвива туй зърно, усеща, като че ще мре. А като се пръсне, тогава идва нов живот нагоре.

Сега за пример аз искам да ви покажа: зъбът ви заббли – искате да го извадите; коремът ви заббли – искате да вземете отистително; кашлица ви хване – пак търсите нещо. Питам, какво ще научите най-после? На нещата трябва да се научат причините. Да кажем, става ви главоболие – идва смущение. Някой път седите, тежко ви е на душата. Усещате известна мрачина, усещате голяма празнина. Е, хубаво, тази празнина от какво произтича? Ако едно шисе е изпразнено и усети голяма тъга, има ли нещо лошо? Ами то е начин, то е един симптом, то е предсказание, че скоро неговият господар ще го занесе, ще налее нещо ново. Щом се изпразниш и усещаш, че в ума ти няма никаква идея, непременно ще дойде нова идея.

Та вие, които се занимавате с оккултна наука, трябва да знаете законите, за да може да владате другите науки, за да може да се ползвате. Тонезе

вие сега сте млади, на старини, когато започнете да остарявате, ако вие не разбирате окултните закони, тия противоречия ще започнат да действат на вашия гръбначен стълб, вие ще започнете така да се прегърбвате, ще станете един сирконфлекс или една въпросителна. Изгърбиш се, казвате: „Остарях.“ Остарях защо? Е-е, какво мисли, когато беше млад? Знаеш ли защо беше млад и защо остаря? Не го знаеш.

Окултният ученик трябва да бъде прав. Прегърби ми се, това е символ. Той е стар, цолм е гърбав. Като е млад, той е прав. Станем гърбав – то е признак материалистически.

И на всички ви казвам гърбниците да си изправите. Първото нещо – станете сутрин, едно упражнение направете. Станете сутрин, не бързайте да хванете работа. Вие станете сутрин, чумивате се, казвате: „Времето днес е така мрачно, не съм разположен.“ Не, стани, изправи се, кажи: „Времето днес е отлично.“ Изправи се така хубаво, съсредоточи чума си нагоре към слънчевата система, съсредоточи чума си надолу към центъра на земята. Направи едно движение нагоре-надолу, изправи се. Може да възприемеш тия течения от центъра на земята и после ги препрати към слънцето, и от слънцето ги препрати към центъра на земята. Изправи се хубаво, направи една благодарствена молитва. Молитва не

на думи, но да преживеем великата мисъл, да знаем, че тъй Великото Съзнание в света, което те е пратило и е създало всичките условия, благодари, че Ти ти е дало тази благодат, и благодари за вниманието, с което всичките добри същества са те удостоили, че тия велики сили, които ръководят съдбините на хората, са отделили част от своето време да ти служат и са ти дали възможност да живееш. Благодари.

Така правят цветята. Цъфтенето на цветята, то е една признателност. Едно цвете, след като е проникнало дълбоко вътре в земята, и за онази голяма услуга, която слънцето е направило към него – то го е направило с краски, със същите краски, които слънцето има: с бялмо, синьо, червено – то си обръща цвета към слънцето и казва: „Аз ти много благодаря за голямата услуга, че ме извади от пръстта, че ти ми показва смисъла на живота и ме направи да цъфтя.“ След това, като го погледа, засмее се и казва: „Ще ти дам повече от своята енергия.“ Така и ние: всяка правилна, светла, Божествена мисъл, това е един цвят, едно разцъфтяване на говекия ум, отправяне към Бога да Му благодарим. Или всяко едно чувство, което прониква у вас, не трябва да бъде едно обикновено чувство, а то трябва да бъде един цвят. Всяко действие трябва да бъде реализиране

благодарност на всички онези, които ни помагат да се по дигнем.

Защо трябва да мислим? Ще благодарим. Умом не благодарим, ти не мислиш, твоята работа е свършена. Уветето, което не цъфти, неговият въпрос е свършен. Цъфти ми, то използва всичките енергии в себе си.

Все ще се стремите да имате една чиста и възвишена мисъл. Окултният ученик трябва да има чиста, светла мисъл, не мрачна, песимистична мисъл: „Аз не съм способен.“ Това е една гордост. За какво ти си способен? Ако едно малко цвете е способно да направи един цвят, ти не си ли способен твоята глава да роди повече? Ти като цветето не можем ли да направим нещо повече? Можем.

И тъй, вашите съдещи мисли, вашите съдещи желания, вашите съдещи действия трябва да бъдат необикновени.

Сега, не трябва да се заблуждавате, че като вземете и нарисувате едно цвете, то е все едно, [както] когато цветето е живо. И вашата мисъл, то е същото. И тази мисъл трябва да е произлязла чрез големи усилия, мъкотии, страдания, че като цъфнете, ще почувствате вътрешна радост, обдрост. Знаете ли, ако бихте изкарали един живот без мъкотии, какво ще стане?

Но ако вие имате ужасни страдания, мъгения, вие имате нещо, което има и този, който е копал на лозето – радостен вие имате дял. Кой се мъги? Който копая на лозето. Онзи, който цял ден копая на лозето, как върви? Навел се, прищипки ще има на ръцете си, лицето почерняло. Казват: „Почернял“ Почернял, но работил. А онзи е бял, но не е копал. Природата не обига такива. И Господ не ги обига.

Бели отвътре, а черни отвънка сме ние. А сегашният свят са черни отвътре, а бели отвънка. Именно в тази посока всички трябва да работимте, от тия изводи на природата всички трябва да си помагате.

Вие може да си помагате, ако един от вас е обезкуражен. То-нататък ще ви дадем упражнения. Може да знаете – някой от вас, от другарите ви, минава през голям и тежък изпит, страдания има, казва: „Тази работа не може да бъде.“ И някой път идва му научи да се самоубие. Класът ще почувства неговата мисъл, известно неразположение. Ще кажете: „Ние ще изпратим своята помощ, ние ще споделим от твоята скръб. Какво ти мисва?“ „Имам да давам петстотин лева, не ми достигат.“ Оттук малко, оттам – ще ви дадат помощ. Може да го направите, може. И в чувствения свят, и в духовния свят всичко може да извършим.

Колективната мисъл, това е най-великата мисъл вътре в света. Но най-първо трябва да се научите единично да владате вашия мозък, да владате вашето сърце. Да ги владате и да не мислите, че онова, което преживявате, не е обосновано на известни закони, да не мислите, че вашите страдания са нещо случайно, че са извън сметките на природата. Не, те са предвидени, точно са предвидени.

И тогава за в бъдеще, не само да добием едно зърно, но туй зърно трябва да знаем как да го използваме. Забележете, двайсет години вие сте се учили, свършили сте два университета, но не знаете как да използвате вашето знание. Един ден ви хване тифозна треска, някога паднете, ударите си главата, остане чутайка в мозъка, повреди се паметта, всичкото знание излезне. Каква полза имате?

Значи вие да имате такова самосъзнание, че никога да не стане причина да си ударите главата някъде. Никога да не стане причина, щото тази тифозна треска да остави тия чутайки. И ще се калите. Всички вие трябва да калите вашата воля.

Сега ще ви дам една тема, „Отмичителните герти на силната воля“ (XVIII). То какво се отмичава? Може ли да кажете сега отмичителни герти на силната воля? Ще вземете „воля“, това е най-

висшето. Волята, това е човекът. Изявеният човек, това е волята. Не онова, което мисли човек и онова, което чувства, но онова, което извънва, това е човекът.

Да допуснем сега, как ще съдите за един автор или за един художник? Нали от неговите картини. Как ще съдите за един музикант? Нали от неговите музикални творения, ако той е композитор.

Следователно волята е един реализиран израз на нашия ум, на нашето сърце. На тия два велики свята тя е постоянен изразител. И всякога вие ще се стараете да си дадете един отгет: проявявали ли сте силната воля. На сегашните хора липсва силна воля, нямате силна воля. В мнозина няма силна воля, но в окултния смисъл волята в мнозина е отслабнала. Запример в сегашния век сегашните хора са злопаметни, много мъчно може да забрави обидата – петдесет години минават, не забравят. И често в училището, навсякъде става това. Това са енергии, заложени вътре. Тия енергии трябва да се използват.

За пример вие искате да знаете дали има такива центрове на гестология. Где е вашият център? Накарайте някой ваш приятел да ви обичи. Вие веднага ще почувствате мястото на този център. Когато се развива тази отрицателна сила, вие от задната част на главата ще почувствате едно сгорещаване. Забележете това място. Някой път,

ако искате да видите дали имате страх, дали съществува такъв център, накарайте някой ваш приятел да ви сплаши. Като се образува страхът, вие ще почувствате в главата, в мозъка от двете страни, едно напрежение. Так забележете мястото и тия две места. Или някой път идете някъде, дето има голяма мизерия. Ч вас се зароди чувство на голямо милосърдие. Вие ще почувствате на това място на главата (Учителят показва горната част на главата) едно напрежение, забележете.

Изобщо всичките енергии вътре в материалния свят имат точни места, дето се проявява тази енергия. Тия места трябва да ги знаете. И ще правите самонаблюдение по този начин. Може да изучавате себе си, то е начин за самонаблюдение. И може след години да имате една положителна опитност.

В школата ще ви се дадат известни методи, как да работите.

Сега всичките отрицателни мисли, това са киселини, с които трябва да работите. Във всяка лаборатория са необходими киселините за огистване на ръжда. С основи може ли да се чисти? И със соли не може. Но киселините чистят. Ако искате да го огистите, кажете му обидна дума. Ще го огистите много лесно. Тия думи са точно определени. Знаете ли,

че всяка една обидна дума, ако вие я разбирате, тя има голяма стойност? Има хора, има адепти, които за една обидна дума биха платили десет милиона, но няма кой да им я каже. А пък на вас като ви я кажат, се обиждате. Съберайте ги в шимета. Като ви кажат една обидна дума, турете я в шимето, запущете я. Забележи каква е думата, забележи я, да знаем. Като дойде някой, казва: „Такава дума може ли да ми продадем?“ „Да, имам. Може да ви продам.“ А вие, като ви кажат някоя обидна дума, започвате да я носите. А това не е наука. Това е една рядкост, пазете я, една голяма скъпоценност. Кажете: „Придобих едно богатство, десет милиона лева.“ Една обидна дума струва десет милиона лева.

Следователно отрицателните мисли, отрицателните чувства в този смисъл, това са киселини, които оцветяват говеешкия характер и дават силен подтик.

Сега, ние ще обясним тази всеобща война защо не се спря. Кармата на съвременното говеество беше толкоз натезняла, че трябваше да дойде тъй стълкновение на тия сили и да разтърси цялото говеество, за да ликвидира, защото другояче щеше да ги столети голямо нещастие. Затова се застоя цели четири години без препятствие, за да ликвидира. Но какви въздишки, страдания, пъшкания, знаете ли!

Около петстотин милиона души прогледнаха, събудиха се от войната.

Па страданията, мъгнотимите ще дойдат за вас. Все живеете в една епоха – ще дойдат най-изминимите страдания. Но естествените страдания, те имат доброто предназначение да огладят характера ви.

Ние ще направим един опит. Ще вземем от вашия клас двама души ученици. На единия през ден ще му казваме по една обидна дума. Пъй за три месеца ще направим опита. През ден ще му казваме по една обидна дума, без да знае той. А на другия най-сладките думи ще му казваме. След три месеца ще направите сравнение – [от] тия двата характера, ще видите кой се е подигнал. Всякога онзи, който му е казвана обидна дума, той се е по дигнал повеге. Като му кажат думата, той ще се спре, казва: „Обидиха ме. Няма да ида на театър.“ Той ще си хване главата, спусне си корените дълбоко надолу, ще мисли: „Защо ме обидиха? Какво съм направил.“ Ще мисли, ще мисли, ще ходи, ще си стиска главата. Ще каже всичките мисли по един начин, по друг начин, как да отговори на онзи. Казва: „Пакай, аз ще му намеря цаката.“ Тосле – един план, други, докато най-после дойде една гениална мисъл. Онзи, дето му

казали сладката дума, казва: „Баща ми е богат, аз няма да работя.“

Туй поне на физическото поле е вярно. Затуй използвайте тия страдания.

Обидните думи може да дойдат откъдето, може да дойдат от ваши приятели – някой път се измъкне езикът. Въвие му благодарете, защото тази киселина е необходима за вас. Дружбата е, между религиозните хора, които не знаят тия закони, се раждат цели скандали. Как туй, ние, религиозни хора – трябва да живеем по-добре, да не се караме – си казваме обидни думи! Но вие, религиозните хора, като ви кажат обидна дума, да се радвате, че сте придобили едно богатство, да я турите в шиме. Туй разбирам религиозен човек. Като кажат една обидна дума, да усещаш, че си придобил богатство. Туй значи да разбираш основните закони, които действат в природата.

Сега, ние не говорим за онези разрушавщи сили, за онези мъртви сили, за един ток, който се разлага, но един ток, който едновременно расте. Вътре в живота става туй. Защото в природата има два процеса: природата отделя едни вещества, които туря за работа, а непотребните вещества ги изхвърля навънка. Следователно не ѝ трябва тия сили.

И тъй, това житено зърно всякога ще го имате в зма си. Дойде някоя неприятност, изправете го пред себе си. Искате да се коригирате, тръгнете по неговите корени надолу, после нагоре, пак надолу, пак нагоре. Направете един цвят, цъфнете, завърнете. Нека узрее плодът му.

Някой път сте много неразположени, искате да се лекувате. Ще ви дам опит. Обидил ви някой ваш приятел, с който сте живели пет-шест години, и казвате: „Отсега нататък няма да го срещна.“ Ями като ученик ето какво ще направите. Ями ще вземете едно цветенце, ще тръгнете надолу, като него ще си спуснете корени, после нагоре – ще направите листа. Нека във вашия ум да цъфне тъй цветце, после да завърне плод. Ще видите как ще узрее. Като узрее, вземете този плод и го изяжте. Всичкото неразположение ще излезе, като работите. Следователно, [след] една седмица, като накарате тъй дърво да узрее, ще видите резултат. Направете опита, всичката омраза ще излезе от душата.

И тъй знаги, сега тук трябва да намерим откъм един човек, който да ви обиди. Ще му платим стотина лева да дойде един ден да ви каже, без да знаете, една обидна дума. Да кажем, превърнете сега тази дума.

Една задача ще ви се даде да работите цяла една седмица. Представете си, че ви задам следщата задача, да разрешите следущия опит за цяла една седмица. Казвам: „Ти си един първокласен невестжа.“ Ще вземете [това] присърце, ще работите цяла една седмица вечерно време. Ето какво ще направите. Вечерно време следущия опит ще направите. Един доста голям джобър (бъва), хубаво направен, симетричен, ще го купите от някой бѣвар. Аз ви казвам: „Вие сте един първокласен невестжа.“ Вие казвате: „Сега аз ще ида при бѣвара да си купя един хубав джобър“, който ще ви струва двеста лева. Ще го вземете – мислено туй ще го правите – хубав джобър направен, ще го занесете после къщи. Ще донесете после с една голяма торба прѣст, ще поставите прѣстта в джобѣра. После една селка от портокал ще посеете в джобѣра. Ще седнете, ще кажеш: „Хайде сега да видим, аз ли съм първокласен невестжа, или ти си, който казвам.“ Ще седнем със семето, ще наблюдавам. Ти с него ще слезеш в джобѣра долу, после пак нагоре, после надолу, нагоре – постепенно ще израсне в чума ви. След туй ще започне да разцѣфтява. Ще гледате – ще завѣрзва, постепенно ще се развива плодът, докато узрее. Първият плод, вторият – докато тази мисъл стане ясна в чума ви. За една седмица ще накарате един

портокал да израсне. Този плод ще го вземете мислено и ще го изядете. Сега – една задача. Ще започнете да правите опита. Тази вечер биварите са затворени.

Тя е отлична задача. Тя ще продължава цяла една седмица. Всяка вечер ще работите върху тази семка. Където стигнете, на следната вечер ще продължите. Към четвъртия-петия ден тя ще цъфне. Може и на третия или на втория ден да цъфне, може, най-после, никак да не цъфне. Ако цъфне, завърне и узрее – разрешили сте задачата. Ако само цъфне, и не узрее – дотам сте дошли. А ако не цъфне – никак не сте разрешили задачата. То степенята на израстването, цъфтенето и узряването вие ще знаете докъде сте достигнали в трансформирането на вашата енергия, какво е състоянието на вашата воля. Това е само мислен опит. Но действително след време може вие да концентрирате силата си да накарате едно портокалово семе да израсне.

Сега, туй е в менталното поле. Работете, то е хубаво упражнение. Ще разрешите думата „вие сте един първокласен невенча“. То същия начин може, когато имате друга мънотия, [да] вземете този Джобър. Този Джобър ще ви бъде правило. Уом имате мънотия, ще вземете Джобъра, ще го поливам. Ще вземеш мисълта си да контролираш, да започне

мисълта ти да работи. Ти ще се свърнеш с природата, тя ще започне като майка да те учи да се трансформират енергиите на мозъка. Най-светлите мисли ще проникнат.

Това е един опит. Най-малкото, ще видите, че то израства. Деге сте ученици.

А другата задача – всички да ви обичат, е потрудна. Тя ще дойде след Джобура.

Тези опити са хубави. Между другите неща ще кажите волята, ще кажите ума, ще кажите сърцето с тях, защото главното е в упражнението. Защото не може да лекувате каквато и да е болест. Да кажем известни гъжди вещества има в тялото ви. Ще се даде едно лекарство, което лекарство и болестта трябва да имат афинитет. Всяка болест пуска отрови в организма. Лекарят трябва да облга болестта, да привлече към себе си отровите, да направи негови съединения и да освободи тялото от отровните вещества, които съществуват. За пример вземете размножението на отровните бактерии. Има около шестнайсет хиляди бактерии. Те имат серум. Когато едни бактерии попаднат в едно тяло, този серум се натрупва и тогава кръвта се отравя от техните извержения. Значи първото нещо – трябва да внесете един цяр да разрежи серума, да се спре размножението на бактериите. И първото нещо – ние употребяваме

топлата вода като едно средство за разреждане на серума. Петдесет, пет, шест, осем, десет чаши ще разредят серума, да се спре процесът на туй размножение. Спре ми се, започва тогава – цялата тази жива сила почва да елиминира, почва да изхвърля тия вещества, тия нечистотии извън и тялото дохожда в нормално състояние.

Сега ще знаете: имате доста материал да учите. Знанието, което имате сега придобито, ще бъде предговор като основа за онова знание, което трябва да придобие и приложите в живота.

Да направим едно упражнение. Ръцете проснатии успоредно напред. Палците и малките пръсти допреди. Останалите пръсти на дясната ръка се плъзгат по пръстите на лявата ръка отгоре. После се допират върховете на пръстите, трите средни пръста на дясната ръка се плъзгат по пръстите на лявата ръка отдолу към дланта.

Туй упражнение има сила, като концентрирате ума си. Когато правите туй упражнение, умът ще бъде съсредоточен в ръката, за нищо друго няма да мислите. Допрете палците и малките пръсти. Когато върховете на пръстите са допреди, лактите на ръцете са успоредни на раменете, а после се спущат отпред, като те ще се преодолява някаква мъжнотия, и пръстите на дясната се плъзгат по

лявата. После пак се издигат ръцете, пръстите са съединени, пак се допират с върховете, свалят се надолу. Пръстите на лявата ръка се плъзгат по десните, но всякога малките пръсти и палците са здраво допирени.

По пет минути на всяка вечер ще си правите това упражнение, за десет деня наред. Упражнението за джобура – петнайсет минути, а това упражнение – пет минути. Най-напред може това упражнение да правите преди лягане, а после с джобура.

Когато на някой човек се обърка мисълта, обръща палците надолу, а когато се оправят работите, туря палците [нагоре] или в джобовете. Турците пък турят ръцете отзад на гърба. То е трансформиране на енергията. Този упражнение има сила, като контролирате ума си, защото по някой път до известна степен огланда.

Те са ред упражнения, които после ще свърнем.

Едно размисление сега.

Все запитвахте, когато ви кажа: „Само светлият път на мъдростта води към истината“, какво да отговаряте. Все ще казвате: „Тя постоянно ни весели.“

Читателят поздрави: „Само светлият път на
мъдростта води към истината.“

Отговорихме: „Тя постоянно ни весели.“

24-та лекция от Читателя, държана на 11 април
1923 г., София.

Разпределяне на енергиите

- Само светлият път на Мъдростта води към Истината.

- Тя постоянно ни весели.

Размишление

Цете се резюме на темата „Ползата от съня“.

Цетоха се резюметата на Девета и Десета лекция от първа година.

Цете се темата „Разлика между съзнание и самосъзнание“.

Упражнение: изнасяне на ръцете настрани. В това положение ще държите ръцете си неподвижно пет минути, като концентрирате мисълта си към тях. След това изнасяте лявата ръка настрани, а дясната движите по лявата, като запог-вате от пръстите на лявата ръка, дохождате до рамото ѝ, минавате под брадата, изнасяте я настрани, напред и надолу. Същото кръгообразно движение правите и около дясната ръка: дясната ръка изнасяте настрани, а лявата се движи по нея. Това упражнение се

прави няколко пъти ту с дясната, ту с лявата ръка и то първоначално бързо, а после все по-бавно.

Упражненията, които правите, са необходими, за да могат енергиите на вашето тяло правилно да се поляризират. Когато човек не живее добре, енергиите в неговия организъм не могат правилно да се разпределят, вследствие на което в едни части на тялото се натрупва повече енергия, а в други – по-малко.

Енергията в Природата иде главно от два източника: от центъра на Слънцето и от центъра на Земята. Преобладаваща енергия в Природата е тази, която иде от центъра на Слънцето – тя е положителна енергия. Когато слънчевата енергия се възприема повече от главата, мозъкът на човека става много активен. Ако тази енергия се поглъща повече от стомаха, тогава стомахът става силно активен; в този случай мозъкът се демагнетизира, отслабва и се явява главоболие. За тази цел излишната енергия от стомаха трябва по някакъв начин да се претрати отново в мозъка. Понякога слънчевата енергия може да бъде съсре-доточена повече в лакътя, в цялата ръка, в лицето и т.н. За да се разпредели тази енергия равномерно по всички части на тялото, необходими са оккултни гимнастически упражнения. Когато не можете лесно да заспите,

причината за това е излишната енергия в мозъка. За да се освободите от нея, трябва да правите такива упражнения, чрез които да я отправите по другите части на тялото. Това става по няколко начина: или чрез концентриране на мисълта си към върха на носа в продължение на пет минути, или чрез измиване на краката в топла вода, за да привлечете част от кръвта в главата си да слезе надолу. Натрупването на слънчевата енергия в някои части на тялото в по-голямо количество създава за останалите чдове ред болезнени състояния. Изобило бледуват тези чдове, които са демагнетизирани, т.е. които са лишени от нужното количество енергия. За да се излекуват, мислено трябва да им се предаде необходимата енергия. Когато на някой заблял чд се предаде нужната за него енергия, той оздравява.

И тъй, когато искате да регулирате силите на своите чдове, направете следното упражнение: спуснете ръцете си надолу и концентрирайте мисълта си към центъра на Земята; след това вземете тази енергия от центъра на Земята и съзнателно я отправете нагоре в мозъка си. Ако не можете да направите това, тази енергия ще ви обсеби и ще се отрази разрушително върху някои от вашите чдове. За да не става това, вие трябва да отправяте тази енергия не само към главата си, но

и към центъра на Слънцето. После прекарайте същата енергия към центъра на Земята. Тези два вида енергии, тези две течения ще се срещнат някъде. Точката, в която ще се срещнат в човека, е под лъжичката – в тази точка вие ще усетите малко топлинка, признак на живот. Ако кръстосването на тия енергии става в мозъка, там ще усетите побед в мисълта; ако кръстосването на тия енергии става в белите дробове, чувствата ви ще се разширяват; ако това кръстосване става в стомаха, ще усещате голям апетит; ако това кръстосване става в мускулите на краката и ръцете, ще изпитвате желание за движение. Изобщо, в който ъд и да става кръстосването на тия енергии, човек ще почувства в себе си особена приятност и разположение към нещо хубаво. Это защо човек трябва да изучава мислите и желанията си, да види каква роля играят те в неговия живот, да размишлява откъде идат – от центъра на Земята или от центъра на Слънцето.

Като знаете това, от вас като ученици се изисква да кон-тро-лирате мислите и желанията си. Какво значи да контролирате една мисъл? Да контролирате една мисъл, това значи да проследите направлението, посоката ѝ – откъде иде и къде отива – и според разбирането ви или да ѝ дадете път, или да я трансформирате, или да спрете

Движението ѝ. Затова трябва да правите опити да размишлявате коя мисъл откъде иде и накъде отива. Без опити, без приложение вие ще натрупате много необработено знание, което ще ви създаде големи неприятели. Ако се събере много необработено, неприложено знание, енергията на това знание ще се натрупа в задната част на главата, дето са мълниите чувства на човека. Това излишно количество енергия пък ще наруши равновесието в мозъчните центрове на главата. За да се възстанови това равновесие, част от тази енергия трябва да се отпрати в предната част на мозъка. В това отношение мозъкът предста-вява чувствителни везни, дето се отбелязва най-малкото отклоняване, най-малкото нарушаване на равновесието. Забелявано е, че горделивите хора държат главата си върната. Защо? Защото центърът на тежестта на мозъка им е повече в задната част на главата. Ч философията пък, които работят повече с предната част на мозъка си, центърът на тежестта на главата е повече в предната част на мозъка; затова именно философията ходят повече с малко наведена глава напред, те са всякога замислени. Ч религиозните хора енергията е натрупана повече в центъра, в горната част на главата, дето е религиозното им чувство, вследствие на което те държат главата си изправена, погледът

или е отправен нагоре. За такива хора казват, че са мистични, обичат да съзерцават.

Тонезе мозъкът е свързан с всички части на тялото, как-вотто поляризиране да става в някои негови центрове, то веднага се отразява в съответните органи на тялото, които по такъв начин вземат участие в натрупване на енергии. Като знаете това, вие трябва да търсите начин да пренасяте излишната енергия в организма си от един център в друг или от един чед в друг. Чужом постигнете това изкуство, вие ще можете да мислите правилно. С пренасяне на излишната енергия от едно място на друго вие ще развивате волята си. Силната воля прави главата на човека при ушиите широка. Човек трябва да работи за усилване на волята си. В това направление той трябва да прави много опити, за да развие в себе си смелост, решителност, самоувереност. Всяко положително чувство придава нещо хубаво на човека. Например, ако религиозното чувство в човека не достигне до фанатизъм, то развива благородство в характера. Нормално развито религиозно чувство придава отзывчивост, деликатност на човешкия характер, то кара човека да влиза в положението на своите ближни, да ги разбира и обича. Който не е развил религиозното чувство в себе си, той няма

почитание към хората, той се отнася с презрение към бедните, към простите хора.

Следователно работете върху себе си да развивате своите чувствени сили, своите чувства. Например, съвестта в човека е във връзка със Справедливостта. Колкото по-силно развита е съвестта на човека, толкова по-справедлив е той. Религиозното чувство развива в човека чувство на почитание и уважение към хората. Любовта развива милосърдие, а милосърдието прави човека отзывчив, състрадателен към хората, снизходителен към слабостите им. Когато разумът е добре развит в човека, той може да разсъждава върху причините и последствията на нещата. Като имате предвид това, всички трябва да работимте, да развивате онези чувства и способности в себе си, които са слабо развити. Ч едни хора разсъждават е слабо развит, ч други - времето, тактът, ч трети - милосърдието, ч четвърти - вярата, ч пети - надеждата и т.н. Това са все дефекти, които развалят живота ви; те внасят ч вас съмнения, колебания, недоразумения, обезсърчаване и т.н. Все трябва да развивате в себе си положителни качества, за да подобрите характера си. Добрият характер изисква добре развита разсъдливост, въображение, чувство на сравнение, музика. Човек с добър характер подразбира отворен човек, в когото излишната влага се изпарява,

за да не бъде нито много влажен, нито много сух. Той трябва да бъде твърд в идеите си, дружелюбен и общителен. Тези качества усилват чума на говека. Говек се ражда със способности и дарби, които са в зародиш, но трябва да работи върху тях да се развиват. Колкото повече говек съсредоточава мисълта си към тия центрове, толкова повече кръв приижда там и те повече се развиват. Кръвта носи със себе си електричество и магнетизъм, които се предават на тия центрове и помагат за тяхното развитие. Когато някои хора остават назад в развитието си, за да се събудят у тях висши морални чувства, те трябва да се заставят да влязат в някакво религиозно или духовно общество. По този начин те ще мислят, ще развиват своите чумствени способности. Забелязано е, че когато някои народи останат назад в чумственото си развитие, Невидимият свят изпраща между тях учени, духовно просветени хора, които да внесат в умовете им тласък към наука, просвета и култура – духовна и чумствена. Така е било в XIX век, във времето на Възраждането. Всеки век създава свои хора, творци на нова мисъл, нов живот, които тласкат културата напред и нагоре.

В развитието си съвременната култура върви спирало-видно, по един възходящ път. След тази култура, която е култура на Тетата раса, ще дойде

културата на Шестата раса - културата на чувствата, на сърцето, която е една от възвишените култури. Във тази култура и сърцето, и умът ще могат правилно да се развиват. Ако религиозното чувство у някой човек е слабо развито, той ще потърси няколко души, у които това чувство е силно развито, и ще ги помоли да му помогнат и той да развие това чувство в себе си. Веднага около него ще се нареждат четирима души със силно развито религиозно чувство: един отляво, друг - отдясно, трети - отпред и четвърти - отзад; всеки от тях четирима души ще тури ръката си върху мястото, дето е религиозното чувство на онзи със слабо развито чувство и така ще поддържат ръцете си около един час. Като продължават този опит една седмица, те ще повлияят благотворно върху онзи, у когото това чувство е слабо развито. Същият опит може да се направи с човек, у когото разсъдъкът е слабо развит. Този опит се основава на скачениите съдове. Хората представляват скачени съдове помежду си, вследствие на което може да става преливане на енергията от един човек на друг, както се преливат течности от един скачен съд в друг.

В развитието на сегашния живот ние виждаме, че едни хора са учени, други - прости; едни са умни, други - глупави; едни са бедни, други - богати. Коя

е причината за това? За изяснение на този въпрос ще приведа следния пример. виждате един планински връх, от който постоянно се спущат изобилни води, които образуват голяма, пълноводна река, от водите на която се напояват градини, ботани, карат се воденици и т.н. Докато реката тече бързо, около нея кипи живот, развива се и растителна, и духовна култура; щом реката се отбие, щом ѝ се даде друго направление, животът на това място заглъхва. Знаги, дето има изобилно енергия, там животът на човека се развива добре – той има условия да расте и да се развива физически и умствено; щом тази енергия се отбие, животът намалява – там се явява недостиг на сили, на условия за развитие.

Определено е строго математически какво количество енергия може да се изразходва за всеки век. Определено е също така какво количество ученици могат да се поддържат от тази енергия. Грамадна енергия се изисква за издръжка на мозъка на тия ученици. Развитието на всеки мозъчен център е свързано с известно количество енергия. В това отношение Природата държи точна сметка за енергията, която изразходва. Тази е причината, задето някои ученици не могат да свършат училище: като дойдат до първи или втори клас, те напускат училище, нямат условия да следват по-нататък.

Защо? Защото дръгарите им поглъщат всичката енергия и за тях нищо не остава. Те излизат от училището и търсят друг начин за развитие. И наистина, виждате, че някой воденичар работи на воденицата си няколко години, работата му върви добре и той е доволен от положението си; обаче дойде някой, отбие водата към себе си и воденицата преставя да работи. На друго място виждате, че някой си направил бостан покрай една река – той си направил вадички, през които прекарва вода от реката да напоява зеленчуците си; утре реката се отбива и бостанът изсъхва.

И тъй, докато имате условия, докато Природата е оставила на ваше разположение известно количество енергия, вие трябва разумно да я използвате. Не я ли използвате, друг ще се настани на вашето място. След вас има други, които чакат своя ред. Нищо в Природата и в живота не е произволно. Цял можете да използвате разумно това, което Природата е определила за вас, вие се намирате в благоприятни условия на Живота; не можете ли да го използвате, вие се намирате в неблагоприятни условия за развиване на ума, на сърцето и на волята. Докато имате желание, вътрешен подтик в себе си за работа, вие ще имате възможност да използвате енергията, условията, които Природата е предвидила

за вас. Бюджетът за всеки човек, за всяко общество, за всеки народ и за цялото човечество се определя от Слънцето. Сега Слънцето изпраща на Земята повече физическа енергия, т.е. днес хората са в състояние да възприемат повече физическата енергия на Слънцето, отколкото Духовната. В бъдеще, когато Шестата раса дойде на Земята, хората ще имат възможност да възприемат от Слънцето и Духовна енергия. Значи енергиите се размигат; затова казваме, че има физическа, сърдечна, умствена и волева енергия. Като изучавате хората, ще видите каква енергия излъчва от себе си всеки човек.

Сега, като знаете това, не мислете, че каквото пожелаете, можете да постигнете. За всяко нещо се изискват съответни условия. За да се ползват от умствената енергия на Природата, хората трябва да знаят как да я привлекат към себе си. За тази цел се изискват огнища – общества от хора с умствени, интелектуални стремежи. Те са в състояние да привлекат тази енергия. В това отношение университетите са такива фокуси, огнища, които привличат умствената енергия на Природата. Ето защо, когато студентът влиза в някой университет, той изпитва свещен трепет, подем в своите умствени сили. Той може да се занимава и в дома си, но университетът е мястото, дето

чуждествените сили и способности на студента се запалват и разгоряват. В училищата, в университетите чуждената светлина е по-голяма, отколкото тази в семейството. Тази е причината, дето децата от най-ранната си възраст се пращат на училище. Ако погледнете на някое училище или на някой университет с окоето на ясновидеца, ще видите, че оттам излиза Светлина. Колкото по-първоначално и долно е училището, толкова Светлината му е по-малка. Най-малка е Светлината на първоначалното училище, а най-голяма – на университета.

Когато казваме, че човек трябва да живее чист, свят, разумен живот, имаме предвид той да използва съответните енергии на Слънцето. Колкото по-възвишени стремежи има човек, толкова по-голяма възможност има да се свързва с висшите слънчеви енергии. Инак той ще се свързва с низшите земни енергии, които ще го завлекат в гъстата материя, отдето мъчно може да излезе. Колкото повече човек потъва в гъстата материя, толкова повече става материалист и се свързва с Перната лонка. Материалистът отрича Духовния свят. Защо? Защото без да съзнава той се намира изключително под влиянието на низши Духове-материалисти, които го заблуждават, че той е господар на положението и от никого не зависи. Дълго време трябва този

материалист да учи, да просвещава ума си, докато съзнае, че е обиколен от духове с различно развитие, от които се влияе в положителен или отрицателен смисъл. Слънчевите енергии са положителни и се отразяват благотворно върху човека; земните енергии са отрицателни и се отразяват неблагоприятно върху човека. Първите енергии помагат за повдигането на човека, а вторите – за неговото падане. Свързвайте се с енергиите, които идват отгоре, а не с низшите енергии на Земята. Ония сили, които противодействат на човешкото развитие, имат за цел да прекъснат съобщението между висшите енергии на Слънцето и човека, за да го поставят изключително под влиянието на низшите земни енергии. Докато слънчевите енергии вземат надмощие над земните течения в човека, той има възможност да се освободи от заблужденията на света, от кривите положения на неговия живот. Слънцето носи нови идеи, нови открития, нова философия, нова религия и нова наука. Слънцето ще помете старото, ще го изгори, на пепел ще го превърне. Слънцето ще донесе на Земята чистия, възвишения живот. За кого? За готовите души. Готовият човек е пътка, която така да изгрее Слънцето, за да се разуфати.

Човек трябва да бъде цял, отворен за Слънцето, за да възприема енергията му, която единствена е в състояние да го оплоди. Чумът на човека трябва да бъде насочен към слънчевата Светлина, която единствена може да разсейва тъмнината в живота му и да помага за неговото развитие. Чум човек възприема слънчевата енергия, животът сам по себе си се развива правилно.

Размисление

- Само светлият път на Мъдростта води към Истината.

- Тя постоянно ни весели.

25-та лекция от Учителя, държана на 18 април 1923 г., София.

Петирите съзнания

- Само светлият път на Мъдростта води към Истината.

- Тя постоянно ни весели.

Размишление

Петото се резюмета на единадесета и дванадесета лекции от първа година.

Петте се темата „Разлика между подсъзнание и свръх-съзнание“.

Какво ще получите като съберете следните числа:

$$\begin{array}{r} -1-2-3-4-5-6-7-8-9 \\ + \\ +1+2+3+4+5+6+7+8+9 \\ \hline 0\ 0\ 0\ 0\ 0\ 0\ 0\ 0\ 0 \end{array}$$

Фиг. 1

Като се съберат тия числа, взаимно ще се унищожат или ще се получат нули. Нулата представлява реалния свят, от който е произлязъл феноменалният. Ако съберете две положителни величини, ще получите ли реалния свят? Или ако извадите две величини, ще получите ли реалния

свят? Какво нещо е изваждането? Говек вади корен от земята, когато изсъхне. В този смисъл изваждането показва, че когато нещо престава да съществува, то неизбежно трябва да се извади. Говек изважда една идея от ума си, когато тя престава да го ползва.

Като разглеждам тия въпроси, аз имам желание да ви заставя право да мислите и разсъждавате. Например, вие мислите, че можете изведнъж да разрешите всички въпроси. Това е невъзможно, такъв процес не съществува в Природата. Като се нахраните веднъж добре, разрешавате ли с това въпроса за яденето? Цял живот да ядете, и няколко живота наред да ядете, пак няма да разрешите въпроса за яденето, този въпрос е неразрешим. Нито като яде, нито като не яде, говек може да разреши въпроса за яденето. Като се нахрани добре, говек не мисли за ядене; като е гладен, говек мисли само за ядене, той усеща, че му липсва нещо.

Говек не може да разреши въпроса за яденето, но същевременно той не може да си отговори още на много въпроси. Например, той няма ясна представа какво нещо е съзнание, самосъзнание, подсъзнание и свръхсъзнание. Думата съзнание се е образувала от предлога с и съществителното знание. Тази дума означава още живот – тя е произлязла от гръцката

дума зои. Тогава подсъзнание означава нещо скрито под живота. В този смисъл подсъзнанието представлява склад, в който се събират всички неща. Движението в подсъзнанието е кръгообразно, което показва, че нещата не излизат вън от него. Но когато пожелае, човек може да извади нещо от този склад – от подсъзнанието си, както вади вода от кладенец: стуча кофата в кладенеца, нагредва вода и я изважда навън. В подсъзнанието се крият известни добродетели, но в подсъзнанието се крият и много погрешки от миналото. Когато човек не огаква, тогава ще излезе някоя добродетел или някоя погрешка от подсъзнанието и той се гуди къде са се крили тези неща в него. Някой път влизате в килера на къщата си, дето държите стари, от години изостанали дрехи, вече старомодни, и се гудите къде сте ги крили до това време. Къде сте ги крили? В подсъзнанието си. Тъй щото, ако сравните подсъзнанието и свръхсъзнанието, ще видите, че те представляват две противоположни неща. Подсъзнанието складира в себе си старото, а свръхсъзнанието – новото. В живота на свръхсъзнанието човек ще вземе вълната от гърба на обувката, ще я изтреде, ще я изтъне и ще си купише от нея нова, чиста дреха. В подсъзнанието се складира старите идеи, а свръхсъзнанието възприема и прилага новите идеи.

Обаге и подсъзнанието, и свръхсъзнанието са елементи, полски на Живота.

Христос казва: „Въз съм пътят, истината и животът.“ Това са три елемента на едно и също начало. Кой от трите елемента е най-важен? Някой ще каже, че Животът е най-важен. Обаге как ще отидете до Живота, ако нямате Път? Друг ще каже, че Пътят е най-важен. Как ще отидете до пътя, ако не носите Истината, Светлината в себе си? Следователно нито Живот без Път и Истина, нито Път без Истина и Живот, нито Истина без Път и Живот. Пътят, Истината и Животът представляват три еднакво важни и необходими величини за целокупния Живот. Такова нещо представляват и четирите вида съзнания – те са неразривно свързани величини: подсъзнанието представлява миналия живот, в който влиза животът на минералите, растенията, животните, хората и Ангелите; съзнанието представлява живота на минералите, растенията и животните; самосъзнанието предста-вява живота на човека; свръхсъзнанието представлява живота на Ангелите. Следователно съзнанието и подсъзнанието представляват основа на човешкия живот, а свръхсъзнанието е извън този живот – то няма нищо общо с човешкия живот. Подсъзнанието и

свърхсъзнанието са два живота, свършено независими един от друг; те са два полъха, които се движат в противоположни посоки. Подсъзнанието ражда съзнанието, самосъзнанието пък е по-близо до свърхсъзнанието. Наистина говекият живот е по-близо до Ангелския, отколкото живота на минералите, растенията и животните. Съзнанието представлява платното, върху което Природата като вец художник рисува, нахвърля предметите, които с течение на времето обработва.

Сега ще приведа един стар окултен разказ, който никога досега не е изнасян: хиляда години преди християнството в Египет живял един беден художник – Бар-Един-Бъ. Един ден той намислил да рисува картината на изгряващото Слънце, но нямал пари да купи платно за картината си. Дошло му на ума да отиде при един виден тъкач на платна в Египет и да го помоли да му даде платно за голямата картина с условие, като я продаде, да му плати платното. Тъкачът се съгласил, отрязал колкото платно било нужно, но си помислил: „Когато художникът свърши картината, аз ще я взема от него.“ Художникът взел платното, благодарил и започнал да мисли откъде да вземе четки и бои за рисуване, понеже нямал пари да купи тия работи. Отишъл в един магазин, в който продавали тия

неща, и се помолил да му дадат необходимите четки и бои за рисуване на картината на изгряващото Слънце с условие след продаването ѝ да плати дълга си. Господарят на магазина му дал нужните неща, но си помислил: „Като рисува картината, аз ще я взема.“ Художникът се нуждаел още и от рамка за картината си, затова отишъл в един магазин за рамки и казал на господаря: „Моля, услужете ми с една рамка, беден съм, нямам пари да я купя. Искам да рисувам една картина – като я продам, ще платя рамката.“ Търговецът му дал една рамка, но си помислил: „Като рисува картината, аз ще я взема за себе си.“ Художникът започнал да рисува картината и след време тя била готова. Той съобщил във вестниците, че еди-кой си художник е нарисувал картина на изгряващото Слънце и я обявява за продан. Картината била изложена в дома на художника; започнали да се стигат маса хора в дома на художника, за да видят картината, и всички останали възхитени – картината била много хубава. Първи се явили при художника тежакът, търговецът на четки и бои и търговецът на рамки. Тежакът казал: „Картината е моя, защото аз дадох платното – на какво щеше да рисувам, ако нямаше платно?“ Търговецът на четки и бои казал: „Картината е моя, защото с какво щеше да рисувам, ако нямаше четки и

би?" Търговецът на рамки казал „Картината е моя, защото ти не би могъл да рисуваш на платно, ако то не беше отънато на рамка.“ На кого принадлежи картината? Ще кажете, че картината принадлежи на художника. Какви доказателства има за това? Че платното е на тъкача, бобите и четките – на първия търговец, а рамката – на втория търговец, доказателствата са налице. Къде са доказателствата, че картината е на художника? Ще кажете, че доказателствата, които са в полза на художника, са в изработката, в идеята, която той е вложил... Най-после се завежда дело на кого принадлежи картината. Миците имат на лице нещо: един – платното, вторият – четките и бобите, третият – рамката. Какво има налице художникът? Нищо. Знаги самата реалност не е налице, тя отсъства. Платното доказва ли, че картината е на художника? Не доказва. Рамката доказва ли, че картината е на художника? И тя не доказва. Само бобите доказват донякъде, че художникът ги е турил на платното в този ред, в какъвто ги виждаме, обаче това доказателство е косвено само. Питам може ли картината да принадлежи само на един човек? Не може. Следователно тъкачът има право да вземе само платното, първият търговец има право да вземе четките и бобите, а вторият търговец – само

рамката. Представете си, че тъкачът иска платното си чисто; може ли да му се върне такава? Или ако първият търговец иска бите да му се върнат назад, може ли да стане това? Може ли да се върне рамката на втория търговец?

Сега да преведем какво означават платното, бите и рамката в Живота. Рамката представлява физическото тяло на човека, платното представлява сърцето на човека, а гетките и бите – неговия ум. Тъй щото, като гледате една картина, вие виждате и платното, и бите, и рамката ѝ, но реалното не виждате. Следователно реално е това, което не се вижда. Реалността всякога остава невидима – това, което художникът е вложил, е невидимо, това е идеята. Само онзи може да види и разбере идеята на художника, който може да се свърже с неговия ум. Инаге, който друг погледне картината, той нищо няма да разбере от нея. Какво ще разбере мухата, птицата или кучето от една гениална картина? Нищо няма да разбере.

Сега как ще решите вие въпроса – на кого се пада картината? Кой има най-голямо право върху картината – художникът, тъкачът, първият или вторият търговец? Кое дава право на художника сам да продава картината си? Платното, бите, гетките, рамката не са негови. Като са услужили

на художника с нещо, тъкачът, както и двамата търговци са казали в себе си, че щом художникът нарисова картината, всеки от тях ще я вземе за себе си. След всичко това художникът, който нарисувал картината, казва, че тя е негова.

Сега оставям този разказ да мислите върху него, вие да го разрешите. Тази присъда може да се разреши по четири различни начина. Разрешението на този въпрос може да стане от гледището на съзнанието, на самосъзнанието, на подсъзнанието и на свръхсъзнанието. Бар-Един-Ъу е художникът, който разполага с четири реални неща – платното, боята и четките, рамката и картината. Всеки, който е услужил с нещо на художника, заявява своето право върху картината. Обаче вие казвате, че картината е на художника – това е пристрастие. Нима тъкачът няма никакъв дял в картината? И той се е трудил, работил докато изтъге платното. Бояджията, който е правил боята, също е употребил труд, работа. Онзи, който е правил рамките, и той се е трудил – той е ходил по горите да търси подходящи дървета за рамки. Ако сравните труда на художника с този на тъкача и на търговците, които са му услужили, ще видите, че художникът е употребил физически труд най-малко. Неговият труд е повече идеен, отколкото физически – художникът взема четката, нахвърля

обите и рисува. Рисуването не представлява голям физически труд. Следователно, когато решавате въпроса на кого принадлежи картината и кой има право върху нея, трябва да вземете предвид всички ония, които са взели каквото и да е участие в рисуването ѝ. Иначе всеки учител, който рисува върху черната дъска, ще каже, че има право и върху дъската. Не, учителят няма право върху дъската. Цолм рисува нещо върху нея, след време той заличава рисунката си. Тъй щото, мислете върху въпроса тия е картината и кой има най-голямо право върху нея. Тък както има материално доказателство, че е вложил нещо материално в картината; търговците – също. Обаче какви са доказателствата на художника, че е вложил нещо материално в картината си? Като разсъждавате философски по този въпрос, вие можете да опровергавате много философски твърдения в областта на съвременните философски теории. Съвременните учени и философи казват, че всичко, което се пита, вижда, чува и вкухва, е реално; цолм нещо не може да се пита, вижда, чува и вкухва, не е реално. Тогава кое е реалното, което художникът е вложил в картината си? Ако е въпрос за неговата идея, тя нито се пита, нито се вижда, нито се вкухва.

Сега ще изясня тази идея със следния пример: ако с пръст докосна струната сол на цигулката и чуя този тон, аз ли съм го вложил в струната? Или ако вземете кой и да е тон, вие ли сте го вложили в цигулката? Тонове те съществуват ли в Природата? Срещате един човек и казвате, че името му е Стоян. Стоян ли е той всъщност? Какво нещо е Стоян? Име. Защо е дадено това име на човека? За да се разграничава от другите. Имената на хората са произволно създадени. Не само имената, но и много неща са произволно създадени. Следователно вие трябва да разграничавате произволните, нереалните неща от тия, които Природата е создала и вложила в нейния списък. В Природата съществуват трептения, но не тонове. Тя не знае какво нещо са тоновете до, ре, ми, фа, сол, ла, си. Ние вземаме тоновете само като помагало в музиката, като основни белези, чрез които можем да изразяваме това, което чувстваме и преживяваме.

Сега, като разсъждавате върху различни въпроси, като търсите начин за правилно разрешаване на задачите си, имайте предвид следното правило: всяка задача, правилно разрешена, предизвиква в ума ви появяване на малка Свет-линка, която пък внася у вас Радост; щом решаването на една задача не е съпроводено с поява на Светлина, задачата не е

правилно решена. Това правило се прилага навсякъде в живота, в науката. Например, съвременната механика разполага с много принципи, според които могат да се построят цели машини или части от тях. В една машина искат да турят едно колело в движение. За тази цел правят ред изчисления, основани на известен принцип, прилагат тия изчисления при движението на колелото, но колелото не се движи. Правят втори, трети, пети, десети опит, докато най-после колелото започва да се движи. Цом в ума ви проблесне малка Светлинка и вие се зарад-вате, това показва, че сте дошли до правилно разрешение на въпроса. Тъй щото, когато искате да знаете дали сте разрешили задачата си правилно, вижте върти ли се вашето колело. Някой казва, че даден въпрос не му е ясен в съзнанието.

Какво разбирате под думата съзнание? За Природата съзнанието представлява само една дума. Като изговорите думата съзнание, виждате ли някаква Светлинка в ума си? Като кажете гладен съм или жаден съм, вие се свързвате с усещането, което тия думи произвеждат върху вас. Обаче какво чувство или какво усещане произвежда думата съзнание върху вас? Засега думата съзнание е философски термин само, тя не е погълнала още човешкото съзнание. Вие не разбирате още какво нещо

е съзнанието. Съзнанието е нещо Божествено. В който момент разберете какво представлява съзнанието, вашият живот коренно ще се измени. Как ще се измени животът ви? Представете си, че се намирате в голяма тъмна стая, но не знаете къде сте, откъде се влиза и излиза, не можете да се ориентирате, гуглите се какво да правите. В джобъ си носите свещ и кюфрит, но сте забравили това. По едно време ви дохожда на чума, че имате една свещ и кюфрит в джобъ си, веднага драсвате кюфрита, запалвате свещта, осветявате стаята и се ориентирате – виждате къде какво има в стаята, виждате къде е вратата за излизане, накъде води тя и т.н., цялата обстановка на стаята приема вече съвсем друг изглед. Вие свободно отваряте вратата и излизате вън на простор, на слънчева светлина.

И тъй, човек не трябва да живее само с понятието съзнание, но със съзнанието като реалност. Докато живее с понятието съзнание, човек е в тъмна стая, с незапалена свещ и кюфрит в ръка и се блъска от стена в стена. Чужд се проникне от съзнанието като реалност, в която живее, той се намира в нова обстановка на живота, пред Нов живот. В този живот човек навсякъде ходи със запалена свещ. Следователно съзнанието на човека представлява запалена свещ, която вечно гори, без да изгара – тя показва правия път в

Живота. На светлината на тази свещ всичко можете да четете, с тази свещ и в най-голямата тъмнина ще си направите пътя. Имате ли тази свещ, останалите въпроси – какъв е фитилът на свещта, колко трептения прави в секунда светлината на тази свещ, как става горенето ѝ, колко въздух е нужен за пълното ѝ горене – са от второстепенно значение.

Сега стрелете се към простота, към яснота в своите разбирания. Всички неща в Живота Природа са ясни, прости и разбрани – тя не търпи никаква двусмисленост, никаква двойственост. Тя казва: „Ако простите работи не разберете, и сложните няма да разберете; ако простите разберете, и сложните ще разберете.“ Това е изказал Христос със стиха: „Ако земните работи не разберете, как ще разберете небесните?“ Първото в ума си мисълта да разберете елементарните работи в Живота, да разберете простите прояви на съзнанието. Щом разберете простите прояви на съзнанието, ще разберете и неговите сложни прояви, т.е. ще разберете и останалите форми на съзнанието.

Като пишете темите си, написвайте ги по няколко пъти, докато ви харесат. Ако темата, която сте написали, е обикновена, колкото повече време минава, толкова по-малко ще ви харесва. Ако е нещо хубаво, идейно, с времето тя все повече ще ви харесва –

в първо време няма да ви харесва много, но колкото повече време минава, толкова повече ще ви се харесва. Какво показва това? Това показва, че обикновените работи в началото си са хубави, а на края стават все по-лоши, по-глунави. Необикновените, ценните работи обратно – в началото си изглеждат глунави, а с течение на времето стават все по-хубави.

Като ученици от вас се иска точност в думите – по форма, по съдържание и по смисъл. По форма на думите, ние казваме, например, добър, по-добър и най-добър. Това е изказване на една дума в различни форми или степени. По съдържание изказани, тия думи подразбират, че някой човек е добър по отношение на хората изобщо, по-добър – по отношение на някого специално и най-добър – също така в сравнение с някого. Тук се прави сравнение на един човек с друг. Обаче това разбиране на нещата не е правилно, няма защо да сравнявате човек с човека, никой човек не може да бъде меродавен за другите. Най-после думите могат да се изговарят по смисъл казваме добър, по-добър и най-добър или много добър човек. По отношение на кого този човек е добър? По отношение законите на Живата Природа. Човек се мени по отношение на тия закони, като постоянно расте и се развива и става добър, по-добър и много добър. При това положение Природата е меродавна

към Доброто в човека – тя го измерва и определя. Меродавни са само правилата, мерките и законите на различния живот, както и на Живата Природа. Като дойдете до Живата Природа, кажете в себе си: „Добър съм в стреленките си. Приемам всички мерки, всички методи, с които Природата работи върху мен. Ще се стремя да бъда безкористен като нея. Ще любя, както Бог люби.“

Окултният ученик трябва да се съобразява със законите на Живата Природа – за него те трябва да бъдат меродавни. В сравнение с Природата никой философ не може да бъде меродавен. Философите могат да бъдат авторитети за хората, но само дотолкова, доколкото могат да засилват, да подкрепят техните възгледи и разбирания. Ако човек не разбира правилно, философът нищо не може да му докаже. Ако ученикът не е музикален, никой учител не може да го научи да свири; ако ученикът е музикален, учителят ще може да го научи да свири, ще му предаде от своя талант, за да развие в него онова, което Природата е вложила. За човека е меродавно онова, което Природата е вложила в него. Ето защо човек трябва да работи върху онова в себе си, което Природата е вложила като дарби или способности. Чем работите съзнателно върху себе си, правилно ще разрешите задачите си. Това е въпрос на време само:

някой може да разреши задачите си за един ден, друг – за един или няколко месеца, трети – за година, четвърти – за десет години, пети – за цял живот, шести – за няколко живота. Това зависи от човека. За обикновения човек се изисква много време, за талантливия – по-малко, за гениалния – най-малко. Гениалният разрешава задачите си моментално. Но от всички се иска търпение.

– Само светлият път на Мъдростта води към Истината.

– Тя постоянно ни весели.

26-та лекция от Учителя, държана на 25 април 1923 г., София.

ЖИВИЯТ КРЪГ

- Само светлият път на Мъдростта води към Истината.

- Тя постоянно ни весели.

Петоха се резюмета на тринадесета и четиринадесета лекции от първа година.

Петоха се резюмета на темите „Разлика между съзнание и самосъзнание“ и „Разлика между подсъзнание и свръхсъзнание“.

За следния път пишемте върху темата: Полза и вреда от киселините.

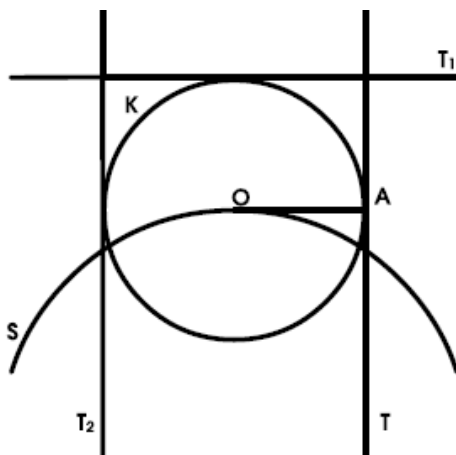

Фиг. 1

На фигура 1 имате един кръг. Как се образува кръгът? Кръгът се образува от въртенето на радиуса OA около центъра. Как наричат правата T , която се допира до окръжността? Тангента. Значи тангентата е всяка права, която има една допирна точка с окръжността. Тя представлява частен случай от поляра. Когато поларът дойде на окръжността, тогава поларата става тангентата. Може ли тангентата да въздейства върху кръга?

Да допуснем, че кръгът, представен на фигура 1, е едно движещо се колело, на което радиусът OA и тангентата T са в постоянно движение. Тангентата чрез точката на допирането си с окръжността упражнява непрекъснато влияние върху нея. Следователно тя може да усили движението на кръга, ако последният се движи в същата посока. Но ако кръгът се движи в посока обратна на тази на тангентата, неговото движение ще се забави.

В оккултната геометрия кръгът представлява един самостоятелен индивид. Центърът на кръга, това е центърът на съзнанието у индивида – субектът. Кръгът – това е неговият вътрешен, субективен свят; периферията или окръжността – това е мястото, където съзнанието идва в досег с външния обективен свят. Ясно е тогава, че тангентите представляват отделни съзнания или

групи съзнания, които упражняват влияние върху индивида отвън и го ограничават. Следователно всяка промяна в съзнанието на човека показва, че някаква тангентата е упражнила влияние върху него – чрез допирната точка тя внася известен импулс в човешкото съзнание и е в състояние да измени неговото движение, т.е. да предизвика известна промяна в неговите мисли, чувства или постъпки. Ако съзнанието се подчини на този импулс отвън и следва посоката, по която тангентата се движи, то ще има успех във външните работи. Но ако се възпротиви на този импулс и се движи в посока обратна на тангентата, то ще влезе в стълкновение с онази група съзнания, които тази тангентата представлява.

Освен тези външни влияния върху съзнанието на човека, които тангентите предизвикват, има и други – вътрешни, субективни влияния. На нашата фигура кръгът S, който минава през центъра O, представлява едно висше съзнание, което докосва самия център на съзнанието у индивида и упражнява влияние върху субективния му живот. Погави у човека настъпват дълбоки вътрешни промени, които изхождат от самия му център и за резултат имат онова, което наричаме разширение, повдигане, просветление на съзнанието и прочее. Само в такъв

случай човек може да се освободи от ограничителното въздействие на външните тангенти.

На Фигура 1 са дадени кръгът K с трите тангенти – Π , Π_1 , Π_2 , а също и кръгът S , който минава през центъра O на кръга K . Трите тангенти могат да се уподобят на три общества: Π – търговско общество, Π_1 – земеделско общество и Π_2 – учителско общество. Всяко едно от тия общества ще се занимава и ще разговаря за неща, които влизат в неговия интерес. Търговците ще говорят за търговия, за стоки, за купуване и продаване; земеделците ще говорят за ниви, за лозя, за къщи; учителите ще говорят за училища, за ученици, за книги. Кръгът S пък и животът, който се проявява около неговия център, ще имат за предмет отвлечени въпроси – въпросите за Любовта, Мъдростта и Истината. Който не разбира тия въпроси, той се натъква на ред противоречия. Обаче тези противоречия са привидни, а не действителни. Всяко противоречие се предизвиква от същества с ниска култура – било от физическия, Австралия или Чиствения свят. Тия светове имат своя физическа страна, която се отразява върху живота на човека.

Освен тия светове съществуват и други – с висша култура, които ние приемаме като течения в Природата. Защото всеки свят влияе и върху по-

нискостоящите и върху по-високостоящите от него. Когато човек иска да стане с него някакъв обрат в добър смисъл, той трябва да се скачи с тегенията на Природата, които идат от по-високите светове. Задачата на окултната наука е да покаже на ученика законите, чрез които да се свързва с висшите тегения на Природата. То този начин неговият ум ще се развива правилно. Когато живият кръг S влезе в живота на човека, той трябва да бъде готов да се справя със силите, със законите, които го управляват. Да бъде човек готов, това значи да разбира новите условия на средата, в която влиза. Например, ако извадите рибата от морето, преди да е превърнала хрилете си в бели дробове, тя непременно ще умре. Водата е среда за рибата, а не въздухът. Ако рибата успее, както земноводните, които са в една преходна фаза на живот, да се приспособи към земния живот, тя би могла безопасно да напуца водата, да излиза на сушата и пак да влиза във водата. Ще кажете тогава, че като не сте готови за нов живот, по-добре да си останете в стария, т.е. като не можете да живеете на сушата, да си останете във водата. Обаче вие не знаете, че утре тази вода ще се изпари и тогава, искате или не, ще се намерите на сушата, но нефригтовени за този живот. Природата насила ще ви застави да напуцнете водата. Днес

всички хора чувстват, че става нещо особено във водата. Мнозина вече доброволно искат да напуснат тези условия, да излязат вън от водата, на сушата. Например, срещате един материалист, говорите с него и забелязвате, че той се стреми към духовен живот, иска да напусне водата. Като напусне водата, той ще се освободи от жабите в себе си, които представляват материализма. Жабата е символ на краен материализъм.

И тъй, щом попаднете под влиянието на живия кръг, т.е. щом този кръг засегне вашия център, вече не можете вече да се противите – или ще влезете в тегеннето на този кръг и ще се издигнете, или смърт ви очаква. С други думи казано, всеки, който е тръгнал в пътя на Истината, той трябва да го следва. Няма връщане от пътя на Истината – който се опитва да се върне от този път, той сам се осъжда на смърт. Повек не може да се противопоставя на движенията, които стават в живия кръг. Що се отнася до тангентите, техният ърой е неопределен – може да се прекара и четвърта, и пета, и шеста, и повече тангенти. Всяка тангента предизвиква известна промяна в съзнанието на човека. Промениите в съзнанието могат да се представят геометрически; също така може да се определи центърът на всяка тангента, която

засяга говешкото съзнание, както и посоката на нейното движение.

Колко тангенти трябва да има човек? Нито една. Но ако има тангенти, какво трябва да прави, за да се избави от тяхното влияние? Съзнанието трябва да се прибере в своя център и тангентата да отиде в безкрайност. Какво трябва да се направи с кръга – да се стесни или да се разшири? Когато кръгът се разширява, тангентите постепенно се явяват. Когато кръгът се стеснява, т.е. когато енергиите в кръга се събират към центъра, тангентите постепенно се отлъскват. Оттук видим следния закон: когато човек иска да се избави от влиянието на света, той се съсредоточава към центъра, към Бога, към себе си – той съсредоточава своята умствена дейност към Бога. Това значи пробуждане на Божественото съзнание в човека.

Мислете върху живия кръг, върху тангентите на кръга.

Упражнение: изнасяне лявата ръка напред, бавно движение на дясната ръка върху лявата, като започва от рамото и стига до пръстите на ръката и обратно – от пръстите – нагоре до рамото. Изнасяне дясната ръка напред, лявата ръка прави същото движение върху дясната: бавно движение на лявата ръка върху дясната, като започва от рамото

до пръстите и назад. Ще направите това
упражнение няколко пъти с лявата и няколко пъти с
дясната ръка.

Тайна молитва

- Само светлият път на Мъдростта води към
Истината.

- Тя постоянно ни весели.

27-ма лекция от Учителя, държана на 2 май 1923
г., София.

Движение на разумните сили

- Само светлият път на Мъдростта води към Истината.

- Тя постоянно ни весели.

Тете се резюме на петнадесета лекция от първа година.

Тетоя се резюмета на темите „На какво са символ варницата и пепелището“ и „Отличителните черти на силната воля“.

За следния път пишете върху темата: Разлика между мъдрост и знание.

Какво определение дава относителната геометрия за кръга? Кръгът е геометрическо място на точки, които са еднакво отдалечени от една вътрешна постоянна точка, наречена център. Кръгът е крайният предел, до който съзнанието на човека може да се разшири за всеки даден момент.

Представете си, че имате два малки кръга. Единият предста-влява семе на дъб – желяд, другият – семе на царица. Изчислявали ли сте

колко пъти по-голям и по-тежък е желязът от царевичното зърно? За какво седи разликата между желяда и царевичното зърно? Разликата седи в тяхната дейтелност – кръгът на дейтелността на желяда е по-широк, по-голям от този на царевичното зърно. Що се отнася до хранителността им, въпросът е поставен другогае. Гесто свинете се хранят с желяди, но това не показва, че те са по-хранителни от царевичната. По произход кой е по-стар – дъбът или царевичната? Царевичната е по-стара от дъба. Според съвременните научни схващания можете ли да кажете дали желязът съдържа същите възможности, каквито и дъбът? Две теории съществуват по този въпрос: едната теория твърди, че всяко семе, в случая и желязът, съдържа в себе си всички възможности, каквито и цялото дърво; другата теория твърди, че семето съдържа в себе си условията, а не и възможностите, каквито дървото съдържа. Какво е вашето мнение по този въпрос? За изяснение на този въпрос ще вземем следния пример: представете си, че имате една мисъл; когато се изкаже тази мисъл, вие преценявате вие нейните качества. Качествата ѝ съдържат ли се в самата мисъл? Всяка мисъл, изразена навън, определя своето вътрешно съдържание. Като знаете това, вие трябва да наблюдавате, да изучавате мислите си, техните качества и прояви.

Като ученици вие трябва да учите, да придобивате знания. Съвременните учени хора са деца на науката. По отношение на миналото те са учени, минават за капацитети, но по отношение на бъдещата наука те са още деца. По отношение на проявеното те са гени; по отношение на онова, което предстои да се прояви, те са деца. Като знаете това, вие трябва да имате готовност да признавате своето невежество в дадена област, да признавате своите погрешки. Мнозина мислят, че ако признаят погрешките си, ще минат за грешни хора. Не, човек трябва да бъде искрен в себе си, да познава погрешките си и да ги признава. Художник нарисувал образа на един човек; дохождат някои, гледат портрета, вижда им се, че носът е малко крив, обръщат внимание на художника да изправи тази погрешка, но той я отрига – поддържа, че носът на човека бил крив. Като се изредят няколко души да гледат портрета, който художникът е рисувал, всички се произнасят, че носът не е добре предаден. Най-после художникът се заема да го изправи. След като го коригира, той остава доволен от портрета. Както художникът работи върху една картина, докато я нарисува точно според оригинала, така и ученикът трябва да работи върху всяка своя мисъл, докато я изправи. Много от вашите мисли са криви, изопачени.

Все трябва да работите върху тях, за да ги изправите. Някои смятат, че всяка тяхна мисъл е Божествена и щом е Божествена, тя е безпогрешна. Не е така. Не всяка мисъл, която минава през главата на човека, е Божествена. Все трябва да изправяте мислите си, да дойдете до положение да размишлявате кои са Божествени и кои човешки. В човешките мисли има грешки, в Божествените – няма. Като анализирате мислите си, ще се отфемите да ги прилагате. Ако не прилагате мислите, идеите си, ще мязате на човек, който иска да рисува: за тази цел той си купил четки, бои, платно и се готви да започне работата си. На всички разправя, че има идея, че е готов да рисува, но още не започва да работи. Следователно идеите имат смисъл само когато се прилагат в живота. Казва някой, че иска да бъде добър, това е неприложена идея. Какво значи да бъде човек добър? Друг пък казва, че иска да бъде кротък – това е друга неприложена идея. Какво значи да бъде човек кротък? Кои са отличителните черти на добротата и на кротостта? Когато рисувате кокошка, ще турите на краката ѝ точно определено три пръста отпред и един отзад. Ако рисувате човек, ще турите пет пръста на ръката му – ни повече, ни по-малко. Всяко нещо, което Природата е създала, е точно определено. Така са точно определени

отличителните качества на кроткия, на милостивия човек и т.н. Който иска да познае дали е милосърден, той може да се подложи на следния опит: тръгвате на дълъг път и вземате в торбата си един килограм хляб, целия ден не ядете, но задържате хляба за вечерта, когато стигнете на определеното място. Ако през време на пътуването ви настинат трима души и пожелаят да им дадете хляб, защото били гладни, уморени, а нямат хляб, какво ще направите? Речете ли да им дадете по едно малко парченце, а останалото задържите за себе си, вие не сте милосърден човек. Ако разделите хляба си така, че на всеки едно да дадете по една четвъртинка, вие сте милосърден. Някой иска да провери доколко мисълта ви е философска и ви задава въпроса кокошката ли се е явила по-рано или яйцето. Това са две относителни, а не абсолютни величини. Това са символи, които не разрешават въпроса. Някои философи представят Космоса във вид на яйце, готово да се излюти, обаче това е символ само.

Да се върнем към въпроса за качествата на проявената мисъл съдържат ли се в самата мисъл. Да се задава такъв въпрос, това е равносилно да се запитвате дали тоновете, които излизат от цигулката, се съдържат в самата цигулка, в струните или в ръка. От стягането на струните, от

скъсяването и удължаването им се произвеждат различни тонове. Обаче цигуларят, който познава законите на музиката, като поставя пръстите си върху цигулката, произвежда тоновете. Вещият цигулар може да произведе тонове и без струни. Достатъчно е той да съсредоточи мисълта си към вашия слух, за да гчете хубави, приятни тонове на някоя песен, която излиза от цигулка. Обаче това не става по физически начин, чрез трептенията на въздуха, както обикновено се предава звука, но по друг начин – чрез мисълта. Оттук можем да извадим следното заключение: както цигулката е условие за предаване на тоновете, които цигуларят произвежда, така и мисълта е условие за предаване на качествата на онзи, който я произвежда. Тъй щото, нито цигулката произвежда тонове, нито мисълта съдържа в себе си качествата на онзи, който я произвежда.

Това са ред разсъждения, необходими за развиване на мисълта ви, за събуждане дейността на различните мозъчни центрове. Без тези разсъждения, мислите, които минават през ума ви, ще останат само теория, без никакво практическо приложение. И тогава, като минават различни мисли през ума ви без да се спирате върху тях, без да разсъждавате, в края на краищата ще заспите. Забелязано е, че когато

окултните ученици изучават закона за концентриране или съсредоточаване на мисълта си, те често заспиват. Защо? Защото не са привикнали още да събуждат дейтелността на своите мозъчни центрове. Вследствие на това, като размисляват върху някой въпрос и не могат да следят мисълта си, те изпадат под влияние на закона на външението, на хипнотизма и заспиват. Следователно, когато ученикът мисли върху някой въпрос, той трябва да напъра мозъка си, за да събуди дейтелността на всички мозъчни центрове или поне на по-голямата им част. Ако при процеса на мислене се събуди само един мозъчен център, човек непременно ще заспи, ще се самохипнотизира. С това се обяснява защо богатият човек изучава чума си, защо се отгайва, когато му съобщят, че банката, в която са вложени парите му, е фалирала. През целия си живот този човек е насочвал мисълта си към парите, вследствие на което се е самохипнотизирал. В който ден гче за загубата на тия пари, той изучава и чума си, и желанието за живеене, за работа. Сънят на човека е особено хипнотично състояние, което Природата често му налага. Цом го постави в това хипнотично състояние, той заспива. В това време тя го прекарва от физическия в Австралия свят, където му създава различни образи, сменя едни сцени с други. То този

начин тя му създава най-разнообразен живот, от който да запази спомен в бъдното си състояние и да започне да мисли. През сънищата Природата иска да създаде в човека мисъл. Мисълта се развива при голямо разнообразие.

И тъй, от всички се иска съзнателна работа – постепенно да развивате в себе си добри качества и способности. Например, ако искате да развивате търпение, направете следния опит: помолете десет души ваши приятели да ви чобдат с игла на десет различни места на един милиметър дълбочина и следете през това време ще изгубите ли равновесието си или ще го запазите. По този начин вие ще се калите. Освен този опит можете да направите още един: събудете се боси и минете през някоя нива, по която има цигански тръни. Като минете от единия до другия край на нивата, ще видите доколко сте запазили разположението на духа си.

Човек се натъква на същите положения и в живота. Лошите мисли и чувства на хората не са нищо друго, освен такива тръни, забдени на един милиметър дълбочина в кожата на човека. Лошите мисли и чувства са подобни на ухапването от комар или от бълха – тук ви щипне една лоша мисъл, там ви щипне едно лошо чувство, докато излезете от релсите на своето търпение. Ако равновесието ви не се

наруши, това показва, че имате търпение. Ако равновесието ви се наруши, ще вземете четка и бои, ще рисувате картината на търпението. Ще повторите, ще потретиш опита, докато най-после запазите равновесието си и винаги ще бъдете весел. Цял запазите равновесието си, ще знаете, че сте завършили картината на търпението.

Тия опити се отнасят само до учениците и то за ония от тях, които са силни. Слабите не трябва да правят опитите, за да не губят изкуствено разположението на духа си. За тях са достатъчни опитите, които Животът им налага. Животът на хората е нареден така, че без да искат ще претърпят големи изпитания – такива изпитания ще имат, че ще подскачат от облака. При това няма приятели да ги щипят, но такива, които са нетриязнено разположени към тях. Всички съвременни хора са поставени на такива опити. В Живота тези опити не са нищо друго, освен изпитанията, страданията и мъчнотите, които хората преживяват. Невидимият свят постоянно подлага хората на такива опити, за да види доколко могат да издържат. Никой не може да се домогне до каквато и да е сила на Природата, докато не развие в себе си съответни качества. Например, някой мисли, че е честен, благороден човек, че нищо не може

да го съблазни; дават на този човек десет хиляди златни стерлинги и го пращат някъде да свърши с тях една работа, после му дават още десет хиляди златни стерлинги да свърши друга работа. Той взема парите, но колкото парите се увеличават, с тях заедно се явява изкушението. Този човек започва да мисли: „Не мога ли да взема тия пари и да си свърша с тях някаква работа?“ Знаеи човек може да бъде гестен до известна степен, доколкото съдържа в себе си елемента на гестността. Представете си, че един гестен човек е затворен и осъден на смърт; той е дал обещание, че няма да излезе от затвора, докато присъдата не се изпълни. Обаче един добър негов приятел влиза в затвора и му предлага да излезе – отваря вратата и му казва, че свободно може да излезе от затвора. Този човек започва да се бори, да се колебае да излезе или не, но не се решава, иска да издържи на обещанието си. Ако този гестен човек е същевременно адетт, който разполага със знания, може да се дематериализира, но веднъж дал обещание да не излиза от затвора, докато не дойде деня на присъдата, той няма да се възползва от знанието си. Обаче в деня на изпълнение на присъдата му той се дематериализира и моментално изгезва пред очите на всички. По този начин съдиите, управниците ще видят, че са сгрешили, като са осъдили съвършено

праведен човек. Праведния никои не може да остане на смърт, за него закон не съществува.

Следователно, както законът има две различни отношения – към обикновения и към праведния човек, така и моралът има двойно проявление: абсолютен морал – към Бога и относителен морал – към хората. Това значи: абсолютният морал познава само отношения на човека към Бога. Доиде ли въпрос до отношения на човека към хората, там се прилага относителен морал. Отношенията на човека към Бога всякога имат една и съща цена, т.е. никога не се изменят; отношенията на човека към хората и към всички живи същества са изменливи. Ако отношението на човека към Бога е право, то е в сила да аннулира всички останали отношения, към когото и да е. Обаче всички тия отношения не са в състояние да аннулират отношението на човека към Бога. Например, някой иска да помогне на майка си, на баща си или на цялото човечество, заради което е готов да се откаже от Истината, т.е. да измени на отношенията си към Бога. Това е погрешна мисъл, това е неправилно заключение. Невъзможно е с една добра постъпка само човек да помогне на майка си, на баща си или на цялото човечество. Когато отношенията на човека към Бога са прави и на първо място поставени, само тогава той ще остане в

състояние да помага на хората, както и на всички живи същества. Дръжте в чума си мисълта, че само отношенията на човека към Бога имат еднаква стойност за всички времена и епохи, а останалите отношения са относителни и променливи.

Като ученици бъдете внимателни към себе си, да не натрупвате в никоя част на организма си повече енергия, отколкото трябва. Газете се от натрупване на енергия, Природата не търпи никакви излишци. Кога човек натрупва повече енергия в себе си? Когато започне да мисли, че е осигурен. Срещате един човек слаб, кокалест; по едно време работите му тръгват добре и той започва да забогатява. Като забогатее, започва да мисли, че се е осигурил, че нищо вече не му трябва. Със забогатяването си той престава да мисли. Гледате – този човек постепенно надобелява, пълнее, става като горбаджия, натрупва излишна енергия в себе си. Защо човек иска някога да надобелее, да стане пълен? За да заеме по-голямо пространство, да стане по-внушителен, да обърне внимание на хората.

Каква сила кое определя пространството? Мисълта. Крайният предел, до който една мисъл може да простре своята дейтелност в пространството, определя нейната сила. Времето пък определя вътрешното съдържание на мисълта, т.е. – нейната трайност.

Губствата на човека определят смисъла – духа на мисълта. Знаги всяка мисъл се разглежда първо по обем – какъв обем заема в пространството, т.е. каква е външната ѝ форма; после се разглежда вътрешното съдържание на мисълта и най-после – нейния смисъл. Мисълта се движи по права линия. Вътрешното ѝ съдържание, т.е. губствата, които изпълват мисълта, ѝ придават кръгообразна форма. Знаги правата линия определя формата на мисълта, кръгът определя съдържанието на мисълта. В такъв случай вие имате идеята за време и пространство. За обяснение на тази идея ще си послужи със стиха, който апостол Павел е казал: „Любовта е плод на Духа.“ Любовта е формата, Животът е обяснение, т.е. съдържание на тази форма, Духът е смисълът – Той осмисля нещата. Когато казваме: „Бог е Любов“, разбираме изявения, проявения свят. Да се прояви Любовта Божия, това значи да се прояви Божественният свят. Когато се говори за Живота, подразбираме специална проява на Божията Любов от всички живи същества. Всяко живо същество проявява Любовта по свой специфичен начин – това представлява неговият живот. Бог е Любов – това подразбира целокупния Живот, пълнотата на Любовта. Животът, изразен чрез всички живи същества, представлява частично, индивидуално проявяване на Любовта.

Сега да изразим идеята за време и пространство в следната форма: целият човек представлява съвкупност от време и пространство. Главата представлява пространството, необятността, затова е ненаситна. През главата човек мисли какво и кое място да заеме. Ненаситността на главата се вижда от ламтенжа на човека към знания: колкото знания и да има, той все повече иска да придобие. Той иска много къщи, много хамбари, но умният вижда, че и с една стая може да преживее. Тялото на човека пък представлява времето. Знаци тялото представлява вътрешното съдържание на главата. Действително развитието на главата се проектира през тялото; проявената дейтелност на цялото тяло представлява смисъла на главата. Стомахът, сравнен с главата, приема много по-малко. Колкото и много храна да приема човек, стомахът му лесно се натъква. Главата обаче много приема и всякога ненаситена остава – колкото и да ѝ се дава, тя още иска. И тъй, когато живее в мисълта си, човек се движи в пространството; когато живее в сърцето си, той се движи във времето, в съдържанието на нещата.

Как разглеждат съвременните философи понятията за време и пространство – като реалност или като относителност? Някои казват, че нещата съществуват извън времето и

пространството. Това значи, че нещата съществуват извън света на трите измерения. Например, нарисувате една картина на платно; тази картина е поставена на плоскост, значи тя се простира в света на второто измерение. Обаче същата картина може да се извае, да се изработи като статуя, да се представи в света на третото измерение. Най-после същата картина може да се представи извън трите измерения – да се нарисува в мисълта. Това наригат философите състояние извън времето и пространството. Какво представлява тогава кръгът? Кръгът не представя цяла идея, но малка, микроскопическа част от цялата идея, от реалността. Кръгът е част от сферата, а сферата е тяло от триизмерния свят.

Това са отвлечени идеи, които водят в неразбрана за вас област, без никакво практическо приложение. Тези идеи имат приложение само в съзнанието на човека. Например, с помощта на съзнанието си човек може да познае дали един индивид се приближава или отдалегава от него. Защо? Защото приближаването на един човек към друг не е външен процес, но вътрешен. Един човек може физически да се приближава към вас, а вътрешно, духовно да се отдалегава и обратно – той може физически, външно да се отдалегава, а вътрешно да се приближава. Това

показва, че физическата близост всякога не отговаря на близостта между душиите, умовете и сърцата. На тези външни и вътрешни отдалечавания и приближавания на хората един към друг се дължат състоянията на радост и скръб, които всеки ден изпитват. Ако към вас се приближи човек, който не ви е симпатичен, вие изпитвате неприятност, а понякога и скръб, особено ако този човек успее насила да вземе нещо от вас. Ако този човек се отдалечи от вас, вие изпитвате приятност, радвате се, че не е близо до вас нито физически, нито по ум или сърце. И обратно – когато се приближи при вас човек, който ви е приятен, вие се радвате; отдалечи ли се от вас, вие започвате да скърбите. Знаци и двамата произвеждат във вас радост и скръб, само че при съвършено различни случаи. Когато несимпатичният се приближава към вас с цел да вземе нещо, вие усещате скръб; когато се отдалечава, усещате радост. Когато симпатичният се приближава към вас, усещате радост; когато се отдалечава, усещате скръб. На какво се дължат тия състояния? – На съзнанието ви. В съзнанието си човек носи някакъв смътен, далечен спомен, че онзи, който му е несимпатичен, някога му е причинил пакост, някакво зло и днес иде със същата мисъл. Това може да е някаква илюзия, някакво заблуждение. Отде знаете, че

несимпатичният човек иде да ви причини някакво зло? Може би той днес иде при вас с най-добро намерение да ви направи едно голямо добро, с което приятно да ви изненада. Вие не знаете скритите намерения на хората. Песто човекът, който ви е причинил най-голямото зло, е в състояние да ви причини най-голямо добро.

Приятелството бива устойчиво и неустойчиво. Представете си, че вие завързвате приятелство с някой човек. Знаете ли колко време ще продължи вашето приятелство? То може да продължи година, две, три, пет, десет и след това да се развали. Защо? Защото приятелството изобщо се основава на чувства. А всякога, дето чувствата управляват, там се образуват астрални съединения, които се отличават с голяма неустойчивост. За да бъде устойчиво, приятелството трябва да отговаря на следната формула: Р.М.С.П.СЧ.Д. Буквите СЧ представляват един елемент, значи във формулата на приятелството влизат шест елемента. Всеки елемент е взет в строго определено процентно отношение. За да бъде приятелството устойчиво, разумността Р трябва да съставя три процента от цялото, милосърдието М – пет процента, съвестта С – девет процента, твърдостта П – шест процента, самоучажието СЧ – седем процента, дружелюбието Д – седем процента. Същите числа могат да се вземат

като числителите на дробите, които знаменатели са: 6, 8, 10, 12, 15 и 16. Общият събор на числителите 3, 5, 9, 6, 7, 7 е 37; общият събор на знаменателите е 67. Тогава ще имате дробите: $\frac{3}{6}$, $\frac{5}{8}$, $\frac{9}{10}$, $\frac{6}{12}$, $\frac{7}{15}$ и $\frac{7}{16}$. Ще приведете тия дробите към общ знаменател, който ще ви послужи като метод за работа. Общият събор на числителите – 37 и общият събор на знаменателите – 67 дават нова дроб – $\frac{37}{67}$. Събираме сбора от цифрите им и получаваме:

$$\frac{3+7}{6+7} = \frac{10}{13} = \frac{1+0}{1+3} = \frac{1}{4}$$

Събираме числителя и знаменателя: $1 + 4 = 5$. Това е философско съкращаване на дробите. Тъй щото, за да намерите съкратената формула на приятелството, трябва да съберете числата $1 + 4$. Като ги съберете, ще получите числото 5 – човекът. Единицата представлява Божествения принцип, четворката – животинския принцип, т.е. човек, в когото самосъзнанието не е още профъдено. За да проработи тази формула в човека, той трябва да намери Божественото в себе си – в това седи смисълът на живота.

Като знаете това, започнете да работите. Дие имате вече основата – числото 5, върху което като върху погва можете да сядите, т.е. да градите вашия живот. В дробта $\frac{14}{14}$ и двете числа са киселини: 1 е киселина от първа степен, а 4 –

киселина от втора степен. Степенята подразбира силата на киселините и на основите. Числото 5 представлява основа от втора степен. Киселината-единица разтваря всичко в себе си. И тъй, истинското приятелство е създадено от дроб, която за числител има единица, а за знаменател – четире.

За дробите $3/6$, $5/8$, $9/10$, $6/12$, $7/15$ и $7/16$ можем да кажем следното: Дробта $3/6$ представлява част от Божествената разумност, $5/8$ – част от Божественото милосърдие, $9/10$ – част от Божествената справедливост. Въз взимам думата справедливост вместо съвест, защото за Бога не може да се каже, че има съвест – Бог е справедлив, а не съвестен. Дробта $6/12$ представлява част от Божественото търпение, което на говешки език наричаме твърдост. Само твърдият човек, а не упоритият може да бъде търпелив. Дробта $7/15$ представлява част от самоуважението на човека – такъв човек никога не изменя на думата си. Дробта $7/16$ представлява част от дружелюбието на човека, т.е. от закона на Любовта. Сега, като съберем числителя и знаменателя на всяка дроб поотделно, ще получим следните числа: $3/6 - 3 + 6 = 9$; $5/8 - 5 + 8 = 13$, а $1 + 3 = 4$; $9/10 - 9 + 10 = 19$, а $1 + 9 = 10$; $6/12 - 6 + 12 = 18$, а $1 + 8 = 9$; $7/15 - 7 + 15 = 22$, а $2 + 2 = 4$; $7/16 - 7 + 16 = 23$, а $2 + 3 = 5$. Числата работят при създаване на

приятелство между двама души. За да видите дали приятелството между двама души ще бъде устойчиво, вие трябва да разгледате какво е било съггетанието на планетите в момента на създаване на това приятелство. Приятелството може да бъде устойчиво, когато в момента на създаването му са взели участие Венера, Юпитер, Меркурий и Слънцето. Когато Марс, Сатурн и Луната се вмъкнат в приятелството, те непременно ще подкопаят основите му – няма да мине много време, ще видите, че основите на приятелството започват да се клатят. Когато Марс дойде в приятеля ви, всяка ваша дума може да го предизвика; когато Сатурн влезе в приятеля ви, той ще започне да се съмнява във всяка ваша дума и най-после, когато Луната влезе в него, той ще започне да забърква каша. Луната ще види как се е проявил Марс, как се е проявил Сатурн, ще прибави някакви опашки към всичко това и поведе ще забърка работите, след нея приятелството изгезва. Изобщо Луната не помага пряко за растенето на растенията, но косвено само им помага. Когато Луната грее, растенията спират своя процес на растеж; цом тя се скрие, те започват да растат. Най-бързо растенията се развиват на слънчева светлина. Тонже Луната събужда завистта у човека, растенията се крият от

нея, в смисъл – престават да се развиват. Следователно, когато човек забива, казваме, че Луната е взела надмощие в него.

Ученикът трябва да изучава астрологията, да познава влиянието на планетите върху себе си и съзнателно да им се противопоставя или поддава – според лошото и доброто им въздействие. Понякога човек се разполага воинствено, готов е да води нож, да вади нож – той се намира под влиянието на Марс. Ако в това време дойде и Луната със своето отрицателно влияние върху човека, тя веднага туря опашки, заблуждения и лъжи към неговото състояние и той, както е воинствено разположен, започва да си въобразява, че като вади нож, всичко може да направи. Това са заблуждения, преувеличени състояния, които идат от Луната – тя obliga да заблуждава, да лъже хората. Защо? Защото в отрицателното си влияние нейният кредит е в лъжите и заблужденията. Сатурн внася съмнението, подозрението в човека. Но трябва да знаете, че всяка планета оказва и добро, положително въздействие върху човека, а не само отрицателно. Венера като планета от женски род има слабост към любовта: ако се влюби в Марс или в Сатурн, тя взема техните качества, смесва ги със своите и тогава проявява низходящото си влияние върху човека. Когато Сатурн

е в съгетание с Венера, той има влияние върху нея и тогава в любовта влиза отрицателният елемент на Сатурн – съмнение, подозрителност в любовта. Когато Венера е в своето възходящо състояние, тя влияе на Сатурн – той ѝ се подчинява, слуша я и върви в нейните стъпки.

Размишление

– Само светлят път на Мъдростта води към Истината.

– Тя постоянно ни весели.

28-ма лекция от Учителя, държана на 9 май 1923 г., София.

Отношение на природните сили към човешката душа

Читателят поздравя: „Само светлият път на
мъдростта води към истината.“

Отговорихме: „Тя постоянно ни весели.“

Едно малко съзерцание.

Прогетте се резултато на деветнайсетта лекция.

Силите на природата имат пряко отношение
към човешката душа. При изучаване на външния свят
трябва да правите две разграничавания. Пей както
сега се изучава природата, вие изучавате само едно
отражение на вътрешен ваш мир, проектирате
физическия свят извън себе си и казвате: „Това е
природата.“ Не е. Външният свят, природата,
трябва да се изучава по особен начин.

⁷ Тази лекция е по пълни стенографски записки. В каталога на Е. Андреева е
наименувана със същото заглавие.

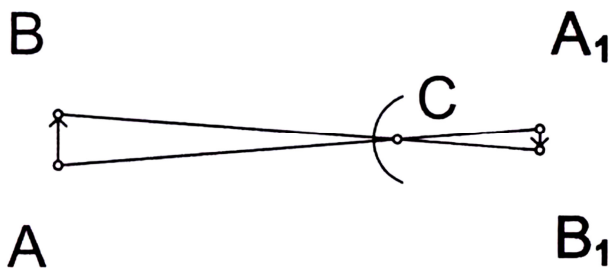

Фиг. 1

Да кажем, това е вашето око, С. Имате предмета, да кажем, АБ. АБ в вашето съзнание този предмет не знае същност какъв е. Вие сте един наблюдател, пали. Да допуснем, светлината, която реагира [на вашето око], тя минава през този предмет и хвърля известна сянка, става един вид прекръстосване. Тук имате обратното – А₁Б₁. Тези два предмета, АБ и А₁Б₁, не са равни по големина. Тук имате АБ, реалния предмет, а тук имате едно отражение – А₁Б₁, както в огледало. Този предмет, А₁Б₁, вие наново го проектирате навънка. Да кажем, той реагира върху центъра на вашия мозък – има няколко етапа, няма да ви говоря за тях. Вие схващате известна идея за предмета, казвате: „Предметът е такъв и такъв.“

Да допуснем сега, че предметът АБ, това е един субект, един индивид, човек е това. Този индивид има височина 165 сантиметра. Това е една норма, която аз вземам. Добре, но АБ – туй е височината.

Височината на този субект дава само стремежа, показва какъв е стремежът на този субект, едно направление – има да расте нагоре. По това направление се определя неговата височина. Ако има по-висок ръст, условията са били по-благоприятни, израства по-високо. Добре, в растителното царство какво отношение имат тези растения, които растат по-високо, и ония, които израстват по-ниско? Какво отношение има височината със същината на предмета? По какво се отличава един къс човек от един висок човек? Сега, има и интелектуална, и морална, и физическа височина. Не само трябва да знаете вашата физическа височина, нея може да я измерите, може да турите мензура. Да кажем, вашата височина е толкова точно определена, но идваме сега до чумствена височина. Колко е висок човек чумствено, в какво седи чумствената височина? Или неговата морална височина в какво седи?

Сега, тъй както аз разглеждам този предмет, той е отвлячен, вие не виждате вътрешните връзки. Всяка една наука е толкова реална, колкото има приложение в живота, да спомага за напредване в живота. Да си съставите ясно понятие, защото вие трябва да растете, не да си губите времето напразно. Истинският живот, реалният живот, е

моралният, духовният живот, защото в него величините са постоянни, неизменни.

Доде, този предмет, който се е отразил вътре във вашия мозък, мислите ли, че вие имате едно истинско понятие за предмета? Нямаме. Вие имате само едно отражение на предмета отвън. В дадения момент вие имате един ваш приятел, срещате се. Вижда ви се много ужив, много интелигентен, благороден, внимателен. Това е първото впечатление. След една година казвате: „Не е толкова благороден и интелигентен, както аз мислех.“ На какво основание първия път го смятахте, че е интелигентен? Какви бяха доказателствата, че той беше интелигентен, или кои са признаците на една интелигентност? Казвате, че беше благороден. Кои са доказателствата, че той е благороден?

Признаците на един математик седят в това, че той може да реши всяка математическа задача. Цом може да реши всяка задача, той е първокласен математик. И тогава казвам: първокласен математик е този, който може да решава всичките задачи, не само всичките задачи в космоса, но тези, които животът може да създаде. Той решава сто процента задачите. Вземете тогава второкласния математик. Той решава седемдесет и пет процента от задачите. Имате и третокласен математик –

той решава двайсет и пет процента от задачите. Мислите ли, че този математик, който решава двайсет и пет процента от задачите, той ще ви бъде полезен? Значи, ако в двайсет и пет случая той ви осветли, в седемдесет и пет случая ще ви заблуди.

Дообре, да поставим въпроса в морално отношение: тогава кой е първокласен моралист? Онзи, който решава задачите сто процента. Второкласен моралист е онзи, който решава задачите седемдесет и пет процента, а третокласен – който решава задачите двайсет и пет процента. Е, ако имате един учител третокласен моралист, колко задачи може да решите? Двайсет и пет процента. Мислите ли тогава, че той ще може да ви изведе със здрав гръбнак? Ще бъдете обективни със себе си. Третокласният учител, той е на физическия свят, второкласният – на духовния свят, а първокласният – на Божествения свят. И ако искате да знаете за задачата във всяко отношение, аз взимам седемдесет и пет процента като норма.

Сега, да кажем, че искате да знаете колко сте здрави, колко сте силни. Тогава ще вземете един гувал от сто килограма, ще се помъжите да го вдигнете. Не можете ли, ще си кажете: „Не съм първокласен.“ Ще извадите двайсет и пет процента и ако го вдигнете, ще кажете: „Е, тогава по сила аз съм

второкласен." Ако не можем да дигнем и седемдесет и пет процента, още ще извадим, ще останат двайсет и пет процента, и ще кажем: „Аз съм третокласен.“

Затова идеята трябва да бъде сложена точно. В умствения свят пак същия закон трябва да приложиме, за да може да минете от една категория в друга. След като влезете да разрешавате задачите седемдесет и пет процента, седемдесет и шест процента, седемдесет и седем процента, вие вече имате прогресия, отивате в първата категория.

Сега, всичките тия предмети в Божествения свят – там всичко е живо, всичко е интелигентно, там всичко мисли. Ако влезете в Божествения свят, там краката на един човек мислят тъй, както главата му, и краката може да решат една задача тъй реално, както неговата глава. Тогава този човек ние си го представяме така, този човек не е вече продълговат, но в кръг. На физическото поле той живее в центъра.

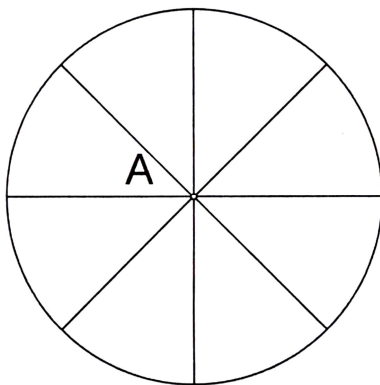

Фиг. 2

Тия радиуси, които можем да теглим от центъра към разни посоки, това са проекции и следователно всяка част е жива, всичко е живо, всичко мисли и той проектира своето съзнание навсякъде. Целият този кръг, тази висша дейтелност, всичко туй е разумно, всяка точка е разумна. Да кажем, че този кръг е Ж (Фиг. 2). Угом погвате да слизате в по-нисшите полета, тази дейтелност на интелгентност веле погва да се намалява. Ж Божествения свят всичко е сто процента. Угом влезете в ангелския свят, имате същия закон – там е седемдесет и пет процента. После се образува физическата природа, която е несъзнателна. Доидете ли до физическия свят, имате двайсет и пет процента съзнателност и седемдесет и пет процента безсъзнателност, тоест казват, че там седемдесет и пет процента от съществата спят веле, те са в спящо състояние, а двайсет и пет процента от съществата са будни. В ангелския свят пък седемдесет и пет процента от съществата са будни, а двайсет и пет процента спят, в погивка са. В Божествения свят всички са будни. В природата седемдесет и пет процента от съществата са будни, а двайсет и пет процента погиват.

Сега този закон ще го проверите в себе си по следния начин. Някой път чухат ви тий бързо мисли, а някой път заспива и всички способности са тий тъмни. Някой път като че ли сте разрешили всички въпроси в света, а някой път мислите, че въпросите не са разрешени. Питам сега: когато един ден мислите, че всичко сте разрешили, а някой ден мислите, че нищо не сте разрешили, в кой свят сте тогава? В коя категория на учениите хора сте? (Обаждат се: „В третата категория.“)

Не, по-долу от четвъртата категория. Третата категория, това са норми още, а вие сте под четвъртата категория. Ще се спираме върху тия основни светове. Вие сте под категорията на двайсет и пет процента. Там се раждат всичките илюзии на живота, под тия норми отдолу. Запример един ден мислите, че вашият приятел ви обича, а втория ден мислите, че вашият приятел не ви обича. Сега давали ли сте си отговор на какво се дължат тия бързи промени, които стават? Това е всякога прекъсване на връзките с Божествения свят, нищо повече. Щом стават тия бързи промени във вас, че знаете и не знаете, това значи, че сте в прекъсване с чувствения свят, не сте в пряма връзка с него и в морално отношение има прекъсване между

Божествения свят и вас. Всякога трябва да се стремите да направите тази връзка.

Дофре, как може да стане тази връзка? Божествена връзка трябва в сегашното състояние между волята, ума и сърцето. Връзката между ума, волята и сърцето представлява Божествения свят. Следователно сърцето ви трябва да бъде в пряма връзка с ума ви и с волята ви.

Да допуснем, че вие сте в известно състояние, в туй умопомрачено състояние, когато всичко ви става тъмно. Недоволни сте, мислите, че всичко в света е нереално. Защо? Може би всички ваши приятели, е които вие сте свързани, в дадения момент имат залез на слънцето, тоест те са на почивка. И вие, като един уморен пътник, ходите из града, нямате подслон. Хлопате на една, на друга врата, натук-натам – всички са заспали. Следователно казвате си: „Не си струва човек да посещава своите приятели в града.“

Погаба где е погрешката? Вие сте избрали един момент да ходите при вашите приятели, когато те са заспали, а не когато са будни. Знаги изборът ви е крив.

Сега лекът какъв е? Да кажем, вие сте паднали в умопомрачение. Спрете се за един момент, отправете ума си към Божественото съзнание.

Представете си, че в света Божественият ум или Божественото съзнание прониква целия космос. Отправете ума си към този Божествено съзнание, где то всичко е в хармония, няма никакви противоречия, но не с вашата философия, да отидете да критикувате какво е Господ. Умом тъй почете да мислите, тогава на пътя ще срещнете известни експлозии. Въвие ще се спрете, просто ще помислите за Божествения свят и веднага тази тъмнина ще ви се вдигне от ума. Най-първо ще имате едно приятно настроение, тъй настроение ще се обърне на едно приятно чувство, тъй чувство ще се обърне на една приятна мисъл – тогава сърцето и умът ще почнат да действат, животът ви ще се осмисли и ще почете да работите.

Светските хора даже разрешават някой път по-лесно тази задача, отколкото един окултен ученик, понеже те развиват един практически ум, защото имат само една философска система.

Аз ви казвам, че много от тия философи, които са писали разни философски системи, са били много прости хора. За пример те употребяват думата „субективно“, те казват: „Вътрешният свят на човека.“ Нали има вътрешен, или субективен свят, и външен, или обективен \exists , но какво се отличава субективният от обективния свят? философите някой

път твърдят, че субективният свят, туй, което те преживяват, е по-реално, отколкото обективният. Но субективният свят си има свои отражения. Всеки субективен свят си има свой обект отвънка, който е подобен на вътрешния. Този обективен свят пак не е външен, той е едно отражение на субективния. И те правят погрешка, като мислят, че външният свят е отражение на Божественния, че е нещо обективно. Не, това е тяхно схващане. Когато вие се домогнете до една реалност, тя няма вече отражение. Когато вие се качите на една герама или круша и опитате плодовете на тази круша, имате ли нужда да изгавате накъде е нейната сянка? Нямаме.

Всеки хора, които се занимават със субективни неща в света, те са далек от истината. За пример вие изживявате някое ваше преживяване. Допуснете сега, че има непроверени слухове. Доиде един ваш познат и ви казва: „Знаете ли, че по ваш адрес се говори така и така?“ Веднага вие се обиждате и без да проверите това, казвате: „Аз вече нямам нищо общо с него.“ Вие решили ли сте този въпрос? Знаете ли защо този господин е казал тази дума по ваш адрес. Това може ли да съществува, или не?

Сега аз забелязвам, че всички хора се влияят от известни съвпадения на нещата, които всякога произвеждат лъжливи понятия за предметите. Така

и в науката има известни съвпадения. За пример има едно съвпадение между тялото и духа. Тонезе тялото апелера повеге на нашия ум, ние казваме, че материята е нецо реално, а духът не е реално нецо. Но ние не схващаме, че онова, е което гувстваме материята, това е духът, който гувства, съзнава материята. Сега, вие пишате нещата, но всъщност това е духът, който пиша, а не материята. Материята е дилафтът, а духът е този интелигентен фактор, който чрез дилафа проверява нещата. Духът е, който гувства нещата, а ръката същевременно е една мярка за него, за да измерва какви са отношенията на тази материя.

Сега, от гледището на духа, той е който съзнава. А материята по някой път, и тя е жива. Материята, това са спящи духове, които ги обръщат ту на една, ту на друга страна, но те не съзнават това, те са в попивателно състояние. Духът е буден дух, а материята е спящо състояние на духа. Сега вие мисълта е по-ясна и разбирате каква е разликата между едно спящо и едно будно състояние. Въ спящото състояние всичките образи са разхвърляни, не са тясно свързани, както е в будно състояние, а в будно състояние всичките образи са в една последователност. И когато ние казваме, че някой човек е станал материалист, ние подразбираме, че той е

в спящо състояние, спящ дух. Казват: „Той е страшен материалист.“ Ние казваме, че той спи. Когато кажем, че той е станал духовен, то значи, че се е събудил, а когато кажем, че той е станал Божествен, значи, че той работи, започнал е работа.

Материалистът спи, духовният се е събудил, Божественият започва да работи. И после, тия състояния пак могат да се повторят.

Тонетже все в сегашния си живот не сте строго запознати с тайните на природата, все всички искате да имате аладиновата магическа [лампа], та като кажете „allez passez“, с едно мръдване всичко да излезе пред Бога. За пример някой, като му дойде една идея, казва: „Като взема перото, сега ще я изразя“, но вижда, че не става. Някой, като замисли да напише една строфа, казва: „А, тази идея е грандиозна!“ Но като се натъне да я напише, вижда, че не е тъй грандиозна. В чума му е много проста идеята, но като си представи да я изрази, вижда му се много грандиозна.

В Божествения свят нещата са много строго определени. Те имат само една цена, нямат друга цена. Всяка една идея или всяко едно чувство, което влиза в чума или душата на човека, трябва да дава пълно задоволство, да не остава никаква празнина, човек да е доволен от себе си. Чум някой път имате

такова Божествено чувство, вие сте доволни. Някой път се домогвате до някое физическо чувство – тогава душата ви усеща една празнина.

Сега, задава се въпросът: вие сте млади, имате пред себе си едно определено бъдеще, да кажем, имате да работите десет, петнайсет, двадесет години, и някои от вас може да изучавате математиката, други музиката, трети философията, четвърти изкуството и всевъзможни други неща, но всичко това цел ли е в живота ви? Това са само средства, това не е още цел в живота ви. И ако вас, като ученици на една оккултна школа, бяха ви пренесли в Божествения свят, вие бихте намерили друго разпределение на сегашните науки.

Казвам: сегашното разпределение на науките лошо ли е? Не, то е според степента на развитието, но то ще се видоизмени. Съвременната наука е само като едно средство, за да приведе чума ви, сърцето ви, волята ви в връзка с Божествения свят, да ви свърже с Бога. Защото само тогава може да мислите. Докато не се свържете с Бога, докато не се държите с Божественото, дотогава не можете да имате този правилен растеж.

При сегашния развой, който имате, почти седемдесет и пет процента ч у вас е съмнения, а само двадесет и пет процента засега е положително. Е,

хубаво, това е моята норма, от която трябва да започнете във физическия свят. Тя е двайсет и пет процента от положителното у вас трябва да ги използвате, а другите седемдесет и пет процента оставете настрана. Те са една област, непознатата заради вас. Защото, като ученици, вие най-първо трябва да учите морално, всички трябва да усилите вашата воля. Не да станете своенравни. В сърцето си трябва да развиете морални чувства, а не да се афектирате. И в чума ви, като обект, идеите трябва да вземат надмощие, а не преходните мисли. У вас трябва да има нещо строго определено, на което да можете всякога да разчитате.

Сега, ако бих ви задал една задача, тя е следващата, да напишете няколко думи върху: „Коя е най-определената мисъл у говещкото съзнание при сегашното развитие“.

Сега туй, което ви говоря, то е встъпление към мисълта, към великия закон, който искам да ви разкрия – не да ви разкрия великия, същинския живот, но откъде произтигат противоречията в живота.

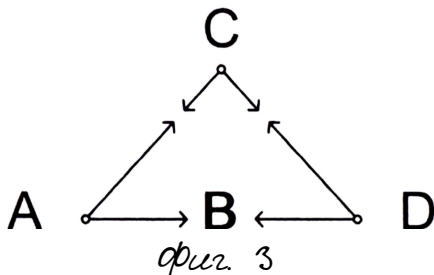

Тази точка А е една единица. Тази единица мисли (гл. чертежа). Тази единица А проектира своята мисъл в направлението В.

Всякога говещката мисъл може да се проектира само към един жив обект. Някой казва: „Аз мисля за тебешира.“ Ти за тебешира не можем да мислим, ти за черната дъска не можем да мислим. Ние можем да мислим само за разумни, за живи същества – туй трябва да го знаете, туй е закон. Може да мислим само за живото, за съзнателното, за благородното, за възвишеното, само заради него.

Следователно тия две същества, А и D, като проектират своята мисъл към В, те имат вече допирна точка – В. Ако тия същества в туй направление на тяхната мисъл се спрат – туй е първото състояние на физическото поле – и ако едното същество поиска да се прелее в другото, непременно ще стане експлозия.

Ако да кажем, в туй същество D се създаде по-голям стремеж, то ще се прелее в А, А няма да може да издържи и ще стане експлозия. Погава ч вас се заражда едно желание, да бягате от вашия приятел. По е, защото той се прелива във вас. Той ви толкова обича, че от тази обич се заражда едно

противоречие. Искате да бягате, защото не можете да издържите тази енергия.

Тогава се явява великият закон. Имате друго едно същество, друг един индивид, който е много по-интелигентен, много по-развит, и той става като обект нагоре – С. Тия две същества, които са по-ниски по развитие, образуват с индивида С един триъгълник. Туй по-развитото същество схваща опасността, в която могат да изпаднат тия две същества – те ще влязат в борба, в караница, в спор. Следователно то проектира своя ум към двете страни и тогава става преливане на енергиите им към този трети индивид. И туй същество се влага в тия две същества, на които то е обект, цел в живота им. И туй, целта на тия два обекта вече е по-възвишена.

За да имате един идеал, за да имате една цел, нетременно трябва да има две същества, две души, които едновременно да мислят за едно и също нещо. Един човек не може да има цел. Затова в оккултната наука е вложен този принцип. Две сте двама приятели, обикнете се. И ако един ден не постигнете по закона на С, все ще се преливате един в друг, докато станете индиферентни, ще стане експлозия, ще се отблъснете и ще се изгубите в пространството.

Затуй ще имате едно веруто. Може да сте един музикант, поет, философ или каквото и да е, законът е безразличен – стрелите се към Ъога. Само така ще имате един обект. Ще почнете да говорите за Ъога, всеки ден ще се преливате в това трето същество. Тогава ще имате цел в живота си и животът ви ще се осмисли.

Следователно по същия закон всички вие трябва да се самоопределите, трябва да имате цел в живота си. Тия двамата трябва да имат като цел едно трето същество, по-високо от тях. Туй ние наричаме, че всеки трябва да има идея.

Дооре, но някой път се ражда известна дисхармония. Въз ще ви представя същата тази идея в следущата форма. Първият чертеж представлява правилния стремеж.

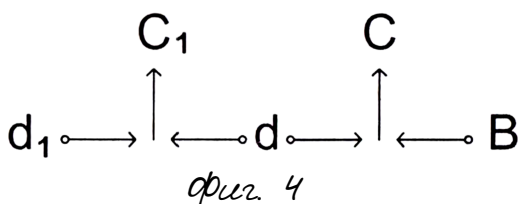

Дооре, да допуснем сега, че тия индивиди не искат да вървят в тази посока, искат да изменят закона на природата. Да кажем, че този индивид d върви в друга посока, обратна посока, към d1, но той все е свързан [с] първата точка, Ъ, с природата.

Знаете ли какво става тогава? Да кажем, че те са две горящи лампички. Чужд се яви СС изгасва вече.

Тия същества d и d_1 са от друга категория. Друг е законът, който може да примени тия противоречия. Пък вече се ражда едно противоречие. Едно семе на две места можете ли да сеете? Един орех на две места можете ли да го сеете? Не, на едно място. Но след пет години, като роди десет ореха, на колко места ще можете да го сеете? Значи за това се изисква време. Един орех само на едно място може да го сеете.

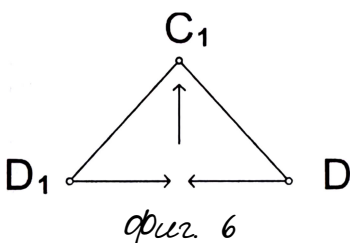
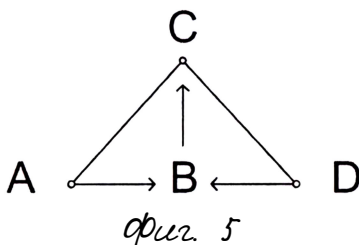

Следователно най-първо вие трябва да образувате този триъгълник (фиг. 4). И после да се образува друг триъгълник, тъй че тия два триъгълника да се намират в известни съотношения с тяхната енергия.

И тогава те ще може да работят правилно. И дисхармонията, която по някой път се ражда в класа, е от това, че мнозина от вас не може да се хармонизирате по този закон. Във сте още във фазата на преливането на физическото поле – мястото, където се образуват бомбите. На физическото поле се образуват само бомбите, стават експлозиите. И когато едно желание се прелее в известна форма и обектът му се превърне, то е един експлозив. Изисква се само една малка запалка и тази бомба ще експлодира. Всяко едно желание, което е спряно, от него след време ще се образува известна експлозия. За пример някой има желание да се учи, а баща му спре този желание. Той всякога, през целия си живот, ще има този недоволство и ще казва: „Аз имах желание да се уча, но баща ми ме спря.“

Ватуй законът е следущият: на всяко Божествено желание, вложено в душата, никой не може да се противопоставя, никой не може да противодейства. Затова оставете да се реализира желанието. Это зацо всяко Божествено нещо трябва да се стараете да се реализира. Доиде ли един Божествен импулс, да не се спира. Никакъв страх, реализирайте Божественото. Може да ви коства и живота, реализирайте го. Спрете ли туй Божественото, всякога ще съжалявате,

не само за един живот, а за хиляди векове. То е ужасното.

Някой, след като изгуби известни условия, той казва: „Аз бях на земята, туй не можах да реализирам, онуй не можах да реализирам.“ Съжалява. И той трябва да се върне отново, за да поправи своята погрешка.

Всяко едно Божествено желание, което не е реализирано, всякога оставя една междина и вследствие на това хората полудяват. Забъркването на ума всякога става от противодействието на Божественния свят. Уом се усъмниш в Бога, ще полудееш. И всички философи са опитали това. Законът е все същият. Дали в себе си ще се усъмните, или в другото, веднага ще дойде друго нещо. Защото туй е Божествено и като се усъмните в него, няма на какво да разчитате, няма да имате опорна точка. Все ще се намирате в един свят без мярка, дето няма опорна точка. Казвате: „В света няма опорна точка.“

Сега аз ще говоря върху това. То е един дълбок закон, който изисква сложно математическо разрешение. Аз искам да го прилагате в практическо отношение. Уом дойде едно такова състояние на съмнение и казвате: „Аз не съм в права посока“, веднага ще съзнаете това и ще отправите ума си

нагоре. Съродите се някому, нами. Искате да се примирите – сега ще прилагате закона. Някой ви е обидил. Най-малкото ще признаете, че този човек петдесет процента има право да ви обиди и ще кажете – петдесет процента ще оставите за себе си и петдесет за него. Ако кажете, че той е виноват сто процента, не сте на правия път. И той от своя страна ще отстъпи петдесет процента, и вие ще отстъпите петдесет процента, и ще разрешите въпроса. Но стои ли всеки от вас на стотте, никой не може да разреши въпроса.

Сега аз ви навеждам на този великия закон, да знаете, че всяка една душа в света си има своята стойност. Затова никога не унижавайте душата в стойността, която Бог ѝ е турил. Говешката душа, това е една математическа съзнателна величина в Божествения свят. Вие трябва да уважавате душата според цената, която Бог ѝ е положил. Унижете ли я, за в бъдеще ще ви сполетти най-голямото нещастие. Дали себе си ще унижете, или другите, законът е един и същ. Няма да казвате, че „аз съм голям идиот, че ми липсват дарби, че ми липсва туй-онуй“, но ще кажете: „Аз не съм използвал благата. Много работи има, които не съм използвал.“ Аз няма да говоря, че не сте имали условия. Не, имали сте условия, всеки е имал условия.

Сега за себе си често вие – тук от голямо смирение или от нещо друго, вие отригате, че имате заложени дарби. Не, във всяка една душа има заложени ценни неща и тия ценни неща трябва да ги защитите. Това трябва да бъде като едно морално правило у вас.

При прилагането на този закон у всички се ражда един недъг, както у пияниците. Често онзи, който се научил да пиянства, у него се пробужда едно желание да не пие и той казва: „Аз трябва да свърша с виното.“ Той е решил със себе си въпреки да не пие. Но като стане сутринта, казва си: „И днес ще пия една последна гашка, че оттам насетне няма да пия повече.“ Иде в джакна, изпи последната гашка и казва: „Хайде още една.“ Изпи една, втора, трета, повече, и като изтрезнее, казва, че няма да пие повече. „Понеже ще науча тук пиянство, хайде още една гашка.“ Не, ще си кажете: „Ще науча тук пиянство и няма да пия повече.“ Наместо гашката с виното ще турите една гашка с вода и ще кажете на вашия приятел: „Тук нормалното питие е най-хубавото питие, което сега съществува в света.“

Доде, сега да приложим закона. Аз взимам само примери, не визирам вас. Да кажем, че двама приятели се скарали и двамата искат да се

примирият. Единият казва: „Пакай, преди да се примирим, аз ще му кажа още една дума, която не съм му казал, че после ще се примирим, за да не става нужда втори път да му я казвам.“ Ти кажем тази дума, той китне. Ти му кажем още две-три думи, той ти каже, и най-после се върнем дома си, казваш: „Не стана примирението.“ Втория ден пак му кажем нищо. Една седмица се разправяте, но неговата глава не може да разбере. Казвате: „Тази дума той трябва да я разбере.“ Нищо. Нека остане една неразбрана дума. Дяволу тази неразбрана дума в света ще се установи вашият мир. Някой път трябва да има една неразбрана дума в живота ви, за да има мир.

Защо трябва да има мир? Ще ви кажа защо именно трябва да има мир. Ако вие носите един скъпоценен камък в себе си, който коства няколко милиона лева, и след вас вървят няколко ваши другари, на които не можете да разчитате, мислите ли, че ако им кажете тази последна дума, че „аз имам един скъпоценен камък“, ще им принесете полза? Не, този скъпоценен камък да остане една тайна и вие ще избавите другите от изкушение. Когато дойде този ваш приятел да му кажете тази последната дума, оставете я, тя е най-скъпоценната. Да кажем, че този ваш приятел като дойде – не му

казвайте последната ваша мисъл. Тя е вашата скъпоценна дума.

Този дума да остане неznайна. Тя е един Христос хикс (х). Един Христос (х) трябва да има. Няма ли Христос (х), не върви.

Опитайте сега как работи законът в психологическо отношение. Последната дума, която вие ще кажете, всякога разваля работите. Вие ще си кажете: законът е такъв – чиста вода, чистата истина. Нищо повече.

Следователно, ако си обидил своя приятел, ще отидеш при него и ще му кажеш тъй: „Аз не трябваше да се поддам на своята слабост. Трябваше да стоя на висотата си.“ Вие ще държите само себе си отговорни. Другите няма да ги държите отговорни, защото погрешката, която другите направят, не засяга мене, но погрешката, която аз направя, тя само ме засяга.

Този закон може да го приложите и в умствения свят. И там е същото. Ако мисълта ви е изправна, ще бъдат изправни и чувствата ви, и волята ви. Ако чувствата ви са изправни, ще бъдат изправни и умът, и волята ви. Такава е зависимостта между благородните, възвишени идеи и чувства. Кажете: „Еди-кой си има благородно сърце, но умът му е

неблагодарен, калпав." Не, който има калпав ум, има изопачено сърце, има и изопачена воля.

Сега вие сте на противоположно мнение и казвате някой път: „Този човек не може да разсъждава, но има благородно сърце.“ Има много философи, които твърдят, че човек може да не е много учен, но да има благородно сърце. То е друг въпрос, но ако вземем умния човек, той трябва да бъде и добър човек, и силен човек. Туй разбирам в духовен, в морален смисъл.

Сега някой път вие ще си кажете, че сте лоши, нали? Е, защо сте лоши? Цюм вие ми кажете, че сте лоши, казвам ви, че нямате идея, че сте безидеен човек. Цюм си добър, значи, че имаш поне една основна идея, към която можем да се стремим.

Та желая сега между вас в окултната школа да се създаде една хармония и да почнете да мислите. Мислите да не бъдат само преповтаряне на такива окултни формули, правила, но всеки да се домогне до една нова окултна мисъл. И вие можете да се домогнете.

Туй е било моето желание – да ви запозная със законите на природата. Старайте се да се домогнете до една нова мисъл, защото преповторението не е знание. Дъв вашето съзнание трябва да влезе нещо ново. При каквито условия и да сте, това ни най-малко няма да ви побърка да

внесете вашата най-добра мисъл. Ако вие очаквате най-благоприятни условия в живота, за да ви дойде вашата най-добра мисъл, тогава вие сте на погрешния път. Обърнете местата на историята, погледнете книгата на живота – ще видите, че най-благородните велики мъже, велики учители са били поставени в най-неблагоприятни условия. В това седи тяхната гениалност, че те са гледали да превъзмогнат тия несгоди и неблагоприятни условия. А всички онези, които са фалсифицирани, които са пропаднали, те са имали най-благоприятни условия в живота.

Та като ви казвам, че ще започнете с незнанието, значи ще започнете с мъгнотимите. И детето започва с мъгнотимите. Като му разправите първата задача, то се намира в гъбо и постепенно всичко тъй се разяснява, разяснява. Сега, някой може да ви говори, че човек може да се роди гениален. Да, той може да се роди гениален, но геният трябва да се развива, а пробуждането може да стане постепенно.

Сега тази беседа ви държи в свързка с противоречивите мисли, които изтъкват.

Аз бих желал, като дойде някой да ви каже, че тъй учение не е вярно, да му кажете: „Кажете коя е нормата, по която можем да съдим кое учение е вярно.“ Учението, което ние поддържаме, седи в

следното: ето ние сега ще спрем твоя ум, няма да мислиш. Вие ще кажете: „Как може да стане това?“ Аз мога да спра мисълта на когото и да е. Вие седите в стаята си, четете една книга и си мислите върху нея, интересувате се. Делерно време е. Аз дойда, затворя ключа на светлината ви. От мене зависи да се четете или не. Ще се чува само едно мърморене в тъмнината, не можете да четете, не можете да мислите. Къде е светлината?

Казвам: „Аз сега ще дойда да ви накарам да мислите.“ Как? Ще отворя ключа.

Следователно аз мога да ви накарам да четете и да не четете. Аз, който държи ключа на светлината, може да ви накарам да четете или да не четете. Пряко да се пазите. И онзи, който държи ключа на светлината, от него зависи да се четете или не. Някой казва: „А, ние не върваме в светлината.“ Да, светлината знания не дава, но тя е едно условие за знания. Там, дето няма светлина, там няма знания; а там, дето има светлина, има и знания.

Сега някой ще каже: „Вие не сте на правия път.“ Е добре, кой е правият път? Хубаво, ще направим опит. Аз ще посадя едно царевично зърно и ти ще посадиш едно царевично зърно. Моятта царевичка, като израсне, ще бъде с когани, дълги до петдесет сантиметра, а твоятта – с по-дребни когани. После,

ще съдим за големината на зърната и за тяхното качество. Този метод е много добър.

Всяко едно учение, което облагородява чума, което облагородява сърцето и усилва волята, то е Божествено учение. Всяко едно учение, което огрубява говешикия чум, огрубява говешкото сърце, огрубява волята, това е говешко учение.

Следователно, щом се огрубявате, не сте в правия път; щом се облагородявате, в правия път сте.

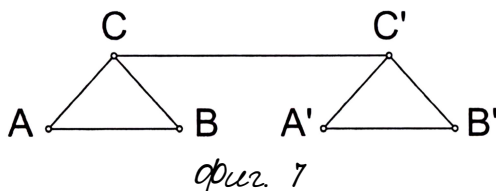

Аз искам този закон да го спазвате. Защото законът на триъгълниците, туй е съединението. Тия двата индивида C и C' разрешават въпроса.

Туй е целта за тях – C , C' .

Сега как се разрешава въпросът? Да кажем, на едната страна има триъгълника ABC , а на другата триъгълника $A'B'C'$.

C и C' това са две разумни същества, у които се заранда желание да излязат от своите центрове и да отидат към Бога. Тия два индивида ще се поляризират и ще образуват друг триъгълник нагоре.

Следователно, щом се образуват тия триъгълници, те ще образуват две успоредни. Тогава и те се

кажават нагоре. Вие не можете да преминете направо от А в В', но чрез С и С' може. Този е пътят. Този закон може да го разберете.

Затуй казвам, че нещата се добиват само чрез Божествения свят. Само когато имаме Божествени идеи, вложени в нас, всичко е възможно. [Другото] е преходно.

Сега, това са само наброски, за да усилите във вас моралния си стремеж, да си дадете един отглет, да знаете на каква мярка седите, да знаете где е вашият морален стремеж. Защото не искам един ден след няколко години да изгубите ума си, да се поставите на една хлъзгава основа под краката си и да кажете: „Много съм изгубил.“ Не, трябва да поставите една здрава основа под краката си, под вашите добродетели, и вашият ум трябва да е насочен в една права посока, за да може знанието, което добиеете чрез вашите ум, сърце и воля, да го използвате за добро.

После, помнете този закон: не считайте, че дисхармонията в света не е нужна. Тя е известно условие, необходимо при растенето. На физическото поле все трябва да има една малка дисхармония, за да има растен. Дисхармонията, това е едно малко противодействие, а такова трябва да има. Не

считайте, че тия противоречия са едно нещастие. Не, те са една необходимост, една потребност.

Някой път мислите, които се явяват, ви разогароват. Плашите се, че някой път може да се случи да полудеете. Не се страхувайте, тия неща са дадени и може да ги минете. Може и да се уплашим – използвайте всяко нещо за добро. Природата ще я използвате за добро. Природата работи за добро за онези, които разумно разсъждават.

Разбира се, когато един ден станете чумни, по-хубаво е. Разумните хора правят по-малко погрешки, а по-глупавите хора правят повече погрешки. Тогава ще видите какъв е процентът на погрешките в постъпките ви. Ако при решаването на една задача направите седемдесет и пет процента погрешки, това показва, че не сте от много учениците.

Ще направите един опит, за да се домогнете до един закон: ще си признаеш истината. То е усилие на говещкия дух, да преодолява. Но след туй да не се обезстравате, това са мъгнотии, поставени на пътя. След като си решите задачата, ще видите, че всички тия погрешки са послужили за постигане на целта.

При сегашните условия вие ще срещнете много мъгнотии. Дали вървате, или не вървате, дали изучавате оккултната наука, или не, вие ще срещнете

големи препятствия и трябва да знаете как да ги преодолявате. Ако ги преодолявате по оккултен начин, добре, по-лесно ще ви е, но може и по друг начин да ги преодолявате. По-нататък, ако у вас не се образува един стабилен морален гръбнак, тогава вашата нервна система няма да бъде в състояние да издържи на всички сътресения.

Окултната наука е като една лаборатория, дето се борави с известни киселини, и за едно малко невнимание скъпо може да си отплатите. Природата е толкова жива и всякога, когато влизате в нея с непочитание, тя ще ви даде един скъп урок, няма изобавление. Всеки, който е дошъл на земята, ще влезе в нейните ръце. Тя ще им даде всичките изпитания. Трябва да бъдете абсолютно чисти, подготвени. Ние знаем какви са нейните методи. Понаднеш ми в нейните методи, няма изключения. За пример при един учител може да поплачете и той може да каже: „Хайде, от мен да мине.“ Но в природата няма изключение. Колкото и да плачете, тя казва: „Няма изключение. Тук не е място за сълзи. Тук е място за работа, не е място за плач.“ „Ама аз се обезсърчавам.“ Обезсърчаването не е разрешение на задачата. „Ама аз се отгях, не искам да живея.“ Е, тогава ще те пратят там, ще дойдат растенията да те безпокоят и ще дойдат хиляди същества да те

букат с остен, да те заставят да изпълни великия закон. Погава ще каже: „Такава е волята Божия.“ Ще кажете: „Такъв е животът.“

И вие трябва да учите, и за учениците има остен. Природата обига всички нейни същества да учат. Учението е широко, не е тъй еднообразно. Възвзимам учението в най-широк смисъл, да се учат да запомнят нещата. Във природата има милиони, милиони изкуства. Колко школи, колко изкуства има да се учат за в бъдеще!

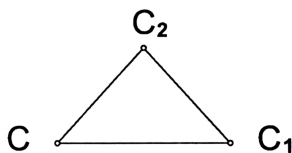

Фиг. 8

Та сегашното е само приготовление за бъдещето. Ще се приготвявате. Приятно е да се живее. Като дойде едно нещастие, то е приятно. Не считайте, че е нещастие да дойдете да живеете на земята. Онези същества, които живеят долу в центъра на земята, считат за привилегия да излязат на повърхността на земята. Този живот, който вие живеете, те го считат, че е един идеал за тях, а вие считате вашия живот като едно мъгение в сравнение с живота на по-висшите същества.

Вземете един богат човек, милионер, който е изгубил всичките си пари, и започнете да му давате по хиляда, по хиляда лева. Той ще се счита щастлив, ще каже: „Върнаха ми хиляда лева.“ На втория ден пак ще му върнат хиляда лева и тогава той ще каже: „Сега съм щастлив.“ Та ако му се вземат сто милиона лева, а му се върнат един милион лева, той ще се радва.

Това, което вашето съзнание може да схване в даден момент, то е най-важното. Излишното в природата нищо не ползва. То е ненужен багаж. Само онези величини, само онези сили, които може да използвате, те ви са необходими.

Туй, което сега дълбоко вие преживявате, което внасяте дълбоко в чувствата, мислите и волята си, туй дълбокото е Божественото. В Божествената мисъл има нещо идейно, гестно във всяко отношение. В Божественото чувство всякога има една абсолютна искреност, справедливост, гестност и към себе си, и към другите.

И тъй, ако искате да се запознаете дълбоко с науката, това нещо може да го добиете само при един високо морален живот. Защото в науката, както и в музиката, и в изкуствата има математически проблеми. Изгубите ли моралния живот, нищо не можете да добиете. Днешната наука се основава на

онази погва, на която християнството туря този висок морал. За в бъдеще, бъдещата наука пак ще се обуславя на един по-съвършен морал.

Да имаме една тайна молитва

Извадете само основните положения на законите, само есенцията от тази беседа, в един-два листа, а другите обяснения, за да не отвличат вниманието ви – оставете ги засега.

29-та лекция от Учителя, държана на 30 май 1923 г., София.

Опити

Читателят поздрави: „Само светлият път на мъдростта води към истината.⁸”

Отговорихме: „Тя постоянно ни весели.”

Едно съзерцание.

Прогретоха се телите „Методът за правилното дишане”.

Сега знаете ли да дишате правилно? Нали в школата сега гледам, имате един метод. Може ли да опитате вашия метод? Те са определени дефиниции. Е, как се диша с любов, я ми кажете. Или как се диша с добра мисъл?

Това не може да разберете (фигурата).

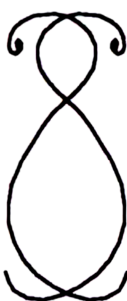

фиг. 1



фиг. 2

⁸ Тази лекция е по пълни стенографски записки. В каталога на Е. Андреева е наименувана със същото заглавие.

Тъжи са белите дробове, нали?

Това е геометрически. Означаваме долната част с А, а горната с Б. Може да направите един опит. Ако дишате с двете ноздри – това е естественото състояние, когато се приема въздух чрез двете ноздри. Тонетже в организма има две противоположни течения, там в науката за дълбокото дишане как ги наричат? Песто или едното, или другото течение взема надмощие. Вследствие на това се нарушава пълното дишане.

Сега, дишането е проводник за разпространение праната по целия организъм. Да кажем, вие сте нервни, в едно възбудено състояние сте. Може да вземете следущия опит. Може да затулите дясната ноздра, ще си турите пръста и мислено ще гетете до седем – поемате въздуха чрез лявата ноздра, ще вземете числото седем за вдишане. Стрете се, не дишайте и бройте мислено до десет. След тъй, при издиша – нето, вземете и затворете лявата ноздра и издишайте през дясната ноздра, пак издишайте въздуха ритмически, равномерно и бройте до девет.

Тъжи е едно упражнение. Тъжи е, когато искате да регулирате вашата силна възбуда или когато изучавате известен предмет, малко умът ви е в безпокойно състояние, паметта ви слаба, забравяте

някои неща. То е начин за урегулване. Сутрин и обед ще поемате през лявата ноздра и ще издишате през дясната. Вечер ще поемате през дясната, ще издишате през лявата. То е упражнение. През лявата ноздра – седем приемане, десет задържане и девет издишане през дясната. Така сутрин и обед. През дясната ноздра – седем приемане, десет задържане, през лявата – девет издишане вечер. Седем такива упражнения ще правите сутрин, обед и вечер. Сутрин и обед през лявата започвате, вечер – през дясната. Онези, които имат чувствителни нерви, може да го правят.

Сега може да направим туй упражнение.

На вас ви се виждат малки неща, но забележете един закон, че този, който не може да прави малките работи, не може да прави и големите. Ще седнете, ще се упражнявате вкъщи. Туй трябва да го правите. Мислено четете числата:

1, 2, 3, 4, 5, 6, 7;

1, 2, 3, 4, 5, 6, 7, 8, 9, 10;

1, 2, 3, 4, 5, 6, 7, 8, 9;

Когато дишането е правилно, при последното издишане ще усетите една приятност, като че не ви достига дъхът. Същевременно усещате приятност, като че изведнъж да издъхнете, едно приятно чувство.

Това показва ползата от дишането – едно приятно разположение имате.

Така, изпуснете всички въздух. Още веднъж да направим упражнението.

Все може да прогетете книгата за дълбокото дишане. Всички я прогетете. Трябва да приложите един от методите.



Фиг. 3

За да може да приложите, трябва да се научите да седете опорна точка. Знаете ли какво нещо е опорна точка?

Всеки един възел, дето се проявява известна разумна сила, се нарича опорна точка.

Например на тия лампи – мястото, дето се проявява енергията, е опорна точка.

Сега, предназначението на всички окултни школи е всички ученици да седат опорни точки на разумните сили в природата, които седят по-високо от човека.

Често вие сте в известно състояние, вие трябва да се спрете и помислите в дадения случай опорна точка ли сте на Божествената мисъл.

Сега, ако някой зададе въпроса, по какво се отличава Божествената мисъл от говешката мисъл – разбира се, тя се отличава по своята интензивност, по своята широчина, по своята дължина и по своето вътрешно съдържание. Само че трябва да знаете, че Божествените мисли в тяхното чисто състояние много рядко идват до душата.

Да възприемем една Божествена мисъл значи да се качим на най-високия планински връх – само там може да възприемем една Божествена мисъл. Такава мисъл като влезе, тя през целия живот ще бъде светлина на душата, мощна сила ще бъде.

Тъй, което съвременния свят и младите деманетизира, то е, че в тях е съмнението, което е скъсяване и прекръстосване на Божествената мисъл. Последствие на това се явяват тия аномалности на съвременните хора. И дисхармонията в религиозните общества, между вас и навсякъде, се дължи на едно вътрешно прекръстосване на Божествената мисъл, не точно ритмически.

Сега, разбира се, не мислете, че една мисъл, която е дошла да се прояви, слиза от Божествения свят, идва направо. Тя е минала през условията на ред

същества от по-висока йерархия и в края един мъг от тази мисъл достига до вашата душа според степенята на вашето развитие.

Трябва да спазите следващото правило: не мислете, че да възприемете една Божествена мисъл, трябва да се намирате в много благоприятни условия. Не. Една Божествена мисъл може да ви намери при най-неблагоприятни условия на живота. Вие може да бъдете цар и през целия ви живот нито една Божествена мисъл да не ви посети, а може да сте най-простият човек, най-окаяният човек, и при това тази мисъл да ви намери. Тя зависи от вътрешното състояние на душата.

Баща и дете отиват през лятото да се молят за дъжд. Селото обявява, че свещеник ще дойде, да се молят за дъжд. Бащата отива, но не взема оморела. Детето взема оморела и казва: „Дъжд ще имаме!“ Детето вярва. Бащата не вярва, отива и казва: „Я има дъжд, я няма.“

Сега всичките учени хора мязат на тия, които се молят за дъжд, отиват без оморела, казват: „Може да е, може и да не е.“

В положителния свят като идеш, всякога ще имаш резултати.



Сега вие се съмнявате, но ако имате две оторни точки, представете си, че тук изпъвате тънка копринена нишка, наля - тънка нишка от папкчул. Възможно ли е човек по тази нишка да мине, или не? При сегашните условия немислимо е. Но една мъжа може да мине, мъря може да мине.

Дофре, може ли на тази ница да се направи сзеплението да бде тй силно, тй яка да бде, че човек да може да мине? Може, но при сегашните условия не може да направим тази нишка така яка.

Следователно може ли да изчислим колко такива нишки са потребни, за да се направи едно въже, за да може човек да мине? Тй може да се изчисли. Колко нишки трябва да се съединят? Някои от вас направете изчисление. Тия, които са естественици, може ли да кажат колко тънка е копринената нишка? Колко тънка е тази нишка, има ли някъде писано? Може ли да се намери? („Може.“) Намерете. Ще кажете за следущия път колко е тънка копринената нишка, колко е тънкостта ѝ? (Копринената нишка, която изпъва субата, е двойна и е 0.026 от милиметъра или само едната нишка е 0.013 от милиметъра.)

Сега за пример, сегашното знание, което имате, често е стъпка за новото знание. Запример всички мислите, че димате, нали. Някой път димате откъснато и бързо – от какво зависи?

Защо някои хора димат много плавно, едва се забелязва димането, а у някои постоянно димане не е така ритмично, защо?

Сега да опитате вашия метод за димането. Вземете някой, на когото димането не е правилно, нека приложи всичките ваши методи, които сте казали, да видим кой от тези методи ще проработи. Аз бих желал да знам колко метода са тук.

Сега забелязали ли сте състоянието – когато се намирате между малки деца, вие се усещате като господари и се почувствате, като гледате на техните играчки. Вие чувствате удоволствие, казвате: „Деца са те.“ Усещате се свободни, никакво стягане не усещате. Обаче щом се намерите между учени хора, професори, които знаят повече от вас, вие се стеснявате. Откъде произтига туй – като някой войник се стягате? Защо между децата седите и разширение имате, а щом се намерите между учени професори, седите така, в малко стеснително положение, на какво го отдавате? („На страх.“) Не. Тук работят вече вашите лъчни чувства. Поненже знаят другите повече от вас, стеснявате се, поненже

възрастният има самосъзнание, че той знае, а самосъзнанието, че той знае, това са неговите лични чувства. Знаете по-малко. За да не се издадете, че сте невежа, тия лични чувства ви карат да държите едно положение на смирение. А при децата, понеже не ви наблюдават, вие сте свободни.

Та ако решете да правите каквото и да е упражнение и вашето съзнание е [стеснено] като при възрастните, вие нищо няма да придобиеете. Вие трябва да имате съзнание като при малките деца

За пример, ако вие се приближавате към природата и се страхувате, тоест процесите, дишането, което искате да извършите, няма да бъде правилно – вие сте в едно стеснено състояние.

Гледам, някои сутрин някои направят упражненията, но те ги направят бързо, тъй гледат да свършат бързо. Някоя мисъл се яви, бързат. Защо? Ами че ти си положил четири-пет минути, ти бързаш да свършиш. Защо трябва да бърза човек? Тъзи бързане на малките ли деца е, или на възрастните? Кажете ми сега, кои бързат според вашите наблюдения, малките ли деца, или възрастните бързат? („Възрастните бързат.“) На едно малко дете като дадеш ябълка, то ще я обърне, ще я погледа насам-натам, вълъбва се, погълне се; пък този старият философ, като му дадеш ябълка, погледне и

каже: „Не заслужава да се занимавам с една ябълка, моят ум се занимава с велики работи.“ Погледне, остави.

Така в дадения случай тази ябълка, тя съставлява един философски предмет за философа, и за него има какво да мисли. Ти може да погледнеш цвѣта, местата на тази ябълка, нейното семе, нейната еволюция преди колко милиона години се е започнала, кои са я донесли. Много въпроси има. Той каже: „Ябълка? Има по-важни въпроси.“ Той не знае, че по-важни въпроси няма от ябълката. Той ще каже, че ябълката е един обект, принадлежи на обективния ум на видимата природа, то е материя и ще започне своята теория, че е от атоми, от това, от онова. Ябълката и атомите са две неща различни.

Сегашните учени хора искат да ни убедят, че знаят от какво нещо е направена ябълката. Знаете ли на какво мяза това?

Ще ви приведа сега един анекдот. Представете си, че на един човек, който не знае да чете, дават една книга със съдържание. Той най-първо огледа и вижда как е подвързана, кожата каква е. Започне да разглежда и намери, че книгата е подвързана от агнешка кожа. Каже, това е агнешка кожа – А. Ще намери в коя фабрика е работена. Мукавата е направена от дърво в еди-коя фабрика – М. Намери,

че книгата е направена от ориз - 0. И така, намери как и от какво е направена и подвързана книгата. След този разгледа вътрешната част - мастилото от какво е направено, че книгата е надраскана с герно. И там се спрат всички научни данни Това е книгата - подвързана е с агнешка кожа, мукавата е направена от дърво, после, книгата е направена от ориз и с герно е надраскана. Това е то, тази книга.

Питам, този философ намери ли съдържанието на книгата? Това съставлява ли нещо важно? Ни най-малко. Философска мисъл вложена ли е в книгата? Не е вложена. И съдържанието на ябълката не е [намерено]. Тази материя, в която ябълката съществува, това не е само една книга, в която има известна форма.

И законът е такъв, че когато изядете една прясна ябълка, нейните клетки, като влязат във вашето тяло, направят малко раздразнение в природата и тогава тази материя се свързва. От Божествения свят протичат тия сокове във вас, соковете отпосле идат. И затуй, колкото ябълката е по-прясна, толкова може да направи по-силна реакция - да се скачите с тази първична материя, която носи живота в себе си.

Затуй казвам: съзнанието да бъде едно. След като излезте една ябълка, да бъдете крайно разположени. Погавя тази ябълка във вас ще образува туй ритмично движение на живота.

Цялото растително царство е свързано. Ние може да мислим, че ябълката е отделна. Иде, ако бяхте ясновидци, цяхте да видите, че тази ябълка, след като е откъсната, е свързана с другите, туй дърво е свързано с други дървета. Всичките ябълки са свързани, цялото растително царство е свързано с Божествения свят. А другите, които не виждат, мислят, като че тя е един отделен предмет, като че няма нищо общо с цялото.

И затуй именно плодовете трябва да се ядат в прясно състояние, да се едъкват много добре, да се не бърза, да е разположен човек – за да може реакцията да стане правилно. Трябва да направите един опит, втори, трети, четвърти.

Сега, туй може да ви служи на вас като нещо ново. Изгавате, без да сте направили опит и да го срещате на думи. Може да направите този опит. Например имате сега гериши. Този опит го направете преди обяд. Излезте на изгрев между десет и единайсет часа, вземете половин кило гериши от хубавите, да нямат упрек – хубави, едри, добре узрели. Измийте ги, турете ги, погледайте ги десет-

петнайсет минути. След туй вземете една, две, три, четири. От половин кило може да направите опита и след половин час ще имате резултат. Трябва да знаете кога да направите опита. Въз на класа го преторъчвам. Ще го направите един ден, когато сте най-неразположени, защото, ако сте разположени, понеже нямате тънки чувства, не може да намерите разлика. Ако сте неразположени, след като изядете половин кило гериши, след половин час ще имате отлично разположение на духа. Нищо друго няма да ядете, само гериши ще вземете. Туй е за опит.

Този опит важи за половин кило гериши, за него гарантирам. Въз изключвам другото ядене, защото, като правите един опит, позволение трябва да имате от природата, разбирате. За опита, който ще правите, за половин кило гериши имате позволение. Законът е верен.

Сега, този опит в една седмица ще го направите всички. Ще излезете горе на изгрев. Може един ден да идете един, двама, трима, четирима – в седем деня всичките по половин кило гериши ще изядете на изгрев. Там, разположени на земята, ще се обърнете на изток, ще седнете, ще направите опита.

Вярвам, че този опит е приятен, нали? Погави на тези, които са гиновници, ще дадем в неделя, ще идете в осем и половина часа до девет. В осем и половина там да сте, опитът ще ви вземе двадесет минути, докато изядете герешите. След половин час ще имате един резултат и оттам насетне ще си тръгнете. Другите, които имат по-свободно време – от десет часа до единайсет, тъй щото разницата ще бъде между едните и другите само един час и половина. Ще видите че проработи ли законът. Половин час след опита ще има рязка промяна в чувствата и мислите. След половин час рязко ще се промените. Няма да се случават. Тъзи състояние когато дойде, ще го отбележите.

Сега мнозина, като гледам лицата ви, вие сте много напрегнати. Някои от вас сте като напълнени пущки, само едно побутване и ще избухнете. Тъзи състояние ще се стремите да видоизменяте, да видоизменяте енергията. Но не е лесно изкуство, човек да придобие разположение на духа си. Защото, ако вие в тази школа не се научите да се справяте с енергията на вашия мозък, то знанието, което придобие, няма да ви ползва. Когато хванеш ръката на някой човек, който е здрав, на който мисълта е интензивна, всякога ще почувствате – от ръката като че нещо излиза, като че изтича нещо от

неговата ръка. Цял човек не е здрав, неговата мисъл не е тъй трезва в дадения момент и вие ще усетите пасивно състояние на ръката – никакво изтигане няма. То е запущен кран.

Важното е всякога у човека да става едно правилно тегение. Тъй както държите ръцете (двете ръце, поставени на масата), между едната и другата ръка да има постоянно тегение, което да обикаля. Добре, ние сега ще направим опита.

Представете си, че имаме само една череша, от тия едрите, турците ги казват далности, едри са като орехи. Сега турците си ръцете на масата. Сега, важна е тази череша, понеже с един висш живот, с живота на ангелите е свързана черешата. Представете си във вашето въображение тази череша и за пет минути ще мислите за нея. Тази череша ще си я представите, за да видим какво ще почувствате вие всички. Затворете сега очите. Възвѣдам, че мисълта не работи за черешата. Ще направя мисълта по-ефикасна. Представете си, че сме пред черешово дърво, окичено с много череши. По-ефикасно е действието.

Направихме упражнението.

Какво беше вашето настроение? Отвън атмосферата е пълна с влага, та донякъде претягства на опита.

Тема ще имате: „Влиянието на силните и слабите думи“. Силни – като положителни думи, в положителен смисъл.

За пример, ако вземете две думи – „любов“ и „обич“, как ще ги класифицирате? На коя влиянието ще бъде по-трайно? Как мислите? На любовта действието е по-силно и обратните ѝ реакции са по-силни.

Да кажем, произнесете: „Бъди добър“, „Бъди благ“. Коя дума остава по-трайно влияние? Влиянието, което всяка дума остава във всеки момент, по това ще съдите коя дума е положителна и коя – отрицателна. Погава да кажем: „Бъди милостив“, „Бъди снисходителен“. Коя дума в дадения случай остава по-трайно влияние? („Бъди милостив.“)

На силните и слабите думи най-първо ще опитате тяхното влияние върху вас. Произнесете ги и вижте какво влияние имат върху вас. В себе си запример произнесете думите „добър“, „благ“, „милостив“, „нежен“, „справедлив“, „търпелив“ и други такива думи, да видите какво влияние упражняват върху вас. Ще вземете само ония думи, които имат съдържание, с които сте запознати добре.

Сега вземете в третата глава на Йоана третия стих. Сутрин, обед и вечер, като правите въшките, ще го пишете по веднъж – значи двайсет

и един път ще го напишете. При път на ден, за седем деня – двайсет и един път. Цом го напишете веднъж, ще теглите една герта. При път ще го напишете на деня. Искам местата, на които ще пишете, да бъдат отлигни, много хубави, еднакво малки на всички, След като ги напишете, ще ми ги дадете, аз ще направя своите бележки и пак ще ви ги върна назад. Ще ги напишете много хубаво, много внимателно. Преди дишането ще ги пишете, после ще започнете дишането. Ще видите колко дълъг е този стих.

Прогетоха стиха: „Истина, истина ви казвам, ако не се роди някой изново, не може да види Царството Божие.“

Нека да завършим.

Чителят поздрави: „Само светлят път на мъдростта води към истината.“

Отговорихме: „Тя постоянно ни весели.“

30-та лекция от Чителя, държана на 20 юни 1923 г., София.

Нежност и грубост

- Само светлият път на Мъдростта води към Истината.

- Тя постоянно ни весели.

Тайна молитва

Щете се резюме на темата „Метод за правилно дишане“.

Щете се темата „Влиянието на силните и на слабите думи“.

За следния път пишете върху темата: Произход на силата и материята. Който не може да пише по тази тема, да не се мъчи да измисля нещо. Тодорфе е нищо да не напише, отколкото да се самоизлъгва, че знае нещо.

Пишете и върху следните теми: Произход на говешката дума, Принцип ли е чумът, или не.

За да може правилно да отговаря на всички зададени въпроси, човек трябва постепенно да отваря прозорците на своя чум, да влиза през тях повече Светлина. Възможно ли е това? Както човек може да отваря и затваря прозорците на своята къща, така той може да отваря и затваря прозорците на своя

Чиствен и Духовен свят. Духовният свят на човека е неговият вътрешен свят.

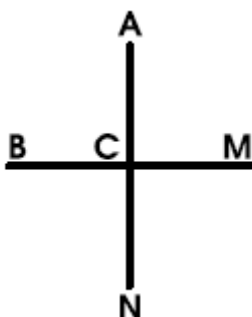

Фиг. 1

Представете си, че на физическия свят човек се намира в центъра С и пред него се разкрива известно поле на зрение – той вижда нещата само под ъгъла АСВ (Фигура 1). Този ъгъл съставя четвърт от целия кръг и е равен на 90° . Ако иска да види нещо в Духовния свят, човек трябва да се обърне в посока, противоположна на физическия свят, и да влезе в полето на този свят, който може да се представи с ъгъла МСN. Физическият, външният свят дава само външни впечатления за нещата; за да проникнете в тяхната същина, вие трябва да влезете в Духовния свят. Ако имате едно шише, херметически затворено и пълно с течност, вие можете да го вземете в ръката си и да разглеждате неговата външна форма; ако искате да разберете какво е съдържанието му, трябва да го обърнете с устата надолу. Като изтече

тежността, която е била в него, вие ще познаете какво е било съдържанието му – съдържанието на шимето представлява Духовния свят. Следователно, когато искате да разберете Духовната страна на нещата, вие трябва да ги разглеждате от положение, точно обратно на физическия свят. Тъй щото, когато искате да разберете вътрешното съдържание на нещата, вие трябва абсолютно да се абстрахирате от тяхната форма, от външния им вид. На същото основание, за да разберете същността на човека, вие трябва временно да се абстрахирате от неговата външна форма. Грамадна е разликата между външната форма на нещата и тяхното съдържание.

Сега да разгледаме практическата страна на този въпрос. Всеки човек носи в себе си идеи, мисли, желания от своето минало, които днес го спъват в пътя му. Той гете, интересува се от новите идеи, минава за нов човек, но външно само. Цюм го поставят на изпит, той не може да приложи новите идеи и постъпва по стар начин – според това, което е вложено от миналото в него. Дълго време трябва да работи той с новите идеи, докато станат плът и кръв за него. Това се проверява всеки ден в живота: срещате един чужд човек, който е свършил три факултета – по какъвто въпрос заговорите с него, всичко знае, той познава всички

философски системи, обаче ако го поставите в някакво твърдо положение, въпреки всичките си знания, и той ще направи същите грешки, каквито и простият човек. В дадения случай разликата между учения и простия се заключава в това, че ученият ще направи добро или зло като учен, а простият – като прост човек. Следователно не е достатъчно само човек да има знания, но той трябва да знае как да ги използва. Същото може да се каже и за окултните ученици: за окултния ученик не е достатъчно само да придобива знания, но той трябва да е готов да ги прилага, да знае как да се справя с тях. Инак той ще се намери в положението на бедния човек, който копее, работи с мотиката по неволя, а не от съзнание. Дайте пари на този човек, за да видите какво ще направи с тях – той веднага ще напусне мотиката, ще се облеге хубаво и ще тръгне с другари по театри, по концерти, по кръгми – ще удари на ядене и пиене. Той ще се мие, ще се чисти – отвън да бъде чист, а дали вътрешно е чист, за това няма да помисли. Този човек ще мяза на ученияте, които знаят състава и свойствата на храните, знаят кои храни са най-добри, но щом дойде въпрос какви храни трябва да употребяват, всичкото им знание пропада. Това не е наука, това не е знание.

Първото нещо, което се изисква от оккултния ученик, е да разбира себе си, да пази онези свои чувства, които съставят основа на живота му. Кои чувства са основни за него? Например, едно от основните чувства на ученика е да влиза в положението на всички живи същества и да знае, че и те страдат поне колкото него. Колкото и малко да е едно същество, и то се мъчи и страда. Лесно е да се каже: „Муха е това, комар е това“ и т.н. Малки са тия същества, но и те имат мъки и страдания. Не нямат съзнанието и интелигентността на човека, това е друг въпрос. Разликата между всички живи същества се заключава в степента на тяхното съзнание, в степента на тяхната интелигентност. Като изучавате живота на паразитите, виждате, че и у тях има известна степен на интелигентност, чрез която познават на кои гости от говеешкото тяло месото е по-меко, по-мазно и на които места кръвта е по-чиста, там нападат. Чените наричат тази специална интелигентност на паразитите инстинкт. Така трябва да гледате на всички живи същества. Отрежете ли всякакво съзнание на малките същества, отрежете ли и най-малката им интелигентност, вие не можете да се наречете благороден човек, още повече не можете да бъдете оккултен ученик. Ченик е само онзи, който върви по

стъпките на Белиите Братя. Белиите Братя гледат на всички живи същества с подобаващо уважение и почитание. Те защитават живота и на най-малките същества, защото всичко живо в Природата има свое велико предназначение.

И тъй, като ученици вие трябва да влизате в положението на всички живи същества, колкото и малки да са те. Ако влизате в положението на малките същества, толкова повече ще влизате в положението на човека. Колко повече трябва да влизате в положението си като ученици на една и съща Школа! Да влизате в положението на всички живи същества, това е едно от нежните, от благородните чувства на човека, което се отличава по своята форма, по своя състав. Ако анализирате нежните, благородните чувства на човека, ще видите, че те коренно се различават от другите чувства както по форма, така и по състав. Обаче и те са изложени на постоянни промени. Такова е естеството на Духовния свят, към която област спадат чувствата – там всичко се мени, всичко е в постоянно движение. Промени стават и с физическите тела – и те се движат, но всичко това става бавно, почти незабелязано. Ако направите една къща на Земята и след сто години речете да я съборите, ще видите, че всяка тухла, всеки камък,

всяка греда се намират почти на същото място, на което първоначално са били поставени. Те са изместени малко, придвижени са се на една или друга страна, но това движение, това помръдване е почти незабелязано за обикновеното око. Следователно и континентите, и реките, и планините се местят, но незабелязано. Преди хиляди години континентите не са били на тия места, на които са днес. В бъдеще ще се преместят, ще се придвижат, но пак няма да бъдат на днешните си места. В Духовния свят обаче това движение е много по-бързо – там нещата се движат толкова бързо, че ако човек внезапно попадне в този свят, той по никой начин сам не би могъл да се ориентира. Дето има движение, там има Живот.

Същото движение става и в клетките на всички организми. Такова движение, такова разместване става и с клетките на човешкия организъм. Например, след хиляди години клетките на краката ще дойдат в мозъка, ще сменят службата си. От местата на клетките в човешкия организъм зависи тяхната служба, а същевременно и техният състав. Колкото и да си приличат клетките по състав на веществото или материята, от която са направени, все има едно тънко, едва забележимо различие. Например, кислородът, който влиза като съставна част на клетките на

краката, се разлагава по нещо от кислорода на кръвта; кислородът на кръвта пък се разлагава от кислорода на мозъчните клетки и т.н. Във физическо отношение обаче няма разлика – дото и да срещнете кислорода, той навсякъде е един и същ – все е елемент кислород. Във органическо и психическо отношение кислородът се разлагава по свойствата си от физическия кислород. И затова можем да кажем, че кислородът има външни или физически свойства, но има и вътрешни или психически свойства, които учените наричат химически свойства. Но и физическите, и химическите свойства на различните видове кислород се разлагават по място и по служба.

Направете следния опит, за да видите къде се крие силата, която образува, т.е. създава нещата – вън или вътре в тях. Вземете герцуката на някоя мида, надробете я на ситно, турете я във вода и вижте ще можете ли да възстановите първоначалната ѝ форма. Каквото и да правите, не можете да възстановите формата ѝ; това показва, че силата, която е работила за създаването на мидената герцукка, е вън от нея. Обаче, ако разтворите няколко кристала от морска сол във вода и после изпарите водата, кристалите на солта ще се възстановят; това показва, че силата, която е действала за образуване на кристалите, е в самите тях. Знаци в едни случаи

силите на Природата действат вън от телата, а в други случаи – вътре в самите тела. Същото може да се каже и за атомите: има атоми, животът на които е отвън; има атоми, животът на които е отвътре. Това се забелязва и във вашите идеи: например, има идеи, в които животът на кислородните атоми е отвън; има идеи, в които животът на кислородните атоми е вътре в тях. Това нещо създава разлики и в самите идеи. Както атомите на елементите менят местата си, извършват различни служби, така и клетките на човешкия организъм менят местата и службите си. Например, след хиляди години клетките на краката ще влязат в мозъка – това хората наричат еволюция. Но ако клетките на мозъка не могат да използват добрите условия, след хиляди години те ще слязат в краката, ще вземат по-ниско положение – това хората наричат карма или лоша съдба. Въз основа на същия закон и човек може да бъде или в краката, или в главата на Космическия човек, вследствие на което ще се намира при по-добри или при по-лоши условия на Живота. Ако разумно използва лошите условия, той ще мине в по-добри условия на Живота.

Като слушат да им се говори по този начин, мнозина искат да бъдат умни, добри, по-скоро да еволюират. Човек не може да бъде умен, нито може

да бъде глупав; той не може да бъде нито добър, нито лош. Защо? Защото частта не може да бъде равна на цялото. Члът представлява целостността на Великото, на Божественото в света. Следователно члмен може да бъде само онзи, който познава Бога и чрез когото Бог се проявява. Без тези условия никой човек не може да бъде члмен, той всякога ще представлява малка частичка, която няма нищо общо с цялото. Представете си, че вие се оглеждате в едно плоско огледало и виждате отражението си в него; отражението ви в огледалото има ли същите качества, каквито имате вие? Тривидно отражението мяза на вас, но то няма тези качества, каквито вие имате. Слушате, че грамофонът изговаря речта на някой виден оратор; сам грамофонът има ли качествата на човека, чиято реч възпроизвежда, има ли той някаква разумност? В грамофона няма никаква разумност, той може да бъде само отражение на човека. Следователно отражението не може да бъде равно на реалността. И човек не може да бъде като Бога. Казано е в Евангелието: „Бъдете като Бога.“ Това не значи, че човек може да бъде като Бога, но той трябва да се стреми да има проявите на Бога. Едно от качествата на Бога е, че след като се занимава с велики работи – със създаването на слънца и вселени, Той има грижата и

за мравката: като види, че една мравка се дави, той веднага ѝ се притигва на помощ. Божиято око, Божиято съзнание е бързо за всичко, което става във Вселената. Той всичко вижда и всяко нещо туря на мястото му. Ако човек не може да прояви тия качества в малкия свят, в който живее, какво остава за проявите му в големия свят?

Като ученици от вас се изисква да работите върху себе си, да развивате чувството на внимателност, на деликатност. Това чувство е като семената на растенията: то се нуждае от условия – почва, вода, въздух и светлина. Като знаете това, вие трябва да отглеждате семеното без да се обезсържавате. Ако първите няколко години не даде плод, ще даде на петата или шестата година. Семеното трябва да бъде посято навреме и при благоприятни за него условия. Всяка лекция, която слушате, представлява благоприятни условия за посаждане на семена. Използвайте тези условия, за да може посящото семе да расте и да се развива. Божественото носи условия за растене. В него няма погивка, няма и неутрална зона. Влезете ли в Божествения свят, вие непременно трябва да вземете известна посока. Там не се позволява никаква погивка, там всички същества работят. Който се опита да седи без работа и да погива, той неусетно ще излезе

от този свят. В който свят и да попадне, човек непременно трябва да работи върху себе си. Не работи ли върху себе си, други ще работят върху него.

Какво представлява Божественният свят? Божественният свят е разумен, съзнателен свят, а не механически, както някои си го представят. Ако сте слаби, но използвате условията на този свят разумно, вие ще станете силни. Обаче, ако сте силни, но невнимателни, можете да преживеете най-големи разочарования. Защо? Защото най-малката погрешка в Божественния свят е в състояние да произведе лоши последици. За да не дойде до това положение, човек трябва да използва благоприятните условия, инак той ще изпадне в крайност, както често някои хора изпадат. Слушате някой да говори: „Бог ще промисли за всичко.“ Значи той ще седи и ще чака Бог да промисли за него – това е крайност. Друг пък казва: „Аз сам трябва да работя, на никого да не разчитам.“ И виждате, че този човек се напъва, прави усилия да преодолее мъжностите в живота, но не успява – това е друга крайност. Едно трябва да знаете: някъде Бог ще промисли, някъде човек ще промисли; някъде Бог ще работи, някъде човек ще работи. Какво разбирате под думите Бог работи, кога Бог работи? Когато човек е слаб. Това значи: когато синът е слаб, майката работи за него; когато

майката е слаба, синът работи за нея. В първия случай детето, синът представлява човека, а майката – Бог, който работи за него. Във втория случай майката е човекът, а синът – Бог, който работи за нея. Но този начин става смяна: когато един погива, друг работи. Ако не ставаше тази смяна, хората не биха могли да си помагат.

И тъй, бъдете внимателни към страданията на всички живи същества и знайте, че всички около вас страдат. Красиво нещо е страданието! Страданието не е нищо друго освен език на Бога. Но е Великата майка. Който иска Бог да му проговори, той трябва да е готов да понесе най-големите страдания в света, да бъде изоставен от всички хора. И ако при това положение всичко около него и в него затихне, тогава той ще чуе Божия глас, тогава ще се свърже с реалността в живота. Докато човек е здрав, докато е богат, докато има приятели, Бог няма да му проговори – всички могат да му говорят, но не и Бог. Който е страдал, той е придобил по-голяма мекота, по-голяма нежност, повече знания и опитност от онези, който не е страдал. Въпреки това всички хора искат да прекарат живота си без страдания.

Като се заговори за страданието, все казват: „Далеч да е от мен страданието.“ Като се заговори нещо за Радостта, веднага се усмихвате. Обаче

Радостта и скръбта вървят винаги една след друга. Ако повикате скръбта, веднага след нея ще дойде Радостта. Когато скръбта се разговаря дълго време с някой човек, тя му казва: „Досега аз орах и копах, това зная да правя. След като разорях нивата, ще повикам моята сестра – Радостта да я посее, тя знае добре да сее.“ Ако някой човек повика Радостта преди още нивата да е прекопана и разорана, тя ще му каже: „Аз имам една сестра, която знае да оре и копае; тя трябва да дойде преди мене, за да свърши тази работа, тогава ще дойда аз да засея нивата. Ние работим заедно – тя започва една работа, аз я свършвам; после аз започвам, тя свършва.“ Следователно без Радост и скръб животът на човека би бил нещастен. Като работят едновременно, те облагородяват човека, внасят в него нежност, мекота. Ако само скръбта работи върху него, тя ще го огруби; ако само Радостта работи, тя ще го втвърди. Двете заедно обаче внасят в човешкия характер мек, нежни, благородни чувства и възвишени стремежи. Същото се забелязва и между учениците хора: докато човек се занимава изключително само с един предмет, в края на краищата той огрубва. Ако един учен посвети двадесет-тридесет години от живота си изключително за изучаване на петербургите, той ще огрубее. Каква полза от това, че той е уловил хиляди

пеперуди през живота си и ги е препарирал? Какво изкуство е препарирането, каква наука има в това да учи човек да препарира различни животни? Ще дойде ден да препарират и този човек, който е препарирал хиляди по-нискостоящи от себе си животни. Истинско изкуство, истинска наука е тази, да изучава човек животните, без да ги препарира. Докато се занимава с препариране на животни, науката взема криво направление. Като внася Доброто в Живота, едновременно с това тя внася и лошото, грубостта, жестокостта. Освен чрез препариране на животни, Природата може да се изучава и по съвсем други методи, различни от досегашните.

И тъй, пазете се от огрубяване на чувствата. При изучаване на естествените науки, на математиката човек може да огрубее. Ако не е внимателен, всеки човек може да огрубее, бил той министър, учител, свещеник и т.н. Ако учителят бие учениците си, няма да минат десет години и той ще започне да огрубява. Ако свещеникът се отнася грубо със своите пасоми, и той огрубява. Ако министърът е груб със своите подведомствени, и той огрубява. Всяка работа може да огруби човека, но той трябва да бъде внимателен, да се пази. Няма естественик, който да не е платил скъпо за препариранията, които е направил; няма рибар, който да не е платил скъпо за

чловешките рибци; няма касатин, който да не е платил скъпо за закланите овце и говеда. Изобщо, няма човек в света, който като е нарушил Божествения закон, да не е платил скъпо за това.

Тъй щото, който изучава Природата, той трябва да спазва известни свещени правила, каквито съвременните учени не познават и не прилагат. Ако някой иска да изучава петерфудите, например, той трябва да отиде при онова Възвишено същество, което ги покровителства, и да иска от него позволение да ги изучава. Ако това Същество му позволи, то ще му даде начин как да постъпва с тях, как да ги изучава без да пострадат. Рече ли този човек да влезе в царството на петерфудите без позволение, техният покровител ще му даде един урок, че да го помни за вечни времена. Ако някой иска да влезе като химик в царството на елементите и да ги изучава, той пак трябва да иска разрешение от пазиеля на елементите – дали може да ги изучава, колко елемента да изучава и т.н. Да се иска позволение при изучаването на каквато и да е наука – това е първото свещено правило, което трябва да се спазва. Инаге всеки ще плати скъпо за нарушаване на това правило. Това е причината, задето много учени при своите опити скъпо плащат; мнозина са платили даже със живота си. Всяка област на

науката е свещена и който пожелае да я изучава, той трябва да има позволение от ония, които управляват тази област. Ако искаш да бъдеш добър лекар и добре да лекуваш хората, обърни се първо за позволение към Съществата, които управляват тази област, и тогава работи.

Едно се иска от човека: вяра! Той трябва да вярва в онова, което изучава. И като се лекува, човек пак трябва да има вяра. Лекарствата, които лекарят препоръчва на болния, имат сила доколкото е неговата вяра. Умом е така, човек може да се лекува и без лекарства. Представете си, че в една болница има тридесет души парализирани: един – с парализиран крак, друг – с парализирана ръка и т.н. Ако тия болни имат силна вяра, с една формула само могат да се излекуват. Мощно нещо е вярата на човека!

И тъй, както вярата е условие за лекуване на болния, така и училището дава условия за развиване на дарбите и способностите, вложени в човека. Който може да използва тия условия, той може да стане учен човек. Знаци училището не прави човека учен, нито му дава знания, но му дава условия да придобива знания, да стане учен. Църквата не прави човека религиозен, но дава условия за развиване на религиозното му чувство. Като знаете това, ще

имате предвид, че класът, в който сте, няма изведнъж да ви направи окултни ученици, но ще ви даде условия да станете такива. Ако разумно използвате условията, вие ще станете добри ученици; ако не ги използвате както трябва, вие нищо няма да придобиеете. Идеите, които се дават в Школата, трябва да бъдат толкова ясни за вас, че да не събуждат в ума ви никаква двусмисленост. За да възприемете идеите, които ви се преподават, вие трябва да бъдете като деца. Няма по-смешно нещо за човека от това да мисли, че е стар, че е възрастен и всичко знае. Този човек е преждевременно остарял – той мяза на дете, което има съзнание за себе си, че е голям човек.

Един французин върви по улиците на един град във Франция и среща едно малко момченце с цигара в уста; той го спира и му казва: „Момченце, не е добре, че пушиш тютюн, ти си толкова малко дете!“ – „Господине, не знаете ли, че във Франция няма деца?“ Нещастие то на Франция седи в това, че деца няма. А когато срещнете в България, все разправя: „Как мислиш, прост човек ли съм? Да не мислиш, че съм невежа!“ Нещастие то на България седи в това, че всички българи се считат за учени. Да мисли човек за себе си, че е учен, това значи да е пълно шише, което от години не е отваряно. Не, цолм се натълни

ишието ви, трябва да използвате съдържанието му, да го изтразните и да го напълните с прясна, чиста вода. Всеки от вас трябва да желае да се пълни и да се празни. Като се празни, да не съжалява за това; като се пълни, да се радва, че е придобил нещо ново. Затова обаче всички трябва да имате положителни възгледи за нещата – само по този начин вие ще имате успех, ще можете правилно да се развивате.

Сега задръжте в ума си следните основни идеи от тази лекция: когато страдате, влизайте един на друг в положението си. И второ: каквото работите, с каквото се занимавате, използвайте го за развиване на нежни, благородни чувства в себе си. Следователно пазете се от огрубяване на чувствата си и развивайте в себе си нежност и състрадание.

– Само светлият път на Мъдростта води към Истината.

– Тя постоянно ни весели.

31-ва лекция от Учителя, държана на 27 юни 1923 г., София.

Трета година
1923 – 1924

Разумният живот

Читателя поздравя с формулата: „Само светляят път на Мъдростта води към Истината.“

Ние отговорихме: „Тя постоянно ни весели.“

Тайна молитва

Тазв вечер ще ви говоря върху Разумния живот. Съвременната наука определя Живота по разни начини. Тя го определя в неговата проста форма, като подтик от вътре на вън, т. е. от центъра към периферията. Окултната наука определя Живота като едно условие за проявление на разумното в света. Затова Разумният живот започва с проявяване на две преходни състояния – състояния на радост и скръб, но не тъй, както вие ги разбирате. Скръбта, това е едно от великите условия в Живота. Няма по-велико благо от скръбта, затова тя предшества Радостта.

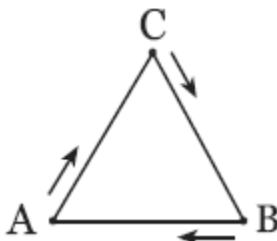

Фиг. 1

Тия състояния на скръб и радост графически може да се изразят по следния начин: от точка А нагоре започва едно движение към точка С. Туй движение е възходящо, което изразява възходящото състояние на чума. От точка С към точка Б има друго движение надолу, което изразява низходящото състояние на сърцето. Третото движение пък е от точка Б към точка А – примирителното състояние, което изразява творческото набиране на волевата енергия. Тий могат да се класифицират и всичките състояния на радост и скръб в живота. Например, при възходящото състояние от А към С, вие харчите енергия, краката ви отмамляват, но понеже целта ви е високо нагоре, към С, и се приближавате към нея, вие се радвате, защото щом стигнете в точка С, всичките жертви, които сте направили, ще се възнаградят. Доидете ми в точка С, започва вече слизането към точка Б, т. е. започват страданията. Тогава вие казвате: „Всичко се свършва вече, няма надежда, ще се слиза надолу.“ Обаге страните АС и СБ постоянно се движат, а същевременно постоянно се увеличават и скъсяват, вследствие на което вие имате по-големи и по-малки радости и скърби. Засега се спирам само върху тия две състояния – АС и СБ. Друг път ще ви обясня как се свързват двете точки А и Б и каква роля

играят в живота. Тонякога вие предизвиквате страданията прендевременно, а то става всякога, когато предизвиквате и радостите прендевременно. Следователно, ако вие оставите нещата да текат по своя Божествен, естествен път, по законите, които Природата е определила, страданията и радостите ще идват у вас точно навреме, и животът ви тогава ще бъде приятен и осмислен.

Сега, аз ще ви запитам: как ще ми обясните философски откъде произлиза желанието в човека да търси Радостта? Какво е задължано при радостите и страданията в живота? Всяка радост за едно същество е скръб за друго същество. И обратно – скръбта за едно същество е радост за друго същество. Конят, върху гърба на който язди някой човек, страда, но за човека това е приятност, дори голяма радост. Значи радостта за човека не е радост и за коня. Но ако конят на този човек успее да избяга някъде в гората, той се радва, скача, защото е свободен. Я този случай пък човекът скърби. Казвам: когато ти издеше коня, радваше се, а сега конят се радва – значи състоянията се сменят. Човекът казва: „Отиде ми конят! Как ще пътувам пеш?“ Когато господарят се радва, слугата скърби; когато слугата се радва, господарят скърби. Това не е абсолютен закон, но то е само съотношение на известни сили. При сегашното

състояние, в което се намирате, при този преходен живот, който минавате, тъй трябва да гледате на нещата, за да може корабът ви свободно да плува и да не потъне някъде в морето. Я бъдете, когато животът се устрои дръволяе, тогава едновременно и господарят ще се радва, и слугата ще се радва.

Още от паметивека, от незапомнени времена, децата, които се раждат, идват със свити ръце на пмфук. Какво означава това? С това детето казва: „Аз идвам да завладя този свят.“ По пораста, бори се с живота, пада, става, докато най-последен ден умре, разтвори ръцете си и ги спусне надолу. Какво означават сега разтворените ръце? Този човек казва: „Нищо не можах да уловя в живота си!“ Я бъдете децата ще се раждат с отворени ръце, което ще означава: „Ние сме млади, силни, ще се трудим, ще работим, за да придобием нещо.“ Възрастните хора пък – тия, които са работили в живота, ще умират със свити ръце, което ще означава: „Аз нося една велика идея със себе си и не съжалявам, че натъпявам този свят. Живях с разбиране на живота и сега зная де отивам.“ Обаче, за сегашното положение, в което се намира човекът, турците казват: „Теле дошъл, вол си отишъл“

Страданията и съмненията във вас, като ученици, ще се усилят много, но вие трябва да бъдете

силни, да издържите. Чениците на Окултната школа трябва да бъдат силни! В Окултната школа не могат да влязат слаби ученици, слабите остават вън. Там най-първо ще изпитат характера ви, да видите по Любов ли живеете, или вършите всичко от страх. Само благородните хора живеят по закона на Любовта, по законите на Разумния живот, а страхливите не признават Любовта, те са жестоки хора. Като влезете в Школата, първо ще ви изпитат за безстрашие. Днес в България има благоприятни условия за изпити на окултните ученици.

Ще ви дам едно правило: гневи се, без да си разгневен! Обезверявай се, но не оставай без вяра!

Всичка вие носите бълмци с вода, но минете покрай някой човек, той ви казва, че еди-къде си има хубав, гист извор, и вие веднага изливате водата от бълмцата си и тръгвате да търсите посочения извор. Първите гас, два, три, пет, десет и едва намирате извора. Не изливайте водата от бълмцата си преждевременно! Когато дойдете до хубавия извор, тогава я излейте! Какво представлява бълмцата с водата? – Това са вашите знания.

Допунете сега, че у вас се заражда желание да знаете всичко. Имате ли ясна представа, какво значи да знаеш всичко? Въз ще ви отговоря отчасти само на

този въпрос: да знаем всичко значи да можем да определим всички възможности и условия около дадена точка, в която се намираш за даден момент. Всяка точка съдържа известни възможности, в които ти можеш да се проявиш. Тези възможности може да са една, две, три, десет или сто, но ако ти можем да определим всичките, значи, че знаем всичко. Съвременните хора не искат да знаят възможностите само на своя живот, те искат да знаят възможностите и в живота на другите, но това няма да ги ползва. Вземете например един съвременен химик, вещ в своята материя, и го започнете да знаете ли нещо положително за елементите, с които борави? Действително, той знае техните свойства, знае законите, на които се подчиняват елементите при съединяването един с друг, но за същността на самата материя, за същността на скритите сили в елементите той знае толкова, колкото и този, който никак не е учил химия. Химикът казва, че водородът и кислородът се съединяват и се получава вода, но видял ли е това нещо? Не го е видял, науката твърди това. Философски може да се възрази, че не съществува никакъв водород, никакъв кислород. Това, че водородът и кислородът образуват вода, може да е така, може и да не е така. Образуването на водата може да се

обясни и по друг начин. Ние не искаме да разрушим сегашните ви схващания за живота, сегашните ви познания в науката, но казваме, че могат да възникнат различни възражения в умовете на хората. Факт е, че водата съществува в света, знаем нейната цена, нейната полза, но как се е образувала – това е въпрос на бъдещата наука.

Вие още не сте започнали да изучавате истинската наука. Тази наука, която сега изучавате в университета, е само предговор, приготвяне за онази велика наука на бъдещето. Сегашната наука представлява тухличките, необходими за строежа на онова велико здание на бъдещето. Това знание, което всеки от вас придобива в продължение на шестдесет-седемдесетгодишен живот, ще се постави в котлите на бъдещата наука. В тия котли тя ще вари знанията, придобити от всички хора, и ще ги събере в едно малко мускалге, както събират гловото масло в такива малки мускалгета. Малко, но ценно е това мускалге! Всеки ще го носи в джоба си и ще каже: „Много работих през живота си и едва изкарах това малко мускалге.“ И Природата по същия начин вари в своите котли нашите опитности, знания, придобивки и изкарва от тях нещо малко, но ценно. За една душа, която отива на Небето, и най-малката игла да ѝ се закачи, е тежка. С тази игла

тя едва ще достигне до Второто небе и там ще спре – толкова тежка е тя. И най-малката игла от този свят е в състояние да ви спре във вашия път. Следователно всички желания във вас, които са в низходящо състояние, ще ви спрат и вие ще започнете да слизате надолу. После ще дойде едно възходящо желание и вие ще се качите нагоре. Така постоянно ще се сменят състоянията ви: вие ще се радвате и ще скърбите, ще се качвате и ще слизате, при което този триъгълник ще се движи и ще се изправя все по-нагоре и по-нагоре в точките C и C' ... Ще кажете най-после: „Де е краят на този триъгълник?“ Той е без начало и без край.

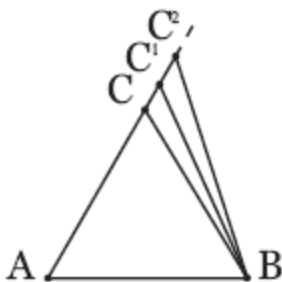

Фиг. 2

И тъй, да се върнем към Живота. Животът е условие за проявяване на разумното. Ето защо ние трябва да се стремим към Живота, за да добием разумното, а само разумното може да ни научи как да използваме условията, в които сме поставени.

Сега, всички вие сте млади – някои са свършили гимназия, някои са студенти, трети са свършили вече университета. Искю това е хубаво засега, но след петдесет-шестдесет-седемдесет години вие ще бъдете стари и ще изгубите това вдъхновение, което имате сега. Искю, което днес ви вдъхновеява, ще се стопи тъй, както снегът и ледът се стопяват. Питам ви на какво ще се базира тогава вашият живот? Докато свършите науките си, вие казвате: „Веднъж да свършим университета, че да станем учители.“ Добре, свършите университета, ставате учители, учителствате двадесет-тридесет години и после ви пенсионират. Питам ви какво придобихте от всичко това? Задайте си следния философски въпрос: какво е придобила онази воденица, която е смляла петнадесет хиляди тона жито? Нищо не е придобила. Колко камъни са се изтъркали, докато се смели това жито! То същия начин, ако и нашият живот минава през нас, както водата минава през воденичните колела, какво ни ползва? Това не е живот, това е едно механическо действие. Следователно страданията показват, че нашият живот е неразумен – нищо повече. Защо страдаме? – Защото сме неразумни. Защо се радваме? – Защото поучняваме. Туй е един прост факт. Когато някой човек свърши по музика и може да свири добре или

когато свърши по рисуване и може да рисува добре, не се ли радва? Радва се, защото има нещо разумно, с което може да се прояви. Идиотът не може да се радва.

И тъй, вие не питайте защо идват страданията. Цум дойдат страданията, кажете: „Ние трябва да бъдем разумни!“ Вие обаче казвате: „Защо Господ ми дава тия страдания? Защо Природата ми дава тия страдания?“ С тия страдания Природата иска да ви направи разумни. Тя казва: „Ти не разбираш Живота, слушай мене, аз ще те науча!“ Страданието, това е езикът на Природата. Вие, учениците на Окултната школа, така трябва да схващате този въпрос. Всеки ден имате поне по десет случая да проверите, че това е вярно. Доиде ви някоя неприятност, кажете: „Аз трябва да бъда разумен!“ Доиде ви някоя несполука, кажете: „Аз трябва да бъда разумен!“ Казвате ми така, във вас ще погне да се явява една вътрешна Светлина, едно вътрешно доволство.

Другото положение, което трябва да имате предвид е, че животът, който сега ви е даден, не е произволен. Има хиляди Разумни същества, които се грижат за вашия живот. Всеки мисли, чувства, желаниа, всички подтици, импулси, вдъхновения, които имате за Доброто, са все резултати на тия разумни

сили в живота, които работят върху вашия живот, за да го оползотворите в права посока. Те никога не ви изнасилват, оставят ви да действате свободно, понеже работят разумно. Но когато искат да ви покажат, че сте прегрешили, създават ви едно малко страдание. Когато пък искат да ви покажат, че сте придобили нещо в това, което са ви учили, създават ви една малка радост. Ако разберете живота по този начин, съвременната наука ще ви ползва във всяко отношение. Например, ако сте лекар и разбирате живота разумно, вашите лекарства, вашите методи ще дадат добри резултати. Другояче вие скоро ще загубите между болните и ще избегнете тази работа. Незавидно е днес положението на лекаря при съвременните разбирания на живота! Той отиде при един болен, при друг болен, този питне, онзи питне, все дава нещо от себе си и всички болни очакват да им помогне нещо. Незавидно е положението и на един архитект или на някой агроном, или на какъвто и да е учен изобщо. Защо? Всички тия учени се занимават с известен отрасъл от науката, бравят с известни елементи, които седят по-ниско от тях, и с това им оказват някакво влияние. Лекарят например изучава болезнените състояния на човешкия организъм; агрономът изучава условията, при които растат

растенията; биологът изучава състоянията на клетките в организмите – как се развиват те и т. н. Но всичко това още не е наука. Това е предговор на онази велика наука, която ще дойде за в бъдеще. Ако съвременните хора бяха имали тази нова наука, бяха преустроили живота си.

Вие наблюдавали ли сте как се проявяват някои противоположности в самите вас? Забележете, в един окултен клас като този или в някое по-висше учебно заведение между много хубавите работи се явяват и някои отрицателни прояви. Например някои ученици не могат да се търпят помежду си. Вие говорите за морал, за Любов, но дойде ли да проявите вашия морал, вашата любов, не знаете как да ги проявите. Докато не разберете какво нещо е самият Живот, не можете да разберете и Любовта, понеже вървите по еволюционен път – от долу на горе. Животът е резултат на Любовта. Следователно първо вие трябва да разберете резултата, за да можете после да разберете и онзи велик принцип – Любовта, от която Животът произтича.

Като се разсъждава по този начин, съвременните хора изпадат често в догматизъм. Всички хора разбират, че трябва да се живее, но как? Казват: „Трябва да се осигурим!“ При сегашните условия Животът се разбира само като процес на ядене и

пиене. Ще посееш нивите, ще изореш, ще събереш зимовицето, ще напълниш хамбарите – във всичко, което вършим, изучаваме закона на яденето. Запитайте когото и да е: „След като умрете, де ще отидете? Какво има след този живот?“ Всички казват: „Не знаем, да поживеем сега горе-долу, както Господ дал, че за бъдещето няма какво да мислим.“ Това не е Живот, това е само изучаване закона на яденето. Когато вземем втората стъпка в Живота, тогава животът ще представлява преходна стадия към Разумния живот, ще имаме правилно разбиране за нещата и всичко в живота ни ще се осмисли. Не казвам, че не трябва да ядете, но яденето считам само като условие за живота, а животът е условие за проявяване разумното в света.

Сега, като разсъждавате тъй, вие изпадаете в една погрешка. Въ какво седи тази погрешка? Вие мислите, че сте единствените фактори в света и затова казвате, че трябва да се грижите за себе си, че трябва да се осигурите. Това е една велика погрешка. Вие трябва да знаете, че в живота на всеки едно от вас взимат участие както Божественният, така и Ангелският светове. Значи Разумният живот взима живо участие във вашия живот. И често меланхолията, песимизмът, които ви обхващат, че няма да успеете, че няма да

постигнете желанията си, че няма да можете да се проявите, това са задължения. Всичко ще се реализира във вашия живот, само че ви трябва търпение и постоянство, а вие бързате.

Друга капитална погрешка, която ви спъва, е тази, че вие се стараете да разберете външния живот, без да сте разорали вашия вътрешен живот. Целом искате да разберете живота първо отвън, а после отвътре, аз ще ви представя една картина според вашата философия, за да видите в какво положение се намирате. Допуснете, че вие ми дойдете на гости и аз съм наготвил много вкусно ядене в една тенджерка, но отварям капачката на тенджерката и ви казвам: „Погледнете отгоре яденето и разсъждавайте, произнасяйте се за него, но без да го вкусите.“ Ще може ли да кажете нещо за него? Не, яденето първо трябва да се опита отвътре и тогава ще имаме верни, положителни заключения за него. Някой човек страда; влез вътре в себе си и ти ще разбереш защо страда, а не се старай да разбереш отвън каква е неговата скръб. Някой човек се радва, а ти искаш да разбереш защо се радва; влез вътре в себе си и ще разбереш защо този човек се радва. Вие ще кажете: „Ами как може така – някой човек скръби или се радва, тъй аз да вляза в себе си, за да разбера причината на неговата скръб или радост.“ Аз ще ви

обясня как може да стане това и защо е необходимо. Допуснете, че отивате в дома на някой ваш приятел и на двора още виждате неговото малко момиченце или момченце, че скача, радва се за нещо. Вие се запитвате защо ли това дете се радва. Въз казвам: влезте в стаята на това дете и ще видите защо се радва. Като влезете в стаята му, ще видите, че баща му купил една хубава кукла, ако то е момиченце, или един хубав кон, ако то е момченце. Тази е причината за радостта му, никоя друга!

Оттук изваждам следния окултен закон: за да разбереш живота на другите хора, трябва да влезеш в себе си, да знаеш как да отваряш ключа на Светлината и да осветяваш всяко пространство наоколо. Само така ще разбереш причината на страданията и радостите в хората. Светлина трябва на всички ви! Човек разбира другите хора до толкова, до колкото може да хвърли Светлина в полето, в което те живеят. Може ли да хвърли Светлина, той ще ги разбере; не може ли да хвърли Светлина, техният живот остава непонятен за него. И тогава ние казваме: Животът се разбира само при онази абсолютна вяра, която човек трябва да има към Бога, който е цел и смисъл на Разумния живот. Всички същества се стремят към Него, защото Той осмисля живота им. Отпаднете ли някой път духом,

ни най-малко не се обезсърчавайте! Ако животът ви се обезсмисли, ако вие се обезсърчите, още този момент отправете погледа си, ума си към разумното в света и помощта, която ви е необходима, ще дойде. Гостите ми така, в каквото положение и да сте, животът ви ще се осмисли.

Разправяше ми една млада майка своята опитност с нейното 10-годишно дете: един ден то заболява, и при това много сериозно. От силна простуда то изгубва съзнание и температурата му се увеличава до четиридесет градуса. Майката извиква лекар. Дохожда лекарят и като вижда детето в такова състояние, препоръчва да му се направи студен компрес. Майката започва да приготвя компреса, но в това време детето се съвзема и едва изговаря: „Не искам студен компрес, искам топъл, с топла вода“ – изказва тия думи и отново се унася, повторно изгубва съзнание. Какво означава това нещо? По значи, че разумното или Божественото в това дете казва за болестта: топло с топло се лекува. Такъв е великият закон. На Любов се действа с Любов, и на омраза се действа с омраза. Оттук видим заключението: скрътта с Любов не може да се цери. Българите имат за случая една поговорка: „Клин клин избива.“ Как се избива клинът? Клинът се избива, когато се разцети цялото дърво. Но знаете

ми какво нещо е разцепването? Разцепване, от което се ражда Живот, разбирам, но разцепване, което произвежда смърт, не разбирам. Когато поставите едно зрънце в земята, там става разцепване. Флагата и слънчевата топлина се забиват в зрънцето като клин. В това зрънце става едно разпукване, едно разцепване и в него се явява силно желание да расте нагоре. Тази силна енергия го отправя към Слънцето. Излезе ли на повърхността на почвата, страданията на това зрънце престават. Тъй че всяко страдание се предшества от един силен импулс към Живота, към дадена цел. Тази цел може да ви е позната, може да не ви е позната, но вие всякога трябва да давате път на тази енергия, не трябва да ги подпушвате.

И тъй, нека остане у вас съществената мисъл: Животът е едно велико условие за проявяване на разумното, разумното пък осмисля целта, към която се стремим. Имате ли това разумно или Божествено начало в себе си, всичко може да постигнете. Нямайте ли разумното в себе си, вие ще страдате, докато го придобиете. Придобиете ли го, пътят ви се отваря веднага. Христос е изразил тази идея по следния начин: „Това е живот вечен, да познаят Тебѣ, единнаго, истиннаго Бога.“ То подразбира: придобием

ли разумното, това е Животът всъщност, понеже Бог е велика Мъдрост, велика Разумност.

Вие трябва да знаете, че всичко, което става в Живота, е разумно. Като казвам, че всичко в Живота е разумно, не подразбирам, че всичко, каквото вие вършите, всичко, което вие разбирате, е разумно, но казвам, че всичко онова, което става в Живота Природа и което ни се налага отвътре по една необходимост, е разумно. Умом е разумно, то е добро. Затова всички трябва да бъдете смели и решителни, да знаете, че няма сила в света, която може да ви спъне и отклони от пътя, освен вие самите.

Сега, във връзка с този въпрос ще ви запитам друг един въпрос: можете ли да познаете един човек, който сам себе си не познава? – Може да се познава само разумното. Ако един човек е неразумен, как ще го познаем? Онези от вас, които четат философия, нека кажат могат ли да познаят неразумния човек. Ако кажат, че могат да го познаят, това е крива философия. Защо? Допуснете, че аз имам една кесия и вие казвате, че я познавате. Питам ви в какво седи познаването на кесията? Познаването на една кесия седи в парите, които тя съдържа. Ако е празна, какво ще ѝ познавате? Но ако отворите тази кесия и прочетете колко монети съдържа и кажете, че съдържа сто монети, казвам: да, вие сте прави, познавате

тази кесия. Тази кесия съществува за парите. Но ако отворя една празна кесия, мога ли да я познавам? Следователно глупавите хора са празни кесии, а умните хора са пълни кесии. Пълната кесия можем да я познаем, а празната кесия можем само да я подритнем. Според вашата философия вие казвате: „Аз имам нужда от една празна кесия, за да си турям в нея пари, когато имам.“ Тогава се заранжда онзи средновековен въпрос: кое е съществувало по-напред – кокошката или яйцето? Кое е съществувало по-напред – кесията или парите? Това е един дълбок въпрос, който засега ще оставим. За следния път ще ви задам тема №1: „Произход на яйцето и кокошката“. Тази тема ще я развием философски, научно обосновано и доказано.

Важната мисъл, която ви оставям тази вечер във връзка с другите посторонни мисли е, че Животът е едно велико условие за проявление на разумното в света. Радостите – това е пътят нагоре, скърбите – това е пътят надолу. Следователно, когато Разумният живот се прояви в света, той носи със себе си скрътта като необходим указател на пътя. Затова Разумните същества, когато се радват и благуват, всякога отделят половината от своето благо и го дават на онези, които страдат. По такъв начин те разрешават правилно задачите в Живота.

Аз ви говоря сега върху този въпрос, защото забелязвам, че често отпадате духом. Някой път сте въздъхавени, подигнати, мислите, че можете да направите всичко, но не се мине много време, виждам ви с оскъбани пера и казвате: „Свърши се с нас!“ Казвам: гакайте, не бързайте, сега са ви изпаднали няколко перца, но няма да се мине дълго време и перцата ви пак ще поникнат. След пет-шест месеца наново ще можете да си хвъркнете нависоко, вашето равновесие ще се върне. Когато скърбите много и когато се радвам много, и двете състояния са приятни. Не се обезсърчавайте! Това е разумното в света. Тъй трябва да постъпвате като ученици на Окултната школа, като ученици на Любовта. Някои мислят, че имат по-голяма Любов от другите. Любовта не може да бъде нито по-голяма, нито по-малка.

Всички вие трябва да се стремите към здраво разсъждение, а не към обикновеното разсъждение. Щом започнеш да страдаш много, ще разсъждавам защо страдаш, кои са причините и т. н. Това ви е необходимо, за да извлечете полза от тия страдания. Имайте предвид, че когато ви дойде една голяма радост, зад нея седи една голяма скръб; и когато ви сполети някоя голяма скръб, зад нея седи една голяма радост. Например някой ваш чичо умира и ви

оставя едно голямо наследство, от десет милиона лева. Вие се зарадвате, но зад тази радост седят големи нещастия. Какви нещастия ще ви последват например? – Ами че вие дотогава сте имали вяра в Бога, обичали сте своите близки, но след като забогатееете, вие се отдръпвате от всички хора, започвате да мислите само за себе си, загубвате вяра в близките си, ставате краен егоист. Всичко това носи вашето нещастие. Но ако при това си богатство можете да запазите вярата си в Бога и обичта си към близките, това богатство ще бъде за вас едно благо. Ако пък богатството ви донесе едно голямо нещастие, то не ви е необходимо. Вие ще ми възразите: „Как ще свършим университет без пари?“ Пъдни сте вие! С пари ли се свършва университетът? Пъци, което ви помага да свършите университета, това е вашият ум, който Бог ви дал, а парите в този случай са заблуждение за вас. Ако отидете в Америка, ще видите, че там има много бедни студенти и студентки, които свършват университета с успех само като ходят при някои богати хора и им помагат – паят им пегки, работят в домовете им, каквото намерят. Някъде пък ще срещнете богати американски синове, бащите на които харчат по четиридесет-петдесет хиляди долара годишно, но те не могат да свършат нищо.

Има изключения и за богатските синове, както и за бедните, но искам да кажа, че силата не е в парите. Бедни има и между богатите, бедни има и между бедните. Богатият е беден, когато е неразумен; и бедният е беден, когато има всички условия да бъде разумен, а не ги използва. Погавата неговата беднотия е още по-голяма.

Сега вие трябва да се въздусевиете с тия светли идеи, да знаете, че може да си пробиее път към Разумния живот и този път е положителен. Погава само ще разберете, че този път ви е предопределен и затова всичко разумно ще ви съдейства, за да го постигнете, да тръгнете по този преднамертан път. Не оставяйте свещения път, който Бог ви е преднамертал! Той е пътят на разумното във вас.

Упражнение: лявата ръка се поставя свободно на коляното, дясната ръка се изнася настрана хоризонтално, след това – напред, нагоре, назад в кръг, надолу. Пъци въртене на ръката се повтаря няколко пъти. Същото нещо се прави и с лявата ръка, а после – и с двете ръце заедно. Ръцете спират хоризонтално и се спущат надолу.

Това упражнение ще се прави през седмицата при случаи, когато се забъркат нещо мислите или чувствата ви. Когато се забъркат мислите ви, ще правите упражнението само с дясната ръка, а

когато се забъркат чувствата ви, ще правите упражнението само с лявата ръка.

Упражненията, които ви давам, са напълно естествени, тъй както Природата действа. Природата всякога се проявява в човека, без оглед на това дали той съзнава това нещо, или не. Например вървите някога по пътя и махнете с ръката си настрана, направите едно движение. Какво означава това движение? Възлязла е в ума ви някаква мисъл, която ви безпокои, и с това движение на ръката вие я изпъждате навън. Това движение изразява един волев акт. Тонезже сте във физическия свят, ръцете ви трябва да се движат съзнателно. Ако вие проточите дясната си ръка наляво, всички разумни сили, които направляват това движение, са при вас. Това движение изразява, като че ви дават нещо и вие го взимате. Проточите ли ръката си напред, ще вземете това, което ви дават. Някога ти кажеш на някой свой приятел: „Можем ли да ми услужим с една малка сума?“ Той веднага сръхва в джоба си, изважда пари и ти услужва; ти взимаш парите и си доволен. Това негово движение е смислено. Цялостта движенията ви са съзнателни, те са приятни. Ако правите несъзнателни движения, вие напразно харчите енергията си. Всяко движение трябва да бъде осмислено и свещено! Затова всички трябва да се

стремите към красивите движения. Всяко движение в една или в друга посока трябва да предизвиква съответстващи разумни сили, с които да можете да влезете във врезка. Само така движенията имат смисъл и полза. Например човек, който се моли, не може да държи ръцете си надолу, той ще вдигне ръцете си нагоре, в положението на фигурата А. Човек, който иска да вота за възвишеното, за благородното в света, също тъй издига ръцете си нагоре (в положение А).

Растението, което изниква из почвата и отива нагоре към Слънцето, заема същото положение. Оenzi човек обаче, който държи с двете си ръце тояга и се готви да вота в света за низките, за обикновените работи, държи ръцете си надолу и се намира в положението Б. Това положение представлява една готова, напрегната стрела, която така само последния момент за нападение.

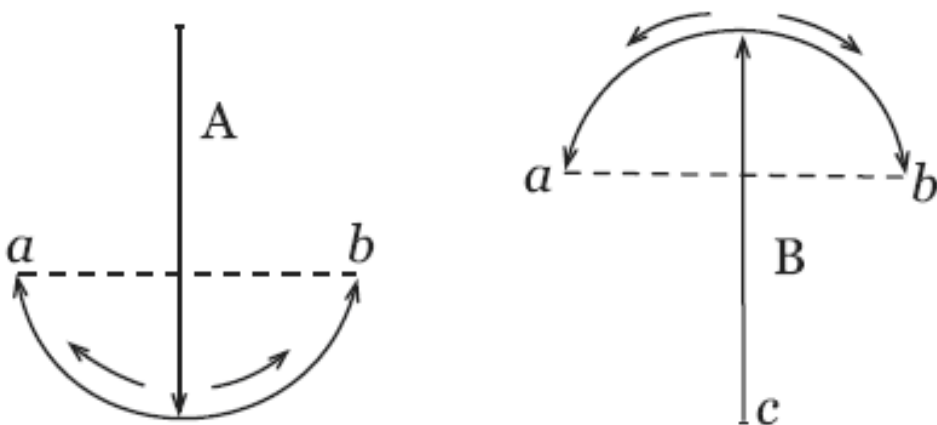

Фиг. 3

Първото положение А и второто положение Б са хармонични движения, които са във връзка помежду си. Следователно тия две същества, които правят движенията А и Б, според степента на своето развитие, се намират в два различни свята, вследствие на което и техните понятия за Живота са съвсем различни. Но и едното, и другото положение – нагоре и надолу – изразяват полюси на Живота, които трябва да се прочуват съзнателно, защото само животът ще ви доведе във връзка с разумното.

Тайна молитва

– Само светлият път на Мъдростта води към Истината.

– Тя постоянно ни весели.

Първа лекция от Учителя, Държана на 21 октомври
1923 г., София

Живите точки в природата

- Само светлият път на Мъдростта води към Истината.
- Тя постоянно ни весели.

Размишление

Прочетоха се телните върху „Произхода на яйцето“.

Ще ви говоря върху живите точки в Природата.

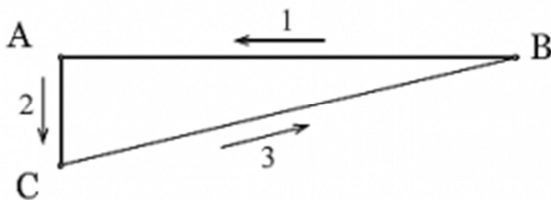

Фиг. 1

Да допуснем, че имате живата точка А, която трябва да се прояви. Можете ли да определите в дадения случай в каква посока ще се придвижи тази точка? Ще кажете: „Тази точка може да се придвижи, например, от центъра към периферията.“

Към коя посока ще бъде това движение – наляво или надясно? Наляво. Значи центърът, от който излиза точката \mathcal{A} , ще бъде точка \mathcal{B} , отдето точка \mathcal{A} ще се движи наляво и ще стигне на мястото, означено с \mathcal{A} . Да допуснем, че тук живата точка е достигнала крайния предел на своето движение и се спира. Как мислите сега, тази жива точка тук ли ще остане, ще се върне ли назад в точка \mathcal{B} , или ще вземе друго някакво направление? Представете си при това, че и центърът \mathcal{B} , който също е жив, се движи в друга някоя посока, и то по-бързо, отколкото точката \mathcal{A} . Значи точката \mathcal{A} не може да се върне по същата посока в точка \mathcal{B} , но ще направи едно отклонение, ще върви перпендикулярно надолу по посока \mathcal{AC} . Това отклонение се нарича вете падение. Тяй че, когато някоя жива сила в Природата достигне крайния предел на своето движение и не може да се върне в точката, отдето е излязла, тя всякога прави едно отклонение от правия път, пада малко надолу, като образува една малка линия \mathcal{AC} . Тази линия всякога означава един определен резултат. \mathcal{AC} определя извършената работа, тя определя и изразходваната сила. За да може живата точка \mathcal{A} да навакса изразходваната сила, какво трябва да направи? – Да се върне пак в центъра \mathcal{B} , като образува движението \mathcal{CB} . Тяй два пътя – \mathcal{BA} и \mathcal{CB} , които изминава

точка \mathcal{A} , са почти равни. Питам сега, еднакви качества ли ще има точка \mathcal{A} и в двата случая, т. е. в момента, когато е излязла от центъра \mathcal{A} , и в момента, когато се връща в точка \mathcal{A} ? Ще има известно изменение. Как бихте определили математически този изменение?

Сега ще пристъпя към някои психологически процеси, които стават във вас, за да може да си ги обяснявате правилно. Например у вас има един подтик, едно желание \mathcal{A} , което иска да се прояви, да излезе вън от центъра \mathcal{A} на вашето съзнание. Този желание \mathcal{A} – \mathcal{A} -ът във вас – излиза от \mathcal{A} и достига крайния предел на възможността си да се реализира, след което пак се връща във \mathcal{A} , но с някаква придобита опитност. Можете ли да определите каква ще бъде придобитата опитност? Уом \mathcal{A} излиза от \mathcal{A} – центъра на вашето съзнание, все трябва да има някакъв подтик, което показва, че всяко ваше желание е съзнателно. Зие например мислите ли, че откак влязохте сега в клас и до този момент сте останали същите? Не, в този един час време вие се изменихте, извървели сте вече пътя $\mathcal{A}\mathcal{A}$. И сега във вас ще се започне един процес на връщане. Този процес на връщане някой път може да трае една, две или повече секунди, някой път може да трае една, две или повече минути; някой път може

да трае един, два или повече часа; някой път – един, два или повече дни; някой път – една, две, или повече седмици; някой път – един, два или повече месеци, а някога – една, две или повече години и т. н. – все същият закон е. По този начин може да се отредели математически след колко време една ваша мисъл или едно ваше желание може да се върне назад, отдето е излязло. Например, заранда се у вас силен подтик, силно желание да учите музика, но някои външни обстоятелства спират реализирането на това ви желание и вие забавяте изучаването на музиката. Желанието ви да учите музика като че ли замира у вас. Но след един, два, три или повече месеци случва се да слушате някъде един хубав концерт, връщате се дома си и това желание към музиката отново се възпламенява. Питам, как е станало това нещо – да отидете на концерт, дето вашето желание да се възпламени отново? Тригъра за това е вашето подсъзнание. Тонетже вашето желание спада към Божествения свят, вашето подсъзнание е разбрало много скоро, че вие имате нужда от музика, и затова започва да приготвява условия, за да се прояви това желание. По ви подтиква към музика, завежда ви на концерт, без да подозирате вие как става всичко това. След това вашето съзнание започва да действа, докато най-

после вие се намерите в благоприятни условия за реализиране на вашето желание. При реализирането на всяко желание действат, според мене, едновременно четири процеса: единият процес върви от подсъзнанието към съзнанието, другият процес върви от самосъзнанието към свръхсъзнанието, а другите два процеса са променджийни – от съзнанието към самосъзнанието и от свръхсъзнанието към подсъзнанието.

И тъй, когато едно ваше желание не се реализира поради това, че не сте били достатъчно чумни, то минава в свръхсъзнанието. След време Явисмите разумни същества, които се занимават с живота ви, разглеждат кои са били причините да се спре този подтик у вас, какви препятствия сте имали, за да се реализира това желание, и като ги намерят, връщат желанието ви отново в подсъзнанието, в Божествения свят, и от там – в съзнанието, за да се пристъпи към реализиране. Този процес на връщане може да се продължи една секунда, една минута, един час или повече. Подсъзнанието вече доброволно ще ви създаде условия да посетите някой хубав концерт, за да събуди отново това желание във вас и да се заемете да го реализирате. Ако и този път не го реализирате, то пак ще отиде в свръхсъзнанието, ще обиколи същия кръг, докато един ден го реализирате. С това аз искам да ви наведа на мисълта, че ако

известна идея не може да се постигне днес, след време все ще се създадат благоприятни условия за нейното реализиране.

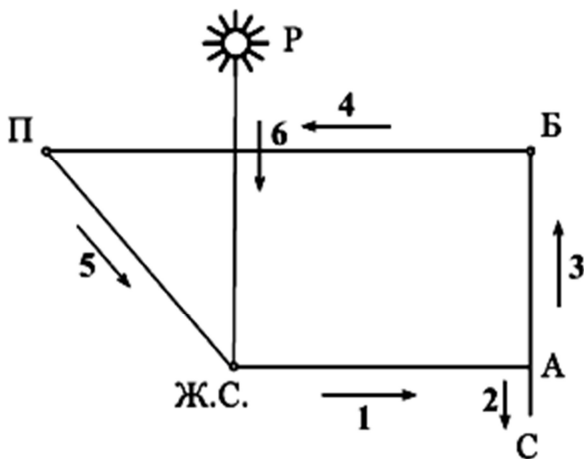

Фиг. 2

Сега ще ви запитам кое е най-любимото изкуство според вас. (Музиката) Всички съгласни ли сте с това? (И поезията) Добре, да вземем тогава музиката (М) и поезията (П) като символи, само за да обясним закона. Допуснете, че вие сте живата съзнателна точка (Ж. С.), която има определена форма и определено направление. Тази жива съзнателна точка се движи по направление на стрелката 1 и дохожда в материалния свят в точка А. Обаче, поради някои неблагоприятни степеня на обстоятелствата, тази точка Ж. С. не може да върви нагоре към своята цел, към своето местоназначение, но прави едно отклонение, пада

надолу в точка С по движението на стрелката 2, вследствие на което закъснява в пътя си. При това падане тя изгубва условията да стане музикант, не може да реализира това си желание, намира се в пътя АС – път на страдания, и казва: „Аз изгубих всичко, не искам да се занимавам с Живота.“ Какже ли така, желанието се отправя към свръхсъзнанието, към Божествения център Б по направлението на стрелката 3 и всякакъв подтик към музиката видимо спира. Но, изплатена веднъж една твоя мисъл, едно твое желание към Божественото съзнание, Бог не е от тези същества, което да не ви чува. Висшето Божествено съзнание Б погва да работи, разглежда причините за твоите несполуки, за нереализирането на твоето желание, и ги отстранява. След като твоята мисъл или твоето желание е направило един кръг, минало по пътя на стелките 1, 2 и 3, движението минава от Божествения център към подсъзнанието, т. е. по направлението на стрелката 4 в точка Т, и тогава подсъзнанието запогва да работи, създава благоприятни условия за реализиране на твоето желание, което върви по стелката 5 и отново дохожда в точка Ж. С. Чялото това движение може да се извърши много пъти – един, два, десет, сто, хиляда пъти, докато най-после се реализира от самите

вас и вие го виждате реализирано вече по направен
ие на стрелката 6 и в точка Р.

Тъй че никое желание в света не остава в своите
крайни предели. Там то се спира временно, но в края
на краищата ще се реализира. Тъй щото, трябва да
знаете, че всички добри желания, които имате, ще се
реализират. Има друг един закон обаче, с който може
да си напакостите. Да кажем, че вие искате да
станете музикант, изпрацате вашето желание горе
в Божествения свят, но изгубвате всички
благоприятни условия за реализирането му, докато
най-после го забравяте съвсем и казвате веднъж
завинаги, че вашето желание е непостижимо.
Разумните Същества в Божествения свят работят за
реализирането на вашето желание, отправят го в
подсъзнанието ви и то отново бѣди у вас това
желание, кара ви да търсите начин да го
постигнете, обаче вие сте започнали вече да се
съмнявате в Живота и не се спирате върху това си
желание. Колкото повече се съмнявате, толкова по-
късно вашата мисъл или вашето желание ще се яви
в подсъзнанието. Със съмнението си вие сами ставате
спирачка да се реализира вашето желание да
станете музикант. Може да направите опит, за да
се убедите в истинността на този закон. Имате
например една мъгна задача и вие казвате: „Не

мога да реша тази задача." Като кажете веднъж така, не мислете повече върху нея, напуснете тази мисъл, не я повтаряйте и потретвайте. Легнете си да спите спокойно и не се съмнявайте. Не се мъжете, може още сред нощ да станете и да си решите задачата. Следователно всякога трябва да изхвърляте от ума си мисълта, която ви измъква. Оставете тази мисъл за известно време настрана. Кажете ми си веднъж „Музикант няма да стана, свърши се с мене“, спрете се там и започнете да се занимавате с друго. Не се отгайвайте, не казвайте, че няма да станете музикант, че ще се самоубиее и т. н. Друг път ще ви обясня какво значи да кажеш, че ще се самоубиееш, и какво може да ви постигне от изговарянето на тези думи. В другия свят се нуждаят от такива работници. Като се самоубие някой, в другия свят го хващат, турят го на работа, като му дават още по-трудна задача от тази, която е имал на Земята, и той трябва да я реши.

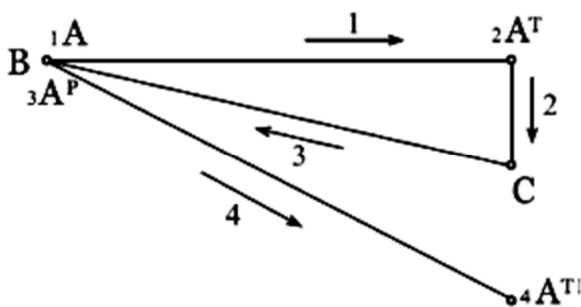

Фиг. 3

И тъй, всички желания са постижими. Това е първият закон в съзнателния живот на точка А. При всяка своя несполука точка А добива едно ново качество, една малка опитност. Ще ви изразя картинно тази своя мисъл: живата точка А излиза от центъра Б и се движи по направление на стрелката 1, докато стигне своя краен предел в точка АП, при което придобива един път. Буквата П отгоре на А означава търпението. Търпението е едно отмерено движение на съзнанието, което означава: аз ще постигна на дело това, което желая. Точка А, като не може да постигне своето желание, от точка АП пада надолу, прави едно отклонение от точка С, като върви по направление на стрелката 2. От С точка А върви по направление на стрелката 3 и се връща в центъра Б, отдето е излязла първоначално. Каква става сега тази точка? Тя става разумна – АР, понеже е имала търпение. И така, имаме трите положения на А: А – АП – АР. Не може да се яви Р преди П. Тия букви означават качества. Най-първо трябва да придобием търпение, а после разумност. Ако точката А се придвижи втори път навън, какво ще придобие? – Своята поезия. Тогава ще имате АПР. Значи, за да придобием поезията, трябва първо да придобием търпение и разумност.

Търпеливият и разумният човек е всякога поет; нетърпеливият, неразумният човек е всякога глутец. Да да постигнем едно свое желание, за да реализирам едно свое чувство или една своя мисъл, изискват се две излизания от Божествения център и едно влизане – това е закон. Две казвате някога: „Ние не можахме да реализираме някои наши желания.“ Питам ви: вие излязохте ли два пъти от Божествения център и влязохте ли един път? Може да излезете цяла каца съзвиз, но без две излизания от Божествения център и едно влизане в Него не можете да постигнете вашите желания. Само по този закон може да успявате. Това значи, че вие се намирате в центъра \mathbb{A} на един кръг, по окръжността на който се намират следните центрове: C . C . – свръхсъзнанието, \mathbb{A} . C . – подсъзнанието, C – съзнанието, C . C . – самосъзнанието.

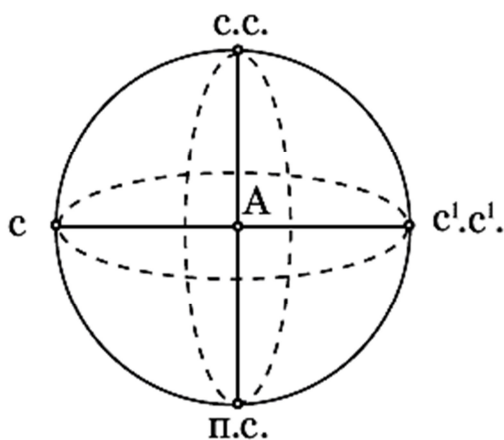

Фиг. 4

Значи, всяка една мисъл, за да се реализира, най-напред трябва да се каже в свръхсъзнанието, оттам да слезе в подсъзнанието, после да се върне към съзнанието и най-после да дойде в самосъзнанието. Този процес представлява цяла една обиколка. Вашата мисъл, като направи едно пълно обръщане, ще се реализира. Тъзи се нарича движение на Божественото живо колело за реализиране на всички човешки мисли, желания и идеи. Аз ви давам тази съществена мисъл, понеже в живота ви ще проникнат хиляди съмнения, обезсърения, та да знаете, че всеки, който е в това Божествено колело, ще може да реализира всичките си мисли и желания. Вашата мисъл ще движи това колело, ще го кара да върви напред, ще влиза и ще излиза от него. Тъзи колело се движи с различна бързина: някой път се движи много бързо, някой път много медлено, много бавно. Помнете съществената мисъл: всяка ваша нереализирана мисъл отива най-напред в Божественото свръхсъзнание, оттам слиза в подсъзнанието, после – в съзнанието; оттук минава през животинския свят, влиза след това в самосъзнанието, докато най-после се реализира във вашия живот.

Сега, онези от вас, които изучават Живата Природа, които се занимават с растенията, какво

правят, когато забележат, че някои дървета са безплодни или рандат хилави плодове? Наторяват почвата с тор. Следователно, когато почвата е бедна, тя трябва да се натори, за да се реализират някои ваши желания, мисли, идеи. За да стане това наторяване, непременно трябва да имате една несполука. Тогава вашата мисъл ще се капи в свръхсъзнанието, оттам ще слезе в подсъзнанието да погърпи необходимата за целта сила, после – в самосъзнанието, дето ще се реализира и ще донесе Радостта, която гукате. Това е един закон, в който няма изключение. И всеки, който има търпение, разумност и поезия, може да стане музикант. Търпението не е неволя, то е качество на разумния човек – само разумният човек търпи. Той трябва да е свободен, да не е ограничен. Само Бог е дълготърпелив и Него никой не ограничава. Той сам си налага известни ограничения. Когато добием тъй качество, което Бог има – дълготърпението, тогава ще дойде разумността, поезията и музиката.

И тъй, Божественото колело трябва да се завърти, за да се хармонизирате.

Аз бих желал някой от вас да разработи това колело, да го тури в движение. Когато една мисъл е била в Божественото свръхсъзнание и слезе в подсъзнанието, ще стане едно движение на съзнанието

и самосъзнанието, при което тия две точки – С и С1С1, ще се съберат в точка А, и поезията ще дойде. Но трябва да има едно качване в Божествения свят, защото всяка мисъл се реализира в Божествения свят. Тя се изпитва на Земята, а се реализира в Божествения свят. Поезията не е земно нещо; и музиката не е земно нещо. Следователно от двете страни на този кръг – от съзнанието и самосъзнанието – трябва да има едно движение към живата точка А, за да може едно желание или една мисъл да се реализира веднага.

Тема за следния път №2: „Произход на колелото“.

Упражнение: през тази седмица всяка вечер преди лягане, кой когато си ляга, ще размишляват по пет минути върху живото колело, чрез което се реализират човешките мисли и желания.

Тайна молитва

- Само светлият път на Мъдростта води към Истината.
- Тя постоянно ни весели.

Автора лекция от Учителя, държана на 28 октомври 1923 г., София

Основа на знанието

- Само светлият път на Мъдростта води към Истината.

- Тя постоянно ни весели.

Тайна молитва

Прочете се резюме от темите: „Произход на яйцето и кокошката“.

Прочетоха се и няколко от темите: „Произход на колелото“.

За следния път – тема №3: „Отличителните черти на пгелата“.

Ще помислите върху тази тема. Имайте предвид чистотата на пгелата. Тя има образова чистота, не търти в кошера си нищо нечисто, нищо хилаво. Същото нещо е и в моралния свят. По отношение на чистотата Небето е много високателно, то постъпва по същия начин, както и пгелите в своя кошер. Там не може да стъпи кракът на някой хилав, нечист човек. В Небето няма лицеприятие, там не се чува: „Този е наш“ или „Този

е ваш". Само достойните, чистите, чумните могат да живеят в такъв кошер.

Да допуснем, че имате пред себе си един чужд човек, един естественик, който се занимава специално с изучаване живота на пчелите. След като се е занимавал той целия си живот с проучване тънкостите в живота им, пита: какво е спечелил от пчелите? – Огрубял е, нищо повече. И повечето от съвременните естественици, които изучават Природата по този начин, огрубяват, стават материалисти, не могат да извлекат онай велика мъдрост, която се съдържа в нея. В някои от съвременните естественици се забелязва едно изразждане, понеже поглеждат на въпросите материалистично. Вземете например пчелата – по своето благородство тя не седи на тази висота, на каквато е човекът. Нейното благородство е благородство на един по-нисък живот и затова всички хора, които боравят с една по-нисша материя, естествено е, че тази материя ще им въздейства. Тя има свойството да привлича или да смъква човешкия живот към себе си. Вследствие на това всички естественици, с малки изключения, са повече материалисти. Не по този начин трябва да се изучават животните, насекомите, растенията, па дори и минералите! Изучавай пчелата – трябва да

я изучавам като една фаза от великия Живот на говеешката душа; изучавам мравката – трябва да я изучавам като една фаза от великия Живот на говеешката душа; изучавам растенията, кристалите – по същия начин трябва да ги изучавам – те са все фази, през които говеешката душа е минала. Това е азбуката, от която е наредена книгата, означена „Миналото на говеешката душа“. И всеки говек трябва да четне книгата на своето минало. Когато изучава кристалите, той трябва да знае какви са били тия кристали във времето, когато е живял във фазата на кристал. Като изучава растителното царство, той трябва да разглежда пътя на своето минало и да изведе от този път онази велика поука, която Животът е вложил в него. Само по този начин проучвани, естествените науки имат смисъл, само тогава има в тях философия, само така те имат приложение.

Сега и вие, като ученици в гимназията, като студенти в университета, ако бихте изучавали естествените науки, па и всички други науки от това гледище – като неразривна стадия от вашия живот, вие бихте имали съвсем други разбирания за Живота и за науката. А сега аз често срещам голямо претягване в работата си поради вашите разбирания. Вие, като ученици в гимназията, като

студенти в университета, имате голямо мнение за себе си, мислите, че знаете много. Явно е това, но аз ще ви запитам: ако вие сте един 100-годишен дядо и ви поканят да играете на хорото, ще ви ползват ли нещо тия сто години за случая? Мислите ли, че в този стар дядо с напредване на възрастта напредва и силата? Казват му: „Дядо, я поиграй малко на хорото!“ – „Не мога, не зная.“

Вие ще разсъждавате с мене, за да разберете мисълта ми. Ще вземем две величини, първата от които означавам с $+A$ (A с един плюс) – тя представя дете на 10-годишна възраст. Втората величина означавам с $++A$ (A с два плюса) – тя представя 100-годишен старец, годините на когото значи са десет пъти повече от тия на детето. Имате тогава: $+A$ – 10 години и $++A$ – 100 години. И двете величини са две живи същества, които се движат в една и съща посока n . Ако придадем към $+A$ двадесет години и към $++A$ – също двадесет години, кой от двамата печели? – Първият. Защо? Нами би трябвало старият човек да печели повече, понеже числото 20 се прибавя към по-голямо число от 10, а именно към 100? Старият човек обаче не печели, понеже той е положителен. В какво седи тази положителност? Той живее с идеята, че е богат, че е осигурен, натрупал си е голямо богатство, на което

уповава; той живее още и с идеята, че е учен, че има много опитности от живота, уверен е в себе си и т. н. Но да живеем с такива идеи в живота, който всеки момент носи нещо ново в себе си, значи да загубим своята сила, да не пегелим нищо. Тия са приликите, заедно, като се прибавят двадесет години към живота на стареца, той става по-слаб, а като се прибавят тия години към живота на 10-годишното дете, то става силен човек. От какво произтига тази разлика? Какъв е законът, който определя силите? Защо именно старецът, като расте по ум, не расте едновременно и по сила? Все ще кажете, че старците придобиват по-късно силата си. Това е вярно петдесет на сто, но и в този процент има изключения. То някой път старецът изгубва не само силата си, но и своите светли мисли. Коя е причината за това? Следователно положителните сили не пегелят всякога в света.

Аз искам все да разбирате добре нещата, да разсъждавате правилно. Някой казва: „Човек трябва да има положителна воля и положителен ум.“ Вярно е това, но тук може да се приложи законът за вероятностите. Не всякога положителната воля пегели и не всякога положителният ум пегели. Защо? Старецът, който има два плъкса, който е дошъл до 120-годишна възраст и живее с положителни мисли,

се движи в една по-гъста материя, вследствие на което среща по-големи съпротивления в живота си, отколкото младият човек, който живее в една по-рядка среда, с по-малки съпротивления. Следователно, ако плъсовете се увеличават, съпротивленията се увеличават, но силата се намалява – така е в живота на стареца; ако пък плъсовете се намаляват, съпротивленията се намаляват, но силата се увеличава. Законът, който можем да извадим от тук, е следният: силата в живота ни ще бъде обратнопропорционална на съпротивленията, които срещаме, т. е. голяма сила – малки съпротивления, малка сила – големи съпротивления. И всичко това е в зависимост от гъстотата на средата.

Ето защо ние трябва да минем в живота си по онзи път, който има най-малко съпротивления. Много естествено е това! Защо? Във как влизате в някоя гостилница, нали първо преглеждате колко пари имате в кесията си и според средствата си разполагате? Като влезете в един магазин, нали по същия начин преглеждате кесията си и според това си купувате по-хубав или по-прост плат? Когато ще си правите къща или когато ще предприемете някое дълго пътешествие, по същия начин ще прегледате състоянието на вашата кесия и възможностите, които се съдържат в нея. Трябва да

знаете, че когато влизате в материалния свят, всички тия неща трябва да се вземат предвид, а вие често ги забравяте. В това отношение младите мязат на старите. Знайте обаче, че при тия пропущания в живота вие затъвате повече в материята, вследствие на което гъстотата на средата се увеличава, съпротивлението – също, а силата ви се намалява.

Ще ви запитам отде идете, колко години откак сте излезли от дома си? – „Не знаем.“ Имате ли писма от вашите заминали, от баща си, от майка си? – „Нямаме.“ И вие сега ще ми кажете, както старите: „Върваме в Единния Господ...“ Тази вяра не ви ползва. Защо? Ако седя в стаята си и вървам, че има Слънце, а не излизам да се грее на това Слънце, какво ме ползва то? Ако седя в една изба и изчислявам оттам силата на слънчевата светлина, колко трептения имат най-дългите слънчеви вълни, па зная и за всичките светове, какво ме ползва това? Нищо. Тия знания до известна степен могат да ползват моя ум, но изчисленията за слънчевите лъчи ни най-малко не ползват моята душа. Следователно, когато ние говорим за великите Истини в живота, трябва да сме в пряко съобщение, не косвено, с лъчите на Слънцето, поне да сме под благотворното влияние на тия лъчи.

Какво се забелязва обаче в живота на младите? – Те остаряват преждевременно. Защо? Във вас, младите, се заранява желание да израстете бързо. Вие бързате и си казвате: „Кога ще израсна голям, да стана на 21 години?“ Бързате да станете избиратели, да гласувате. Някои пък бързат да станат на 30 години, та дано вземат някой министерски пост. Всички бързате. Какво ще спечелите с вашето бързане? Не е въпросът в бързането да израстнете по-скоро. За растенето вие не трябва и да мислите, кога ще израстнете – това не зависи от вас. Много ученици от Окултната школа се спъват именно в този въпрос. Щом влезете в Школата, вие бързате да станете много учен, много добър. Задачата на Школата не е да ви направи добри, нито да ви направи умни и да придобие много знания. Знаете ли защо това нещо не е задача на Школата? Каква разлика ще има тогава между богатия, който трупа парите си в касата и всеки ден ламти за все по-голямо и по-голямо богатство, и вие, които искате да трупате все повече и повече знания в главата си като някой банкер? Това знание повече ще увеличи тревогите ви. Богатият всеки ден поглежда към парите си, тревожи се, страхува се. А вие, като придобиете повече знания, ще станете по-чувствителен, по-амбициозен, ще вземете да се

мислите за нещо голямо и няма да можете да издържите всичко това. Не как ще може да издържите всичко това? Колко сме смешни ние, хората на Земята! Ние имаме един мозък от 1,5 килограма тежест, турен в един лоб. При една такава малка материя, при един такъв ограничен ум вие искате да обхванете цялата Вселена, да турите всичко под нозете си и да кажете: „Знаете ли кой съм аз?“ Казвам: ти си младият човек, с 1,5 килограма тежест в главата си. Знаете ли какво представлява мозъкът на един Ангел? Мозъкът на един Ангел по интензивност на своите вибрации и по качество представлява съвкупност от мозъците на цялото човечество. Знаете ли какво нещо е написано в мозъка на един Ангел? Ако се намерим пред един Ангел, как ще се почувствам?

Като ме слушате сега, някои от вас може да се обезсърчат, но ние говорим за насърчение, а не за обезсърчение. Вие трябва да разбирате Живота съществено. Не го ни разбирате така, ще си заминете по същия начин, както и всички други млади и стари. Вие ще растете както онзи стогодишен дядо. Следователно, като станете на сто години, ще почнете да претовтаряте всички ваши минали глупости, защото старите хора не се занимават с нищо друго, освен с претовтаряне

колелото на своя живот, както онзи кон, който прекарва колелото в градината. Старият човек все ще казва: „Едно време, като бях млад, тъй беше, иначе беше.“ Не, никакъв смисъл няма в претовтарянето на живота. Вие и без да мислите, без да искате по-скоро да израстете, ще растете. Приятното в живота е да растеш, без да мислиш по това; да ставаш добър, без да мислиш, че си станал добър, но всеки момент да използваш благоприятните условия. Слущал съм някои млади да казват: „Аз не съм толкова добър.“ Че кога си бил добър? Друг път казват: „Аз съм добър.“ Каква е тази ваша логика, тази философия? Ще разсъждавате правилно! Питам ви как определяте вие Доброто? Може ли един скъпоценен камък днес да е диамант, утре да бъде въглен? Не може. Ако днес вие сте добър, всякога ще сте добър, ако в даден момент сте лош, всякога сте лош. От това правило има едно изключение: въгленът може да се превърне в диамант. Как? Като се подложи на висока температура и голямо налягане. Значи, когато върху въглена действа една разумна сила, той се превръща в диамант. Една разумна сила може да превърне и диаманта във въглен. Може да стане това нещо, но то се отнася до ония диаманти във физическия свят. Но що се отнася до говешката душа, имайте предвид следното: никоя сила в света

не е в състояние да превърне душата във въглен. Тя за вечни времена си остава един скъпоценен камък на Небесното царство. Тя е излязла от Божественото Дихание – тъй трябва да смятате като закон. Чистата душа не може да се опорочи, тя всякога си е чиста! Помнете това, дръжте тази мисъл в себе си, за да не се обезсържавате! Доидете ми до някое противоречие, кажете: „Моята душа е чиста. Ако аз се отетних, то е външно, не се отнася до душата.“ Следователно ще мислите, че погрешката ви е в постъпката, а не че вашата душа е станала по-добра или по-лоша. Въз мога да ви кажа, че някой път сте постъпили разумно, а някой път – неразумно, но то не се отнася до вашата душа.

Когато дойдем до вашите разсъждения, питам в какво седи вашата философия? Тя представлява развитието на високите говежки мисли, тяхното съзерцание. Питам кои философи са най-правилни в своите разсъждения? Въз не ги критикувам, но казвам: вземете който и да е философ, за когото казвате, че има отлична философия, и постройте вашия живот съобразно неговите теории, за да видите какъв резултат ще имате. Въз искам да разсъждавате по същество, по смисъл. Ако ме запитате: „Погова защо ни е философията?“, този въпрос е равносилен на въпроса: „Защо ни е светлината?“ На пътника е

нужна светлина, за да му осветлява пътя, по който ходи. Защо ни е Знанието? То е светлина на чума – показва пътя, по който говек върви. Защо ни е Любовта? Да осмисли Живота ни. Защо ни е Мъдростта? Да украси този живот, да му даде смисъл, интензивност. Защо ни е Истината? Да ни даде Свобода – да преобразим Живота си.

И тъй, Знанието, което сега придобивате, трябва да го турите като основа на земната наука. Това са материали, необходими за създаване във вас на правилни разбирания за нещата. Като ви казвам това, аз ни най-малко не подразбирам да тръгнете из света и да разправяте навсякъде своите възгледи за нещата като ученици на Окултната школа. Не, по тия въпроси вие ще говорите с най-учените хора, а с глупавите хора ще говорите за обикновени работи – за лук, за гесън и други. Ако спазвате тъй правилно, ще имате по-малко страдания, т. е. ще казвате, както Христос казваше: „Доста е на деня неговото зло.“ То значи: в света има толкова страдания, няма защо и ние да притуряме повече. Например някой път може да ви попитат какво мислите за Живота, има ли обещан живот. И ти изведнъж се смущаваш и погваш да доказваш философски, че този философ тъй казал, онзи философ иначе казал. Този, като те слуша, казва: „Голям

глукак си ти!" Ти веднага се съзиши и казваш: „Не ме разбраха.“ Въпрос е кой кого не разбира – дали той не те разбира, или ти не го разбира. Въз мисля, че ти, който говориш, не си разбрал другия.

Мнозина от вас казват: „Откак сме влезли като окултни ученици в Школата, оглуяхме.“ Естествено е, че човек ще оглунее. Кога? Когато не четете, не учите нищо. Има учени хора, които като излизат веднъж от университета, нищо не четат. Какво е казано преди двадесет години, те знаят, но новите теории не знаят. Тия учени, които следят новите теории, ще кажат за тях: „Много сте изостанали назад.“ Животът е движение, затова който иска да не остава назад, не трябва да се спира, а постоянно да се движи. При това вие имате да се борите в света с ред мъгнотии. Вие минавате за окултни ученици, но още не сте истински идеалисти. Питам ви имате ли идея и каква е тя? Въз не искам да ви обезсърчавам, но ви запитвам, за да си уясните в какво положение се намирате засега. Ще ви задам същия въпрос в друга форма: колко пари имаш в джоба си? Казваш: „Хиляда лева.“ Хайде да ги преформи! Изваждаш ги, броиш, излизат сто лева. – „Как тъй, ами аз мислех, че са хиляда лева.“ Проверката обаче показва, че са сто лева. Де е Истината? Мислите ли, че с такива идеи няма да фалирате? Ще

фалифате. Вие ще констатираате факта тай, както си е. Имате сто лева, нито пара повече – точно ще определите, няма да си правите никакви илюзии. Това не са мои възражения, това са собор от закони, които съществуват в Природата. Природата не търпи абсолютно никакъв фалим. Забележете, при всички търкания, сблъсквания, които съществуват в света, колко умно Природата е построила цялата Вселена! Тя е предвидила всички възможности, които могат да се случат между една слънчева система и друга. Между Олфа-Центаурус², например, има двадесет и пет билиона мили разстояние, в което празно пространство може да се наредят три хиляди слънчеви системи, без най-малките стълкновения помежду им. Защо е това пространство? Природата е предвидила всички възможни търкания, които могат да се явят, и за да се избегнат тия катастрофи, тя е оставила празни пространства. Не само между най-големите тела, но и между вас тя е турила известни прегради. Защо? – Въз основа на същия закон – да не стават търкания, които да създадат катастрофи. Мислете ли, че между двата пола, мъже и жени, няма преграда? Знаете ли какви прегради има! Но махнете ли тия свещени прегради, които Природата е турила, очакват ви катастрофи, нещастия. Между приятелите също има

прегради. Когато искаш да се видиш с приятеля си по-отблизо, няма да премахваш преградата, плета, който Природата е поставила, но ще се качиш на този плет и ще кажеш: „Приятелю, ела да се поразговорим по-задъшевно!“ Развалите ми тия свещени плетове, ще изгубите вашето щастие. Вие не можете да бъдете по-чумни от Бога, вие не можете да бъдете по-чумни от Природата!

Сега тия недоразумения, които изтъкват между вас, се дължат на разликните ваши схващания, на разликното във вашето развитие. Гесто вашето приятно разположение се сменя с неприятно. Например вие сте поканени на обяд някъде, отекли са специално за вас една кокошка и ви казват: „Отличен обяд сме ви приготвили.“ Вие не знаете какъв е обядът, но се приготвявате за един богат обяд. Седнете на трапезата, пригответе се да ядете, но тъкмо в този момент един ваш приятел идва, задига кокошката от масата и вместо нея ви слага една чиния с хубави ябълки и казва: „Приятелю, аз взех кокошката за себе си, а на тебе оставих една чиния с ябълки.“ Веднага вашето приятно разположение се сменя с неприятно. Тонезже бяхте се приготвили за един богат обяд, вашето огакване остава незадоволено, вследствие на което във вас се поражда едно горчиво чувство. Титам, има ли

някаква неправда в това, че приятелят ви взел
кокошката, а оставил за вас ябълките? Примири се с
това и кажи: „Много добре направи, че взе кокошката,
а ми остави ябълките.“ Това значи да бъдем разумен,
да можеш да примиряваш всички противоречия в
живота и да останем доволен, когато той те
лишава от нещо. Взима ти кокошката, дава ти
ябълки. Как постъпва неразумният? Той се сърди,
недоволен е, казва: „Аз не искам да ям ябълки, искам
кокошка, тази кокошка беше опечена за мен.“ Започва
тогава по адрес на приятеля си да изпраща разни
приказки. Питам: след като се разгневи, след като
изпрати по адрес на приятеля си толкова обидни
думи, спечели ли кокошката? – Не. Приятелят ти
казва: „Извини ме, донесох ябълки вместо кокошката.“
Ти най-после се смекшиш и казваш: „Добре, извинявам
те.“ Извиняваш, но кога? След като си изхарчил
толкова излишна енергия! И друго нещо може: след
като си му простил, пак да замениш на онзи свят с
мисълта: „Простих му, но все пак той изяде
кокошката.“ Значи ти заминаваш за онзи свят с
една неблагоприятност, че не си изял кокошката. Питам,
какво спечели тогава? Това са най-големите
нещастия, които съвременните ученици претърпяват
в Школата. Не, от окултния ученик се изисква едно
важно качество – примирение, но разумно

примирение. Примирение с условията, примирение с лишенията, изобило- примирение, което да почива на дълбоко разбиране на живота.

Ще ви дам пример да видите колко лесно се примиряват американските студенти с условията на живота. Много от тях, които нямат средства да следват университет, а имат силно желание, ще ги видите, претасани с престилки, да прислужават в разни гостилници. Като свършат обѣда, измиват чиниите, нахранват се и си излизат навън, дето се срещат с другари и заедно с тях играят на крикет, на футбол – няма никаква разлика между богатите и бедните студенти. Тия студенти не се срамуват от работа, не роптаят против условията, разумно се примиряват с тях. И ще ги видите, че след няколко години някои от тях са свършили за доктори, други – за философи, трети – за професори и т. н. Въ България обаче другояче ще се изтълкува това нещо. Въ Америка всеки студент иска да ъде донякъде свободен, те са схванали значението на независимостта, на свободата и казват: „Аз мога да изкарам прехраната си с гестен труд.“ Тия студенти не прислужават само по гостилниците, но ходят и по богати хора, паят им пегки, ходят на пазар и т. н., но след четири-пет години са свободни от тия си задължения.

Какво заключение можем да извлечем от този пример? Някои от вас се намират в безизходно положение и запитват: „Кога ще свършим тази школа, какво ще ни ползва тя в живота?“ Как, вие в Окултната школа за пегалба ли идвате? Не, трябва да знаете, че в Окултната школа вие идвате, за да се научите да живеете разумно. Като се научите да живеете разумно, ще знаете как да използвате науката във всички нейни разклонения, във всички нейни положителни и отрицателни фази, ще знаете как да отстранявате всяка нейна лоша страна и как да приемате всяка добра страна. Всяка наука има своя положителна и отрицателна страна, а окултният ученик трябва да се научи да живее разумно и да използва разумно знанията, които говееството е придобило досега. Великите Учители на говееството не позволяват на учениците да придобиват много знания изведнъж, защото ако при сегашните условия на живота им се дадат много излишни знания, тия знания няма да принесат такива блестящи резултати, каквито очакват. Защо? Мозъкът на съвременното говеество, неговата нервна система не е тъй нагласена да издържи бързите третения на тия висши знания. Има известни идеи, които ако се произнесат, на мнозина от вас ще се пресекат краката и ще

паднат с лицето си към земята. Това нещо се случва с много хора от обикновения живот, които минават за силни, за смели хора, говорят много, обате щом излязат пред някой учен човек или пред човек със знатно положение, като цар или друг някакъв, обхваща ги страх, започват да треперят, езикът им се сплита и не могат да говорят. Защо? – Техният мозък не може да трепти съответно с вибрациите на тия учени или високо знатни хора и не може да ги издържи. Между тях не може да става правилна обмяна. Ето защо при сегашното развитие на човечеството всички велики учени хора се крият, не се изявяват на света, а когато трябва да се изявят, вземат най-проста форма, за да не произведат някакво сътресение. Такива факти може да срещнете нейде из Стария Завет – например Исая, 6-а глава, стихове 5, 6, 7: „Погаз рекох: Горко ми, защото загинах; понеже съм чловек с нечисти устни и живея между люде с нечисти устни, понеже очите ми видяха Царя, Господа Саваота. Погаз долетя при мен един от серафимите и имаше в ръката си разтален въглен, който бе взел с клещи от олтара. И допре го до устата ми и рече: Ето, това се допре до устните ти; и беззаконието ти се отне, и грехът ти се очисти.“

Следователно и до вас трябва да се допре този свещен огън на Любовта, в която няма никаква измяна, никаква лъжа, но в която живее свещената Истина. И вашите души като на млади хора, ученици на Великата Школа, трябва да бъдат заквасени с новия квас на Любовта. Все трябва да имате Любов помежду си. Всички тия съмнения, подозрения, недоразумения, които съществуват в съвременното говежество, представляват останки от едно голямо разрушение и затова трябва да се изхвърлят навън. Имайте предвид, че за всеки едно има условия да се развива, никой не може да му ги вземе, но важното е, че тия условия няма да бъдат всякога. Питам ви: ако сте близо или под някое голямо дърво, какво ще ви ползва то, няма ли да ви засенчва? За пътника, който иска да си почине, е добро, но за едно растение тази сянка на дървото го спира в неговото развитие. Ако ти си растение и това дърво те отхвърли на половин километър разстояние от себе си, прави ли ти някакво зло? – Не, добро ти прави. Жуй дърво ти казва: „Слушай, синко, под моята сянка ти не можем да растем, но аз те отхвърлих вън от себе си под действието на слънчевите лъчи, за да растем и човек да станем.“ Ние не искаме да ви засенчваме, искаме всички да бъдете свободни. Все не трябва да се спъвате от

това кой колко знае, не гледайте на онова голямо дърво. Силата на говека не е в големината му. Не казвайте: „Аз искам да бъда голям!“ Колко големи искате да бъдете, колкото слона ли? Каква голяма глава, какъв голям хобот има той! Говещият чум стои много по-високо от този на слона. Смислът на нещата не е във външната форма. Помнете едно нещо: всяко гърне, като се направи, трябва да мине през огън, докато се опече добре. И колко пъти трябва да мине през пещта! Ако за опигането на едно гърне се изискват двеста и петдесет-триста градуса температура, знаете ли колко градуса се изискват, за да се опекаат вашите чувства? – Изисква се най-малко петдесет хиляди градуса топлина. Знаете ли колко градуса се изискват, за да се опеке едно ваше душевно желание? – Най-малко сто милиона градуса. Тази топлина от сто милиона градуса не е онази топлина, която изгаря, която унищожавя, но тя е топлина, която внася оня велик Божествен живот. При тази топлина се образуват ония висши третения в говека, които дават подтик към най-възвишеното и благородното.

Та казвам: ако някои от вас се подлагат на изпит в Живота, трябва да знаете, че тия неща са точно определени. Ние знаем тия закони, които определят изпитите в Живота. Като зная

законите, според тях аз знам какво ще ми се случи всеки ден, но никога не правя опити да го отклоня или избегна. Никога досега не съм правил опит да изменя своята съдба. Защо? Ако изменя своята съдба, ще ми се случат неща, сто пъти по-лоши. Природата, заедно с всички Възвишени същества, които работят съобразно нейните закони, като са пратили човека на Земята, те са изчислили всички възможности, предвидили са всички условия, при които неговият ум, неговото сърце и неговата воля могат да се развиват нормално. Следователно условията на вашия живот, в които се намирате, са най-добри за вас. По-добър живот от този, който имате сега, не може да ви се даде. Въ бъдеще може, но при сегашните условия, при разбиранията, които имате сега, този ви живот е най-добрият. Тогрешката, която правите в живота си, е, че вие не сте верни на идеите на вашата душа.

Знаете ли какъв е свещеният третет на душата? Знаете ли колко е нежна говешката душа? Въ душата няма абсолютно никаква грубост. Тя е готова да раздели последната хатка със своя приятел, с най-бедния човек. Тя не прави никаква разлика между мравката и себе си. Когато душата отпрати един свой нежен третет към някое малко същество, то третва и казва: „Ето една душа, която ме разбира.“

Нежността, Благостта, които притежава душата, това са качества на Бога. Един поглед на Бога е в състояние да измени условията ти, да те подигне да растеш. Неговият поглед всякога носи Знание, Мъдрост, Свобода, Живот. И тъй, вие като се въздигнете, като ученици на Великата Школа, няма да мечтаете по-скоро да растете и да остарявате, но ще се учите, ще прилагате Любовта, ще приемате Светлината и ще използвате Божествената свобода.

Аз желая между всички ви да се установи една вътрешна хармония, при която класът ви да може да расте нормално, другояче ще имате хилави резултати. Този е истинският път, по който, като вървите, ще придобие един Разумен живот, от който да бъдете доволни и вие, и вашите близки и приятели. И в Тисанието се казва: „На децата е Царството Божие.“ Не се казва, че Царството Божие е на старците, но на децата, на младите, на ония, които растат.

Само върху такава основа може да се добие истинското Знание. Само така може да се развивате правилно. Вън от този принцип вие ще замязате на старци и след сто години всичко ще изгубите, животът ви ще се обезсмисли. Вие, Специалният, Младенският клас, сте клас, който вечно да расте и

да се подмладява и никога да не остарява. В скрита форма аз наричам Младенкия клас „Клас на вечната младост, на Божествената нежност“. Аз бих желал вие да останете завинаги деца – не по ум, но душиите ви да бъдат детски, или ще употребя един свой термин: душиите ви да бъдат нежни!

Тайна молитва

– Само светлякът път на Мъдростта води към Истината.

– Тя постоянно ни весели.

Трета лекция от Учителя, държана на 4 ноември
1923 г., София

Задачи на истинската научка

- Само светлият път на Мъдростта води към Истината.

- Тя постоянно ни весели.

Размисление

Проектоха се няколко от работите върху темата: „Отличителните черти на пчелата“.

Проектите се резюме от темата: „Произход на колелото“.

За следния път – тема МЧ: „Ролята на червените и бели кръвни телца в кръвта“.

Пази вечер ще ви говоря върху задачите на истинската научка.

Когато аз ви говоря, мнозина от вас сващат отрицателната страна на беседата. Когато ние посочваме недъзите на известен клон от науката, например на медицината – научка за лекуването на човека, ни най-малко нямаме предвид да я

критикуваме, но като разглеждаме състоянието на днешното ѝ развитие, посочваме възможностите за нейното развитие в недалекното бъдеще. Тъвечето лекари започват да изучават медицината от болезненото състояние на организма. Това обаче не е правилният път на изучаване. Най-първо трябва да се разгледа здравият организъм, да има една установена норма за здравословното състояние на организма, и от тази норма да се определи кога човек е в болезнено състояние, кога не, каква е болестта, доколко е опасна тя и т. н.

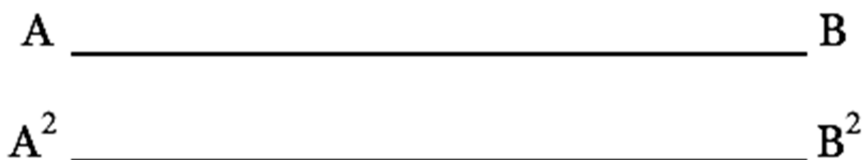

Фиг. 1

Да допуснем, че точка \mathcal{A} , като жива точка, представлява здравословното състояние на човека. Неговият организъм расте и се развива правилно в своя живот и достига до точка \mathcal{B} , дето, като пуца корени на деятелност, среща известни стъпки, известни пречки за развитието си. Тия пречки предизвикват известни пертурбации в организма. Тогава \mathcal{A} се превръща на \mathcal{A}^2 (\mathcal{A} на втора степен) и \mathcal{B} - в \mathcal{B}^2 (\mathcal{B} на втора степен). Пътят $\mathcal{A}^2\mathcal{B}^2$

представява пътя на развитието на живата точка
А при срещнатите спънки, които създават
вътрешните противоречия в човека. За да се избегнат
тия пертурбации, които стават в организма, на
помощ ще дойде медицината, което показва, че
нейната единствена задача не е само лекуването на
организма, но и по-висша от дадената. Живата не
е в самата наука медицина, но в схващанията,
които имат съвременните учени за тази наука.
Според схващанията си те определят целите ѝ и
задачите ѝ.

Нека вземем друг отрасъл от науката –
например астрономията. Как я изучават
съвременните астрономи? Някои от тях изучават
пътя на планетите, състава им, известни
отклонения, известни пертурбации, които стават с
тях, но тези данни, до които те се домогват, са
само външни. Един истински астроном трябва да се
заеме да изучи вътрешното състояние на планетите,
за да се домогне до ония велики истини, които
интересуват съвременните учени. Жие ще кажете:
„Много неща не знаем, защото стоят далеч от нас, а
тия, които са близо, ние знаем, проучваме ги лесно.“
Но понятието далеч и близо се определя по
отношение на бързината, с която се движим. Ако
човек се движи с бързината на светлината, Слънцето

е много близо за него, за осем минути той е там, но ако се движим с бързината на говека, Слънцето в този случай е много далеч. Оттук се явяват в света понятията за постижими и непостижими неща. За умния говек всичко е постижимо във време и пространство.

Сега аз искам да схващате нещата право, да не бъдете партизани на една наука и да се придържате строго в рамките на нейните цели и задачи. Съвременните науки не са кръстени правилно. Техните имена не съответстват напълно на задачите, които те предполагат, тъй както и имената на много от съвременните хора не отговарят на характера им. Например вие сте кръстен Иван, но не сте доволни от това име. Вие искате да се казвате Стефан или Георги, но изборът не зависи от вас. Баща ви, майка ви, дядо ви се събрали и казали: „Хайде да кръстим това дете Иван!“

В бъдеще ние ще имаме за науките съвсем друго схващане, няма защо да ги критикуваме. Ние благодарим на науката за това, което ни е дала до днес в пътя на своето развитие. Песто някои младежи казват: „Науката е доказала това!“ Веднъж повярвали в науката, те са категорични в своите заключения и не приемат никаква нова мисъл. Те

какво е доказала науката? Тъкмо по тия въпроси, по които съвременните хора най-много спорят, тя не е доказала нищо положително. Ние индивидуализираме науката като някоя личност, а всъщност науката е резултат на усилията на говешикия Дух. Той е създал философията, математиката, естествените науки и всички други отрасли на науката и сам ги е кръстил. В бъдеще ще има три отдела науки: единият отдел ще се занимава с физическите науки, вторият, духовният отдел, ще се занимава с умствените науки, а третият отдел ще бъде наука за произхода на говешикия Дух, която ще докосне ония области от науката, които сега са непонятни на съвременните учени.

Всички вие трябва да използвате съвременната наука за ваше добро, за ваше благо. Всичко онова, което е полезно в науката за вашето развитие, изучавайте, но всичко онова, което е вредно за вас, отхвърляйте настрана. Вие не трябва да пълните ума си с излишен багаж.

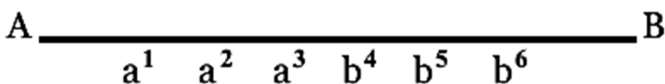

Фиг. 2

За вас, като ученици на окултната наука, които ще изучавате Живота разумно, голям интерес трябва

да представлява френологията. Ще ви нахвърлям няколко мисли по нея. Да вземем например линията АА, която да представлява линията над веждите в човека. По тази линия на челото, според съвременните френолози, се намират всички наблюдателни способности, а именно в точките a^1 , a^2 , a^3 , b^4 , b^5 , b^6 , всяка от които представлява известен център. Какви наблюдателни центрове например има по тази линия? Като разглеждаме един предмет, първо определяме неговата форма, после – неговата големина, неговата тежест, какво място заема в пространството и т. н. Тя и ред още центрове лежат все по тази линия на челото. Те събират само външните данни от Природата. Затова, като изучавате един предмет, вие първо ще изучавате неговата външна страна, тъй както прави един естественик, и ще развивате наблюдателните си способности. И действително, във всички ония хора, които са се занимавали двадесет-тридесет години с естествените науки, долната част на челото им над веждите силно се издава навън, а горната част на челото им остава малко легнала назад. Ч философията пък, която не се занимава толкова с изучаване външните белези на предметите, а повече разсъждават, изучават принципите в живота, в тях се развива горната част на челото – разсъдъкът,

сравнението, въображението – центърът за принципността на нещата. Ако ви представя гелото с две линии – горна и долна, естествениците се движат по долната линия, а философите – по горната линия.

Сега, ако разгледаме линията ОР, на какво мяза тя? – На стъпала. Първото стъпало е устата, второто – носът, третото – гелото. Знаги в живота си човек се качва по един планински връх, който върви нагоре и все по-нагоре. Колелото се качва и нов кръгзор, нови способности се разкриват. На пръв поглед тази крива линия няма никакъв смисъл, но ако ѝ турите око, ухо, тя добива смисъл.

Разните отдели на съвременната наука имат тази добра страна, че развиват човека всеотранно. Например, дали изучавате физика, химия, анатомия, физиология, ботаника, зоология, философия, богословие или каква и да е друга наука, всяка от тях засяга специална област от вашия ум и развива съответни скрити сили във вашата душа. Пък и щото всички науки в своята съвкупност засягат пълната действителност, т. е. развиват всички ония центрове, в които са заложили човешките способности. Цялото човечество днес работи за доставяне материали за съграждане на идеалния, на новия човек. Когато материалите се приготвят, ще се съгради и бъдещото

говечество, бъдещата говешка форма. Съвременната култура се ползва от материалите, които са оставени от миналата култура, а бъдещата ще се ползва от материалите на настоящата култура. Като разглеждаме въпроса така, ще дойдем до онова дълбоко разбиране, че всичко в света се ръководи от една висша, разумна Сила. Тази Сила не е единична, тя има колективно проявление. Всякият труд на тази висша колективна Сила е разпределен в разни области. Тия неща, които на пръв поглед нам се виждат случайни, в Разумната Природа са строго определени. Ралото, което минава през някой мравуняк и разваля цялата им архитектурна постройка, за тях е случайно явление, те не знаят коя е причината за това, но онзи, който оре, знае причината, той знае защо я е развалил. Ако всички философи от този мравуняк се бяха събрали да разсъждават защо се развали тяхното гнездо, кой им го развали и ред други въпроси, не биха могли да ги разрешат правилно. Те биха могли да изтъкват туй разрушение по разни начини, но само разумният човек, който е минал със своето рало отгоре върху гнездото им, може да определи кои са причините за това разрушение. И туй, всяко нещо в Живота, което вие не можете да си обясните, има свои разумни

прилици, които, ако не днес, в бъдеще ще ви станат ясни.

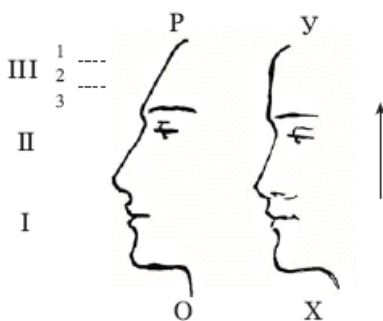

Фиг. 3

Сега, вие трябва да бъдете последователни в живота си, а не да бъдете дребнави и да казвате: „Да използваме сегашния живот, както дойде.“ Не, вие трябва да употребите сегашния живот като условие за твърда здрава основа на бъдещия живот. Ти си ученик в училището, баща ти е богат, има средства да те издържа; какво трябва да правим тогава, трябва ли да търгувам, трябва ли да си приготвявам всичко необходимо за училището? Баща ти е приготвил и стая, и дрехи, и храна, и учител, от теб се изисква само трудо и постоянство да се учиш. Дие, като сте дошли веднъж на Земята, трябва да се учите! Ако се усъмните и кажете: „Ами баща ми може един ден да умре, нали аз трябва да се погрижа за себе си?“ Не, ние мислим по това малко по-другоязе. Ние сме съгласни с

Христа, който казва: „Достатъчно е на деня неговото зло.“ Повек трябва да мисли само за днешния ден. Днешният ден е основа на всички останали дни; и всичките дни, и всичките дни от миналото са основа на днешния ден. Днешният ден съдържа в себе си възможностите на всички бъдещи дни и всички бъдещи дни са вложени в днешния ден. Като схващате нещата тъй, вие ще имате вдъхновение. Ако не гледате философски на Живота, вие ще се обезсърчите, ще кажете: „Не е този пътът на нашия живот, ние трябва да намерим друг път.“

Вие, младите, трябва да прочитате живота на ония млади, които са били ваши предшественици. Някои хора могат да ви кажат, че вие не сте на правия път, че вие сте се заблудили и т. н. Може да е така, вие не им възразявайте, но вгледайте се само в техния живот, за да видите дали те са намерили истинския път на Живота. И те не са го намерили. Ако старите не са го намерили, колко повече младите! Ако старите се лутат, колко повече младите ще се лутат в търсене на своя път! Това обаче не е лутане. Тъй аз наричам „съмнение в самия Живот“, поради което съвременната философия казва, че за да признаем нещата, трябва да ги отречем. Знаци трябва да изгубим нещата, за да ги оценим. Как ще оценим нещо, като го загубим? Ти имаш

един приятел и като умре, оценявам го, че бил много добър. Каква полза, че си го оценил след смъртта му? Съвременната философия седи в това, че всички оценяват само умрелите хора, затова тя е култура на мъртвите. Христа днес оценяват – хиляди църкви има съградени в Негово име, всички Му палят свещи и кандила, но каквито престъпления и да се вършат днес, все в Негово име се вършат! Той все мъжи... Затова Христос е добър, идеален, защото никога не протестира. Ако Христос живееше днес на Земята, щеше да влезе в противоречие с онези, които вярват в Него. А сега всички цитират: „Той казал Христос, иначе казал Христос.“ Да, понеже е умрял. Но какво е мислил този учен човек, какви са били Неговите дълбоки възгледи за живота, те не искат и да знаят. Всички разглеждат повърхностно нещата.

Сега аз не искам от вас да бъдете гениални, философи. Моята цел е вие да имате трезва вяра. Знаете ли какво значи трезва вяра? Ще ви дам един пример, за да разберете какво наричам трезва вяра. Някое дете върви по пътя, но случи се, че падне и започва да плаче. Като види, че няма кой да го вдигне, то си става само и продължава пътя си. Друго някое дете пък, като падне на земята, веднага става, усмихва се и пак върви напред. Това значи трезва вяра. Аз искам да бъдете като това весело

дете – като паднете, веднага да станете и да кажете: „Друг път ще бъда внимателен.“ Тъвеето от вас мязате на първото дете – като паднете, погледнете назад дали няма някой да ви вдигне и после казвате: „Ступено ми е сърцето!“ Нищо не значи, че си паднал, то не е случайност. Всяко падане си има своя добра страна. Ще ви приведа един пример, който и друг път съм привел: един българин, като ходил по работа, изкъмил крака си и другарят му го казва на коня – ще го води на гекрекия да му поправи крака (това било в турско време). Конят по едно време се разритал, хвърлил го във въздуха и той паднал на земята, като си казал: „Не стига, че единият ми крак е ступен, но и другият ще се ступи“. Обаче, когато той станал, изкъменият крак се наместил. Че конят ви е хвърлил, това не е признак, че иска да ви направи зло. Ако срещнете някое препятствие в живота си, това препятствие може да ви намести крака и вие ще се радвате. В този случай науката може да ви хвърли в противоречия, но понякога тази наука със своите теории може да извади от вас много заблуждения и да намести чумовете ви. Например защо материализмът се яви в света в 19-и век? – За да намести чумовете на хората. Всяката онази паяжина в чумовете им се огисти. Пой дойде във времето, когато схоластиката

беше на върха на своето развитие и трябваше да се внесе една по-трезва мисъл. Сега пък трябва да дойде едно духовно движение, което да изтълчува фактите тъй, както са в Живата Природа.

Казах ви, че вие не трябва да бъдете партизани нито на една наука, нито можете да бъдете. Вие не можете да изисквате от една наука повече, отколкото е тя. Защо едни-кой си философ мисли така, той си има право – тъй вижда, тъй мисли, дотам е дошъл. Вие ще си кажете: „Този философ за себе си е прав, петдесет на сто пък е прав по отношение на другите, но аз знам, че има неща, които той не е взел предвид.“ Вие сте още млади и затова най-първо гледате как да съградите вашия живот, как да се наредите. Някой път вие мислите като старите: как ще прекарате, как ще си намерите работа и често по цели нощи не можете да спите, преживявате какъв ще бъде животът ви след двадесет години. Аз ви казвам, че след сто и двадесет години и камиларят, и камилата ще си заминат от пустинята и няма повече да минават през там. Не мислете само за днес! „Това, което ви е потребно за днес, имате достатъчно, а утрешният ден ще се погрижи сам за себе си“ – казва Христос. Чиният човек всеки ден ще намира необходимите условия за

живота си. Има ги тия условия, те всякога се създават.

Всички вие не гледате еднакво на нещата, затова може да се роди различие във възгледите ви. Едни от вас гледат по-обективно на нещата, по-наблюдателни са, а други пък разсъдителните способности са по-силно развити, а трети – музикалните чувства, а четвърти – въображението, а пети – паметта, а шести – рефлексите и т. н. Всичко това не е преимущество обаче нито за едните, нито за другите, напротив – с всички тия неща вие можете да се допълвате и да си хармонизирате. Говек не може да бъде във всички отношения талантлив, гениален, все още има нещо, което да му не достига. Ако той беше свършен в цялостността на своето развитие, работите щяха да седят другояче.

Ако разглеждате от това гледище науката, каква трябва да бъде например големината на лицето спрямо тялото? Старите гърци са определяли, че дължината на лицето трябва да съставлява една десета от целия ръст на човека, челото трябва да съставлява една трета от лицето. Ние може да запитаме защо именно лицето трябва да съставлява една десета част от целия ръст. Те още не са обосновали това нещо, но са намерили, че при туй съотношение именно тия хора са симетрични,

идеални, в тях преобладават красивите форми. Например в Жълтата раса челото долу е широко, а горе – тясно, има форма, подобна на трапец, докато у Бялата раса горната част на челото е малко по-издадена навън в сравнение с тази у жълтата раса и е по-широка, почти правоъгълна. У индивидите на Бялата раса камперовият ъгъл е 80° а у жълтите е 75° . Пъци показва, че долната част на челото им е по-издадена, а горната е права, легнала малко назад. Все може да питате какво отношение може да имат тия мерки, че у едните камперовият ъгъл е 80° , а у другите е 75° , или каква разлика може да има в интелигентността, ако челото горе е по-тясно, а долу – по-широко, или горе – по-широко, а долу – по-тясно? Простият човек не може да намери нещо особено, което да свързва тия съотношения; той не може да намери и причините защо горната част на челото да е по-широка, а долната – по-тясна, но ученият човек проучва тия неща. Забелязано е, че когато човек се занимава с философия, неговото чело отгоре се разширява. И между вас ще забележите, че ония, у които горе челото не е широко, в тях разсъдителните способности са по-слабо развити. Тия, които разсъждават философски, тяхното чело отгоре е широко, те са работили в миналото, в тях има събудиени известни центрове и способности, дето се

проявяват душевните им сили. Във вас трябва да се събуди силен интерес към разните области на науката, за да се развият постепенно и разликните центрове. Ето защо задачата на оккултната наука е да развие вашата висша способност, да събуди във вас Божественото и вашия висш разум. Събуди ли се във вас Божественото, вие ще имате вече друго разположение към нещата и Живота. Вашата воля ще бъде мощна, силна, тя ще има един нов елемент в себе си, т. е. ще има един толкова силен подтик нагоре, че при каквито условия и да се намери, нейната сила няма да се измени, няма да отпадне.



Фиг. 4

Когато ние говорим за Живата Разумна Природа, някои хора я разбират криво; те казват: „Господ ще промисли за нас.“ Въз съм съгласен с това, но в какъв

случай? Ако синът каже, че баща му ще промисли за него, вярно е. Наистина баща му ще промисли за стая, за храна, за дрехи, за книги, но той не може да учи за сина си. Следователно Бог може да промисли всичко заради нас, но не може да учи за нас. Разумните Същества могат да промислят всичко заради нас, но едно нещо не могат да направят за нас – те не могат да учат за нас. Знаги има една специална работа, за която ние сме тук, на Земята – да учим! Всички вие трябва да учите без друго; вие трябва да живеете, да преживявате, да действате, да упражнявате вашата воля, сърце и ум. Никой не може да живее заради вас; никой не може да мисли заради вас; с гънд ум не може да се мисли, с гънд сърце не може да се гъства, с гънда воля не може да се действа. Уче гъствате с вашето сърце, ще мислите с вашия ум и ще действате с вашата воля!

И тъй, като ученици на Окултната школа, вие ще заложите ума, сърцето и волята си да се учите и учението трябва да е придружено с един вътрешен копнеж, с Любов. Имате ли тази Любов, вие ще се домогнете до онази велика Истина, която е цел на вашия живот. И тогава който клон от науката и да изберете, ще ви ползва. Ние не ви налагаме да изберете този или онзи клон от науката. Всеки от

вас е свободен да избере какъвто клон иска, но да знаете, че този клон трябва да бъде помагало за развиване на вашия ум, сърце и душа.

Тайна молитва

- Само светлият път на Мъдростта води към Истината.

- Тя постоянно ни весели.

Петвъртата лекция от Учителя, държана на 4 ноември 1923 г., София

Превръщане на цветовете

- Само светлият път на Мъдростта води към Истината.

- Тя постоянно ни весели.

Размишление

Прочете се резюме от темите: „Отличителните черти на телата“.

Прочетоха се работите върху темата: „Ролята на белите и червените кръвни тельца“.

За следния път – тема Лб5: „Отличителните черти на кротостта и въздържанието“.

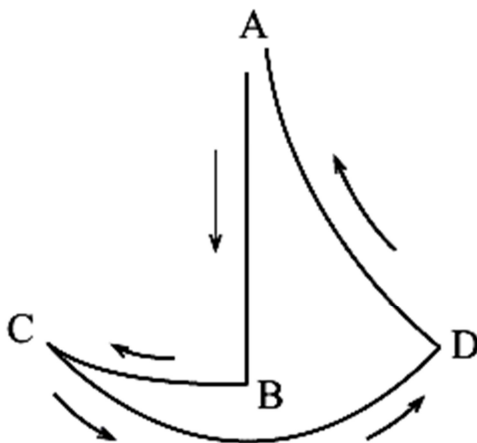

Фиг. 1

Упражнение: ще направите едно упражнение с вдишвания и издишвания, при което мислено ще възприемате белия цвят. Пози цвят да слеза отгоре ви като дъжд. Издишванията ще стават ритмично и с движение на ръката – с показалеца на дясната ръка. Ще броите до четири. Издигате дясната си ръка нагоре и започвате упражнението. При първото броене вдишвате и свалите ръката си от А надолу до Б. При второто броене издишвате и движите ръката си наляво – от Б до С. При третото броене вдишвате и движите ръката си надясно – от С до D. При четвъртото броене издишвате и движите ръката си нагоре – от D до А. При тия движения се образува говешият крак. При движението на краката си трябва да спазвате същите вдишвания и издишвания. Когато организъмът е нормален, при стъпването напред се вдишва, а при свиването на крака и отдръпването му назад се издишва. Защо много хора са неврастеници? – Те издишват, когато стъпват, и вдишват, когато свиват крака си – затова се изморяват. Не е тъй обаче. Законите на Природата са строго определени. И вие също така не спазвате тия движения на Природата, затова, като ходите по екскурзии, се уморявате. Никога не трябва

да правите резки движения, но плавни, хармонични трябва да бъдат движенията ви.

И тъй, при всяко вдимване и издимване ще мислите едновременно за белия цвят и за чистотата. Добре е да правите упражненията си на чист въздух, ако имате у дома си градина. Всяка сутрин ще правите упражнение и за ритмично ходене (по пет минути). С тези упражнения ще помогнете на организма си за възстановяване равновесието в нервната си система и за премахване дисхармонията, която съществува във вас. Все може да се запитате: „Защо именно чрез движенията ще се възстанови хармонията в организма ни?“ Всички движения в Природата, положителни и отрицателни, са строго определени. Те погиват на известни закони, затова в тях има дълбок смисъл. Например един съвременен физиолог, като изучава червените и белите телца в кръвта, изпуща ги в известно отношение като важни фактори в кръвта, а оттам – и в човешкия организъм. Съвременните учени не са изучили още напълно ролята на червените кръвни телца.

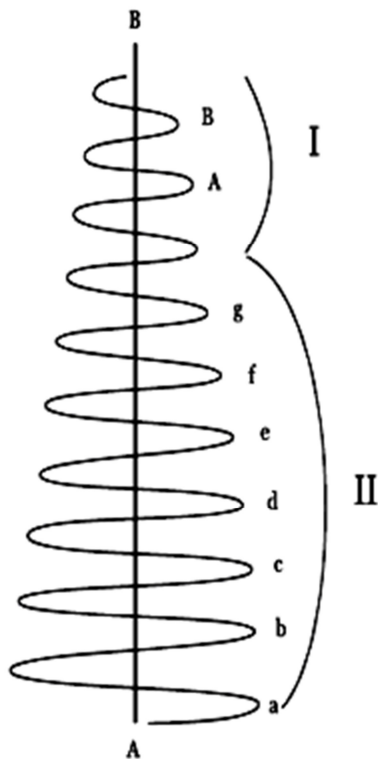

Фиг. 2

Ще ви запитам каква е ролята на червения цвят например? Окултистите казват, че червеният цвят е свързан с чувствата или с Любовта. Той всякога носи живот. От какво зависи разликата в интензивността на червения цвят? – От това в каква гама е, както и в музикалните тонове. Да вземем линията АВ, която да ни представлява стълбата, по която се нареждат седемте основни цвята на светлината. Вълната а означава първия, червения цвят на светлината в първата гама. След

червения цвят идват по ред другите цветове на светлината, докато стигнете до седмия, който е виолетовият (g). С този цвят свършва първата гама от седемте цвята и отново започва пак червеният цвят, обаче от втората, по-висока гама. И тук се изредват същите цветове – А, В, С... до G (виолетовия цвят). Отново иде червеният цвят, но вече в още по-висока гама, а след него – останалите. Малките форми на червения цвят показват външната страна на Любовта, т. е. намаление на Любовта.

Какво е физиологическото състояние на човека, когато в кръвта му преобладават червените кръвни телца? – Забелязва се голяма активност. Какво ще бъде състоянието на човека, ако в кръвта му се намалят до минимум белите телца, например на десет хиляди червени телца остане едно бяло? Колко червени и колко бели кръвни телца има приблизително в човешкия организъм? (– На един кубически милиметър има приблизително пет милиона червени и десет хиляди бели кръвни телца, значи отношението им е 1:200.) Според вас кои телца стоят по-високо в организма на човека, т. е. кои са по-културни – белите или червените? (– То служба знаем, че червените кръвни телца разнасят кислорода по клетките, а белите запазват организма от

вредни, гънди елементи.) Знаги белите телца могат да вогват. Те съзнават, че им е даден един жив организъм, когото трябва да пазят. И червените, и белите телца все можете да си представите като малки дъшички в емоционално състояние, които в бъдеще ще се развиват. Следователно сега те прекарват една фаза от своето развитие, в която се угат на трудолюбие и самоотригане.

Сега, ако вземем говешката дъша като една голяма, важна монада А, и всички дъщи малки дъшички – като малки монади, например всяка от тях да представлява монада Б, тогава, според теорията на Лайбниц, питам: тази първична монада има ли нужда от другите монади около себе си? – Има. Ще задам въпроса другояче: Дясната ръка има ли нужда от лявата? – Има. И лявата ръка има нужда от дясната, но и с една ръка човек може да живее. С две ръце е по-добре, разбира се. Ръката има ли нужда от петте пръста? – Има. Човек може да прекара живота си и с един пръст, но с пет пръста е по-добре. Всичките пръсти на ръката имат ли еднаква сила? – Не. Силата на палеца е равна на другите четири пръста, той има един път повече. Палецът е +5, а всеки от останалите пръсти е -5. Ако се отрече палецът на човека, той губи силата си, чувства, че е изгубил нещо много

важно, но цом се отрече кой и да е от останалите пръсти, не се губства голяма загуба. Значи монадата Ђ има нуржда от монадата Ѓ. Монадата Ѓ е форма, грез която може да се изрази монадата Ђ. Коя монада е по-висока – Ђ или Ѓ? (Монадите се разлигават само по степен.) – То-висока е монадата Ђ. Закон е: по-високото всякога се изразява грез по-ниското, или низмето всякога служи като израз на висмето.

Като казваме, че монадата Ђ е по-висока от монадата Ѓ, вие ще си кажете: „Разбира се, че Ђ е по-висока от Ѓ, тя е първата буква в азбуката.“ Не мислете, че първата буква е Ђ, вие не знаете оуе коя е първата буква. Българският език, па и друшите езици започват с буквата Ђ, но това оуе нишо не значи. Ч нас буквата Ѓ е трета по ред, но във френски, в английски език тя е втора по ред, на мястото на нашата буква Б. Три това в английски език буквата Ђ има седем произношения: а, о, я, ъ, ъ, а останалите две произношения и англичаните не произнасят правилно.

Първеният цвят е проявление на един висш свят. Той е емблема на Любовта. Той е толкова чист и деликатен, че ако се докоснете до него, ще внесе във вас висши вибрации, висш живот, но колкото повеге слиза надолу от една гама в друга, той става все по-гъст

и по-гъст, докато във физическия свят този цвят действа възбuditелно на хората. Червеният цвят не внася нещо благородно в човека, напротив – дразни го и го кара да вотава. Когато човек се зачерви, той има желание да се прояви. Червеният цвят не носи всякога мир за Земята. Като се дигне червеното знаме, трябва да се знае, че кръв ще се пролива. Когато червеният цвят избива навън, не е опасно, но когато има вътрешно проявление на червения цвят, тогава е опасно. Ако вие сте попаднали в червения цвят а1 от първата гама, вие трябва да преминете в а2 на третата гама, който цвят съответства на Чувствения свят, и така ще се тонизирате.

Да разгледаме сега въпроса как може да се превърнат цветовете от едно по-нисше в едно по-висше състояние. Как можем да превърнем червения цвят например? Вие знаете, че думите Живот и Любов имат червен цвят. Имате известно неразположение, раздразнени сте, страстите ви в този случай взимат надмощие; какво трябва да направите, за да измените вашето състояние? Дие изговаряте думата Любовъ няколко пъти, за да превърнете тази нисша енергия в по-висша, но не успявате, положението ви не се подобрява. Първата буква Л е един клин, който цети, но не може да

трансформира. Погава вземете Любовта в трета степен, в нейното състояние на Благост, и я произнесете няколко пъти. Буквата Ъ поглъща излишната енергия във вас, тя е закон на растене. Тази дума ще трансформира състоянието ви. Пък те, като произнесете няколко пъти думата Любов и не ви помогне, произнесете думата Благост и следете как ще ви се отрази. Провеете опити с думите, за да видите какво влияние ще оказат върху вашия мозък.

Аз ще ви напиша изречението: Любов и Благост са две сили. Питам ви: вярно ли е, че Любовта придава сила на човека? Напротив, Любовта прави силния човек слаб. Виждам – някой човек дигнал ръка да те убива, но като го посети Любовта, той спуща ръката си надолу и този, силният човек, погва да плаче като дете. Следователно в това отношение Любовта не е сила. Погава, ако кажа, че Любов и Благост са две качества на човека, мисълта ми права ли е? Може ли Любовта да бъде качество? Тя съдържа качества в себе си, но сама по себе си не е качество. Знаги по-право е да кажем: Любов и Благост са две сили. Като произнесеш това изречение правилно няколко пъти, веднага развиваш своето сърце и своя ум, които действат хармонично в тебе, ти имаш вече сила. Тия две думи служат на човека да

събдят силите му. Например някой човек е алчен за богатство, за слава; дойде му в него Любовта, тя въздейства срещу тия сили, обуздава ги.

И тъй, ако вие искате да имате Любов, за да станете силни, това е криво разбиране. Онези, който иска да се домогне до Любовта, той преди всичко трябва да е силен. Любовта няма нищо общо със слабите хора. Това е едно противоречие, нали? Забележете, децата са много силни. Всички казват, че децата са слаби – едно криво заключение. Детето заповядва на цялата къща, всички треперят от него. Как може слабият човек, като заплаче, да му помагат всички? Тъй дете не е слабо, силно е. Като гъзят, че някое дете плаче, от махалата идат хора да видят какво иска. То казва: „Ти ще ми помогнеш!“ Тъй дете заставя всички наоколо си да го слушат. Казват: „Тъй слабото, немощното детенце.“ Немощно е то по отношение невъзможността си за дадено време да движи своите органи, но вътрешно е много силно – по импулс, по стремеж е много силно. Но отпосле, като започва да расте, постепенно изгубва своята сила. В първо време баща му не го бие, но като порасте, като стане на пет-шест години, баща му го побийва. Докато си дете, всички те обичат – ти имаш сила, защото Любовта действа върху теб.

И затова, когато ние говорим, че трябва да станем деца, то е, за да бъдем силни. Тъзи е първата фраза в живота. Щом сме силни, ще дойде и Любовта, понеже тя ще има с какво да се занимава. Любовта трябва да има какво да обработва. Тя ще вземе силата, която е у нас, ще я обработи и ще я туря в права посока. Тия опити, които ви давам да правите, понякога може да излязат сполучливи, понякога – не и някои от вас може да се разколебаят. Те са цяла наука. Вие трябва да постоянствате в тях тъй, както в музиката. Въз ви давам само едно общо положение, което вие ще видоизменяте в разни вариации, докато най-после постигнете резултат. Имате едно неразположение; кажете си: „Любов и Благост са две сили“, после: „Любов и Благост са две условия.“ Ако състоянието ви не се е изменило още, кажете си: „Любов и Благост са две качества“ и т. н. При изговарянето на тия изрази, наблюдавайте се, за да видите кой от тях е произвел върху вас най-добро влияние в дадения момент. Който израз ви окаже най-добро въздействие, той е най-близо до Истината.

Травете и други опити с цветовете, а именно: изговаряйте някои думи и следете на кой цвят съответства всяка от тях. Въз ще ви запитам думата растение на кой цвят съответства според вас? – На зеления. Скъб? – На черния. Знание? – На

жълтия. Жълтият цвят съответства на Мъдростта. Този цвят не съществува в Природата, той е само отражение; досега не се е проявил, ние не го знаем, в бъдеще може да се прояви. Цвят, който се е проявил, има сила в себе си, той е жив, съзнателен цвят – като влезем в неговата аура, с него можем чудеса да правим. Жълтият и червеният цвят засега са само маски, не са истинските образи. Забл всеки цвят седи една разумна сила във Вселената. Например сърцата на всички висши Същества на Любовта са свързани с червения цвят, който те изпращат като стреля на Земята. Но за да се домогнем до съществената сила, която се крие зад този цвят, трябва да го превърнем седем пъти, т. е. да го дигнем в седем по-високи гами. Да обясня мисълта си: да кажем, че имате една картина, намазана с червена боя, и вие сте малко натъжен, доближете се до картината и я потпнете. Как мислите, тази червена боя ще ви предаде ли нещо, ще внесе ли във вас някакъв живот? – Не. Вие сте още натъжен, затова взимате един трендафил с розов цвят, помисисвате го, искате да си въздействате с него, но и той не ви помага. Дохожда най-после един ваш приятел, който ви обига, и ви казва: „Обигни приятелю!“ Чужд гучете тази дума, вашето скръбно състояние веднага се изменя. Думата Обиг има розов цвят, тя веднага

внося един нов елемент във вас. Тази дъма, като е минала през дъмата на вашия приятел, произвежда тия висши трептения на червения цвят, вие ги възприемате и си въздействате чрез тях. Трябва да кажем: „Обикам ви“, а не: „Аз ви обикам“. Дъмата аз предава материален характер на Любовта.

И тъй, ефектът на цветовете зависи от техните вибрации. Колкото са по-висши вибрациите на даден цвят, толкова и резултатът е по-добър. Трябва да опити, за да чувствате вибрациите. Когато сте разгневен, когато имате отрицателни мисли, вдълбочете се в себе си, във вашата аура, и ще видите в този пояс около вас широки, черни резки. Тогава казвате: „Колко съм черен!“ Повек може да вижда в аура си трептенията на разните цветове. Висшите трептения, които идват от висшите светове, влизат в аура ви и създават една приятна гледка, приятна картина, а тия, които идват от нисшите светове, създават нисши настроения и придават тъмен цвят на аура ви. Когато сте неразположени, трябва да знаете откъде иде това неразположение и в кой цвят се намирате. Много пъти вие сте в дисхармония с тия висши, живи цветове. Ако сърцето ви не чувства правилно, вие сте в дисхармония с червения цвят. Ако сте в дисхармония с мислите си, жълтият цвят не може

да ви изпрати своите висши трептения. Ако черният ви дроб е разстроен, вие не можете да възприемете трептенията на зеления цвят. Много оккултни ученици страдат по тази причина именно, че не могат да се хармонизират с цветовете.

За следния път ще напишете по една дума, която приблизително да съответства на всеки един от седемте цвята. Въз искам да употребите думи извън двете Обич и Любов, които употребихме тук. Значи ще напишете седем думи. Не се смущавайте, не се безпокойте дали ще определите точно цветовете на тия думи. Вие трябва да бъдете като музиканта, който се учи. Има неща, които се придобиват чрез постоянни опити и упражнения. Така се добива и музиката. Ти може да разбираш музиката теоретически отлично, но практически да не знаеш нищо. Чрез постоянно слушане, чрез постоянни упражнения ти ще можеш да разпознаваш един тон от друг. Същото нещо е и по отношение на светлината: теоретически ти можеш да знаеш, да разбираш много нещо за приложението на светлината, но практически не можеш да я използваш. Ето защо ти, което знаете, трябва да го превърнете, да го асимилирате, да стане плът и кръв във вас – не в обикновен смисъл, но да се превърне в тази жива, съзнателна плът, която се подчинява

на говешкия Дух. Тъй знание трябва да употребите за полза на вашата душа.

Сега ще ви кажа друго изречение: Любов и Благост са две велики добродетели за повдигане на говешката душа. В разбирането и прилагането на тия велики добродетели е силата на вашата душа.

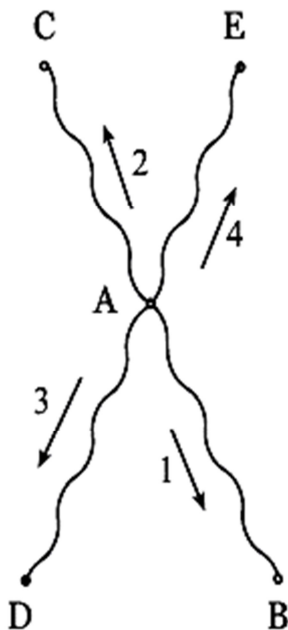

Фиг. 3

Тия неща, които вие знаете, са прави, но са вторични. За да се прояви едно ваше желание, една ваша мисъл или едно ваше чувство, трябва да се поляризира. Основната идея, която искам да ви дам, е следната: да кажем, че имате една монада А, която иска да се прояви. Тя не се проявява нагоре, но пуца

първия си корен надолу, и то не по права линия, в монадата Я. Тази монада Я грез своята проекция нагоре връща енергията, възприета от монадата А, и образува първия клон нагоре в монадата С. Я монадата А се явява отново желание да се прояви, затова пуца втори корен надолу, като образува монадата Д. Тази монада Д се проектира нагоре и образува монадата Е. По този начин именно расте първата монада А: като пуца един корен надолу и от него – един клон нагоре, още един корен надолу и от него – един клон нагоре и т. н. Това са все вторични монади, които работят, а всъщност се проявява монадата А.

Аз ви нахвърлям тия мисли за разсъждение. Моето желание е да ви дам една нова мисъл, върху която да работите. На всички ви са необходими малки запалки. Когато изучавате динамическите свойства на материята, вие ще се научите да обравите правилно с нея. Например, ако запалите динамита на открито и с обикновена запалка, той гори бързо, изгаря лесно, но без експлозия. Запалите ли го в ограничено количество въздух и с химическа запалка, той експлодира и е опасен. Следователно всяка сила, за да се доведе в своето нормално действие, си има своя особена запалка. Истината има особена запалка, Мъдростта има особена запалка,

Любовта има особена запалка. Всяка сила има свой специален огън, своя специална запалка, която може да я докара в действие. И друг огън може да доведе силите в действие, но няма да произведе същия ефект – изисква се нейната определена запалка. Единствената запалка за разумната говеиска душа е да помислим, че Бог е Любов. Все може да мислите за баща си, за майка си, за приятелите си, но те са обикновени запалки. Като помислим, че Бог е Любов, тази запалка е сила. От тази запалка трябва да започнете. Няма динамическа сила в света, която да се противопостави на тази запалка.

И тъй, ще схващате Бога като Любов. За Него няма да имате никакви философски схващания, няма да слушате как Го описват философите. Макар че са философи, нищо не знаят – те описват неща, които не се описват, и говорят за неща, за които не се говори. Ти не можеш да видиш Бога, нито да Го определиш какво представлява, но като дойдем в съприкосновение с Него, ти ще Го почувстваш, защото няма друго същество, което да има Неговите вибрации. Ако имаш хубаво разположение на душата си и се приближиш при Бога, ще усетиш най-нежни вибрации, но ако се приближиш при Бога неподготвен, ще изживееш най-големи стресения, най-големи взривове. Ето защо, когато грешните хора се

приближават при Бога, изгезват като дим, а праведниците се радват. Затова най-напред трябва да се нагодим към Неговата запалка. Говек трябва да отиде при Бога с всичкото си смирение, със съкрушено сърце. Като отиде така при Бога, той ще оживее. Тък ако отиде с всичкото си величие като някой цар, нищо няма да остане от него. Господ не иска при себе си царе. Царят е емблема на грехове; той не е сигурен за живота си, за престола си, затова има армия, която да го брани. Какъв цар е това? Да, разбирам цар, но такъв, който е готов да заеме всяко положение в света. А тък смиреният говек, като отиде при Бога, той носи добродетелите си със себе си.

Значи първата запалка – най-силната, най-моцната в съзнателния, самосъзнателния и свръхсъзнателния живот, това е да се свържем с Бога. Като отидеш при Бога, трябва да станеш сериозен, всички противоречия трябва да изгезнат от душата ти. Душата ти трябва да бъде така отворена, че да приемеш всичко, което е необходимо за тебе. Само така ще можем да почувствам Бога! Ти отиваш при Бога и се съмняваш дали ще те приеме, или не – сам си поставяш преграда. Досега в анализите на окултната наука няма случай смирен говек да е изгъден от Бога, но горделивците много често са

изтъждани. Бог държи горделивците далеч от Себе Си, не че не иска да се разговаря с тях, но като неподготвени да издържат Неговите вибрации, в тях стават големи експлозии, които пригизават големи пакости. Тисанието казва: „Бог не стъпява в смъртта на грешника.“ А това именно седи Божията благодат.

Та ще дойдете до философската мисъл. Аз наричам философска мисъл мисълта на сърцето – първо ще почувстваш, после ще мислиш. Първо ще опиташ ябълките, после ще им направим описание. И Любовта първо ще опитате, а след това ще говорите за нея. А сега всички говорят за Любовта, без да са я опитали. Аз не казвам, че абсолютно не сте я опитали, но това е говеешката любов. А какво казват поетите за говеешката любов? – Че е изменлива. Любов, която е изменлива, каква любов е тя? Сега аз говоря за Божествената Любов, която се проявява в говеешката душа.

Размишление

– Само светлият път на Мъдростта води към Истината.

– Тя постоянно ни весели.

Тета лекция от Учителя, държана на 11 ноември 1923 г., София

Гняв и страх

- Само светлият път на Мъдростта води към Истината.

- Тя постоянно ни весели.

Размишление

Проект се резюме върху темата: „Ролята на червените и белите кръвни телца“.

Проектоха се няколко от работите върху темите: „Отличителните черти на кротостта и въздържанието“ и „Седелите думи със съответните им цветове“.

За следния път – тема Лоб: „Отличителните черти на смелостта и твърдостта“.

Какъв цвят има думата гняв? При какви условия се ражда гневът? – Гневът е превърнатата сила в низходяща степен, той е излишна енергия. Как се е създавала тази енергия? – Всяко желание, което среща на пътя си съпротивление, се прегътва; половината от неговата енергия се превръща в една ненормална топлина, която отива в мозъка, и тази топлина именно образува гнева. Гневът е, който увеличава

температурата в тялото. Той съставлява един плюс към обикновената температура на организма и действа разрушително. Въз говоря за гнева в обикновения живот, дето той представлява обикновено явление, но когато човек се занимава с възвишеното, с Божественото, тогава гневът се изключва. Идейният живот изключва всякакъв гняв. Гневът не е качество на говещкия ум, но той е присадка на чувствата, един недъг на чувствата. Когато се разгневите, вие може да се оправдаете с това, че някой ви е обидил. Да, но вие може да се разгневите и без да са ви казали някоя обидна дума. Просто вървите по пътя, някой ви бутне и вие веднага кипвате. Пък все става подтупване на енергията. Човек не е разположен всякога да се гневи. Може да направите опит: иди, бутни най-гневливия човек според закона на Любовта, той ще се усмихне и ще ти каже: „Бутни ме още веднъж!“ Оттук видим следния закон: когато се срещнат две положителни сили, те всякога се отблъскват и образуват гнева. Например, ако се срещнат двама души крайно гестомлюбиви, те могат лесно да се разгневят.

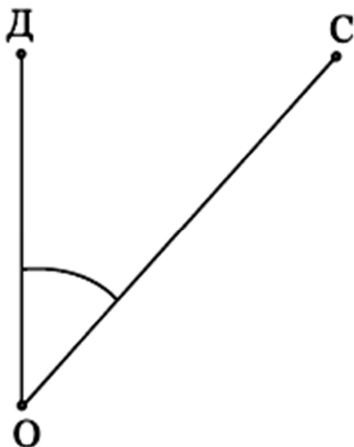

Фиг. 1

Допуснете, че точката O представлява центъра на мозъка, линията CO представлява тегението на моралните сили в човека, линията DO представлява тегението на мигните сили, мигните чувства в човека. Когато линията OD е по-дълга от линията OC , всякога се ражда гневът. Ако линията OD се съкрати много, тогава човек става индиферентен, безразличен. Всяка енергия, която организъмът не може да асимилира правилно, ражда един излишък. Този излишък е гневът, който винаги се отбелязва с червения цвят. Има няколко признаци при разгневяването: лицето почервенява, вендите се свиват, мускулите около устата третват, ръката се свива в пук и човек е готов да се прояви.

Опасната страна на гнева е, че човек може да се отдалечи от правия път на своето развитие.

За тази вечер ви бе дадена темата: „Кротостта и въздържанието“. Кроткият и въздържаният човек е човек без гняв. Не че няма гняв в него, но той превръща гнева още от основата му в полезна енергия. Един учен българин ми разправяше резултатите от един метод, който приложил върху себе си: той свършил два факултета в странство и като се върнал в България, преди да се заложи за каква и да е работа, запитал се дали ще може да се прояви като истински човек в живота, или не. За тази цел той изобрал следния метод: намира един камалин и го помолва да му говори най-лошите думи, които пожелае, за което ще му заплати добре. Запощава този камалин да го ругае, да му изрежда най-лошите епитети, а той слушал, слушал, докато разбрал най-после дали ще може да издържи на ударите в живота, дали ще стане човек, или не, и му казва: „Достатъчно вече!“ И наистина, опитът излязъл много сполучлив. Все често се натъквате на такива камали в живота си, които ви услужават без пари, но сте недоволни. Този пример, който ви дадох, е действителен, но това могат да направят само хора с морална стабилност, този опит не може да го направят всеки. И действително, всички велики хора в

света всякога са били подлагани на такава дисциплина. Проследете живота на кой и да е от великите хора – ще видите, че всички са били подлагани на хули, на гонения, носили се най-лоши думи по техни адрес, за да се види дали ще могат да издържат. Този, който може да издържи, той е човекът, на когото може да се възложи някаква мисия. Някои от вас, като ученици на Окултната школа, ще минат под такава дисциплина, затова повдигам този въпрос. Не можете да избегнете този път. Дали ще минете тази дисциплина като ученици на Школата, или вън от нея, безразлично е, но важното е, че всички ще я минете.

И тъй, първото важно нещо за вас е да владеете гнева си. В този случай самообладанието ви е необходимо. Освен това вие трябва да развивате интуицията си. Тя ви е необходима, за да разбирате човешкия характер, да разбирате кои хора са подобни на вас и кои не. С тези, които са подобни на вас, вие може да живеете добре, но от тия, с които не си съответствате, трябва да се държите на известна дистанция. Като познавате кои хора са подобни на вас, може да правите следните опити: когато сте силно разгневени, повикайте някой ваш приятел да тури ръката си на задната част на главата ви. Ако вие сте подобни помежду си, ако си

хармонизирате, той ще възприеме вашето разположение и равновесието ви ще се възстанови. Ако пък не си хармонизирате, неразположението или гневът ви ще се увеличи. Аз съм забелязал, хората от политическите кръгове са силно гестолобиви и ако се случи някой измежду тях да каже някоя дума на кого и да е от тия видни политически лица, даже с мек език, може да го засегне толкова много, че да произведе цяла реакция в него. Често в някои държавници, политици, които са на власт, личните чувства биват твърде силно развити, че те само за една дума, даже деликатно изказана, са в състояние да отворят цяла война.

Сега всички вие трябва да имате един определен идеал за живота; вие трябва да знаете в какво седи същността на този живот. Кога се уронва престижът на някой човек? – Престижът на човека се уронва, когато някой му каже една лъжа. Когато някой човек ви говори Истината, какъвто език и да държи, този човек повдига вашия престиж. Мнозина от вас се обитте да кажете Истината. Не, когато говорите Истината, вие трябва да бъдете смели! Когато говорите Истината, не ви трябва много философии, не мислете какви ще бъдат последствията, смели бъдете! Когато ще изказвате вашите лични мнения, бъдете крайно предпазливи!

Говорите ми Истината, абсолютно не се бойте!
Казвайте Истината, тя ще се погрижи за себе си.
Ще правите разлика между Истината и вашето
убеждение – тия разграничения са необходими при
сегашното ви развитие. Ако не ги вземете под
съображение, няма да се мине дълго време и вие ще се
намерите в една задънена улица, която турците
наригат гакмак-сокак – същата улица. Попаднете ли в
такава улица, ще трябва да се връщате назад. Вие
трябва да турите в живота си една здрава основа,
върху която да се развива знанието, което сега
придобивате. Кое знание? – Това Знание, което ще ви
ползва не само през този живот, но и през бъдещите
векове на вашите съществувания. Ако придобиеете
знание, което ще ви ползва само през този живот,
вие ще бъдете една посредствена личност в живота.
Такова преходно знание е необходимо само за забавление,
но всеки от вас трябва да има в живота си една
положителна идея, към която вечно да се стреми.

Вие може да се натъкнете на друг един
отрицателен недъг в живота – на страха. Мнозина
се страхуват от гнева. Колкото гневът е опасен в
положителен смисъл, толкова страхът е опасен в
негативен смисъл. Гневът може да ви накара да
извършите много престъпления – да убийте някого,
да убиеете, да запалите някоя къща и други. Под

влиянieto на страха, обратно – няма да направите такива престъпления, ще бъдете много внимателен, но ще се развие във вас лъжата, измамата, лицемерието, подлостта и тем подобни. Гневът е психическо пианство, той развива смелостта и вие мислите, че можете да направите всичко, но щом изтрезнеете, ще си кажете: „Що ми трябваше да се гневя? Що ми трябваше да се залавям за тия неща?“ Знаги гневът не е естествено състояние за човека.

И тъй, вие имате тия два недъга в себе си и трябва да се пазите от тях. Тия недъзи не са от сега, те са ви съпроводили през всичките ваши съществувания. Те са една полезна нишка за вас, стига да ги разбирате. Ако знаете да използвате правилно страха, той ще се превърне в елемент на благоразумие. Ако знаете да използвате правилно гнева, той ще се превърне в елемент на волята – на смелост. Знаги гневът може да се превърне на смелост, а страхът – на благоразумие. При страха се изисква един малък плък. На химически език преведено, страхът е основа, на която трябва малко повече киселина, за да се неутрализира. Гневливият човек трябва да бъде разсъдлив, и страхливият човек също трябва да бъде разсъдлив. Гневливият човек, щом почне да разсъждава, става смел, а страхливият човек, щом почне да разсъждава, става благоразумен.

Първият ще извади ножа си и така ще разреши въпроса си, а вторият ще вземе перото, ще пише във вестниците и като писател ще разреши въпроса. Всички писатели, които пишат, не са смели хора. Те са смели само с перото в кабинета си, а вън не са смели. Докато пишат още, те са смели, защото не знаят какви ще бъдат последствията.

Какъв е цветът на страха? Какъв става човек, като се уплаши? – Той преbledнява, става жълт. Знаци страхът кара човека да мисли. Чужд човек направи една погрешка, външно в него се предизвиква жълтият цвят. Знаци страхът се лекува само чрез жълтия цвят. Гневът с какво се лекува? – С розовия цвят. Това показва, че тъмночервеният цвят трябва да се превърне в розов или в син. Мислете за тия цветове. Тия вибрации ще предизвикат у вас едно успокояване и вие ще почнете да мислите, да разсъждавате. Кой цвят изтъква след розовия? В кого се влюбва розата. Когато човек се влюби, започва да мисли. Знаци след розовия цвят иде жълтият. Розовият и жълтият цвят си хармонизират. Когато вие искате да излекувате известен недъг от себе си, прекарайте тия два цвята през чума си и те ще произведат един малък благоприятен резултат. Какво е отношението между жълтия и синия цвят според вас? Кой е преобладаващият цвят сега на Земята? –

Зеленият. Ние сме потопени в зеления цвят, през него минаваме. Той е цветът на говеишката индивидуалност, прави го самостоятелен.

Както виждате, вие може да се лекувате с цветовете. Когато вашата нервна система или когато вашият ум, или вашето сърце погнат да обедняват, във вас се заражда съмнението. "Уом сте обеднели, представяйте си едновременно следните три цвята: розов, жълт и зелен. Като се съединят тия три цвята, правят едно съединение, което предразполага човека да се чувства като самостоятелен индивид. И тогава той казва: „Сега аз мога да направя всичко.“

Коя дума съответства на розовия цвят? Кое предизвиква да се яви външно розовият цвят? – Радостта. Онзи, който се влюбва, на нас се радва най-напред? Всеки предмет или всяко лице, което обичате, предизвиква във вас радост. Коя дума външно съответства на жълтия цвят или на Мъдростта? То какво се познава мъдрият човек? Все за влюбения знаете – той се радва. Детето, като получи нещо от баща си, скача, радва се. Ами мъдрият човек какво качество ще прояви? (– Сериозност, замисленост, доволство.) Не, външната страна на мъдрия човек е работата. Само мъдрият човек работи. Ако е художник, взима четката – рисува; ако е поет,

взима перото - пише. В каквото и да е направление, той е деятелен - работи. Той работи, не се труди. Трудът не е качество на мъдрите хора, а на обикновените. Само мъдрият човек работи и на лицето му се изразява удоволствието. Мъдрият човек работи с удоволствие. И тъй, мъдрият човек се познава по Радостта, а мъдрият - по работата. Някой казва: „Какво трябва да направя, за да стана мъдър?“ Няма да се трудим, а ще работим. Всеки човек има какво да работи: да изгладя своя характер, да гисти лошото от своя ум, от своето сърце. Да изгладяш известни свои недъзи или да придобиваш някои добри качества, това е работа! Ти искаш да станеш мъдър, смел, разсъдлив; това е благородна работа - ще работим.

Тъй, което пречи на съвременната наука да намери Истината, да посочи истински методи за възпитанието, е това, че в нея идеите са разхвърляни. В съвременната наука няма идеи, които да вървят тъй свързани, ръка за ръка. Напротив, всичките ѝ идеи са разхвърляни. Например идеята да бъдем добри тя счита като едно предложение, като един орех, който може да се изяде. Не, за да бъдем добър, ти трябва да превърнем своята противоположна идея два-три пъти, да разореш тази земя, да посадиш в нея ореха и да чакаш

плода. Добротата е плод. Най-мъжното изкуство е да обдем добри. Ти не можеш да станем добър изведнъж. Най-първо ще започнем с Радостта и след туй ще дойде Добротелта. Тя ще се яви като резултат на Радостта и работата. Природата не обича разхвърляните идеи. Ние сме много логични, но Истината я няма в тази наша логичност. Природата пък е толкова прецизна, че не търпи никаква лъжа, никаква измама. Не мислете, че като ни търпи, така ще мине. Един ден тя ще вземе всичко, каквото имаме, ще го разсипе и няма да ни остави нищо. Не си правете илюзии, че тя търпи лъжата. И Писанието казва: „Блажен е онзи, когото Господ наказва.“ То значи: блажен е онзи, на когото Господ показва грешките още отнагало. Дойде при тебе някой твой приятел, покаже ти някоя погрешка – благодари му. Природата го е пратила при тебе, той е твоя посланик. Ако се откажем да го приемем, един ден тя сама ще дойде, ще те вземе без всякакви церемонии и хоп – в ретортата си вътре. И от тебе само праха ще остане.

Първото нещо за вас: ще се научите всички да обичате Истината. Аз не ви говоря за Абсолютната Истина, но за тази, която е вложена в Живота, която е необходима за създаване на характера ви, за създаване устойчивост на вашата наука. Вашата

наука трябва да се циментира, да стане един солиден елемент в Живота, за да бъде стимул за работа.

Моята цел сега ни най-малко не е да ви давам някои морални наставления. Въз изразявам само как действа известен закон в Природата. И без да се говори, чрез страдания хората постепенно ще достигнат до същите резултати, но който е разумен, може да се ползва от опитността на другите. Човек, като страда дълго време, добива Истината. Погавя той разбира думите на апостол Павел: „Винаги се радвайте и постоянно се молете!“

Сега как ще изтълкувате думата Радост? Представете си, че Радостта е една монада. Какво означава буквата Р, с която започва думата Радост? Все знаете, че в Природата няма случайности. Значи този знак не е взет случайно. Той може да е взет от латинската азбука, но го има и в египетските иероглифи. Тия знаци съществуват и в Природата. Буквата Р представлява една монада, буквата А – коренът на тази монада, спуснат надолу. Следователно, щом е корен, той е двойк в себе си – едновременно е и сладък, и горчив. Като корен, той изразява всички ония неща, които се явяват в материята. Горчивина и сладост съответстват на двете състояния – скръб и радост. Тия две

противоположности се срещат при сегашните състояния на живота: след една голяма радост идва една голяма скръб. Някой приятел ви услужи с десет хиляди лева и вие се радвате. Не се минава много време и той ви казва: „А ми върни парите назад!“ Питам: кои са причините да ви даде парите и след известно време да си ги иска назад? Ако вие не му ги върнете назад, той казва: „Едно време те мислех за мой приятел, но сега се разогаровах, върни ми назад парите!“ Дава ви под съд, осъждат ви и ви турят в затвора. Две си казвате: „Какво ми трябваше да приемам тази услуга?“ Психологически може да се обясни кои са причините на това нещо, но аз вадя следното заключение: човек, който действа по закона на Любавта и Мъдростта, никога няма да влезе в затвора за десет хиляди лева. Чиния човек затварят само за Истината; той казва: „Само за Истината мога да живея в затвора, за нищо друго!“ Тозор е да лежи човек в затвора за десет хиляди лева. Да лежа за Истината, да ме бият за Истината – разбирам, но да ме бият за дребно нещо – това е срамота! Само за Истината мога да подложя гърба си – нека бият! Ти ще мълиш. Измениш ли този закон, Истината сама ще те накаже. Затова тя казва: „Остави, ти не защитавай себе си!“ Някой ще каже: „Око за око, зъб за зъб.“ Не,

това е Мойсеевото учение, то няма нищо общо с Истината. Другаде можем да приложим това правило „око за око“, но дойде ли до Истината, ще обърнем гърба си. Тя казва: „Ти не се защитавай, аз ще те защитавам.“ Речем ли сам да се защитавам, ти си фалшвал, ти си пропаднал вече. Остави Истината да те защитава. Онзи, който днес те е ударил три пъти, след една година ще бъде твой приятел. Но кога? – Ако ти премълчим заради Истината. Тогава той ще дойде при тебе и ще ти каже: „Извини ме, аз направих голяма погрешка по отношение към тебе, но заради това отсега вече съм твой приятел.“

Сега аз не искам да ангажирам всичкото ви време за учение на това, което ви говоря. Ще употребите само това време, което не знаете как да употребите, само празното си време. Ето кое е празното време според мен: някой път сте неразположени – това е празно време. Използвайте тогава учението на Живата Природа, занимавайте се с него; цол чумът ви е зает, оставете го настрана. Когато животът ви се обезсмисли, когато ви е страх от нещо, когато имате някакво неразположение на духа, пак вземете учението на Живата Природа. Това е правилният начин, по който може да възстановите своето равновесие,

силите в своя организъм. Обезсърен сте от живота, мислите, че от вас нищо няма да излезе – занимавайте се с учението на Живата Природа. Занимавайте се с цветовете, с Любовта, с Мъдростта. И намерите ми нещо съществено за вас, задръжте го. Въз мисля, че вие ще намерите по три-четири часа на ден такова празно време, което да посветите на Новото учение.

Тайна молитва

– Само светлият път на Мъдростта води към Истината.

– Тя постоянно ни весели.

Шеста лекция от Учителя, държана на 18 ноември 1923 г., София

Твърдост, смелост и изпълнителност

– Само светлият път на Мъдростта води към Истината.

– Тя постоянно ни весели.

Размишление

Прогноза се взема от темите: „Отличителните черти на кротостта и въздържанието“ и „Седмите думи със съответните цветове“.

Прогноза се няколко от работите върху темата: „Отличителните черти на смелостта и твърдостта“.

За следния път – тема №1: „Разлика във философските възгледи на Платон и Аристотел“.

След това ще пишем върху тема №8: „Разлика между страх и съвест“.

Твърдостта, смелостта и изпълнителността, или т. нар. екзекутивни способности на човека, спадат към една и съща категория – те са сили на волята. Графически могат да се представят като страни на един и същ триъгълник. Тия сили първо се проявяват в подсъзнанието, дето действат механически.

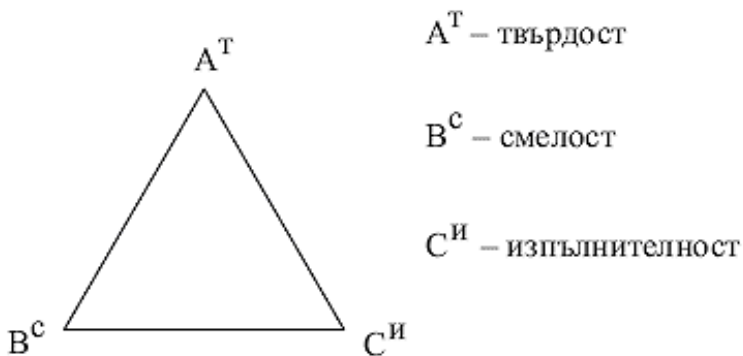

Фиг. 1

Всяка една от тях има три проявления. При първото положение твърдостта се проявява, когато разумът в човека не действа; в такъв случай човек е упорит, своенравен. За такъв човек турците имат следната поговорка: „Циганинът и гуча продава, и гергата продава, но от своето не отстъпва.“ При второто положение твърдостта се проявява, когато се засегнат мълните чувства в човека. При третото положение твърдостта се проявява, когато човек има убеждение; това вече е идейно проявление на твърдостта. Пъй те, първото проявление на твърдостта е физическо, несъзнателно – в него съзнанието не взема участие; във второто проявление чувствата вземат участие; третото проявление е идейно.

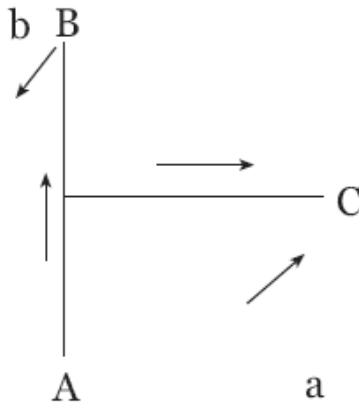

Фиг. 2

Какво мислите за смелия човек? Смелият човек не е всякога изпълнителен, той не е и всякога твърд. И твърдият човек не е всякога смел. Човек може да бъде смел, без да бъде твърд, а може да бъде твърд, без да бъде смел. Тази вода, която слиза от някоя височина по определен наклон, смела ли е? – Не, тя слиза отгоре по необходимост, такова направление ѝ е дадено. Ами тази вода, която се изкачва нагоре под известно налягане отдолу, смела ли е? – Не, и тя се изкачва по необходимост на дадените условия. Смели са само високоморалните, идейните хора. Смелият човек може да бъде кавалерист, да нападне с коня си този или онзи, да ги обере и после да избяга. Твърдият човек пък седи в крепостта обсаден, както французите във Вердюн, месец, два, три, пет, осем, а може би и повече – издържва. Изпълнителният човек е човек със

замисъл, има предвид да преодолее някакви пречки; той е тенката, дългобойната артилерия на говекия характер. Тия три сили действат в човека. Центърът на твърдостта се намира отгоре на главата – тя е стран, инспектор при първата врата на моралните чувства; като дойдеш при нея, тя казва: „А си дай тук билета!“ Смелостта пък всякога урежда работите – тя е втората врата, на волята. Разрушителността е готовият войник, в нея няма никакъв морал.

Когато проявлението на тия чувства се подтиква само от ума, човек става опортюнист, гледа да използва всичко, а когато проявлението на тия добродетели се диктува от моралните чувства на човека или от духовните му сили, тогава те имат идеален израз. Бъди смел, но да знаеш защо си смел – смелостта ти да бъде на място! Бъди твърд, но да знаеш защо си твърд! Бъди изпълнителен, но да знаеш защо си изпълнителен! Твоята твърдост, твоята смелост и твоята изпълнителност трябва да почиват на известни убеждения в тебе. Тия три сили не са едни от най-висшите, от най-благородните чувства в човека – те имат своето място само на физическия свят. Който дойде на физическия свят, има нужда от тях; когато висшите същества слизат на Земята, те се

въоръжават с тия оръжия. Когато твърдостта не се ръководи от ума, т. е. когато разсъдъкът не взема участие, тя създава много неприятности на човека. В него се набират известни енергии, които трябва да се трансформират. Твърдостта е един акумулатор, в който се събира или електричество, или магнетизъм. Има твърди хора, които за нищо не отстъпват от своето; има твърди хора, които отстъпват от своето, само когато успееш да ги убедиш, че не са прави. Най-после има твърди хора, които отстъпват само при морални аргументи.

Какво бихте отговорили, ако ви се зададе въпросът защо Природата е внесла твърдостта в човека? – Твърдостта, това е гръбнакът в човека, който не трябва да бъде механически и неподвижен, а съзнателен и подвижен. Да се прегъва, без да се прегътва, и то под влияние на високоморални чувства. Какво движение има твърдостта? – Нагоре по правата линия А.А. Всички твърди хора растат нагоре. Погава можем да извадим заключението, че късите, ниските хора имат малко твърдост. Значи твърдостта помага на растенето. Ами смелостта какво направление има? – Смелият човек върви по направление към С, на широкина. Какво направление има разрушителността? – Кръгообразно, по всички посоки (по направление на дъгите ав). И

Действително, всички убийци гледат да хванат човека, да го фдучат, като му омотават въжето около врата. Когато забиколят някой неприятел, тук действа разрушителността – започват своята стратегия, замислят отде да го нападнат, как да го убият и т. н. Разрушителността е най-грубата сила, която действа в човека, тя е от най-ниско произхождение. Хора, у които е развито това чувство, всякога гледат да обесят някого, да го затворят, да го убият. Смелият човек казва някому: „Ти не трябва да бъдеш баба, фдари го в носа, че да те помни.“ Смелият човек трябва да напада и да се оттегля. Твърдият човек трябва да бъде като канара – всичко, което се фдари у него, да отскочи. Следователно, когато твърдостта действа в човека, кара го да отстоява правата си. Смелият човек казва: „Ти не трябва да се оставиш да те язвят, трябва да се проявиш.“

Наблюдавайте какви движения прави ръката при проявление на тия сили. Когато действа разрушителността, например, ръката се свива на гмурък – забива нещо. Следете тия движения в малките деца особено, които се проявяват естествено. Какво прави упоритото дете? – То застава право като войник, изотва всичките си мускули, не се мърда, стои неподвижно като кол. Всяко чувство изобщо се

проявява в известен род движения, които са израз, отражение на вътрешността в човека. Трябва да знаете, че всички тия сили, всички способности в човека хвърлят отблъск върху неговия ум. Те са елементи на мисълта. Ако в някой човек твърдостта, смелостта и разрушителността имат преобладаващо влияние над другите сили, те ще внесат голяма жлъг, отрова в живота му. Ако този човек е смел, ще каже: „Аз ще му дам да ме разбере!“ Ако е твърд, ще каже: „Аз ще отстоя правата си!“ Човек трябва да възпитава естествено своите чувства, инак може да се родят много неприятности в чувствения и в моралния живот.

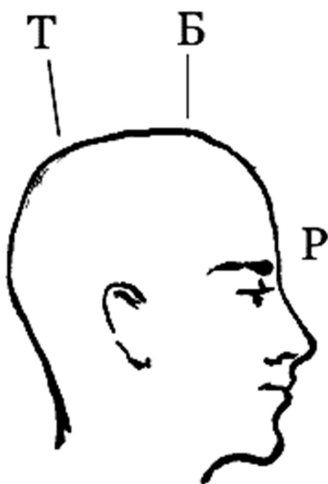

Фиг. 3

Френологически е доказано, че когато у някой човек твърдостта (Т) и благоговейното (Б) или религиозното

чувство са силно развити, а разсъдъкът (Р) е слабо развит, имате един фанатик човек, когото с нищо не можете да убедите. Когато една идея влезе в главата му, каквото и да му говорите, нищо не е в състояние да го отклони от нея, тъй си остава. Само смъртта може да реформира този човек. Когато отстоявате една идея, трябва да имате предвид какви са подбужденията, които ви подтихват към нея, какво благо може да ви донесе и т. н. Интересен факт за наблюдение е влиянието на всички тия сили върху ноктите на човека. Когато твърдостта се развива в някой човек, ноктите му стават широки. Наблюдавайте хора с широки нокти и ще видите, че те са много издръжливи. Хора, които са страхливи, предпазливи, имат малки и завити нокти. От друга страна, доброто, правилното кръвообращение се отразява върху ноктите. За да познаете дали вашето кръвообращение е правилно, разгледайте имате ли бял полукръг в нагалото на ноктите си. Колкото този полукръг е по-голям, толкова и кръвообращението е по-добро. Излезва ли този полукръг по ноктите, кръвообращението е слабо, трябва да дишате дълбоко. Колкото повече се скъсяват ноктите, толкова повече разрушителността се проявява. Разрушителните натури имат широки и къси нокти. Скъсяването на ноктите показва, че

умствениите способности в човека се спират, а се развиват физическите сили като разрушителността. Хора с малки, къси и широки нокти са гневливи и избухливи. Знаги всяко чувство упражнява известно влияние върху ноктите. Всичко, което става във вас, може да се хроникира върху ноктите ви, и то само в продължение на сто и осемдесет дни, защото в толкова дни нокътят се сменява. Той показва какво е било състоянието ви през това време. Ноктите ви трябва да бъдат гладки и хубаво закръглени. Ако се яви някаква грапавина по тях, ще знаете, че във вас има нещо дисхармонично. То ноктите си ще изгубават характера си. Те са най-хубавото огледало, в което, ако се поглеждате всеки ден, ще знаете какво ви липсва. Някой път нокътят ви се пучка – ще следите, коя е причината за това. Ще проверите, че наистина известни промени в ноктите ви са резултат на развитието на известни умствени способности, на известни морални сили във вас. Затова, като ученици на Окултната школа, състоянието на ноктите ви ще бъде за вас едно пособие, едно помагало при самовъзпитанието ви. Ако не сте готови, вие ще се уплашите от Живота. Ето защо човек не трябва да знае много работи. Например погледнеш нокътя си, видиш нещо по него, което показва някакъв недостатък в тебе, и ти се

уплашиш. Защо? – Не знаеш как да го поправиш. Затова именно ви са нужни знания.

Според вас, как можете да се освободите от страха? Въз разделям страха на три категории: физически страх, страх на чувствата и на ума и морален страх. Когато човек е страхлив морално, все мисли, би се дали ще влезе в Царството Божие, или не. Когато е умствено страхлив или когато страхът е в чувствата, той се би, че няма да постигне това, което е нужно за неговото умствено и сърдечно развитие. Когато страхът е физически, човек бяга и от сянката си. Такаъв човек може да се подобри на заека, който взел един револвер и казал „Въз ще покажа на всички, че съм смел.“ Въ това време нещо тропнало, той третнал, хвърлил револвера настрана и се скрил някъде из изчубраците. По натура заекът е страхлив, съзнанието му не работи в такива случаи. После се върнал, пак взел револвера в ръка и казал „Въз ще покажа, че съм твърд, смел.“ Так тропнало нещо и той отново захвърля револвера и избягва. Човек може да даде много обещания, че ще направи това-онова, но ако тия способности не са развити в него, той скоро забравя всичко и не изпълнява обещанието си. Сега например гледам – в някои от вас има същата слабост, каквато и в заека. Те влизат в Окултната школа, постоят малко и после казват: „Тази работа

не е за нас, младите, друго ще изберем." Захвърлят револвера и бягат. Какво ще изберат? – Както всички хора. И после какво? – След четиридесет, петдесет, шестдесет, осемдесет години ще ви занесат на гробищата, дето ще видите, че всички философи, всички учени и прости, всички бедни и богати еднакво са разрешили въпроса за живота. Всички имат по един кръст и по една надгробна плоча, на която, ако заминалият е стар, пише: „Тук погива 80-годишен старец, чумрял в напреднала възраст“; ако е млад, пише: „Тук погива един млад и зелен говек, невкусил още от благата на живота.“ Тъй пишат живите. За окултния ученик има неща, по-съществени от живота, по-съществени и от самата наука. Съвременната наука не е смисълът в живота, тя е само едно средство, за да се дойде до една по-велика цел. Апостол Павел казва: „Отгасте знаем, отгасте мърдубаме.“

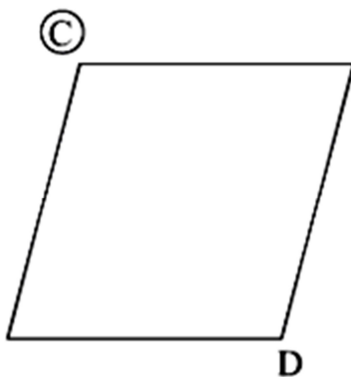

фиг. 4

Допуснете, че малкият кръг C представлява един жив индивид. Най-напред неговото съзнание е в първа степен, още не е проявено, но замисля да се прояви. Чужд започва да се проявява, този индивид прави известни движения и неговото съзнание минава във втора степен (C^2). Въ колко направления ще се движи? – Въ две направления, при което ще образува плоскостта D . При това движение съзнанието C^2 придобило ли е нещо? – Придобило е нещо, минава в трета степен, става C^3 , но още няма блага, благата ще дойдат впоследствие. C един пример ще направя мисълта си ясна: представете си, че тази плоскост D е една изорана нива, посята нива. Въ първата фаза, когато съзнанието C е решило да се прояви, тогава е замислило да култи тази нива. Във втората фаза то я изорава и посява, като минава от C в C^2 – придобива нещо. Въ третата фаза посяването на нивата започва да никне, да расте и съзнанието C^2 минава в C^3 – пак придобива нещо, но няма още плодове. Въ последващите фази на съзнанието C , а именно в C^4 , C^5 и т. н. ще се видят благата. По същия начин вие може да разпознавате до каква степен на развитие са дошли известни ваши чувства и способности. Например вие може да определите доколко сте религиозен. Религиозното

чувство, както и всички други чувства, не са еднакво развити във всички хора. Ако религиозното чувство в някой човек представлява например една линия, дълга десет сантиметра, в друг някой – девет сантиметра, а в трети – осем сантиметра, мислите ли, че религиозните схващания на тия хора са еднакви? – Няма да бъдат еднакви, разбира се.

Все казвате, че умствените способности произлизат от моралните или от духовните чувства в човека. Значи, щом в човека се събуди какво и да е чувство, той започва да мисли. Това чувство е един подтик към Бога. Когато човек се отдели от Бога, тогава той започва да мисли за Него правилно. Защо човек не може да мисли за себе си? Кога ще може да мисли за себе си? – Когато човек излезе от своето тяло, той ще мисли по-добре за себе си, ще се опознае по-добре. Следователно, за да мислим за някого, ние трябва да се отдалечим от него на известна дистанция и да го разгледаме от друго положение. Когато говорим за Бога, под Бог във философски смисъл на думата разбирам мислене. Да върва човек в Бога, значи да мисли. Човек, който мисли, може да върва в Бога. Човек, който не мисли, не върва в Бога. Така идеята за Бога добива смисъл. Според сегашното философско схващане се счита, че мисълта за Бога изобщо спъва и самата мисъл в човека. И затова

казват: „Не трябва да се мисли за Бога.“ Това е материалистично схващане. Някои схващат Бога като едно граматно същество. Бог създава всичките форми, но Той сам няма абсолютно никаква форма. Действително, ако си представяте Бога като едно граматно същество, като едно граматно слънце, вие няма да можете да Го обхванете и тогава, разбира се, ще се помрачите и няма да можете да мислите. Ако имате такава идея за Бога, тя наистина ще спъне мисълта ви. Други някои казват: „Господ с мен ли ще се занимава?“ Кажеш ли така, преставаш да мислиш.

От тази мисъл ще направим следния извод: всички ония велики идеи в живота, които имат граматна форма, спират процеса на вашето развитие. Идеите, които имате, не трябва да включват в себе си граматни форми – тъй е в съгласие и със самата Природа. Вземете един жълъд например, каква част по тегло представлява от теглото на един стогодишен дъб? В този малък жълъд вие можете да носите целия дъб. Може да му се радвате, да го милвате, да го носите в джоба си – той съдържа всички възможности на дъба. Ами ще можете ли да носите в джоба си един граматен дъб? – Не можете. Следователно, когато искате да разглеждате известни идеи в тяхната същина,

разглеждайте ги, когато растат. А когато искате да разглеждате силата, която съдържат в себе си, разглеждайте ги като семена. Въвие можете да си представите дъба като един малък жълъд, който постепенно израства и после отново се смалвява. Това е последователна редица от картини. Въвие можете умствено да прекарате този жълъд през всички процеси на развитие в дъб и после пак да се върне в жълъд. Знаци в света няма по-голям от Бъга, няма и по-малък от Бъга. Бъг се намира в двете крайности: по-голямо същество от Него няма и по-малко същество от Него няма. Тогава как ще разберете Бъга? Идеята за малките неща у вас е свързана с нещо слабо. Действително, в практическия живот, в обикновения живот е така – малките неща са слаби. Не е тъй обичайно в духовния живот. Имате една малка запалка например; понеже е малка, тя е слаба, това е вярно, но я турете тази малка запалка, тази микроскопическа искрица под някое взривно вещество, от което сте взели цял тон, какво ще произведе тя, слаба ли е тази запалка сега? – Тък тя ще предаде своята енергия на взривното вещество и ще предизвика страшна експлозия, голям взрив. Малката искрица в този случай произвежда много нещо, а един голям камък, хвърлен всред това взривно вещество, нищо не пригинава. Следователно малките,

микроскопическите неща в света са силни. Тъй те смисълът на Живота не е във великите идеи, но в малките, само те трябва да видоизменим тяхната материя, да я направим по-пластична, по-годна за работа.

Често ви се спирате пред една велика мисъл и казвате: „Няма да се занимавам с тази мисъл.“ Няма да се занимавате, разбира се, тя е радий! Мислите ли, че ако имахте десет грама радий, бихте седели в тази стая? Мислите ли, че ако в София имаше петдесет грама радий, софиянци щяха тъй спокойно да стоят в София? Щяла София щеше да бъде във въздуха. Слънчевата светлина също така съдържа радиоактивна сила. В пространството има ред трансформатори, през които слънчевата светлина, като минава, претърпява известно видоизменение и после пада върху предметите като приятна, благотворна топлина и светлина. Ако слънчевата светлина се възприемаше тъй, както иде направо от Слънцето, тя би разтопила всичко, което срещнеше на пътя си. Не мислете, че Слънцето е много снизходително към вас. Ще ви предам накратко една индуска легенда, за да видите колко е снизходително Слънцето: индусите си представяли, че на Слънцето живеели много живи същества, всички били момчета, а самото Слънце – момче. Тия момчета били негови

сестрички, а Слънцето само било единственият им брат. Тонекже Слънцето било най-големият, па и единственият брат, обикало да бие сестрите си. Един ден майка му, за да избегне тези побой, поставила Слънцето да живее в центъра, а сестрите му да обикалят около него по периферията. Така се създал неговият диск във форма на окръжност. Слънцето изпращало на своите сестри светлина, като трептало от недоволство, че не може да ги бие както по-рано. Значи то ги било със светлината си, а от тия трептения, които отправяло към тях, се ползва днес цялата Земя. И тъй, ще знаете, че малките, микроскопическите идеи в света са силни. Тях ще държите, за да бъдете и вие силни.

Сега ще ви задам следния въпрос: има ли нещо по-велико в Живота извън Бюга, извън Любовта, извън Мъдростта и извън Истината? – Има. Погава кое е най-великото нещо извън Любовта? – Животът. Той е резултат на Любовта. Кое е най-великото нещо извън Мъдростта? – Знанието. Кое е най-великото нещо извън Истината? – Свободата. Ще пазите това за себе си.

Любовта и Животът не са едно и също нещо. В Живота постоянно се извършват два процеса: единият е процес на разрушение, а другият – процес на съграждане. В Любовта не съществуват тия два

процеса, тя е нещо чисто, възвишено. В нея няма диференциране, а в Живота има. В такъв случай, ако допуснем, че Любовта и Животът са едно и също нещо, не бихме могли да си обясним противоречията, които изпъкват. Любовта е извън Живота, а Животът е само едно частично, временно проявление на Любовта. Знанието пък е проявление само на Мъдростта. Мъдростта е нещо повече от Знанието. Тя е абсолютна – в нея няма никакви заблуждения, никакви теории. Свободата е проявление на Истината, но Истината е абсолютна – в нея няма ограничения, няма никакво робство. Свободата сама по себе си съдържа известни ограничения, защото всеки стремеж на човека да бъде свободен показва, че той е ограничен.

Тогава аз ви питам можете ли да живеете без Любов? – Можем. Да, без Любов ще имате живот, но ще страдате. Можете ли да живеете без Мъдрост? – Можем. Да, без Мъдростта ще имате знания, но глупости ще вършите. Можете ли да живеете без Истината? – Можем. Да, без Истината ще имате свобода, но в робство ще изпадате. Следователно, когато вие се индивидуализирате и кажете, че ще живеете за себе си, вие отригате Любовта, Мъдростта и Истината. Някой път човек може да си позволи един такъв жест, но като дойдат

результатите, не трябва да се сърди. Като страда, да си каже: „Аз съм причина, че страдам, понеже се отказах от Любовта.“ Като страда, да си каже: „Аз съм причина, че дойдоха грешките, глупостите, защото се отказах от Мъдростта.“ Като страда, да си каже: „Аз съм причина, че дойдоха ограниченията, понеже се отказах от Истината.“ Ти си свободен, но ако тази твоя свобода трябва да защитавам с револвер и пушка, каква свобода е тя? Ходиш по улиците, но все се пишат да не те е обрал някой, оглеждаш се да не те преследва някой. Това Свобода ли е?

И вие, като ученици на Окултната школа, ходите по улицата и все се попитвате: „Дали съм на правия път? Ами ако съм се заблудил? Ами какъв ще бъде животът ми?“ Това са все отрицания. Тия отрицания съществуват във всички философски системи. Те са едно преходно състояние в Живота. За младите има една опасност – тя е, че могат да изпадат в голям песимизъм. Аз сравнявам младите хора с гъбите: те са леки като гъби и като ги турят във вода, попиват я, разширяват се, мислят, че всичко ще задържат, но щом излязат от водата, изпущат я. Като влезете във водата, мислите, че сте станали голямо нещо, но като излезете от нея, стиснат ви и вие оставате пак леки, каквито сте

били по-рано. Това не е младост. Гъбата показва, че човек може да живее с малко, не трябва да има големи ламтени. Малко да е, но чисто. Ако гъбата е много наквасена и с нея изгистят дъската, след това не може да се пише на дъската. Гъбата трябва да се наквасва малко, не трябва да бъде нито съвършено суха, нито съвършено влажна. Младият човек трябва да е пластичен. Старият човек мяза на камък – вари го, пегу го, все камък си остава. С младия човек можем поне една дъска да изгистим. Със стария човек можем да съградим една къща, но в нея хората умираат.

Това, което ви говоря, се отнася все до завършили хора. аз не разправям на деца. Всички вие сте завършили университет – големия университет сте завършили. Когато Христос говори на Никодим и му каза, че ако се не роди изново, не може да влезе в Царството Божие, Никодим Го запита: „Как е възможно стар човек да се роди отново?“ Христос му каза: „Ти си учител израилев, как да не знаеш тия елементарни неща?“

Питам ви сега: колко правят 5×5 ? ($- 25$) аз оспорвам това и ви казвам, че $5 \times 5 = 7$. аз мога да ви докажа това нещо математически, с ред формули, но нямам време. Този процес е верен в Природата, защото тя има като цел на нещата крайните

результати. В този случай $5 \times 5 = 7$. Защо? Числата 5 и 2 са живи същества, и двете са основи, а 7 е киселина. Следователно с числото 25 вие не можете да направите нищо, защото и двете числа – 2 и 5 – са основи, а две основи не дават нищо. В този случай, ако посеем двадесет и пет семена, няма да получим нищо. Защо именно числото 5, умножено само на себе си, дава 25? Това се приема като аксиома, не може да се докаже, но очевидно е, че е така. Тези разсъждения водят към софистика. Числото 7 пък включва в себе си числата 2 и 5. Какви са качествата на това число?

Сега да вземем следните няколко числа:

1	2	3
4	5	6
7	8	9
10	11	12
13	14	15
16	17	18
19	20	21

До първата линия написваме от 1 до 9, до втората линия написваме от 10 до 18 и т. н. Като съберем отделните цифри на числата след първата линия, получаваме пак горните числа от 1 до 9, а именно:

$$10 = 1 + 0 = 1; \quad 13 = 1 + 3 = 4;$$

$$11 = 1 + 1 = 2; \quad 14 = 1 + 4 = 5;$$

$$12 = 1 + 2 = 3; \quad 15 = 1 + 5 = 6;$$

$$16 = 1 + 6 = 7; 19 = 1 + 9 = 10 = 1 + 0 = 1;$$

$$17 = 1 + 7 = 8; 20 = 2 + 0 = 2;$$

$$18 = 1 + 9 = 10; 21 = 2 + 1 = 3...$$

И тъй, числото 1 е творческа сила, киселина; числото 2 – основа, а числото 3 е резултат. Значи числото 3 в Природата показва завършен процес. Триъгълникът е завършен процес, резултат на някоя работа: числото 1 и 2 са се съединили, за да дадат някакъв завършен резултат. Числата 4, 5 и 6 са от втората категория: 4 е киселина, 5 – основа, 6 – резултат. Числата 7, 8 и 9 са от третата категория: 7 е киселина, 8 – основа, 9 – резултат. Погава числата 3, 6 и 9 спадат към една категория; числата 2, 5 и 8 – към друга категория – основи; 1, 4 и 7 към трета категория – киселини. Както виждате, в числата има разнообразие. Те са сили, които са се трансформирали от едно състояние в друго. Единицата е първото проявление на тия сили; 4 е второто проявление, а 7 – третото проявление. Такова трансформиране става и в говеешкото съзнание. Материалта, през която е минавало съзнанието, по-рано е била по-рядка, после – по-гъста, и колкото то е слизало по-надолу, ставала е все по-гъста и по-гъста, докато най-после се проявили формите, които днес съществуват.

Сега във вашия ум остана една неразрешена идея. Красивото в живота седи в неразрешените идеи. Непосвятата нива има бъдеща деятелност, а посвятата е изтощена вече. С разрешените въпроси е свършено вече, а това, с което има да се занимаваме, то е бъдещата основа, то е полето, върху което трябва да се работи. Не се смущавайте, когато известни въпроси останат неразрешени – ще им дойде времето.

И тъй, $5 \times 5 = 25 = 7$. Разглеждайте това нещо от една страна, от друга страна и вижте може ли да бъде вярно и при какви отношения. При известни отношения 5×5 може да е равно на 7, но не при всички условия.

Какво значи в математиката да умножим едно число само на себе си? Как мислите, може ли да се умножи семето само на себе си? За да се умножи семето, в този процес трябва да вземат участие човекът, почвата, слънцето, водата, въздухът – те са формули, които имат дял в работата. Следователно, като казваме $5 \times 5 = 25$, трябва да вземем предвид и другите елементи, които са взели участие в умножението. При какви условия $5 \times 5 = 25$? Питагоровата таблица показва, че 25 се получава при известни условия. Знаги ще вземем предвид и разумността на говешикия Дух, който взема участие в

това умножение. И тъй, $5 \times 5 = 25$ показва всички условия, които са действали в даден момент, за да се превърне 5 в 25.

Размишление

- Само светлият път на Мъдростта води към Истината.

- Тя постоянно ни весели.

Седма лекция от Учителя, държана на 25 ноември
1923 г., София

Пътят на ученика.

Основната идея

- Само светлият път на Мъдростта води към Истината.

- Тя постоянно ни весели.

Тайна молитва

Проект се взема от темите: „Разлика между философските схващания на Платон и Аристотел“.

Проектоха се няколко от работите върху темата: „Разлика между страх и съвест“.

За следния път – тема №9: „Ползата от богатството и сиромашията“.

Какъв трябва да бъде пътят на ученика? Всеки път се очертава, отбелязва се по нещо. Ако е физически път, той се очертава от местата, през които минава. Този път може да минава покрай полета, планини, реки или други места. Ако този път е морален или чувствен, той се отлигва с една ясна, положителна мисъл. Ясните мисли не са безплодни, а всяка безплодна мисъл, според мен,

безпокои човека. Например под думата размножаване съвременните хора разбират едно нещо, а в Живота Природа тази дума има двойко значение. Ако ударите един съд в земята, той ще се размножи на малки парченца, но това не е размножаване в истинския смисъл на думата, това е раздробяване. Когато хората вървят по този процес, те се израндват. Например бащата е много чмен; синът слиза с един градус по-долу от бащиния си уровень; неговият син пък слиза с още един градус по-долу от уровня на баща си и т. н. Срещат се такива поколения в живота, които постепенно се израндват – вървят в низходяща степен. Жуй не е размножаване, това е раздробяване.

То същия закон на раздробяване, а не по закона на размножаването, вървят у вас някои мисли в развитието си. Много от вас, учениците на окултния клас, след като сте следвали в университета пет или десет години, вие чувствате като че ли нищо не знаете. Ако човек от скромност чувства, че неговото знание е нищо пред великото Знание в света, това разбирам, то е едно нещо. Но да изгубиш своята памет, да изгубиш своя разсъдък, да изгубиш смисъла на знанието пред великото Знание, това е процес на раздробяване, не е процес на съвършенство.

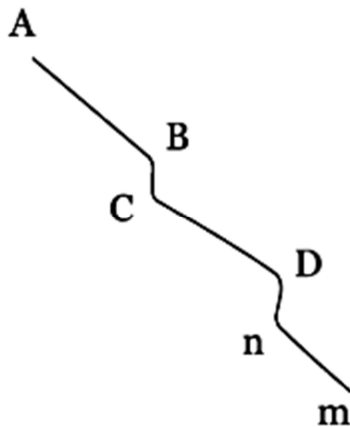

Фиг. 1

Допуснете, че имате точка А, която се движи. Аз употребявам думата *допуснете*, защото докато не *допуснете* нещо в ума си, то не може да се докаже. Тази точка А се движи в посока към точка В. След това тя прави едно малко отклонение наляво – към точка С, после върви направо към точка D, след което слеза надолу към точка n и пак върви направо към точка m. Всички тия движения на точка А представляват един изминат път. Линията АВ представлява челото на човека, линията ВС представлява едно малко влъбвяване, влизане навътре или едно малко отклонение между два свята. Значи ВС е неутрална граница между един по-висш и един по-нисш свят. Линията CD представлява линията на говешкия нос; линията Dn представлява слизане

от говешкия нос надолу, за да се образува линията nm
– говешката брада.

Природата изразява движението на тия линии в две противоположни посоки. Когато вие разсъждавате здраво и се развивате правилно, движението на първата линия не образува пътя АВ, но обратния път – ВА. Това показва, че цом човек се развива правилно, челото му расте нагоре – тази линия АВ се повдига перпендикулярно нагоре. Когато пък се развиват вашите интелектуални способности или вашият интелект, тогава носът расте. Носът значи не расте нагоре, а надолу; следователно имате линията CD. Челото расте нагоре вдясно, а носът и брадата отиват надолу вляво. Тогава имате отношението 1:2. Добре, ако вашият интелект и вашата воля се съединят и противодействат на Божествения принцип във вас, в какво положение ще се намерите? – Ще се раздвоите. И наистина, човек по някой път се раздвойва. Тогава какво трябва да правите? За да спаси човека, Природата е разрешила този въпрос. Как? Тонезже низието в говешкия свят – интелектът в човека – и низието в животинския свят, което изразява брадата в човека, са се съединили против Божественото, Природата ги е разделила, като е направила четата – тя разделя носа от брадата. И затова, когато човек стане лош,

първото нещо, което трябва да направите, за да го поправите, е да го нахраните. Може да проверите това нещо. Ако имате един неприятел, който ви мрази, гоцавайте го, хранете го, той ще ви стане приятел. Знаги чистата в Природата представлява процес на раздвояване, процес на разделяне на тия две сили, които действат против Божествения принцип. И тъй, когато вашата воля и вашият интелект се съединят, трябва да ги разделите, т. е. да създадете на чума и на волята си такъв обект, който да привлече всичката им енергия.

Сега всичките нещастия в света се раждат от известни желания. Например някой път се заражда желанието да блеснете пред света. То е желание да израстете нависоко, да станете обемист, дебел, да пуснете големи корени и т. н. Туй е в реда на нещата, то е Божествено желание, но за реализирането му във физическия свят действат противоположни сили – нисши сили. Знаги вие искате да станете едно голямо растение или едно голямо дърво, но идват големи бури. Какво ще стане с вас тогава? Ако нямате нужното смирение, ще ви изкоренят и вие ще бъдете или изкъртени, или счупени. Следователно малките тревици в закона на развитието си са в по-голяма безопасност, отколкото големите дървета. При това грамадните дървета в

Природата изразходват излишна енергия, без тя да се отплодотвори. Ние знаем, че едно хилядагодишно дърво, за да израсте на десет-петнадесет-двадесет метра широчина в диаметър, е погълнало грамадна енергия в себе си. Питам: ако нямаше в света Разумни същества, които биха могли да използват тази грамадна енергия, складирана в тия дървета, какво биха правили те с нея? И този въпрос Природата е разрешила разумно. Всички тия големи дървета на миналото, които са расли без смирение, Природата ги е събрала и натрупала в дъното на Земята, като образувала от тях каменните въглища, които сегашният човек употребява за гориво. Тя е натрупала тия дървета в Земята, за да се трансформира отпосле тяхната енергия в топлина и светлина. С тази топлинна и светлинна енергия, която се получава от тия дървета, се подпомага развитието на говешия ум и говешикото сърце.

Като имате предвид всичко това, вие може да си кажете: „Как, ние дължим ли тогава на тия дървета, от чиято енергия се ползваме днес?“ Едно дърво, това е собственост на едно Разумно същество. В такъв случай мислите ли, че ония същества, които са оставили своите кости, своите тела долу в почвата да се ползват от тях, няма един ден да търсят тази своя собственост? Големото зло в света днес иде

именно от каменните въглища. Пистото от окултно гледище, много от тия същества, които с хиляди години са били свързани със Земята, днес, при изгарянето на въглищата, било във фабриките, в параходите, в треновете и другаде, се освобождават и създават големи змици на света. Защо? Защото някои от тия същества, които са били свързани с дърветата, вървят в низходяща степен на развитие. Оттук ще извадя една аналогия, а именно: както растенията представляват един преходен етап към развитието на човека, тъй и човекът представлява един преходен етап към развитието на Ангелите. Енергията, която ние събираме в нашите тела от Земята, един ден ще бъде полезна за други, по-висши Същества. Тя ще бъде основа за културата на един по-висши свят от сегашния. Ще кажете: „Какво от това, ще дадем енергията си.“ Злото седи в това именно, че ако вървите в низходяща степен на своето развитие, вие ще бъдете заплетени в тази материя и няма да може да се освободите. Но ако вървите във възходяща степен на своето развитие, ако вървите към Божественото, вие лесно ще се освободите от тази материя, в която сте заплетени. Като оставите телата си на Земята, вие ще бъдете свободни от тях и като влезете в Ангелския свят, ще се ползвате от богатата, които сте оставили на Земята.

Тя, като ученици на Окултната школа, вие трябва да имате по-дълбоки разбирания за Живота. Въз ви обръщам внимание на това, за да не се роди във вас страх, да се пазите от сянката си. Не, веднъж дошли на Земята, вие сте свързани с нейните закони и трябва да се развивате по Божествен начин, а не по човешки. Ще вървите и надолу, ще вървите и нагоре. Човек е дърво, съставено от дръчи две дървета. Тия две дървета съставляват двете главни системи в човека: мозъчната и симпатичната¹ нервна система. Клоните на мозъчната система се разпространяват надолу – так до крайниците на тялото, а корените му са горе в мозъка. В това отношение човек представлява дърво, насадено в една саксия. Другото дърво представлява стомашния мозък или т. нар. симпатична нервна система, която се състои от ред възли, ганглии, разположени най-много в областта на стомаха. Корените на симпатичната нервна система са насадени в ганглиите, т. е. в стомашния мозък, а клоните ѝ отиват нагоре. Значи клоните на тия две дървета се преплитат. Но какво се отмигават тия две системи? – Но своите резултати. Мозъчната система е носителка на електричество, затова ако тя се развие повече от другата, човек почва да съхне. Щом човек почне да съхне, това показва, че преобладаващо

влияние в организма му има мозъчната система. Електричеството отнема всичката влага от организма и затова такъв човек е сух, без влага, безводен е той. Симпатичната нервна система се отпъква с обратни резултати на мозъчната – тя е носителка на магнетизма в човека. Когато тя е развита в някой човек, той надобелява, явява се натрупване на излишна материя, която се отрица после в тлъстини.

Следователно тия две системи могат да се коригират една друга. Когато човек затлъстее много, какво трябва да прави? – Да упражнява ума си. Всички хора, които не мислят, затлъстяват. Такъв човек става един чувствен обект – той само чувства, но не мисли. Надобелееш ли, мисълта ти не е сериозна, не е дълбока. Силната мисъл е едно сигурно средство против затлъстяването. Силна и благородна мисъл е тази, която дава подтик на човека. Благородната мисъл никога не внася отчаяние, никога не внася отрицателни, песимистични мисли в човека. Човек с развита мозъчна система е горделив, само това му е грехът; иначе той е твърд, самонадеян, решителен и някой път може да жертва живота си за нищожни работи. Човек, у когото е развита симпатичната нервна система, има повече грехове: той може да се научи да краде, да лъже, да

лицемери – той е човек без характер, на всичко е способен.

Сега наблюдавайте как става растенето у вас, как се развиват отделните ви фдове. Някой път например носът ви не расте на дължина, но се разширява. Ако расте на дължина, означава, че мъ се предава известен чувствен колорит, но ако се разширява, без да расте на дължина, предава мъ се повече чувствен характер. Следователно широчината на носа винаги трябва да съответства на дължината мъ. Трябва ли сте измервания в университета, за да видите, ако един нос е дълъг шест сантиметра, каква широчина мъ отговаря. (– Тридесет и пет милиметра широчина.) Да, тридесет и пет милиметра е нормата. За един 20-годишен човек три сантиметра или тридесет милиметра широчина на носа е малко. Това означава слаба дихателна система, т. е. такъв човек може да има силен интелект, но мисълта мъ не е дълбока, защото дълбоката мисъл винаги подразбира дълбоко дишане. Това дишане не трябва да става бързо, но медлено. Въз не препоръчвам бързото дишане, но медленото, плавното дишане. И когато си лягате, и когато ставате, ще си вдишавате, че дишате медлено.

Носът и гелото в човека представляват два отделни свята. Носът е светът на физическия човек. Той е от мъжки пол, но раздвоен. Физики неговите пориви са все към земята. Гелото е светът на висшия, на горния човек. В него няма раздвояване – той нито е мъж, нито е жена, той е човек. Във вас сега може да се появи мисълта: „Веднъж родени така, как можем да си помогнем?“ Във вас се лъжете, не сте родени така. Във вас предполагате само, че сте родени, никой от вас още не е роден. Във вас сте само въплътени в материята, но въплътяването не е раждане. Раждането е един Божествен, един естествен процес на душата. Въплътяването е един неестествен процес. Ако някой каже, че е роден така, то значи, че той може правилно да се развива; умът е въплътен в материята, той трябва да употреби своя висш, Божествен ум, за да се разплете. Как ще се разплете?

То какво се отлигава въплътяването? Въплътеният в материята човек е крайно капризен, каквото види по улицата за ядене, все му се яде; през дето мине, все ще си купи нещо и ще дъвге; ще напълни джобовете си с орехи, лешници, ябълки и други подобни. Ако го питаш защо дъвге постоянно, ще ти отговори: „Да минава времето по-лесно.“ Той чете всякакви книги безразборно – романи, история,

философия, математика, естествените науки и други – всичко в него е каша. Ако го запитами какво специално го интересува, било в някой от романите, които четете, или в някои от научните книги, ще каже: „Гета, колкото да се прекара времето.“ – „Какво те интересува във философията на еди-кого си?“ – „Да видя неговите възгледи.“ Такаъв човек обаче няма нещо определено, към което да се стреми. Не, не трябва да бъде така. Гета ми някакъв роман, трябва да знае каква е основната идея в него. Проучвам ми някаква философия, трябва да знае каква е основната идея в тази философия. Следователно човек, който се е родил, трябва да има една основна идея.

Аз желая всеки от вас да има една основна идея. За следния път развиете тема №10: „Основната мисъл на мълния ви живот“. Вие ще кажете: „Това е една свещена идея, тя важи много за нас.“ Аз бих желал да имате една свещена идея, бих се радвал на това. Не казвам, че вие нямате свещени идеи, но може би вие още не сте намерили в себе си тази свещена идея, а желая да я намерите. Тий, както ви гледам, знаете ли на какво ви уподобявам? – Вашето положение мога да сравня с това на Българиия. Например българите сега имат много дълове и всички финансиста се гудят как да отравят положението на Българиия. В Българиия има скрити

много богатства – въглища, скъпоценни камъни, злато и дръци, но не могат да ги намерят и затова българите си казват: „Хайде да направим един заем, да подобрим положението си!“ За заем всички мислят, но никой не мисли да намери в себе си тази основна идея и да я използва. Тя е богатство, енергия, скрита вътре в човека. Американците се отлигават от българите по това, че те имат основна идея. Те казват: „Ние ще обработим и основно ще използваме богатствата, които се намират в нашата държава.“ Ако отидете в Америка, никъде няма да срещнете бедна студентка или беден студент, на които богатите американци да дават пари подарък. Ако някой богат американец иска да помогне на един беден студент, ще му каже: „Господине, аз имам предвидена известна работа за тебе. Ако се заемеш да я свършиш, ще ти платя добре.“ Докато я свършиш, ти си задължен по отношение на тази работа; свършиш ли я, ти си свършено свободен. Отлична черта е тази у американците! Там служните работят осем часа дневно. След този осемчасов труд тя прекратява работата си, обляга се хубаво, взема гаджера си и излиза; господарката думка не ѝ казва. Делерта се прибере в своята стая, легне с и – свободна е, никой не я безтокои. На другия ден пак започва работата си. Извън работното време тя

е свободна да си действа, както иска. В България няма такова нещо. Това, което става между българите, говори за безидеен живот. В тях няма никаква основна идея. Сега вие сте българи, родени сте в България. Питам ви: имат ли те някаква литература или някакви исторически паметници, от които да се види каква е тяхната основна идея? Те и досега са безидейни хора. Не те нямат идеи, много идеи са имали и имат, но основна идея в техния бит не са имали и нямат.

Като ви казвам това, аз искам да ви предпазя от атаквизъм. Атаквистично, гледам, и във вас се заражда същата характерна черта – да разпръсквате енергията си във всички посоки. Ще се пазите от това! Преди всичко трябва да знаете, че сте мислещи същества и затова трябва да имате една основна идея в света. Ще преободите цялата Земя и, отдето и да е, ще намерите тази основна идея. Като намерите тази идея, ще я турите на най-свещеното място в себе си, а всички други ваши идеи ще поставите в съответно съотношение към нея. И като работите по този начин, знанието, което придобивате, ще има полза за вас. И тогава, като растете и се развивате, няма да остарявате, но във вас ще става едно вътрешно разширение.

И тъй, това, което ви казвам, е необходимо за един окултен клас. Ако вие не вземете предвид тия мои думи, аз знам какви ще бъдат резултатите на една окултна школа, която няма основна идея. Всички такива школи се разпадат. Не само това, но и вашият живот ще се разпадне. И в бъдеще, каквато и работа да вършите, ако нямате една основна идея в себе си, животът ви ще се разпадне и вие нищо няма да спечелите. Нашето желание е всички вие да имате успех в живота си.

За да намерите тази своя основна идея, тъй ще разпределите времето си, че ще оставите известни часове през деня, известни часове през нощта, като се пробудите, да отправите една силна струя нагоре: ще мислите за Бога, за Слънцето, за светлите, за всички велики хора на миналото, за всички хора на идеите, които и сега живеят. Ще размислявате през което и да е време от деня по една-две-пет-десет минути, за да се свързвате с тях. Това ще бъде един процес на растеж във вас. Тъй ще укрепне и духът ви.

Вие трябва да мислите, че всичко може да направите. Можете да направите всичко, но кога? Когато сте във връзка с всички добри хора, които вкупом съставляват едно Божествено тяло и всички си помагат. Знаги всичко може да направите заедно

с добрите хора по света, а сам нищо не можете да направите. Ако искате да бъдете силен, ще си кажете: „Аз, добрият човек, и всички добри хора в света с мен, плюс Бог с мен, който е над нас, всичко мога да направя.“ Тъй се държи законът. Ако някой каже: „Аз мога да направя всичко“, това е една третина от Истината; ако кажете: „Аз и всички добри хора можем да направим всичко“, това е две трети от Истината, и ако най-после кажете: „Аз, включая всички добри хора и Бог, можем да направим всичко“, това е три трети от Истината. Това е главната идея. Като казвам „всички добри хора“, подразбирам изобщо всички добри хора, които живеят по цялото земно кълбо, било като живи или заминали за другия свят – всички съставляват едно цяло с Бога. Когато работим с тази основна идея, те са готови да ни помагат всякога и във всичко – и в науката, и в изкуствата, и в живота. Ако имате едно изкуство в себе си – художник сте например, и имате тази основна идея, те ще ви помагат и вие ще бъдете отличен художник. Ако сте музикант или писател, или философ и имате тази основна идея в себе си, те ще ви помагат, ще вдъхнат във вас нова култура, нови идеи и вие ще се проявите като отличен музикант, писател или философ. Може да сте търговец или какъв и да е в света, имате ли тази

основна идея в себе си, всички ще ви помагат и този малък кръг на дейност, в който се проявявате, ще бъде за вас благословение.

И тъй, първото нещо, което искам от вас, е да се самоопределите в себе си. Аз казвам: пътят на ученика е едно строго самоопределение. Определете ли се веднъж в себе си, няма да се изказвате навън, но ще бъдете твърд като диамант; всички външни условия ще се смекчат постепенно и вие ще си пробиете път и сега, и в бъдеще. Нашето желание не е да се определите само за пет-десет-петнадесет години и след това да се разкате у вас всеки стремеж, но сегашното ви самоопределение да бъде в бъдеще един велик етап от вашите минали стремежи.

При сегашния развой на човечеството вие ще срещнете в пътя си една малка мъкотия. Аз я наричам „малка мъкотия“, понеже е кармическа. Затова, за да можете да пренесете тази мъкотия, всеки от вас трябва да бъде силен, да има един морален гръбнак, за да не попадне в слабост и да не се подхлъзне, да не се върне назад. Знаете ли в какво седи подхлъзването на ученика? – в непослушанието. Не подразбирам послушание на онова, което аз казвам, но послушание на онова великото, Божественото, което говори в нас – когато ние не се

подчиняваме на ония велики, основни закони, върху които почива Животът на нашето съзнание. Всеки от вас се приготвява да стане гражданин на Царството Божие, за което трябва да има правилни отношения към Бога, към своята душа и към ближния си. Все не можете да установите тия правилни отношения, докато нямате една основна идея в себе си. Ако нямате такава основна идея, вие ще мязате на ония картоиграчи, които всяка вечер се събират да играят на скамбел, на домино и все се побеждават. „Аз – казва – го победих.“ Все се побеждават и победени остават – губят си времето.

Аз ви навеждам на тази велика мисъл, понеже и вие скоро ще играете на карти – на домино, на скамбел и други. Редактирането на един вестник или на едно списание например аз наричам игра на домино. Защо? Да редактирам един вестник, значи да започнем да мислим какво да готвим на тия хора. Ще погнем да се нагаждам към тях, ще мислим какво да им наготвим днес, утре, другиден и т. н., дано задоволим вкуса им. Като ви казвам това, не трябва да ми се сърдите, аз не обигам илюзиите. Все трябва да знаете нещата тъй, както са в действителност. Някъде ледът е тънък, а мястото – дълбоко, и аз ти казвам: „Не ходи по този лед! Той е тънък, ще се счупи и ти ще потънеш във водата.“

Някой казва: „Аз ще напиша една статия, но нека да видя какви са нашите хора, какви са техните изисквания и т. н.“ И започва той да приготвява нещо по вкуса ил. Доиде обаче някой от провинцията, който е чел тази статия, и казва: „Не ми се харесва тази статия.“ И започвате вие да се нагаждате по вкуса на вашите читатели, по вкуса на съвременните изисквания на обществото, но на какво ще замаза списанието ви? Друг път вие казвате: „Ние още първия път ще напишем нещо силно, ще прокараме Истината.“ Добре, направете опит и вижте колко абнати ще имате и в единия, и в другия случай. Американците, които са толкова практични, и досега търсят начин как да издават едно независимо списание. И всеки ден те се приготвяват за такова списание, но разгледайте американските списания – всичко ще намерите в тях, но не и дълбока мисъл. Ако се прокара в техните списания или вестници някоя трезва мисъл, тя ще бъде дадена или от някой индиец, или от някой изпаднал славянин, който търси начин за прехранване, но самите американци не могат да дадат нещо дълбоко. Те се занимават с повърхностна мисъл и считат, че не може да се роди втори Марк Твен, мислят го за гениален. Да, гениален е да осмее всичко, и то тъй майсторски, че ти, като го четеш,

сам се смееш на себе си. Да осмиваш нещата и да мислиш, че по този обратен път ще можем да морализираш хората, това не е възпитание, това не е Божествен метод на въздействие.

Васега в света съществуват два метода, два пътя, чрез които се въздейства на хората – единият е чрез осмиване, другият – чрез нагаждане към техните вкусове, но и двата са временни. Истинският метод се отлигавя от тях. Действително, ще пишете това, което хората са годни да разбират, но у всички ви трябва да има една основна идея. Да кажем, че ще пишете за реформите в обществото; вие постарали ли сте се в себе си да направите една реформа, знаете ли какво нещо е реформа? (ще кажете: „Ние, младите, ще съберем пари помежду си и списанието ще почне да излиза.“ Мислите ли, че парите ще оправят работата? Списание с пари не се издава – туй трябва да го знаете! В списанието трябва да се вложи живот, трябва да се вложи една Божествена идея. Да издаваш списание, това е сериозна работа! Не е въпросът в множеството на абонатите. Ако вие, младите, искате да издавате едно списание, то трябва да бъде строго идейно и между вас трябва да има единство и обединение в идеята. Почнете ли да се разделяте, да политиканствате, мен там ме

няма. Аз обичам идейните работи и за тях съм готов да помагам, но дойде ми въпрос до личните работи, от тях не се интересувам.

Аз желая всички вие да бъдете идейни. Само онези от вас, които са проникнати от една Божествена идея, ще останат като работници на това дело. Аз не ви правя упрек, но ви предупреждавам. Сега носът и волята ви са се съединили, правят заговор против Божественото във вас. Следователно, ако се заемете да издавате едно списание и един ден се скарате, питам ви каква полза ще имате от това списание? Казвате: „Ще придобия една опитност.“ Ако веднъж се напия и след това ме набият, трябва ли втори път пак да се напивам? Достатъчно е веднъж да ме набият, защо трябва и втори път да се напивам, защо трябва и втори път да ме бият? Ако въпросът е да придобия такава опитност, ще отида в една кръгма, там все ще се намерят пияни, ще видя как бият някого и ще си кажа: „Лошо е пиянството, придобих тази опитност.“ Аз ви казвам тия неща, защото не искам да се обезсържавате, предпазвам ви от обезсърчението.

И тъй, във всяка ваша постъпка трябва да вложите нещо идейно, за да я осмислите. В света има две основни идеи, два метода, по които могат да растат и да се развиват нещата: единият

метод е чисто говешки, другият – Божествен. Все започват една работа, която е и говешка, и Божествена. Погава двадесет и пет на сто от успеха ϕ е от вас, петдесет на сто – от Бога, и двадесет и пет на сто – от Живата Природа или, както аз я наричам, „охраняващите ви хора“. Следователно тези три фактора трябва да действат всякога в съгласие помежду си, за да може каква и да е идея да успее. Затова все трябва да устремите всички ваши сили към една цел – да развивате Божественото в себе си и да му дадете предимство над говешкото. Аз бих желал, като се срещнем, всеки да види в другия една основна Божествена идея, различна от неговата. Красиво е, когато хората, които вървят в един и същ път, се различават в своите прояви! Един изучава например външната страна на някоя наука, на някой въпрос, друг – вътрешната, но няма разногласие между тях. Един изучава живата философия, друг – математиката, трети – музиката, четвърти – изкуствата, пети – болезнените състояния на говешкия организъм и т. н., но виждаш: всички тия хора са в съгласие и хармония помежду си, всички са положителни хора, всички са хора с една основна Божествена идея. Всички трябва да се стремите към положителното. Малко да е, но чисто!

Три това бих желал да развием друго едно качество в себе си, което липсва в българите, а всички вие сте българи. Един от големите недъзи на българите е, че те нямат почитание един към друг. Туй липсва и у вас. От изследванията, които съм направил, съм заключил, че религиозното чувство у българина е слабо развито. Благородното чувство в човека е резултат само на религиозното чувство. Тонезе в българина има този недостатък на непочитание на другите, той може атавистично да се прояви и във вас. Един българин, като отиде в кръглата и се натие, може да изнесе и най-интимните работи, които са му казани като на приятел. Някои казват: „Какво от това, че изказал тия работи?“ Въз забелязвам, че същото това нещо става и между вас. Има някои работи, които не трябва да се изнасят. Въз няма да ви кажа защо, но казвам, че това е в ущърб на самите вас. Ако вие изнесете някои от интимните работи на някой ваш приятел, вие сами ще се спънете в живота си. Ако великият закон в света беше такъв, да изнасяме всичко, защо Природата не е изнесла всичко, защо го държи закрито?

То същия закон има много свещени работи, които ние трябва да пазим. Докато ги пазим, има благородство в нас; изнесем ли ги, ние сами се

унижаваме, ние сами се компрометираме. Говек, който изнася свещените неща, аз казвам, че този говек простицира. Има известни свещени работи, до които, като дойде да говорите, кажете: „Приятелно, по този въпрос няма да говорим, дотук ще стрем.“ Например аз говоря за говека, говоря за неговите погрешки по отношение на неговия ум, неговото сърце и неговата воля, но дойде ми до говешката душа, аз казвам: „За душата не говоря.“ В мене има едно качество: когато говоря за говешката душа, аз говоря само за доброто в нея. Тъй, което зная, то е, че Божествената душа няма абсолютно нищо лошо. И когато говек живее душевен живот, т. е. когато душата му взема участие във всички негови мисли, чувства и действия, такъв говек аз наричам новороден говек. В Божественото у говека няма абсолютно нищо лошо, но когато се отнася до говека, въплътен в материята, то е друг въпрос. И когато някой път аз правя бележки, те се отнасят до вашето въплътяване в материята – такива са вашите отношения; но когато се говори за вашата душа, въпросът седи другаде. Затова вие трябва да имате две мнения за себе си: говек едновременно е нещо говешко и нещо Божествено. Това е правото положение на нещата, затова ще гледате всички да развивате Божественото в себе си. Във всинца ви Божественото не е укрепнало.

У някои то е много слабо, като малко детенце. И ако вие не се заемете с вашия разум да пазите Божественото от животинското, от низието в себе си, то ще се осакати и при сегашното си развитие вие ще се спънете, ще се върнете назад най-малко хиляда години от живота си.

Аз ви говоря като на окултни ученици. Ако не бъдете такива, опасността за вас щеше да бъде по-малка. Понегде детето, като знае де седят сладките неща, като знае, че има скрити някои работи, отива да ги бърка; като не знае, не бърка и по-малко опасности има за него. Вие сте научили много работи, за които ще ви държат отговорни. Знанието всякога прави човека отговорен. Умом ви се разкрие една каква и да е малка тайна, тази тайна веднага увеличава вашата отговорност и вие сте свързани, вплетени с нея. Ще кажете: „Защо е това свързване?“ Забележете едно нещо: целокътният човек расте нагоре – то е хубавото. Носът и брадата растат надолу. Като разгледате хиромантически линията на ръката си, какво забелязвате – как расте линията на сърцето? – Наляво. Накъде отива линията на чума? – Надясно. Накъде отива линията на живота? – Надолу. Знаги имаме пак същия закон: линията на живота отива наляво, линията на сърцето – наляво, а линията на чума –

надясно. Тогава накъде отива линията на съдбата? –
Надясно, нагоре. Оттук носът и брадата растат
надолу, сърцето и животът – наляво, а движението
на Божествения ум върви надясно. Отношението или
пропорцията между тия величини е 1:2, затова не
трябва само да мегтаете върху Божественото, но и
да се спирате върху него, да работите за
развиването му.

Вие ще ме питате в какво седи Божественото.
Ето в какво се проявява Божественото: когато имате
един приятел, старайте се да откриете една добра
гертта в него. Мнозина от вас се оплакват, че няма
кой да ги обига. Аз ще ви препоръгам едно правило
какво трябва да правите, за да ви обигат. Всички
може да използвате това правило, то е следното:
имаш един приятел, който искаш да те обига;
намери в него една от най-добрите му гертти, дръж я
постоянно в ума си и той ще те обикне. Умом го
критикуваш в душата си, той не може да те обига
– между него и тебе винаги ще има една междинна.
И тъй, за да ви обига някой, законът е следният: ще
намерите едно хубаво качество в този човек и ще го
държите в ума си. Ако постъпвате така, няма да се
намери човек в света, който да не ви обига. Този
човек, като те срещне, ще каже: „Има един човек в
света, който държи в ума си една хубава идея

заради мен." Вън от това правило, вън от този закон не могат да съществуват правилни отношения между хората. Кажете: „Трябва да познаваме говешикия характер!“ Приложете това правило и ще познаете човека. Приложете това правило за два месеца помежду си или един за друг само. Срецнете някого, когото не обичате, поставайте се да намерите една добра черта в неговия характер и да го обичнете. Направете този опит за два месеца! Отделяйте всеки ден – сутрин пет минути, на обяд пет минути и вечер пет минути – за размисление върху добрите черти на вашите приятели. Ще постъпвате при този опит по следния начин: като станете сутрин, най-първо ще се спрете върху себе си, за да видите имате ли една хубава черта, едно отличително качество, по което да се различавате от другите, и ще задържите тази качество в ума си. За това качество ще се обичнете и ще го отправите и към другите. Като направите този опит с вас, вие се свързвате с Невидимия свят. На обяд ще правите този опит с вашия приятел пак пет минути; вечер ще правите опита с вашия блиजन.

Като правите опитите си, ще гледате може ли въз основа на тази хубава качество във всеки едно да се съгради нещо ценно. Може. От опита ви през тия

два месеца ще видим каква обща идея може да се извади. През тия два месеца и аз ще отделям по петнадесет минути на ден, за да намеря по едно добро качество във вас. Не ми е оставало досега таква свободно време, но сега ще отделя малко от времето си, ще го посветя само за това да намеря доброто във вас. И след два месеца (до 9 февруари 1924 г.) ще формулираме това ново правило. Ще направим този опит, за да видим може ли това правило да работи между българите. Ако работи, добре; ако не работи, ще направим втори, трети опит, докато най-после това правило проработи.

Вие сте млади, силни и желанието ми е да не хабите напразно силите, които имате сега. Аз искам всички ваши сили – и на ума, и на сърцето, и на волята – да се използват за добро. Аз искам вашият бъдещ живот да бъде съграден не на гранит, а на една диамантна воля, която да не се разклаца от никакъв вятър, от никакви бури и да имате една основна идея в себе си, да вървите в Божествения път без никакво спиране. Тъзи е, което трябва да стане с всеки един от вас.

Аз ви говоря приятелски, защото искам да се развивате, да напреднете в живота си. По-възрастните ваши братя и сестри огакват да излезе нещо от вас. Те огакват от вас нещо, което в тях

няма. Имат право да очакват. Но вие трябва да знаете, че за постигане на възвишеното, на Божественото, на благородното в човека се изискват усилия. Вие трябва да правите тия усилия. Ето, наскоро дохожда тук Марто, отличен виолонист. Той проявява такава техника, такова знание, но всичко това е постигнато с усилие, с труд и постоянство. Днес един наш приятел художник изложи картините си, в които лиги знание, разбиране на краските. Но през какви мигнотии, през какви борби е минал той! И всички видни писатели, всички реформатори в каквото и да е направление на живота са минали все през борби. В това отношение всички вие може да се ползвате от техните опитности.

Аз искам животът ви да бъде красив, най-първо да сте доволни от себе си. Има едно вътрешно, морално, Божествено доволство в човека, и аз желая всички да имате не външни похвали, а това дълбоко, вътрешно доволство в себе си. Когато човек има това доволство, той е силен и мощен, не отпада духом. Това доволство аз наричам вътрешна връзка, която съществува между всички възвишени същества. Сега тази връзка не е скъсана, разслабена е, но аз желая тя да се узакни. Например някоя кост във вашето тяло се изкъли, излезе навън и после се намести. Веднъж излязла тази кост навън, тя е придобила вече

навика често да излиза. И наистина, виждате, при най-малката мънотия в живота тя излиза навън. Някой път и във вас има такива навици, които се проявяват атавистично. Не е лесно да се намести една изкълена кост в говека! Много ще вика говек, много ще плаче. Същото нещо е и по отношение на вашите мисли и чувства. Докато се намествят те, много ще плаче говек. Кога ще ги наместваме, няма да ви казваме, но ще усетите такива болки, които едва ще издържите. Доидете ми до най-силната болка, всичко ще се намести. Всяка болка в света има свой максимум на проявление. Доидете ми до крайния предел на болестта, тя или ще премине, или ще изгубите съзнание. По-добре е болката да се прекрати, отколкото да изгубите съзнанието си.

Въпросът не е да се премахнат мънотимите, а да се разрешат. Няма отлагане вече. Всячки окултни школи, всички окултни ученици съзнават, че всички мънотии са дошли до крайния си предел и трябва да се ликвидира с тях. До 1925 г. все трябва да ликвидирате със сметките си – нищо повече. Имате на разположение още две години. Не ликвидирате ли със старото... аз ще замъгла. Не че е страшно, но казвам, че когато говек се спира в своя път, дохожда до онази точка на замръзване, дето всяка чувствена, всяка духовна деятелност престава. И тогава говек

започва да живее един посредствен живот, а човекът не е в посредствения живот. В тия две години вие ще се стегнете, усилено ще работите, няма какво да се плашите. Геройство се иска от вас! На вас, младите, казвам: по-добри времена от тия за вашия растеж не са наставали, затова ще гледате да ги използвате – ще развивате Божественото.

И тий, ще се насържавате! Ще отправяте едни към други добри мисли, добри чувства и желания. Ще дойдат и обратните процеси на чума, на волята – ще се разнежите, ще се съмнявате; всичко това обаче са външни промени, не са никакви дълбоки, вътрешни бели. Това не засяга вашия живот. Ще гледате същността на нещата. Ще бъдете като онзи плувец, който пори водата с греблата си и върви напред. Вие може да срещнете по-малки или по-големи вълни, но като гребете непрекъснато с греблата си, ще достигнете брега. Ако оставите греблата си и кажете: „Какво ще стане с нас, дали ще излезем благополучно на брега и т. н.“, вълните могат да извият лодката ви и да ви потопят във водата. Не, вие ще държите само греблата си! Вие трябва да излезете на другия бряг! Другият бряг, това е Новата култура.

И аз ви казвам: вашите гребла, вашите лопати са здрави, трябва ви само работа, и то постоянна работа.

Тайна молитва

- Само светлият път на Мъдростта води към Истината.

- Тя постоянно ни весели.

Осма лекция от Учителя, държана на 1 декември
1923 г., София

Езикът на природата

- Само светлият път на Мъдростта води към Истината.

- Тя постоянно ни весели.

Прогетте се резюме от работните върху темата:
„Разлика между страх и съвест“.

Ще пишете върху темите №11: „Разлика между нравствения и духовния човек“ и №12: „Отличителните черти на мита и баснята“.

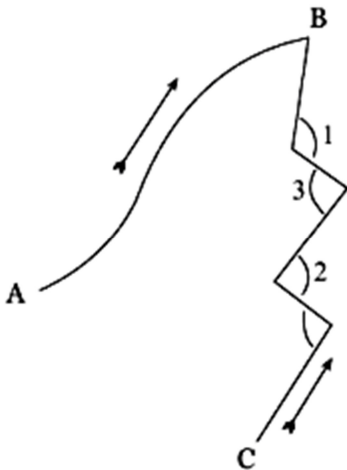

Фиг. 1

Тия две линии АБ и ВС, които виждате на
рисушката, представляват два пътя в Природата,
които се разлигават един от друг. Кой път ви се
вижда по-лесен? (- АБ) Ами ВС? (- Той е по-
страшен път.) Кривата линия АБ и стъпената
линия СБ са два пътя, изминати в Живота. Пътят
СБ е скалисто място; всички тия стъпени линии
образуват скали. Кои са били пригизите да се
създаде кривата линия АБ и кои - да се създаде
стъпената линия СБ? Какви пътища изобико обича
сърцето? - Гладките пътища. Когато сърцето говори,
иска всичко да бъде гладко, да няма никакви
препятствия, всичко да върви по мед и масло. Ако
сме в общество, искаме навсякъде да ни посрещат и
изтращат с лаврови венци, с букети в ръце, с поз-
дравления, с реги, с гощавки - този е пътят от А до
Б. Знаги пътят АБ е път на сърцето. Пътят СБ е
обратният път - пътят на чума, скалистият път.
Защо този път е труден? Защото се намесват и
личните интереси. Там, дето има скалисти места,
и хората по характер са подобни на скалите.
Например хора, които живеят при северните
склонове на някои планински места, мязат на тая
местност. И хора, които живеят при южните
склонове на някои планински места, също мязат на
тия места. Изобико много от гертите на

планинските места се отразяват и върху характера на хората.

Сега, като разглеждате стъпената линия АБ, как си обяснявате прегъпванията, които тя е претърпяла, та са се образували ъглите 1, 2, 3, 4? Известно ви е, че когато светлината преминава през среди от различна гъстота, претърпява прегъпване. Например, ако искаш да облагородим някой говек, ти не трябва да му говорим с меки думи, не трябва да се проявяваме по отношение към него мекчушав. Ако ти си мекчушав, това ще произведе в него резултати на червения цвят. Някои казват, че трябва да бъдем към хората меки, в смисъл мекчушави, отстъпчиви. Направете този опит с едно дете и наблюдавайте резултата: започнете да галите това дете и ще видите, че цветът на лицето му почва да става розов, червен. В него се набира електричество – една енергия на червения цвят – и материята става неустойлива. Тази материя е още в своето първоначално развитие. При най-малкото побутване на тази материя може да стане експлозия. Такова избухване става и в животните, а някога даже и в растенията. Ще кажете: „Защо това нещо не се забелязва в растенията?“ Защото червеният цвят понякога е пасивен, а някога – активен. Ще трябва да посещавате планинските местности, за да

видите на опит как стават даже и най-малките отклонения на светлината, когато пада при известни условия. Само така ще схванете, че и най-малките колебания на светлината, и най-малките светлинни енергии са вълни с различни дължини. Цял тия вълни срещнат известно съпротивление, веднага се прегъват. С този закон именно – прегъването на светлината – се обяснява образуването на скалистия път, който чумът извървява в Живота.

Съвременните физици още не са изучили при какъв ъгъл на прегъване на светлината, при какви стълкновения на светлината се образува червеният цвят; те не са изучили още при какви ъгли, при какви стълкновения на светлината се образува портокаленият, жълтият, зеленият, синият, виолетовият и другите цветове изобщо. Например, ако у вас се зароди някакво недоволство, явява се червеният цвят и вие ставате активен. Когато пък някой иска да ви обиди, вие, преди още да сте чули какво ще ви каже, отваряте широко очите си и слушате. След като чуете обидните думи, вие възприемате съответния цвят. После свиете веждите си малко и във вас се започва една вътрешна реакция. Ако сте по-силен от този, който ви е обидил, във вас се заражда желание да го биете, но ако сте по-слаб, заражда се мисълта при какви условия да му

отливките. Все не сте изучавали какви ъгли се образуват при разтварянето на очите, при тяхното затваряне и т. н. Всички тия неща са интересни за проучване.

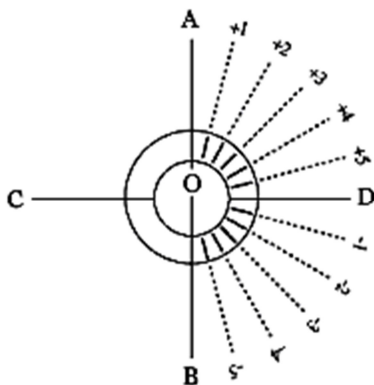

Фиг. 2

Когато наблюдавате говеешките очи, ще видите, че от тях излиза един лъч, по посоката на който можете да определите говеешкия характер. Точка O в дадената рисунка представлява зеницата на окото. Да допуснем, че правата линия CD определя полето на зрението. Лъчът, който излиза от окото, в различните хора има разни посоки и направления – у някои този лъч се намира над правата CD , а у някои – под правата CD . Лъчът става перпендикулярен, т. е. върви в посока OB , когато човек се постави в магнетичен сън, и то в четвърта или пета степен. Тогава очите се обръщат със зеницата нагоре и ако може да отворите в това време окото

на човека, ще видите това му положение и лъга, обърнати перпендикулярно към главата. От посоката на този лъг - дали е нагоре или надолу - и от ъгъла, който той образува, зависи моралната сила на човека. Този ъгъл се мени и заема положение +1, +2, +3, +4... над линията CD и положение -1, -2, -3, -4... под линията CD. Дотогава, докато този лъг е над правата CD, този човек е добър в проявите на своя ум, своето сърце и своята воля. Щом този лъг се завърти и слезе под линията CD, такъв човек, каквито обещания и да дава, не е в състояние да ги изпълни, той се намира под гънди влияния. Каквито решения и да взема за добро, и тях няма да изпълни - от сто обещания той едва ще изпълни три-четири. Когато пък лъгите са нагоре, такъв човек може да изпълни почти всичките си обещания, а когато лъгът е перпендикулярен, такъв човек изпълнява сто на сто своите обещания.

Тия гъми се образуват в мозъчното вещество у човека. Те възприемат и прегрупват Светлината и от тяхната големина зависят краските. Следователно, разгледан от това гледище, мозъкът е различен в различните хора. Много от съвременните физиолози и лекари мислят, че всичките гънки на мозъка в човека са еднакви. Те не са изучавали гъмите на тия гънки. Знаци в мозъка става един вътрешен

процес. Гълите изразяват само известни гънки, чрез които ние можем да трансформираме известна енергия, да отстраняваме известни цветове, други да превръщаме и да приемаме само онези цветове, които помагат за развитието ни. Трябва да знаете, че Светлината е един от великите фактори не само за умственото развитие на човека, но и за характера и дългия му живот. Вие трябва да се наблюдавате, да прочувате въздействието на разните цветове върху вас. Аз имам голяма статистика по това, но не мога да ви дам някои от тия диагнози, понеже сте много страхливи. Някои от вас сте тий страхливи, че изпадате в положението на ония слабодушни студенти по медицина, които, като изучават през третата година на своето студентство симптомите на разните болести, сами заболяват – те преживяват тогава всичките болести. Ако един студент по медицина заболее, критическа година за него е третата година на студентството му, когато изучава признаците на болестите. Мене ми тази година, той е вън от всякаква опасност. Същото нещо е и в оккултната наука: има известни симптоми, които, ако ви се кажат, произвеждат във вас обратни процеси и вие, наместо да се ползвате, изплашвате се.

Като ви говоря за червения цвят, не мислете, че той се събира във вас, за да ви създаде зло. Не, той се образува от излишък, той е резултат на неизползвана енергия. Във вашия организъм се събират много излишни вещества, които вие не използвате и след време те ще ви създадат ред нещастия. Вие сте млади още, затова ще се стремите да дадете на лицето си правилен, естествен израз. Като ученици ще се пазите от всички неестествени гримаси, а вие имате много такива. Например кривите се на една или на друга страна, погледите главата си оттук-оттам, мърдате се и т. н. Но ако знаете какво може да ви донесе всяко движение, вие цял ден ще бъдете внимателни в движенията си. Например аз спазвам следното правило: не мога да закова две дървета във форма на кръст. Защо? Може да кажете, че това е суеверие. Не, кой и да е ученик, който изучава окултната наука, никога няма да закова две дървета на кръст. Гесто вие с пръстите си правите един кръст, подавате го някому и казвате: „Целуни го!“ Не, кръстът е най-голямото противоречие в света. Ако кръстът в известни случаи има някакъв смисъл, то е по особени съображения. Двете линии в кръста имат смисъл до толкова, доколкото и скалите, облегени в зеленина. Кръстът показва едно грешно, дисхармонично състояние в Природата. В окултната

наука кръстът е място на падение, мъчение и страдание. Кръстът и ред други символи представляват езика на Природата.

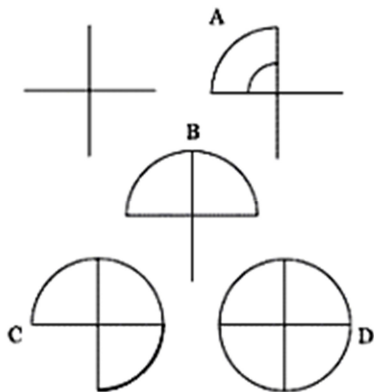

Фиг. 3

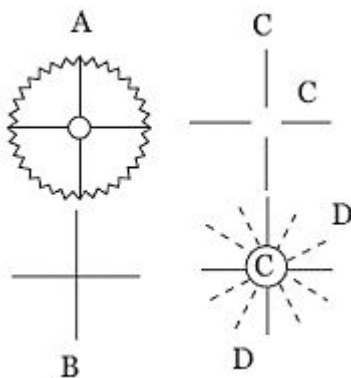

Фиг. 4

Тесто някой казва: „Аз съм добър човек.“ Това значи, че той взема само една четвърт от кръста, като образува правия ъгъл А, толкова е неговата добрина. После казва: „Аз станал по-добър“ – значи той взема

Две четвърти от кръста и образува изправения ъгъл F . След това казва: „Аз станях най-добър“, т. е. взема три четвърти от кръста и образува изтъкналия ъгъл C . И най-после казва: „Аз станях много добър“, т. е. взема четири четвърти от кръста, като образува пълния ъгъл D на окръжността. Този човек още не е абсолютно добър, той се е научил само да върти това колело. Опасността на това колело е там, че като е излязло злото, което създава мъгнението на всички хора в кръста, след него иде другото, специалното зло. Какво е това зло? – Дие го знаете.

Всички вие знаете зъбните колела (A), нали? Ако такова едно колело ви хване със зъбците си, какво ще стане с вас? Някои хора пишат кръста и по друг начин – не както в рисунка F , а както е представен в C . Погавя някои хора се въодушевяват от него, като му турят в средата един малък кръг C , а наоколо му – лъги, представят си го като светещо слънце (D). Не, това е един опасен кръг, това са енергии, които горят. Мислите ли, че вие можете да живеете в един такъв свят? Днес хората се въодушевяват от звездите и като се възхищават от някого, казват, че огите му изпущат искри, светещи очи и мал. Не, опасни са тия очи, от които излизат искри. Тия искри не са лъги, това са пресекулки. От огите ви трябва да излизат дълги, непрекъснати лъги

от светлина, които да отиват до обекта или до вашия приятел. Тази светлина трябва да бъде хармонична, приятна и не само да отива до вашия приятел, но и да се връща – да прави един кръг. Движението на тази светлина трябва да бъде кръгообразно. Някои хора, като гледат, много бързо си движат очите и погледът им се хвърля от едно място на друго. Това са фокуси в Природата, които тя наказва. Те са едно зъблато колело. Защо именно вие ще си вдигнете очите нагоре, ще погледнете и после веднага ще ги свалите надолу, кои са приликите за това? Някой казва: „Това е навик в мене.“ Може да е навик, но откъде е дошъл той? Виджте онзи пианист, който тъй бързо, майсторски си движи ръцете по клавишите, как е придобил този навик? Той се е учил дълго време, много е свирил и най-после е придобил този навик, това изкуство да свири тъй леко на пианото. Той седи на пианото и не мисли за пръстите, но свири ми, свири. Той казва: „Аз не гледам в клавишите, не мисля за пръстите.“ Да, ти не мислиш, но твоите пръсти работят по определени закони. Ти си свирил цели десет години усилено и съзнанието ти вече се е предало в мускулите на ръцете ти. Ти не мислиш, но мускулите на ръцете са под прямото управление на съзнанието ти. Някой казва: „Аз не зная какво да

правя." Не знаеш какво да правиш! – Чти се да свириш.

Па за всички тия навици, които днес имате, не се оправдавайте, че са прости навици, но трябва да знаете, че за да ги придобиеете, вие сте учили дълго време, свирили сте, докато най-после са станали несъзнателни. Най-първо вие сте свирили и сте знаели смисъла на вашето свирене, а сега сте го изгубили. И знаете ли какво е станало, като сте изгубили смисъла на вътрешния оригинал? Чповавали ли сте се само на вашия ум, за да видите в какво състояние ще се намерите? Дойде някой, затрие една нота от оригинала и вие си казвате: „Липсва една нота, но коя ли беше тя?“ – Не знаете коя беше. Турите друга вместо нея, но изопавате оригинала. Дойде друг някой – и той затрие някоя нота; вие погледнете оригинала и си казвате: „Не ме лъже паметта ми, имаше тук една нота, липсва тя. Коя ли беше?“ Припомните си уж, току турите вместо нея друга нота, но още повече изопавате оригинала. И след време погледнете – вие съвсем сте изопалили оригинала, т. е. съвсем сте изопалили характера си и вече коренно се разпавате от онзи първоначален човек, от онзи първоначален път, по който сте вървели.

Често аз ви извеждам на летни екскурзии, но летните екскурзии са много опасни. В какво отношение именно? – Със зелената в Природата. Зеленният цвят предполага човек към фантазиране, а с това той става мързелив, фантазията в него работи много. Той, като дойде до някой извор, фантазията заговаря: „Ех, да има сега тук едно агне, хубаво огелено, малко винце, те като се наредим около този извор – той ще шумоли тъй приятно, а ние ще ядем, ще се веселим.“ Някой ще каже: „Какво има да се мисли за агнето?“ Как тъй, има какво! Докато се опече това агне, най-напред трябва да се заколи, после да видиш как изтига неговата кръв, след това да го забодеш на шми и да го въртиш на огъня, да се позагерви и най-после ще го сложим пред себе си, ще ядем и ще си фантазираш за това-онова, ще разискваш върху разни идеи. Това не се отнася до вас, но до други някои, които биха се радвали на пегеното агне. Мислите ли обаче, че такава една екскурзия може да донесе благо на човека? После, минавате покрай някоя гора и си казвате: „Това място е много хубаво, то е тъкмо за скриване – като гонят някой човек, тук да се скрие.“ Да, но да гонят някой човек, не ще да е за някаква идея, кой знае какво е направил! Може и да е за идея, но това ще бъде на сто случая един. Ето защо

на окултните ученици се препоръчват зимните екскурзии – когато цялото поле е покрито само със сняг, в твоя ум няма да се явява мисълта за никакво агне, за никаква кокошка. Ти ще носиш в ума си само една мисъл: синьото небе и белия сняг! Може да си кажете от време на време: „Ех, да е малко по-топло!“ Но като погледнете белия сняг, той ще произведе едно духовно трептение, едно духовно повдигане в душата ви и вие ще си кажете: „Не, и тъй е хубаво – навред синьо небе и бял сняг!“ Който иска да си влиа добре, зимните екскурзии със сняг са за предпочитане пред другите. От чисто окултно гледище, вие можете да си правите и умствени екскурзии, за да трансформирате състоянията си. Например вие сте неразположени духовно, минавате през някаква криза; седнете тогава и мислено си направете една хубава зимна екскурзия: отиване, връщане, пътя, през който ще минете – всичко това ще извършите мислено.

Какво нещо са кризите? Те не са лошо нещо, те са неизбежни в пътя на ученика и зависят от мястото, през което минава той. Представете си, че вие вървите по пътя АБ. Пък климатът е умерен, бури не стават и вие го изминавате без каквито и да са кризи. Но вие трябва да минете и през другия път – СВ, който е с крайно променлива

природа. Представете си, че тръгвате от С и вървите към Я нагоре: лятно време е, вие сте облечени тънко, не сте взели в съображение резките промени, които ще срещнете по пътя. Колкото се качвате нагоре към Я, явява се едно силно тегение, лапавица, вие погвате да треперите, простудявате се и ви хваща пневмония, от която боледувате три-четири месеца. Като оздравеете, казвате си: „Слава Богу, че с малко се отървах. Още веднъж не отивам на такава екскурзия.“

Ясикки вие, младите, трябва да знаете, че в морето, през което минавате, стават бури. От първия ден на първата година до последния ден на вашия живот, през целия този кръг ще минавате през кризи. Въз наригам тия кризи морални бури. На някои хора се случват по-малки бури, на някои – по-големи. Тия морални кризи са извън вашето естество, не са свързани с естеството ви. Те ще дойдат, но вие не ги обяснявайте философски, а си кажете: „Това е морална буря.“ Доиде ви едно изкушение – кажете си: „Това е морална буря“; нахлуят във вас известни лоши мисли – не се смущавайте, кажете: „Това е морална буря.“ Ако сте умни, ще вземете предпазни мерки – ще влезете на завет в кораба си, на някое спасително място. Ако сте изложени някъде на открито, ще пострадате. Тий

цото, ще знаете – това са кризи, морални бури, които стават и в Природата.

Знайте обаче, че вътре във вас има известни инструменти, с които ви предупреждават за това, което има да ви се случи в живота. Такаъв един инструмент например е вашата интуиция. Тя често ви предупреждава, казва ви: „Бъдете внимателни, ще ви се случи нещо!“ Янимателни в какво? Ако сте в някой град, ще пътувате по краищата, а не по средата, защото ако вървите по средата, може да ви прегазят някоя кола. Яне трябва да развивате интуицията в себе си! Тя не се проявява като мисъл в мозъка, но като едно дълбоко вътрешно чувство, като едно вътрешно пришепване. То не излиза и из гортана, но е едно чувство, което излиза някъде изпод легнищата. То ви пришепва тихо и спокойно, казва ви само да бъдете внимателни. Я какво отношение да бъдете внимателни? – Да се пазите от лоши другари. Яне имате лоши другари, които не ви мислят добро; те искат да отвлечат вниманието ви, за да скъсате връзките си с източника на вашия живот. Това е злото, което те могат да ви направят. Дето и да вървите, през море ли минавате, или през какъв и да е път, едно правило трябва да спазвате: за нищо на света не късайте връзката, с която сте слезли на Земята и с която ще

се кажите горе! Докато се държите за нея, може да се завъртите десет пъти около нея, нищо няма да ви стане. Скъса ли се тази връзка, вие сте една перушинка вече и можете да станете играчка в ръцете на съдбата. Кога може да се скъса тази връзка? – Когато съзнанието ви не е съдно.

Сега, като наблюдавате живота, ще забележите – тия хора, които обигат да пият, събират се двама души заедно, натъпнят гашките си, дигнат ги, прекръстосат ръцете си, казват: „Хайде, приятелю, аз ще пия от твоята гашка, ти – от моята!“ Искат да покажат, че се обигат. Да, това е обигта на огъня, който пращи, хвърля искри надалеч. Има известни места в Природата, до които като дойдете, опасно е. Добре, че вие още не разбирате езика на Природата. По дърветата, по изворите, по реките, по горите, по всички планински места, навсякъде из Природата са хроникирани всички добродетели и всички престъпления и отвратителни грехове, които хората са вършили отнагало и до сега. Някои хора казват: „Да разбираме езика на Природата!“ Няма по-ужасно нещо от това да ви се отворят очите преждевременно и да видите какви лоши работи има написани в нея. Има и красиви работи, написани в Природата, но има и лоши! Ще ме запитате: „Как да познаем че има написани

хубави неща из Природата?" Във всеки едно от вас има един вътрешен инстинкт, който ви подсказва: „Тук спри, през тук мини, там не минавай!“ Ще се подчинявате на този инстинкт. Пътувате през някое планинско място, казвате си: „Този място не ми се харесва.“ Защо, как, не философствайте повече – не се стирайте там! Ще продължим пътя си, ще обиколим тук-там, докато този чувство вътре ти подсказва: „Тук можеш да спреш.“ Вие може да кажете: „Ами защо да не спра там?“ Ако бихте прочели историята на това място, вие никога не бихте спрели там. Следователно, когато ние пътуваме при сегашните условия на Земята, при сегашната култура, малко места има, дето ние можем да се спрем и свободно да си отпочинем. Кое наригам почивка? Да си починем всред Природата значи да усетим в себе си едно вътрешно облекчение, а в ума ти да проблесне една велика мисъл. Някой път речеш да си починеш, но веднага нахлуват в тебе груби мисли. Това не е почивка.

Един от важните въпроси в тази лекция беше въпросът за глутите на очите. Най-първо ще се заемете да коригирате очите си – това ще ви бъде една задача. Как ще ги коригирате? – Ще вземете едно гисто, ясно огледало и ще наблюдавате посоката на мъга, който излиза от очите ви. Накъдето

гледате и както да гледате, съзнанието ви трябва да бъде едно. Гледате към земята – съзнанието ви трябва да бъде едно; гледате нагоре – съзнанието ви трябва да бъде едно. Чужд отпразвите погледа си нагоре, ще мислите за Бога, за Релгията, за Безконечното, за светилите, за всички ученици, които са минали преди вас, за всички ученици, които се занимават с наука; ще мислите още за знание, за музика, за поезия – за всичко възвишено в света. Като погледнете надолу към черната земя, какво означава тя? – Черната земя, това са греховете на всички същества. Грехове има на Земята, затова е станала черна. Тя представлява живот на сили, на хиляди и милиарди същества, които са живели лош живот и затова са свързани с нея и не могат лесно да се освободят. Ние някой път казваме: „Колко са хубави тия дърветата!“ Понякога в Природата се среща едно съвпадение, а именно: злите, които се образуват от лъчите на вашите очи, съвпадат с злите на материята в Земята и затова се случва някой човек да заспи в гората и поведе да не се събуди. Это защо в планински места може да лежите, но да не заспите. Няма да се страхувате, но съзнанието ви трябва да бъде свързано с Невидимия свят. Ще лягате и ще ставате, но едни ще седете, ако искате да сте в безопасност. Ще избирате по

възможност южните и източните склонове – те са най-здравословните места. Там има повече съхранена енергия от синия цвят. В северните склонове пък има повече съхранена енергия от зеления, портокаления и червения цвят.

После, ще обърнете внимание на шапките си, на косите си. Купувате си шапка – ще гледате по възможност да е валеста, да няма много гънки, да не е много надиплена или нагупена. Нагупената шапка може да ви донесе много пакости. Когато човек си нагупва шапката, нагупва си и характера. Гледам, някой поет си разгорлил косите; няма по-лошо нещо от това. Ще гледате по възможност косите ви да са приобрани. По някой път те знаят по-добре своя път, отколкото вие да ги нареждате. Пъй, както пада всеки косъм на главата, образува известен ъгъл. Тия ъгли на космите играят много важна роля при прегрупването на светлината. Вие може да считате тия неща за много дребнави, но знайте, че животът е свързан само от дребни неща. Ако вие искате да си създадете характер, трябва да знаете, че той се създава от тия дребни неща във вашите коси. Щом косите ви не се подчиняват на вашата воля, щом палецът ви не се подчинява на вашата воля, вие трябва да се пазите. Всяко ваше движение трябва да бъде под контрол на волята ви. Кажете

например: „Не знаей какво ми стана, но не мога да съвам пръста си.“ Ще го съвате, няма да го оставите така. После, казват: „Не знаей какво става с моите коси, но много са цъфкнали, не мога да ги прибера.“ Не, ще заповядате на косите си! Не ако вие не можете да заповядате на вашите коси, на кого ще заповядате тогава? Знаете ли кога цъфкват косите на човека? – Когато човек не може да се контролира. Тогава гневът взема надмощие в него, той става нетърпелив и косите му цъфкват, нахохорват се, не искат да се подчиняват. Щом стане тих и спокоен, щом стане търпелив, и косите му вземат своя път. Забелязали ли сте как изобразяват великите хора? – С гладко пригесани коси и с прав път. Ч някои жени косите са пригесани гладко и с прав път. Това е добър знак. Косите трябва да падат еднакво и от едната, и от другата страна. Според какъвто ъгъл пада всеки косъм, такова влияние упражнява и върху характера на човека. Косите имат свой произход. Някой път ще ви задам тема: „Кога са се явили косите в света.“ Това е една интересна студија, но доста трудна. В работите косми няма, а мустаци има само тук-там.

Всички тия неща, които ви казвам, са потребности за вас, понеже вие сте още млади. Знаете ли защо ви давам тия предпазни мерки? Защото морето,

през което минавате сега, е бурно и някои от вас ще минат през кризи – напред-назад, нагоре-надолу. Корабът няма да потъне, но пътникът все така може да направи карамбол.

И тъй, ще държите връзката с Бога! Ще внимавате очите ви да имат нормално състояние, да не правите несъзнателни движения, с ръцете си например. Какви трябва да бъдат движенията ви? – Ще правите движения, които да ви са приятни – сами да сте доволни от тях. Като направим едно естествено движение, съгласно със законите на Природата, ти ще почувстваш голяма приятност в себе си. Тък като направим едно неестествено движение, ще почувстваш, като те те прерязва нещо с нож. В погледа на очите си и в обръщанията си към хората трябва да бъдете много внимателни. Но не е за другите, то е необходимо за вашето вътрешно развитие. Като оккултни ученици вие трябва да се отмигавате!

Някой път, когато човек се уплаши, той отваря очите си, а когато иска да приеме по-малко външни впечатления, той си затваря очите. Тонякога човек си държи главата наведена наляво, друг път – надясно, някога – назад или напред, но всички тия движения не са случайни, те са резултат на нещо. Това са все въгли, които показват известна дисхармония в човека.

Окултният ученик не трябва да бъде, както казват французите, конте. *Що е конте?* – Когато човек се облеге, докара, едва стъпва на пръстите си и току поглежда навсякъде. Но това е изопачаване на характера. Когато вървим, движенията ти всякога трябва да бъдат в хармония с твоята обща мисъл, с твоето общо чувство. Тод общо аз подразбирам говеишкото в тебе. И волята ти трябва да бъде в хармония с движенията ти. Пъци е езикът на Природата.

Сега, ще държите съдно съзнанието си и ще пазите връзката си с Бога! Това ще ви бъде задача за един месец (до 16 януари 1924 г.). Ще мислите върху това всеки ден по петнадесет минути, и то като вървите по пътя. Ще вървите свободно, съзнанието ви ще бъде съдно, без да ви забележат хората – естествени ще бъдете. Може да преминавате от единия тротоар на другия, ще вървите между хората и никой няма да ви забелязва.

Бъдно съзнание и правилни движения на опите! Според този закон, направете един опит, да видите как действията погледът на опите ви върху другите. Срецнете някоя ваша сестра – погледнете я, като отправите погледа си нагоре, към Бога, усмихнете се вътрешно, слабо, незабелязано и вижте как ще се почувства тя. Като я погледнете така, тя ще види

във вашия поглед една мека, нежна усмивка и ще се зарадва. Като срещнете някой млад брат, погледнете го така, като че го познавате. Тия погледи влияят отлично и върху вас, и върху околжаващите ви. Някой ден може да направите някой несполучлив опит: наместо да отправите лъга нагоре, вие го отправяте надолу. Погави ще ви гложат. Повек, като прави опити, може да направи някоя погрешка, но това да не ви смущава.

Тайна молитва

- Само светлият път на Мъдростта води към Истината.

- Тя постоянно ни весели.

Девета лекция от Учителя, държана на 16 декември 1923 г., София

Чътвания. Образи.

- Само светлият път на Мъдростта води към Истината.

- Тя постоянно ни весели.

Размишление

Проект се резюме от работите върху темата:
„Ползата от богатството и сиромашията“.

Проектоха се няколко от работите върху темата:
„Разлика между нравствения и духовния човек“.

За следния път - тема №13: „Произход на нравствеността“.

Как мислите, нравственият човек може ли да бъде духовен? (- Може.) Духовният човек може ли да бъде нравствен? (- Може.) Кого поставяте по-горе? (- Духовния.)

Упражнение: Дясната ръка се издига отдолу, върви напред и с малко свити пръсти се поставя над рамото. Толека ръката се изправя, дланта се обръща надолу. Силно опнете ръката си! Ръката - малко надолу вляво, нагоре, надясно. Движение в кръг няколко пъти. Дясната ръка - настрани, като прави кръгове надолу, напред, нагоре и назад - няколко пъти.

Седнете на местата си и започнете: дясната ръка – надясно, отпред пред гърдите, вляво. После – пак вдясно, подианата при лакътя във вид на кръг. Ръката минава пред лицето: вляво, напред и в полукръг се извива надясно. Най-после турете ръцете си върху масата.

Изправете телата си! Лявата ръка – напред, после – наляво, надясно. Лявата ръка – надясно, а дясната – наляво, хубаво опнати. Ръцете – настрани, после – пак прекръстосани – дясната отгоре. Това ще направите няколко пъти: веднъж – дясната отгоре, веднъж – лявата отгоре.

Пръстите на двете ръце се срещат и се допират пред лицето хоризонтално, с дланите надолу. Движение на ръцете нагоре, напред, надолу – кръгообразно, все пред лицето.

Сега ще упражните и дишането при движенията. Когато ръцете минават пред гърдите с допирени пръсти нагоре, после – напред в кръг, вие ще вдъшвате. Надолу и пред гърдите – ще издишвате.

Ръцете се разтварят настрани, после пак се събират пред лицето с допирени пръсти и с дланите надолу. Пъти се движат ръцете надолу-нагоре няколко пъти.

Пази везер ще говоря върху упътвания и образи. Да допуснем, че имате една единица. Какво се

подразбира в математиката под думата единица? Две, математиците, какво подразбирате под думата единица, каква е основната идея? (- Единицата е неизмеримо число.) Какво подразбирате под думата две? (- Две е поредно число или две единици. И всички останали числа са двойни единици.) Значи единицата е мярка, с която се мери. Да допуснем, че метърът се взема като единица мярка. Тази единица дели ли се? - Дели се. На колко? (- На десет и на сто равни части.) Всяка част от тях се дели на още десет части. Значи един метър има сто сантиметра, хиляда милиметра. Дотук учениците спират. Според туй схващане единицата, с която се мери дадена величина, може ли да се дели на по-малки части от нея? (- В математиката се прави разлика между число и величина. Величините подлежат на измерване, а самите числа, понеже се смятат абстракции, не подлежат на измерване. Само по себе си, числото се явява като идея и служи като мярка за измерване на величини. Числото не се мери, а величината се мери.) Погава, от чисто математическо гледище, по какво се отличава най-малката величина в света? - Не може да се дели. (- Математиката приема за най-малка величина нулата, понеже няма никакво измерване или, другояче казано, има нулево измерване.)

Разбира се, ако ние се занимаваме с мъртвите числа, въпросът е решен, но ако имаме едно, две, три или повече пясъчни или житни зрънца, въпросът седи другаде. Имаме например едно житно и едно пясъчно зрънце. Да кажем, че те имат почти еднаква тежест. Може да попитате по какво се отличава пясъчното от житното зърно. – В житното зърно има една специална сила, която го увеличава от вътре на вън. Но като посеете едно житно зърно, след като израсне и върже, новоизраслото житно зърно ще бъде ли по-голямо от посевното? При известни условия може да го накараме да стане и по-голямо, и по-малко. Ако вие вземете най-хубавото житно зърно и го поставите в една прекрасна почва, то ще израсте и ще даде по-едър, по-голям плод от посевното, на следната жетва ще се увеличи още повече и т. н. И ако продължаваме така, има възможност да стане голямо като кокосе яйце – чрез подбор, разбира се. Само разумният човек може да направи това. Човекът може да увеличи големината на житното зърно, защото в него има жива сила, а в пясъчното зърно няма такава сила.

Сега, да допуснем, че имате един кристал от някаква сол, голям колкото житното зърно. Този кристал се отличава по това, че ако го разтворите във вода и после изпарите водата на този разтвор,

солта отново ще кристализира по същия начин, както и по-рано. Въпросът е сега от един кристал, разтворен във вода, след изпаряването на водата могат ли да се получат два кристала? Ние няма да се произнесем дали може, или не, но ще подложим този въпрос на проучване. В житното зърно става размножаване. Някои окულтисти смятат, че и кристалите могат да се размножават. Те смятат, че златото не се образува в Природата тъй, както съвременните учени твърдят; те казват, че златото в Земята расте, развива се и се размножава тъй, както и ябълковото семе, и затова зърната на благородните метали те наричат плодове. Но това е тяхна особена терминология.

И тъй, за да можете да работите с известни идеи, вие трябва да имате за тях ясна представа в съзнанието си. Знаете ли в какво седи ясната представа? Можете да имате ясна представа за житното зърно само тогава, когато сте боравили с него, когато е израсло под прямото ваше ръководство, когато вие сами сте събрали плода му и сте го опитали и веднъж, и дваж, и повече пъти. Още по-ясна представа за житното зърно ще имате, когато влезете в съобщение с него. Възможно ли е между човека и житното зърно да има разговор? – Теоретически е допустимо, но колко хора има днес на

Земята, които могат да се разговарят с житното зърно? Ако вие бихте лансирали идеята, че можете да се разговаряте с едно житно зърно, всички ще считат, че имате нещо ненормално в себе си, и ще кажат: „Този човек говори невъзможни работи.“ Да влезем в стобъчение с едно житно зърно, това е невъзможно при известни условия, вярно е. Но мислите ли, че вие можете да влезете в общение с човек, на когото сърцето е погълнато от една непреодолима скръб? Можете ли да заинтересувате с нещо неговия ум, можете ли въобще да говорите с него? Да допуснем, че пред вас седи един гладен човек, в съзнанието на когото седи само мисълта за ядене – нищо друго не го интересува. Можете ли да говорите на този човек за красиви работи? Каквото щете да му говорите, той ще мълчи, с нищо не ще можете да го заинтересувате, освен с хляб. С какво ще можете да заинтересувате жаждния? – С водата. С какво ще можете да заинтересувате онзи, който търси знание? – С науката. Следователно психологически е доказано, че в даден момент душата има такъв стремеж, който може да се задоволи само от една основна идея. И тази идея сама по себе си е жива. Проследете това нещо в себе си. Всички вие минавате през известна криза, не сте разположени духом, и представите си например, че някой ви заговори за

житното зърно. Какво ще направите? Ще кажете: „Какво ми трябва сега тази единица – житното зърно?“ Триви сте, в този момент вас ви интересуват други работи, други единици. Например някой може да го интересуват житните зрънца, друг може да го интересуват диамантните зрънца, трети – друго нещо, но всеки човек си има известна основна идея, която го интересува най-живо, тя е обект на неговия ум. Оттук и всяка идея в света, за да бъде реализирана, трябва да има обект.

Ще поясня мисълта си: да вземем например гневът. Всеки гняв без обект е вреден за човека. Гневът ви трябва да има обект, за да може в този обект да се трансформира. Ако вие се гневите, без да имате обект, значи без причина или без да знаете дали този човек, на когото се гневите, е виновен, или не, тогава не се гневите. Като казвам да не се гневите, разбирам да не се гневите без причина, без обект. Като се гневите, трябва да знаете кому се гневите и защо. Всички сте гели комедията от Молиер „Скътерникът“: обира го някой, той вика, сърди се, подозира всички. Питат го: „Кой те обира?“ – „Целият свят ме обира!“ Пред него всички са виновни. Не, в дадения момент всички не могат да бъдат виновати. Не могат да бъдат виновати нито двама, нито трима, нито четирима или повече. Ако

има някой, който ти е причинил вреда, това е само един, не са двама. Законът е такъв: двама души не могат да ти причинят някаква вреда, само един може да ти я причини. От чисто окултно гледище злото в света може да произтига само от един принцип.

Сега ние говорим за злото, но трябва да се знае какво нещо е зло. Например вие говорите много пъти за реалност, но не знаете какво нещо е Реалност. Въз определях тази сутрин в беседата си що е Реалност: това, което свързва всички свои части в едно цяло и им дава простор за развиване, е Реалност. Реалността всякога присъства в своите части; не присъства им в своите части, тя не е Реалност. Следователно ние сме единица или част, защото единицата може да има свои части, по-малки единици, в себе си. Метърът например е една основна мярка, основна единица, но тя не е мярка на Природата. Французите са изчислили, че метърът съставлява една десетмилионна част от земния меридиан, но това изчисление не е вярно. Френските математици трябва да направят нови изчисления, защото Земята се уголемява всяка година. От времето, когато е взета тази мярка, до сега са изминали много години, затова французите трябва да реформират метъра, т. е. да направят нови

изчисления. Знаги метърът е една условна мярка в света, но в Природата съществуват други мерки, други основни единици. Васага в света ние си служим с тия изкуствени единици. Те не са лоши, но с тях не можем да разрешаваме великите задачи на живота.

Следователно всеки за себе си има известни задачи, които трябва да разрешим, но има и общи задачи, които трябва да разрешим. Например някога вие сте недоволни, кисели, не знаете причината на това недоволство и кой как влезе при вас, вие кипвате. Това е едно психическо състояние. Защо е то? Вие трябва да разберете същността на нещата. Влезе някой при вас, пита ви: „Защо не си разположен, какво има?“ Вие казвате: „Излез навън, не съм разположен, разбери това!“ – „Защо?“ – „Той не е твоя работа.“ И после казвате: „Той е причина – дойде днес при мен и ме разтревожи повече.“ Обаче тъй се случва, тъкмо първият излезе, идва втори и вие казвате: „Излез вън, не съм разположен! Это как ме разтревожи този човек.“ Влязат след него трети, четвърти, пети и най-после влезе един ваш весел приятел и ви предаде едно писъмце. Вземате писъмцето и всичкото ви неразположение изгезва. Вие започвате да скагате, да се радвате. Защо? – Този ваш приятел е намерил най-чувствителното ви

място. То е толкова чувствително, че най-малкото побутване, най-малкото докосване до него е в състояние да ви накара да подскагате от радост.

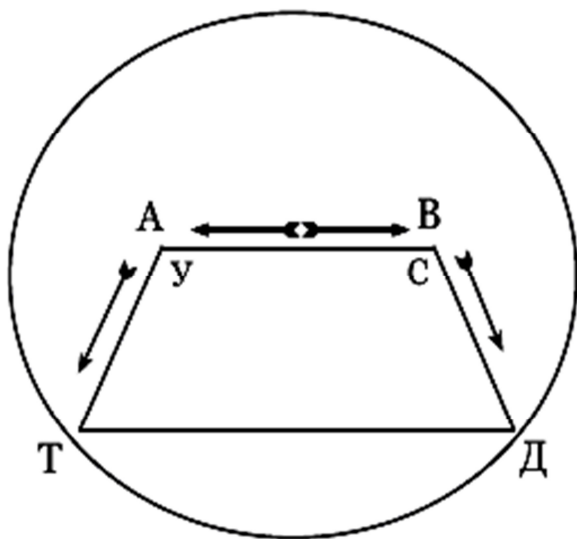

Фиг. 1

Ще ме попитате на какво се дължи неразположението в човека. Неразположението се дължи на скъсане връзката с Бога, или аз считам неразположението за резултат на една психическа противоположност. Неразположението, скръбта, недоволството произтигат винаги, когато съществува дисхармония между две съзнания, които са свързани заедно, а се стремят към две противоположни посоки. Вземете например говешикия чм и говешикото сърце. Да допуснем, че величината \mathcal{A} е чмът, а величината \mathcal{B} – сърцето. Чом чмът и сърцето се движат в две

противоположни посоки, веднага в самия човек, в неговата душа, в неговото вътрешно естество се явява едно смущение, едно неразположение. Тогава ти, човекът, ще се постарает да склониш или твоеето сърце, или твоя ум, да изменят посоката на своето движение. Умът се движи в посока към П, а сърцето – в посока към Д; как ще изменят сега посоката си, как ще примирите вашия ум и вашето сърце (– Ще съединим пътищата им.) Добре, като ги съедините, ще се образува пътят ПД. Какво се постига с това? (– Равновесие, съгласие.) Не, съгласие не се постига, а се образува само една арена на война. Все по този начин ограничавате злото. В този кръг се води война.

Да дойдем до реалното. Да допуснем, че между сърцето и ума има разногласие; как ще примирите вашето сърце и вашия ум? Представете си следното положение: от една страна, умът ви иска да се учи, имате силно желание да отидете в странство да учите; от друга страна, майка ви е толкова болна, че никой друг не може да ви замести, вие трябва да останете да я гледате. Как ще примирите тази противоположност? Трябва ли да се откажете да отидете в странство? – Не. Какво трябва да направите тогава? (– Да погледаме, докато майка ни оздравее.) Да, но въпросът сега е разрешен само наполовина. Представете си, че майка ви толкова ви

обига, че не ви пуца в странство. Най-първо тя намира за претекст блестота и не ви пуца, но като оздравее, пак не ви пуца, казва: „Не, тук ще си седим, там можем да се разблеем, всичко може да се случи с тебе.“ Ако вие я обигате, как ще постъпите? (– Ще я вземем със себе си.) Въпросът пак не е решен. Друга мъкотия се явява сега: баща ви е жив, тук е на служба и не пуца майка ви в странство. (– И него ще вземем.) Да, но той не може по никой начин да дойде и казва: „Как, мене сам ли ще оставите?“ Той ви пуца да отидете да се учите, а майка ви иска да останете при нея, не ви пуца. Кое е най-умното сега? Да вземете майка си със себе си, като убедите баща си да я пусне, или да убедите майка си да остане при баща ви? (– Майката да остане при бащата.)

Друго положение: допуснете, че вие сте един момък или една мома, но толкова слабхарактерни, че можете да пропаднете в странство. Тогава по-добре за вас е да дойде и майка ви. Ако баща ви е чужденец, ще я пусне с вас. Ако пък вие сте силни натури, тогава майка ви трябва да остане при баща ви. Тогава кой е връзката между бащата и майката? (– Децата.) Кой е връзката между сина и бащата? (– Майката.) Следователно в дадения случай майката е реалното. Бащата не създава къщата,

майката я създава. Бащата като замине, майката може да поддържа къщата, но майката като замине, бащата не може да поддържа къщата – на бащата остава да намери друга майка. Майка и баща, това са условни величини.

Представете си сега друг въпрос, който се отнася лично до вас. Да допуснем, че някой иска да си поживее, да се повесели, да си поиграе в този свят. Низшият чум в човека изисква това, когато Духът в него изисква един чист, строг и възвишен живот – идея има в него. Чумът е чужден, например, но иска да отиде в странство още да се учи, да опита всичко в света, да си поиграе. Три всички тия условия Духът трябва ли да остави чума сам? Какво нещо е Духът – мъж или жена, майка или баща? (– Майка.) Значи между Духа и плътта има борба. Духът казва на плътта: „Без мене ти не можеш да отидеш в странство. Ако аз не дойда, ти съвсем ще пропаднеш.“

Та вие трябва да пазите в чума си основната идея. Коя основна идея? (– Да слушаме Духа, майка си.) Основната идея, с която се започва Животът, основната идея, с която се пробужда човешкото съзнание и с която човек почва да работи върху себе си, е единицата. Единицата е първичната идея, която дава подтик на чума, на сърцето и на волята. Тази първична мисъл трябва да пазим. Защо? Защото

всички хора не измерват еднакво своя вътрешен мир. За да не изпаднете в грешка, не мислете, че Бог има еднакви отношения към хората. Бог като основна идея има различни отношения към всички същества, които са излезли от Него. Даже към две същества Бог няма еднакви отношения – за всяко разумно същество Бог има специално отношение. Това отношение, което Бог има към едного, е специално, Той не може да има същото това отношение към другото. Хората се отмигават именно по това специално отношение на тази първична същина, на Бога. Тази първична същина отмигава човека, тя му дава подтик, стремеж да расте, да се развива и тя е основната идея, за която всички трябва да се държите. Изневерите ли на тази първична идея, непременно ще навлезете в сянка и в мрак. Така вие се подхлъзвате. Грешките идат у хората всякога, когато те напуснат тази първична идея. Не жертвайте за нищо първичната си идея, дръжте се за нея! Ако човек се държи за първичната си идея, ще бъде смел и решителен.

Някой път вие сте учили духом; защо? – Тонетже не се държите за вашата основна идея. Моето говорене тук, моите отношения към вашата основна идея целят следното: аз искам само да създам условия, при които вашата идея ще може да се развива. Обаче ако

вие не сте внимателни към тия условия, които аз ви създавам, може да се дойде до неблагоприятни резултати. Защо? Представете си, аз предвиждам, че вие искате да си построите къща на някоя могилка. Аз зная, че там ще дойдат проливни дъждове и вашата къща може да пострада. Какво правя? Започвам да залесявам това място с растителност, за да запазя почвата от проливните дъждове. Представете си, аз посадя едно дърво – вие го изкорените навън, аз посадя второ – вие пак го изкорените. Питам: може ли вашата основна идея да се развива? – Не, ще пострада. Тия наводнения ще разрушат цялата местност, в която вие живеете. Това представлява съвременният критически ум, който нищо не разрешава, а само отрича. Ти го попитам: „Хубаво ли е това?“, той казва: „Това е лошо.“ Е, кое тогава е хубавото в света? В даден момент, когато трябва да се произнесете за нещо, не казвайте, че основният закон е такъв. От гледището на тази велика Божествена наука, цом намерите една погрешка в себе си, не се стремете да намерите друга погрешка, с която да оправдаете първата. Всяка погрешка във вас, каквато и да е тя, е сянка, единица. Аз означавам грешките с минус единица (-1). А на тия неща, които са станали добре, турям отпред плюс – аз означавам тия неща с плюс единица (+1). Тий цото, намерите ми една

погрешка, не се старайте да намерите втора, а ще гледате от какво е произлязла тази погрешка и каква добродетел ѝ съответства.

Някои от вас често ми казват: „Обигам да се гневя, не мога да се въздържа. Какво трябва да направя?“ Гняв имате всички и не се въздържате. Сега вие търсите един цял, панацея против гнева. Знаци кипвате по някой път, не мислете, че кипването е лошо нещо. Кипването, това е неустойчивост. Това показва, че във вас има киселини, които ще ви накарат да кипнете. Най-първо, трябва да разберете закона на предохраняване. Вие трябва да изолирате всички киселини от себе си, да ги турите под контрол на вашата воля или пък вашата воля да бъде тъй бърза, че киселините да са вън от вас. Вие трябва да боравите с тях, а не те да боравят с вас. Питам ви как лекувате вашият гняв? Вие не го лекувате, вие казвате: „Пакай да отворя капака, да видя какво прави онзи приятел там.“ Кой отваря капака? – Грехът. Вие отворите капака и гневът отново се разгаря. После пак го захлупите. Не, не, това не е лекуване на гнева. Разневиите се някой път и си казвате: „Аз никога няма да простя на този човек.“ Но във вас веднага настава едно омекчаване, едно желание да превърнете този състояние на гняв в някакво по-висше състояние.

Какво трябва да направите? Идете да услужите на този човек в нещо – това аз наригам лекуване на гнева.

На какво се дължи гневът? Гневът е плод на едно непостигнато желание. Въз наригам гнева деца недоносчета, родени на пет-шест месеца. Във всички хора въобще се заражда гняв, когато известна идея или мисъл не се постигне. Тогава човек или се разгневява, или скръбти. Скръбта е само фаза на гнева. Някой път гневът лекува скръбта, някой път скръбта лекува гнева. Най-първо, като се разгневим, ще превърнем гнева на скръб, а после математически ще намерим между две скръби една малка радост. Между една малка скръб A и друга B има скрито едно тегение C . Ще намерите туй вътрешно тегение на Радост и ще превърнете гнева на скръб, а скръбта – в Радост.

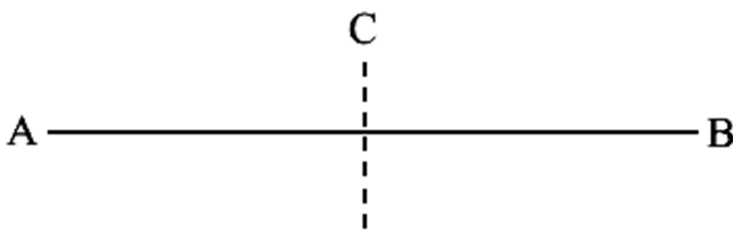

Фиг. 2

Сега вие ще ме попитате възможно ли е това. Въз ще ви представя следния пример. представете си, че вие имате приятел, когото много обичате. Той е

много умен, добър, но иска да ви опита. Вие сте студент някъде и баща ви е изплатил десет хиляди лева, които туряте в сандъка си; той намира ключа и задига парите ви. Като видите, че парите ви липсват, какво ще направите? Най-първо във вас ще се яви страх, после – скръб, най-после – негодувание и гняв. Тия три неща – страх, скръб и гняв – изпъкват едновременно. Но какво става? Този ваш приятел идва при вас и вие му казвате: „Някой е откраднал парите ми, не знам кой е.“ Приятелят ви казва: „Аз ги откраднах!“ – „А, ти си играеш с мене!“ – „Не, аз ги откраднах.“ – „Ами как?“ – „Откраднах парите ти и ги раздадох.“ Допуснете, че вие констатираме, че вашият приятел действително е взел парите и ги е раздал. Питам: заради вашите десет хиляди лева вие ще измените ли отношенията си, любовта си към вашия приятел, как мислите? (– Няма.) Добре, ако ги измените, вашата постъпка е -1 , ако не ги измените, тя е $+1$. Знаеи щом измените на вашия приятел, вие имате отрицателна величина, с която трябва да работите – вие сте изгубили доверие в него. Този ваш приятел идва след няколко дни и ви казва: „Извини ме, аз съзнах своята погрешка и ти връщам наместо десет хиляди лева, дванадесет хиляди. Съзнавам, не трябваше да направя така.“ Какво ще стане във вас? Вашето

положение ще се подобри, но отношението ви към
вашия приятел ще се влоши.

Тайна молитва

- Само светлият път на Мъдростта води към
Истината.

- Тя постоянно ни весели.

Десета лекция от Учителя, държана на 23
декември 1923 г., София

Единицата и вечността

- Само светлият път на Мъдростта води към Истината.

- Тя постоянно ни весели.

Размисление

Проект се взема от темите: „Разлика между нравствения и духовния човек“.

Проектоха се няколко от работите върху темата: „Разлика между мит и басня“.

Сега, от ваше гледище, от ваше становище как бихте си обяснили появяването на морала? Или как бихте си обяснили възникването на отношенията между хората?

Как ще си обясните още от какво произтича разнообразието в Природата? – Разнообразието е резултат от различното размножаване. Тези от вас, които се интересуват от чисто окултната химия или физика, или биология и т. н., най-първо трябва да разгледат и прочат плодовете, а именно

ранните и късните плодове. Едни плодове зреят през месец май или юни, каквито са герешиите, вишните, други плодове зреят през лятото, а трети – през есента. Дренките например зреят през есента. Герешиите и вишните цъфтят рано и узряват рано, дренките пък обратно – цъфтят рано, узряват късно. Ще ви запитами защо именно някои от тия овоци дървета цъфтят рано и зреят рано, а някои цъфтят рано и зреят късно? Знаете ли онзи анекдот за дряна, в който се разправя следното: дрянът цъфнал най-рано от всичките дървета и дяволът, като го видял, казал „Тонезе аз пръв видях дряна, той е мой.“ Другите дървета, като чули това нещо, взели да цъфтят по-късно и затова първо хората ги виждат. Дрянът си мислел, че като цъфнал най-рано, и най-рано ще узрее. Обаче Господ казал: „Тонезе дрянът цъфти най-рано, ще узрее най-късно.“

Сега какъв закон можете да извадите от примера за дряна? Законът е следният: всички ония условия в живота, които се показват приятни и благонадеждни, нямат всякога бързи резултати. Дрянът цъфти най-рано, но зреенето му не е рано. Такива случаи има и с учениците в училищата. Има ученици, които в първи, втори, трети и четвърти класове на гимназията са отлични, но цом дойдат до пети, шести, седми и осми класове или съвсем

пропадат, или свършват като последни ученици. Някои пък обратно – започват като слаби ученици, а последните класове свършват отлично, като силни. Психологически разгледан този въпрос, коя е причината, че дрянът цъфти рано, а зрее късно? Коя е подбудителната причина да цъфти рано? Било е време, когато дрянът е цъфтял рано и зреел рано. Първоначално той е бил тропическо растение и после го пренесли в умерения пояс. Обаче, като го пренесли в умерения пояс, той запазил своето първоначално естество, но от горивата опитност, която получил в живота си, казал: „Не струва да зрея тъй бързо.“ Значи, ако някой човек иска да бъде здрав, морален, той трябва да има характера на дряна. В обикновения живот използват дренките за леко средство. Когато стомахът ви се разстрои, сварете си дренки или пък яжте пресни дренки и стомахът ви ще се оправя. Черешите пък действат слабително върху стомаха. Забележете, всички растения, у които венчето на цвѐта е петолъчно, действат слабително върху човешкия стомах. Значи числото пет е етикет, показва някакви свойства. Разбира се, с това аз не искам да разглеждам медицински въпроси, да се занимавам с лекобното действие на растенията, но искам да ви обърна внимание на това, че във всички

растения се изразява една вътрешна страна на живота.

Да се върнем пак към въпроса за дряна, защо именно той цъфти рано, а зрее късно. Най-после, защо аз ви задавам един такъв въпрос, на който не можете да отговорите? Не е грях, когато човек не може да разреши един въпрос, защото целият живот е образуван все от такива неразрешени въпроси. И аз считам самия човек за една неразрешена формула. За днес едва половината от тази формула е разрешена, а в бъдеще, когато се разреши цялата формула, еволюцията на човека ще бъде завършена. Аз говоря за еволюция, която включва в себе си всичките форми на своето битие.

Във всички ви трябва да се развие наблюдението. Не казвам да бъдете любопитни, но наблюдателни. Любопитството е лоша черта, а при наблюдението ще трябва да изваждате моралната страна на явленията и фактите, които наблюдавате. При наблюдението ще схващате какви са отношенията между хората. Например срещнем двама души, които се обигат; като наблюдавам, веднага трябва да намерим връзката, която съществува между тях – веднага трябва да разберам коя е причината, дето се обигат. Ако срещнете приятелите А и Б, които се обигат, после приятелите А' и Б', и най-после

приятелите A^2 и B^2 , мислите ли, че това приятелство и в трите случая е едно и също? Мислите ли, че условията и побудителните причини на приятелството са едни и същи? Не, именно причините на тия приятелства не са едни и същи. Въз съм срещал мнозина, които обигат някого само заради сините му очи. Въ пък този, със сините очи, като срещне друг, с черни очи, казва: „Като тези черни очи подобни не съм виждал!“ Значи той обига този човек заради черните му очи. Този, който обига приятеля си заради сините очи, казва: „Нещо особено има в тия сини очи!“ И действително, има нещо особено в тия сини очи; и в тия черни очи пак има нещо особено. Срещнете друг някой с черни очи, казвате: „Този човек не ми е толкова симпатичен.“ Защо, нами и той има черни очи? Не, има закон, според който ти не можем да имаме едновременно двама приятели. Когато кажем, че не можем да имаме едновременно двама приятели, ние разбираме една определена идея. Това означава, че на физическия свят ти можем да имаме само един приятел, а не двама, и то по следната проста причина: ако имаме един съд, който съдържа един литър вода, ти можем да налеем в него само един литър вода, нищо повече. Можем ли да налеем в този съд два литра вода? – Не може по никакой начин. Значи един литър вода,

това е единият приятел, който можем да вметим в съда – двама не можем.

Друго положение: вие знаете закона за скачениите съдове от физиката, нали? Питам тогава: приятелството на твоя приятел може ли да премине в друг някой? – Може. Как? – Ти имаш един приятел, а този твой приятел има друг свой приятел. Сега, по закона за скачениите съдове – за преминаване на течностите от един съд в друг – приятелят на твоя приятел ще бъде едновременно и твой приятел. И тогава аз ви задавам следния въпрос: може ли да имате приятели в Духовния свят? – Можем. Какви ще бъдат те? Вие имате и сте имали приятели. Можете ли да ми опишете по какво се отличава вашият приятел? Всеки човек се отличава с една характерна черта, затова и вашият приятел, когото обичате, трябва да има една отличителна черта, каквато у вас няма; и у вас трябва да има една отличителна черта, каквато у него няма. Следователно туй, което в тебе няма, а в него има, и туй, което в него няма, а в тебе има, прави съединението. Оттук излизаме един оригинален закон в окултната наука, според който равните отношения не могат да се събират. Според това, единица с единица не могат да се съберат на едно място. Това, че хората се събират на

едно място, показва, че те не са единици – те са части на една единица. Днес хората казват всеки за себе си: „Аз съм една единица.“ Не, не си единица. Все видяхте, че единица с единица не могат да се съберат. Единицата с нула например може да се събере, при което се получава числото 10.

И тъй, вашият приятел, с когото ще се съберете, или той трябва да е нищо, а вие – единица, или вие трябва да сте нищо, а той – единица. И като се съберете двамата, ще образувате една десетица. И ако те срещне някой и ти каже, че ти не струваш нищо, кажи му: „Аз тъкмо това търся – една единица, която като намеря, ще я направя десет пъти по-голяма. Ако ти си единица, ела при мен, защото без мен пак единица ще си останеш, а с мен ще станеш десет пъти по-голям, отколкото си сега.“ Тук приложението на тази единица е оригинално и смешно.

Знаги въпросът за единицата в оккултната математика седи така: единица с единица не се събират. Това обаче още не е доказателство, че е така. За да се докаже, трябва да се направят един, два, три, четири, десет, ред опити, за да се убедите, че това не е нещо случайно, но е закон. Едно от обясненията на единицата и на нулата е следното: нищото или нулата всякога показва

условията, при които единицата може да се развие. Тя е празното пространство, при което единицата може да осигури своето съществуване. Знаги кръгът, нулата, нищото, това са условията, при които ще се развие Разумният живот. Следователно и това празно пространство има свое съзнание. Единицата като влезе в съзнанието на това „нищо“, то може да ъ предаде своето съзнание и да се изяви в нея. Нищо то само по себе си никога не се изявява. В оккултната наука това нещо е вярно и вие ще го опитате. Как? Вие може да сте свършили три или четири факултета, но щом се заемете да изучавате оккултната наука, с вас ще се случи нещо много интересно и много смешно. Най-първо вие ще погнетете да обяднявате, докато дойдете до едно място, при което ще гувствате, че сте прост като фасул, както българите се изразяват. Ще си кажете: „Откак започнах да изучавам тази наука, опростях, оглутях, обезумях.“ Но това е една илюзия. Тъзи празно пространство, което се означава с нищо, то е Божественото в човека, което най-първо ще те изтразни, ще те изгисти хубаво и след като те изтразни съвсем, ще започне наново да те изтълва и ще ти даде такива познания, за които ти даже не си и сънчвал. Мнозина от вас ще минете през това пространство и ще кажете: „Скоро да се махнем

оттук, да не седим на това място! Ако седим тук, скоро ще обезумеем, да се махнем по-скоро!" Вярно е това, но то е поради туй, че се намирате в закона на изпразването. Някои се страхуват от законите на окултната наука, но трябва да знаете, че това ще стане въпреки вашия страх. Природата е взела мерки за всичко – тя ще ви изпразни по всички правила. Вие можете да си говорите, че сте обезумели, че сте оглупели – тя няма да ви обърне никакво внимание. Този закон работи и вън от окултната наука, и то много последователно – не само между хората, но и между най-висшите, най-напредналите Същества. Когато тия по-висши от нас Същества поискат да слязат от висшите светове, за да изучават Вселената, и в тях става едно такова изпразване. И някои Ангели изпадат в това положение – считат се прости, оглупели и се гудят, че нищо не разбират, но после отново започват еволюцията си. И докато достигне своето първоначално положение, знанието у тях е десет пъти повече по-префинено, по-чисто, отколкото онова, с което са слезли в материята.

Сега някой казва: „Нищо ми трябва да се занимавам с тази наука? Въз оглупях, обезумях, нищо говешко не остана в мене.“ Добре, ами всички хора, които обезумяват, не остаряват ли? Я вижте онзи

стар дядо - всичко забравил и започва да говори детински работи. Ч него се явяват детински желания, капризи и от нищо не се интересува. После, гледам го, хванал се за тояжката или за бастуна си - на него има вяра, той му е опората в материалния свят. Защо той не уповава на нищо друго, защо не уповава на Бога? Защото не е разбрал закона на нищото. И той е станал прост като фасул и казва: „Няма какво да правя, ще се смиря.“ И какво става най-после? - Чмира. Като чмре обаче, вижда своето заблуждение. Това състояние на смърт представлява минаване на Божественото съзнание от едно състояние в друго. Всякога между два етапа, между две граници А и Б на Божественото съзнание се намира една междина С, наречена долина на смъртта. Това значи, че човек трябва да се освободи от всички свои лъжливи възгледи за живота. В това отношение смъртта изчиства праведния човек, а грешния, упорития човек го оставя да си носи последствията.

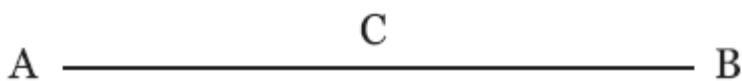

Фиг. 1

И тъй, вие можете да съберете единицата с нищото. В света съществува само една единица - тя е Бог; в света съществува само една вечност - тя е

нищото. Проявлението на цялостта Космос пък е проявление на единицата, проявление на вечността. Той представлява част от цялото. Думата част обаче не означава същинската идея. В такъв случай ние можем да се изразим дръзко, а именно: в света съществуват идейни форми, които не се създават, не се губят, а живеят вечно. В това отношение всеки човек е една идейна форма на тази първоначална единица.

Това е една определена идея за вас, младите. Ако решите да я разрешите в пълния ѝ смисъл, животът ви ще се обезсмисли. Можете ли да ми кажете защо животът ви ще се обезсмисли? Един богат американец повикал на уючение няколко същото богати американци. Знаете ли колко му е коствала тази вечеря? За всеки гост той е изразходвал дванадесет хиляди долара. Колко долара ще се изхарчат, ако на тази вечеря бъдат поканени сто души? – Един милион и двеста хиляди долара. Какво показва това? – Че великите идеи изискват изхарчване на голяма енергия. Човек, който се заема да разреши един велик въпрос, той се нагърбва с една много трудна задача. Някой казва: „Аз искам да разреша смисъла на Живота.“ Смисълът на Живота е разрешен. Той не може да се разреши, както вие мислите, за един, два или повече дни,

или за година, две, сто или повече. Разрешението му седи извън времето и пространството. Никого не се старайте да разрешите смисъла на Живота. Първия из пътя, срещам един човек, който си е ступил крака – смисълът на Живота в този момент е да му превърна крака. Срещам някъде един ученик, който иска да учи, но няма книга; аз имам тази книга, давам му я – в този случай смисълът на Живота е да му услужа с тази книга. То-нататък из пътя си виждам една вдовица, която има дете, което иска да ходи на училище, да се учи, но няма средства; вземам това дете, завеждам го на училище, плащам за него – ето де е смисълът на Живота в този случай. След тъй срещам един музикант, който иска да свири, но няма кой да го въодушеви и ме замолва: „Можеш ли да седнеш при мен да ме послушаш поне половин час?“, сядам, слушам го внимателно, той свири, вдъхновява се – в дадения случай това е смисълът на Живота и за него, и за мен – един ще свири, друг ще бъде слушател. Първия път той ще свири – аз ще го слушам, втория път аз ще свиря – той ще ме слуша. Ако имате един приятел, тъй ще постъпвате и вие помежду си: когато единият е активен, другият ще бъде пасивен – не могат и двамата да говорят едновременно. Някой път и двамата говорят, но по-добре е, когато единият

говори, а другият слуша. Той значи единият да свири, другият да слуша. Той свири, аз го слушам, давам си мнението, казвам: „Много хубаво е това парче“, той се въодушевява, радва се. Той става обмяна между хората. Обмяната трябва да бъде разумна.

Следователно красивото в живота, това е разнообразието. Докато вие се стремите към Божественото разнообразие, ще имате най-красивите чувства. Станете ли еднообразни, във вас ще се яви дисхармония или във вас ще влезе грехът. Красивото в света е първата стъпка в живота.

Друга грешка, от която трябва да се пазите, е следната: никога не завиждайте, че някой имал някакъв талант повече от вас. Виждаш някой поет или писател, който пише хубаво, казвам: „И аз искам да пиша като него.“ Не искам да пиша като него. Виждаш някой музикант, който свири хубаво, казвам: „И аз искам да свиря като него.“ Не желай да свириш като него; ти искам да бъдеш музикален, но да не изразяваш музикалността си като него, а по своему. Някой казва: „Аз искам да бъда религиозен като еди-кого си, да схващам Бога като него.“ Не, бъди религиозен, но не пожелавай да изразиш религиозността си като онзи човек – изрази я по начина на своята душа. Като поствъпвате по

този начин, вие ще имате такава свобода, че няма да се влияете от съвременното общество. Във съвременното общество хората се влияят един от друг, вследствие на това са обеднели. Как се познава, че един човек е обеднял? – Чужд човек има мрачни мисли, чужд става песимист, той започва да обеднява. Обедняването е един морален упадък. Точно ли това състояние да ви наляга, вие ще се върнете към закона на смиреността. Смиреността е начин за тониране в живота. Ще си кажете: „Аз ще се върна към това, което имам, него ще разработвам.“ Чужд вас има много скрити, неразработени сили, дарби и способности, които трябва да развие. Погава ще бъдете мощни и силни да изпълните всичко, което ви се даде.

Представете си сега, че при това време, каквото е днес във – студено, вятър и дебел сняг, бих задал на десет души от вас задачата да отидете някоя вечер на Герни връх и да се върнете. Колцина от тия десет души биха изпълнили задачата успешно? Може да отидат някои, но ще се върнат по астрален начин. Ако тази задача ви се даде от човек, който не разбира законите на времето, така ще бъде. При таква време вятърът ще ви отвее по всички правила и вие ще се лишите от живота си. Но ако един истински Учител ви даде такава

задача, всички ще отидете до Перни връх и ще се върнете благополучно. Как? Най-първо, като тръгнете, вятър ще има наистина, но Учителя трябва да бъде вътре в този вятър. Ако той не може да влезе във вятъра, вятърът ще бъде много опасен. Кое е опасното във вятъра? – Неговата студенина – в този вятър няма топлина. Хората умират ли от топлия вятър? – Не, от студения умират. Защо шопите от Софийско носят по два кожуха? Те казват: „От топлото човек не умира, но от студ умира.“ Тонезе в Софийско времето е много променливо, шопът казва: „Три тази промяна на времето трябва да нося по два кожуха на гърба си, иначе е опасно.“ И тази шопска мъдрост е много върна. Тази шопска мъдрост, преведена на духовен език, означава: човек трябва да има в ума си Знание и Светлина, а в сърцето си – Топлина. Това са двата кожуха. Имате ли ги, каквото и да е времето, всичко ще мине добре.

И тъй, всички тия течения в Природата се дължат на известни бури, които стават в нея. И те са причина за промяна във времето. Един велик Учител например може да измени тия течения. Той може да спре студено то тегение за шест-седем часа, докато отидете и се върнете от определеното място, и после пак да го пусне. Той може да спре бурята,

виелицата, но същевременно може да направи и друго едно нещо, а именно: ще вложи във вас повече влага, повече вода. Дие още не сте се занимавали с живата вода. Христос казва: „Изворът, който аз ще ви дам, ще бъде жив извор в душата ви.“

Та има в живота ви известни положения, с които трябва да се справите. Ако някой път се намирате в едно тягостно състояние, това да не ви обезсърчава. При това си състояние вие сте по-близо до Истината, отколкото когато се усещате силен. Апостол Павел, който е окултист, казва: „Когато съм слаб, тогава съм силен.“ Един дух мъ казва: „Моята сила се познава само в нищетата.“ Когато човек е слаб, само тогава в него може да се прояви Духът. Мъ е вярно и в училищата: от ония ученици, които се занимават с математиката, се изисква голямо внимание, т. е. концентриране и напрежение на мисълта. Кои ученици могат да бъдат добри математици? – Които могат да се концентрират. Между всички силови линии на ума има тясна връзка, затова от един математик не се изисква само едно механическо решение на задачата, но и разсъждение, което се добива чрез концентриране на вниманието. И слабият ученик може да бъде силен, като концентрира вниманието си – с това той ще развие математическите си способности.

От всичко, казано досега, коя мисъл е най-важна за вас? (– Не трябва да съберем единицата с нищото.) Да, това е основната мисъл за вас, а всичко друго може и да го забравите. Това е необходимо за вашето развитие. Единицата, това сте вие; нулата, нищото, показва всички Разумни същества извън физическия свят; плюсът пък показва, че човек може да дойде до истинския път само чрез страдания. При сегашните условия на Живота Истината се предава на говешките чумове и сърца само чрез страданията. Знанието и облагородяването на сърцето не могат да дойдат без страдания. Страданието засега е само един преходен етап. Ако някой мисли, че Знанието ще дойде без страдание, той е вляво – тогава именно неговите страдания ще се удесеторят. Дойдат ли ти страдания, ще кажеш: „Страданията ми са толкова, колкото са необходими за мен.“ Всяко страдание е знакът плюс, т. е. едно малко кръстче, и изразява едно аритметическо действие, а именно – събирането. Щом дойде страданието, ще погнеш да събиращ. Какво? – Ще събиращ едно плюс нула. Някой път този знак ще го превърнеш в знак за умножение (\times). В математиката си случват със следните четири знака: +, -, \square , \therefore . Тези знаци се допълват един друг.

Следния път ще бъдем в новата година. Вие ще благодарите на старата година, все пак научихте една Истина, те единицата трябва да се събира с нулата. Старата година казва: „Макар че нищо не ви научих, но аз си заминавам, като ви оставям поне следната Истина: единица с единица не се събира, но с нула се събира и дава числото 10.“

Тайна молитва

– Само светлият път на Мъдростта води към Истината.

– Тя постоянно ни весели.

Единадесета лекция от Учителя, държана на 30 декември 1923 г., София

Отношения между прозвите в природата

- Само светлият път на Мъдростта води към Истината.
- Тя постоянно ни весели.

Размишление

Проект се вземе от темата: „Разлика между мит и басня“.

Проектоха се няколко от работите върху темата: „Произход на нравствеността“.

За следния път – тема №14: „Разлика между прилежание и трудолюбие“.

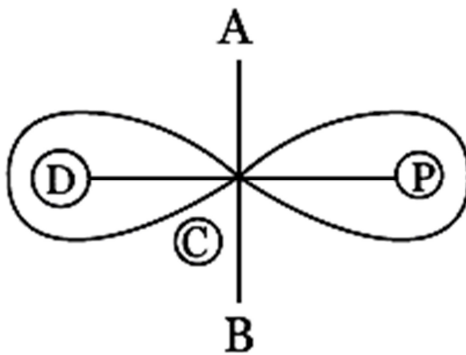

Фиг. 1

Линията АБ на чертежа представлява път, изминат от едно разумно същество – път на съзнанието С. Туй съзнание, след като е извървяло своя път от А към Б и няма накъде повече да се движи, връща се назад и оттам поема посоката към точка D, при което се образува един прав ъгъл. Съзнанието се отмигава по това, че щом достигне в движението си своята крайна точка, започва да образува около себе си една спирала. Но понеже съзнанието се движи вечно, от точка D отива в противоположна посока до точката Р и образува друг прав ъгъл. Понеже в това си второ движение съзнанието е отслабнало, при точка Р кръгчето е по-малко. Можете ли да си обясните кои са причините, дето при едното си движение кръгът е по-голям, а при другото – по-малък? Това е едно положение, което съществува вътре и в самата Природа. Линията АБ, която изразява пътя на вашето съзнание, е и линията на вашия нос. Тя означава крайния предел на говеешката интелигентност.

Да допуснем, че при това отклонение на говеешкото съзнание в точка D последната представлява дясното око на говека, което е по-разтворено, а точката Р – лявото око, което е по-малко разтворено. Можете ли да си обясните защо

Дясното око на човека е повече разтворено, отколкото лявото? Нали всяко явление си има своите причини? Обяснете тогава причините! Въвие още не сте се вглеждали нито в себе си, нито в другите хора. Човешките лица не са напълно симетрични – асиметрични са те. Ако се вледате, въвие ще забележите, че едната страна на човешкото лице е по-нежна, по-мека, също така и едното око има по-мек, по-приятен поглед. Ако човешката чувствителност се развива съзнателно, кое око ще се развие по-добре? Имайте предвид, че около очите има две течения: едното течение е от положително и отрицателно електричество, което тече в известна посока, а другото течение е от положителен и отрицателен магнетизъм, който тече в същата посока. Когато дясното око се развива, то е във връзка с лявото полушарие на мозъка; когато пък лявото око се развива, то е във връзка с дясното полушарие на мозъка. Знаги движенията в мозъка се прекръстосват. Затова именно дясната ръка се управлява от лявото полушарие на мозъка, а лявата ръка се управлява от дясното полушарие на мозъка. Следователно вашата чувствителност ще се отрази и в очите ви – било в дясното или в лявото око. Ако желанията и стремежите на вашето съзнание са повърхностни, те ще се отразят не само върху очите ви, но и върху

лицето ви. Колкото по-повърхностен е стремежът на вашето съзнание, толкова кръгът на окото ще бъде по-вамест. Обаче колкото повече желанията и стремежите на вашето съзнание се диференцират, колкото повече се разклоняват и добиват известен обект, толкова повече и окото става елипсовидно. Ако енергията, която минава през окото, действа еднакво навсякъде, то центърът на вашето око ще бъде на една равнодействаща линия АВ, която ще минава през гледеца С.

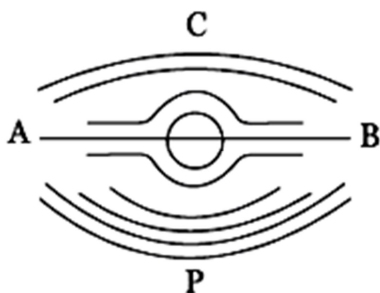

Фиг. 2

Ако тъй вашето съзнание се отклони в каквото и да е направление, във възходящо или низходящо, около окото ще се образуват едни малки линии. Например, ако почнете да се привличате към света, т. е. ако външният свят ви вляе, ще почнат да се образуват отдолу малките линии Р. Ако направлението, към което се движите, е възходящо, ще се образуват отгоре големите линии С. С тия противоположни енергии Природата си е служила още в миналото, за да

образува долната част на окото. На времето си Природата е отклонявала говеищото съзнание, но понеже днес вече е завършила тази си работа, то ако вие продължавате по същия начин да слизате в материята, това слизане няма да се отрази само върху гледеца ви, но и върху цялото око, което ще вземе едно положение напълно към центъра на Земята. Последствие на това много хора стават разногледни. Има ли разногледство в принципите, ще има разногледство и в съзнанието. Когато човек се раздвои в съзнанието, той има и раздвоен поглед. За такива хора казват „Тяго гледа, мене вижда.“ Когато ви погледне един човек, у когото съзнанието е раздвоено, вие изпитвате една неприязнност. Защо? Защото в погледа му има раздвоение. Той ви гледа с две различни цели: той, като ви гледа, едновременно слуша какво му говорите и мисли за какво може да ви използва. Ако чувствителността ви е силно развита и ако можете да схващате лъчите, които се отразяват от окото, вие ще да забележите в окото на този човек две различни течения. Едното течение, т. е. един род енергия изтича от долната част на гледеца, а друг род – от горната част. В природи, които имат по-благородни пориви и стремежи, Природата е образувала друга една вдлъбнатина. Каква разлика има между горната и долната вдлъбнатина на

окото? – В долната дълбочина Р има по-голям простор, а в горната – по-голяма дълбочина и надвисване на вендите. С тия вибрации Природата е образувала една малка трапчинка долу под окото, която украсява говешкото лице. Горе пък е образувала вендите в човека.

И тъй, според вас, какво показват вендите? Защо Природата ги е турила отгоре над очите? (– Да да не влиза потта в очите.) Това е една от службите, едно от предназначенията на вендите, но има и друга причина, по която Природата е турила вендите. Има хора, които почти нямат венди. Вендите и клепачите на очите са турени от Природата, за да регулират светлината, която влиза в говешкото око.

От всичко това трябва да имате предвид следния закон: вие нямате право да злоупотребявате със силите, които действат във вас. Да не мислите, че можете да употребите тия сили за каквото искате. Не, всяка сила на съзнанието има свое предназначение. И когато тази енергия върви към своето предназначение, към своята основна идея, към своята цел, образува се и тази правилност на лицето.

Ще дам на всички ви да напишете като тема какво трябва да бъде идеалното чело на човека, какви

трябва да бъдат мншните му, изобщо – външните му огертания. Като ви говоря за веждите, за клепачите, за гелото на човека, не казвам, че те определят характера на човека, но те са резултат на вътрешната му деятелност. Ако човек е весел, ще има отворени и изтъкнали очи. Ако е песимист и гледа с мрачен поглед на хората и на живота, ще има навътре хлътнали очи. Това произтича от един психологически закон. Колкото повече вниманието на човека е съсредоточено към вътрешния живот, толкова по-малко се хранят очите. Светските хора, които искат да видят всичко и се радват на живота като деца, те изпращат повече кръв в очите си, затова техните очи са по-здрави. Хора, които са много замислени, развалят очите си. Имайте предвид, че да мислим и да си замислен са две различни неща. Мисленето е съзнателен процес – в него влиза нещо възвишено и благородно. В замислеността влизат някакви елементи на гувствания: ти мислим, че животът не върви добре, че светът не е нареден правилно и т. н. Това е криво схващане на Живота.

И тъй, всичката енергия се огертава на лицето ви. Все искате да имате красиви очи, нали? И право е, човек трябва да има красиви очи. Красивите очи са прозорци на съзнанието, те се определят от правилния развой на съзнанието. Направете един

малък опит да внесете хармония в съзнанието си, като не туряте никакво препятствие пред него. Препятствие е, например, ако кажете: „Аз не съм даровит, никаква дарба нямам“, и т. н. Въве се самоизмамвателство. Във всеки човек има дарби, но условията, при които могат да се развият тия дарби, са различни. Следователно всички хора не могат да се развиват при еднакви условия. За развитието на някои хора се изисква по-интензивна енергия. Например, вземете нашия салон, може ли да го отоплявате с една обикновена пегка, както отоплявате една малка стая? Обемът на салона е голям, изискват се две-три големи пегки, за да се отопли добре. Знаем, колкото една способност у човека е по-висша, толкова по-добри условия изисква. Питам: ако морето по някаква случайност изхвърли на брега една риба, какво трябва да прави тя? – Много естествено, тази риба трябва наново да се върне във водата. Ако я оставите вън, какво ще стане с нея? – Смерт я очаква. Там, на брега, започва да мърда, да се движи, явява се у нея желание да skoчи по права посока и да се върне назад във водата. Мънотимите в живота, това са условията на една риба, която е изхвърлена на брега.

Някои питат защо хората са скръбни. Тонетже животът е едно велико море, а вие сте рибите в

него. Вие си играете в това море, но някоя вълна ви изхвърли на брега, на сушата, и веднага във вас се заражда една скръб. Вие скагате, мърдате се на брега, но успевате ли отново да влезете във водата, у вас се заражда една радост, че пак сте намерили вашата среда. Но вие трябва да излезете от тази среда. Защо? – Тонже вашето съзнание трябва да се диференцира, вие трябва да проявите вече една по-голяма дейтелност в живота. Наред с вашите хриле ще почне да се образува дихателна система. Образуването на дихателната система в човека е начало на проявяване на съзнателния мозък, начало на мисълта. Това е върно според законите на еволюцията. Птиците например са произлезли от рибите. Този същия закон в Духовния свят говеишкото съзнание ще преминава от едно състояние в друго, т. е. от една по-гъста среда в една по-рядка, каквато приблизително е въздухът. Също тъй ще се изменят и вашите стремежи, вашите схващания за нещата. Например кой път вие се чувствате остарели, че сте излезли вече от живота, и казвате: „Едно време бях млад, но сега нищо не ме интересува в живота.“ Мислите ли, че посоката на вашия живот е правилна? Не, вие сте една риба, изхвърлена на брега, и казвате: „Мен нищо не ме оаква, освен смъртта.“ Казвам: ще се върнете отново в морето. (–

Ами ако рибата е много далеч от морето?) Въз
наблюдавах един път във Варна как един рибар
ловеше риба с една много голяма мрежа. Петирима
други рибари стоят около него и му помагат.
Рибарят хвърли мрежата във водата, тя се напълни
и понеже е тежка, той тегли, а другите двама –
от едната страна, двама – от другата страна, му
помагат да я извлече на брега. Тъкмо притеглят
мрежата на разстояние само десетина метра от
брега, погледам – около двеста-триста риби
изкагат вън от мрежата и се прехвърлят с едно
подскачане от два-три метра разстояние пак в
морето. Питам го защо изкагат тия риби. – „А,
остави ги, те са много проклети!“ Защо са проклети?
– Те не остават в неговата мрежа. Те
предчувстват, че той ги води към брега, дето ги
очаква смърт, и затова в тях се заражда желание да
не се зафират в мрежата, а да излязат вън от нея,
и хайде пак в морето! Такива мрежи съществуват и
в света – и вие някой път попадате в такива
мрежи. Какво трябва да правите, като попаднете в
такава? – Вие имате сили да изкочите из
мрежата, рибарят няма сила да ви хване. Още
повече, че вие сте в своята среда и сте господар на
тази среда. Излезеш ли обаче на брега на морето, ти
си вече в ръцете му, той е господар. Някои хора

казват, че има изключение от това положение. Изключение има, докато още не си излязъл на брега. Типично ли те веднъж рибарят със своята рѣка, мѣтно можем да се спасим. Във водата ли си още, докато той те заобикаля със своята мрежа, ти полехичка, както тези двеста-триста риби, гледай да измениш своето състояние.

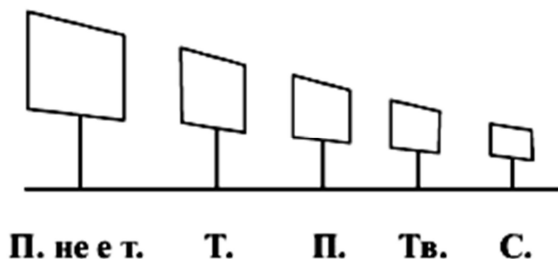

Фиг. 3

Сега съврите, които ви идват в живота, това са предпазни мерки срещу спънките, които Природата туря на пътя ви. На всяка спънка, която срещнете в живота си, трябва да прочетете надписа. Имате едно малко желание, което искате да реализирате, но Природата ви поставя една спънка срещу него и вие започвате да съврите. Не, прочетете какъв е надписът на тази спънка. Вие сте тръгнали за някъде, пътувате, стигнете до някое място, срещнете една спънка. Вие съврите, че не можете да продължавате нататък. Природата ви е турила тази спънка. Прочетете надписа ѳ, тя е написала и

а тази спънка: „Не е този пътят.“ – „Какво трябва да правя?“ – Вие трябва да се върнете, да вземете правия път. Прегврате отново по правия път, но се обезсърчавате, отчайвате. Природата ви е туррила друга спънка с надпис „Търпение“ – това значи, че за да продължите пътя, трябва ви търпение, за да преодолеете всички спънки и мъжотии. На трето място – друга спънка, пак не ви пущат, пише: „Прилежание!“ Там ще учите прилежанието. На четвърто място пише: „Плъзгодост“, на пето място: „Смелост“ и т. н. – ще ви спират на много места по пътя. Вие сте екскурзистанти, не мислете, че като сте тръгнали напред, там, по пътя, ще ви посрещат с финикови вейки. Не, вие ще се катерите нагоре, но ще срещате и ред мъжотии и страдания. Герои се изискват в този път. И по-добре е да ви спънат в началото, отколкото да се качите на високите места и там да гакате. Следователно спънките в Природата са съзнателни сили, които ви спират в пътя с разумна цел – да научите и придобиеете на това място някое специално, особено качество. Цюм знаете това, не трябва да се обезсърчавате и да казвате: „Моята работа се е свършила, ами...“ Не, Природата съзнателно ви спъва и казва: „Пък ще започнеш да учиш търпението!“ Питам ви вие как учите търпението? Въз бих желал да зная какъв е

вашият метод за изучаване на търпението. Търпението – това е превърнатата неволя. Значи неволята може да се превърне в търпение. Говек, за да придобие търпението, най-първо трябва да премине през неволята. Неволята ще му се наложи насила и той трябва да мине през нея. Всички твои близки ще те ограничат, ще те поставят почти в положение на животно, ще те лишат от всичко и по неволя ще търпим. И този закон на неволята ще те накара да мислиш. Ти можеш да минеш от неволята към търпението само чрез един Разумен живот. Търпението е качество само на силния, на разумния говек. Само силният говек, само героят говек в света може да бъде търпелив. А слабите натури, това са хората, които носят неволята. Та ще размишлявате тия две състояния. Там, дето не можете да търпите, вие сте в неволята. Затова Разумният живот във вас трябва да се образува, да се създаде, за да търпите.

Ще се върна пак към въпроса за очите. Вие някой път казвате, че имате висок идеал. Добре, наблюдавайте се, за да видите дали не се самоизлъгвате. Вижте как се проявява вашето естество. Вие имате висок идеал, но погледнете някого и бързо свалите погледа си надолу към земята. Говек никога не трябва да гледа към земята, той не

трябва тъй бързо да сваля погледа си надолу. Говек може да спре погледа си надолу към земята, но само ако има желание да обработва тази земя. Това е друг въпрос вече. Но ако той съсредоточи ума си към земята, той се намира в едно пасивно състояние и е на един хлъзгав път.

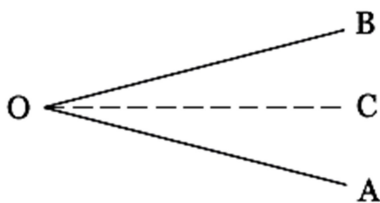

фиг. 4

И тъй, когато погледът ти отива към земята в точка А, ти едновременно ще раздвоиш съзнанието си тъй, че в мисълта си да имаш един полет нагоре в точката В. Тия два пътя АО и ВО ще образуват един остър ъгъл от около шестдесет градуса. А линията СО е равнодействащата или плоскостта, полето на зрението, дето околто действа. Значи ти трябва да мислиш да отправиш съзнанието си към всички Разумни същества, които са минали преди тебе, и да кажеш: „Аз искам съдействието на онези Разумни същества, които минаха по този път преди мене!“ И ако вие се срещете в себе си и концентрирате вашето съзнание без никакво колебание, непременно ще ви дойде едно разрешение, едно просветление в ума по един

много естествен начин. Няма да се мине много време и в съзнанието ви ще се яви една малка светлинка, която ще внесе една нова мисъл в ума ви и мъгнотията ви ще се разреши по един много правилен начин. Ще си кажете: „Колко проста е била тази работа, тъй аз не съм знаел.“ И всички даровити ученици, не само от окултните школи, но и от обикновените училища, знаят този закон за концентриране на вниманието.

Аз забелязвам, че мнозина от вас, като срещате мъгнотии, по някой път се колебаете. В това колебание човек може да си причини голяма вреда. А да си причинява човек вреда тогава, когато Природата работи за негово добро, това е престъпление от страна на самия човек. Да греши човек против себе си, това е престъпление. Следователно ще се стремите да уравновесявате енергиите, които работят във вас. Най-първо вие няма да мислите, че сте бедни, а ще изисквате условия, при които може да се развивате. И Тисанието казва: „Ако някой е оскъден от Мъдрост, да проси, но искрено да проси.“ По значи: като получи това, що проси, да употреби тия закони, които служат за неговото развитие.

Травете опити върху това, което ви говоря. Вземете си едно огледалце и наблюдавайте каква е

големината на зеницата ви в едното и в другото око. Когато имате едно отлично настроение, или едно отлично чувстване, или една отлична мисъл, или едно отлично съждение, или един отличен принцип във вас, наблюдавайте ясно лявото си око, после – дясното, и след това напишете всичко, което сте схванали. Наблюдавайте очите си, техните зеници и при случаи, когато имате известно неразположение или колебание в настроението си, във вашите чувствания, във вашите мисли, във вашите съждения или във вашите принципи, и следете да видите каква е разликата между първия и втория случай. Разбира се, това свиване и разширение на зеницата няма да бъде много голямо. Ако наблюдавате котката например, ще видите, че тя силно разширява гледеца си. Кога става това в нея? – Най-често, когато иска да улови някоя мишка. Оттук виждате колко силно е у нея желанието да улови мишката. Такова силно разширение на гледеца става и у всички нощни птици – туй показва интензивността на тяхното съзнание само в една ограничена посока. При такова състояние очите придобиват един огън, една лъскавина, подобна на лъскавината на змийското око. Казват за някого: „Този човек има змийско око.“ Не че той има змийско око, но трептенията, които излизат от очите му, са като трептенията, които

излизат из окото на змията. Ние ги наричаме користолюбиви трептения. Тогава стават бързи трептения, пресеквания в огите. Все трябва да знаете, че тия енергии са извън вашето естество. Аз ги наричам бури в Природата, които идват временно и си заминават. Някой път все може да попаднете под някои лоши желаниа, но не мислете, че това зло произлиза от вас. Някой път може да попаднете под такива бури, които са отровни. Какво трябва да правите тогава? – Ще отпавите веднага вашето съзнание, вашия ум към ония по-напреднали от вас Същества, които са минали преди вас този път, те да ви ръководят, за да разрешите правилно въпроса си. Разрешите ли го правилно, във вас ще дойде едно вътрешно успокояване и тогава вашият умствен растеж, вашето сърдечно състояние и проявлението на вашата воля ще бъдат в едно нормално състояние – в хармония. Всичко това ви е потребно, за да можете да извършите задължението си по отношение на вашето съзнание. Разширявате ли съзнанието си, все ще може да извършите правилно своята задача като човек.

При сегашните условия, в които се намирате, човек трябва да бъде здрав и във физическо, и в духовно отношение. Като казвам здрав, разбирам каквито и настроения и изпитания да ви дойдат

отвън, да отстоявате против тях тъй, както някой кораб, който пътува в морето, отстоява срещу напора на всички вълни. Каквито бури и да ви дойдат отвън, вие трябва да ги издържите с еднакъв отпор. Вие имате сили, за да издържите бурите, които се ситят върху ви. Един стих от Писанието казва: „Никой няма да получи изпитания, по-големи от тези, които може да понесе.“ Всяко изпитание ще съответства точно на ония нужди, които срещате в живота си, и на ония сили, с които разполагате, за да може да го изнесете. Следователно ще се пазиете да не раздволявате съзнанието си. Съзнанието ви трябва да бъде насочено всякога нагоре. Знаете ли кога се раздволява съзнанието? Например някой човек направи едно добро, а после казва: „Не трябваше да правя това добро.“ Чоъм съжалева, че е направил едно добро, неговото съзнание вече се раздволява и линиите под очите му се увеличават. Втори път направи някое добро и пак съжалева, че го е направил. Знаете ли какво става най-после с този човек? – Костите под очите му започват да нарастват. Знаете ли какво означава тия силно развити кости у някои хора? Наблюдавали ли сте тия издучти кости в някои тревопасни и някои месоядни животни? Ония от вас, които са естественици и могат да рисуват, за други път нека нарисуват тия издучти кости у

някои от тревопасните и месоядните животни. След това и аз ще ви дам няколко скици, които вие ще може да си нарисувате, за да ги прочитате.

Ще знаете следното: за направена простотка, за направена грешка никога не съжалявайте, но изправяйте се! За направено добро не съжалявайте, но радвайте се! Това ще поставите като основен закон в живота си. Тръгнали сте в пътя и сте срещнали някакъв неуспех; не се разкайвайте, не съжалявайте, че сте влезли в този път! Някои от вас могат да кажат: „Не мч е времето сега!“ Не, сега мч е времето. Ще кажете: „Тоне по-късно да бях тръгнал.“ Как мислим, ако беше тръгнал по-късно, нямаше ли да срещнем тия спънки и мъкотии? – Так щеше да ги срещнем. Никой не е минал по пътя без мъкотии. Защо тогава трябва да си правите илюзии, че вие именно ще минете този велик път на живота без мъкотии? Не, ще пътувате от един град в друг, но в торбата си ще имате хляб, едно шишенце с топла вода, хубави, здрави цървци, най-малко един сантиметър дебели, понеже пътят, по който ще вървите, на някои места е постлан с остри камъни – ако ходите боси, краката ви ще се изпоречат. Хубаво ще бъдете облечени! Така трябва да бъдете приготвени за живота.

Най-после, след като вземете всички тия
предпазни мерки, ще носите в себе си разумността, а
тази разумност ще се прояви в Божествения Дух,
който работи над човека, за да му посочи пътя към
Вечния Живот.

Тайна молитва

- Само светлият път на Мъдростта води към
Истината.

- Тя постоянно ни весели.

Дванадесета лекция от Учителя, държана на 6
януари 1924 г., София

Приливи и отливи на енергиите. Произход на ума и сърцето

- Само светлият път на Мъдростта води към Истината.

- Тя постоянно ни весели.

Размишление

Прогетте се резаме от темите: „Произход на нравствеността“.

Прогетоха се няколко от работите върху темата: „Разлика между прилежание и трудолюбие“.

За следния път – тема №15: „Разлика между икономия и пестеливост“.

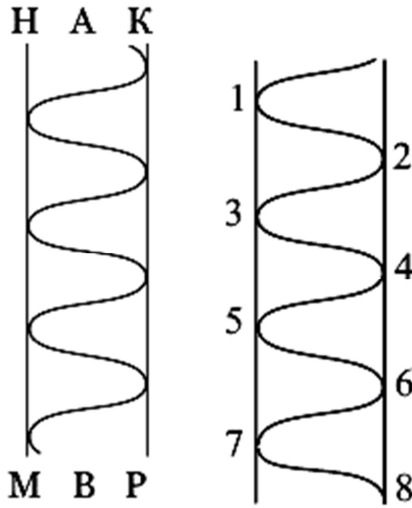

Фиг. 1 Фиг. 2

Всеки живот, съзнателен или несъзнателен, има своите мънотими или, с други думи казано, има своите граници. На чертежа имате две успоредни линии MH и PK и третата линия между тях AB . Коя линия от трите е най-важна? (- Средната.) - Да, тя е линия на движение. Но защо е крива? (- Защото е жива.) Движението произтига от Живота, но кривината не произтига от Живота. Погава от какво произтига кривината на една линия? (- От мънотимите и претягствията, които среща в пътя си.) Да, върно е, претягствията са брегове, те са двата свята MH и PK . Тия два свята са разумни, понеже техните брегове са постоянни. Кривата линия пък AB , която се образува от движението, е

един свят, който сега се сформира. Следователно, щом вие сте заставени някой път да криволигните, и движението ви ще се измени. Казват за някого: „Той криволиги.“ Това се дължи на известни сили, които действат у вас. Вие не трябва да се плашите от тези криви линии.

Сега мнозина казват: „Какъв ще бъде моят живот? Ами ако срещна някои мънотии в живота си?“ Вашето положение в дадения случай мяза на това, в което се намира някой ученик или слуга, когото учителът или господарят казва да мине през гората. Вие казвате: „Ами ако ме срещне някоя мекка или някой разбойник?“ Да допуснем, че сте някой войник, когото нагалникът изпраща като съгледвач на някоя рекогносцировка. Вие казвате: „Ами ако ме срещне неприятелят и ме убие.“ Убият не убият, вие трябва да отидете! Мислите ли, че мънотиите в живота раждат някакво зло? Не, в мънотиите няма никакво зло. От това място, дето се явяват мънотиите, оттам започва и всичката наука.

Защо линията АА се извива в първия случай към линията МН, а после – към линията РС? Какво предполагате, защо линията АА се извива тъй последователно тук към линията МН, тук към линията РС? Тук навърно има някаква разумна сила, някакъв център, който привлича движението на

Живота, и тук силата на привлечането трябва да е голяма. Това нещо съществува в Природата като прилив на енергията. Знаги енергията АВ към линията МН образува един прилив. Във второто си обръщане към линията РК образува един отлив. Знаги енергията АВ образува един прилив към линията МН , а един отлив към линията РК . Защо е така? Тонезже по линиите МН и РК се намира една разумна сила, която привлича енергията на линията АВ . Тази разумна сила действа в точките 1, 2, 3, 4, 5, 6, 7, 8. Въз казвам: само едно разумно същество може да образува точка. Всяка от тия точки не заема никакво пространство, но владее пространството.

То същия начин интелигентността или силата на ума действа извън времето и пространството. Следователно и умът се проявява като една математическа точка, която сама по себе си няма никакво измерение. Обаче тази точка може да действа в пространството така, че да отклони едно цяло тегение от своя път. И цялата тази линия на Живота АВ минава между два съята (1, 2). Кои са тия точки, които отделят тия два съята? – Умът и сърцето. Забележете следното нещо: разумните сили, които са образували говеешкото сърце, седят по-високо от силите, които са образували ума. Въ това отношение говеешкото сърце е образувано от Херувимите и

Серафимите – Съществата на Любовта, които седят по-горе, отколкото Ангелите изобщо. Някой път думата Ангел се употребява в смисъл на Светло същество, колкото да означа естеството на тия Същества. В този случай под понятието Ангел влизат всички Светли същества, но когато ги разглеждаме по степенята на тяхното развитие, Съществата, които са образували сърцето, са от по-висша йерархия от тия, които са образували ума. Обаче в говещкия живот умът заема по-високо място, отколкото сърцето. Един говек с ум навсякъде в обществото се защита повече, отколкото един говек със сърце, с чувства. Ако се явят пред тебе двама души слуги – единият, който се ръководи в постъпките си от своя ум, а другият – от своето сърце, ти ще предпочетеш този, който е умен, пред оня, който се ръководи от своите чувства. Защо? – По простата причина, че умът обективно се занимава с материята. Умът се занимава с външната страна на Живота, а понеже ние минаваме през материалния свят, тия Същества, които са го създали, господстват върху материята. И тогава умът като една жива сила, която произтича от тях, може по-добре да ни направлява при сегашните условия на Живота. И действително, при сегашната стадия на развитие, в която се намираме, по-добре е да ни направлява умът, отколкото сърцето.

Пък, в гертенжа, кой е светът на сърцето и кой – на ума? (- Дясната страна е на ума, а лявата – на сърцето.) Коя страна вземате за дясна и коя – за лява? Вземете следното положение: ако слизате от горе на долу, от А към Б, линията МН ще бъде дясна страна. Този закон за приливите и отливите има приложение в Живота и ако не го прилагате, той ще бъде за вас един непотребен багаж. Умом се явят в живота ви някои малки мъгнотии, трябва да знаете защо става това нещо. Приливът на единия свят образува отлив към другия и отливът на единия свят образува прилив към другия. Тия течения постоянно се редуват: когато в ума има прилив, в сърцето има отлив; когато пък в ума има отлив, в сърцето има прилив. Някой път например вие казвате: „Затъмня е умът ми нещо, не работи никак.“ Не, това не показва, че умът ви е затъмня, но в това време имате прилив в сърцето, а в ума – отлив, вследствие на което изпитвате известна празнина. Друг път казвате: „Аз съм интелигентен човек, мога да работя добре с ума си, но сърцето ми е слабо развито.“ Казвам: това е, защото имате прилив в ума, а в сърцето – отлив. Затова именно в този случай не си толкова чувствителен. Следователно, когато вашият ум се развива, вие ще имате отлив в сърцето си; когато пък вашето сърце се развива, вие

ще имате отлив в ума си. Тъй се развиват умът и сърцето. Някой път се ожесточите в себе си, ставате твърди и се заканвате, казвате: „Аз тъй ще направя, инаге ще направя.“ Но станете на другия ден, в продължение на тия двадесет и четири часа у вас е настъпил един отлив и казвате: „Хайде, аз ще забравя това нещо!“ Не го ще го забравите, но във вашите чувства е настъпил един отлив.

Сега наблюдавайте да видите дали тия неща стават във вашия живот естествено или неестествено. Когато казвам естествено или неестествено, разбирам да следите дали вие се намирате под прямото влияние на природните закони, или под прямото влияние например на някой ваш приятел. Човек върху човека трябва да влияе, но по законите, които съществуват в Природата. Ще ви дам един пример, за да видите как може да се намирате под влиянието на другите: Допуснете, че при вас дойде един ваш приятел рибар, който живее повече около морето. Той по цели дни хвърля мрежата си в морето, лови риба, с това се занимава – лодката и мрежата са неговите инструменти. Дие пък сте земеделец, живеете на сущата, но двамата сте приятели, има някаква връзка между вас. Той ви поканва да ви разходи малко из морето със своята лодка, вие се съгласявате. Влизате в лодката и

тръгвате, морето е тихо и спокойно, но като навлезете два-три километра в него, то започва да се вълнува. Вие започвате да повръщате, става ви лошо и във вас се заражда страх – морето вече започва да ви влияе. Вашият приятел има по-голямо присъствие на духа, защото знае законите на морето, а вие, като не знаете тия закони, обитете се. Този човек има самообладание, а вие треперите. Защо? – Той знае да плува, а вие не знаете. Казвате: „Какво ще стане с мене?“ Той е тих и спокоен, казва ви: „Не бой се, не бой се!“ Той умело дирижира тази лодка, а вие сте под негово влияние – постепенно-постепенно утихвате. Е, какво лошо има в това влияние? Вие, като излезете на брега, ще се прекръстите и ще си кажете: „Слава Бозу, че излязох! Втори път не влизам в морето.“ Вие не трябва да прибързвате да се произнасяте за някого: „Този човек е под влиянието на еди-кого си.“ Какво лошо има в това? Цом този човек е силен, смел, цом той има самообладание и познава законите на морето, всеки трябва да бъде под неговото влияние, докато премине морето. Един ден този рибар ще бъде под ваше влияние: той ще дойде у вас на гости и тогава вие ще го впрегнете на работа – ще му дадете или мотика да копае, или фало да оре. Ако копае цял ден, вечерта, като се върне, ръцете ще го

блят и ще каже: „Какво стана с мене, разблях се?“
Все ще му кажете: „Няма нищо, всичко ще мине.
Измий си краката с топла вода, хатни си малко
гореща горбича, легни си да пренощувам и сутринта,
като станеш, ще бъдем обдър и весел“ – „Тий ми?“ В
този случай рибарят е под влиянието на земеделеца.
Законът е такъв – редуване става.

Някой път вие се намирате под влиянието на
вашето сърце, а някой път – под влиянието на
вашия ум. Сърцето, от своя страна, има двояко
влияние върху човека: когато сърцето като една сила
е прямо свързано с вашата низша душа, има едно
влияние, а когато е свързано с висшите същества,
има друго влияние върху вас. Въз наригам първото
състояние низходящо, а второто – възходящо. Когато
ние действаме като хора, всякога сме егоисти,
защото мислим само за себе си. Когато чувства
ни са под влиянието на Херувимите, Серафимите
и други висши същества, ние сме във възходящо
състояние. Тогава имаме благородни чувства – да
помагаме на бедни, на страдащи. Това състояние не
е ваше – тогава вие се намирате под влиянието
на някои възвишени, благородни Същества, които ви
направяват в Живота.

И умът, както и сърцето, има двояко влияние
върху човека: низходящо и възходящо. Обективният ум в

говека оказва низходящо влияние. Той ще влезе оттък-
оттам, ще забиколи, все ще открадне нещо.
Кражбата е качество на зма – само змният човек
може да краде, глупавият не може. Само змният
човек може да лъже, глупавият човек не може. И
забележете, в онзи разказ от Библията, дето се
предава разговора между човека и змията, змията
там е представена като символ на зма. Змията,
това е животът, който се заражда между две
тегения, т. е. между двата свята МН и РН.
Змията върви и се смее, започва се един разговор
между нея и човека. От този разговор у човека се
събуждат амбиции и той казва: „Аз трябва по друг
начин да използвам тези условия, при които съм
поставен. Не трябва повече да се занимавам с това
градинарство.“ Знаеи този човек иска да подобри
своето положение. Но в дадения случай туй, което е
приятно за сърцето, не е приятно за зма, и туй,
което е приятно за зма, не е приятно за сърцето. И
затова на човек, за да примири зма и сърцето си,
трябва му друг един елемент – трябва му душа!
Само човекът, който има душа, може да примири
сърцето с зма. У хора без душа змът и сърцето им
са във вѣчна борба. И туй, което хората наричат
борба между плътта и Духа, то не е нищо друго,
освен борба между зма и сърцето. Един път сърцето е

отдолу, а чумът натиска отгоре; втори път, когато дойде отлив в чума, сърцето е горе, а чумът – долу. И при тази борба никой не може да надвие. Някой път мислим, че чумът ти е взел господство над чувствата, но на другия ден виждаш чума си долу, а сърцето горе. Един ден казвам: „Разбрах най-после това нещо, разреших този въпрос“, но на другия ден казвам: „Не, като че никога няма да го разреша.“ Един ден мислим, че много знаем, на другия ден виждаш, че нищо не знаем; един ден мислим, че си благороден, а на другия ден мислим, че не си благороден. И след всичко това казвам: „Какво става с мене, ще полудея ли?“ Не, никакво полудяване няма да стане, но тук се сблъскват с едно просто явление, което става във вас тъй, както и в самата Природа, и вие трябва да го прочувате – нищо повече. Сега вие минавате между тия два свята МН и РК, между които стават приливи и отливи. И когато тия приливи и отливи дойдат и във вас, там седи красотата на Живота – именно в кривата линия А.В. Тази линия е линията на Живота.

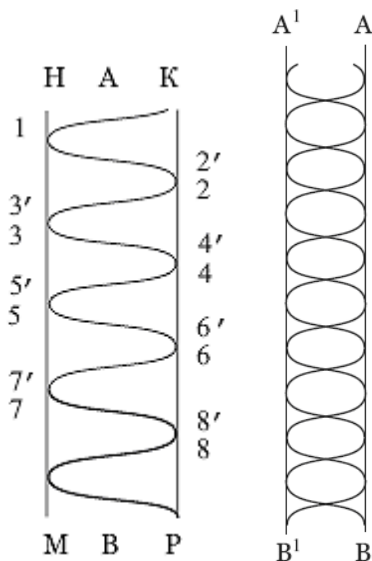

Фиг. 3 Фиг. 4

И тъй, не се обезсърчавайте от страданията! Страданието похва с отлив, радостта – с прилив. Погава имате: радост – прилив, скръб – отлив. Значи един път ще имате скръб в сърцето си, втори път ще имате скръб в ума си; един път ще имате радост в ума си, втори път ще имате радост в сърцето – редуват се тия състояния. Пислата 1, 2, 3, 4, 5, 6, 7, 8, това са радостите на двата противоположни ърга на Живота, а 2', 3', 4', 5', 6', 7', 8', това са скърбите или нещастията на двата противоположни ърга на Живота. Ние ги наричаме нещастия за онези, които не разбират законите на

Живота, а за онези, които разбират законите, нещастие в живота е щастие за тях.

Ще ви разprávя един анекдот за един беден човек: този беден човек постоянно се оплаквал от своята сиромашия, всеки ден той минавал през един мост и си казвал: „На, като съм беден човек, все тъй по крака ще минавам този мост, но ако бях богат, щях да минавам с кон.“ Това си повтарял всеки ден. През същия мост често минавал един княз, който отивал в гората на разходка, и един ден чул как този беден оплаква съдбата си. Той решил да му помогне, затова един ден взема една торба със злато, туря я наскреп пътя близо до един камък, през дето минавал бедният, и следял да види какво ще стане. Като дошъл бедният човек до камъка, рекъл си: „Толкова години минавам по този мост все с отворени очи, такай този път да си затворя очите, да видя мога ли да мина моста, без да се ударя в камък!“

Та казвам: страданията не са нищо друго, освен онзи мост, по който вие минавате със затворени очи, а на този мост, близо до камъка седи онази торба със злато – щастие, което вие не виждате. Златото, това са условията, които могат да ви доставят коня, за който вие мечтаете. Често хората бягат от своето щастие по този начин именно. Вие трябва да внимавате:

като видите онзи камък на пътя си, заинтересувайте се да узнаете кой е турил този камък, защо го е турил и т. н. При този случай вие ще видите и торбата със златото. Нея ще вземете, а камъка ще отстраните от пътя си. Бедният човек си казал: „Пакай да видя, като си затворя очите, ще мога ли да мина моста със затворени очи, без да се ударя в камъка.“ И наистина, минал, без да се удари в камъка, но и торбата не видял. Много чужден човек е бил той! И всички съвременни хора имат същото желание – да избегнат страданията – и започват да философстват по кой начин да минат моста. Как ще го минат? – Или вляво от него, или вдясно. И после казват: „Минахме моста!“ Да, по този мост се минава прекрасно, но все пеш. Можете ли сега да използвате този разказ за ваше добро? Вие как ще минете през моста – със затворени или с отворени очи?

Ще ви запитам сега каква е разликата между материята на Дивните същества и човека. – Пъй, както се проявяват Дивните същества, тяхната материя е устойчива, не се изменя, както в човека. Например вие с нищо не можете да измените мисълта на един Ангел, с нищо не можете да го подкупите. В човека обаче вие може да измените

ума мч, а може да измените и сърцето мч. Като казвам, че може да го измените, не подразбирам, че той се е изменил, но можете да го подкупите с нещо. Подкупът всякога произтича от онова лъжливо схващане, че можем да минем по един лесен път.

Как мислите сега, пълен ли е животът на линията АВ? Има ли нещо, което да φ не достига? (- Има, ние търсим нещо.) Този герметик сега ни представя пълния живот. Кривите АВ и АВ' са двете преплетени змии в теософията. В окултизма тия преплетени змии представляват преплетения живот на сегашното човечество, дето двата полъха на Живота се редуват: когато в единия полъх на Живота има прилив, в другия ще има отлив и обратно. Двата полъха на Живота изобщо правилно се редуват. Затова, за да има хармония в един клас, половината от учениците трябва да бъдат радостни, а половината – скръбни, за да образуват тази осморка (8). Под скръб аз не разбирам да проливате сълзи, защото сълзи могат да ви текат някой път и от вятъра. Сълзите по някой път са изкуствени прояви, случайности, които не трябва да внасяте в живота си.

Как изгубвате вие радостта си или доброто си разположение? Ще ви приведа един пример: имате една приятелка, която в първо време обичате, затова

сте радостни, доволни и казвате за нея: „Колко е умна тя, като нея няма друга!“ То едно време любовта ви към нея започва да охлажда, вие ставате индиферентни и казвате: „И тя е като мене.“ И започвате да търсите друга, у която да има прилив. След години вие отново намирате първата си приятелка, пак се сближавате с нея и казвате: „Колко е поумняла!“ Как е възможно това – едно време тази ваша приятелка беше умна, после оглупя и след три-четири години пак стана умна. Не е станала глупава тя, но е имала в себе си един отлив, а вие, като не разбирате закона, казвате, че е оглупяла. Ето защо вие трябва да си помагате помежду си. Някои от вас са в отлив, други – в прилив. Като виждате, че някоя ваша сестра е в отлив, влезте в положението ѝ и кажете: „Пакай да изуча какви са нейните брегове и по какъв мост се движи!“ Преходете бреговете ѝ от единия край до другия и вижте равно ли е мястото от едната и от другата страна. Преходете хубаво тия места! Това значи да се запознаете дълбоко с човешкия живот. Ако това не можете, изучете поне външната му страна. Всички ученици от един клас трябва психологически да изучават както своите приливи и отливи, така и тия в Живата Природа. Ще разбирате добрите и лошите страни на тия приливи и отливи. Като

говоря за добрите и лошите страни, аз разбирам
вашия морален живот. Вие сте млади и сте
същества само на радости и скърби – движите се
между приливи и отливи. Гледам някой от вас –
той е радостен, весел; не се минава и един час, той
плаче, скърби – отиде радостта му, стана песимист.
То-рано, в радостта си, пише поезия, учи, а щом
дойде скръбта, напуща и поезия, и наука. След няколко
дни пак казва: „Не, аз ще учи, ще свърша
започнатата си работа.“ Ако го гледа някой човек,
който не разбира тия неща, ще каже: „На този
момък му хлопа дъската.“ Не, не му хлопа дъската,
но той обръне преминава известни течения. Вие не
му казвайте нищо, но само изучавайте неговото
естество!

Някои от вас, като се подложат на опит,
казват: „От мен нищо няма да стане.“ Сега именно
математически може да се изчисли какво може да
стане. Вие сте x (хикс); казвате: „От мен нищо няма
да стане“, значи сега ставате x^2 . Аз казвам: сега
именно от вас човек ще стане. Знаете ли защо? Най-
силното доказателство, че от теб човек ще стане, е
когато си казваш: „От мен човек няма да стане.“
Като си кажете, че от вашето сърце нищо няма да
излезе, вие ангажирате всички ония висши
интелигентни същества, които са работили върху

сърцето за неговото създаване, и те казват: „Не, вашата работа ще се завърши успешно. Ние сме започнали тази работа и от вас човек и половина ще стане.“ Казват: „Ама аз знам, че от мен нищо няма да излезе!“ Не, сега именно от теб човек ще стане. И когато някой се обезсърчи, това е най-голямото доказателство, че от него човек ще стане. Щом се обезсърчите, вземете си един малък дневник и пишете: „Днес прекарах най-успешния ден от живота си, понеже прекарах много страдания и не умрях, а от това разбрах, че от мен човек ще стане.“ Ще си отбележите кой е денят, дали е понеделник, вторник или друг някой, ще си отбележите накратко и състоянието, което сте преминали. Ще си кажете: „Сега аз имам по-голяма вяра в себе си. По рано мислех, че като ми дойде някое страдание, сърцето ми ще се пукне, а сега видях, че като дойде страданието, изживях го, то си отмина, без да се пукне сърцето ми. Слава Богу, издържах всички страдания!“ Страданията, това са вътрешни сили, чрез които работят тия висши интелегентни Същества в нас. Ние по причина на болката, която изживяваме при страданията, не схващаме техния дълбок вътрешен смисъл, а се спираме само върху негативната им страна. Когато тия Същества завършат своята работа, в нас се явява известна

Радост. Това е закон абсолютно верен, който вие сами ще проверите. Тъй щото, вие, младите, не трябва да се обезсъсравате.



Фиг. 5

(- Определено ли е времето на тия приливи и отливи в нас?) - Различно е, но обикновено играе между числата 2-10. Те започват с числото 2, което представлява един отлив, т. е. скръб. Животът започва винаги със скръб. Скръбта, т. е. отлива, означавам с числото 2. След това не настъпва веднага радост, но състояние на равновесие, което означавам с числото 3. Следното състояние е прилив - него означавам с числото 4. Този прилив ще трае толкова, колкото отливът. После идат числата: 5 - равновесие, 6 - отлив и т. н. Разликата между един отлив и един прилив, както и от едно състояние на равновесие до друго, е с две единици: 2, 4, 6; 3, 5 и т. н. Някой път тия приливи и отливи могат да започнат и от числата 6, 7, 8 или 10, но обикновено се започва от числото 2. Понякога между тия числа може да има известно колебание, тия моменти могат да се увеличават или намаляват. В случая,

както е на чертежа, при числото 2 имаме отлив на сърцето, при 3 – физическия свят, при 4 – проява на ума, прилив на ума, след това иде пак слизана – равновесие, после отлив и т. н. След всеки прилив и отлив има по един промендутьък: отлив в сърцето, прилив в ума; прилив в сърцето, отлив в ума – тъй непрекъснато се редуват тия състояния.

Та когато идват тежните, скръбните настроения, вие сами ще проверите този закон и ще се радвате. Ще наблюдавате вашите състояния, без да се критикувате. Повек трябва да бъде много справедлив към себе си. Той не трябва да има лъжливи схващания за нещата, но да знае, че има още много Същества, които се интересуват от неговото сърце. Имате един добър ум – радвайте се за този ум, но знайте, че и други Същества се интересуват от него. Той е красивото в живота на всеки едно, че много Същества са ангажирани около него. И вие трябва да знаете, че каквото и да стане с вашето сърце или с вашия ум, в края на краищата тия Висши същества ще ви изведат на безопасно място, на един добър край. Повек трябва да има абсолютна вяра във великия закон, който действа разумно в цялата Природа.

Някой път ще ви говоря върху разните категории енергии в човека, защото има различни умствени

енергии, както и различни сърдечни енергии. Едни от тях са по-низши, други – по-висши. Висшите енергии в човека съхраняват неговия характер.

Упражнение: Ще изговорите думите сърце, ум, душа и Дух. Като изговаряте тия думи, ще теглите ръцете си (пръстите да се докосват само) от гелото до слънчевия възел (до стомаха), като минават по лицето, по гърдите, докато стигнат до стомаха. Като произнесете думата сърце, наблюдавайте какво ще почувствате. След това теглетте ръцете си нагоре – от слънчевия възел до гелото, като произнасяте думата ум, и пак наблюдавайте какво ще почувствате при произнасянето на тая дума. Опитайте се да схванете разликата между чувствата, които ще изпитате при изговарянето на думата сърце, и тия на думата ум, понеже те крият различни сили в себе си. (– При изговаряне на думата „ум“ като че има едно хладно тегение, а при изговаряне на думата „сърце“ – една нежна топлина.)

Сега ще изговорите останалите две думи – душа и Дух. Пръстите на ръцете се поставят на гелото и постепенно се отварят широко настрана, като се изговаря думата душа. В това положение на ръцете се изговаря думата Дух и постепенно се приближат на гелото. Следете какво ще почувствате, като

изговаряте думите думи и Дух. И тъй, при тия упражнения имате две тегения: едното е надолу и нагоре – сърце и ум, другото е настрана и навътре – думи и Дух.

Тия упражнения може да правите и мислено, като произнасяте думите в себе си, без да правите движения на ръцете. Тия думи имат сила само като се произнасят. Ще си кажете тихо в себе си думата сърце и мислено ще теглите една линия към сърцето си. Стрете се за малко и си представете всички ония Фисими същества, които са създали вашето сърце и работят над него. Това е един капитал, който вие имате. После тъй произнесете думата ум и мислено прекарайте ръцете си нагоре.

Тегенията на сърцето и ума са тези две криви линии, които вървят между фреговете МН и РЖ, които са две интелгентни същества. Ако някой ясновидец би погледнал на тия неща, ще види едно широко, вълнообразно тегение – много красиво, подобно на светлинните лъци, които се разливат от Слънцето. То е красота, която не може да се опише. Това тегение не е просто, в него има красиви, сложни съгетания. Члениите хора представят междините в светлинните лъци като еднакви, но всъщност те не са еднакви. Всяка вълна и всяка междина се разлигат една от друга, те не са подобни. Всяка вълна има

свое особено качество и свое предназначение. То това именно се и размигават. Те са като музикалните тонове. Вземете например долно до и горно до в октавата. Те са един и същи тон по име, но вторият тон до съдържа повече вълни, т. е. повече трептения. Каква е разликата в трептенията на тия два тона? Математически могат да се изчислят трептенията на всеки тон. Във всеки тон се внася нещо ново. Знаги всяка вълна се размигава от другите по броя на своите трептения, както е и с всеки музикален тон. Който веднъж е видял една такава вълна, той никога няма да забрави тази светла картина. Затова именно светлината съставя толкова богатство в Природата.

Това упражнение ще правите десет дни наред: по три пъти ще изговаряте тия думи, и то точно в 10 ч. вечерта (до 23 януари). Ако сте някъде на гости, няма да правите като турците – да застанете сред стаята и тѝ да го правите. Вие ще държите на принципа. Дето и да ви забави това време, даже и гости да има около вас, ще се срещете в себе си и тихо, мислено ще направите упражнението. Ако сте сами, ще го правите с движенията на ръцете – тогава упражнявате и волята си. Тѝ щото, дето и да сте, вие може да си направите упражнението, без да подозира някой, че правите

нещо необикновено. Така ще избегнете едно противоречие, което биха могли да внесат във вас околните хора. Като мислите за сърцето, ще се свързвате мислено с Херувимите и Серафимите, а като мислите за чума, ще се свързвате с висшите Същества на Мъдростта. Знаете ли как теософите и окултистите наричат тия същества, които са образували чума? – Те ги наричат „творци или бащи на чума“.

И тъй, когато мислите за сърцето, ще се свързвате с Висшите същества на Любовта, а когато мислите за чума – с Висшите същества на Мъдростта. Това е необходимо за вашето развитие, защото в тия Същества има голяма хармония. Всички стремежи и идеали в тях са еднакви, само че в икономията на Божественния свят те заемат разни длъжности.

Ще ви дам следното правило: като се радвате, да не вкисвате, и като скърбите, да се не отгайвате! Защото онзи, който има радост, много лесно се вкисва. Знаете ли кога се вкисва човек? – Щом му вземат радостта, той се вкисва, няма обект вече. Дие имате например една шапка, едни обувци или дрехи, на които се радвате; щом ви вземат шапката, обувцата или дрехите, вие веднага се вкисвате. Затова, като ви вземат радостта, гледайте да не

вкисвате. Ако пък вкисвате, гледайте да не превкисвате. Когато се обезсърчите пък, гледайте да не се отгайват! Обезсърчението ще дойде, невъзможно е да не дойде, но гледайте да не се превърне в отгайние, защото отгайнието нищо не ви ползва. Стрете се само до обезсърчението, то ще даде отлив.

(- Само по веднъж на ден ли да правим упражнението?) Въз ви го давам по един път, пък ако някой има голямо желание да го направи повече пъти, може, но да го прави усърдно и при концентриране на ума. За наблюдение, за опит, но не от любопитство, може да го правите и повече пъти, то ще бъде за ваша полза. Знаете ли на какво мязате в този случай? Представете си, че аз ви завеждам при един хубав извор да пиете вода и вие ме питате колко пъти да пиете от тази вода. Казвам: ако е студено, ще пиете само веднъж през деня, ако е топло, може да пиете и десет пъти през деня. Разбирате ли какво значи това? Та казвам: ако е много топло у вас, може да правите упражнението и десет пъти през деня, пък ако е студено, ще го правите само веднъж през деня. Разбрахте ли сега закона? Това правило, което ви давам, е разумно.

Тайна молитва

- Само светлият път на Мъдростта води към Истината.

- Тя постоянно ни весели.

Тринадесета лекция от Учителя, държана на 13
януари 1924 г., София

Придобивки на съзнанието

- Само светлият път на Мъдростта води към Истината.
- Тя постоянно ни весели.

Размишление

Проект се взема от темите: „Разлика между трудолюбие и прилежание“.

Проектоха се няколко от работите върху темата: „Разлика между икономия и пестеливост“.

За следния път – тема №16: „Толзата от въображението“.

Когато се говори за пестеливи и икономисти хора, тия две качества имат своите признаци в човека. Френологически пръстите на пестеливите хора са дебели и къси в основата си. Икономист човек, значи прибран човек. Пестеливият човек всякога има, богат е той – в него има един инстинкт постоянно да събира. Катеричката например е пестелива – ако ъ хвърлите царевича, тя ще я събере, ще си хатне, кол

кото ѓ трябва, и останалото ѓе складира някъде. Орех и, лешници – всичко, каквото намери, складира. Докато ако турите пред някоя кокошка царевица, тя ѓе се наяде и след това останалото ѓе разпръсне с краката си – в нея няма пестеливост, тя не мисли за утрешния ден.

Ѓ икономистите хора, обратно, пръстите при основата им са тънки. Икономистът в своите действия не прави тия съображения, каквито пестеливият човек, който например намира голямо удоволствие в пестене на пари. Икономистът ѓе си направи разгет с кое и доколко може да разполага и тогава свободно действа. Икономията е качество на ума. Икономистът може да бѓде държавен мъж или финансист – изобщо, умнен човек е той. И когато той икономисва нещо, в това взема участие и умът.

Пестеливостта е един естествен нагон у човека. Хора, у които тази склонност е силно развита, могат да станат толкова пестеливи, че рѓцете им да се протогат. Ѓ какви са тия хора, у които рѓцете са протогени? – У всички крадци рѓцете са протогени, дълги, но и от това правило има изключения. Кога? – Когато съвестта у човека е развита. Значи ако пестеливостта е силно развита в някой човек, а съвестта му е слаб развита, тогава пестеливостта може да се превърне в едно вътрешно изнефване на

духа и този човек ще се прояви като крадец. Следователно пестеливостта е основа на Живота, но човек трябва да знае, че туй, което трябва да пести, което трябва да икономисва разумно, то е неговата енергия. Стомащната система в пестеливите хора е отлично развита, те имат добре развито благоутробие. Човек, чиято стомащната система не е добре развита, не може да бъде пестелив. Пестеливостта се ражда от чувството на любовстване, а любовстванието, свързано с разсъдителните и умствените способности на човека, се превръща в икономия, т. е. взима умствен характер. Пестеливостта значи иде по един естествен порив в човека, а икономията лежи на умствена основа.

Има много недъзи, от които все, младите, трябва да се пазите. Под думата млад разбирам човек, чиято стомащната система има голямо изобилие. Ако това изобилие не се употреби, както трябва, може да се превърне в излишество. Излишъкът пък образува гниене, гниенето образува болести, а болестите спъват човешкия прогрес, става изразждане на хората. Макар че болестите са една мярка в Природата за урегулиране на тия енергии, все пак един индивид може да се спъне. В човека може да се роди едно болезнено състояние, когато се яви дисхармония между неговото

физическо тяло и неговия етерен двойник или между неговите сили и неговото астрално тяло.



Фиг. 1

Човекът има две системи: едната система аз наричам динамическа (С), която е горе в главата, другата система е симпатичната нервна система (З), в която се намират корените на живота. Ако разгледате гръбначния стълб на човека, той представлява едно цяло дърво. Тия две системи в човека са различни – едната е свързана със Слънцето (С), а другата е свързана със Земята (З). Доброто за вас не седи само в това дали сте свързани със Слънцето, както и лошото не е в това дали сте свързани със Земята. Слънцето изобщо оказва

Благотворно влияние върху човека. Земята, като живо същество, и тя си има свой хороскоп, и тя има свой път, по който си върви. И нейният път сега не е тъй гладък, както е бил по-рано. Земята по някой път минава през известни области в пространството, които оказват неблагоприятни влияния върху самата нея. Погави в нея стават известни пертурбации. Хората често се заразяват от тия влияния на Земята и от това се зараждат разните епидемични болести в тях. И от тия болести някой път измират хиляди и милиони хора. За тия явления в живота науката, както в миналото, така и днес, има свои теории, които ние засега ще оставим настрана.

Окултната наука поддържа, че влиянията на Земята върху хората преди милиони години са били толкова лоши, че човечеството е бедствало – цяло да загине съвършено, да загуби своя път. Вследствие на това се е създала Месечината. Окултистите казват, че в тялото на човека има известни органи, дето се складират тия нехармонични енергии в него, които действат разрушително и са причина за отливите. Влиянието на Месечината в този случай седи в това, че тя изтегля всички зловредни сили у човека, които го разрушават. С това се обяснява защо някои лунатици при изтразването и пълненето на Луната

менят състоянията си. Наблюдавайте какви състояния имате, когато се пълни Месечината, и какви, когато се изпразва. Някой път имате някакво неразположение или някакво мрачно състояние на духа: забелязвайте каква е фазата на Луната при това ви състояние. Нами сте интелигентни, правете научни наблюдения. Все често казвате: „Днес не съм разположен.“ Проследете къде се крият причините на това ви неразположение – дали са в самите вас, дали са в обкръжаващата ви среда, или в самата Природа. Като констатираме откъде идат тия влияния, ще можете и да си помогнете. Ако в някои отношения самата Природа ви противодейства, тя ще ви покаже и изходен път при това положение. Ако тя ви създаде известна болест, същевременно ще ви покаже и лекове, ще ви покаже и изходни пътища, които могат да ви спасят.

Сега вас, младите, аз наригам „богати хора“. Тия богати хора мислят, че имат право да изживеят своето богатство в света тъй, както намират за добре. Това е вярно, те имат право да изживеят своето богатство, както намират за добре, но ако бяха чумни. А сега се явява въпросът wie разбирате ли как трябва да изживявате вашата енергия? Да допуснем, че някой от вас иска да следва в университета, запише се, учи два-три семестъра и

после казва: „И без учение минава.“ Зарече университета, казва: „Аз ще стана учител, ще просвещавам народа!“ Става учител, но след две-три години зарязва и учителството. После казва: „Търговец ще стана!“ Започне търговията, но след четири-пет години и търговията напусне. Хване се след това на някакъв занаят – и него скоро напусна. И най-после хората казват, че този човек е опитал всичко, енциклопедист е станал. Не, тези хора, които опитват всичко, нищо не научават. Някои казват: „Да опитаме всичко в живота!“ Знаете ли какво нещо е да опиташ всичко? Човек, който опитва всичко, ще замяза на онази циганка, на която детето се разболяло и казало: „Мамо, млецище искам!“ – „Утре, мама, ще купим, утре.“ На другия ден детето пак казва: „Мамо, медец искам!“ – „Утре, мама, ще купим.“ Но тя нищо не купувала. Детето искало това-онова, но нищо не хапнало, докато най-после умряло. Циганката си казала: „Е, поне от всичко си хапна.“

Така и съвременните хора, които индивидуват всичката си енергия, най-после казват: „Тоне научихме нещо.“ Конкретно какво научихте? Например аз съм виждал мнозина, след като страдат, казват: „Аз научих какво нещо е беднотията.“ Но дайте им след това пари, ще видите, че те не са научили урока

си, пак старата песен започват. Следователно при сегашното си развитие туй знание, което придобивате, трябва да е насочено към една определена посока. Не казвам, че трябва да бъдете едностранчиви, но във всичките си работи да имате единство. Например имате склонност към поезия – да пишете нещо; напишете няколко строфи, но това, което напишете, да остане и след вас. Не е достатъчно да кажеш нещо и след това да го забравиш, но да си го написал едновременно и в чума, и в сърцето си. Инак, напишем ли нещо и го забравиш, това е изхабяване на енергията ти. От това, което човек създава, най-първо той трябва да се ползва – такъв е Божественният закон. Някои казват: „Нали трябва да живеем за своите близки?“ Глътнен е всеки човек сам за себе си. От знанието, което добия, най-първо трябва да се ползвам аз, за да видя каква полза ще принесе на мене, и след като направя първия опит и получа добри резултати, тогава ще приложя този опит и върху близките си. Най-първо знанието си трябва да приложя върху себе си – това е логично.

В окултната наука най-първо се третира въпросът как да се научи човек правилно да се концентрира. Всички съвременни общества се концентрират. Човек, като чужд, пак се концентрира,

но има закони, които той трябва да знае, за да може правилно да се концентрира. Да допуснем, че у вас се развива центърът на фантазията, на въображението, което се намира под влиянието на Месечината, и вие се заемете да пишете нещо. Обаче, след като напишете едно стихотворение, Месечината така повлияе на въображението ви, че вие се разширите и се наддуенявате – мислите си, че можете да бъдете първокласен поет. Но да създадем един план и да го реализираш, това са две различни фази в живота. Природата никога не обича да обрави с грандиозни планове, тя обрави само с малки величини. Тя е направила за хиляди и милиони години тия скали, тия големи планини, които виждаме днес, но все от малки, микроскопически същества. Какво търпение има тя! Ч някои от вас може би има желание изведнъж да блеснат. Те тръгват в пътя, но при първите мъгнотии, които срещат в живота си, отгайват се и започват да мислят, че ако тръгнат в друг път, животът им ще стане по-лесен.

В какво седи лесният живот? Нека вземем примери от Природата. Природата например е създала говеешкото тяло. Но как, лесно ли го е създала? – Не, с усилията на вековете. И ние днес казваме: „Говеешкото тяло е идеално.“ Но ако човек не

употребява своята воля, това тяло само по себе си не е идеално – то не може само да се държи право. И това, което днес поддържа тялото право, което го подтиква към движение, към дейност, това е говешката воля. Знаги за всяко нещо се изисква усилие, работа, а не леснина. В мозъка на човека има едно спирално, едно кръгообразно движение. И когато това движение се извършва правилно, човек мисли добре и върви добре, без да замита. Направете един опит и ще се уверите, че е така. Ако вървите по члмцата и в това време ви дойде наум нещо за някой ваш противник, че е извършил някаква пакост, и почнете мислено да се разправяте с него, няма да изминете и десет-двадесет крачки, вие ще се претънете и ще паднете на земята. Защо? – Прекъснали сте това тегение във вашия мозък. Това тегение може да се прекъсне и по други причини: от страх, нерешителност, подозрение и ред други причини. Подозрението, съмнението са недъзи, които произтигат от простия факт, че някой ваш приятел, който ви е обещал два-три пъти, че ще ви направи някоя услуга, не изпълни обещанието си. Това неизпълнение на обещанието ви дава повод да се съмнявате в приятеля си, да го подозирате. Представете си, че този ваш приятел, когато ви е дал това обещание, в същия час е дал някакво

обещание още на десет-петнадесет души. Питам ви: ако вие дадете обещание за нещо на десет-двадесет души, имате ли най-първо физическа възможност да изпълните тия обещания изведнъж? – Нямаме възможност. В това отношение младите са хора, които едновременно дават много обещания и не могат да ги изпълнят. Те страдат от много идеи. Въз ги уподобявам на ония земеделци, които по някой път постъпват много глупаво, а именно: посеят едно голямо пространство земя от две-три хиляди декара, а после нямат работници, нямат средства да оженят тия ниви. И като дойде време за жетва, нивите остават неожънати, житото – неприбрано, и капва на земята. Човек може да има отлични мисли, високи идеи, но ако няма работни сили, които са неговите способности, за да може да ги мобилизира, те остават неразработени, неожънати и неприбрани. Ако пък някой човек има достатъчно работници, т. е. достатъчно сили, способности в себе си, той трябва да умее правилно да ги мобилизира, правилно да ги впрегне на работа.

Силите, които сега действат в света, както и във вас, са повече отрицателни. То някой път например вие се въздъшевявате, вървате, че това ще направите, онова ще направите, но защо? Защото баща ви още изтраца пари. Вие не уповавате на

вашето сърце, на вашия ум и на вашата воля и да кажете: „С труд и постоянство аз мога да изкарвам прехраната си!“ Кажват: „Мен не ме е страх.“ Защо? – Защото бащата и майката са зад гроба ви. Вие сте на една мъглива погва. Да уповава човек на себе си, аз разбирам да уповава на онова великото, Божественото, което е вложено в неговия ум, сърце и воля. Умом уповавате на Божественото, каквато голяма мъгнотия или каквото крушение и да ви дойде, вие ще бъдете силни да кажете: „Онзи велик закон, който направлява света, той ще ме избави, ще ме изведе на спасителния бряг.“ Ще те избави, но кога? – Когато ти правилно си свързан с Природата. В това отношение онези хора, които не вярват в Бога, които са профани в тази работа, но изпълняват този велик закон, имат по-добри резултати, отколкото веруюците. Често религиозните хора, като станат много чувствителни, се намират пред една опасност, а именно: те добиват за себе си едно особено мнение, стават особени хора. Срезнах един път един млад евангелист, който, като дошъл до състоянието на новораждане, толкова се въодушевил, че започнал да се мисли за всемогъщ, че никой не може да излезе насреща му и т. н. Отива една вечер сам на Фитоша и казва на дявола: „Ела сега да се поборим с тебе! Аз мога вече да те бия, няма да ти

отстъпя." „Обаче – казва той, – не се минаха и две години, и дяволът ме би."

Тъй че злото в света, това са разумни, интеллигентни същества, това са въплътени дипломати, които действат със силите на Природата. В някои отношения те действат прямо, а в някои отношения – чрез мисълта. И когато се създаде един окултен клас, какъвто е вашият, непременно ще имате противодействащи сили. Вие сте изложени вече като една мишена на бойното поле. Ще кажете: „Защо е това?" – Среещу всички организации за добро, за духовен подем, Черното братство излиза с цел да внесе смърт и разстройство между тях. Те ще внесат една лоша, отрицателна мисъл в едного, във втори, в трети и какво ще стане най-после? – Ще вземете да обръщате внимание на света, ще изгубите вяра в себе си, в Бога, докато станете играчка в техните ръце. И съвременният християнски свят в това отношение е станал играчка на тия тъмни сили.

Да се върнем към въпроса какво е влиянието на Месечината. – Тя влияе върху въображението. Как може да се използва нейното влияние в положителен смисъл. Да допуснем, че някой път изпаднете в известно меланхолично настроение; приложете тук вашето въображение, представете си една хубава

картина, една хубава перспектива в живота. Направете следния малък опит: болен сте, изпаднали сте духом, но злино време е, не можете да излезете вън да се поразходите; представете си мислено, че се изкачвате на един планински връх, който познавате, ходили сте друг път, и преживейте цялата екскурзия в себе си живо, като че в този момент пътувате. Изкажете се до върха и пак се върнете! Всеки ден може да правите по една такава разходка. Пъчи усилме на вашия ум веднага ще тонифи мозъка ви. При дисхармония на говеешките мисли и чувства всички способности се замъгляват и се образува един вътрешен мрак, всички краски наоколо ни изгезват и ние се усещаме напълно изолирани, като че отделени от целия Космос. И тогава всички страдания като че се струпват все на нашия гръб. При това онези, които вървят в пътя на Божественото развитие, ще изхарчат повече от своята енергия, но това харчене на енергията трябва да става разумно.

Да допуснем, че между двама от вас, които и да са те, се създаде едно чувство на облизаване, на приятелство. Как определяте качествата на едно приятелство или на една дружба? То не е само едно обикновено запознаване. И в Природата съществува такава чувство на приятелство – цолм свържеши

приятелство с някого, този приятел никога не можеш да го забравиш. Приятелство, свързано в младини, остава и за през целия живот. Онези, които имат чувството на приятелство, развито в себе си, те имат един вътрешен език, с който се разговарят. Ако имаш един приятел в света, ти никога няма да се обезсърчиш, никога няма да се отгаеи. Нямаш ли поне един приятел, ще дойде и обезсърчението, и отгаянето. Законът изключва всяко обезсърчение, всякакво отгаianie между двама приятели. Да имаш един приятел и да се обезсърчиш, това е невъзможно. Двама души старци, поети, по на около 80-85-годишна възраст, приятели още от младини, едва сега се срещат – единият идва на гости на другия и двамата сядат до камината и мълчат. След като прекарали пет часа в мълчание, стават, хващат се за ръце и единият казва на другия: „Много съм благодарен за добрия разговор, който имахме.“ И тъй, цели пет часа мълчание – това е един вътрешен разговор на души. Не мислете, че когато мълчат, не се разговарят. Повек и като мълчи, пак се разговаря. Тя желателно е и от ваша страна всички да образувате помежду си положителни чувства, да си помагате едни на други. Въз забелязвам, мнозина от вас почнаха да заблыват. Това се дължи на немарливост по отношение на тялото – става голямо

изхарчване на вашата нервна енергия. После, ч
мнозина забеляavam нервни движения, спазми,
нетърпеливост и други подобни. Вие трябва да
контролирате вашите мускули.

За да дойдете до положение да контролирате
вашите мускули, вие трябва да правите опити за
каляване на волята си. Ще правите ред упражнения
за това. Это какво ще направите: вие ще седите
тих и спокоен и ще извикате някой ваш приятел да
забие една игла на някое меко място, дето няма
наблизо артерия или вена – на крака или ръката
ви, и ще следите доколко можете да издържите, без
да трепнете. Той ще започне да забива полека –
един милиметър, два милиметра – и вие, ако
можете да издържате, ще му кажете: „Още малко,
още малко.“ Доиде ли моментът, когато не можете да
издържате, ще му кажете да спре. Иглата, с която
ще правите опита, първо ще я оборите дофре и
после ще я забивате, за да видите доколко можете да
издържате тия страдания, причинени от забждане
на игла. Ако доиде някакво внезапно забждане, лесно се
издържа, колкото и голямо да е, но когато иглата се
забжда малко по малко, по-мъчно се издържа. Така ще
опитате силата си.

Представете си, че сте мъченик още от първите
времена на християнството – как ще изнасяте тия

физически страдания, на които те са били подлагани? Като се прави опитът, ще видите как вашето въображение увеличава болката. Често вие увеличавате малките мъкотии в живота си, но само по този начин, при такива опити ще имате едно реално схващане за мъчениците на миналите времена. Всяка мъкотия, каквато и да е, от какъвто характер и да е, ние трябва да я схващаме като една сила, която работи вътре в нас.

Аз ви говоря тия неща, за да се създаде една хармонична атмосфера между вас. Трябва да знаете, че добрите мисли, добрите чувства и желания и добрите действия образуват една прекрасна атмосфера за работа и успех в живота. Ако между вас има съгласие и задръжност, всичко ще можете да направите. Ако обаче почнете да се разделяте помежду си на партии и да оставате на особено мнение, нищо не можете да постигнете, защото главната цел в живота ви – това е вашето душевно развитие. При всяка една работа, която можете да извършите на Земята, същественото, към което трябва да се стремите, е развиването на вашия ум, усилването на вашето сърце и облагородяването на вашата воля. Някой път при някой неуспех или при някоя голяма мъкотия ти може да кажеш: „Аз ще полудея.“ Не, ти ще се справиш

и ще си кажем: „В света има разумни закони, които регулират Живота.“ Как ще полудеем тогава, кой може да ти вземе ума? Ти можеш да полудееш, но при какви условия? – Полудяват всички ония, които водят един пороген живот. Полудяването е допустимо при една разнебитена нервна система, при един пороген живот – туй да го знаете. Но за един човек, който живее гист живот, полудяването е абсолютно изключено. Забляване може да стане, разстройство в нервната система от пресилване може да стане, но не и полудяване. Пресилването може да стане от две противоположни желаниа. Някой път вие можете да прекарате през нервната си система толкова електричество, че нервите ви да се разслабят. Вие трябва да знаете доколко в даден момент вашата нервна система е в състояние да издържи известно електричество, доколко е калена тя. Мозъкът в това отношение е една електрическа батерия. Ако вие изпратите този електрически ток на мозъка през нервната система, може да се осакатите. Затова вие, като ученици в този нов път, трябва да се учите на самообладание, на контролиране. Често някои от вас започват да губят паметта си – това аз наричам прилив, който обяснявам с това, че чувствата във вас са взели надмощие, материята е

станала по-гъста. Следователно, за да помогнете на паметта си, ще обърнете тия енергии към ума си.

Сега ще ви задам един въпрос: ако човек не може да обига себе си, т. е. подразбирам ако човек сам не цени Божественото, което е заложено в него, може ли другите да го обигат? Ще ви задам друг въпрос: ако вие сами не можете да си събвете храната, друг може ли да яде заради вас? – Не може. По значи: като отидете при един ваш приятел, той може да ви приеме най-любезно, да ви сложи богата трапеза, но вие сами ще ядете. Този ваш приятел, това е Любовта, която може да ви даде всички най-добри условия за учене, но заради вас не може да учи. Вашият приятел може да ви даде и всички средства за учене, но той не е в състояние да ви направи учен, способен. Ако вие нямате воля да се учите, вашият приятел не е виновен за това и вие няма защо да се обезсържавате, не трябва никому да се сърдите. Той може да ви предаде едно хубаво настроение или едно добро чувство, но вие трябва да имате воля сами да учите. Има и друго нещо: способният ученик може да предаде способността си на някой свой умел приятел. По същия начин и леността се предава. Забележете, същото нещо се проявява и в училищата: онези ученици, които дружат със способните другари, всички се учат добре,

а тия ученици, които избягват способните и мислят, че и без учене може, те изостават назад.

Често слушам някои от вас да казват: „Ние не можем да бъдем толкова добри.“ Не, вие не трябва да мислите така, вие трябва да бъдете добри, защото Доброто е основа в живота. Не трябва да казвате: „Мога да бъда и по-малко добър.“ – Ако искате да успявате в живота си, не само сега, но и в бъдеще, вие трябва да бъдете добри! Тази доброта не зависи от вас. Доброто е вложено във всички ви, а вие само трябва да го признаете и да го приложите в живота си. Същото нещо е и по отношение способностите и чувствата ви: вие няма сега да придобивате способности – имате ги във вас, чувствата също няма сега да ги придобивате – те са вложени във вас. И волята, която ви е потребна, е вложена във вас. Пък, което Природата е вложила вече във вас, няма какво да го придобивате, но просто ще развиете тия сили и ще изпълните плана, който ви е предначертан. Следователно при никакви условия няма да се отбивате от правия път. И човек през целия си живот – от младини до дълбока старост – винаги трябва да учи и винаги трябва да има един младенчески дух. Той не трябва да казва: „Моето се свърши, аз няма да уча вече.“ И на сто и двадесет години да станете, аз желая да запазите онова

младенчество, като на 20-годишен момък, онзи бистър ум, онзи свободен дух да се интересувате от всичко.

Една от опасностите, която ще срещнете в живота си, е, че ще дойдете до положение, като се срещнете двама души, било от външния свят, било между вас самите – няма да се разбирате, и то за някои маловажни работи. Затова всякога ще имате предвид първостепенната, главната мисъл, а вторичните и третичните ще оставяте на заден план. Винаги ще имате като нагало в живота си следния максимум: никой не може да ви спъне във вашия път! Могат да ви задържат, могат да ви вържат, но да ви спъне или да ограничи някой вашия ум, вашето сърце и вашата воля, или да ви хипнотизира, че да не можете да мислите, да чувствате и да действате – това е невъзможно! Повек може да бъде вързан, двадесет години да прекара в затвор, и пак да премине в другия свят с една силна и трезва мисъл – нищо не може да го ограничи. Такива трябва да бъдат героите на новите времена!

Сега вие ще се натъкнете на мъжностите в живота, ще ги опитате. Това трябва да знаете! Представете си, че излезете на сцената да декламираете едно стихотворение и ви освиркат. Какво ще правите? Вие ще си кажете: „Други път

не излизам." Не, кажете си: "Втори път ще изляза!" Излезте и втори, и трети път, постоянствайте! Знаете ли какво е направил красноречивият американски оратор Бигер? Той отива в Англия с известна мисия, за да говори нещо, да направи някакви предложения; в това време обаче англичаните и американците били в неприязнени отношения. Изляза той пред публиката, на която трябва да говори, казва няколко думи, но всички стават на крака, дигат шум, не искат да го слушат. Той престава да говори, така ги да потихнат; шум се смиряат, пак заговя да говори. Каже няколко предложения, но отново шум, викове, не искат да го слушат. Той пак така да утихнат; шум утихнат, отново заговори. Шум се продължило това английско събрание три-четири часа, докато най-после той ги заставил да го слушат. Те викат, той ги така, докато най-после се изказал. Като се изказал, англичаните казали: "Направихме една погрешка." Това се казва човек с характер! Ще те освиркат, но ти ще бъдеш тих и спокоен – всичко ще утихне; шум млъкнат, ти пак ще кажеш две предложения. Те викат: "Не говори, слез долу!" – ти пак седши спокоен. Някой от вас ще кажеш: "Това е нахалство!" Ако слеза долу, това е страхливост. Кое е по-хубаво – да бъдеш нахален или страхлив? Животът е сцена,

на която вие сте се качили, и всички хора около вас казват: „Долу, не искаме да те слушаме!“ Вие казвате: „Слушайте, аз искам да ви каже защо съм се качил тук, защо съм изпратен. Като се изкажа, аз сам ще слеза, но докато не се изкажа, няма да слеза. Може и десет пъти да слеза, но пак ще се кажа, това да знаете!“

Аз съм забелязал – у мухите има една отлична черта в това отношение. Седя в стаята си и се занимавам и току-виж – някоя муха кацне на носа ми. Аз работя, тя седи. Аз правя опити: изпъдя я – тя пак се връща, кацне на същото място. Казвам: ето една похвална черта на устойчивост, която учениците трябва да придобият. И след това знаете ли какво правя? – Взема малко медец на една книга и я примамвам с него. Казвам ф: „Разбирам какво искаш от мене.“ Държа книгата към носа си, тя дойде, кацне, погледне към меда. Тогава аз турям книгата настрана и оставям и тя да се занимава. Аз си продължавам работата, а тя се занимава с меда. Казвам: ако не беше ми кацнала на носа, не бих ф дал мед. При това, ако само веднъж беше кацнала, пак не бих ф дал мед, но като дойде двадесет-тридесет пъти, аз казвам: „За твоего постоянство аз ще ти дам или захарница, или медец, ти заслужаваш това.“ И в Природата действа същият

закон. Когато ние постоянстваме в постигането на своята висша цел, тя е готова да отвори своите съкровища. Затова всички бъдете настойливи! Паднем веднъж, втори, трети, четвърти, десети, двадесети, четиридесети, петдесети, шестдесети, деветдесети, деветдесет и девети път – пак стани, пак настоявай! Онова, което искате, на стотния път ще сполучите.

Сега например вие се заемате да издавате едно списание, нали? Вие трябва да имате настойливостта на тази муха. Не мислете, че докато ще ви постигне изведнъж! Може да ви критикуват, нищо от това – настойливост се изисква! Само по този начин можете да си пробиете път. Не мислете, че е лошо, ако срещнете някоя неблагоприятност в живота си. Това е една криза. Най-неблагоприятните условия, това са една хубава вътрешна възможност за добро. Само така вие ще станете по-умни.

И тъй, между вашата мозъчна система и симпатичната нервна система трябва да има хармония. Първата система е на мисълта, а втората – на чувствата. Тогнат ми огнете вие да понясълват, трябва да знаете, че герният ви дроб иска погивка. Никакво безпокойство, никакво нервирание – пълно разположение на духа! Не мислите, че

всичките ви работи са уредени. Търпение, търпение, докато всичко се уреди. Природата обича търпеливите, смелите, решителните, настойчивите, разумните хора – на тях всякога прави отстъпки. Недъзите, това са обратните качества в човека, за които не искам да говоря.

Упражнение: Ръцете – напред, пръстите – свободни. Медлено ще свивате пръстите си в юмрук, постепенно отпущайте пръстите си. (Това ще повторите няколко пъти.) Ръцете се прибират пред гърдите и после – настрана с пръсти, свити на юмрук. Ръцете пак се прибират пред гърдите, при което пръстите се отпущат. (Това също се прави няколко пъти.) Ръцете – пред гърдите със свити пръсти се протягат напред и пръстите се отпущат; ръцете – пред гърдите и пръстите се свиват; ръцете – настрана и пръстите се отпущат; ръцете – пред гърдите със свити пръсти; ръцете се протягат напред, а пръстите се отпущат, отварят.

Като правите това упражнение, представете си мислено, че пред вас седи една голяма мекка, която вие държите за ушице. Дръжте тий мекката и считайте, че сте равни по сила на нея. Представете си, че държите мекката с лявата си ръка за главата, а дясната си ръка прекарайте от горната част на главата & по гърба и назад. С

отворена ръка ще я потупате малко – първо по гърба, а после по главата. След това с двете си ръце я дръжте за ушите. Хванете я после с дясната си ръка за главата, а лявата прекарайте по гърба ф. Р азтворете ръцете си настрани с отворени пръсти. Та к хванете мекката за главата, потупайте я по ст раниите хубаво.

Второто упражнение, при което си представяте мекката, се прави много бавно. Това упражнение може да ви се вижда лесно – да галите мекката, но мекката е символ. Тя е акумулатор на известен род енергия в Природата. Тя е същество, пълно със здраве. Например направете следния опит: ако ви тресе или сте духом отпаднали, хванете мислено една голяма мекка и с едната си ръка я дръжте за ухото, а другата прекарайте по гърба ф. Като направите това упражнение, ще почувствате, като че някаква сила е минала от нея във вас. В този случай мекката може да ви помогне, стига у вас да не се яви желание да ф напакостите. Това упражнение не можете да направите с вълка, а само с мекката. Тя е същество на чувствата, много се привързва, но същевременно е и много отмъстителна.

Ако вашата симпатична нервна система е разстроена, с това упражнение вие ще можете донякъде да си въздействате, ще се тонирате. Всеки

човек трябва да черпи от Природата известна енергия, която му липсва. Най-първо от вас трябва да излезне всякакъв страх. Само като си представите меката тъй рунтава, голяма, вие потрепервате. Упращнявайте се, за да надделееите на страха. Забележете друго нещо: бълха, въшка или какъв и да е друг паразит в мека кожа не седят, бягат от нея. Тя при всички упращнения, които правите, имайте за обект едно живо същество, както при това упращнение в чума ви ще седи меката. Погова и тя, и вие ще се ползвате. Вземам меката като символ на енергия.

Онези от вас, които съзнателно направихте упращнението, какво почувствахте? (- Лекота, спокойствие.) Меката е спокойно, миролюбиво същество. Само в краен случай, когато я раздразните, става лоша. Вие се боите от меката, имате едно извратено понятие за нея. Знаете ли как е произлязла меката? Има едно българско предание за произхода на меката, то е следното: едно време тя била една красива, хубава мома. Майка ѝ умряла, та ѝ дошла втора майка-мащеха, която я третирала много зле - всяка сутрин я пращала на реката да пере едно рунце и като се връщала, налагала я. Като дотегнало това на тази мома, тя си казала: „Господ да ме направи мекка с рунтава

козина, в гората да живея, но при майка ми да ме не праща." И като си турила това рунно, тя станала мекка. Знаги мекката е онази красива мома, която избягала от втората си майка.

Казвам: дълго време ще мине, докато у вас се създаде едно правилно разбиране за животните.

Тайна молитва

- Само светлият път на Мъдростта води към Истината.

- Тя постоянно ни весели.

Петринадесета лекция от Учителя, държана на
20 януари 1924 г., София

Трансформиране на енергията

- Само светлият път на Мъдростта води към Истината.
- Тя постоянно ни весели.

Тайна молитва

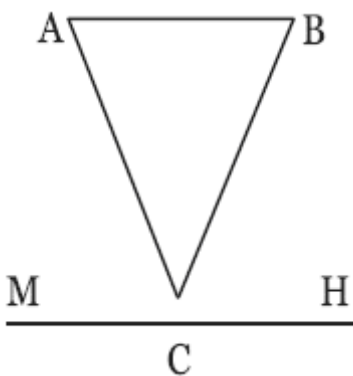

фиг. 1

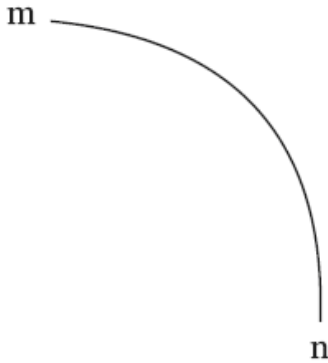

Фиг. 2

В Природата съществува един метод за превръщане на енергиите. Представете си една права линия АВ, която да изразява състоянието на покой в съзнанието. При това състояние нещата са строго определени, няма никакво безпокойство в тях. Обаче има ред външни причини, които могат да се явят тъй, както може да се яви една комета в пространството и да наруши спокойствието в съзнанието. Да кажем, че една такава причина е С. Тя може така да разтърси съзнанието, че да го доведе до състояние на падение. При това падане обаче съзнанието все ще опре до някоя плоскост – например плоскостта МН. Разбира се, когато се гертаят тия линии в геометрията, те не произвеждат никакво болезнено състояние, но когато човек пада, то е друг въпрос. Тъй че, когато само се гертая едно падане, нищо не се произвежда в съзнанието на човека, но

когато той фактически пада, ще усети едно психическо, вътрешно страдание, едно голямо безпокойствие. Някой път ефектът, страхът, изживян при това падане, при това сътресение, може да бъде толкова силен, че да изгубите съзнанието си. Допуснете, че мястото, на което се намирате, е една скала и вие се подхлъзвате и падате. И сега, ако теренът, на който паднете, е мека пръст, вие ще се издобиете само с едно слабо контузиране, но ако той е скалистото място, вие ще платите с вашия живот.

Представете си, че тук не се касае за някакво физическо падане, но за някакво морално или умствено падане. Как ще отклоните това падане? – Веднага в ума си трябва да създадете една огъната линия тп, обратна на посоката на падането. Това е един начин за поляризиране на вашия ум. Например направете следния опит: представете си, че вие седите на една скала и искате да се хвърлите от нея на дълбочина петстотин метра надолу. Вие сте увиснали вече във въздуха, готови да паднете, но сега по ваша воля постепенно слизайте надолу – представяйте си мислено, че не падате надолу, а тъй, съзнателно, по ваша воля, слизате бавно, сантиметър след сантиметър. За онзи, който има грамадна воля, или който разбира законите на Природата, тия сили действат в съгласие с него.

Такъв човек може да поляризира тия сили, т. е. да владее всяка своя клетка и по такъв начин ще може да спре, дето иска. Постъпвателите ни по този начин, вие ще можете да слезете, както искате, но вашето съзнание трябва да бъде толкова интензивно, че нито за момент да не загубите връзка с Живата Природа и да не помислите, че законите на Природата могат да действат и другояче. Щом се държите за законите на Природата, то е, както когато се държите за едно въже – ще се спуснете полека по това въже и тъй ще слезате. По същия начин може да се качвате и нагоре – по въжето. Ако това нещо можете да направите по едно въже, не можете ли да го направите по законите на Живата Природа? – Можете. Само че в нея това въже е невидимо. Ако въжето е слабо, то ще се скъса и вие ще паднете. Ето защо вие трябва да извършите тази манипулация много спокойно и внимателно.

Същият закон се отнася и до вашето вътрешно естество: Докато вашата възраст е здрава и докато вашите ръце – волята ви – са силни, вие ще можете безопасно да слезате и да се качвате по това въже, но ако възрастта и волята ви не са силни, вие ще паднете. Всички хора, които падат, те са духовно пияни – нищо повече. Когато човек изгуби своето съзнание, той е в положение на духовно пиянство. И

знаете ли кога хората падат? В Духовния свят има особени пътища, които като се пият, предизвикват психическо опияняване. Хората започват да си въобразяват като турците един рай на щастие и блаженство, което не заслужават обаче. А какво нещо е незаслуженото? – Всяко нещо, за което не си готов, е незаслужено за тебе.

Ще ви дам един пример, за да поясня мисълта си: ако някоя майка даде на своето новородено дете твърда храна, то непременно ще умре. Това дете се нуждае само от рядка храна. Следователно щастие и блаженството, които вие търсите, още не са заради вас. Затова най-подходящата храна за съвременния свят, това са скърбите и страданията. От скръб и страдание никой не се е развалил досега, но от щастие и блаженство половината от хората в света са се повредили. Това, че се раждат такива противоположности в света, е все от тия блага, за които хората при сегашното си съзнание не са готови. Например някои от учениците казват: „Аз имам известни мъгнотии, но не мога да издържа на тях.“ Защо няма да издържите, кои са пригизите на това? Това показва, че вие губите вяра в себе си. Знаци вие губите вяра във вашите ръце, във вашето въже. Щом изгубите вяра във вашето въже, щом изгубите вяра във вашите ръце, непременно падането

ще дойде. При сегашните условия на живота ви успехът зависи от силата на вашето въже и вашите ръце.

Сега какво трябва да направите, за да може една мънотия или една тежест да седи на повърхността на някоя тежност? Да кажем, имате един килограм желязо с малък обем и го хвърлите в морето. Какво ще стане с него? – Ще се намери на дъното на морето. Какво трябва да направите с това желязо, за да го заставите, според законите на физиката, да седи на повърхността на водата? – Обемът или плоскостта му да се увеличи. Ако направите плоскостта на това парче желязо голяма около два-три метра, ще потъне ли? – Няма да потъне. Защо? Защото измества по-голямо количество вода и става по-тегло с толкова по-леко. В този случай и съпротивлението на водата е по-голямо, отколкото е тежестта на желязото. Следователно същият закон ще приложите и при мънотиите: когато имате една мънотия, малка по обем, но сбита по материя, вие психически ще разширите обема ѝ, за да олекне и да не потъва във вашето съзнание, дето би причинила болезнени състояния. Да кажем, че имате една малка мънотия – боли ви пръст и не можете да търпите; за да се излекувате или по-право – за да можете да търпите,

представете си, че някой ви е забил един голям гвоздей в ръката. Тази по-голяма болка сега ще измести по-малката. Ако можете да произведете умствено това забиване на гвоздея в ръката си, в съзнанието ви ще стане трансформиране на болката. Знаете, за да издържите малките мъчнотии в живота си, ще си представите, че има по-големи от тях.

Представете си сега друг случай в живота: някой от вас, учениците, върви по улицата с неколцина свои приятели, изважда кесията си, иска да купи нещо, но няма нито пет пари в нея. Краката му започват да треперят от срам, от гестоломбие, и си казва: „Как ще се издам сега пред приятелите си, че нямам нито пет пари, защо ми е този живот?“ Первае се, но мъгли, никоиму нищо не казва. Представете си сега друга перспектива: този ученик се намира в един далечен град пак без пет пари в джоба си, но няма нито един познат, нито един приятел. В кой от двата случая задачата е по-мъчна? – При втория случай, разбира се.

Често у съвременните хора се заражда едно тъгостно състояние, едно неразположение на духа. Например ставате сутрин, но сте неразположени, гневни, пучнали сте пояса си и казвате: „Днес съм неразположен, не ме бъртайте!“ Все не се спирате да

разберете защо сте неразположени. Причината на това неразположение може да е вътрешна, може да се крие някъде в подсъзнанието, съзнанието или самосъзнанието – вие може да сте подпушени в една от тия три области. Какво трябва да правите тогава? – Ще се вдълбочите дълбоко в себе си и ще се запитате: „Защо се нервирам, защо не мога да търпя?“ Ще се стремите да си дадете един искрен отговор като пред Бога и само така ще премахнете причината, която ви дразни, безпокои.

Сега ще ви изнеса два психологически противоположни момента: представете си, че някое лице ви е обидило крѳвно и вие казвате: „Аз никога не мога да простя на това лице.“ Обаче вие, като ученик, имате нужда от десет хиляди лева, търсите някой да ви помогне, да ви услужни с тия пари. Отивате при един ваш приятел, искате да ви помогне, но той казва: „Нямам, много съжалявам“; отивате при втори, трети – всички си повдигат раменете, казват: „Нямаме.“ Всеки казва: „Бих желал да ти помогна, но...“ Да кажем, че лицето, което ви е обидило, е единственото, което може да ви услужни – готово е да ви даде десет хиляди лева. Този човек казва: „Нека дойде при мене, аз ще му услужа.“ Вие казвате: „Не, не отивам при него!“ Вие се намирате пред една дилема – как ще постъпите? Вашата

гест е ангажирана с тия десет хиляди лева – една неприятност; от друга страна, трябва да отидете при лицето, което ви е нанесло обидата – втора неприятност. Коя от двете ще изберете? Като дойде по-голямата мъчнотия, вие ще зафривите вашата обίδα. Нуждата от десет хиляди лева ще замисли обидата ви и вие ще кажете: „Хайде, аз ще му простя, ще зафривя обидата.“ Пъци става в живота. Това е един остен, който Природата употребява против своенравните хора. Тя ни въпрегне в хомота и казва: „Траво в фраздата ще карам!“ Вземе остена, муцине те с него и ти тръгваш право в фраздата – нищо повеќе.

Ще ви задам въпроса в какво седи достойнството на човека? Как бихте отговорили на този въпрос? Достойнството на един слуга седи в това да изпълнява добре работата, която му е дадена, достойнството на един ученик седи в това да учи уроците си добре, достойнството на един проповедник седи в това да проповядва добре, достойнството на един писател седи в това да пише по възможност най-хубави неща, достойнството на един лекар седи в това да лекува според най-добрите методи. Питам: ами вашето достойнство, като ученици, в какво седи? – В приложението на окултните закони в живота ви. Ако не приложите тия правила в живота си,

всичко е безполезно. Ако е за знания, вие имате такива. Вие имате знания и по физика, и по химия, и по астрономия, и по история, по всички науки изобщо, но едно нещо ви липсва – не знаете как да прилагате окултните закони при разните условия на живота. Следователно, щом ви дойде някоя мънотия в живота, каквато и да е тя, кажете си: „Аз знам, има духовен път, има възможност за разрешение на тази задача, тя не е една от най-големите, напротив – тя е една от най-малките мънотии за мен.“ И действително, така е. Най-големите мънотии в живота се дават на най-великите хора, а вие още не минавате за велики хора. Пък щото, вашите мънотии са едни от най-малките в света, и като такива вие можете да се справяте с тях.

Гувам някои от вас да казват: „Аз искам да бъда добър!“ Вие можете да бъдете добри моментално. За да бъде човек добър, не се изисква нито един час време, а даже и нито една минута – то е извън времето и пространството. Всички хора, които стават добри, те стават такива в един момент. То е състояние на съзнанието, което зависи от интензивността на неговата Светлина. Проблесне ли веднъж Светлината в съзнанието, всички чужайки от него моментално изгезват. И в Тисанието се казва: „Човек може да се

новороди" – за този момент на съзнанието именно се говори. Той е един кратковременен момент – изведнъж може да станете добри и изведнъж можете да станете лоши.

Представете си сега, че имате едно прекрасно разположение на духа, но иде при вас една ваша другарка, към която не храните добри чувства. Какво ще направите? Ще си кажете: „Днес ми намери да дойде.“ И след като тя се отдалечи от вас, вие изгубвате всичкото разположение на духа си. Защо? Отде знае тази ваша другарка, че вие сте неразположени към нея? Знаете ли онзи анекдот за Диоген, в който се разправя подобно нещо? Диоген, като бил на 82-годишна възраст, един ден решава да се отдалечи в самота някъде, като си казва: „Толкова години прекарах между хората, работих и се занимавах все с тях, този ден ще посветя само за себе си.“ Отдалегав се от хората, сяда на сянка под една круша и погва да си мечтае: „Колко прекрасен е животът, колко хубаво е всичко това, което вековете са създали!“ Но ето към обяд идва един селянин при него за някакъв съвет. Диоген, като го видял, понамръщил се малко, дал му съвет, какъвто трябвало, и после си казал „Ей, Диогене, ти преторъгваш на хората търпение и спокойствие, а сам в този случай не издържаш. Ти се отдели тук, под крушата, на сянка, за

да бъдем в самота, но какво е виновен този селянин, откъде знае той, че не искам днес гости? Искам ли, като се сърдим така, да изгубим това, което си спечелил през тия 82 години? Не, ти не трябва да се сърдиш на хората, когато идват при тебе."

Сега аз ви питам: вие имате ли право да се сърдите на вашите мъгнотии? - Нямаме право. Мъгнотиите - това са гости, това са селяните, които ви намират и когато сте седнали под крушата на сянка. Мъгнотиите са живи. Някоя мъгнотия ви вижда, че седите под крушата на сянка, отправя се към вас като този селянин и си казва: „Този човек там е философ, няма работа, аз ще отида при него да разреши мъгнотията ми.“ А вие кипвате и казвате: „Днес ми намери този човек да дойде при мен? Тъкмо имах едно поетическо, вдъхновено разположение, щях да открия нещо, но работата ми се развали.“ Не, вие не трябва да разсъждавате така. Тия резки енергии, тия резки прояви, които имате по някой път, ви карат да казвате: „Аз ще пропадна в тази работа, не мога да устоя, този път не е за мен, той е за по-способните, за по-умните, аз имам толкова слабости!“ И вие започвате да си правите известни чужоворки. Не, кажете си правото: „Аз искам да следвам този път или не искам да следвам.“ Искрени трябва да бъдете

към себе си! Защото вие трябва да знаете, че приликата не е вън от вас, тя е вътре във вас. Аз говоря това нещо на вас, учениците, които искате да използвате живота си разумно. Трябва да знаете, че щастието, което търсите, се намира най-първо във вашия ум, после – във вашето сърце, а след това – и във вашата воля. От хармоничното съгласие на тия три сили в живота ви зависи и вашето щастие.

Сега аз не говоря за тъгите, за скърбите, които вие изживявате. Често някои от вас изпадат в меланхолични състояния и ви дохожда мисълта да се самоубиете, да се отровите или да се хвърлите от някоя скала, висока около петстотин метра. Чужо имате такова желание да се хвърлите от скалата и да умрете, направете това нещо съзнателно. Как? – Качете се на един камък три метра висок и скогете от него. После – на друг по-голям, именно около пет метра. И тъй, качвайте се последователно на все по-голям и по-голям камък, докато достигнете до камък с височина десет метра, и опитайте се да скогите от там. Наблюдавайте какво ще преживеете при този опит. При този опит вие ще кажете: „Аз разреших вече въпроса, няма какво да се самоубивам.“ А така вие действате много бързо – дойдете до някоя стъпка в живота си и току изведнџ кажете: „Аз ще се самоубия!“ Да се самоубием, това е най-големият

опит, към който ще пристъпим. Първо ти ще направим най-малкия опит и постепенно ще вървим към по-големите. Друг някой казва: „Аз искам да се самоубия, ще си тегля един куришум.“ Казвам: погатай, направи по-малкия опит – вземи една игла, бодни я един сантиметър в кожата си и виж ще те боли ли. След това бодни я два сантиметра и пак следи какво ще усетиш и как ще вземеш да разсъждаваш. Опити трябва да правите! Доиде ли ви някоя мисъл за самоубийство, вземете една игла и ще видите, че още преди да я забие в тялото си, всички мрачни мисли и желания за самоубийство ще излезнат и вие ще си кажете: „Не, не трябва да се самоубивам, животът е сериозно нещо!“

Следователно, доиде ли някоя отрицателна мисъл у вас, не се старайте да я изпъдите от себе си, поразгледайте я, поразговаряйте се с нея, попитайте я: „Как доиде при мен? Нямам ли баща, майка, роднини? Интересуват ли се във вашия свят от мен? Кой ти даде моя адрес?“ Този разговор е един от методите за превръщане на енергията. Като се поразговорите с тази отрицателна мисъл, ще почувствате едно постепенно вътрешно утихване в себе си, докато най-после ъ кажете: „Аз изменям своето мнение за теб – всички те представяха лоша като мен, но сега виждам, че си толкова нещастна,

колкото и аз съм нещастен." И тази отрицателна мисъл ще ви отговори: „Тонезе и ти си нещастен като мен, никаква пакост няма да ти направя.“ Всичко това подразбира, че всяка енергия в човешкия ум трябва да се превърне и да се даде място да се роди и живее. Това е, за което се казва на едно място в Тисанието: „Не противи се злоч!“ Дойде във вас лоша мисъл – дайте се място, дойде добра мисъл – дайте се място!

Превръщането на духовните енергии става по същия начин, както и на физическите енергии. За да превърнете известна физическа енергия от едно състояние в друго, за да се даде по-голяма интензивност, какво правите? Първото средство, което употребявате, е огънят. Същото нещо е и в Духовния свят. Засега от всички ви се изисква повече Живот, защото той носи в себе си топлина. Много от съвременните хора умираат от малко Живот, от малко топлина. Под думата живот разбирам един съзнателен Живот, а не едно просто вегетиране. Три съзнателния Живот посоката на движението ни трябва да е строго определена. Живот без обект не е Живот – обект трябва да имате! Ужол разберате как да трансформирате вашите мрачни, отрицателни мисли, вие ще можете да помагате и на себе си, и на другите. Минем покрай твоя сестра

ученика, гледаш я – нещо е неразположена, но си казваш: „Какво се е научила тази сестра, какво е протопила носа си, защо не търпи?“ Да, но утре ти се научим, твоят нос се протопва. Това научване ходи на гости у всички, няма човек в света, който да не се е научавал – всички съвременни хора, от детинството си до края на живота си, все са се учили. Дълги години ще минат, докато хората отвикнат от това учене. Въз съм виждал учени, философи хора, които също се учат. То е едно особено хипнотическо състояние, след което после сами се гудят на себе си как се поддават на такива разположения. Тия неща са ясни за мен, трябва да бъдат вече ясни и на вас. И когато човек се обхваща от това хипнотическо състояние, не знае какво прави – въпреки волята си върши всичко, каквото му диктува това състояние. Това става всякога, когато човек изгуби съзнанието си. Щом съзнанието му се върне, той ще разбере нещата. Колкото и да сте силен, колкото силно и да плувате, влезете ли в това течение, то ще ви отнесе. Ако влезете в морето и вълните са много силни, лодката ви може да се обърне. Ето защо човек трябва да има правилно разбиране за ония сили, с които ще има да се бори.

Всички мънотии, които срещате в живота си, са определени точно за вас. Има обаче такива мънотии,

които се натъкват на пътя ви и вие ги поемате, но те не са ваши, не са определени за вас, вие сами ги предизвиквате. (- Как ще познаем кои мънотии са определени за нас?) - Тази мънотия, която е определена за вас, вие сами ще можете да я вдигнете от земята, ще я турите на гърба си и ще продължавате пътя си. ♪ за тази мънотия, която не е ваша, ще се мъгите ден, два, три и повече да я вдигнете и пак няма да успеете. Затова оставете тая мънотия настрана и си вървете по пътя. Мнозина от вас например седят, размисляват и си казват: „Как ще се оправи съвременното общество?“ Тази мисъл не е за вас - тя е една мънотия, която не се отнася нито за младите, нито даже и за религиозните хора. Мнозина са си задавали този въпрос, правили са опити да го разрешат, но всичко е безуспешно. Тази мънотия така своя герой. Кой е той? - Този, който ще може да дигне тази мънотия. Когато дойде този герой, ще дигне тази мънотия на гърба си и ще тръгне напред. Така ще знаете: туй, което вие може да вдигнете, туй, което вие сами можете да носите, то е заради вас. ♪ този свят всеки взема по една торба, носи я и казва: „Тази торба е моята.“ И като ме запитват някои хора как ще се оправи светът, аз ще им отговоря: „Когато всички хора вдигнат своите торби с мънотии,

светът ще се отрави." Това разумно носене на торбите със своите мъгнотии аз наригам трансформиране на енергиите.

И най-красивото нещо в живота ви в даден момент е да можете да трансформирате едно ваше състояние. Например вие сте недоволни нещо; как ще трансформирате това ваше недоволство? Представете си, че сте две личности, че у вас живеят едновременно две Танки, например – едната Танка е недоволната, а другата не е. Нека втората Танка каже на първата: „Ти си се нещо поразсърдила, но такай, аз ще ти изтея нещо!“ Като ф изтее една, две, три песни, нека я попита после: „Сега довольна ли си от мене?“ Тя ще ф каже: „Какво си се развеселила, разсмяла, бѣди малко по-сериозна, не ти прилича да се държиш така.“ Първата Танка е още сериозна, недоволна и си казва: „Аз трябва да бѣда сериозна, защото и животът е сериозен, строг.“ Втората Танка ще си каже: „Аз пък не мога да бѣда сериозна, ще се посмея, ще се повеселя и ще взема половината от твоите страдания.“ Нека след това тази весела Танка да цитира един стих от Писанието на сърдитата Танка или да ф прочете едно стихотворен ие и да ф каже след това: „Слушай, Танке, ти си добра моя сестричка, аз те обигам, хайде да си попеем заедно.“ Тогава тази, сърдитата Танка, ще

каже: „Така ми е, много добре, аз ей сега ще се развеселя.“ Ако някой слуша отън, че се разговарям със себе си, ще каже: „На този човек дъската му трябва да е мръднала.“ Ами не е ли мръднала дъската на онзи човек, който е много сериозен? Какво означава мръдването на някоя дъска? Пудни са хората, когато говорят за мръдане на дъски! Че това не е някаква философия! Ако вие затворите в един сандък някой умрял човек, той ще мърда ли? – Няма да мърда. Ако пък затворите един жив човек в този сандък, ще мърда ли? – Ще мърда. Тогава кое от двете неща е по-добро? – Да мърда човек, разбира се. Знаги, като кажем, че някому мръднала дъската, подразбирам, че вътре има жив човек – это истинското разсъждение по този въпрос. „Уом ти мръдне дъската, кажи си: „Ганке, аз се много радвам, че ти е мръднала дъската – това показва, че си жива.“ Съвременните хора са изотопчили едно истинско положение в Живота и казват: „Дъската на този човек е мръднала.“ Мърда ли ти дъската, радвай се – жив си; не ти ли мърда дъската – тогава да се опасяваш. Хората смятат, че някой човек е положителен, че някоя работа е сигурна, когато дъските не се мърдат.

Използвайте всички ваши състояния като живи уроци, като живи опити. Дойдеш в едно интензивно състояние, възбудиш се – кажи си: „Колко съм енергичен

днес, мога да върши работата!" Членичка си, разгневила си се нещо – вземи метлата и си кажи: „Браво, Танке, колко си спретнатата, как хубаво метеш, много те харесвам, като тебе няма друга, ела ми и втори път на гости!“ Това е практически начин за трансформиране на енергията. По този начин вие ще можете да учите по-добре, защото еднообразието убива говека. Ако човек съсредоточава чума си все към една и съща посока, мозъгната му енергия отслабва и остава в застой, а Природата не обича еднообразието.

И тъй, с веселото си разположение вие без да знаете ще пренесете дейността си нагоре, към вашите духовни центрове. Веселостта е качество от духовен характер. Само високодуховните хора, само разумните хора могат да обядат весели. В Тисанието се казва: „Да се весели Господ в своите дела.“ И Господ се весели – затова аз ви препоръчвам веселостта като едно от най-ефикасните средства за лекуване на много ваши недъзи. Недъзите ви ще дойдат, ще се проявят, а с веселостта си не само ще се лекувате, но ще дадете един тласък на чума, сърцето и волята си към по-интензивна дейтелност. Затова ви давам веселостта на Танка за пример. В дадения случай Танка е образец, коефициент за всички други. Не всички хора обиче са весели – някои хора са весели по естество, затова могат лесно да се лекуват; ч други

центърът на веселието е много слабо развит, те са песимистични по натура и затова виждат само мрачното в живота. Не, в живота има толкова много хубост, красоти и блага, които той трябва да види.

Та ще трансформирате мигнотичните, които идват в живота ви. Няма да гледате на мрачната, на тъмната страна в живота. Песто някои от вас казват: „Може да се повредя от много учене.“ Оккултната история не помни нито един случай, записан в нейните анали, дето някой човек да е полудял от много учене. Хората не полудяват от много учение, но това, което разваля живота на хората, са безполезните тревоги. Не обаче и онази чиста, ясна мисъл – чистата мисъл уякгава мозъка, уякгава цялата нервна система. Затова аз бих ви препоръчал: мислете интензивно, но не се тревожете! Не говоря за мисъл, свързана със страх – такава мисъл съдържа отрова в себе си.

Следователно, щом имате една малка спънка в живота си, създайте мислено на мястото ѝ по-голям а! По това аз ще ви дам ред упражнения за каляване на волята ви. Какво разбирате под думата калена воля? Калено желязо например е това, което първоначално е било меко и после чрез нагряване на огън и потапяне в студена вода

изведнѣж се втвърдява. Знаги резките промени превръщат мекото желязо в твърдо. Огънят най-първо го стопява, смекчава, а после го втвърдява. По аналогия на това ние разсъждаваме така: всички тела изобщо, както и всички меки тела специално, съдържат в себе си скрита топлина. Това показва, че те са минали през огъня, но не и през водата. Добре, желязото, което е калено и притежава голяма твърдост, с какво ще можем да му предадем и друго качество, а именно: да бъде пак калено, но да е гъвкаво, да не се гъни? Погава казвам: ако в говешката воля се вложи повече електрическа енергия, тя става силна, но крехка. Такава воля, макар че не е слаба, но като дойдат срещу нея повече мъгнотии и с по-голяма сила, отколкото тя може да издържи, счупва се. Ето защо на говешката воля трябва да се придаде един важен елемент – мекота. Въз считам мекотата в говешката воля за едно от качествата на Разумния живот. Само разумният говек може да бъде мек – той съдържа повече магнетизъм в себе си.

Какъв метод ще прилагате срещу мъгнотиите в живота? Допуснете, че имате една отвесна гладка площ, която се бомбардира от неприятеля. В това положение тя ще претърпи големи повреди. Ако същата площ е в хоризонтално положение и също така гранатите я обстрелват, и в това положение

тя ще претърпи големи повреди. Но ако направим тази площ корубеста, гранатите ще падат наклонено върху нея и няма да предизвикват такива повреди. В такова състояние трябва да бъдем и ние, за да се справяме разумно с мъгнотимите в Живота. Какво означава корубестото състояние? – То означава магнетичното състояние у човека. Ето защо ние трябва да направим плоскостта на нашето съзнание корубеста, за да може противодействащата сила, обстрелванията, да не му причинят никаква вреда. Мъгът на падането не трябва да образува прав ъгъл с плоскостта – вие трябва да прочувате този закон добре. Цял срещнете една мъгнотия, която се отправя върху площта на вашето съзнание и образува с него ъгъл, равен на деветдесет градуса или прав ъгъл, вие ще се справите много мъгно с нея, тя ще произведе във вас взрив, експлозия. При тия условия тази мъгнотия представлява една психическа бомба. За да избегнете тия експлозии, вие така трябва да огъвате площта на вашето съзнание, че с посоката, от която иде мъгнотията, да се образува ъгъл, равен на тридесет-тридесет и пет градуса. Само по този начин може да се образува едно отклонение, едно отблъскване на силите, които бяха причинили тези големи повреди. Това може да направи всеки от вас. Вземете следния прост пример, който се случва често

между учениците: вие дължите на някой ваш приятел пари, които няколко пъти сте обещавали да върнете, но не устоявате на обещанието си. Най-после той решава да ви набие и един ден влиза в стаята ви. Какво ще направите в този момент? – "Ще посрещнете този ваш приятел и ще му кажете: „Приятелю, не се безтокой, аз ще ти върна парите заедно с припадащите им се мехви и с всички други загуби, които съм ти причинил." Кажете ли така, въпросът веднага се изглажда и приятелят ви е петдесет на сто обезоръжен.

И тъй, да се справи човек със себе си, да се справи със силите, които са вложени в него, това е най-трудното нещо в света, то е дълбока наука. Та първото важно нещо е да проучвате естеството си с вложените в него сили още от миналите си съществувания.

Всичко това, което ви говорих за мъжностите, трябва да прилагате разумно.

Прочете се резюме от темата „Икономика и пестеливост". Орфенологически разгледан, човекът, когато у него любовственичанието е силно развито, те минава границата, и когато обикта към живота е също силно развита, заражда се в него гувството на пестеливост, т. е. голяма любов към парите, и този човек започва да пести. А онзи човек, който

икономисва всякога, има предвид да употреби икономисаното за някаква по-висша цел. Например той ще икономиса пари от облеклото си, от други някои нужди, за да може да си купи книги. Само разумният човек може да икономисва – той е същевременно и пестелив, но тази пестеливост е под контрола на чума. Във разумния човек чувството на пестеливост не е силно развито, той пести пари за доставяне необходимите средства за неговото саморазвитие и самоусъвършенстване. Пестеливият човек пък пести пари за самото богатство. Има някои стари баби, на които като дадем пари, ще ги вържат в девет възела, спестяват ги.

Преди години дойде при мене един човек, извади една голяма кесия и почна да я развърта – много навита беше тя. След туй отвори чуката ѝ, бръкна вътре, извади друга една кесия. Гледам го, отвори и н ейната чуката, бръкна вътре, извади и още една по-малка кесия, много хубаво направена; отвори и нея, бръкна вътре и ръката му започна да трепери; извади една монета и пак започна да завърта кесията. Този човек откън още се познава, че е пестелив. Като скрива парите си в три кесии и ги държи в пазвата си, счита, че това е едно сигурно средство да ги запази. И дете мръдне – скоро ръката си около парите, никой не може да го обере.

Икономистът все икономисва и все не му достигат средства, той не е богат човек, даже и дългове има. И забележете, съвременните европейски народи, които се занимават с пари, потънали са в дългове. И България също – с пари се занимава, все икономисва, а до чуми е потънала в дългове. Българите не са пестеливи, в тях има развито чувство на икономия, но не разумна икономия.

За следващия път ще пишете върху тема №17: „Произход на глаголните форми“. Не се плашете от тази тема, тя ви се дава като задача. Ще мислите върху това как се е появил глаголет и по какъв път е минал, докато стигне до тия форми, в които го срещаме. Върху този въпрос може да напишете цяла теза, но вие ще пишете малко. Тази тема е доста трудна. Човек ли е създавал глаголите, или те са съществували преди това? (– Те са съществували преди човека.) Писанието казва: „Преди да е говорил човек, Господ е говорил.“ Знаги говеишките глаголи са произлезли от Божествените. Човекият глагол е само едно трансформиране на Божествения. По аналогия на горния въпрос ще ви запитам окото ли се е създавало по-рано, или зрението? (– Зрението е съществувало по-рано от окото.) Знаги зрението е създавало окото. Между съвременните учени има спор как се е появило окото. (– Има гервеи без очи, които

виждат обаче светлината.) Това показва, че зрението е съществувало по-рано от окото и после се е създал органът на зрението. Погава, според вас, как ще класифицирате глаголните форми, към коя област принадлежат – дали към областта на ума, сърцето, душата или Духа? (– Към областта на Духа.) Значи разумното в човека говори.

Тайна молитва

– Само светлият път на Мъдростта води към Истината.

– Тя постоянно ни весели.

Петнадесета лекция от Учителя, държана на 27 януари 1924 г., София

Елементи в геометрията

- Само светлият път на Мъдростта води към Истината.

- Тя постоянно ни весели.

Размисление

Прочете се резюме от темите „Ползата от въображението“.

За следния път ще пишемте върху тема №18: „Основните елементи в геометрията“. Този въпрос е малко философски. Ако ви попитат кои са елементите в химията, знаете ги, нали?

Аз бих желал всеки един от вас да си извади на един списък всички теми, задавани досега в продължение на трите години, като си отбележи и датата на всяка тема, за да се види редът, по който вървят. Тия теми влизат като камъни в градежа на едно здание. Така и всеки предмет, върху който се спира вашият ум, ще ви принесе в дадения

случай или полза, или вреда. Вие трябва да мислите, но не можете да пренебрегвате законите на мисълта. Ако не вървите по нейните закони, ще мислите неправилно, т. е. в мисълта си ще вървите по крив път. Има само два начина на мислене: единият начин е мислене в тъмнина, другият начин е мислене в бялата светлина, т. е. в Светлината изобщо. При сегашните условия на живота вие не можете да бъдете неутрални. И всеки, който казва, че може да бъде неутрален, той трябва да бъде божество. Даже и божествата не могат да бъдат неутрални. Пък те всеки, който мисли, ще има едното или другото положение, или и двете – не в един и същ момент, но ще се сменяват.

Сега някой може да каже: „Нашите учове не могат ли да бъдат заети с някои по-важни въпроси?“ Защо не, можете да се занимавате с каквито искате въпроси, но много посторонни мисли ще дойдат в ума ви и без да ги искате. В ума ви ще дойдат всякакви посторонни теми, но ще се учите да дисциплинирате ума си, затова именно сте ученици. Да дисциплинирате ума си, това е най-голямото изкуство. Недисциплинираният ум може да се уподоби на един див кон, който прескача всички прегради, колкото големи и да са те – баури и планини той прескача. За да го укротим, трябва да

мъ турши голям гем. Някой път, като се разбушва, виждаш го – и тебе взел, и гема взел, прескочил планината, а ти се озърташ натук-натам, търсиш го. Затова ще се заемете да работите върху чума си, за да го дисциплинирате. Дисциплинираният чум е велика сила в Природата. Който дисциплинира чума си, създава в себе си и характер. Не минават в чума ви лоши мисли покрай добрите, не трябва да се смущавате за това – считайте тъй нещо като едно необходимо явление. Вие не можете да изменяте реда на нещата – и злото, и доброто ще дойдат. Те съществуват в света – защо и за какво, вие не можете да знаете, но едно нещо трябва да знаете: че не можете да измените отношенията на Доброто и злото към вас. За да измените тия отношения, трябва да разберате законите на вашия чум. Като почнете да се справяте с чума си, и то по един най-разумен начин, ще разберате и отношенията на Доброто и злото към вас. Васага вие мислите, че сте много силни и ще можете да турите на чума си една голяма спирачка. Но знаете ли каква катастрофа може да стане с вас, ако турите на чума си една голяма спирачка? Много малка спирачка ще мъ турите.

От друга страна, вие трябва да изучавате и законите на вашето сърце. Някои се отлакват от

чума си, други – от сърцето си, а трети – от волята си. Няма какво да се оплаквате от чума, сърцето или волята си, те са много добри. Чумът ви е много добър, сърцето ви е много добро и волята ви е много добра. И чумът ви, и сърцето ви, и волята ви са на местата си, но единственото нещо, което ви спъва, е това, че сте заобравили правилата, по които се движат вашият чум, вашето сърце и вашата воля. Така ще знаете: най-главното за учениците от всички оккултни школи е да дисциплинират чума си. Там учениците употребяват най-малко по десет-петнадесет-двадесет години за дисциплиниране на чума си. Например, ако бихте могли да се дисциплинирате, както сте сега в този клас, вие бихте дошли до състояние да седите тихо и спокойно, да не ви смущава нищо наоколо, като че сте сами. Гледам, от няколко дни насам е дошло от някое село едно младо момиче, но знаете ли как чумее да се концентрира? Чумът ѝ е тих и спокоен, мисълта върв и правилно, хармонично. Казвам: ако вие още днес бихте имали това концентриране, знаете ли каква сила би представлявало това нещо за вас? И вие някога сте имали способността да се концентрирате и после сте я загубили. Сега отново трябва да я възстановите.

Сега вие мислите, че сте станали много лоши, а по-рано сте били по-добри. Обратно е – едно време бяхте по-лоши, а сега сте по-добри. По-рано сте имали по-малко Светлина, та не се виждахте. Сега, понеже имате повече светлина, виждате какви сте. Знаги, дали сте добри или лоши, това зависи от Светлината, която имате. Има наистина една разлика между това, което бяхте по-рано, и това, което сте сега. Тази разлика седи в следното: едно време имахте по-малко разноси в ядене и пиене, имахте по-малко отношения с хората, имахте по-малко изкушения и изпитии, а сега имате повече отношения с хората, повече изкушения, изобило – повече сте изложени. Ще ви дам следния пример. вземете един учен човек, който постоянно говори за морал, и вижте как старателно смектава своите грешки. Той ступи някоя гама например и веднага в него се явява мисълта как да се оправдае, как да смекчи погрешката си. Какво трябва да направи? Ако в този човек има повече Светлина, той ще констатира факта тъй, както си е, без да търси причини за оправдание. Песто и вие постъпвате така. Някой път правите и други погрешки: даде ви се някоя тема и вие казвате: „Тази тема е маловажна.“ Умом кажете така, веднага още сте направили в ума си една основна погрешка. Вземете за пример днешната

тема, която ви дадох: „Основните елементи на геометрията“; това е един доста тежък въпрос. Кой е един от първите елементи на геометрията? (– Точката.) Как ще обясните философски точката като един важен геометрически елемент? Геометрическите точки заемат ли място? (– Не.) Как се е образувала правата линия? (– От движението на точката.) Питам ви тогава: щом точката не заема никакво пространство, как се е образувала правата линия? Как може въобразяемите точки, които не заемат никакво пространство, да образуват веществени точки, които заемат пространство? Тук вече се натъкваме на схоластическата философия, при която може да се философства, без да се дойде до едно крайно заключение.

И тъй, точката е първият елемент в геометрията. Кой е вторият елемент? (– Линията.) Третият елемент? (– Плоскостта.) Четвъртият елемент? (– Тялото.) Петият елемент? (– Няма повече от тези.) Сега вие ще размишлявате по-нататък. Ще разгледате понятието елемент тъй, както влиза в геометрията – като нещо, върху което почива геометрията.

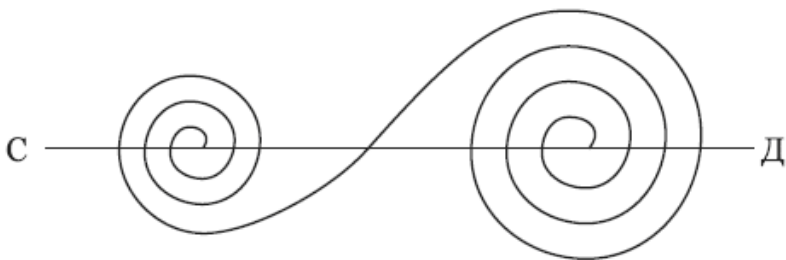

Фиг. 1

Какво представлява тази крива линия на чертежа? (-Парабола.) Тази крива линия се образува, когато държите палеца и показалеца си разтворени. Какжете ми тогава каква е разликата между парабла и хипербола? (-Хиперболата има два клона, параболата - един.) Добре, ако едно тяло тръгне от центъра на кривата линия на палеца и се движи по нея, отде ще се върне пак в същата точка? Например, ако това тяло тръгне от точка С, ще стигне в точка Д. Каква е била материята при точка С - по-гъста или по-рядка, когато е започнало това движение? Какви са били силите, които са действали при точка С? Следили ли сте как се извършва процесът на мисълта в нашия ум? - Най-първо известна идея седи в ума ви неопределена, т. е. границите ѝ са слабо очертани, но колкото повече мислите, тази идея все повече и повече се определя, докато най-после се материализира вън от вас. Вземете например някой изобретател: в ума му най-

първо се явява известна идея в проект – всички колелета, всички части на машината действат, движат се първо в ума му и след това той търси начин как да реализира тази идея навън. Когато известна идея, която се е зародила в ума ви, се проектира на физическия свят, но не може да се реализира, тя се връща назад. И много хора страдат от нереализирани идеи. Физиката опасност седи в това, че тази енергия се връща към своя източник. (– Фредно ли се отразява това връщане на енергията към своя източник?) – Фредно мисля, че се отразява вредно. Например някой иска да свърши университет, но ако не успее, в него се заранда една тъга, че не е могъл да реализира своята идея. Затова именно всички благородни идеи трябва да се реализират – не в своите крайни предели, но в говешкото съзнание, за да дадат подтик или да отворят място на една нова дейтелност. При новото положение, в което се намирате сега, у вас, наместо да се развива умът ви, интелигентността ви, развива се чувствителността ви, и то не чувството на милосърдие, а мълните чувства, гестомобиеето – силно се възбужда във вас енергията на задната част на главата ви. Всеки от вас мисли, че той е най-важната личност в света, че той е някакво божество. Всички хора мислят така, никой не иска да признае

Истината. Така е не само с хората, но и с животните. Вземете едно куче, бутнете го само по опашката и то казва: „Господине, как си позволявам да ме буташ? Ти не трябва да буташ опашката ми!“ Тък и именно вие като ученици трябва да бъдете много внимателни – ако не сте внимателни, ще пострадате.

И сега вие, като ученици на Окултната школа, изучавате вътрешната страна на Живота, в която влизат всички сегашни науки. Като изучавате науката за Живота, трябва да знаете, че ако вие не сте деликатни спрямо другите хора, и те ще бъдат със същото поведение по отношение към вас; ако вие обигате да критикувате, и вас ще критикуват. Казвате: „Нищо, нека търпи, той трябва да си знае погрешката.“ Добре, но утре и за вас ще кажат нещо; вие веднага ще кажете: „Как тъй, защо той си позволява да говори по мой адрес така?“ Ами ти как си позволявам? Ако ти говориш за другите, трябва да имаш мъжество, като говорят за тебе, да кажеш: „Нека говорят, ще нося всичко!“ И ти трябва да изтърпиш погрешката си. Ако един факт е прав, защо да не го признаем? Казвате за някого: „Ти си нетърпелив, ти си груб в обидата си, ти не си милосърден, не приемаш никого в къщата си и т. н.“ Всичко това не е ли факт? Ако е вярно, признай го и

радвай се, че имаш работа върху себе си. – „Ама – възразява той, – аз не съм толкова лош.“ То е друг въпрос. Тъй, което е вярно, всеки от вас трябва да бъде доблестен да признае като факт доколкото, доколкото е верен, а именно седемдесет и пет на сто, петдесет на сто или двадесет и пет на сто. Ако пък някой факт е абсолютно неверен, ще кажем: „Добре, ще си помисля върху това.“

Аз не съм за този метод при възпитанието – да се критикувате, да си търсите погрешките едни други, но всеки за себе си да има бързо съзнание. Някои хора кипват много скоро. Те кипват, това е много хубаво, защото иначе щеше да бъде за тях лошо. Но като кипнат, трябва да знаят къде да пратят тази енергия. Говещият организъм си има свой отдушник, капак, през който може тази енергия да се изплати навън. Всеки от вас ще отвори отдушника на сърцето, на чума и на волята си, за да може тази енергия при кипването да излиза през тях, там да се вдига шум. Някой човек влезе в дома си, започне да вика, да дига ръце, да скача и казва: „Аз ще направя тъй, онъй, хубаво да знаете!“ И после седне на стола си и започва да работи. Много учени хора се лекуват от гнева си с работа. Например някой учен е неоправдан от някого в критиката си и той се разгневи, но веднага взема радвата, нацелва

няколко дърва и се успокоява. Или взема перото, пише, пише, докато се укроти. Добре е и ние да имаме една градина на разположение или едно лозе, та който се обиди или докачи от някого, да вземе мотиката и, хайде на работа. Пък ще се редувате един след друг. Ще кажете: „Смешно е това нещо.“ Да смешно е, но е приятно. Да отидеш на лозето, да му копаяш и говориш, е хубаво, приятно нещо. Само по този начин ние ще намерим истинския път на възпитанието.

В живота си всички хора срещат мъжотии. Не мислете, че е лесно да се възпита човек – у човека има нещо необуздано. Някой път ще се разневиш срещу някого, но после казваш: „Не, аз вече няма да му говоря нищо!“ Размислиш се малко, казваш: „Как да не му говоря, защо да мисли той, че аз съм такъв-онакъв, ще му говоря!“ Разсъждаваш, разсъждаваш, докато се успокоиш. Че е кипнал някой човек, не е лошо – това са сили, които работят вътре в човека. Аз бях писал бележка седем на този човек, който кипва. И за работа бях приел такива коне, които ритат и хапят, но които и работа вършат. Пакъв кон ритат, хапне, но като го впрегнеш в каруцата, тегли я – отлична работа върши той! Казват: „Много ритат този кон.“ Да, такъв кон желая, той върши работа. А кон, който е много кротък отвън,

който не рита, не хате, като го вътрегнем в каруцата, не тегли, работа не върши. По-хубаво е да имаме в себе си една сила, която ще ни кара да работим, отколкото да нямаме нищо. Не се оплаквайте от злото, което е във вас – то е една велика сила, едно велико благо. Въз вземам злото в много широк смисъл. Кипването, гневът, всички отрицателни качества във вас са едно богатство, един специален тор, който трябва да знаете де и как да турите. В бъдеще той ще ви донесе известни блага, но трябва да знаете как да се справите с него.

Вие като влизате в училището, някои от вас мислят, че в този път няма да срещнат никакви изкушения. Не, светът няма да ви посрещне с венци, нито на ръце ще ви държи. Един ден може да дойде това нещо, но засега не е така. Следователно този път, който сега минавате, е още Тесният път. Вие трябва да знаете, че ще срещнете ред мънотии и във физическия свят, и в науката, и във вашата собствена етика. При това, колкото повече знаете, толкова повече ще се увеличават мънотиите и страданията ви. Но кое е по-хубаво – да знае човек и да страда или да не знаете и пак да страдате? (– Да знае, разбира се.)

Ще ви дам едно упражнение, което трябва да правите в продължение на седем дни (от 3 февруари до 10 февруари). Упражнението се състои в следното: да кажем, че първия ден, понеделник, имате едно неразположение на духа; напишете си веднага една точка, след това една права линия и до нея – триъгълник; отбележете си в тетрадката какво е времето във. Ще наблюдавате също така какви са състоянията, които ви изменят. Втория ден, вторник, до триъгълника на същия лист ще напишете един квадрат; по същия начин ще отбележите времето и състоянието си. Третия ден, сряда, ще напишете на тетрадката или на листа си до четириъгълника един петъгълник; петъгълникът може да има форма на къщичка, но още по-добре е да бъде един правилен геометрически петъгълник. Четвъртия ден, четвъртък – шестоъгълник; петия ден, петък – седмоъгълник; шестия ден, събота – осмоъгълник; седмия ден, неделя – деветоъгълник. Така в продължение на тия седем дни ще имате следните фигури:

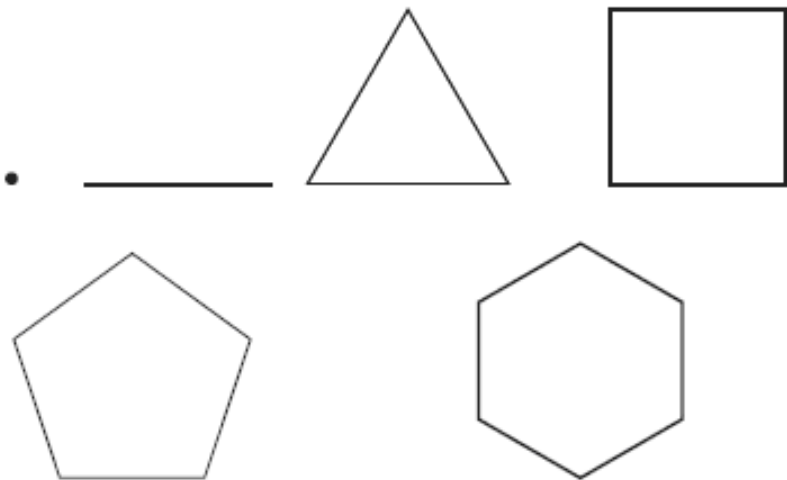

Фиг. 2

Вие трябва да знаете всички тия фигури. Те са символи, които изразяват живи сили в Природата. Тя познава тия символи. Най-първо вие ще предизвикате чувствено тия фигури, а после ще ги начертаете на книга, но много правилно, чисто, красиво. Която фигура напишете през деня, нея ще държите през целия ден в ума си. Каквото разположение и да имате, добро или лошо, всяка сутрин ще пишавате определената фигура. Геометрията упражнява отлично влияние върху човека. Затова, когато човек е неразположен духом, нека се занимава с геометрия или да решава задачи по математика. Математиката обаче е по-отвлечена – по-лесно е да започнете с геометрията, а да свършите с математиката.

И тъй, като напишете точката, ще я проектирате в ума си, ще размишлявате върху смисъла ѝ. Линията пък изразява точка в движение. Като размишлявате върху всяка фигура, те постепенно ще оживеят във вас. То този начин вие ще разберете отде произтигат вашите неразположения. Аз ще ви обясня отде произтигат неразположенията в човека: представете си, че къщата, в която вие живеете, е добре направена, стените ѝ – хубави, здрави, но дойда аз или друг някой и вдигнем покрива на вашата къща. Тък природата на вашата къща се видоизменя, отгоре ѝ остава равнище. Как мислите, какво ще стане с вас, ще бъдете ли спокойни в къщата си, мислите ли, че дъждът ще се церемони с вас? Не, дъждите ви, всичко в къщата ви ще бъде изложено на дъжда, ще бъде в опасност. Погава отношенията на нещата във вас се изменят; изменят се и вашите чувства. Пога нецо става и във вашия ум: гесто вие вдигате покрива на ума си – вашия триъгълник отгоре, и остава само четириъгълникът – една отворена плоскост, при която се нарушава равновесието на ума ви. Какво трябва да правите? Казвам: турете триъгълника – покрива на вашата къща, отгоре на четириъгълника, покрийте го с керемиди, замажете стените,

направете вратите здраво и тогава можете да бъдете спокойни духом. Това не е ли философия?

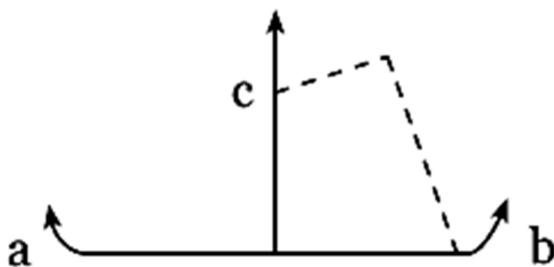

Фиг. 3

На чертежа е представена само основата от триъгълника на една къща (ab). Този триъгълник, макар и в този вид, е турен в действие. Той представлява една лодка, която се движи по водата. Третият С представлява магтата, на която са опнати платната. Ако махнете средния прът, т. е. магтата на вашата лодка, какво ще стане с нея? – Тя ще седи във водата, без да се движи. Магтата представлява една сила, която може да кара лодката; снемете ли я, вашата лодка остава на произвола на съдбата. След всичко това казвате: „Защо ми дойдоха тия неприятности?“ Казвам: защото вие хвърлихте магтата във водата. – „Какво да правя тогава?“ – Като излезете на суша, ще турите отново магтата на лодката си. Лодката представлява сърцето ви; магтата С, това е един обект на Любовта. Гестов

вие казвате: „Аз не искам да любя, всички хора са лоши.“ Умом кажете, че всички хора са лоши, това подразбира, че вие хвърляте този дирек във водата и вашата лодка остава без обект. Какво трябва да правя? – Узе турите дървото на мястото си – животът ви трябва да има обект! Любовта ви към едно или към всички е все едно и също нещо, законът е един и същ. Някои казват: „Аз не мога да любя всички.“ Ти не си длъжен да любиш всички. Като любим едно, чрез него можем да любим всички – ето как стоят тия положения в Чувствения свят. Умом сърцето изгуби своя обект, то загубва триъгълника си отгоре. Следователно казвам: дръжте кормилото на вашата лодка срещу вятъра, който представлява вашите желания. Гоставите ли се по този закон на движение, преспокойно може да излезете на брега, към който се стремите. И тогава аз ще ви питам как е покривът на вашата къща или как стои вашият петъгълник. Ще ви питам още дирекът на вашата лодка седи ли, имате ли хубав комин на парахода си, отворени ли са отдушниците ви, имате ли достатъчно вода, въглища и т. н. И след всичко това, когато бъдете доста силни, когато придобиеете нужното самообладание, вие ще бъдете в състояние да се занимавате и със съвременната, и с окултната наука. Ако не станете силни, богатството, което

придобиеете от тази наука, няма да ви ползва много вас, а ще ви причини по-големи страдания. Не казвам, че страданията са нещо лошо или безполезно, но казвам, че може да се мине и с по-малко страдания в този свят.

Сега, като махнете триъгълника на вашата къща, какво ще правите само с квадрата от нея? Повек, който продаде къщата си, трябва да си купи една зеленчукова градина, която да обработва, за да придобие нов капитал. Тогава вече той не се нуждае от триъгълник, но трябва да обработва градина. В този случай по-добре къщата му да седи на мястото си. Ако искаш да имаш къща, трябва да любиш! Ако не искаш да любиш, ще имаш градина. Ти можем да не любиш, но тогава мотика ще имаш и целия ден ще се разправяш със земята, ще отглеждаш краставици, зеле и други зеленчуци. Една краставица може ли да те смущава и да се смущаваш от нея? Не, ти можем да я наглеждаш, да я садим, тя няма да ти каже нито една обидна дума, няма да се бунтува против тебе – ти няма защо да я обигаш и тя няма защо да те обига.

Та в света има разни занятия, а в Окултната школа има разни методи. С някои от тях методи ти можем да превърнем една по-низша енергия в по-висша. И трябва енергиите да се превръщат!

Имаш някакво неразположение на духа; ти можем да превърнем това неразположение за пет-десет-петнадесет-двадесет минути. Как? – Иди покотай малко в градината! Следователно ти ще станеш за няколко минути градинар и като копаяш, ще се съсредоточиш тъй интензивно, че ще превърнем неразположението си в добро разположение. Мисълта ти трябва да бъде тъй интензивна, че да се изтопиш. Някой път може, като седим, да се съсредоточиш тъй интензивно, че да потегле от телото ти пот.

Всички тия методи, които сега ви давам, в бъдеще ще ви бъдат потребни. Когато някой човек е болен или неразположен духом, той може да се лекува чрез трансформиране на енергиите. Той може да си служи с тия линии, с тия геометрически фигури, и по този начин ще прекара мозъчните енергии в белите си дробове. Това трансформиране на енергиите трябва да става правилно. Геометрическите форми са съединителната нишка, чрез която могат да се трансформират енергиите. Разбира се, трудно е да се постигне това нещо изведнъж, много опити трябва да се правят. Практическо приложение трябва! Направете пет-десет опита, за да се убедите в истинността на моите думи. Когато направите един сполучлив опит, не спирайте, продължавайте,

направете десет-петнадесет-двадесет-петдесет-
деветдесет-деветдесет и девет опита, за да имате
едно положително знание, което изключва всички
съмнения.

Упражнението, което ви дадох за една седмица,
искам да го направите много хубаво. Ще си вземете
един хубав лист и ще начертаете фигурите много
правилно, чисто, с пердел и с линия. Ако се
начертаят тъй, само да мине, това не е геометрия,
то е привидна геометрия. Законите на геометрията
не позволяват неточност, неправилност.

Упражнение първо: Ръцете се изнасят напред с
трептене на китките, после се разтварят
настрана пак с трептене на китките (ръцете в
лактите – не съвсем обтегнати). Ръцете – пак
напред и настрана с движение като хвъркане;
издигат се малко нагоре, после – пак надолу със
същото движение като хвъркане. Ръцете – напред и
съединени пред гърдите, след това пак нагоре, надолу
и пред гърдите – трептенията се усилват все
повече и повече. Ръцете – пак нагоре, после надолу,
отънати напред с движение само на китките, и то
много бързо. Движението на китките се усилва все
повече и повече, после се намалява и пак се усилва
(китките се движат само нагоре и надолу). Ръцете –

настрана с движение само на китките нагоре и надолу.

На какво подобявате това движение? (- Както пчелите проветряват кошера си.)

Упражнение второ: Ръцете с малко превити лакти се движат отпред – едната нагоре, другата надолу – като везни; движението се усилва. Дясната ръка – надолу, лявата – нагоре, най-напред полека, после движението все повече се усилва (движи се само китката от двете страни на главата), движенията постепенно се намаляват, отслабват. Чесцате ли около пръстите си едно движение, като че електричество минава? Движение на ръцете пред гърдите нагоре, настрана и надолу – кръгообразни движения много пъти (бавно); после обратното: пред гърдите, надолу, настрана, нагоре и пред гърдите – пак кръгообразни движения (много пъти). Ръцете – пред лицето с бързо махане пак във вид на кръгове; ръцете – напред.

Тайна молитва

- Само светлият път на Мъдростта води към Истината.

- Тя постоянно ни весели.

Шестнадесета лекция от Учителя, Държана на 3
февруари 1924 г., София

Сложни Движения на съзнанието. Светла точка в съзнанието

- Само светлият път на Мъдростта води към Истината.

- Тя постоянно ни весели.

Прогетте се резюме от темите: „Произход на глаголните форми“.

Прогетеха се няколко от работите върху темата: „Основните елементи в геометрията“.

За следния път ще пишемте върху тема №19: „Отношение между моралните чувства и умствените способности“.

Сега ние влизаме в една област, наречена сложни движения на съзнанието. Въз ще направя само няколко малки бележки, върху които вие ще може да мислите, да разсъждавате. Нашата цел е да ви направим философи, да ви подтикнем да мислите. Философията седи в това дали човек може да мисли. Научи ли се

човек да мисли правилно, другата философия ще дойде сама по себе си. Повешкото съзнание може да се проектира извън индивида, т. е. съзнанието на една душа може да се проектира и да пусне корени в друга душа. Разбира се, това се отнася до висшето, до Божественото съзнание. Когато ние казваме, че Божественото живее в човека, подразбираме, че има едно специално място, дето Божественото съзнание е локализирано. Човек има една особена Любав, едно особено съзнание – да съзнава само Бога, и то като едно цяло вътре в себе си.

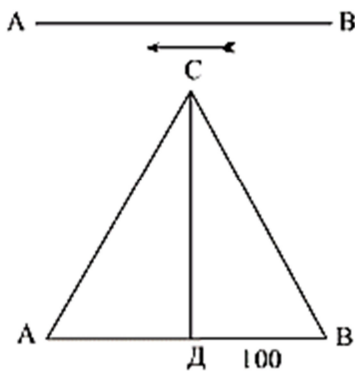

Фиг. 1

Да кажем, че дадена математическа точка Λ представлява нашето съзнание в действие. Това съзнание действа извън пространството, т. е. не фигурира на физическия свят. То върви по една права линия и се самоопределя в точка \mathcal{B} . Пози изминат път $\Lambda\mathcal{B}$ представлява едно разширение на

съзнанието. Цум съзнанието \mathcal{A} достигне своя краен предел на разширение, човек започва да чувства, че остарява, че няма повече накъде да се движи. Когато съзнанието е в точка \mathcal{A} , човек се чувства млад, свеж, обдър, философства, но цум дойде до средата на своя път, в точка \mathcal{D} , т. е. след като е изминал пътя \mathcal{AD} , той е на зряла възраст и казва: „Аз съм вече на зряла възраст.“ Оттук съзнанието върви в две посоки: едната е продължение на първата към точка \mathcal{B} , а другата отива по наклон нагоре към точка \mathcal{C} . Човекът обаче не съзнава второто движение, което е един подтик нагоре в посока \mathcal{AC} , а съзнава само праволинейното движение.

Когато човек е най-силен, когато е в разцветта на силите си, тогава той е и в разцветта на съзнанието си и се намира на равнодействащата линия. Но той, като не разбира закона на движението, което продължава към \mathcal{B} , същевременно усеща едно слизане. Точката \mathcal{C} обаче не е известна за него. Например човек съзнава, че се е родил и че ще умре, съзнава, че от \mathcal{A} ще отиде към \mathcal{B} . Откъде знае това? Защото майка му е отишла от \mathcal{A} към \mathcal{B} , баща му също е отишъл от \mathcal{A} към \mathcal{B} . Той съзнава всичко това, но какво има извън \mathcal{A} , той не знае. Какво има в онзи свят също той не знае. Онзи свят е горе, при точка \mathcal{C} . Човек не съзнава това движение към точка \mathcal{C} , защото

то представлява духовен елемент. Когато се говори в оккултната наука, че трябва да събудим Божественото в себе си, подразбира се именно това движение на съзнанието към С. Самият човек не съзнава това движение, не съзнава Божествения елемент. Следователно вие може математически да си направите една пропорция: триъгълникът АВС е равностранен; ако разстоянието от А до В е сто километра, а същевременно има едно движение от А към С и от С към В , тогава какво ще бъде разстоянието на втория път, а именно от А до С ? Сега вие ще изпаднете в едно заблуждение: в геометрията това разстояние е равно на разстоянието АВ , защото това са страни в един равностранен триъгълник, но когато разсъждавате за Божествения живот, за плоскост и кубове, въпросът не е така, тук разстоянието АС ще бъде два пъти по-голямо от АВ . Например в обикновената геометрия определяте посоките с думите нагоре и надолу, но като влезете в Духовния свят, дето ще изучавате същността на нещата, няма да употребявате думите нагоре и надолу – там отношенията са други.

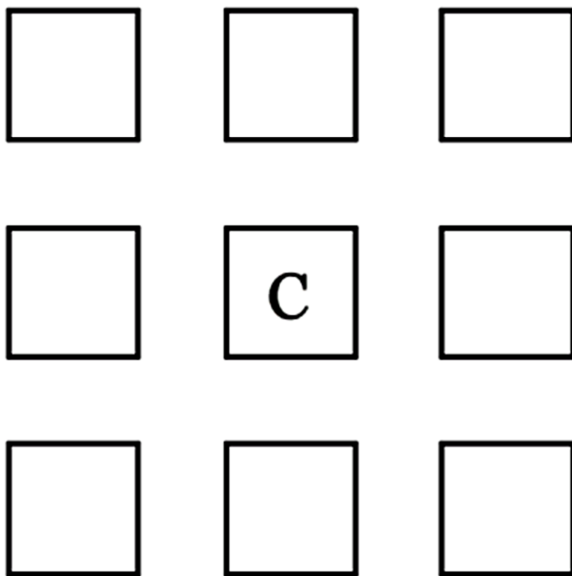

Фиг. 2

Представете си, че *C* тук представлява един централен куб. Погавя всички други предмети, всички други кубове ще се разглеждат по отношение положението на този централен куб, т. е. ще гледате в какво съотношение се намират спрямо централния куб *C* – дали са вляво, или вдясно от него. По значи: всички неща може да се разглеждат по отношение на една централна идея – дали са вляво, или надясно от нея, но посоките нагоре и надолу в пространството не съществуват. Заточнете ми да разглеждате нещата от тази посока, нагоре или надолу, ще изпаднете в грешка.

Казвате нагоре и надолу. Питам ви: къде нагоре – към нашата глава? Къде надолу – към нашия стомах? Погава казвате: „Към Бога!“ Знаги Бог е глава за нас. Следователно, като кажем „към Бога“, подразбираме един по-обширен организъм, отколкото е нашият. И ние съставяваме един чл, една малка част от този организъм. Като казваме „към Бог“, ние само определяме нашето отношение към по-обширния организъм. Следователно Божественото съзнание се движи два пъти по-бързо, отколкото говеешкото съзнание, но нам се гни, те пътят, който изминава то, е два пъти по-дълъг, защото не сме тъй бързи за него, както сме бързи за физическото съзнание. Тук имате закона за единицата и двойката, отношението на които е 1:2. Числото 2 в дадения случай показва движението на единицата. Тази идея е малко сложна, но ще ви я обясня: допуснете, че единицата сте вие, а 2 – това е вашият кон. Вие имате да пътувате някъде, да извършите известна работа, която е X – неизвестна. Извършването на тази работа ще зависи от бързината на вашия кон, от способността на движението му. В дадения случай говеешкото съзнание е само орган – носител на Божественото съзнание.

Знаги в съзнанието на човека едновременно има две течения, които трябва да се доловят. Всеки от вас

може да наблюдава тия течения. Например, минават покрай някоя градина, погледнете към плодовете ѝ, искате да си откъснете от тях. Едновременно с появяването на тази мисъл се явява и друга мисъл – нещо дълбоко във вас ви казва: „Не, ти не трябва да вземаш от тия плодове.“ Отде се ражда последната мисъл във вас? – Тя иде от Божественото съзнание. Вие казвате: „Ама аз съм гладен!“ Че вие още не знаете дали този плод не е отровен. Дървото може да е хубаво, но ако вие изядете този плод, вашият живот може да се спре в развитието си, затова Божественото съзнание ви казва: „Няма да ядем от този плод!“ Божественото съзнание няма да ти обяснява защо и за какво няма да ядем този плод; то никога не обяснява, само казва: „Не, недей!“ – нищо повече. То казва: „Това или онова няма да правим.“ Всичката погрешка на съвременните моралисти или религиозни хора е в това, че те запитват: „Защо да не правя това или онова?“ Божественото никога не отговаря. То казва: „Не!“ Ако ти се подчиниш на това, което Божественото съзнание ти подсказва, след време в твоите старини тъй Висше съзнание ще дойде да ти обясни всичко. Това е, което съвременните философи наричат висшето Аз в човека.

И тъй, в човека има две съзнания – низше и висше съзнание. Божественото е висшето съзнание и

като дойде то, ще ти обясни нещата, защото то гърби знанията си от един по-висш източник. Тъй съзнание ще хвърли Светлина върху всички философски въпроси, които занимават ума ви. И философи, и учени страдат от един дефект, те искат в даден случай да разберат всичко, а това е невъзможно. То никой начин не може това! Красотата в Живота, красотата в науката не седи в много знания. Истинската красота е в знанието на Доброто. Красотата в науката, в Природата, в Живота седи в онези микроскопически хубости и добрини, които едва долавяме – тъй, което никой не може да види, на него да се радваме. Следователно радвай се на тия малки, микроскопически тоцици, които никой не може да ти отнеме.

Сега всички хора мислят за грандиозното, за великото, но то никога не иде. Най-великите неща в света се дават все в микроскопически величини. Някои хора искат да блеснат изведнъж, в един момент да станат гисти и святи. Не, това е заблуждение. Аз искам да ви обърна внимание върху това, къде да гледате и как да гледате. Дие трябва да гледате Себе си, но ако ви кажа само толкова, ще се намерите в гудо, защото Себе си – това представлява за вас още една неопределена величина. Ако гледате на Себе си тъй, както сега разбирате

това, в дълбочината на вашата душа ще забележите една едва уловима светла тогича. Онзи, който не разбира това, търси своя идеал вън от тази тогича. Силата на Светлината ϕ е една и съща, тя никога нито се увеличава, нито се намалява. Нейният цвят е приятен. В тази тогича някой път се явяват грамадни огънове – тук пламне един огън, там пламне друг огън, но в няколко часа всичко изгасва – като че се създават някакви светове.

Някой път тия големи огънове, които се образуват около вашето Божествено съзнание, ви заблуждават. Опитният окულтен ученик внимава само в тази тогича, а тия огънове не го интересуват. Когато някой Ангел тръгне от Божествения свят на Земята, от там Земята се вижда като една много малка тогича. Този Ангел вижда наоколо си милиони още големи слънца, но той не се самозаблуждава от тях, той държи тази малка светла тогича и по нея се ръководи да дойде на Земята. Обаче хората на Земята не правят тъй, законът е изменен от тях. Те, като тръгнат по пътя за Божествения свят и видят някое голямо слънце, казват: „Тук е животът.“ После видят друго някое слънце и казват: „Там е животът.“ Ходят натук-натам, мятат се, докато Животът изтече, и казват: „Нищо не можахме да направим.“ Тъй е, тия

слънца са много големи, непостижими са. Те представляват това, което в обикновения живот наричат непостижими идеали.

И тъй, отсега вече ще гледате в себе си, няма какво да се смущавате да правите разлика между вашето съзнание и Божественото съзнание. Ще направите един малък опит, за да знаете как да размишлявате тия съзнания. В човешкото съзнание има едно малко колебание, което можете да проверите на опит. Това колебание може да си представите като една вълнообразна линия. Вълните показват постоянните колебания в човешкото съзнание – затова именно човек е всякога недоволен от себе си. Обаче при това постоянно движение в себе си човек усеща и другото, висшето съзнание в себе си, което всякога е тихо и спокойно. И когато човек е развълнуван, обезсърчен, тази малка светлинка – Божественото съзнание – казва на човешкото съзнание: „Не бѝ се, всичко ще се свърши добре!“ Ти се спираш, но то казва: „Не бѝ се!“ Ти философстваш, питаш как ще се свърши тази работа. – „Добре ще се свърши“ – само толкова казва Божественото съзнание, но ти чувстваш дълбоко в себе си едно спокойствие. И най-после, като се свърши работата добре, Божественото съзнание казва: „Видя ли, нали ти казах, че ще се свърши добре?“ Божественото съзнание никога не казва, че от тебе

говек няма да стане. Това е говеешкото съзнание, което се раздвоява и казва: „От тебе говек няма да стане!“ Божественото съзнание казва: „Ти ще станеш говек!“ Но как? – Като държим постоянно в чума си съзнанието АС, т. е. движение нагоре към С.

Сега аз ви навеждам на една реална философия, която външно изглежда малко отвлечена, но в нея има едно микроскопическо приложение. И всеки учител, който ви каже, че може да имате някакви грандиозни резултати, не ви казва истината. Истинският Учител ще ви покаже малката Светлинка. И ако вие сте доблестен, ако имате характер, ако имате воля да се движите, ще вървите по линията на тази малка Светлинка във вашето съзнание. Като се движите по тази линия, ще се намерите във възможностите на друг един свят. Мнозина от светците, мнозина отшелници в Индия, много учени хора са изгубили своя живот в търсене на Божественото съзнание. Напразно са изгубили живота си – те трябвало да търсят малката Светлинка в себе си, която би им дотринесла много по-голяма радост, отколкото всичките радости, които са имали до това време. И ако вие съберете всичките радости, които сте имали досега, половината от тях дане не може да се сравнят с тази малка Радост, която може да ви достави малката Светлинка в съзнанието. ♪

тази Светлинка вие имате вече нещо реално – към нея ще погледнете в най-големите бури на живота си, тя ще ви допринесе нещо повече, отколкото всичките други блага, които сте имали. Свети ли тази малка Светлинка във вашето съзнание, свети ли този фар, морето може да се вълнува, колкото ще, но вие бъдете уверени, че нищо не е в състояние да ви извади от този път. Загасне ли тази малка Светлинка, изгубите ли този фар, тогава можете да попаднете в една погрешка. Това е не защото сте изоставени, но понеже хората често вземат противоположна посока на Божественото съзнание, вследствие на което изгубват тази малка Светлинка и не знаят накъде се движат. И сега единственото нещо, което ви остава, е да се ориентирате накъде се движат това Божествено съзнание и да влезете в посоката на неговото движение. Вие едновременно ще се движите в две посоки, т. е. ще реализирате два живота: от една страна, ще развивате говеешкото съзнание, а от друга страна, ще се стремите да се движите към Бога.

Ако бих ви запитал какво значи стремени към Себе си, как бихте го определили? Виждате колко е мъчно да се разясни тази проста истина! Не само че е мъчно да се разясни, но мъчно е и да се разбере. Защото онова, което се изяснява, някой път остава

неразбрано. Грѣшно е да се предадат тези обяснения на един говешки език.

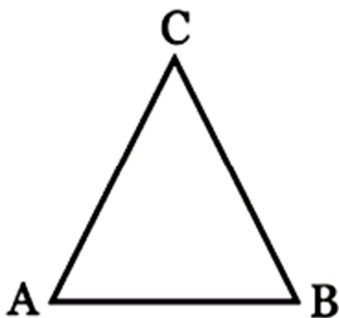

Фиг. 3

И тъй, в съзнанието ви има две движения: едното е от А към В, а другото – от А към С. Или можем да определим посоките на тия движения с АСВ и АВС. Някои представят тия движения по следния начин: щом се движи А към В, имате вече правата линия АВ; после пак А се движи към С и С се движи към В, при което се образува триъгълникът АСВ. Знаги тук едновременно има два пътя.

Сега бих желал един от учениците да каже основната идея от всичко, казано дотук. Какво разбрахте от всичко казано? Каква нова светлина се внесе в ума ви? (– Ге насоката на целия ни живот зависи от малката светла тогича.) Да, и още това, че съзнанието има двояко движение. Пръвва да знаете, че щом срещнете съпротивление, то е, понеже материята, в която живеете, е гъста. Затова

трябва да знаете, че при движението АСВ на вашето съзнание, т. е. при движението ви към Божественото се намират всички благоприятни условия за вас. Тъзи движение АСВ приготвява правия път на вашето съзнание, което може да излезе от тази гъста материя – то е, което ще ви повдигне. И когато някой индивид стигне точката С нагоре, той се повдига и пътят се изменя. Погаваше той се намира в едно по-високо поле или при едно по-високо разбиране. Някой път може да се случи обратното – пак да се върнете по същия път.

Представяйте си триъгълника АСВ! Носете всякога в съзнанието си движението АС нагоре, защото то е необходимо за вашите философски разбирания. То е един метод в Школата. Някои окултисти дават друго определение за страните на триъгълника, като казват, че АС представлява пътят на сърцето, СВ – пътят на чума, а АВ – пътят на тялото. Това е едно замаскиране на въпросите. Според тях, чумът и сърцето се стремят да организират тялото. Не е така. Линията АС представлява движението на Божественото съзнание. Но някой път това движение в своята възходяща линия минава през чума. Някой път процесът е обратен: при възкачването си Божественото съзнание минава през чума, а при слизането си – през сърцето. Знаци и едното, и

Другото става. Например движението на Божественото съзнание у мъжа и жената не върви в една и съща посока: движението на Божественото съзнание у мъжа започва от А, т. е. от дясно, и върви към ляво. Но ще имате предвид едно нещо: в Бога има само една страна, там няма лява и дясна страна. Абсолютното има само една страна.

Следователно в дадения случай С показва само посоката към Божественото. Да кажем, че А тръгва от дясно и върви нагоре към Божественото С, но като дойде до тази точка, то казва: „Аз не мога да отида до Бога, но да се върна поне назад.“ И не се минава много време, слиза във Я. Тъй се определя неговият живот. Това е не защото не може да отиде нагоре, но защото не може да се задържи в тази точка С. И теософите казват, че след като умре човек, душата му минава първо през Австралия свят, после – през Менталния, и най-после – в Тринитния. Тонетже не може да отиде по-нататък от Тринитния свят, спира се тук известно време да размислява върху тринитите и последствията на нещата в живота. Я него се заражда желание да се върне отново на Земята. За този цикъл на душата говорят теософите.

От всичко това, което ви говорих, искам да остане една обща идея у вас, защото ако се спрете върху

подробностите, те ще ви спънат. Линията АС представлява едно движение нагоре към Божественото, но цол човек не може да го реализира, той се връща към Я и губства, че е остарял. Движението на съзнанието у жената е обратно на това у мъжа. Мъжът, принципът на Мъдростта, и жената, принципът на Любвта, се срещат в Божественото съзнание. Я точките А и Я няма никаква Любв, те са места на движение, в тях се изразява обикновеният живот.

Правата линия представлява живота на индивида. Знаги той владее само правата линия. Добре, да направим сега един психологически анализ на геометрията, т. е. да я преведем като живи сили на съзнанието. От това гледище правата линия представлява всички възможности на точката, додето може да достигне тя в своето праволинейно движение. Ако правата линия показва възможностите на точката и тази точка е достигнала от А до Я, питам: коя е причината, която измества точката от нейното праволинейно движение и я отправя към втората посока С? – Това е Божественият елемент в съзнанието, който измества движението на човека.

Какво представлява плоскостта? – Плоскостта всякога показва възможностите между две души, които се съединяват. И наистина, какво могат да

направят двама души? – Те могат да направят само една плоскост. Един човек може да направи само една линия, двама души могат да образуват само една плоскост. Следователно, от чисто психологическо гледище, това са възможности и условия на силите, които действат за и против при създаване на човешкия организъм, както и при растенето и развитието на човешкия Дух. Важно за вас сега е да можете да наблюдавате и да проверите дали това нещо е вярно, или не.

Аз бих желал вие да опитате тази теория. Това, което ви казвам, теоретически е вярно, но практически мнозина от вас нямате тази опитност. Имате ли опитността от това движение? Най-първо, как ще намерите в себе си тази малка светла точица? Ако мислите, че ще я намерите чрез концентриране на мисълта си, лъжете се. Затова ще се поставите в едно състояние на вътрешно затихване и вътрешен мир, като смятате, че всичко наоколо ви е в плен ред и порядък. Само по този начин ще можете да забележите тази малка точица, тази малка Светлинка в себе си. Вие ще намерите тази точица само в най-големите бури на вашия живот, когато всичко наоколо ви е в плен мрак и смятате, че сте свършено сам, изоставен на произвола на съдбата. Само тогава ще блесне в съзнанието ви тази

едва мъждееща тогича. И единственото нещо, за което може да се държите в този момент, е Светлината на тази малка тогича в хоризонта на вашето съзнание. Вие сте в развълнувано море, към тази светла тогича ще се стрелите, тя ще бъде вашият фар. Тази опитност може да имате всички. Пък ще имате една база в живота си – ще знаете, че има нещо Божествено в човека. И при всички вътрешни страдания и несподби в живота си, намерите ли тази малка Светлинка, тя ще бъде една Радост за вас. Вие ще знаете, че при този фар някъде има връз, има суша, дето ще можете да живеете, т. е. има възможност за растене и развиване на вашия живот. А това е достатъчно.

Когато дойдете до разогароване, как ще разрешите въпроса? Аз искам да ви предам една наука, от която да може да се ползвате във всички случаи на живота си. Аз искам да преведа оккултната наука, защото тя е много отвлечена, а искам да се ползвате от нея още в сегашния си живот. Вие имате известни разогарования във вашия живот – това е пътят ви по А.Д. Но трябва да знаете, че същевременно имате и друго едно движение на съзнанието си – от А към С, отдето ще дойдат благата на Живота. Тия блага ще дойдат когато и да е, никой не може да ви ги

вземе. И ако сте верни на този Божествен принцип, непременно движението АС ще ви извади от всички противоречия, в които може да се намерите. Дали вие вярвате, или не вярвате, то е друг въпрос, но ако вие имате достатъчно търпение да издържите на всички мъкотии, непременно това Божествено съзнание или движението на туй съзнание ще ви изведе на добър край. Движението на Божественото съзнание наричат в духовните науки Божествен промисъл, но то е една неопределена дъма. Аз го наричам движение на Божественото съзнание. Едновременно човек се движи в две посоки. Всеки човек, както и всеки от вас, има тия две движения в себе си, само че у всички хора не се очертават ясно, всички не съзнават тия движения, които стават у тях.

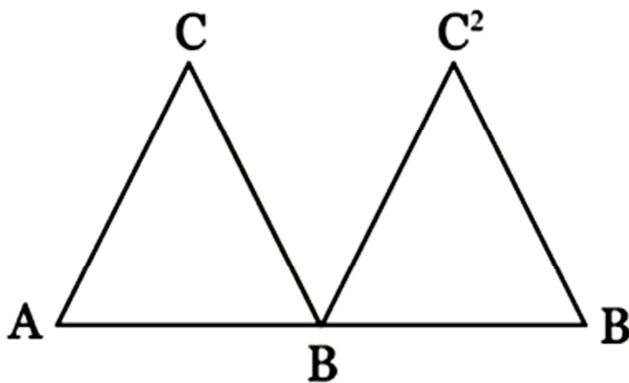

Фиг. 4

Значи най-важното за вас е тази светла тогиза на съзнанието. Тя е най-важното нещо в живота ви.

Тя е една постоянна Светлина, която мъжделее слабо, но всякога свети. Тя е най-красивата Светлина, която вие може да имате в себе си. Когато сте щастливи, когато сте радостни, тя почти не се вижда, но щом животът ви стане мъгел, щом дойдат най-големите нещастия, страдания, отчаяния, тя се вижда. И затова, за да я видите, някой път Божественото съзнание образува като в театъра перки – затваря ви, ограничава ви, като ви насочва да мислите на друго място, и казва: „Има нещо по-важно във вашия живот, отколкото движението АА.“ Вие се раздвижете, казвате: „Като АА няма нищо друго.“ – „Не – казва то, – има нещо по-важно от АА – то е АСА.“ Но онзи, който не разбира този закон, страда. В живота на човека има възлизане, има и слизане – то е един процес. Ние туряме тия два триъгълника един до друг. Защо?

Който разбира закона, тръгва от А към С, после слиза надолу към Д, но веднага продължава пътя си нагоре към С². Тия триъгълници, АСА и АС²А, са свързани или може да кажем, че като дойде ученикът до Д, той пак възлиза нагоре и т. н. Тия триъгълници представляват Макрокосмоса. Там триъгълниците са въплътени, а тук ни представят движение нагоре и надолу. Движението надолу е слизането на Духа в материята, а нагоре –

възлизането на Духа към Божественото съзнание. Значи движението върви в първия триъгълник към АС и после – към СФ. Който разбира законите, ще продължи да се движи във втория триъгълник към AC^2 , после – към СФ, след това ще мине в трети триъгълник и т. н. Тък онзи, който не разбира законите, той все ще се движи в първия триъгълник и най-после ще каже, че животът е безсмислен. Тъкъв човек за години или за цял ред съществувания ще си остане само материалист. "Ще каже: „Животът не е нищо друго, освен материя.“ Да, според материалистическото схващане на живота, той не е нищо друго, освен материя, движение само по права линия. Да бъдем материалист, значи да съзнавам само възможностите на точката, която се движи в права посока. Материализмът казва: „Човек се ражда, остарява и умира, всичко се свършва с него.“ Това е движение по една права линия. Според тази философия човек се движи в пространството като един мехур, който като се пукне, всичко се свършва с него, по-нататък няма никакво движение.

Упражнение: Станете прави, движение на двете ръце в кръгове – един път отвътре, нагоре, навън, назад (няколко пъти); втори път – отвън, навътре и надолу; трети път – отзад, нагоре, над гърдите, настрани, пред гърдите, в кръг настрани, напред

(няколко пъти). Дясната ръка – настрана, лявата –
пред гърдите, после лявата – настрана, а дясната –
пред гърдите; това сменяване става много бързо, после
бавно.

Тайна молитва

– Само светлият път на Мъдростта води към
Истината.

– Тя постоянно ни весели.

Седемнадесета лекция от Учителя, Държана на 10
февруари 1924 г., София

Морални чувства

- Само светлият път на Мъдростта води към Истината.

- Тя постоянно ни весели.

Размисление

Проект се разделя от темите: „Основните елементи на геометрията“.

Проектоха се няколко от работите върху темата: „Отношението между моралните чувства и чувствените способности“.

Две говорите за много морални чувства. Колко са те на Фрой? (- Едно.) Кое е то? (- Чувството към Бога.) Друго? (- Съвестта.) Ако чувството към Бога е само едно, човек ще мяза на един триъгълник, на върха на който ще седи неговата глава, т. е. неговият ум.

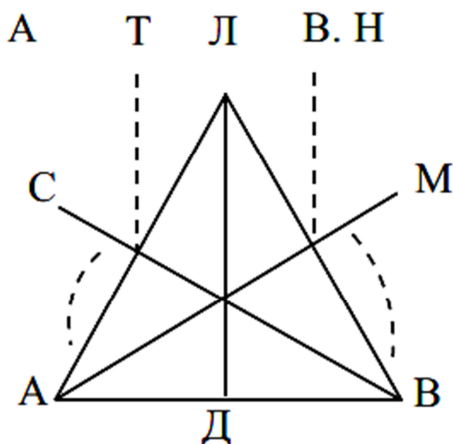

Фиг. 1

Моралните чувства са: съвест (С), милосърдие (М), вяра (В), надежда (Н), твърдост (Т) и Любов към Бога (Л). Въве може да наблюдавате какъв е центърът на милосърдието у всички милосърдни хора. Чувството на милосърдието се намира отгоре на говеищата глава. Тя се определя от големината на ъгъла $\angle А\text{Д}М$. Пози ъгъл същевременно определя и чувствените способности на човека. Всички хора не са еднакво милосърдни – колкото ъгълът $\angle А\text{Д}М$ се стеснява, става по-малък, толкова повече се намалява и милосърдието. Линията $А\text{В}$ показва основата на мозъка, т. е. ако прекарате една права линия през ушите, тя ще мине през плоскостта $А\text{В}$ и ще я пресеке. Височината на тази плоскост определя моралността на човека. Височината на перпендикуляра $Д\text{Л}$ определя силата и качествата на моралните чувства. Съвременните

психолози, пък и вие дори, когато определяте кой човек е морален и кой не, ще имате предвид тази височина именно. Степената на развитието на моралните чувства също тъй се определя от големината на различни гъли. Това е тъй, защото всяко нещо си има и свои външни признаци. Ние казваме: „Този или онзи човек е красив.“ То какво се определя красотата на човека? – Има признаци, по които се определя. Ние казваме, че някой човек е умнен или че е интелегентен тип. То какво познаваме това? – Так си има външни признаци.

Наблюдавайте някои умни котенца – ще видите, че средната част на челото им е много издадена. От тази издаденост на челото им вие ще съдите за тяхната интелегентност. Тази интелегентност се изразява в особена досетливост. Въз говоря за интелегентността у котките и затова сравнявам интелегентността на котките една с друга, не говоря за интелегентността на котката в сравнение с тази на човека. У някои котки обаче съзнанието им е развито почти колкото у човека.

Сега съвременните психолози се натъкват на един труден въпрос, той е следният: защо всички хора не са еднакво морално силни или защо всичко хора не са еднакво умствено развити. – То простата причина, че на умния човек органите са развити повече,

отколкото на глупавия. Следователно чрез органите ще се прояви и човекът. Всяко морално чувство си има свои органи – според степенята на развитието на тези органи може да се прояви едно или друго от моралните чувства. Моралните чувства не спадат към областта на егоистичните чувства. В областта АСВ, която представлява една пирамида, спадат мигните чувства на човека. Ако превърнем триъгълниците ВАС, ВАМ, ВЛВ в пирамиди, ние ще можем да определим проявата на тия органи. Ако се съмнявате в това, правете наблюдения. Вземете двама души между вас – единия по-милосърден, а другия – не: ще видите, че в устройството на техните глави има едно различие. Главата на милосърдния човек се различава от главата на немилосърдния. Главата на съвестния човек се различава от главата на несъвестния. Всичките органи в главата на човека се различават по устройството си. Онзи човек пък, който има силно развито чувство към Бога, Любов към Бога, то дава подем нагоре. Този чувство, колкото и да е благородно, ако не е в хармония с другите умствени чувства, някой път ранжда фанатизма. Човек може да бъде фанатик, когато това чувство е силно развито в него, без да е в съгласие с интелекта – той върва сяпа. Любовта може да бъде сяпа, понеже няма директива

от чума, а когато чувството е свързано с говешикия ум, тогава е развито правилно и дава една от най-хубавите черти на говешикия характер. Само такъв човек може да бъде нежен, крайно досетлив и чутив. Само един набожен човек, не така привидно, но когато неговото сърце е засегнато от благородното в света, може да бъде крайно чутив и досетлив спрямо окръжаващите го.

Няма по-хубаво нещо от това, когато моралните чувства – съвест, милосърдие, вяра, надежда, твърдост, чувство към Бога – са напълно развити в човека. Тогава човек никога не изпада в меланхолия. Той е смел и решителен, побеждава всички мъчнотии. Често, когато се явяват у вас меланхолични настроения, те показват, че някои от тия чувства са слабо развити. Когато милосърдието е слабо развито, човек става скъперник; когато съвестта е слабо развита, човек обича да посябва; когато твърдостта е слабо развита, каквото вятър и да повее, той се огъва – каквото и да ти кажат, ти го правиш; когато няма любов към Бога, такъв човек е тяло без глава. Ако липсват човека от моралните чувства, той ще зафрилига на животню, той не знае какво нещо е право. Правото се ражда от съвестта. Човек без морални чувства няма морален чустой. Само у човек, който има воля, може да има морален чустой.

У животните няма воля, няма и устой, у тях има само един нагон, който се дължи на желанията. Едно животно може да е смело само когато е гладно; щом се задоволи гладът в него, смелостта му се премахва. Чумът на животните не е така съфден, както чумът на човека – животните прекарват повече от живота си в сънно състояние. Общата, като се наяде, легне да спи. Защо? Защото няма какво да прави, тя не може да мисли, никакви философски мисли не я занимават. Някой път се стресне, съфди се и после пак заспи. Докато има опасност за нея, докато усеща глад или нещо друго, тя е съфдна, но после пак заспива. У човека не е тъй.

Следователно ще помните, че моралните чувства определят характера на човека, т. е. човекът е човек по причина на своите морални чувства. Отнемете от него съвестта, милосърдието, вярата, надеждата, твърдостта и Любовта към Бога, и вие ще го върнете с милиони години назад – той ще бъде по-долен и от най-долната маймуна в някои отношения. И у маймуните има развити някои морални чувства. Забележете, маймуните са пълни вегетарианци, плодохъци – по никой начин не можете да накарате една маймуна да яде месо.

Сега, като прочувате обективно чумствениите способности и моралните чувства в човека, питате

се какви други чувства биха могли да се проявят. Вие ще си кажете: „Говек трябва да бъде благороден.“ Добре, но в какво седи благородството? Нека напише някой от вас какво нещо е благородството. Нека някой поет напише нещо върху темата: „Благородният човек“. Какво бихте написали? Много работи може да напишете. Изобщо много красиви неща можете да придадете в характера на благородния човек: съвест, твърдост, любов, ред интелектуални способности, разумност в обходата, правилно разрешаване на всички въпроси, щедрост, лесно спогождане с хората и т. н. Как бихте охарактеризирали благородството в човека – способност ли е, какво е то? Това е един философски въпрос, не се срамвайте да се изкажете. Какво нещо е, според вас, благородството? Не само вие, но доста философи биха се спрели на този въпрос, как да определят моралните чувства в човека. Това, което определят, трябва да е върно, да е в съгласие с туй, което става в Природата.

Тогава, според вас, къде ще отнесете благородството – към моралните чувства или към умствените способности на човека? Виджете, у благородния човек има и личен елемент. Когато кажете, че някой човек е благороден, това подразбира, че този човек винаги съзнава своето високо произхождение. Съзнанието пък за високо произхождение всякога включва част от личните

чувства. Благородството върви по кръв – за такъв човек казват, че е роден благородник, ч у него кръвта е чиста. Някои благородни хора имат царско произхождение. Често отдават благородството на човека на кръвта, казват: „Този човек има благородна кръв.“

Ако бих ви задал темата: „Разлика между моралните, мълните и егостичните или себични чувства“, какво бихте писали, как ще ги определите? Сега аз искам вие да изучавате въпроса коренно. Ако вие не можете да познавате себе си коренно, всичко друго ще бъде безполезно изучаване. Представете си, че вие посещавате един ваш приятел и той ви посреща много студено; много пъти може да ви е посрещал радостно и засмяно, а сега вие отивате – той е сериозен. Вие излезете от дома мч и се докажете. Чуй докагане на какво чувство се дължи. (– На мълно чувство.) Защо се докагате в дадения случай? (– Нашето мълно чувство е засегнато.) Не, ние не разглеждаме въпроса мълно, ние разглеждаме само проявата на нещата. Всеки от вас чувства това, то е едно общо явление и се предава на всички ви. Това са неща, които се случват всеки ден. Вие се докагате от този ваш приятел, излезете навън и казвате: „Аз втори път няма да стъпя там!“

Титам ви сега: защо се докагате, какъв е обектът на това докагане? (- Защото не ни е угодно в нещo.)

Сега ще ви приведа друг пример. Допуснете, че аз всяка сутрин излизам да посрещам Слънцето, всяка сутрин то е засмяно, аз го поздравя и то ме поздравя - тъй си мисля аз. Обяге една сутрин, като отивам пак да го посрещна, гледам - времето е мрачно, хоризонтът - нагъмерен, покрит с облаци и Слънцето не се показва. Въз обърна гърба си, казвам: „Такова облачно време - втори път няма да излизам да посрещам Слънцето!“ Титам: Слънцето виновно ли е, на що се дължи това помрачение? Защо Слънцето се крие зад облациите, защо не излезе да ги разпръсне, да се засмее насреща ми? И тогава казвам: „Вз втори път няма да излизам да нафушавам моето благородство!“ Титам: при това явление има ли някакъв разговор между облациите и Слънцето, виновно ли е Слънцето? (- Не.) Е, защо мъ се сърдите тогава? (- Защото ние сме виновни.) Не, не сме и ние виновни, но ние правим едно погрешно заключение. И знаете ли на какво се дължи това погрешно заключение?

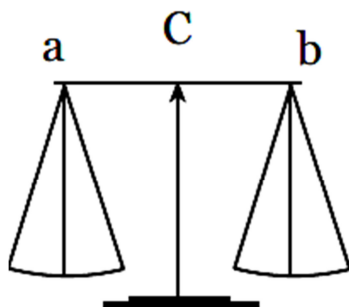

Фиг. 2

Представете си, че ab са едни везни, а C е подпорната им точка. Но тези везни не функционират правилно, ръндясали са малко. На едната страна на везните турят тегилките, а на другата – предмета, който ще теглите. Вие сте купили отнякъде половин килограм някаква стока, но на другата страна туряте един килограм тегилки, грамове, за да се уравновесят везните. Защо е това така? – Някъде във везните има някакво съпротивление. Погаба вие правите сметка по грамовете. Но ако този човек, който ти е продал нещо от стоката си, отиде да претегли същото нещо на друго място, какво ще намери? – Или ви е дал повече, или ви е дал по-малко. Ако ви е дал по-малко, отколкото са грамовете на другата страна на везните, вие ще кажете: „Този човек е безгестен“, но ако, след като претеглите, видите, че сте взели повече, ще кажете: „Този човек е много щедър, много

Благороден човек." Това безгестие произтича от една погрешка, както и това благородство произтича от една погрешка. Знаги, докато аз давах несъзнателно повеге, бях благороден човек, но когато давам пак несъзнателно, но по-малко, аз съм безгестен човек. Питам: между тия две явления има ли известна връзка? – Ума. Връзката седи в това, че този, който продава, трябва да проверява своите везни. Сам той не е виновен, че е дал повеге или по-малко. Вината седи в неговите везни, те трябва да бъдат изправни.

Кое у човека представляват везните? (– Съвестта, моралните чувства.) Съгласявате ли се, че моралните чувства са везните? Ако някой би ви казал, че моралните чувства са грамовеите, които се турят във везните, тогава има ли някаква връзка между човека и тия негови чувства? Едно морално чувство се разликава по това, че то разрешава въпроса вън от самия човек. Например правото и съвестта не разрешават един въпрос в смисъл дали той е в моя полза, или не, дали това е право, или криво за тебе. То само казва: „Това не е право“ – нищо повеге. Милосърдието разрешава въпроса вън от личния живот. Човек трябва да бъде милосърден, вън от условията, независимо от това дали е беден, или не. Милосърдието казва: „Ти си длъжен да направиш това нещо.“ Не че си длъжен, но то изисква – казва:

„Ти трябва да го направим.“ И пред едно милосърдно чувство ти не можем да представим никакво извинение. Моралните чувства не приемат никакви извинения, докато личните чувства приемат извинения. В моралните чувства много рядко се срещат изключения, там ти с нищо не можем да се оправдаем – няма изключение у тях. Следователно, според изключенията, които съществуват във вас, колкото повече изключения имате, толкова моралните чувства са по-слаби. Колкото изключенията са по-малко, толкова моралните чувства са по-силни.

Има случаи, при които вашият приятел през целия си живот не може да ви се разсърди. Ако вие отивате при вашия приятел с пълни ръце, той никога няма да ви се разсърди. Но един ден той не ви посреща приветливо; то е, защото вие сте отишли при него с празни ръце – нищо повече. Допуснете следващото нещо: ако моралните чувства на вашия приятел не са достатъчно силни да асимилират противоречията, които съществуват в дадения момент, той ще се откаже да ви приеме. Той, още като ви види, отдалеч ще усети едно възпиране отвътре – не е готов да ви приеме. Казано на научен език, неговите морални чувства не са в състояние да издържат противоречията, които се явяват в този случай. Ще ви приведа друг един

пример: иде един ваш приятел при вас, иска петдесет хиляди лева, но вие сте бедняк, не можете да му услужите. Той обаче иска с такава настойчивост, казва ви: „Ми ще ми намерим петдесет хиляди лева, или аз ще се самоубия.“ Вие чувствате тази мисъл в себе си, преди той да е дошъл при вас; казвате: „Аз не мога по никоя начин да направя тази услуга“, и се отказвате да го приемете. Сега у вас в друг случай може да се появи следващото противоречие: да допуснем, че някой ваш приятел се дави във водата, вие не знаете да плувате, но се хвърляте във водата да го спасявате. Той се хване за вас и ви повлеча във водата. Питам: чуждо ли е, морално ли е да спасявам някого, когато не знаем как да го спасим? (– Не е чуждо.) Погавя какво трябва да направите? – В дадения случай ще повикате някого, който може да му помогне, защото когато се давят двама души, това показва, че между тях има любов, обич и злото между тях става двойно. Следователно всяка постъпка, която вие извършвате в света, трябва да бъде разумно обоснована, всички морални постъпки трябва да бъдат разумни.

За следващия път бих желал някой от вас да нарисова един морален тип. Целият клас трябва да се съгласите в това какъв да бъде този образ. Може

да го вземете, отдето и да е, но морален тип искам от вас. Ще се съгласите върху него целият клас. Може да го извадите измежду вас, но по-хубаво е да вземете този образ от външния свят, за да не става помежду ви някакво състезание. Аз искам морален тип в широк смисъл на думата, а не някой фанатик, не някой ограничен човек. Морален човек: разбирам онзи, който има един закреплен мироглед и в Мисловния, и в Пубствения, и във физическия, и в Духовния, и в Божествения свят – да има горе-долу един закреплен мироглед. Не само да има един мироглед, но той трябва да постъпва съобразно този мироглед, да е всякога готов да жертва. За следния път ще ми донесете един морален тип, а после ще ми донесете един духовен тип, за да видим как ще ги разграничите. И след това ще направим разлика между моралния и духовния тип. Например светията е един духовен човек, а благородникът спада към моралните типове. Всичките благородни хора спадат към моралните типове, а всичките светии спадат към духовните типове.

Вие трябва да изучавате себе си строго, без да се тревожите, защото в Живота ще се натъкнете на много мънотии. В миналото се натъквахте, пазете се и сега да не се натъкнете на нежелателни мънотии. Сега може да кажете: „В бъдеще да стане това.“ Не,

много въпроси са на дневен ред. Сега може да ги разрешите правилно и да се ползвате от тяхното разрешение. Българите са забелязали, че млякото на някои крави често е горчиво. И знаете ли защо горчи млякото им? Когато някои крави са яли пелин, той минава в млякото им и затова то горчи. Често мигните чувства у човека проникват в моралните и тогава се образува една горчивина. Освен това в човека има събудени и по-низши от мигните чувства – себичните чувства. И когато техните сокове проникват в моралните чувства, образува се тази горчивина. И българите пазят кравите да не ядат пелин, за да не се вгорчава млякото им.

Развиването на моралните чувства е необходимо за всеки един от вас. Само при моралните чувства вие може да бъдете физически здрави. Моралните чувства дават простор, широчина на говешикия Дух. Те внасят още и разширение на кръвоносните съдове, т. е. дишането е свободно, а кръвообращението – правилно, няма никакво стеснение в човека. Много от болестите се явяват от неправилното развитие на моралните чувства. И затова всички ще се стремите да изправите недъзите си. Въз ще ви посоча всички тия недъзи, ще ви дам и методи как да се освободите от тях. Дие, младите, имате много недъзи, но знайте, че Природата не се шегува. Някои

неща ги правите по незнание, обаче Природата еднакво налага, независимо от това дали знаем, или не знаем. И който знае, и който не знае, за нея е безразлично. Само че, ако те хване и те наложи, ти като знаем погрешката си, ще знаем защо те бие, а ако не знаем и тя те налага, ти не можеш да разбереш защо те бие. Тя е мъгалива, ти се гъдиш защо те бие, питаш я, но тя казва: „Не зная.“ Или по-право – нищо не казва. Тя спазва следния закон: за всяко едно престъпление тя знае точно математически колко удара да ти удари. И ти ще броиш колко удара ти е дала и според тия удари ще определим точно каква ти е погрешката. Ти трябва да броиш. Ако те заболм много и забравим да броим, още много пъти ще бъдем бит. Тяк като те удари и ти броиш едно, после те удари още веднъж – две, след това още веднъж – три, тя знае вече, че ти разбираш закона. Тогава тя казва: „Чино дете е това.“ – Четире – ти пак броиш, тогава тя свършва. Числото 4 означава, че си престъпил закона на справедливостта, на съвестта. Природата ще ти даде четире удара, но хубаво ще те заболм. Ако ти удари пет удара, значи нарушил си говешкото – обидил си някой говек, братя си, накарнал си неговите мили чувства. Значи ти ще изправиш своето поведение. Тя си има образи.

Това е само за обяснение. Три различни погрешки, които правим в света, заразяват се известни органи у вас. Направиш ли една погрешка, ще почувстваш болка или в стомаха, или в сърцето, или в белите дробове, или в краката, или в лакътя, или в гървата, или в пръстите, или в гърбначния стълб, или в гърния дроб... Локализирането на облестите в различни места показва каква погрешка си направил. Особена медицина има Природата; и особена педагогика има тя.

И тъй, ще приложите морала. Не само да философствате, но ще гледате да се ползвате, за да можете по-лесно да изправяте погрешките, които сега имате. Защото ако не ги изправите, друг ще ги изправи, но всякога по-добре е човек сам да изправя погрешките си – то е най-хубавото. И всички дарби, всички човешки способности, талантите у човека – писателството, поезията, изкуството, всичко това зависи от онова морално спокойствие, което ние имаме, от онази вътрешна самоувереност да постъпваме съобразно великите закони в Природата. Само тогава можем да бъдем силни. Всяка наша постъпка трябва да се определи строго. А целта е тази – всички да бъдете силни. Защото ако не сте силни в морално отношение, в какво ще седи разликата между вас и другите хора отвън?

Например ако вие излезете в обществото и там могат да ви подкупят с пари, за да направите едно престъпление, каква полза, че сте слушали това? Страданията ви ще се увеличат. Ще кажете: „Ние не се нуждаем от тия подкупни.“ Да, но вие трябва да бъдете силни, с нищо да не могат да ви подкупят, а не само да говорите.

Вие трябва да бъдете готови да услужите комуто и да е – то е хубавото, това трябва да развивате у вас, тъй е задачата на сегашния ви живот. Всичко друго, което научите на Земята, е само един временен багаж, а това, което спечелите с усилията на вашата воля, то ще ви остане, то ще ви придружава и в бъдеще. Че сте чели Шекспир, Платон, Кант: всички тия работи ще ги забравите, а това, което сте преживели, вашето справедливо постъпване в даден момент, изучаването на един жив урок в Природата – то ще бъде с вас. Само знанието на Природата е меродавно и това, което научим от нея, никога няма да забравим – като влезем в другия свят, пак ще го знаем. Павел казва: „Отгастни знаем, отгастни мѣдруваме, а когато дойде съвършеното, т. е. Божественото, това, което е отгастни, ще излезне.“ Так казва на друго място: „Като бях дете, мѣдрувах като дете, а като възмѣжах, напущах това, което е детинско.“

Сега разбрахте каква ще бъде задачата ви за втория път – да представите една рисунка на един морален човек.

Тайна молитва

– Само светлият път на Мъдростта води към Истината.

– Тя постоянно ни весели.

Осемнадесета лекция от Учителя, държана на 17
февруари 1924 г., София

Моралният тип

- Само светлият път на Мъдростта води към Истината.

- Тя постоянно ни весели!

Размишление

Прочете се резюме от темите: „Отношението между моралните чувства и умствените способности“.

На черната дъска е поставена една нарисувана картина на глава, която представлява един морален тип.

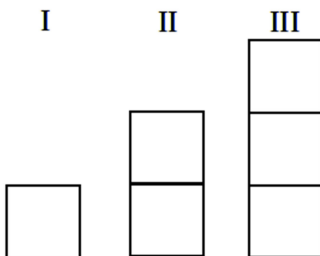

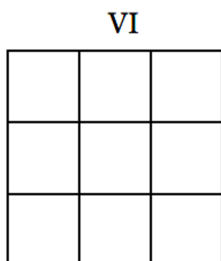
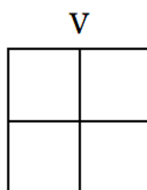
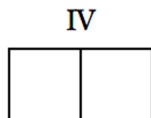

Всеки съгласен ли сте с този образ в картината? То какво се отличава моралният тип, кои са външните черти, как познавате дали някой човек е морален, или не? Все таки трябва да имате една мярка, колкото и да е малка. Всеки трябва да си служи с ония методи, с които Природата си служи.

Това отворстие (I) е един прозорец; този прозорец е в зависимост от стаята, в която е поставен. Ако този прозорец се продължи два пъти (II), колко повече светлина ще влезе? (- Два пъти повече.) Ако се продължи три пъти? (- Три пъти повече.) И така нататък. Сега, ако ние разширим този прозорец, а не бутаеме неговата височина (IV), колко светлина ще влезе? После, ако го увеличим и на ширина, и на височина (V), колко светлина ще влезе? (- В квадрат повече.) Ако го увеличим и на широчина, и на

височина три пъти (VI)? (- В къщ повеге.)
Коллгеството на светлината зависи още и от това дали светлината влиза направо в прозореца, или грез отражение. Да допуснем, че вие прекарате светлина в прозореца грез отражение, грез някое огледало; как мислите, тази светлина дали ще има същия ефект, както когато влиза направо в стаята? - Не. То същия начин някога и вашите мисли и идеи не са здравословни. Знаете ли защо? Защото някой път вие възприемате някои идеи грез отражение. Това показва, че вие сте на север - тази светлина не ви ползва, тя носи смърт в себе си. Разбира се, тя е полезна, отколкото ако живеете в някоя изба, но все таки тази северна светлина ще окаже известно влияние върху вас. Тъй щото, вие може да бъдете обърнати с вашия ум или към юг, или към север, или към изток, или към запад. Има и едно пето положение на ума - нагоре. Във всеки даден момент вие трябва да разбирате каква е посоката на вашия ум.

Вие трябва да разбирате не само посоката на вашия ум, но едновременно и посоката на вашето сърце - накъде се движат вашите чувства. Чувствата са също тъй сили в Природата. Най-първо трябва да разгледате Чувствения и Чувствения свят като движение на живи сили в Природата. В

тънкости няма да се спирате. Проучвайте закона на тия сили, при какви условия се развиват чувствата. Например аз мога да повдигна между двама ви ревност. Даже и между тия, които са най-благородни, и между тях може да се повдигне ревност. Ревност може да се повдигне и между сестриге и братге – майката може да повдигне цял скандал, ако направи на братгето по-хубави дрехи, а на сестригето – по-лоши; ако майката не внимава, непременно ще се породи ревност. Ако вие не разбирате законите в света, около вас постоянно ще се създават условия за ревност. Разбира се, майката ни най-малко няма да създаде чумшилено един спор или една разпра между децата. Някой път тя е повече привързана към момченцето, отколкото към момиченцето, и от това изниква ревността. Така е, момченцата са повече обигани – туй е раздвояване в чувствата. Като се роди момче, считат го за благословение. Има други случаи, когато момчето е добре дошло. Когато са дошли четири-пет братя, тогава и братята посрещат момчето с радост и казват: „Да имаме едно сестриге!“ Бащата, ако има два сина, не мисли за тях как ще ги нареди, но ако има две дъщери, почва да мисли.

Сега вие не трябва да давате личен характер на вашите чувства. Вие ще ги изучавате като сили,

като движения в Природата. Защото цол влезе тази сила в тялото ви, тя ще произведе едно или друго влияние. Следователно силата и посоката на вашия ум ще се определи от степента на вашите чувства. Ако в чувствата си сте развълнувани, вашият ум не може да мисли спокойно. Непременно чувствата ви трябва да бъдат интензивни, но спокойни, т. е. да има хармония между тях. Не разбирам да се удовлетавате – то е външната страна на сърцето, но да дадете подтик на вашето сърце към работа. Има чувства, които лишават човека от работа, създават ленивост в него. Такива чувства се зараждат у богатите хора – дъщерята и синът казват: „Баща ни е богат, ние можем и без учение, и без знание.“ У тях знанието е повърхностно.

Знаете ли сега накъде е обърнат вашият прозорец – на юг, на север, на изток или на запад? Лъчите на светлината имат различно влияние. Те се разликват по това откъде идват – дали от юг, от север, от изток или от запад. Разликват се по тегенията в тях: има едно електрическо тегение и едно магнетическо, което върви от изток към запад; има друго едно тегение – пак електрическо и магнетическо, което иде от север към юг, на което има и обратно тегение. Тия две тегения се прекръстват. Ако някой път вие попаднете на

тегението от изток към запад и приемате тази светлина, вие ще придобиеете по-голяма сухота. Астролозите казват тогава, че върху вас идва повече влиянието на Сатурн. Тогава вие ще обикате светлината, но ще станете много възкителни, ще гледате да намерите погрешка в този, в онзи. Ако пък приемете светлината от север, ще обикате Истината, но ще станете грезмерно студени и хладнокръвни, тъй че няма да се интересувате за страданията на хората. Ако вие възприемете светлината от юг, у вас ще се роди една топлина и разширение, но има друга една опасност – ще станете мекучиав и гъбкав. За такъв човек турците казват: „Той може да се спогоди с всички хора.“ Дето и да иде, той може да прекара добре – всичко прави, на всички чуха: и месо яде, и вино пие, и леца яде – навсякъде се бута.

Такъв човек ще изпадне в положението на Настрадаин Ходжа, който си направил една пещ, но дохожда някой и му казва: „Защо си я обърнал към изток?“ – „Ами накъде?“ – „Към запад, по-хубаво гори.“ Обърнал я той на запад. Идва друг: „Онзи, който ти каза да я обърнеш към запад, толкова разбира той, не знае ли, че към север гори по-хубаво?“ Обърнал я Настрадаин Ходжа на север. Трети идва и му казва да я обърне на юг – обръща я на юг. Най-после,

за да ходи на всички, взема една кола с четири колелета и напраща върху нея пещта. Доиде някой, той го пита: „Накъде искаш да бѣде обѣрната пещта?“ – „На север“ – обръща колата на север. Доиде друг, пита го: „Накъде искаш да бѣде обѣрната пещта?“ – „На запад“ – обръща я на запад. Каквото положение искат, това прави и на всички краища. Песто характерът у някои хора е такъв, като пещта на Настрадин Ходжа – на колелета. Пози човек вие наричате чмен. Когато моралният характер вземе такъв израз, човек се демагнетизира, колкото и да е силен. Ако вие турите на едно растение тор повече, отколкото може да асимилира, тъй растение прегаря, изсъхва. Лошите влияния на хората някои път може да ни подпушат. Никой в света не е толкова силен, щото във всички моменти да може да отбие злото.

Затуй именно, още в тази възраст, в която сте, трябва да прочувате силите в Природата. В Природата има разрушителни сили, които действат и върху сърцето, и върху ума. Много ваши желания имат характер на бомба. Много ваши мисли могат да имат същия разрушителен характер. Ако вие бътате такова едно желание, ще бѣдете тъй внимателни, както един техник бѣта една бомба – тя съдържа пироксилин, не трябва да я бътате. Който е взел тази бомба, да я изнесе надалек, на два

километра, и там да я остави. Заминете си, не говоркайте това желание! Имате някоя лоша мисъл – не я говоркайте! Това, което казва Христос „Не противи се злочу“, подразбира: не изследвай, не говоркай злото. Дие трябва да имате всичкото знание, за да можете да боравите с всяко зло. Не само вие, но и много окултисти, които се занимават с тази опасна област, пострадват. Затова обръщам ви внимание на моралната страна: човек трябва да стане морално силен, духовно силен. Любовта трябва да бде един от главните елементи в неговата душа. Любовта трябва да бде силна, за да могат всички други елементи да се хармонират с нея. Защо по някой път може да се зароди в душата ви едно вътрешно разколебаване, раздволяване, съмнение, недоволство. Те ще дойдат, но тогава вие ще си създадете работа – ще работите. Те сами по себе си ще дойдат – и при най-големите мъчнотии, и при най-благоприятните условия. Травени са такива опити, и с вас може да направят това – да ви поставят в една стая с всички удобства; при все това, пак ще се яви у вас едно малко недоволство. Дие трябва да знаете как да се справите с това недоволство. И ако няма кой да ви ръководи и упътва, във вас веднага ще се яви песимизъм.

Следователно в такива моменти – при едно недоволство от живота – вие трябва да имате Светлина. Вие трябва да имате едно утвърждение, за да знаете как да използвате тия отрицателни сили. Защото отрицателните сили в Природата могат да бъдат и за ваше добро. Трябва да знаете, че външият свят няма да ви посрещне с венци, никой не посрещат тъй. Ако вие пуснете вашата кокошка в сред София, как ще я посрещнат, мислите ли, че тя ще се върне във вашия курник? – Не, тя ще влезе в някоя тенджерка, ще я сварят и всичко ще свърши с нея. Мислите ли, че ако пуснете някой ваш вол или кон в сред София, ще се върне той при вас? – Не, ще излезне някъде. Не само животните изгезват, но и хората изгезват. Не мислете, че вие сте свободни – не сте свободни. Мислите ли, че сте свободни, това е една илюзия. Вие казвате: „Ние можем да направим всичко.“ Погавя задайте си задачата да можете да победите тия малки мъчнотии в живота, които сега се създават. Например дойде у вас едно малко съмнение; какви са вашите начини за побеждаване на съмнението? Да кажем, вие отригате всички птици, казвате: „Бъдец живот няма, правда няма, хората са безгестни...“ Или пък вие се обидите, разсърдите се нещо. Питам: в такъв случай какво трябва да правите? Задайте си въпроса: откъде

гертя аз тия знания, че хората са лоши, че няма правда в света и т. н.? Каква е моята мярка, имам ли основание в това? За да кажете, че всички хора са лоши, трябва да имате една мярка. Коя е тази мярка, с която мерите, че всичко смятате за илюзия? Ако всичко е илюзия, значи имате една мярка, с която мерите нещата. Коя е тази мярка? – Вие туряте за мярка себе си, с това искате да кажете: „Аз съм единственият добър човек, освен мене няма друг.“ Да, вие сте прави, но до вас има друг господин, който мисли също като вас – и той казва: „Аз съм най-добрият човек.“ Един ден вие двамата се разберете. Най-първо допущате, че освен вас друг добър човек няма, но като намерите друг човек, който мисли точно като вас, казвате: „Значи имало и друг добър човек.“ После намирате втори, трети, четвърти и т. н. Питам: ако вашата мярка е върна, на какво основание допущате, че и те са добри? Уом има едно изключение, могат да влязат и много други изключения. Изключенията в разсъжденията на хората показват, че хората не са прави.

Но да се върнем сега към моралния тип на картината. Вие приемате този тип за морален, нали? Но тъй, както е нарисуван, в него има едно разочарование – в четата му има едно недоволство от живота. После, радостта трябва ли да бъде така

права? На оградата всякога трябва да има една малка вдлъбнатина, която показва устойчивост на чувствата, издържане в живота. Тази вдлъбнатина представлява долина, дето има растителност – тя е място на извори. Следователно, ако устниците са тънки, това показва, че гънките, през които идат водните изтогници, са малки. Ч такаъв човек водите текат само тогава, когато вали дъжд, а през лятото всички реки пресъхват. Затова ч хора с тънки устни изворите пресъхват лятно време – такива хора, и да искат много нещо да сторят, не могат. Някои пък казват: „Защо устниците ми са толкова дебели?“ – недоволни са от това. Действително дебелите устни са донякъде опасни, защото като започнат да се топят снеговете, стават големи порои. Такива хора ние наригаме афектирани, не можем да ги спрем от любов. Това не е любов, то е наплив на тази природна енергия. Любовта е нещо разумно, тя е една фина сила, тя е благородство, а това, което вие наригате любов, то е хала – всичко отнася, тя гори и разрушава. Ние смесваме тази гъста материя, тая интензивна сила с Любовта и вследствие на това тази гъста материя ни поляризира, прави ни недоволни.

Ч един морален тип мъжът, който излиза от окото, не трябва да бъде в хоризонтално положение с

плоскостта на зрението, но трябва да образува един малък наклон нагоре, да има възходяща посока. Моралният тип същевременно е и интелектуален тип, има отличен ум. Човек, който няма отличен ум, не може да бъде морален. Има изключение, но всякога моралният или духовният човек има отличен ум, който се различава от ума на другите хора. Тясне, колкото височината от чухото до края (темето) на главата е по-голяма, толкова повече е в полза на моралния тип. Има изключение, но тази височина показва интензивност на моралните чувства. Следователно важни са дължините на двете линии: от окоото до чухото и от темето до чухото. Първата линия определя силата на ума, а втората определя интензивността на моралните чувства. Това е общо казано, в него има ред изключения, които може да се коригират. Според вас, какъв трябва да бъде носът на моралния човек? Гелатините на моралния тип не трябва да бъдат много издадени навън, те да образуват една крива линия. Тък и лицето не трябва да е много сплескано. Такива типове са повече пасивни, а моралният човек е умствено и духовно грезмерно активен, той е готов на всяка услуга, той не е индиферентен, той е чмен, знае да направи всяко нещо точно на времето си. Ако лицето му не е добре устроено, ако скулите – изпъкналостите под

очите му – са много издадени, както у китайците, тогава бузите хлътват навътре. Тая част на бузите е свързана със стомашната система – това показва разстройство в стомаха. Широчината на скулите и на лицето въобще не трябва да е много малка. За тази широчина има известна пропорция, тя дава устойчивост на характера. Хора с тесни лица са устойчиви, а тия, с много широките лица, са много консервативни, не са прогресивни. Такъв човек, докато се установи на нещо и докато тръгне, трябва да се впрегнат девет волета бивола. Разбира се, има и изключения. Ако при такива скули челото е построено, както у монголиците, имате един консервативен тип. Бялата раса се отличава от Монголската в чумствено отношение: челото на Бялата раса е добре построено, то е почти еднакво широко и в горната, и в долната си част. У Монголската раса тази част на лицето при скулите е по-широка, отколкото челото. Ако страните, скулите на лицето са издадени, това показва чувствената страна на човека. Скулите показват какви са неговите чувства, запаса, с който той разполага. От носа надолу – долната част на лицето, изразява волевия човек. Носът представлява духовния човек. От челото на човека пък съдим за неговия чумствен калибър – как е развит той

умствено; долната част – брадата, показва как е развита волята у човека.

Тие трябва да нарисувате този тип анфас, а не в профил. В един морален тип, като се раздели лицето на три части – чело, нос и брада, те трябва да имат еднакви размери, тия три линии трябва да бъдат еднакви. Защото ако челото е по-голямо, да кажем, че е седем сантиметра, носът – шест сантиметра, а брадата – четири сантиметра, имате един неустойчив тип. Той мисли хубаво, чувства хубаво, но щом дойде до приложение, няма го. У някои индивиди може да имате обратното: челото – четири сантиметра, носът – шест сантиметра, а брадата – седем сантиметра; значи тук преобладава влиянието на волята – този човек малко мисли, но много върши. У този, като се добере до някоя идея, права или крива, ще я приложи в живота си. Той казва: „Не ни трябва много философия в живота, но трябва да се прилага!“

Та ще работите върху себе си. Някои от вас ще работят върху челото си, някои – върху носа си, а други – върху брадата си, върху волята. Някой казва: „Вз взиматах волята си.“ За да взиматах волята, трябва да работим над долната част на лицето си. Ако за две години продължим линията на брадата си с един милиметър, ти имаш воля. После, ако

можеш да измениш носа и скулите си с един-два милиметра, и това е пак воля. А това, дето казвате: „Аз мисля, че съм се поправил“, то са празни работи.

Сега наблюдавайте себе си. Най-първо гледайте да измените вашия нос. Например носът на някои при ноздрите е тесен – това показва, че дишането у вас е слабо; ще образувате по-силно дишане, ще разширите носа си с един-два милиметра. Честеете ми в това, то е вече едно подобрене, крачка напред. Дължината се поправя по-мъчно, но ширината – по-лесно. Умом можете да измените носа си с два милиметра, това показва, че и вашата дишателна система е подобрена. После, можете да придобиете и дължина на носа си с един милиметър, като го продължите толкова, доста чувствен багаж сте придобили. Когато пък развитието на дължината и ширината на носа се спре, тогава ще почнете да моделирате носа си. Пък те вие може да видоизмените всяка част от лицето си. Някои от вас страдат от меланхолия. Забележете, у всички меланхолични типове носът започва да се извива навътре; значи песимистичните състояния погват да извиват носа. Умом вашият нос почне да се изкривява, вие трябва да спрете това изкривяване. Как? – Ще промените мислите си. Не се

обезсъгравайте, добиете ли едно мрачно настроение, изхвърлете тези мрачни мисли! Никой не е роден песимист. На песимиста липсва надежда. Изхвърлете онази материя, която спира развитието на вашата надежда. Разработете вашето зрение и приятните състояния веднага ще дойдат. Не се водете по настроенията си. Как определих аз настроенията? - Настроението е ветропоказател; чувството - кладенец, извор; мисълта - река; разумността - градина с плодове, а принципът - Школата.

Имайте предвид, че това е една доста трудна работа - да работи човек като художник върху своето лице. Човек трябва да работи и да не се тревожи. Всяка тревога дава един особен отпечатък върху лицето на човека. Природата не обича хора, които само се тревожат. Тя не обича своенравните деца. Ако ти се спреш в една мигнотия, тя ще ти посочи начин как да се справиш. Ч нея има достатъчно воля, за да ти покаже начина, но тя иска ти сам да си разрешиш задачата. Тя може да те чака година, две, три, четири, десет, сто, хиляда години, но ще те остави сам да разрешиш задачата си, тя няма да ти я разреши. Пуй, което е твой дял, нито един косяк от него няма да засегне. И когато разрешиш задачата си, тя ще вземе втората стъпка, ще ти

даде нова Светлина. Чупорствам ли ти, и тя чупорства. Както ти постъпвам, така и тя постъпва: щом ти мълчим – и тя мълчи, ти не работим – и тя не работи. Тя има друг един метод: на всички ония, които не искат да работят според нейните закони, тя им създава работа. Каква работа? – Не им дава богатство, но сиромашия им дава и ги кара да работят. После ще им даде един такъв ненаситен стомах, че да искат да ядат много, а да нямат възможност – у тебе ще има желание да ядем и тя ще те накара да ходим от врата на врата да работим, за да ядем. У нея има всичкото изкуство. И в туй отношение вие трябва да се ползвате по някой път от светските хора.

Въз забелязвам – някои не разбират окултните закони. Те се проявяват отрицателно, с много отрицателни гертти. Ще ви приведа един добър пример: преди години аз срещнах един човек, който ми разправи следното: „Вложих осем хиляди лева в една бакалница, но пропадна бакалницът, изгезнаха и парите. Няма нищо, пак ще спечеля тия пари.“ И действително, срещам го след две години и ми казва: „Спечелих парите пак.“ Друг някой би казал: „Отидоха ми парите!“, а той казва: „Тия пари не са били мои, да са халал, говещина е. Добър е Господ, вместо да дойде на главата ми нещо лошо, нека върви на

парите, аз ще спегеля пак." И този човек е весел и разположен. Така постъпвайте и вие! Като ви дойде някоя мълнотия или като изгубите нещо, кажете си: „Добър е Господ, ще спегеля пак!“ А вие се спирате и казвате: „Защо да бъде тъй?“ А Природата има един метод, тя ти казва: „Дръж задагата, ще я научим и ще разбереш защо е тъй.“ Тя, като ти даде някоя задача, не ти я обяснява, докато всичко не мине. Ако разрешиш една задача, тя дава втора, трета, четвърта. За всички велики чумове е било тъй – когото и да срещне Природата, все задачи дава. Две мислите, че като разрешите една задача, друга няма да има. Колко други по-сериозни задачи има! Сега вие се намирате пред едни мълнотии, след време тия мълнотии ще ви се видят детски и пред вас ще се явят задачи, още по-трудни и по-мъни. И като разрешите и тях, тогава ще си зададете друг въпрос: „Какъв е смисълът на Живота?“ – В дадения случай смисълът на Живота е да разрешите вашата задача – нищо повече! Аз ще ви запитам сега какъв е смисълът на едно легло? – Да си легнете, да си погинете. Какви трябва да бъдат качествата на леглото? – Да бъде мекичко. Ще кажете: „Да има пружина, че като стана сутрин, гърбът да не ме боли, но да съм си отпоинал хубаво.“ После, стаята

ми трябва да има достатъчно чист въздух, да има изобилно светлина, да няма меризми.

Ще кажете: „Не може ли без спане?“ Какъв е смисълът на спането? При сегашните условия спането е потребно. Ще дойде време, когато ще може и без спане, но сега спането е потребно, за да се набавят изгубените сили. В този живот се харчи повече и затова е необходимо да спите седем-осем часа, за да може тялото в това време да си набави тази енергия. Някой път настъпва една криза в живота ви. Защо? – За да си погледнете. Вие наригате тази криза загуба, казвате: „Аз загубих.“ Вие понякога мислите, че не чувствате. Що е чувстването? – Вие, като чувствате, харчите, правите процение, затова и чувствата се нуждаят от почивка. Може да настане друга криза – да започнете да мислите, че никой не ви обига, че никой не ви разбира. То е една илюзия на вашия ум. Ако вашата ръка е станала толкова безчувствена, че като я похване някой, вие не усещате нищо, кой е виноват – аз или вие? – Вие сте виновати. Но ако вашата ръка е толкова чувствителна, че още отдалек усещате допиране, аз ли съм виноват? Казвате: „Ама допря се до ръката ми.“ Не, не съм се допрял, но сте схванали допирането на моята мисъл. Значи вие сте станали толкова чувствителни, че казвате:

„Аз не мога да търпя хората.“ Някои казват: „Ние не можем да търпим това общество.“ И тогава вашият астрален двойник може да излезе половин-един метър вън от вас и ще се намерите при едно от незавидните положения. При сегашното състояние на вашето развитие двойникът не трябва да излиза повече от един, даже половин сантиметър вън от тялото, защото средата, в която живеете, е груба. Този двойник е изключително чувствителен и трябва да бъде близо до тялото. А пък колкото хората стават по-духовни, техните духовни тела започват да излизат от тялото им навън и тогава тяхната дейтелност се разширява. За да се развива вашата дейтелност, вие трябва да разбирате законите на вашето тяло.

Сега допуснете, че вашето тяло се разшири, десет-двадесет души ви обикнат, искат да дойдат близо при вас; вие започвате да ги педите, казвате им да се махнат. Как мислите, няма ли да си създадете ред неприятности? – Ще си създадете. Всеки човек, който дойде до вас, има нужда от нещо, за него вие сте един извор. Задоволете неговата нужда, дайте му да си напълни своето шише. Няма да вземате това в буквален смисъл, то е един символ само. С това искам да кажа: дайте на всеки едно по една успокоителна мисъл! Стрете се в себе си и

кажете колкото и да е по една интензивна мисъл, пожелайте доброто всекиму! Щом пожелаете една добра мисъл някому, вие можете да попаднете в друга погрешка – да се спрете и да си кажете: „Дали моята мисъл отиде на мястото, дето я изпратих?“ Щом се концентрираш и изпратиш мисълта си, повече не се безпокой – тя ще отиде на мястото си. Но ако ти се спрем и си кажем: „Дали отиде, или не?“, тя ще се спре и ще почне да витае из пространството. Има хиляди такива мисли, въздухът е пълен с тях – навсякъде се срещат добри мисли, които не са отишли на своето предназначение. Те са писани и пратени, но адресът им е крив, те седят в пощата. Има Божествени пощи, в които след години вие ще намерите своите писма – те чакат там с години, докато отидат на своето местоназначение.

Автори път като дойдете, ще поправите вашия морален тип. Какво ще му придадете, я ми кажете! Ето какво се забелязва в лицето на моралния тип: дали той е сериозен, загрижен, или засмян – при всички условия на лицето му има известни гертти, които не се менят. Основа има в лицето на такъв човек. Хора, у които моралните чувства не са развити, преди да се засмеят, може да са приятни, но щом се засмеят, в лицето им прозира нещо

отвратително. В лицето на моралния тип има нещо устойчиво, около което всичко се групира. После, вие трябва да прочувате моралния тип от чисто физиогномическо гледище. В неговото лице има две твърди гънки, които са особено сложени. Прогетете във физиогномията и вижте кои гънки са най-хубавите. Аз не искам да ви говоря за всички линии, защото при изучаването на физиогномията има една опасност за вас. Тя седи в следното нещо: ако аз ви говоря за патологичните гурти на лицето, всеки, като се върне въщи, ще ги търси по лицето си и кого как вижда, ще казва: „И той е от тях.“ Лошото винаги се запечатва по-лесно – вие ще виждате навсякъде само болни хора, затова е опасно да ви се показват отрицателните гурти.

Друго нещо трябва да имате предвид: за да бъде една гурта върна, тя трябва да присъства едновременно на три места – на черепа, на лицето и на ръката. След това тя трябва да присъства на челото, на горната част на лицето, на скулите и на брадата. Най-малко трябва да има един общ признак на лицето и после – на специалните части. Някой път известен признак съществува само на челото; тогава той е само в потенциално състояние, съществува като възможност. Някой път се среща на брадата – то е по отношение на волята. Но когато

един недъг съществува едновременно на главата, на лицето и на ръката, този човек е грешил в миналото по ум, по сърце и по воля, той е една бомба, трябва да го барате с щипци или никак да го не закагате.

Засега вие сте в процеса на вашето развитие, който още продължава, и отсега трябва да работите върху себе си. Човекът, докато е още в утробата на майка си, няма възможност да работи, тогава майката работи, майката го моделира, той не е свободен. Но щом се родите, вие можете да станете майка на себе си – ще работите, както искате. Вие можете да кажете: „Това зависи от обществото.“ Не, всеки от вас може да извае от себе си такъв човек, какъвто иска, но за това се изисква светъл ум, благородно сърце и силна воля. Имате ли всичко това, можете да направите, каквото искате, но ще изучавате законите на Природата. Преди да направите тъй нещо, ще имате големи мънотии, но мънотиите не са лош признак – това са плъхове за вас. Онзи човек, който има мънотии, спрямо него Природата е по-благосклонна, отколкото спрямо човека, който няма мънотии. Такъв е великият закон.

(– Има ли предел на развитие?) – Предел на развитие няма. Пределът ние сами си поставяме по закона на внушението и наследствеността. Човек,

като стане на четиридесет-петдесет-шестдесет години, започва да казва: „Остарях вече!“ Той сам си внушава и другите му внушават. То този начин той възприема мислите на всички стари хора и се солидаризира с тях. Не, ти трябва да се издигнеш над всички стари хора, да кажеш: „Вз няма да остаряя!“ Те казват: „Остаряхме ние вече и сега трябва да умрем.“ Чмирането е един процес в закона на прераждането, за да погне дейтелността отново. Това е един временен метод в Природата. В бъдеще ще приложим по-хубави методи от сегашните, но трябва да работите. Всеки от вас трябва да работи!

Тайна молитва

– Само светлият път на Мъдростта води към Истината.

– Тя постоянно ни весели!

Деветнадесета лекция от Учителя, държана на 24 февруари 1924 г., София

Морален стремеж и
морален устой.

Значение на дробите

- Само светлият път на Мъдростта води към Истината.

- Тя постоянно ни весели.

Пайна молитва

Прочете се резюме от темите: „Отличителните качества на моралния човек“.

На черната дъска е поставена втора картина на моралния човек.

Щамте ли ясно представя поне за една от отличителните черти на моралния човек? (- Пряко да има ясно установен поглед.) А този поглед тук е поглед на един мислителен човек. Харесва ли ви се този тип на всички? Какво впечатление ви прави? Кой поглед наригате вие установен? - Който има само една мисъл в себе си, и то Божествена. Погледът може ли да се констатира отвън? Погледът на очите може да е установен, но вие не виждате дали чумът

не е раздвоен. Това са субективни, отвлечени неща. Това все не го виждате, то са предположения. (— Нами всичко се изразява в погледа?) Има хора толкова изкусни, че могат да ви заблудят с погледа си, без да подозирате. Например един актьор, който иска да ви представи един морален тип, той дълго време го наблюдава, проучва и най-после ви се представя морален човек, без да е всъщност такъв. Всички типове имат известно изражение, известно движение на очите и актьорите, за да ги представят на сцената, изгават всички тънкости в тях. Ако някой актьор иска да представи умирающа човек, той проучва ролята на умирающа точно тъй, както е в живота. Ако пък иска да представи някой скептерник или някой гестен тип, той го проучва изтънко.

Сега опасната страна при изгаване на човекия характер е същата, каквато при изгаване на ония органически, патологически случаи, каквито срещаме във физиогномията. Когато човек пита нещо заразно, може да се зарази, затова трябва да вземе всички предпазни мерки. Дие проучват един морален тип и казват: „Пакай да видя дали имам тия черти.“ Търсите ги, търсите ги, докато най-после си кажете: „Нямам ги.“ Така дохожда заразата в обратен смисъл и казват: „Аз не съм морален човек.“

Не че не сте морален човек, но още не сте изработили този тип. Има типове изработени, има и типове в проекция.

Вие трябва да правите разлика между морален стремеж и морален устой. Например тук, на картината, преобладава повече друг елемент, а именно чувственият елемент. Той, както е нарисувано тук челото, имаме човек със силно въображение; брадата е заострена – схватлив човек. Както са нарисувани очите, показват чувствен човек, който трябва да употреби голяма воля, за да не китне. Въз го виждам, той прави голямо усилие над себе си, за да не китне. Той както сте го нарисували, у него има и голямо гестолгобие, скрито зад моралните му чувства. После, този образ представлява млад човек, най-много на двадесет и две-двадесет и пет години; един морален тип трябва да има най-малко тридесет и три години. От чисто окულтно гледище телата, през които той функционира, трябва да бъдат сформирани. Този образ тук е едва в своето чувствено тяло, причинното тяло още не е засегнато.

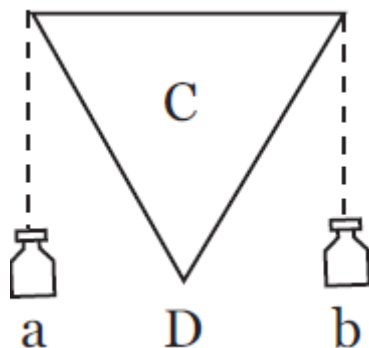

фиг. 1

Представете си, че този триъгълник в чертeжa се държи само в точка D. Има ли морален център в него? (- Няма.) При какви условия може да центрира? (- Ако се поставят от двете му страни известни тежести.) Да, ако се поставят тежестите а и б, той ще може да центрира. И тук, при брадата на човека, може да се приложи същият закон. Ако долната част на брадата е презмерно остра, носът има да се бори с много препятствия в живота. Да допуснем, че този триъгълник е жив и се намира в такова равновесие - не пада; това равновесие представлява ли една сигурност? Благодарение на двете тежести а и б този триъгълник се прикретва, за да не падне. Тези тежести днес може да представляват неговата сила, неговото богатство, с които той е много устойчив, но един ден той остарява, изгубва своето богатство, своята сила.

Погаба? Този триъгълник може ли да устои? (- Не.)
Значи волята ще се поколебае.

После, тази вдлъбнатина под долната четна в картината е много голяма. И носът, както е нарисуван, съответства на един каплив кон. Тези две гертти съответстват на един каплив характер – коне, които обигат да хапят, имат тия гертти. И хора, които обигат да хапят, да говорят безразборно, у тях се образуват тези гертти. У един морален тип вендите не могат да бъдат тъй дълги и извити надолу, вендите не трябва да слизат много надолу към ухото. Челото пък, както е нарисувано – широко, открито, съответства на един гестен и откровен тип. То е чело на един справедлив човек, но това още не показва, че такъв човек в живота си има морален устой. Това не е тип, който може при всички условия на живота да устои, да се не поколебае – до известно време той може да издържа, но не при всички условия. Това са все впечатления от дадените геометрически линии. Като се изчислят тъй, както са поставени, такива ще бъдат и резултатите. Чистите у моралния тип трябва да имат почти същата дължина, каквато имат носът и вендите. Пък въобще, както са построени вендите, показват, че този тип до известно време ще има подем, но през известен период от живота му тия енергии ще се

спуснат надолу. Тя спуснати надолу везди са признак на остаряване. Знаци след известно число години, към тридесет и петата-четиридесет и петата година в такъв век настава една рязка промяна в мислите и стремежите му. Това ще дойде не по волята на индивида. Ако вездите отиват нагоре, какво означават?

Как намирате устните, еднакво дебели ли са? Долната е по-дебела, което показва, че в този характер при известни случаи има по-голяма пасивност, отколкото активност. А в моралния тип, или можем да кажем в идеалния тип, ние предполагаме, че енергиите са еднакво балансирани и във всички моменти на живота действат равномерно – смяната на пасивност и активност става равномерно. А тук в някое отношение този тип ще е повече пасивен, а по-малко активен. При строежа на говешикия нос целият мозък, въобще всички центрове на мозъка вземат участие. И белите дробове също вземат участие – когато дишането е правилно, и носът е правилно устроен. Ако надеждата е слабо развита и в говека започва да се развива едно песимистично чувство, носът почва да се изменя, да се заостря – чувствата в говека се изменят. Такъв говек става хищник спрямо себе си – постоянно се самоосъжда, натяква си. Това настроение може да бъде най-първо

спрямо себе си, а после може да мине и спрямо другите – безразлично е, пригигните са едни и същи. На този образ личават две основни гертти от страните на носа, които едвам се забелязват. Също така личават и линиите на челото. Ако се разгледа черепът на човек, който се е поминал, то е друг въпрос; но даже и в този случай при черепа пак има гънки.

Черепът и костите на интелектуалните типове се размигават от тия на неминтелектуалните; черепите на моралните типове се размигават от тези на неморалните – разгледани под увеличителното стъкло, те се размигават. Пък щото има известни гертти, които се оттегатват върху черепа. Докато човек се развива, което става и в напреднала възраст, черепът му постоянно се изменя. В стари години расте повече горната част на главата: от тридесет-четиридесет-петдесет-шестдесет години се развива челото, оттам насетне се развиват моралните чувства, и то, ако човек се развива правилно. Не се ли развива правилно, на старини човек може да се вдетини и в него се създават известни капризи, той започва да преповтаря всичко, което е обичал и знаел в ранната си възраст, и не научава нищо ново.

Ако искате да изработите от себе си идеен тип, трябва да се пазите да не би краят на носа ви да се заостри много, да стане много тънък. Знайте, че идеите упражняват влияние върху целия организъм, а всяка идея специално упражнява влияние не само върху съзнанието на духовния човек, но и върху различните му органи. Ако вие ставате крайни песимисти и недоволни от живота, като дойдете до крайния предел, долната част на носа ви ще се продължи, ще стане тънка и заострена като говка. За предпочитане е един широк нос, отколкото тесен. Знаете ли защо? За предпочитане е една широка река, по която може да се плува, отколкото една малка бара, която и мравките могат да преминат. После, ако гувствата се изопагат, очите погват да потъват и да се вълъбават навътре; ако човек почне да огрубява, очите му погват да изтъкват – това става, когато се образува активна грубост. Изтъкналите очи показват и някои добри гертти – такива хора са много разговорливи. Жабата има много изтъкнали очи и затова цели гетри месеца се разговаря в глатото – и денем, и ноцем не млъква; това е разговор ч тях. От чисто френилогическо гледище, центърът на ретта ч жабите е силно развит и очите им са съвсем изтъкнали навън.

Сега всички трябва да имате в себе си по един идеален тип, към който да се стремите. Не може да се размишават, но всеки трябва да има в себе си един идеален тип и да работи за реализирането на този тип. Ако ви се зададе въпросът коя е най-важната работа, с която човек трябва да се занимава в сегашния си живот, как бихте отговорили? – Окази основна работа, която да представлява най-високият връх на неговия живот, а всичко друго да се централизира около нея. Коя ще бъде тази основна работа? (– Да учи.)

Едно малко разсъждение: да допуснем, че имате едно дърво, тънко и високо като топола. Ако ви попитат кои са причините да бъде това дърво тънко и високо, как бихте обяснили? Идете в боровите гори, в бучовите или в други някои, дето дърветата са наблизко, ще забележите в тях едно състезание да растат нависоко. Защо? Окръжаващите ги условия са стеснителни и затова в тях има стремеж и желание да се надпреварват едни други. След като излязат нависоко, те свободно възприемат слънчевите лъчи и после вече у тях се поражда желание да се разпрострат нашироко. Следователно, ако дървото е тънко, значи окръжаващите го условия за него са били стеснителни; обратно – ако дървото е дебело, ще направим заключение, че това дърво от ред поколения

е расло само. Ч него е нямало стремени да расте нагоре, понеже никой не му е пречил да възтрима направо слънчевите лъчи, но като е нямало кой да го защитава от бурите и ветровете, то е станало дебело, та да може да отстоява срещу тях. То някой път говещкият чм е идеален, расте идеално нагоре като някоя топола, но ако остане сам, ветровете може да го прегупят. Погава в него трябва да се създаде морален устой. Някои хора, които са действали самостоятелно, които не са имали никаква подкрепа отвън, техният характер придобива по-голяма дебелина – такава, каквато има дъбът или друго някое растение.

В гимназията сте изучавали дробите, нали? Аз ще взема дробите $1/5$, $2/5$, $3/5$, $4/5$. Какво показва дробта $1/5$? (– Тя показва, че едно цяло число е разделено на пет равни части и от тия пет части е взета само една.) Представете си сега, че 5 е едно живо число. Допуснете, че това са пет чувства – аз вземам значи една пета от чувствата. Кое чувство е то? С кое чувство човек е започнал най-първо? (– С осезанието.) Погава какъв ще бъде неговият живот? – Ще прилега на живота на един микроб, който само се движи във водата и има много прост живот. Кое чувство представлява дробта $2/5$, кое чувство иде след осезанието? (– Вкусът, после – мирисът и най-после –

слухът и зрението.) Погова с 2/5 се изразява вкупът, с 3/5 - мирисът, с 4/5 - слухът и с 5/5 - зрението. Числителят 4 в дробта 4/5 показва условията, при които едно същество може да живее само, или още 4/5 показва, че това същество може да реализира четири пети от условията, а една пета остава нереализирана. И най-после можем да тукрим $5/5 = 1$, нали? Но трябва да знаете, че човек при сегашните условия на Земята никога не може да реализира цялото, т. е. не може да постигне своя идеал. Идеалът е цялото. Той обаче не може да се постигне, затова през целия си живот ние се занимаваме само с прости дроби. В чувствено отношение, в морално отношение нашите стремежи са все прости дроби; и нашите постигнати резултати са пак прости дроби. Да допуснем, че с вашето знание вие сте достигнали в живота си само 1/5 резултат; какво разбирате от това? Човек, който има 1/5 резултат, това показва, че той живее изключително един материален живот, нищо повече. Какво означава 2/5 резултат? - Ч такаъв човек е събудено известно обществено чувство - около него вече има друго някое лице, с което той има вземане-даване. Човек с 4/5 резултат ще бъде свещеник и там ще спре. Сегашните хора, като дойдат до 4/5 резултат, казват: „При сегашните условия повече не може да се

постигне." Представете си сега, че тия дроби са с различни числители и различни знаменатели – например дробите $1/5$, $2/6$, $3/7$, $4/8$ и т. н. Какво представляват такива дроби? – Това са условия, при които трябва да живеете.

Сега вие знаете вече правилото, по което се работи при събиране и изваждане на дробите. (– Трябва да ги приведем към общ знаменател.) На какво можете да уподобите привеждането към общ знаменател? – Опростотворяване на Живота. А опростотворяването на Живота се познава по придобиване на едно благо. В живата математика, щом приведем всички сили към еднакъв знаменател, ти усещаш едно равновесие в себе си, едно успокояване, че ще свършиш тази работа добре. Допуснете, че искате да свършите гимназия; първата, втората, третата година мислите, че ще свършите, но като дойдете до петата година, казвате: „Стига ми толкова знание“, и започвате да се разколебавате; после отново се връщате – във вас се явява една вътрешна борба. Мислите ли, че имате еднакъв знаменател? – Не. Знаги идеята да свършите гимназия, при каквито условия и да сте, трябва да бъде непреодолима. Тъй е и в морално отношение: искате да добиете една морална черта – каквото и да стане, при каквито условия и да сте, вие трябва

да я придобием в себе си. Да кажем, дадете някому дума за нещо – трябва да устоите на тази дума. Аз не разбирам тия обикновено дадени думи, но разбирам такава дадена дума, която има известна морална валидност в себе си.

Кажете ми сега какъв ще бъде знаменателят на дробите: 115, 216, 317, 418. Общият им знаменател ще бъде 840. Като съберем числата 8 и 4, равно е на 12. Числото 12 показва, че условията се подобряват. Обаче ако знаменателят е 15, в това число има една опасност – то е число на илюзията. Погаба имате дробта 12/15. Живата Природа всякога помага на разумните същества чрез числата. Например, ти искаш да свършиш някоя работа, определиш си понеделник или вторник, но Природата ще ти постави чрез някое число едно препятствие да не започваш тази работа в понеделник. Преди няколко дни дойде при мен един господин да ме пита може ли да пътува в понеделник. Казвам му: „Недей!“ Аз не му обяснявам защо, казвам му само: „Не пътувай в понеделник, тръгни във вторник!“ После той разбра защо не тръгнаше да пътува в понеделник – с влака, с който той смяташе да пътува, станало някаква катастрофа. И онзи, който разбира закона, ще направи своите математически изчисления и ще каже: „Днес аз не мърдам крака си, ако ще и на десет

места да ме гакат." С един ден работата няма да закъснее, тръгни точно когато ти е определено. Ние казваме: „Вз утре ще дойда у вас.“ Ти изчисли ли го? – Не. Отде знаем, може би утре не ще можем да отидем? Не обещавай, за да не се извинявам после. Стри се, не бързай – виж дали утре можем да направим това нещо; може би тогава съвсем да не е ден, в който ти можем да отидем на едно или друго място.

Всички трябва да внимаваме, когато работим с Живата Природа. Тя обига нейните деца да бъдат разумни, да я слушат. Не я ли слушате, тя ще ви подръпне ухото и тогава вие може да пътувате с трена, но ще стане катастрофа – тя ще те изхвърли из някой вагон и ти може да се отървеш или с натъртено ребро, или с друга някоя малка повреда. Но ако я слушаш, няма да изхвъркнеш из прозореца навън. Знаги, когато ние говорим за Разумния живот, разбираме, че всичко в Природата е точно определено. Дните, в които трябва да работим, са определени – някои дни са приятно съветани. Така е и в училището. Мнозина от вас не могат да свършат правилно, понеже не са отишли точно на време – някой път са тръгнали по-рано, а някой път – по-късно, вследствие на това се рандат известни мънотии. Всички трябва да бъдете разумни, да

преодолеете мъчнотията. Тя неща няма да ви дойдат наготово, изисква се дълго проучване, изисква се и една безпримерна вяра. Разберате ли какво значи безпримерна вяра?

Ще направя една малка забележка: в материалния свят вие можете да съгледаете числата 9 и 4, но в Духовния свят не можете да ги съгледаете, там такава съгледание не може да съществува – законът е такъв. Защо? Ще ви кажа: синът може ли да бъде по-голям от бащата? – Не може. Числото 9 е синът, 4 е бащата. Погледете числото 94 е за физическия свят, а 49 – за Духовния свят. В Духовния свят има едно движение от 4 към 9. От сумата и на двете числа – 49 и 94 – имате 13. Разбира се, ако имате 94 лева и 49 лева, едно и също ли е? – Не. Но аз ви казвам, че числото 49 е по-голямо от 94. Ще кажете: „Как е възможно това?“ Не то е много проста работа – числото 94 е в книжни пари, а 49 е в златни пари. Във всяко число има една вътрешна възможност. Външността на числото 94 показва, че то е по-голямо от 49. Действително, неговият обем е по-голям, но съдържанието на 49 е по-хубаво, отколкото това на 94. Някой от вас може да каже: „Но и 94 да бъде злато.“ Не може – в този случай не може да бъде злато, понеже 9 е един краен резултат. То показва, че в Природата не може вече

да съществува никаква деятелност, това е един процес само за ликвидиране. Следователно при 94 числото 9 показва, че това число не може повече да расте, т. е. на физическия свят то може да расте, но само условно.

Тайна молитва

- Само светлият път на Мъдростта води към Истината.

- Тя постоянно ни весели.

Двадесета лекция от Учителя, държана на 2 март 1924 г., София

За свободата

- Само светлият път на Мъдростта води към Истината.

- Тя постоянно ни весели.

Какво нещо е Свободата? Много хубави неща са писани за Свободата, но въпреки това хората са умирали без Свобода. Законът на Свободата се определя от два велики принципа: човек не може да добие Свобода, ако не е възлюбил Истината, ако не я е придобил. Истината трябва да бъде главната цел в живота на човека, към нея той трябва да се стреми. Намерете ли този принцип в себе си, вие ще бъдете свободни.

Ако ти, като търсиш Истината, представляваш сам за себе си цел в живота си, защо са ти хората? Факт е обаче, че човек не живее само за себе си. Всеки човек е разхвърлян между обкръжаващите го хора и какви ли претлитания не стават – милиони жигки се образуват от тия претлитания! Тия жигки са много еластични, не се късат, но само се претлитат.

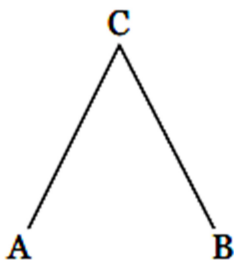

Фиг. 1

Реализирането на смисъла на Живота е Истината. Трябва да бъдете свободни от всички заблуждения. Ако мислите, че всичко можете да направите, вие пак се заблуждавате; и ако мислите, че нищо не можете да направите, вие пак се заблуждавате. Все казват: „Няма човек, който може да ме разбере.“ Знае този човек или не се е родил още, или не сте го срещнали. Трябва да намерите вашата сродна душа или горе на Небето, или долу на Земята. Това съставя смисъла на сегашното ви идване. Все сте А, сродната ви душа е Б; ще дойдете заедно до точката С – най-високата точка на вашия Живот – и вие ще бъдете свободни. Все желаете нещата, докато ги нямате; завладеете ги, имате вече други желания. Следователно нещата, които търсите, трябва да бъдат вечни – извън времето и пространството.

Често запитвате защо са мънотимите в света. – Мънотимите узклават човека, страданията пък го облагородяват – това е закон.

Пъци, което спъва сегашната младеж, е, че те са изгубили посоката на своя живот, станали са много преплитания. Всеки от вас моментно, т. е. временно поне трябва да остане сам, за да реши известна задача. И мънотимите – това са тъкмо тия моменти, когато ние оставаме сами, за да разрешим важни въпроси, изостанали от паметивека. Та когато и вие останете сами, това е най-важният момент за разрешаване на известна задача. След това ще дойдат всичките ви приятели. Срамно е ученикът да се обезсъргава!

Вие трябва да предпочитате смъртта пред робството, трябва да представлявате пример на юначество. Ама че цели да ви затворят, че цели да ви бият – издържайте, не се плашете! Тихо и спокойно застанете – това е Свобода. Без страх! – това правило трябва да приложите. Страхът ранда лъжата, а лъжата – лицемерието. Като ученици, всички трябва да бъдете без лъжа, а да живеете без лъжа, това значи да живеете без страх. Никого не унижавайте дръжите пред себе си, защото ще унижите сами себе си.

От всичко това, което съм ви говорил, приложете поне една стотна част! Погавя ще пристъпя по-нататък, ще навлезем в друга област, дето работят живите сили на Природата.

Вашето съзнание трябва да бъде толкова бързо, че да не причинявате никакви страдания на оръждаващите ви. Това е благородство! Ако аз съм приятел някому в едно отношение, трябва да съм приятел във всички отношения; ако съм неприятел в едно отношение, неприятел съм във всички отношения. Угом обигам Бога, трябва да обигам всички, които Бог обига. Ченикът трябва абсолютно да изпълнява Божия закон! Това го запишете само с крѳвта на вашето съзнание. Това е една светла страница във вашите лекции дотук. От днес обръщам нов лист.

Тайна молитва

– Само светлият път на Мѳдростта води към Истината.

– Тя постоянно ни весели.

Двадесет и първа лекция от Учителя, държана на
9 март 1924 г., София

Движение на енергиите. Закон за поляризиране

– Само светлият път на Мъдростта води към Истината.

– Тя постоянно ни весели.

Размишление

Станете прави и се разредете малко! Ще направим едно упражнение с ръцете. Ще държите в ума си думата Любов. Любовта е проекция навън. После ще държите в ума си думите Радост и Веселие.

Движенията на ръцете упражняват известно влияние върху всички ваши органи и върху вашата воля. Ако движите ръката си съзнателно, може да упражните влияние върху силата на волята си. Да кажем, че някой път сте развълчувани; направете следното движение на ръцете си: турете ръцете си пред гърдите, а после – настрана, като правите с

китките леки трептения. След това поставете ръцете си пред устата. Като направите това упражнение три-четири пъти и мислите върху трите думи, неразположението ви ще мине. Това е едно психологическо лечение, едно психологическо проветряване в човека.

Неразположенията ще дойдат, защото трябва да знаете, че вие сте един фокус, през който минават както слънчевите, тъй и земните енергии. От сутрин до обяд през вас минават слънчевите енергии, които слизат отгоре и отиват към центъра на Земята. Следобяд движението е обратно: земните енергии от центъра на Земята минават през краката ви и отиват към Слънцето. Следователно, ако правите известни движения сутрин или вечер, ще имате различни резултати. Въобще, у някои хора неразположението иде следобяд, понеже тогава през тях минават тегенията от Земята. Вие трябва да знаете как да поляризирате и концентрирате тия сили. Направете това упражнение и оставете тия сили, които идат отдолу, да минават през вас. Вие не ги спирайте; ако ги спрете, ще се подгизните и с това може да създадете цяла катастрофа за себе си – претрачайте тия сили нагоре. Среднощ ще дойде друго тегение. В Природата няма погрешки, а всички погрешки създаваме ние сами от незнание – ние

подпичиваме тия течения и с това създаваме известна неправилност в нашия организъм.

Аз искам всеки от вас да прави тъй упражнение десет дни наред. Когато имате известна мъгнотия, помнете моите думи. Ще произнесете трите думи с движение на ръцете. Дойде ви една мъгнотия; направете това упражнение два-три пъти и си отбележете след колко време е настъпил резултатът – гледайте часовника. Това са математически данни, с които ще работите в бъдеще върху себе си и върху другите. Първият опит ще направите, когато сте развълнувани или неразположени. Това е едно упражнение, което ще възстанови равновесието ви. Ще изговаряте думите Любов, Радост и Веселие – ще имате тия думи като ключове. Буквата Л представлява човека в движение, буквата Р – ръката на човека, а буквата В в този случай изразява човека, който има основа, разбира известни закони. Въобще, когато един човек разреши какъвто и да е въпрос в живота си, той има Веселие, а като спечели нещо, той има Радост. Когато пък вие работите дълго време, изпитвате удоволствие.

Сега всички трябва да си създадете малко усилие да прочитете вашето тяло. Тялото на човека е резултат на Божествената енергия – тя е създавала сегашния човешки организъм. И всички тия мисли,

желания, пориви, които човек проявява, това са сили, които са били ангажирани за създаване на неговия сложен организъм. Някои от тия сили са свършили своята работа, но понеже вие не знаете законите, които ги управляват, те стават спънка в живота ви. Сами по себе си те са извършили една прекрасна работа и, според закона на нашето съзнание, тази сила, която е свършила своята работа, трябва да слезе по-ниско от естеството си и да подеме другите части. Защото всичката материя на тялото ни не е още диференцирана – в него има множество още клетки, които трябва да се повдигнат. Например човекът сега се е поляризирал, енергиите в него вървят към два полуса. В това отношение, ако разгледате човека, ще видите, че той е раздвоен. Всички висши енергии в него работят по направление от D към A , а всички низши енергии работят по направление от D към C – поляризиране става. Изобщо подир обик човек живее от D до C и тогава е неразположен, а сутрин въобще той е радостен, разположен, отива от D към A .

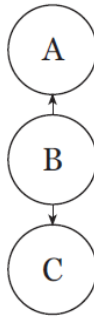

Фиг. 1

Някои от висшите енергии, които първоначално са работили и са свършили своята работа горе в мозъка, трябва да слезат в по-низшите царства на човешкото битие. Сега е епохата, когато човешкият егоизъм играе най-важна роля. Той е един господар в света, но трябва все да отстъпи място на нещо по-възвишено и благородно. В човека сега се създава един център, който се намира още по-високо от А и пред този център енергията на личния егоизъм трябва да отстъпи. Този център хората наричат алтруизъм, разум. Знаги егоизмът трябва да отстъпи място на Божествения разум у човека. Когато ние говорим за Разумния живот, трябва да знаем, че той ще осмисли пътя ни и ще донесе великото щастие. Егоизмът в миналото е свършил една прекрасна работа, но той не може да направи човека щастлив. Не че у него няма желание да направи човека щастлив, но той не разбира законите на човешкото щастие – той дава

на човека толкова, колкото знае. Егоизмът ще ти каже така: „Ти трябва да подчиниш другите хора под краката си, ти трябва да ги заплашиш със сила, с власт.“ Много хубаво, но този егоизъм, както говори на тебе, така говори и на подобните ти. И тогава се заранява в човека една вътрешна борба – това значи зло. Жуй отгастии е така, но този вътрешен принцип на Божественото нагало в Разумния живот казва, че животът има и друго разрешение. Било е време, когато егоизмът е бил необходим, но той е минал в една нова област, дето методите на говеикия егоизъм не намират приложение.

Сега аз говоря на ония ученици, у които се е пробудило Божественото съзнание и които се намират в стълкновение със себе си. Те трябва да влязат в едно ново направление. Яие не ще можете съвършено да унищожите вашия егоизъм, той пак ще остане, само че ще му кажете: „Ти ще отстъпиш мястото си на Божествения разум, ще се подчиниш на него, ще го слушаш!“ И когато говеикият егоизъм разбере това нещо, ще разбере и Божественото, защото той е една разумна сила. Той ще му се подчини и ще стане един от добрите негови слуги. Три сегашния живот всички стъпки произхождат все от мигните чувства. Можем да кажем, че деветдесет и девет на сто от всички стъпки на говеикия живот произтигат все от

личните чувства, а само едно на сто от спънките произтигат от другите чувства в човека.

Съвременните хора говорят, че у човека съществува зло, и затова някои се стремят да изкоренят от себе си това зло. Но какъв начин могат да го изкоренят? – Злото седи само в постъпките на хората. Ето защо всяка лоша постъпка може да се премахне, но онази сила, която е извършила престъплението, е нужна. Ще обясня това нещо: да допуснем, че вие вземате едно малко въгленче и с него запалите една къща. После, като съзнаете злото, което сте направили, казвате: „Ва да нямам подобни изкушения, ще унищожка огъня.“ Питам ви: можете ли да унищожите огъня? Лошото деяние е от огъня наистина, но самият огън вие не можете да унищожите. Друг случай: да допуснем, че вие имате нужда от хляб, гладни сте и за да си го доставите, вие извършвате някакво престъпление, с което се подхлъзвате. След това казвате: „Аз ще унищожка глада, няма повече да ям.“ Мислите ли, че вие можете да унищожите по този начин вашия глад? – Не. Питам ви сега: ако трябва човек да задоволи своя глад, необходимо ли е той да краде? Кражбата произлиза от неразбиране на Божествения закон. Неразбирането е по причина на това, че преди хиляди и милиони години, когато хората на Земята са били малко на брой, всеки е

могъл да се качи на кое да е дърво и да яде свободно от плода му. А сега, понеже хората в света се увеличили и светът се организира, всеки си туря обдмиви телове около оградата и казва: „Кой ти дава право да влизаш в градината ми и да крадеш? Едно време ти имаше право да правиш това, но сега нямаш право да се качваш горе на дървото ми.“ Това са наши порядки, които създават мъчнотии. Ние сме създали такива порядки в своята мисъл, в своите желаниа. Ние сме създали хиляди такива разпореддания, от които сами страдаме. И първото нещо, което ви се налага като на разумни същества, е да премахнете всичките обдмиви телове, които имате около градината си. Вътре в себе си вие няма какво да се пазите. Онзи човек, който най-много се бори против злото, най-много греша – това е закон, който ще имате като правило в живота си. Тогне ли човек да се бори със злото, той се цапа. Не трябва да се борите със злото. Мислете за Любовта, за Доброто, за Истината! Приложете ги и те ще ви помогнат. Никогa не се борете със злото, но турете вместо него Доброто и вижте как ще постъпи то! Не смесвайте вашите погрешки с ония разумни сили, които работят в Живота. Някой път и Господ може да ви изпита – той може да ви туря в специални условия и да ви наблюдава дали

разбирате законите Му, или не. Всеки, който се бори с Бога, ще падне на гръба си.

Вие, младите, трябва да си изработите в бъдеще известни възгледи за Живота. Не само да ги изработите, но отгастите и да ги приложите, за да видите, че тия ваши възгледи имат известно практическо приложение. Например вие решавате да се отнасяте кротко, меко с хората, но излизате вън в обществото и виждате, че не можете да приложите решението си. Защо? Мислите ли, че като кажете, че от днес ще постъпвате кротко, меко, ще можете да постъпвате така? Въз ще ви дам едно изяснение: представете си, че вие сте намислили да посетите някои бедни хора, да им дадете чухеа, и при това знаете, че те са гладни. Казвате си в ума: „Чухеа ще напълня торбата си и ще отида да ги посетя.“ Обаче, като турите тази мисъл в ума си, вие си представяте вече, че вашата торба е пълна, и като станете сутринта, без да проверите дали торбата ви действително е пълна, вземате я и тръгвате, като си казвате: „Вз реших да отида при тия хора с пълна торба и наистина отивам вече.“ Обаче, като отидете при тия бедни хора, погледнете торбата си и я намирате празна. Веднага започват да си мислите кой ли е извадил хляба от торбата. Та вие никакъв хляб не сте туряли! Първото нещо: всеки,

който отива да прави добро, трябва да носи пълна торба с хляб. Следователно не говорете нищо за онази мисъл, която искате да реализирате, не казвайте: „Аз утре ще бъда добър!“ Как ще бъдете добри, в какво седи добротата на човека? Най-мъгният въпрос в света е човек да бъде добър. (– Не зависи ли това от него?) – Не зависи. Онези, който разбира законите, трябва да свърже хората с Живата Природа.

Сега да ви изясня тези закони. Забелязвам, че у вас няма достатъчно концентриране на чума. Когато представя някои работи с чертеш, вам се виждат много лесни. Да, всички работи са лесни в проекция, но когато дойде да се приложат, тогава се виждат мъгни. Например вземете образуването на един триъгълник АВС. Да допуснем, че линиите му се движат; вие можете да кажете, че посоката на това движение е от ляво към дясно. Да, това е едно движение, но едновременно има и второ едно движение – от дясно към ляво. Когато А се движи към В, едновременно и В се движи към С, едновременно и С се движи към А. Тия движения се срещат и у човека, но не в една и съща посока. Закон е: цом се проектира у вас една добра мисъл, нетременно ще се проектира и едно обратно движение. Това ви се вижда като едно противоречие в Живота, но то съществува в Природата. Посейте едно житно зърно

или една ябълкова семка и ще видите, че едновременно в половината от семката се заранжда едно желание, един стремеж нагоре към Слънцето, а в другата половина – друго желание, друг стремеж – надолу. Това става едновременно, това са две противоположни движения – нагоре и надолу. И соковете, които текат в корените и в клоницата, се движат в разни посоки – течението от корените отива към клоницата, а течението от клоницата отива към корените. Така става едно прекръстосване на тия енергии. Същото става и у вас: щом се зароди у вас една добра мисъл, тази мисъл иска да се състи, да си създаде погва – следователно заранжда се едно обратно движение. И онзи, който не разбира закона за възможността да се реализира една мисъл, ако не внимава, може да си създаде известни неприятности.

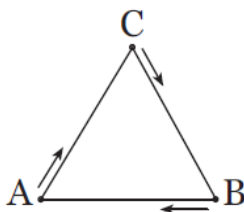

Фиг. 2

Такива противоречия съществуват у всички ви. Някой път аз виждам лицата ви помрачени. Как тъй? – Криво ви е нещо, търсите да намерите някого виноват и казвате: „Аз не трябва да бъда толкова

мучав, ще му дам да разбере!" Какво ще му дадем да разбере? Йогерняването на лицето показва една волева сила – тегение на енергиите към центъра на Земята. Значи в този момент мисва Светлина в човека. Лицето ви е тъмно, очите ви са тъмни, погледът ви е обърнат надолу – който и да дойде при вас, вие казвате: „Оставете ме, аз искам да бъда сам.“ Но след един-два часа, а може би и след един ден дойде ви друго настроение, вие вече излизате със сияещо лице и си казвате: „Аз преминах тази борба.“ Мислите, че сте горе на Небето, лицето ви е светло, весело, казвате: „Свърши се тази борба!“ Да, тя се е свършила за малко. Няма да се минат и дванадесет часа, пак ще дойде мрачното настроение; после пак ще се качите горе – движител се като махало. Искате, не искате, това ще дойде. Такива преживявания са имали всички велики хора – и мъже, и жени, и деца, даже и в животните ги има. Аз съм следил кучетата, котките, воловете – и у тях става поляризиране. Сутрин волът е разположен, погледът му е усмихнат, весел; господарят му се приближава до него, той поближе ръката му. Уди следобед при него – той вече е неразположен, казва: „Не ме бутай, аз съм неразположен.“ Ако е кон, ще те ритне, ще те ухапе. Във всички животни изобщо има такова поляризиране на енергиите. Някой път този

кон може да е втръгнат, но все пак си проявява нрава. Например преди години срещам един полковник със своя вестовой – отиват с флайтон към семинарията, но конят е в таква неразположение на духа, че не иска да върви. Най-после полковникът и вестовоят слизат, потчупват го малко по гърба, помилват го и той тръгва. Качва се отново вестовоят, качва се и полковникът, конят пак спира – пак слизат, галят го, милват го, тръгва. Качва се вестовоят – конят върви, качва се полковникът – конят спира. И най-после полковникът решава да върви пеш. Конят му казва: „Днес ти ще вървиш пеш, не искам да те возя, нищо повече!“ Качват: „Лош нрав има този кон.“ Това е поляризиране – конят казва на полковника: „Днес ти няма да се качваш на флайтона, войника ти ще нося, но тебе не искам да нося.“ Това поляризиране на енергиите аз наричам губене на равновесие. Това състояние дохожда всякога, след като се усъмним. Ти се чувстваш изоставен, като те всички са се обърнали против тебе, казваш: „Аз съм нещастен.“ Чувстваш, че това нямаш, онова нямаш, изпадаш в ред илuzioni, в които няма нито сянка от вероятност. И после, като минат няколко часа, казваш: „Господ поне е с мене.“ И виждаш вече, че всички хора са много добре разположени към теб. Не, и едното състояние не е

вярно, и другото не е вярно – хората са такива, каквито са били и по-рано.

Сега ще наблюдавате нещата и ще се ползвате от тях. Ако вие не можете да приложите тия закони, които ви давам, всичко това ще дойде върху вас. И бъдещата ви работа, и като учители, и като професори, и като лекари или каквито и да е, ще зависи от това вътрешно разбиране на законите. Вие трябва да разбирате естеството на човека, та като го видите, да знаете как да му помогнете. Сега аз се спирам само върху простото проявление на тия сили. Всякога от това поляризиране се образуват много нещастия. Аз не искам да говоря върху отрицателните сили на Природата, но ако вие имате едно отрицателно настроение, ще си отидете с мисълта, че злото в света е силно. Злото е силно по причина на това, че вие го обигате – нищо повече. Обигата към злото му дава сила – злото черпи сили от любовта. Ако ние нямаме любов към известна постъпка, тя не може да съществува. Тази постъпка е силна, понеже ние я обигаме. Ти мразим някого, защото го обигам, и обратно – ти го обигам, защото го мразим. Ти искаш да го заставиш да те обига и казваш: „Аз те обигам и ти трябва да ме обигаш; ако не ме обигаш, аз ще те накарам да ме обигаш.“ Туй насилне е зло. Другият индивид ще изхвърли от

себе си тази енергия; ако е човек, около него се образува особена аура, която създава известна дисхармония между тези две лица.

Ако си представим човека във вид на триъгълник, линиите на този триъгълник се нагупват и около човешкото тяло се образува нещо във вид на рѐжда или във вид на скреж. Ако човек е здрав, тия линии вървят успоредно и изтигат като лъчите на Слънцето – много са красиви. Щом обаче се появи дисхармония в човека, тия линии се нагупват силно на прах като рѐжда и тогава се зараждат разните блести. Някой път тия линии се нагупват в гърдите – заражда се охтика, някой път са в мозъка – мрѐдва дѐската на човека, някой път са в сърцето – получава се удар и т. н. Затова на човека трябва да се създадат големи мъгнотии, за да може този скреж, тази рѐждива кора да се разсипе. Затова именно идат големите страдания в света. Като се разгупи това яйце, пак ще дойде Светлината в съзнанието на човека и той ще се намери в своето нормално състояние. Неразположен си духом; иди до Фитоша, постой там четири-пет часа и се върни – твоеето състояние веднага ще се превърне, ти ще се поляризираш във възходяща степен и ще започнеш да мислиш, че можеш да направиш всичко. Да, ти

можеш да направим всичко това, което е в твоята власт.

Сега между вас трябва да се създаде тази хармония, понеже обещаната работа, която мислите да вършите, зависи от това взаимно разбиране помежду ви. Инак около вас може да се набере такава отрицателна енергия, която ще направи аурата ви непривлекателна. Тези, у които има много такива прегрупвания, отблъскват хората от себе си, а у тези хора, които живеят съобразно Божните закони, има една магнетическа сила, т. е. Божествената сила действа у тях и те са по-привлекателни.

Па първото нещо: вие ще гледате всякога да тъккувате нещата в добър смисъл. Всички сили в Природата по същество са добри, злото е само в тяхното приложение – нищо повече. Знаци вие сте приложили известни Божествени мисли и желания, но Природата, за да ви научи един урок, усилва тия желания у вас, вследствие на което идват тия вътрешни страдания. От тия страдания вие изваждате една поука и казвате, че даден закон е верен. И като научите този закон, ще можете да живеете, дето поискате. Вие искате да живеете на Земята, да бъдете здрави, да имате приятели, да устроите вашето бъдеще, да бъдете полезни на

вашиите близни, но по какъв начин ще постигнете всичко това? Знание ви трябва, разумност трябва да имате. Ако живеете, както сегашните хора, ще имате един живот, подобен на техния, и след двадесет-тридесет години ще кажете: „Не струва да се живее, животът е илзузия, всичко е измама“ и т. н. Това е най-голямото нещастие, което може да ви сполети.

Моето желание е да приложите поне отчасти това, което ви говоря. То ви е потребно, защото най-малко с петдесет на сто ще намалите мъкнотимите, които сега ви се създават от миналото. Аз забелязвам, мнозина от вас започват да забляват. Защо? Аз знам, във вас има дисхармония, набиране на излишна енергия и подпухване. Доиде ли такова нещо, ще духате. Дайте място на всичко, което дойде, пуснете го, но по възможност винаги си казвайте: „Всичко в света работи за добро.“ Травете малки опити със себе си. Има известни задачи, които няма да разрешите лесно.

Не мислете, че тия формули, които ви давам, са лесни за приложение. С формулата, която ви дадох тази вечер (движение на ръцете пред гърдите, настрани, същевременно леко издъхване, третене на ръцете и произнасяне на думите Любов, Радост и Веселие) може да разрешите тридесет на сто от

мгнотимите в живота си, но при изпълнението им има голяма отговорност. Те са и за по-големи мгнотими. В това упражнение няма да ви коства нищо. Колко време ще ви отнеме правенето на добро? – Добро всякога може да правите, при това резултатите му са винаги добри. Сутрин, като направите упражнението, ще имате тридесет на сто подобрене, на обяд – тридесет на сто, и вечер – тридесет на сто – всичко деветдесет на сто; остават само десет на сто от мгнотимите ви. Като имате един резултат от деветдесет на сто, това е достатъчно, но изисква се повече работа. Вие може да кажете: „И без тия упражнения може.“ Може, няма хората не умираат без упражнения? – Умират. Някой ще каже: „Без наука може.“ – Може и без наука, не е лошо, но по-хубаво е човек да живее един съзнателен живот и да участва във великата Любов на Природата, в Радостите на Природата и във Веселието на Природата и да знае защо е дошъл на Земята.

Как разбрахте сега закона за поляризирането? Всяка мисъл, колкото и да е добра, щом се проектира във вас, ще хвърли сянка. Вие трябва да знаете, че се намирате в среда от една гъста материя. Следователно, дето и да проектирате вашата енергия, все ще се образува търкане. Туй търкане е

свързано с вас – каквато и да е вашата мисъл, все ще произведе обратна реакция. И законът е обратен: ако намислите нещо лошо, тази лоша мисъл ще роди нещо обратно във вас, ще роди една добра мисъл. Силите в Природата всякога се балансират: ако започнете от горе на долу или от долу на горе, всякога тия сили се балансират. Ако започнете с положителното, после ще се прояви отрицателното; ако пък започнете с отрицателното, първо ще се прояви то, а после – положителното. Ако започнете с Божественото, пак същото нещо: първо ще се яви Божественото, а после – говешкото, и обратното. Тъй щото, когато сте в неразположение на духа, вижте каква мисъл ще се яви от тъй неразположение. Например неразположен сте, но дойде ви научм да посетите един ваш приятел и го посещавате. Някой ваш приятел е далеч, във Варна, но ви дойде научм за него, цели пет години не сте го виждали; имате ли условия да го посетите, не се бавете, идете във Варна, направете една разходка и ще добиете една отлична опитност. Замислите ли това нещо, веднага ще дойде едно изкълчение, ще си кажете: „Ама аз ще похарча толкова пари!“ Не жалете парите, нито времето, защото времето и парите са дадени за човека, а доброто, което ще направите, струва повече, отколкото времето и парите. Щом ви дойде в чума

една положителна мисъл, изпълнете я. Тък ако дойде в ума ви една отрицателна мисъл, законът е обратен. Да кажем, някой ден ви дойде науч, че имате да вземате пари, и веднага решавате да отидете да си искате парите или да дадете този човек под съд. Дойде ли ви такава мисъл, не отивайте, стойте си въщи, не мърдайте крака си. Задръжте тази мисъл в себе си, без да я реализирате, ден, два, докато ви дойде едно прекрасно настроение. Унаге, отидете ли веднага, непременно ще забъркате такава каша, че с години няма да можете да я оправите. Закон е това – не си мърдай крака, стой цял ден въщи, докато се възстанови твоето равновесие. На другия ден, като ти дойде едно прекрасно настроение, иди при този свой приятел, от когото имаш да взимаш пари, и му кажи: „Приятелю, не се безтокой, работата лесно ще се уреди.“

Това са правила, които трябва да спазвате преди всичко по отношение на себе си. Ако не ги спазвате, в края на краищата вие пак ще ги научите, но по-късно. Чиниите хора се учат от опитността на другите, а тия, които не са научили, се учат от своята опитност. Затова по-добре ползвайте се от опитността един на друг. Така трябва да бъде за учениците, които се учат в един окултен клас. Преимуществото за ученици, които

се учат заедно, е в това да се ползват взаимно от своите опитности. Ако тук не можете да се ползвате, тогава учението ви заедно е безпредметно. Като се наблюдавате, ще видите, че някой е по-опитен в живота, друг е по-търпелив, трети е по-силен в известна област, по-умен, по-съобразителен и т. н. Някой има прозорливост, някой е милостив, някой е смел, решителен. Че това са подбудителни причини – всеки може да ти даде една инжекция, да ти послужи като една подбудителна причина към добро. Ако живееш сам, няма да имаш тия добри влияния. Тази е добрата страна на един клас. Някой казва: „Аз, откакто влязох в този клас, огрубях.“ Не, тогава ти не си разбрал смисъла на класа. В един клас има разнообразни елементи, но това разнообразие е хубаво. Има един закон, по който може да си избирате приятели. Някой ден ще ви посоча как трябва да се нареждате.

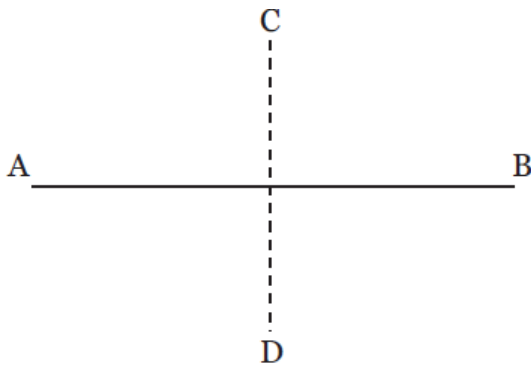

фиг. 2

Има някои от вас, които, ако ги събера на едно място, непременно ще се скарат. Въз изяснявам това нещо тъй: ако съберем лицата А и Б, те не ще могат да се търтят. Ще кажете: „Да ги примирим!“ Не можете да ги примирилите по никой начин, отрицателни сили действат у тях. Лицата А и Б са отрицателни хора и могат да вършат отлична работа, но какво трябва да ги направим, какво им липсва? – Липсва им трето едно лице. Това лице е С – през него ще прекарате А и Б, там и двамата ще се срещнат и ще се погледнат. Но С трябва да седи непременно горе в центъра. Тогава А казва на С: „Кажми на Б, че аз не го обичам, той има такива и такива недъзи.“ Но С е член, казва на Б: „А казва, че те много обича.“ Обаче Б казва: „Въз зная, че той не говори истината.“ После С казва на А: „Знаеш ли, Б казва, че ти си отличен човек.“ Сега С наблюдава отгоре, вижда, че и двамата са недоволни; тогава С се проектира долу в D и изпраща Б в D. Б D се събират D и Б заедно, събират се също С и А и се съгласяват помежду си. Имате след това линията CD, т. е. силата, която примирява противоречията. Знаки тия енергии, които са по-интензивни, трябва да минат през една по-мека среда, за да се смекчат. Въз наригам CD смекчаващи условия в живота. Така например, сърцето е една среда, смекчаваща говорешките

мисли; чувствата на душата пък са среда, смектаваща силите на говежкия Дух. И затова, когато искат да кажат, че някой човек е груб, казват: „Този човек е без сърце и без душа“, не казват, че е без ум. Той може да е умен и силен, но в него няма сърце, няма и душа, той е човек, с когото не може да се живее. Но СД може да живее с този, с когото никой не може да живее. Това не подразбира, че Т и Я нямаат тия меки чувства, но те се намират в едно състояние на зародиш. Меките сили в Природата се намират в зародишно състояние у всекиго. Следователно силите СД са положителни, възходящи сили в Природата – те могат да примерят всичко, а силите Т и Я могат да направят едно отклонение – в тия сили трябва да стане едно прегрупване.

Ето защо в Природата често трябва да става прекръстосване. Това аз обяснявам така: ако някой от вас има продълговато лице, той е мъж, има мотивен темперамент, затова трябва да дружи с човек, който има валесто лице, т. е. човек с по-мек характер. Продълговатите лица са активни, обаче валестите лица може да са натрупани с груба, облезена материя. Я пълните, валести конструкции преобладават кривите линии, а у продълговатите – правите линии. Всички тия линии са силови линии

на енергията. Някои смятат, че лицето трябва да бъде валесто, пълно. Не, не трябва да бъде пълно, но линията на лицето не трябва да бъдат и много вдлъбнати, нито очите много потънали навътре – това е пак една положителна сила. Чужд очите на човека потънат много дълбоко, това показва, че сърцето на този човек се е изхабило. Затова ще се стремите всякога да мислите добро. Не мислете зло за никого и за нищо. Например седите и казвате: „Това е лошо, онова е лошо“, без да знаете, че това зло се отразява и огръбвява самите вас. Не, ако мислите за пороците, които има един човек, трябва да знаете, че те съществуват у всички хора. Тия лоши мисли, желания, стремежи минават през всеки човек, даже най-кроткия човек може да възбудим, да се разгневи. Имаме един велик характер като Христа, но при един момент То виждаме, че взема камшика и изтъква всички из храма навън. Това е една енергия, която се изразява по такъв начин именно. Питам: от чисто окულтно гледище, Христос не можеше ли да внуши на тия хора да излязат вън и без този камшик? – Можеше. Защо тогава Христос употреби този камшик, какво казва Тисанието? Христос удари ли някого с този камшик, или само тъй го вдигна? Някои смятат, че Христос е направил това от слабост. Не, Христос постъпи така не от слабост, но

това е един метод: по този начин Христос им каза: „Ако вие не изпълните Волята Божия, от единия край до другия все ще ви бият.“ И около кого от вас не се е убивал този камшик, и то по всички правила? Във всяка къща все има по един такъв камшик. Камшикът е символ. И когато този камшик се убие около вас, плач и рев ще има, но който не разбира закона, ще каже: „Как, Христос да вземе камшика и да го приложи?“ Христос казва: „Ако вие правите храма Божий твърдице, ще има плач, а не мир в дома ви.“ Какво значи това, че около вас се убива камшик? – Камшикът, това са страданията, с които се означава, че вие не изпълнявате Волята Божия. Камшикът е символ само на дълбоки сърдечни и умствени страдания, които човек преживява. Всеки трябва да разбере Божия закон и да го изпълни.

Божият Дух от хиляди години е работил върху нас и ни е дал един организъм с крака, ръце, мозък, сърце и т. н. Ако ние при сегашния живот не можем да контролираме нашия организъм с неговите сили – този мозък, това сърце, тия нерви, артерии и всички клеткици в него, какво означава тогава? Вие ставате суфрин и нищо не мислите за вашето тяло. Направете една молитва за него. Изпратете вашата мисъл към тялото си – помислете за всички ваши клетки, които влизат в мозъка, в стомаха ви,

помислете за всички живи същества, които работят в него, и им изпратете, както прави един добър господар със слугите си, една мисъл, едно благословение. Насърчете ги, дайте им сили и те ще се зарадват. А вие ставате сутрин и нищо не мислите за тия работници. Мислите за големи работи, но всичките големи работи зависят от тия малки същества. Ами знаете ли какво ще стане, като се откажат да работят клетките на стомаха, на сърцето, на мозъка и канчат: „Няма да работим повече!“ Сърцето започва слабо да тупа и ние казваме: „Сърцето спира!“ Не, изпратете една насърчителна вълна към тия клетки, говорете им – те всичко разбират. Има един Божествен закон, който ги управлява. Насърчете ги, те са съзнателни същества! Бъдете разумни, внимателни към тях, говорете им като един добър господар. Чморите ли се, спрете. Кракът ви заблени например, спрете се, снемете гората си, поразтъркайте малко крака, помислете поотделно за всяка клетка и ще видите, че няма да мине и половин час, и болката на вашия крак ще премине.

Сегашните хора не мислят, че в клетките има съзнание. Не, в тях по някой път има такава интелигентност, каквато хората не предполагат. Здравето ви, способностите ви зависят именно от вашите клетки. Ето защо всяка сутрин пращайте по

една добра вълна към всички ваши клетки. Вегер преди лягане пак им пратете по една добра мисъл и си легнете; като станете сутрин, ще усетите едно особено приятно разположение. Ами те тия клетки са ваши слуги! Те ще кажат: „Нашият господар е направил една реформа в нашия живот, нека му служуваме добре!“ Съвременната оккултна наука доказва това нещо. Гостътват ли хората по този начин, ще продължат живота си с колкото години искат – с десет, петнадесет, двадесет, сто, сто и петдесет, двеста. Ще кажете: „Кой има време да се занимава всяка сутрин с тия малки клеткици, да им праща добри мисли?“ Най-първо ще мислите за тях. Тисанието казва: „Ние сме храм и Бог живее в нас, и всичко в нас е живо.“

Следователно към всичко трябва да гледаме с едно благоговение и да се радваме, че Бог ни е поставил в това тяло; да се радваме, че всички тия малки джунджии, всички тия малки клетки след милиони години ще станат отделни, големи хора като нас. Като ги срещнете, те ще кажат: „Аз те познавам.“ – „Отде?“ – „Едно време живях в тебе.“ – „Де?“ – „В главата ти, и съм много добре запознат с реда и порядъка там.“ Друга клетка ще каже: „Едно време живях в сърцето ти и зная какво чувстваш“, трета клетка ще каже: „Аз пък бях в стомаха ти.“ Всички

клетки ще помнят коя Де е била и ще носят своето знание.

Сега и вие в този клас сте такива малки клетки. И както всички клетки на един организъм съставят едно цяло, така и вие в този клас, па и милиони още хора, съставлявате такива клетки в организма на едно по-разумно Същество. И някой път, като станете сутрин, възприемате отнякъде една добра мисъл. Отде иде тя? – Тъй Същество изпраща своето благословение до вас, като ви казва: „Мир на вас! Тъз ще ви помогна.“ Защо? – Защото ти си в Неговия организъм. И ти се насърши, разположи се. Ти си осигурен, защото живеем в едно тяло, което се управлява от един разумен Дух. Тъй те всички сме осигурени в света – не мислете, че няма сигурност. Дотогава, докато вие живеете разумно и се подчинявате на Божия закон, вашият живот е осигурен.

Сега разбрахте упражнението, нали? Ще го правите десет дни наред – всяка сутрин, всеки обяд и всяка вечер. И ще си отбелязвате какви резултати ще имате – дали, като го направите, веднага ще настъпи промяна в състоянието ви, или след няколко време. Интересни ще бъдат наблюденията ви. Също тъй ще прочувате и закона за поляризирането – той е цяла наука.

- Само светлият път на Мъдростта води към Истината.

- Тя постоянно ни весели.

Двадесет и втора лекция от Учителя, държана на
16 март 1924 г., София

Мощните сили на разумната воля

Сега ще ви дам друга една формула, която ще произнесете всички заедно: „Бог на Любовта не е Бог на мъртвите, а Бог на живите.“

Тайна молитва

Да кажем, че имаме една връзка. Какво представлява тази връзка? – Връзки съществуват само във физическия свят. Но когато една връзка не е направена по всички правила на законите, които съществуват в действащите сили на физическия свят, появява се дисхармония, която създава експлозии. Какво се произвежда при освобождаването на известни елементи от дадени съединения? – Експлозии. Повешкото тяло само по себе си е една природна батерия, и то не от простите, но от сложните батерии. В тази батерия се намират всички видове енергии. То някой път вие мислите, че сте Ангели, нали? Но преди всичко Ангелите се отличават с възвишен ум. Ние нямаме дума, с която да

определим какъв е техният ум. Умът на Ангелите се отличава по това, че в даден момент той контролира всички сили и ги направлява, без да изпуска нищо предвид, докато в отношенията на хората много неща се пренебрегват.

Животът, който се проявява, не се използва правилно – във всеки организъм остават излишни сили. Всяка фаза на Живота носи със себе си тия динамически сили, които или съграждат, или разрушават. Заблудението на съвременните хора седи в това, че те мислят, че всички сили в света са само съграждащи. Не е така, фактите в света показват, че засега силите, които разрушават, са по-силни, по-мощни, отколкото онези, които съграждат. И вследствие на това във вашия живот има повече скърби, отколкото радости; повече разочарования, отколкото очарования. Данже колкото и да сте млади, все имате едно разочарование и някой път казвате: „Не струва да се живее!“ Искате да вземете едно въже, да направите една примка и да я турите на врата си. Разбира се, онзи, който вземе това въже, ще си намери и дърво, на което да се обеси. Знаете ли какъв е произходът на бесенето? Защо трябва хората да турят въже на шията си? Има няколко вида смърт за човека: или ще се обеси, или ще вземе отрова, или ще се мучине с нож, или ще се хвърли от

някоя голяма скала, или ще се удави и т. н. Откъде произтигат тия стремежи у различните хора? Ще кажете: „Този човек не е нормален.“ Не е нормален ли? Ами как му стига чумът на този аномален да вземе въже и да се обеси, или да вземе нож да се промъкне, или да се удави, или да се хвърли от някоя скала, или да се хвърли в огъня да изгори и т. н.? Кой начин ще избере, това се определя от енергиите, които преобладават в него. Ако в него преобладават огнените енергии, те ще го накарат да се хвърли в огъня да изгори – това е мое обяснение; ако енергиите на водата преобладават, тогава те ще го накарат да се хвърли във водата; ако енергиите на сцеплението преобладават, той ще вземе въже да се обеси – той иска да висе, да не падне на земята. Този човек, като чумира, иска да запази тялото си цяло. И в този случай той пак е търговец – обесва тялото си и пак като го спасява, не иска да се хвърли в огъня. Други хора пак се хвърлят от някоя скала. Това са ред психологически моменти у хората.

Защо сега говорим за тия случаи? Полезно е да се говори, защото и във вашия живот по някой път ще се роди мисълта да отидете на някоя скала и да се хвърлите оттам. Който иска да се хвърли от някоя скала, висока около петстотин метра, казва: „Като се хвърля от тая скала, всички вестници ще пишат за

мене." Какво героичество има в това да се хвърли човек от една такава скала? – Тщеславие има тук. Хора, които се хвърлят от канарите, са много тщеславни. Тези пък, които се хвърлят във водата, са скрити натури, обичат да послъхват – те искат някой да не ги знае, затова скриват тялото си във водата, но водата после пак изкарва тялото им навън. Онези пък, които се хвърлят в огъня, те са големи майстори, хитри хора са – те казват: „Да изгори тялото ми, помен да не остане от мен, да нямам вече никакво вземане-даване!“ Аз бих желал някой, който е горял в огъня и после са го извадили, да опише своето психологическо състояние – какви са били неговите преживявания. После да опише в момента, когато се е хвърлял в огъня, какви са били същинските мисли, които е преживял. Много интересни са тия преживявания. Също така е интересно, когато някой се хвърли от високо, да му сложат, без той да знае, една преграда и, едва се хвърлил, да се спре на двадесет метра – такъв човек може добре да опише своите преживявания.

Аз знам такъв един случай с една мома от Шуменско. Там има високи канари, около сто и петдесет-двеста метра. Тази мома била родом от Каспиган. Тя се хвърлила от една такава скала, но роклята ѝ се закачила за два камъка и тя увисва; о

тотам хората я спасяват. Роклята била здрава, тъка на, а не като вашите рокли, слаби, затова я удържала. Като се закачила, цял ден висяла с главата си надолу. И после тя разправяше своето преживяване – какво нещо е да се хвърли човек от скала. Втори път тя вече никога не помислила за хвърляне от скала, казва: „Аз разбрах какво нещо е да се хвърли човек от канафа.“

Та това са сили, които се натрупват във вас, и вие трябва да изучавате законите, по които да разпределяте тия сили, да не остават във вас излишни енергии. Когато вие придобивате знания само от тичеславие, всякога мигните чувства във вас са подбуждителният мотив към това знание. Този мотив е отличен, той е едно благословение, ако вие вървите по естествен път, но ако по този начин вие усилите дейтелността на вашите мигни чувства, ще остане един път, един излишък, който ще внесе едно горчиво чувство в душата ви. След като добиете знанието, вие ще останете недоволни и ще мязате на онзи студент, който като свършил университета, взел диплома си, зарадвал се, че свършил, и казал на майка си: „Свърших вече.“ Майката мислела, че синът ѝ е много радостен, но вечерта той се самоубил. Онези хора, които се самоубиват, не са герои. Това са хора, които не искат да изплатят своята дан гестно и

погтено, те бягат от живота. Но Природата ще ги хване за ухото, ще ги докара в света при още по-тежки условия. Ако и трети път ги хване така, ще им туря още по-тежки бужаи, докато най-после ги накара да платят, каквото дължат, по всички правила на кармическия закон. Все можете да се убивате един, два, три, десет, сто пъти – нищо няма да спечелите, това не е геройство. Ако някой иска да опита това, аз бих го посъветвал да облеге една здрава рокля, като на онази мома от Каспиган, та като се хвърли, да се закачи на нея. Само така ще имате една отлична опитност. Пъй както върви съвременният свят, у всички млади хора в Америка, в Англия, във Франция и навсякъде другаде се заранда едно усилено стремление към самоубийство. У младите има едно желание да се самоубиват или най-малко – да се дуелират. Сега е на мода мъже с мъже, жени с жени да се дуелират.

Като не разбирате още добре законите, все може понякога да си чертаете планове, че в окултната наука ще добиете такава голяма сила – това ще направите, онова ще направите и т. н. Но всяка сила носи след себе си и отговорност. Онези голям търговец, който има един милион или десет милиона лева и ги туря в обръщение, ще има повече работа, отколкото друг някой, който разполага с малко

капитал. Той ще има повече блага, но ще има и по-голяма отговорност, повече неприятности. Плюсът и минусът вървят в Природата заедно. Ако аз напиша числото 5 и туря пред него един минус, какво е това число? (- Отрицателно.) Ако пак туря минуса след 5, какво означава това? (- Това показва, че от 5 ще видим нещо.)

Допуснете сега, че имате една топка с ластик, която може да се тегли надолу и нагоре. Какви резултати ще произведе тя, ако се тегли надолу? Нали децата имат такива топки с ластик? Ако топката отива надолу, ластикът се разтяга, но щом ластикът се свие, топката се връща нагоре в своето първоначално състояние. Допуснете, че едно съзнателно същество тегли тази топка надолу, а друго същество влияе на тази топка отгоре. Ако единият тегли нагоре, а другият – надолу, какво ще стане с нея? (- Ако и двамата теглят с равни сили, тя ще остане на средата.) Песто физическите сили ч човека вземат надмощие над духовните и ако не се задоволят, ч човека се явява едно вътрешно недоволство. Това вътрешно недоволство ще докара ч него раздразнение, гняв, отмищение и т. н. И в Чувствения свят стават подобни процеси. Това се дължи на двете съзнания в човека: едното аз наригам висше съзнание на Чувствения свят, а другото – низше съзнание.

Нижното съзнание произвежда във физическия свят известни резултати, които ние наричаме низши прояви – те произвеждат убийства, кражби и всички видове пороци. Другото влияние на висшето съзнание е възходящо, то произвежда туй, което съгражда, което гради на Земята. Следователно низшите енергии в Чувствения свят произвеждат и низши прояви във физическия свят.

Сега, ако вашият чм е ангажиран, ако долната част на мозъка ви е ангажирана с наблюдения и се интересувате от неща, близки за вашия живот, вие ще бъдете доволни, но ако ви се случи катастрофа, която вие не можете да си обясните, веднага у вас ще се яви чувството на отчаяние. Ще изясня мисълта си: ако вие живеете на третия етаж на една къща и ви каже: „Хвърлете се от прозореца“, как ще направя това? – Запалвам къщата. Яде, като няма откъде да излезете, какво ще направите? – Ще се хвърлите от прозореца и оттамък ще минете. Защо сега ще се хвърлите от прозореца? По-рано не беше разумно да се хвърляте от прозореца, а сега е разумно. Защо? Защото виждаме по-голяма опасност. Да, но по-малката опасност е за предпочитане пред по-голямата. Приложете сега закона. Забележете: малкото нещастие е за предпочитане пред голямото. Ако в живота ви е дошло едно малко страдание, не се

сърдете, защото ще дойде по-голямо. Малкото страдание е да се хвърлите през прозореца, а голямото страдание е да изгорите съвременно. Вие можете да се хвърлите от третия етаж, но ще минете с малко контузване. Ако паднете на пръстите си, ще минете без всякакво контузване. И тъй, не избягвайте страданията в живота си. Един съвет от мене: не отбягвайте естествените страдания! Например, излезе ви един малък цуреи на ръката – не го разтвивайте да се върне назад, но му помогнете да набере, да се увеличи и като набере, пробийте го!

Страхът всякога ранда по-голямо зло. Ако забелеете, не казвайте: „Тази болест да я няма!“ Не, усилете вашата воля, кажете си: „Аз съм по-силен от болестта.“ Как? Аз съм привел дал често следния пример: лекарите казали на една болна жена, че ще умре, но тя си казала: „Не, аз няма да умира, ще живея!“ И наистина, тя станала от леглото и не умряла. В даден случай човек може да бъде по-силен от смъртта. Няма сила в света, по-силна от говешката воля. Вас са ви казали, че човек при известни условия е слаб. Не, по-голяма сила от говешката воля няма – аз разбирам разумно употребената воля. Затова имайте доблестта на тази жена. Не се страхувайте, нито се съмнявайте

в Бюга. Цом се усъмниши в Бюга, в Разумното начало, ти не си вече човек. Ге Бюг е тил за нас в света! Докато тази лампа свети, аз знаа, ге и Слънцето свети; когато лампите и всикийят огън по Земята изгаснат, това показва, ге и Слънцето изгасва. Но докато съществува един огън на Земята, дето и да е той, това показва, ге и Слънцето грее, без разлика на това дали ние го виждаме, или не – това не е важно. Пъй цото, нито един от вас не трябва да губи вярата си в Бюга. Само така вие ще гувствате сила вътре в себе си, ге сте по-горе от всяка мъгнотия. Всяка задача или всеки изпит, колкото и да е мъген, вие сте в състояние с тръфд и постоянство да го преодолеете.

Ще ви приведа един пример за Мохамед: когато той се отгял от делото си, избягал и се скрил в една пещера. След дълбоки размисления най-после той намислил да изпуне идеята си. Въ това време забелязал, ге една мравка се стряла със своя голям товар пред една малка височинка: дойде донякъде – изпуне товара, върне се пак да го вземе – пак го изпуне и т. н. И погнал той да брои колко пъти тази мравка изпунчала товара и се връщала отново да го вземе: един, два, три, гетире, пет, десет, двадесет, седемдесет пъти тази мравка вземала товара си, но той все падал. Цели деветдесет и

Девет пъти се повторило това, докато на стотиния път тя пренесе товара си. Погавя той си казал: „Тко в тази мравка има такова постоянство на волята да пренесе товара си през тази височинка, защо аз да не последвам нейния пример?“ Една мравка спасява неговото положение. Питам ви: ще бъдете ли вие по-слаби от тази мравка? Някой от вас се обезсърчи; питам го: „Ти мислиш ли, че си много интелигентен? Я виж онази мравка, която деветдесет и девет пъти вдига своя товар, а ти още на десетия път се обезсърчаваши!“ Казвам: мравката седи по-горе от тебе, поне в това отношение. Это един пример, който показва, че мравките в своята култура са много интелигентни. В една мравка има голямо постоянство и голяма интелигентност. Тъз съм правил ред наблюдения върху нейната интелигентност. Един ден седя на една пейка, гледам – един паяк си направил мрежа и дебне. Тъз го наблюдавам: по едно време дойде една мравка и паякът веднага я хвана и я внесе в паяжината си. След малко забелязвам една голяма мравя: тига, обикаля около мрежата, дойде до първата нишка, потегли я и я скъса, отиде при втората нишка – и нея скъса, дойде до третата – и нея скъса. Тъй обиколи всичките нишки, скъса цялата мрежа и се влѣкна вътре. Гледам, паякът излезе из

дупката, а тя изнесе първата мравка, жертвата му. Цели двадесет минути наблюдавах тази картина. Казвам: интелигентност има в тази мравка!

Сега, ако някой от вас се е вмъкнал в мрежата на дявола, скъсайте мрежата му, вмъкнете се в нея и той ще избяга през дупката. Някои казват: „Дяволът е много силен.“ Да, но той е много страхлив. Той е силен само в мрежата си – скъсам ли му мрежата, няма го, слаб е вече. Тази мрежа е заблудението, в което вие седите. Дяволът ви казва: „Ти си много слаб същество, ти си роден така, такива са условията на живота, няма смисъл да живееш, от тебе има по-учени, по-силни, ти си беден човек, тегли си един куригул или вземи отрова“, и т. н. Не, ти ще му кажеш: „Аз не съм най-слабият, аз не съм по-слаб от тази мравка, която скъса нишките на паяка, аз не съм по-слаб от онази мравка, която се връща деветдесет и девет пъти за товара си, докато най-после го изнесе – аз съм толкова сръбен, поне колкото и тя.“ Ето ви един морал от низието царство. Само при такива условия вие можете да си пробиете път в Божествения живот.

Някои от вас искат да им помагат. Нали във всяка армия най-напред върви една малка част, а всички други са тил след нея? Първата част, която

върви напред да пробива път, ще бъдеш ти. Някой казва: „Аз искам да бъда генерал.“ Хубаво, тогава ти върви напред, аз ще вървя след тебе. Ти имаш един хубав нож, извади го – ти напред, аз подире ти! Казваш: „Не, не искам да вървя напред.“ Нали искам да станеш генерал, да получавам десет хиляди левгета? Казват: „Те са мъртви левове, не са живи.“ Ами защо трябва човек да се плаши от лева? Тези левове не са от онези, големите, които живеят по горите – това са малки сребърни левгета. При това ще извадиш ножа и ще кажеш: „Аз ви заповядвам сега да изпълните моята воля!“ И знаете ли какво ще стане? – Вашата полиця ще се плати непременно. На смелите хора, на хората без страх винаги се помага. От Невидимия свят като видят, че си много смел, решителен, като видят един герой пред себе си, те казват: „Ние ще му помогнем, ще го кредитираме.“ Цом някой е страхлив, те не искат и да знаят за него. В Америка един бедняк, но герой човек, се качва на едно здание от тридесет и пет етажка да туря на върха му едно знаме, събират се наоколо хора да го гледат. Качва се той по една скаля, туря знамето и като слиза, един американец му дава двадесет хиляди долара възнаграждение. Но на кого се дава таква възнаграждение? – На смелия. Същият закон е и в Духовния свят: когато вие сте

смели и решителни при някоя мъгнотия, непременно ще се яви някой, който ще ви услужи. Но плашете ли се, ще кажат: „Оставете този страхливец да си върви, той не заслужава никаква помощ!“ Такъв е великият окултен закон. „Ще кажете: „Ние не можем да бъдем смели.“ Там е лъжата – всички сте смели. Смелостта на човека не седи в свиването на устата. Не, смелият човек е тих и спокоен, както хубавото време може да бъде тихо и спокойно. Даже и най-нежните, най-тихите и спокойни хора могат да бъдат и най-смели. И едно дете може да бъде смело и силно – то може тихо и спокойно да посрещне мъгнотиите; и много пъти то стои по-горе от един голям герой.

Тихи и спокойни трябва да бъдете и вие, като същевременно впрегнете чума си на работа. Няма мъгнотия, по-силна от моята воля. Може да попитате няма ли изключение. – Няма. Въз ви казах: говеищата душа е плод на Божията Любов – тъй, което е родено от Любовта, е над всичко отгоре. Този човек, който не схваща това, заслужава да бъде роб, а който разбира това, той е свободен. Следователно Свободата седи в това, да си кажете, че вашата воля стои по-горе от всички мъгнотии в света. Въз няма да ви освободя от мъгнотиите, Природата също тъй няма да ви освободи от мъгнотии, от страдания,

защото те са нарочно създадени да усилят вашата воля. Уол произнасяте формулата, която ви казах в началото, Природата казва: „Върви напред, аз ще те подкрепям!“ И тя застава като тил зад вас, пази ви.

Сега да не мислите, че това е само настрънение. Не, това са закони, които употребяват всички окултни ученици. И вие трябва да ги употребите, когато дойдете до изпитанията. Мнозина от вас ще дойдат до изпитанията. Вие ще кажете: „Изпитанията ще ни дойдат, понеже влязохме в този път.“ Не мислете така, и без да сте влезли в този път, те пак ще дойдат. Питам: как ще обясните страданията на онзи заек в гората, когато някой вдигне пущиката отгоре му? Защо му е дошло това страдание, защото е влязъл в Окултната школа ли? Ами онзи вол, когото колят, защо страда, защото е в Школата ли? Ами защо колят онази кокошка, защото е ученичка в Окултната школа ли? Смейни са някои, като казват, че страданията им идват, защото са влезли в този път. Не, тия страдания дойдоха, защото не бяхте в пътя, те са резултат на това, че не сте били в истинския път. И ако в бъдеще вървите правилно, всички тия аномалности ще изгезнат. Болестите, препястванията, сиромашията и т. н. са резултат на миналото.

Някой казва: „Аз ще напусна Школата.“ Казвам: тогава ще отидете в курника. – „Нищо, там ни беше много добре.“ То е друга измама – добре е само на онзи човек, който познава законите на Природата. И желанието на Божествения свят е да ви осветли в пътя – да бъдете смели и решителни и да знаете, че има един обект в света, който никога не се мени. Единственото реално нещо в света, което съществува, е Любовта. Тя е един обект, който никога не се изменя. Независимо от това дали вие виждате този обект, или не, той съществува всякога един и същ. Като вървате в този обект, вие ще опитате неговата мощна сила. Вложете вяра в този обект, за да видите силата му.

За новото мото, което ви дадох тази вечер, няма да разправяте навън, но ще го пазите в себе си като священо правило. Ще си кажете: „Бог на Любовта не е Бог на мъртвите, но Бог на живите.“ То-нататък: „Аз съм жив и този Бог е в мен, а щом е мой Бог, с него мога да направя всичко.“ Кажете така и всичко друго оставете настрана! – „Ама дали ще ме послуша?“ Щом допуснете в себе си всички отрицателни мисли и настроения, вътрешът е свършен. Никаква друга философия! Философствам ли, ти не можеш да изпълниш Волята Божия. Смел ли си, без да философствам, без никакво съмнение, ти

вървеш напред, победата всякога ще бъде твоя. Аз не казвам, че няма да дойдат страданията. Някой път лицето ви ще се проточи, сълзи ще потекат. Ние не искаме човек да изсъхне съвсем. Че аз на сълзите именно се радвам – като плаче някой, аз се радвам тъй, както се радвам на един извор, от който постоянно блика, извира чиста кристална вода. Някой казва: „Не съжалявам ли тази сестра, като плаче?“ Казвам: тя е отлична сестричка, аз се радвам, че тя плаче. Аз съжалявам онази сестра, която не може да плаче. Казва ми някой: „Тя страда много!“ – Още повече се радвам, тази сестра е много положителна – това са ония творчески сили в нея, които градят, тя има голям капитал. Ние облажаваме онези, които плачат; ние облажаваме онези, които страдат – тъй седи законът. И да ви се проточи лицето, това е приятното. Проточеното лице на някой човек често пъти е по-приятно от веселото, понеже имаш пред себе си един човек, който ти се изявява какъв е. Някой казва: „Аз съм много лош човек.“ Казвам: радвам се, че се изповядваш. Ти сега признаваш, че в касата си нямаш нищо, а по-рано казваше, че имаш. Касата може да се натълни, може и да се изпразни. Всички хора, всички същества в света имат страдания, няма живо същество, което да не е подложено на известни страдания. И специални страдания има сега в

света. Бялата раса е подложена на един специален вътрешен изпит и понеже вие влизате като членове на тази раса, и вие имате това страдание, но то няма да трае дълго време.

И тъй, ще бъдете герои да минете направо през огъня! Не казвам, че трябва да се страхувате, но трябва да знаете, че през огън ще минете. Нами сте гели „Феликите посветени“ и знаете какви са изпитанията на онзи ученик в пирамидата? – Първо е минал през огъня, после – през пропастта, след това – през водата, и най-после е преминал през онази стаилка, в която има голяма чаша с нектар. Значи той е минал четири изпита. И за вас ще дойдат изпитиите. Вие започвате вече – вътре в пирамидата сте. Първо започвате с огъня, а зад вас вратата е затворена. Пред вас има една огнена пещ. Ще минете през огъня и ще кажете: „Що ми трябваше да влизам в тази дупка?“ Казвам: беше вече, влязохте, вратата е затворена, сега напред – нищо повече! Смелост, напред! – И ще излезете на другата страна здрави и чисти. Като излезете, ще се зарадвате и ще кажете: „Придобих отлично познание благодарение на това, че минах по този отлигнен път.“ Значи няма какво да се страхувате, напред!

Следния път ще пишете върху темата: „Възможностите на човешката душа.“ Всеки ще пише тъй, както разбира. Темата е малко замъглена, но ще мислите върху нея. Сега, ако държите правилото да кажете в себе си, че вашата воля седи над всички мънотии, вие ще имате в себе си хармония. И когато прилагате това правило, ще произнасяте новата формула. След това ще си кажете: „Нашата воля е по-силна от всяка мънотия!“

Пайна молитва

Бог на Любовта не е Бог на мъртвите, а Бог на живите.

Двадесет и трета лекция от Учителя, държана
на 23 март 1924 г., София

Добрите навици. Разумното сърце

Бог на Любовта не е Бог на мъртвите, а Бог на живите.

Размишление

Прогетоха се пет от темите „Възможностите на душата“.

Аз ще ви задам следния въпрос: при сегашните условия, при които живеете, кое е най-важното нещо за вас? Не какво мислите, но кое е най-важното, най-същественото? Вие можете да разисквате помежду си по този въпрос. Аз ще ви хвърля малко светлина. Досега аз съм се занимавал с вашия чм и виждам резултат в чмственото ви развитие. Отсега нататък искам да се занимавам с Разумното ви сърце – не със сърцето изобщо, а с Разумното сърце на човека. Пък Разумно сърце е душата на всички човешки прояви. Всяко желание, зародено в душата на човека, придобива ценност.

При сегашните условия например всички все проявяват голяма индивидуалност и самостоятелност, която се изразява в концентриране на вниманието ви към вашето лично "Аз". И ако външната среда, т. е. онези хора, които ви заобикалят, не са в хармония с вас, все се дразните. Всеки от вас е готов да се докажи, да се обиди за най-малкото нещо. И всеки от вас минава за една норма, т. е. като че ли целият свят трябва да се управлява, според както той мисли. Тъй са вложени нещата във вашия малък свят. Но тъй мислят и всички останали хора. Обаче това положение всякога довежда хората до конфликт и дълго време те трябва да се търкат, докато се изгладят тия грапавини между тях. Двама души, като се бият, после стават добри приятели. Човек има друга една страна, аз я наричам проява на Разумното сърце: човек схваща, че и другите същества около него имат същите права, каквито и той. Ако ти извоюваш тяхното право, и твоего право ще е извоювано. Допуснете например, че имате пред себе си едно пиано; тъй пиано има стойност дотогава, докато всички клавиши се намират в известно математическо съотношение, така че тоновете да си помагат един на друг. Ако един тон каже: „Аз взех известно решение, днес ще звуча един-два тона по-

ниско", какво ще стане с него? Чтфе и друг тон ще каже: „И аз имам особено мнение, днес ще звуча един-два тона по-високо.“ Това пиано ще има ли веќе ценност? – Няма да има. Погава трябва да викаме акардьор да нагласи тоя и она клавиши, докато най-после каже, че пианото е хубаво направено. Ако ми не, ще трябва да го заменим с друго пиано.

Това именно върши при сегашните условия говешкият чм. Той е търговец, но търговията не урежда живота. Мислите ли, че ако хората имат за вас добро мнение, ще ви направят по-добри? Дие ще кажете: „Ние ще влезем в противоречие с она твърдения, че трябва да мислим добро за хората.“ Добро, но ако вие концентрирате мисълта си към един вълк и мислите, че той е добър, че няма да дави овцете, ще изправи ли той своето поведение? – Не, той е вълк и вълк ще си остане, той е изработил вългата природа в себе си и не може да се откаже от нея. Дременно, от страх той може да покаже, че се е морализирал, но страхът не е морал. Моралността представлява обработка на Разумното сърце.

Следователно, за да има човек морал в себе си, това е плод на неговото Разумно сърце, което е придобило известна опитност, извадило е известни максими за себе си, приложило ги е и ние ги

наричаме естествени навици на човека. Например някой човек казва: „Аз не вървам в никакво добро, в никакъв Господ“, обаче от миналото си той носи в себе си един добър навик и всякога постъпва добре. Казва за някого: „Този човек е лош, ще му сматна главата“, но вижда по едно време, че същият човек се дави, хвърля се веднага във водата и го спасява. Защо? – И той не знае. Той има добри навици, придобити от неговото Разумно сърце. Казвам: този човек има една неправилна философия, едно неправилно схващане на нещата, а постъпва правилно, без да разсъждава. На другата страна някой ви говори за Бюга, че хората трябва да се жертват, и т. н.; казвате: „Отмислен човек е този!“ Обаче в същия момент няколко апаши ви нападат, той си грабва шапката и пръв офейква – никакъв го няма. Титам има ли у този човек морал – Няма. Той ви оставя сам и избягва. Или пък, ако види, че някой човек се дави, той ще отиде да търси въже или друг човек, който знае да плува, за да го спаси. Но докато намери такъв човек, докато търси въже, онзи ще се удави. В този човек няма разумен навик – той има права мисъл, но няма прави действия.

Ето защо вие трябва да бъдете внимателни, за да видите какви навици са вложени във вашето сърце. Направете един преглед, за да видите има

ми ч вас разумни навици. Например тук вие сте ученици, нали? Да допуснем, че някоя сестра отива при един брат и му каже нещо, но той махне с ръка и си отминава; какво означава това? – Това е лош навик. Защо досега той е идеализирал сестрата, а като дойде тя при него, той махва с ръка? – Това е един нера разумен навик. Тази сестра, като дойде при тебе, ти трябва да я посрещнеш внимателно, да я изслушаш благородно. Ако има някаква погрешка, ще ѝ кажеш право, без грубост. „Аз мисля, че на еди-кое си място ти имаш една малка погрешка. Аз тъй мисля: според мен, ти имаш една малка погрешка, тази погрешка не ще бъде полезна в практическия ти живот.“ Това е разумното проявление на вашето сърце. Каква полза, ако вие, като се събирате в един клас, не можете да предизвикате помежду си тия благородни гертти? От вас не се изисква да правите невъзможни неща – вие трябва да предизвикате във вас всички ония благородни навици и да им дадете място, възможност, както земеделецът, да растат и да се развиват правилно. „Ще дойдат и противодействията, от които може да изгубите присъствието на духа си, но веднага ще се коригирате – там е силата на говека. Ти може да кажеш: „Аз не мога да се повдигна.“ Не, можеш да се повдигнеш.

Па всички трябва да се стремите да предизвикате проявление на разумното във вас. Благородните обноси – това е най-хубавото и най-красивото, което вие можете да създадете в училището. То ще ви даде подтик за разумно развиване, защото неразумните прояви на човека спъват неговия ум. Човек може да е много талантлив в началото, но в края на краищата неразумните прояви ще го спънат. Те са като малки гервейгета, които влизат в корените, прегризват ги и цялото дърво изсъхва. Следователно вие трябва да контролирате всеки лош навик в себе си – не всички навизи изведнъж, но един по един. Хвани един от тия навизи с щипците си – ще го спиртосам ли, в някое шишенце ли ще го турим, но наблюдавай го и виж при какви случаи се проявява. Изучавайте вашите лоши и добри навизи и вижте при какви условия се проявяват разумните навизи.

Разбира се, ако вие бяхте в отношенията си задкушевни, съвършено организирани, или ако представлявахте едно пиано, съвършено нагласено, авторът на Божествения свят би свирил много хубаво на него. Но сега вас ви нагласяват, турят ви като жици на това пиано и всеки образува един особен тон. Акордьорът ще дойде и ще ви нагласи. Ако ти се подчиниш на Божествения закон, ще станеш един

Божествен тон и всички останали клавиши ще работят за твоето повдигане. Тъзи наригам Разумност на сърцето. Когато някой от вас падне духом, не отивайте да го утешавате палмативно, но влезте дълбоко в душата му и узнайте неговите страдания. Ако вие можете да влезете в положението на някого, без да му говорите, и можете да му помогнете и да облекчите неговите страдания, добре. Някой път вие може да му говорите много красиви думи и да го оскърбите повече. Има хора, на които колкото повече говорим, по-лоши стават, а понякога, когато ние мълчим, те повече се утешават.

Сега от вас се изискват добри навици. Без тях никакъв морал не може да се подкрепя. Говек трябва да бъде смел, да владее страха, да не трепва, да бъде безстрашен говек. Представете си, че пътувате в гората и между камъните някъде виждате една малка змия и хуквате да бягате. Тя не иде към вас, но вие бягате. Цюм бягате вие, и тя погва да бяга към вас. Не, говек не трябва да се стряска от нищо. Ще се спрете, ще вземете една разумна позиция и ще повикате вашето Разумно сърце. То казва, че в света има разумност и всички добри прояви са разумни, а всички лоши прояви на говека са извън природните закони. Всички разумни прояви са съобразно природните закони. За тях има една руска

поговорка, която казва: „И в безпорядък е поря̀док.“ Но тази поговорка не е още заради вас. Ако поставите вашия живот въз основа на тази поговорка – и в безпорядък да виждате поря̀док, това е една велика философия. Най-първо вие ще изучавате философията за поря̀дка в Природата, а след като свършите този курс, тогава ще изучавате философията, че и в безпорядък има поря̀док. Тази втора философия е за великите, за гениалните хора. Във тази фаза на Живота, в която се намирате, ще изучавате разумните прояви на човешкото сърце в неговия ежедневен живот. Слуга сте някъде или студент, или заемате друга някоя длъжност – във всеки даден случай постъпвайте според Разумното си сърце. Като видите, че някой се дави, сърцето ви трябва да трепне – не да го съжалявате, но да потърсите начин как да му помогнете, как да извадите този човек из водата. Но така трябва да помагате, че да не се удавите и вие. Човек, който се подчинява на разумните прояви на сърцето, никога не прави погрешки. Това е закон. Всяка разумна проява е един Божествен момент в човека. Във това правило може да има изключения на сто милиона едно. Досега аз още не съм намерил изключение; възможно е да има, допущам и това, но аз знам едно: в проявите на Божественото, на Разумното сърце, няма изключения.

Ако искаш да помогнеш на човек, който се дави, ти ще го избавиш.

Ще ви приведа една случка от живота, за да видите, че разумното работи в света по какъвто и да е начин. Ставам рано една сутрин и отивам на морския бряг до варненските лозя. Морето беше доста развълнувано и аз го наблюдавах. Гледам, един човек съблгна дрехите си и се хвърля в морето; аз мисля, че знае да плува. По едно време гувам, че той вика, иска помощ. Аз се съсредоточих, свързах се с него, влязох в съзнанието му и казах: „В твоеето Разумно сърце ти знаеш да плуваш!“ И той придоби присъствие на духа, окурани се, страхът излезна от него и след малко той излезе над водата, запогна да плува – излезе на брега. Казах му тогава: „Иди си със здраве и още един път не влизай в морето, когато е бурно.“ Ако аз се бях затигал да търся външе, той щеше да се удави. Мъгнотията е там как да се свържете с този закон. Ако помагате някому с безтокойствие и съмнение, вие сами ще се забатачите. Когато искате, всякога можете да помагате – да помагате, това е навик. Помагате ли, ще запазите присъствието на духа си. Не само аз мога да помагам, и вие можете да помагате. Когато помагам, аз не работя със своя ум, не философствам. Силата на човека седи в друго нещо – в даден случай

човек трябва да излезе вън от себе си, нищо повече!
Разумното сърце има сили да направи нещата по-
леки, да разшири техния обем.

И тъй, вие трябва да работите за създаване на
добри навици във вас. Не казвам, че трябва да учите
някой нов морал, но приложете този, който имате –
този морал е заложен у вас. Сега вие се спъвате,
защото искате да вложите в себе си нови навици.
Вие имате много добри навици, само трябва да ги
извикате да се проявят. Например всички имате
навик да проявявате силна воля. Как мислите, в
какво седи силната воля? Като кажем „човек със силна
воля“, светът разбира неотстъпчив човек, който
каквото пожелае, прави го. Да, така е, който има
физически сили, може да направи всичко физическо;
който има силен ум, може да направи, каквото иска,
в Чувствения свят, но всичко това още не е силна
воля. Тод силна воля според Божествения закон се
разбира човек да може да запази всички придобити
резултати от добри деяния не само за кратко време,
но завинаги, и да станат плът от неговата плът
и кръв от неговата кръв. Всяка разумна постъпка у
човека влиза като една малка тухла в неговото
здание. Знаги и всяка разумна постъпка влиза като
градиво в общия човешки живот.

Мнозина от вас сте неразположени духом, нервни, само поради това, че не предизвиквате у вас проявите на Разумното сърце. Когато заговори то, вие си казвате: „Ти не слушай сърцето си, а слушай ума си!“ Не, най-първо човек трябва да слуша Разумното си сърце, а след това своя ум. Например искате да знаете дали идущия понеделник времето ще бъде хубаво, или не; погвате да разсъждавате с ума си и след като разсъждавате дълго време, определяте какво ще бъде времето; записвате си това и като дойде понеделник, проверявате. Дохожда понеделник и времето не излиза, според както сте определили – дали дъжд. Или вие казвате: „В понеделник Слънцето ще грее“, но няма слънце. Тогава софистът ще дойде у вас и ще кажете: „Да, но еди-къде си грее слънце.“ Разбира се, че Слънцето грее някъде, но това не е философия. Аз ви питам тук, в София, времето хубаво ли ще бъде от сутринта до вечерта; вие казвате, че ще бъде хубаво, но като дойде денят, не излиза хубаво. Ако попитате вашето Разумно сърце дали времето в понеделник ще бъде хубаво и не мислите повече върху този въпрос, като се оставите в положението на онзи философ, който уповава само на очите си, вие ще си отговорите точно. Оставете светлината свободно да пада върху очите ви и тогава ще дойде нейното психическо отражение. Ако в

понеделник времето ще бъде отлично, вие щом се оставите в това пасивно положение на мисълта, ще усетите под лъжицката си едно приятно разположение, без никакво раздвояване – тъй показва, че времето ще бъде хубаво. Обаче ако усетите на това място едно малко стягане, времето ще бъде лошо – нищо повече. Може да направите този опит веднъж, два, три и повече пъти. Може да направите и ред други опити. Срећнете един човек; запитайте се: „Мога ли да живея добре с този човек?“ Като запитате тъй Разумното си сърце и нещо ви стяга, сърцето ви подсказва, че този човек няма добри навици и не ще можете да живеете с него. Този човек не е лош, но не е предизвикал своите добри навици. На друго място пък сърцето ще ти каже: „Ти можеш да живееш с този човек“, и ти чувстваш едно приятно разположение. Каквото ти каже Разумното сърце, неговата дума е вярна.

Сега вие, като изследвате тия работи, почват да се плашите да ще му излезе крайт. Този страх в дадения случай показва, че този индивид не е предизвикал своите добри навици. Следователно ние трябва да бъдем като онзи разумен човек, на когото като дават въже, той пита: „Това въже здраво ли е?“ Ето че ще употребите своя ум. Казват му: „Здраво е това въже, отлично е.“ Аз имам ум, казвам:

„Добре, сам ще опитам въжето“, турям въжето на един колец и казвам на един приятел: „Хайде и двамата ще теглим въжето – да видим ще се скъса ли, или не.“ Теглим – не се къса. Товикваме трети, четвърти и т. н. Защо? – Искам да спусна някого долу в кладенеца, та въжето трябва да бъде здраво. Теглим четирима, петима, шестима и повече души, но въжето не се къса – значи това въже е здраво. С него мога да спусна когото и да е в кладенеца и то няма да се скъса, но ако аз сам потегля въжето и се скъса, никого не пуцам в кладенеца с него – това са сегашните опити. В това отношение за нещата, които можем да опитаме, ще употребим говешикия ум, но за неща, които не можем да проверим по този начин, ние ще употребим нашето Разумно сърце. И каквито сведения ни даде Разумното сърце в дадения случай, тъй трябва да постъпим, без никакво изключение. Какже ли ти например Разумното сърце: „Вздържай се“, ще се въздържаши. Направи това – направи го, без да мислиш повече, последствията ще бъдат всякога добри! Токосебаме ли се, какже ли ти Разумното сърце нещо и ти не го извършиши, ще почувстваши, че си направил погрешка.

Та гледайте да предизвикате добрите навизи в себе си – по това ще се отмигавате и пред външния, и пред вътрешния свят. Само чрез добрите навизи

на сърцето вие ще имате един сносен живот, защото условията, при които живеете сега, са доста груби. Дори и чуждите, които се подчиняват на този вътрешен закон, на своето Разумно сърце, някои път работите им се оправят много по-добре, отколкото говеешките. Сега аз ви казвам, че без тази подготовка на вашите добри навици, знанието, което придобивате, не ще можете да го използвате разумно. Вие ще мязате на един богат син, чуждото моралният устой е слаб и затова наследството, което ще вземе от баща си, ще го употреби за зло – както за самия себе си, тъй и за околните.

Чуждите ви трябва да се прояви разумното. Във всички вас има много добри навици, но ще трябва само да ги предизвикате. Давид казва: „Размислих в сърцето си.“ Затуй при сегашните условия на живота разумните сили на Природата лекуват хората чрез страданията. Те изолират човека, за да проникне дълбоко в сърцето си и да се обърне към Доброто, което от хиляди години е заложено в него, за да започне да прилага тия добри навици за своето развитие. Само така вие ще можете да станете самостоятелни, вътрешно свободни, да не губите присъствие на духа. Отвън бурите може да ви засягат, да ви моят като параход тук на една, тук на друга страна, но тия вълни никога няма да

влязат вътре и да ви засегнат – вашият кораб ще мине от единия бряг на другия безопасно. Но ако вие не упоавате на добрите навици във вас, много пречки и спънки ще ви постигнат.

Сега аз ви говоря това, защото виждам ученици в света, които, без да са следвали някоя оккултна школа, употребяват своите добри навици, а учениците от Оккултната школа често не употребяват своите добри навици. Те мислят, че като са в Оккултната школа, някоя друга сила ще ги упъти към тия добри навици. Не, те са заложени в тях и учениците сами трябва да ги разработват. Всеки сам трябва да разработва своето вътрешно богатство. Чо се отнася до погрешките, които правите, до вашия темперамент, до лошото ви разположение, до лошите ви мисли, тия неща ги минават всички хора – няма човек в света, който да не ги е минал. Като четете псалмите на Давид, ще видите как един пророк се оплаква, че станал посмешище на всички, как бил атакуван от лошите духове – отвън и отвътре. Но в него имало едно: той винаги упоавал на своите добри навици и във всички свои борби е преминал благополучно от единия бряг на другия.

Затова, когато дойдат изпитанията в живота ви, няма да губите присъствието на духа, а ще бъдете разположени. Ако във време на мъчнотии не

можете да приложите един добър навик, кога ще го употребите? Ако не ми помогнете, кога то имам нужда, кога забогатяя ли ще ми помогнете? Тогава нямам нужда от вас. Мислите ли, че тогава ще свържете приятелство с мене? – Не, приятелство, свързано във време на богатство, трае ден и половина, а приятелство, свързано при най-мъжни условия, трае завинаги. Ако вие избавите един човек, който се дави, той ще ви бъде признателен през целия си живот; ако вие избавите някого, който е бил на брега, но е замислял да прекрати своя живот, той също ще ви бъде благодарен. Там седят добрите навици, там ще се покаже и вашето богатство. Вие можете да философствате, колкото искате, това няма да ви ползва. Трябва да търсите нуждаещите се и да им помагате навреме.

В това отношение може да бъдете добри работници, смели и решителни, защото знанието, което имате сега тук, е достатъчно пред съвременното знание в света. Жениният свят при вашето знание е в положение на невенци хора, но в друго отношение те имат голяма смелост. Женините хора са по-смели, по-решителни, а учениците на Оккултната школа казват понякога: „Ние ще отстъпим!“ Ако отстъпите по своите добри навици, по дух, разбирам, но ако отстъпите поради

материални подбуждения, вие ще останете последен човек в света. Казват: „За да не се карам с този човек, ще отстъпя.“ На такъв човек, който отстъпва от принципите си, кажи: „Приятелю, твоята постъпка в дадения случай не е права. Аз те моля като приятел, недей отстъпва!“ Тък ако желанието, което той има, е право и благородно, и десет души да му са в опозиция, кажете: „Не, аз съм с него, на неговата страна съм, ще го поддържам.“ Подкрепете го в доброто – това е добрият навик. Това подразбираме в средните векове да бъдем рицар, кавалер. Да бъдем рицар, значи да имам морална доблест, да постъпвам в даден случай според добрите си навици, за доброто на околжаващите. То такъв начин ще се повдигнете в собствените си очи.

Сега мнозина от вас не вярват на себе си. Щом ви турят на изпит, вие погватте да се колебаете. И някои ме питат дали ще успеят, или не. Казвам: ще ви турим на въжето, ще теглим и ще ви опитаме. Ако десет души те теглят и ти устоиш, въжето ти не се къса, ще устоиш и на изпитанията, но ако само аз те потегля и въжето ти се скъса, казвам: не можем да устоиш. Вътрешност обича с вас не седи така – ако искате, може да устоите.

Преди време във вестниците се изнесе, че съм казал, че всяка истина е наполовина истина и всяка лъжа е наполовина лъжа. Какво се разбира под тая дума? – Законът е следният: в даден момент аз имам възможност да кажа и Истината, и лъжата – колкото имам възможност да кажа Истината, толкова имам възможност да кажа и лъжата. Аз съм господар на положението, от мен зависи какво да кажа. Това не значи, че след като съм казал Истината, тя не е върна. Човек може да каже една лъжа и да я обвие в една истина, а може да каже една истина и да я обвие в една лъжа – тогава тази лъжа е практична. Често лекарите обвиват горчиви хапове в сладка обвивка и болният, като хапне, казва: „Сладичко е“, но после му става горчиво. Този хап отвън е сладък, а отвътре – горчив. Законът е такъв: в даден случай човек има толкова условия да каже Истината, колкото и да я откаже; в даден случай човек може да направи и добро, и зло – това са възможности. Следователно в това, да се избере възможността на Доброто и възможността на Истината, седи силата на човека. Значи Бог ти е дал един закон, според който да постъпваш – едновременно ти разполагаш и с Истината, и с лъжата. Ако подчиниш лъжата на Истината, ти си си мощен човек; ако подчиниш злото на Доброто, ти си

моцен човек; ако подгиним неправдата на Истината, ти си моцен човек; ако подгиним глупостта на Мъдростта, ти си моцен човек; ако подгиним омразата на Любовта, ти си моцен човек. И обратно – всеки може да стане играчка на съдбата: щом подгиним Истината на лъжата, Истината на неправдата, Доброто на злото, ти ще станем един изсъхнал лист. И този лист ще се мести от място на място. Ти не можеш да кажеш, че твоята съдба е била такава. В дадения случай Бог те е поставил на изпит, казва: „От теб зависи, аз ще те изпитам.“ Ти имаш толкова възможности за Доброто, колкото и за злото – ти си господар, ти можеш да постъпиш, както искаш.

И тъй, избягайте своите разумни навици и приложете този велик закон за духовните работи без никакво разсъждение – само така ще имате отлични резултати. Бъдете уверени, че щом почнете да се колебаете и разсъждавате, вашият ум вече е взел участие. Щом колебанието престане, твоеото Разумно сърце действа, казва ти: „Напред!“ – Ама и отзад, и отпред имало неприятели! – Нищо от това, твоеото Разумно сърце ти казва: „Напред!“ – „Ама може да ме убият!“ – Напред! Само умът философира. А ти като вървиш напред, ония, които те преследват, ще бягат от тебе, ще кажат: „Този човек е много смел,

ние се обил от него." Даже и в хората да си и да видиш някоя мекка, ако се отправим към нея смело и без страх, тя бляга. Ако се уплашим, мекката ще мине покрай тебе, ще те оплоче и ще каже: „Ти не си Божествен човек, а си една страхлива крава.“ Защо не прояви своите добри навици? Когато ти кажем една лъжа, хората ще те оплочат както мекката, защото не си употребил своя добър навик. За всичко, което ви се изпреди на пътя, ще се опитате вътре в себе си как да постъпите и след това ще бъдете смели. Напред, и ще минете без опасност! За последствията не мислете. Постъпвателите ми съобразно този закон, цялата Разумна Природа е с вас, всички Разумни същества са с вас – те ще оправят вашия път. Проявите ли добрите навици, вашият път е отворен; поколебаемте ли се малко, тогава ще дойдат обратните сили в Природата, а вие знаете вече какви са последствията от тия сили.

И тъй, сега ще извикате в себе си своите добри навици. Аз искам в бъдеще да видя благородство във вашето поведение, във вашата обхода. Благородство се изисква от всички ви: в лицето ви, в поведението ви, в обхоците ви – навсякъде и във всичко да се гетте благородство. Който ви види, да каже: „Това са хора, които служат на един висок идеал, това са хора с идеи!“ Всички можете да бъдете такива. Ясен ми

съм? (-Да.) Има ли нещо неразбрано? Все ще има нещо неразбрано, но трябва да знаете, че вие имате основните елементи на Живота. Те са необходими. Който става музикант, трябва да има някои основни елементи; който става лекар, писател или какъв и да е, все трябва да има основни елементи в живота си. Въз не ви говоря за някои специални елементи, но ви говоря за общи основни елементи на Живота, които са необходими както за хората, тъй и за животните. Всички имате добри навици, вложени от миналото, всички хора имат възможност да се повдигнат, ако във всеки даден случай бъдат готови да проявят своите добри навици.

Сега ще правите разлика: в постъпките на Разумното сърце няма страх; когато разсъждава чумът, там вече има страх. Във Разумното сърце гняв няма, но в чума има гняв. Във Разумното сърце, в добрите навици завист няма, в чума има завист. Всички отрицателни гертти се дължат на угастието на вашия чум, а когато се движим по добрите навици, всичко е разумно, всичко е в хармония. Та ще знаете, че вие сте под влиянието или на вашия чум, или на вашето разумно, благородно сърце. Въз не говоря за ония чувства, които уподобявам на каша – не, те принадлежат към съвсем друга област. Разумното сърце, това са ония вътрешни неща в човека, които са

придобити от миналото. Всички качества, които човек притежава, не са всякога добри. Само разумните навици дават стойност на човека. И пак ви казвам: искам от вас да видя поне за няколко месеца, че вашето поведение, вашите обноси, обходата ви, всичко това се е изменило в добро. Нами ви казах, че Царството Божие е за малките деца? Искам и вие, младите, да бъдете хора на добрите навици. Въз желая да видя, че вие сте от тия хора – деца на Царството Божие. Ще живеете в този свят и ще бъдете деца на Царството Божие; ще живеете разумно, ще действате според вашето Разумно сърце и ще работите според добрите си навици във всяко направление. Ще бъдете смели и решителни – каквато работата започнете, да се не колебаете. Да не ме разбирате криво: ще срещнете мъчнотии, но всички тия мъчнотии в края на краищата ще се стопят пред вас и пътят ви ще се отвори.

Сега аз ви давам основа, върху която вие може да градите, да поставите вашия първ стълб, вашата първа греда. Тази първа греда е у вас – не мислете за нея, тя е сигурна. Цюм този стълб е здрав, цюм имате тази основа, оттам започва всичко. Чювавайте напълно на вашето Разумно сърце. Без никакъв страх, без никакво колебание! Колебаете ли се,

ще знаете, че вашият ум взема участие. Ще се стремите да разбирате Разумното си сърце и според него да постъпвате. Въ каквото направление и да действате, ако правите това, което Разумното ви сърце диктува, работите ви ще се уредят тъй добре, че вие сами ще сте доволни. Най-малката работа, извършена с Разумното сърце, е отлигна и в добрия резултат на тази работа няма никакво изключение. Разумното сърце разполага със знания и сили не само за нещо специално, но за работи, които се отнасят във всички направления. Затова Разумното ви сърце ще остане като основа в живота ви, а от тази основа вашият ум ще се развива в ново направление. Това ще бъде вашата придобивка, вашият капитал в бъдеще.

Тайна молитва

Бог на Любовта не е Бог на мъртвите, а Бог на живите.

Двадесет и четвърта лекция от Учителя, държана
на 30 март 1924 г., София

Добрата страна на страданията. Пистотата

Бог на Любовта не е Бог на мъртвите, а Бог на живите.

Пайна молитва

Прогетте се резюме от темите: „Възможностите на говешката душа“.

За следния път ще пишете върху тема №22: „Целите на съвременната наука“.

След това ще пишете върху тема №23: „Приспособление на говешката душа“.

Природата има свои методи за нареждане на нещата. Например по-твърдите вещества падат долу, по-леките остават отгоре и по този начин се нареждат. Когато говорим за приспособление, разбираме този естествен метод за нареждане. За да се хармонизирате, вие трябва да намерите нивото на окръжаващата ви среда и да знаете какво положение да вземете по отношение на нея. Ако искате да бъдете на повърхността, трябва да бъдете

едно от леките масла. Погавя, дето и да ви турят, нищо не ще може да ви задържи долгу, вие всякога ще изплувате на повърхността. И когато ние говорим за духовния живот, всякога разбираме именно това състояние на душата, в което тя може да изплува на повърхността на живота. Пък те вие ще разсъждавате философски. Какво разбирате под душата приспособление? Може да философствате, колкото искате, но маслото винаги ще изплува на повърхността. Същото нещо е и в духовния живот: когато човек се повдига в една по-висша среда, когато човешките мисли и желания напреднат, то и душата на човека функционира правилно. Всеки от вас трябва да прави такива опити, да следи своите състояния. То този начин вие може да измените едно ваше настроение.

Защо иде лошото настроение? – При състояния влияят върху човека: първото състояние се предизвиква от тялото, т. е. в кръга на тялото вие имате едно неприяно чувство – изпитвате някакво страдание или скръб. Вие страдате и не може да си дадете сметка защо страдате. Вие сте в положението на една мишка, която се намира в капан – тя се чувства стеснена, ходи, обикаля, прегризва железните пръчки на капана, но не може да излезе. Ч нея се забелязва известен страх, че не може да се освободи –

това е страдание на тялото. Всички вие имате такива страдания на тялото и ги смятате за много важни, но трябва да знаете какви са качествата на тия страдания. Защо идват страданията и радостите – и затова трябва да си дадете отговор. По този начин вие ще дойдете до областта на Разумното сърце, което започва с тези размисления. И най-после след тези размисления вие ще дойдете до положение да схващате смисъла на страданията и да ги разграничавате. Това аз наричам положение на Духа – когато вие разбирате вашите страдания и сте техни господари, може да ги изменяте. Например има атлети, на които, ако турите на ръката желязна халка, достатъчно е само да свият пръстите си и халката се счупва. Лесно се освобождават те от такъв род страдания.

Първото нещо за вас вие трябва да се справяте със страданията на тялото. Например, както сте сега в зданието, ако дойде някой и каже изведнџ „Пожар“, какво ще направите? Вие няма и да помислите – ще хукнете да бягате. Защо трябва да бягате? Спрете се, помислете малко, има ли повод за бягане? – Има еди-кой си казал. Та що от това? Този повод не иде от тебе – някой ти пошепнал нещо, и ти веднага изскагаш навън, но виждаш, че няма никакъв пожар. Всяко действие или всяка мисъл, или всяко желание в

нас трябва да произлиза от дълбочината на нашия Дух, отвътре. Ако нещо отвътре ми каже, че има пожар, аз ще го послушам, но ако някой отвън ми пошепне, че има пожар, аз няма да го послушам, докато не проверя – това е нашетване от обикновения ум.

Та всички вие виждате какво несъгласие съществува помежду ви. Въз наблюдавам вашите тела, виждам, че те не си хармонират. Това не е по ваша вина, но някои от вас са по-интензивни, а някои – по-малко. Тия от вас, които са изучавали електричеството, знаят, че ако се пусне силен електрически ток през слаба жица, тя ще изгори. Знаци жичата трябва да съответства на напрежението на електрическия ток, инаče той произвежда разрушение. Затова и вие трябва да постъпвате много внимателно както към себе си, така и към другите. Например някой път искате да ви се каже някоя истина; може да ви се каже тази истина, но ако се пусне един такъв силен ток (защото истините са свързани с голямо напрежение), тогава мислите ви ще се превърнат на сили, които ще минат през вашата нервна система, вие не ще можете да издържите и те ще произведат съответен ефект.

Аз съм ви привел дал няколко пъти примера за онзи евангелски проповедник, който се молил на Бога да му се отдаде случай да изпита какво нещо е посещението на Духа. Той сам разправяше тази своя опитност: цели десет години се молил за това нещо и най-после една вечер имал таква посещение. Но когато Духът дошъл, той легнал по корем и викал: „Стига, Господи, ще се стопя!“ Какво разбрал той от тази своя опитност? Ето защо в окултната наука казват: „Трябва да изучавате силите на Природата и да не си играете с тях.“ Те не са играчка, това са динамически сили, с които човек трябва да бъде много внимателен. Те са свещени работи, не са област, в която може да пиатате, както искате. И Мойсей, който беше посветен в Египет в тайните на Бялото Братство, дълго време трябваше да седи в пустинята и тогава едва му се разкриха някои тайни при къртината. Той чу глас, който му каза: „Изуй обуцата си, защото мястото, на което седим, е свято.“ Следователно, когато вие се доближавате до тия свещени области, трябва да бъдете чисти. Чистотата не изключва живота, но го осмисля.

Всички ще знаете следното правило: онова, което дава ценност на говешиката душа – на мъже и на жени, на млади и стари, е Чистотата. Докато човек е чист, всеки може да го обича; стане ли

негист, всеки го отхвърля – това може да го проверите. Следователно Пистотата е една необходимост, за да може да се прояви във вас Разумната Любов. Вън от Пистотата Любов и разумност не могат да съществуват. Пчи е едно качество, което всички трябва да имате; ако го нямате, трябва да го придобиеете. Като ученици вие трябва да бъдете чисти. Не казвайте, че не можете да бъдете чисти – можете да бъдете чисти! Че то е ваше право – гражданско право. Само по философски път на мисълта вие сте дошли до онова погрешно схващане, че не можете да бъдете чисти. Вие се заблуждавате от окръжаващата ви среда. Вашите погрешки не могат да ви направят негисти. Докато аз действам принципиално, докато сърцето ми не е разделено, докато имам само една свещена мисъл – да любя Бога и чрез тази Любов да обигам всички, аз имам Пистота в себе си. Но почна ми да се съмнявам дали има Бог, дали хората са искрени, Пистотата изгезва.

Та ще знаете: когато страдате – това е тялото, което страда. Някой дойде при мене, казва ми: „Сърцето ми се стяга.“ Това е тялото, което страда. Точни да разсъждаваш върху страданията, поразгепкай ги малко. Да кажем, че някой те хванал за ръката и те стиска силно; защо прави това?

Опасява се от тебе. Ти пък го хвани по-силно – той стиска и ти стискай. Въз съм виждал някои майки да постъпват така с децата си: детето я ухапе – тя го хване за ухото с ноктите си, то стиска – и майката стиска, докато най-после то заплаче – бѐм го. Угом това тяло те хапе, и ти стискай, какви мѹ: „Не хапи и няма да плачем“, нищо повече. Пѹй трябва да говорите на тялото си. То е разумно и трябва да разбере, че ние сме господари, а не то – нищо повече. – „Ама то страда!“ – Ние ще отмахнем тия страдания. – „Радва се!“ – И ние ще вземем участие в тази радост. Пѹй е – и скръбта, и радостта трябва да имат своя стойност; и скръбта, и радостта трябва да бѐдат разумни. Сега, като дойдете до страданията, вижте пригините защо идват тия страдания, и не ги преувеличавайте, не казвайте: „Моята работа се свърши!“ Как, че твоята работа едва сега започва. – „Ама струва ми се, че умът ми ще хвъркне.“ Пѹдна работа, това страдание се отнася до тялото. Ти ще го отнесем сега до Разумното сърце и най-после ще считаш, че това страдание е качество на душата. Ако го издържим, ще почнем да се радваме, че страдаш; ще станем почувствителен и ще влезем във връзка с Разумните същества. По-рано ти беше безчувствен, такаше да ти заколят една кокошка и казваше: „Хубава е тази

кокошка"; или запитваше: „Вънето заклахте ли?“ А сега, като дойде някое страдание, което те засяга, казвай: „Знаги и тази кокошка е страдала!“ Тъй те грез страданията ти се обличаваш и свързваш с обкръжаващите хора, които са близо до тебе. Следователно днес страданията са едно благо за нас, което Природата употребява. Без страдания вие ще останете гужди един на друг и никога няма да се разберете.

И тъй, най-първо имате страдания на тялото; техните качества се разглеждат от сърцето, което отпосле ги превръща в добродетели. Страданията и радостите на тялото образуват най-простия материал, от който сърцето съгражда своите добродетели – те са знаги материалът, върху който сърцето ще работи. Добродетелите пък стават градуси за Духа, за да създаде Той своите велики мисли. Всичко това е свързано едно с друго. Не страдате ли и не се ли радвате, сърцето не може да създава добродетели; нямате ли добродетели, вашият Дух не може да прояви своята мощна сила – това е естественият ред на нещата. Вие ще опитате тия неща: почнете да мислите върху някое страдание и ще го превърнете в радост. Засега вие сте в тази фаза на живота, когато страданията идват върху ви, но те са едно незаменимо благо за вас. Ще бъдете

смели и решителни, за да изнесете тия страдания по един най-естествен начин. Само тогава сегашната наука има смисъл.

Сега колко желания и мисли има, които ви смущават! Ако при вас дойде някоя по-чувствителна душа, тя ще констатира една натекнатост. Дие се събирате заедно, но всичките ви връзки са още официални – аз ги наричам неорганически, механически, връзки по необходимост. Това става и в света: някои път по необходимост се събират хора от противоположни лагери и създават помежду си отношения, като че живеят в съгласие. Но в Школата вашите отношения трябва да бъдат разумни, понеже те са условия, при които вашият характер може да се прояви. Ако тук не можете да научите законите, в Природата ще ги научите, само че там това ще ви отнеме много дълъг период от време и ще преживеете може би десет, двадесет, сто пъти по-големи страдания, и пак ще дойдете до същите резултати и заключения. Като четете Стария завет, ще видите каква е била школата на пророците: всички пророци, които са били определени да повдигнат някого, всякога са бивали поставяни на големи страдания и изпитания, т. нар. вътрешни изпитания, за да се приготвят за Живота, да разбират законите на Природата и да изпълняват

Волята Божия. Положението им не е било много розово, но те са били хора със силна воля.

Трябва да знаете, че първото нещо, необходимо за вас, е Чистотата. Ако искате да бъдете обигани, Чистота ви е необходима; ако искате да бъдете запазени от болести, Чистотата ви е необходима. Тази идея трябва тъй да залегне у вас, да знаете, че друг път няма. И сега аз бих желал онези от вас, които правят опити, да бъдат като първите пъпки, които се разцъфтяват, та да може по този начин един на друг да си помагат. Щом имате това истинско разбиране за нещата, вие ще бъдете в сила да помогнете колкото и да е.

Следователно ще изучавате приспособленията, т. е. условията на живота, ще изучавате и свойствата на елементите. Ако ставате твърди и жестоки в себе си, трябва да знаете, че имате много неорганическо желязо; ако въображението или фантазията ви става аномална, среброто ви се увеличава, т. е. имате повече сребро в кръвта си; ако мислите, че сте някой голям философ или гений, много неорганическо злато е влязло в кръвта ви. Всичките елементи в човека са точно математически определени – ни повече, ни по-малко. Природата не търпи излишък – колко атома злато трябва да има човек в кръвта си, колко атома желязо – всичко това е

точно определено. Когато човек достигне своето съвършенство, елементите са съизмерно, хармонично разпределени в кръвта му. Във обикновените хора всички елементи не са тъй хармонично разпределени, вследствие на което се раждат разни дефекти в характера им. Когато желязото стане органическо и се увеличи, човек става по-устойчив, по-твърд – повече издържа; ако среброто, което влиза в състава на кръвта, стане органическо, у човека се развива въображението – влиянието на Месечината върху него е силно. Астролозите казват, че Месечината била майка на въображението.

Тя мнозина от вас трябва да пречустроите телата си. Това е доста трудна задача, с която съм ви занимавал толкова години, но същевременно тя е задача, която може да се разреши разумно. Тя няма да се разреши в един или в два дена, нито в една година, но ще се разрешава постепенно.

Ще ви дам едно разяснение: имате някакво неразположение; трябва да знаете какво е това неразположение и как се лекува. Ако имате неразположение на сърцето, тъй неразположение се лекува лесно, но има и такива състояния, които траят по-дълго време – може би час, два, ден, седмица, месец, а понякога и година. Във такъв случай, когато минавате през тази криза, ще намерите едно

лице, подобно на вас, една близка вам душа, която може да ви помогне. Все ще намерите един ваш приятел, който има отлично състояние и разположение на духа, който ви разбира, влиза в положението ви, обика ви, и с него ще дружите. Няма да дружите с някой песимист. И като отидете при този ваш приятел, вие ще изпитате едно разположение на душата си. Ще дружите с този човек и той ще ви служи като ограда, докато вашата рана оздравее. Човек може да се нарани и в духовно отношение – тогава се раждат състояния на душевна болезненост; те се раждат и у млади, и у стари. Някои път тия заблявания се лекуват мъчно, но все пак могат да се лекуват. Ще потърсите значи само един такъв приятел, не двама – за вас е достатъчен един приятел. И тогава не разправяйте състоянията си колкото и да е, но бъдете искрени само към тази душа, сродна на вас. Разпитайте на нея само заради чистотата и добродетелите ѝ. Ако тази душа ви бъде приятел в пълния смисъл на душата, тогава болките на сърцето ще се лекуват лесно, а болките на тялото се лекуват още по-лесно. Но влезете ли в света, ще се пазите, защото най-първо окръжаващите ви хора ще искат да ви извадят от това място, в което се намирате – те ще ви поставят на изпит. В светския дух има едно

разположение да разгледват идеите на хората, да видят доколко те са устойчиви в своите идеи и оттам си правят заключенията. Ако си ученик или студент и се занимаваш по-сериозно с оккултната наука, другите студенти ще почнат да говорят за теб и да казват: „Оставете този човек, той е голям философ!“ Ще гледат доколко можем да издържим: ако имаш силна воля или дълбоко схващане на нещата, ще издържиш ден, два, седмица и повече и тогава те ще изменят своето разположение. Но изгубим ли равновесието си, те ще кажат: „Разбрахме колко си силен.“ Те ще изпитат задоволство, че са намерили човек, с когото могат да си играят. Един ученик от Оккултната школа може да стане обект за присмех на другите хора, но той трябва да се пази от това. Той трябва да се повдигне в себе си и в края на краищата всички да познаят, че у него има нещо повече, отколкото у тях.

Та ще привикнете да влизате в положението на другите. Затова трябва да приложите Любовта, да пуснете този ток. Ако е въпрос за пущане на електричество, вие знаете как става това, но как се пуца Любовта, това трябва да учите. Най-първо ще се научите да превръщате вашите състояния. Постарайте се да измените всяко ваше неразположение – и най-малкото дори. Това ще

правите, когато сте свободни и няма с какво да се занимавате. Когато направите първия опит и видите, че сте превърнали едно ваше състояние, ще почувствате голяма радост в себе си, като че сте направили някое ново откритие. Може да направите един опит, два, десет, петнадесет опита и всички да бъдат безрезултатни – това да не ви отчайва, продължавайте опитите. И от първия опит, в който сполучите, ще добиете твърда вяра, че от вас може да стане нещо.

Сега Природата ви е турила известни настроения; те са хубави, но настроенията са гужд капитал. Вие отивате в една гостилница, дето някой господин ви угощава, вие разчитате на него, доволни сте и казвате: „Осигурих се!“ Не, този господин може да ви угости само един път, после ще търсите друг някой да ви нагости. Ти не разчитай на този господин, не си осигурен – утре ще се намерим пред нова мъгнотия. Днес той ще ти даде може би много бляда с ядене, но на следния ден няма да имаш нито едно и това ще предизвика по-голямо страдание в теб. Затова човек трябва да се научи сам да си изкарва прехраната. Неговата прехрана се намира в Живата Природа.

Сега аз ви препоръavam най-малките опити, понеже за големи опити се изискват големи знания.

И Природата изобщо е много внимателна – тя не позволява да се правят големи опити, тя допуска да се правят само малки опити. Големи опити могат да правят само напредналите души, те имат голям кредит, а обикновените хора ще правят много малки опити. Природата е щедра, всякога позволява да се правят малки опити.

След като чутите известно време оккултната наука, най-първо у вас ще се роди известно съмнение, едно недоволство в душата ви, ще се яви една сила, която ще затогне да ви тласка към периферията, ще искате да бягате от класа и ще казвате: „Мястото ми не е тук, аз трябва да напусна този клас, тия около мен не са такива, каквито си мислех.“ Но закон е: човек не може да бяга от себе си. Това състояние се дължи, според мен, на набиране на известна енергия, която не може да се асимилира от околната среда; и тия енергии причиняват туй болезнено състояние у човека. Например аз забелязвам в класа, че много от вас имат силно развити лични чувства, вследствие на което се заражда голям индивидуализъм – всеки мисли само за себе си. Вие говорите за духовен живот, но личният елемент е на първо място – дето и да ходите, личният елемент изтъква несъзнателно във вас. Но понеже се проявява и моралът, вие казвате: „Аз искам да бъда откровен,

трябва да говоря Истината." Същност и тук
мгнитите чувства може да ви заставят да изнесете
недостатъците някому във форма на истина; и този
човек обаче ти казва същото, докато най-после се
скарват. Но е, защото вие не се изказвате чрез закона
на Добродетелта – ти изнасяш неговите
недостатъци като някакъв дефект. Въпросът не седи
така, аз ще ви дам по това обяснение. Да допуснем,
че вие сте един работник, когото наемат да работи
на лозето – вие копаете донякъде хубаво, но случва се
нещо през деня, дойде ви някоя мисъл, която ви
отклонява от работата, и вие оставяте двадесет-
тридесет гукана неизкопани. Вие обаче мислите, че
лозето е прекопано, и си отивате. Въз минавам,
разглеждам работата ви и виждам, че лозето е
недоизкопано; какво трябва да направя? – Трябва да
довърша вашата работа. Ако забележа вашата
погрешка в книгата си, ще кажа: „Ти не прекопа
всички гукани, направил си една голяма погрешка,
подобава ми ти да вършиш такива неща?“ Започна
ми да те морализирам, това не е разрешение на
въпроса. Щом съм видял твоята погрешка, трябва да
я изправа – нищо повече!

Сега вие готови ли сте да прекопаете тия
тридесет гукана на приятеля си? Няма нищо по-
лесно от това да прекопаш тридесет гукана. Но

във вас ще се зароди друга мисъл – запитвате: „Какво ще стане, ако всеки от нас остави по тридесет гукана неизкопани, нима целият клас все гукани ще копаете?“ – Изключение е туй, у едного само ще се случи това нещо. Правилото е следното: ще доверим си работата на приятеля си! Ако постъпвате тъй, когато видите някакъв дефект у когото и да е, няма да бързате да му го казвате – не е хубаво да изнасяш дефектите на хората. Въз знай, ти задържаш тази погрешка в душата си, но проучи най-първо де седи вината, защо този твой приятел или познат има тази погрешка, кои са причините да има той този недостатък и т. н. Проучи я издълбоко. След като проучиш дълбоко причините, ще разбереш законите защо и за какво този човек греши и как можем да му помогнем. Само така ще постъпим по един приятелски начин. Да допуснем, че днес някой между вас е весел, но на втория ден той изпадне духом, става песимист, отгайва се; минава някой покрай него, казва му: „Какво си се отгалял?“ Не, това не е лекуване. Ти като минеш покрай своя приятел, даже не забелязвай, че той е песимист, ситай, че е весел. После постепенно проучи причините и последствията за неговото състояние и след това пристъпи да му разправяш какво да прави. Нека се минат един, два, три, четири и

повече дни и тогава, ако искаш да му направим бележка, направи я; пък ако мине без бележка, още по-добре. Въз мисля, че този е истинският път, с който може да си служите. Това са нагиги, методи.

Някои казват: „Да направим това, да бъдем герои!“ Добре, подложете например на опит вашия страх – дали ще можете да се освободите от него, нека ви изпитат! Вие седите вкъщи, някой дойде отвън и ви казва: „Стажта ви гори!“ Ще видите дали ще запазите хладнокръвие. Вие трябва да бъдете хладнокръвни, да знаете, че и да гори, може да я изгасите. Ще видите че гори, ще прочитате положението, няма да бягате веднага навън – ти можем да загасим този пожар. Знаете ли защо аз ви говоря за пожара? Ъми гневът е най-ужасният пожар в човека. След едно разневяване човек всякога боледува, много клетки постраждат в организма му и той се усеща неразположен. Човек трябва да изправи много мисли в себе си, да се повдигне. Засега у всички ви стават пожари. Тучлуките ви с вода трябва винаги да бъдат готови. Въ Америка всички колежи, всички университети имат такива тучлукби; в случай на пожар всеки студент знае как да употреби тучлуките, за да помогне. После, във всеки пансион, който има три-четири етажа, също така всеки пансионер знае че се намират тучлуките; ако

пожарът е голям, че не можете да го изгасите и става опасен за живота ви, ще ви покажат де са стълбите, през които можете да избягате на улицата – предупреждават ви как да постъпите. По същия начин и вие трябва да знаете де са вашите туклукбикки. Разумно трябва да се действа срещу всяка гневлива мисъл, която може да ви дойде. Колко е приятно, когато човек почне да владее себе си, когато съзнанието му е бърно! Можем ли да се справим с един пожар, след това усещам в себе си приятност, че си използвал правилно тази енергия, че си я превърнал в добро. Така човек започва да се чувства силен. Това са малки опити, които може да правите във вашите лаборатории. Масоните имат обичай, когато приемат някого в ложата си, за да го изпитат дали е смел, те му превързват очите, въвеждат го в едно подземие, дето има една лъскава, остра сабя, направена обаче от книга, и му развързват очите – той вижда пред себе си човек със сабя, който иска да го промуши. Ако е страхлив и почне да бяга, всичко е свършено – не го приемат в ложата си, но ако е смел, те го мушват с тази сабя и той остава неповреден – след това го приемат. Някой път немчу се струва, че сабята излиза от другата страна на тялото му и се попитва. Така и Природата понякога прави такива опити: ако

иска да ви изпита, приготвя такива книжни ножове. Няма да бягате, ще знаете, че това е книжен нож. Най-първо ще прочувате вашите страдания към кой род спадат. Има много страдания, които са само като метод, начин за уязвяване на вашите добродетели, за калвяване на волята ви.

Сега знаете ли по какво се отличава безстрашният човек? Безстрашието е качество на сърцето. Само добродетелият човек на Любовта е безстрашив, а който няма Любов, той всякога е страхлив. Хора без Любов са най-големите страхливици, а хората на Любовта са смели и решителни. Някои хора минават за големи герои, обаче те нямат Любов. Разправяше ми един полковник една случка от последната война: в Македония имало сражение; като падали гранатите, всичките му членове треперели, едва се въздържал да не извика, но мъгнал – гестомомбието му не допущало да се покаже страхлив, мислел си: „Какво ще кажат войниците и другите офицери за мене!“ Най-после той вижда един генерал, който също тъй треперел; той го запитва: „Страх ли те е?“ – „Не ме е страх.“ Обаче и двамата треперят. Това не е безстрашие. Безстрашният човек е тих и спокоен, у него се забелязва едно вътрешно спокойствие и присъствие на духа. И човек трябва да прави опити

веднѣж, дваѣж, три пъти, сто пъти, а може и хиляда пъти, докато най-после добие тъй състояние – спокойствие на Духа. Погава ще усетите един вътрешен Мир, една вътрешна Радост, че сте надделели на страха си и Любовта е станала господар на вашето сърце.

Днес ви говоря върху тия неща, понеже вие минавате през най-гъстата материя, през която говешикният Дух може да мине. По закона на еволюцията част от говееството е минала през тази гъста среда, но цялото говеество трябва да мине през нея и да излезе както евреите на другия край на Червено море. Някои от вас едва сега ще се гмурнат в тази вълна. Исикки трябва да минете през Червеното море – след вас иде фараон със своята войска, а пред вас е неизвестността, отвореното море. Вие ще минете през този път и трябва да бъдете смели и решителни. После ще отидете в пустинята – това е чистият живот, след това ще влезете в Ханаанската земя – смисълът на истинския Живот. Но трябва да минете през морето, за да придобиете Чистотата в Живота. Защото Животът без Чистота остава всякога неразоран. И ако вие искате да бъдете разорани, да прекарате тъй, както вашите убеждения ви учат, трябва да имате Абсолютна чистота. Чистотата, това е

гражданско право за всяка душа, за всеки едного от вас.

Тайна молитва

Бог на Любовта не е Бог на мъртвите, а Бог на живите.

Двадесет и петта лекция от Учителя, държана на
6 април 1924 г., София

Първенец

Бог на Любовта не е Бог на мъртвите, а Бог на живите.

Тайна молитва

Прогетоха се няколко от работите върху темата: „Целите на съвременната наука“.

Сега ще ви задам една тема, върху която искам да работите самостоятелно. Тя ще бъде: „Най-добрият метод за самообладание“. Най-първо ще направите един опит и после ще се изкажете кой е най-добрият метод за самообладание. Всеки ще се изкаже самостоятелно. Каквото напише, ще го приложи.

При изучаване на Природата трябва да спазвате най-малко две правила: първо, Природата всякога си служи с картини, с образи; второ, тя пристъпва от видимото към невидимото, т. е. от това, което е близо до говещкия Дух, към онова, което е далеч от него. Следователно при първите ваши изследвания вие ще вземете една картина от Природата тъй, както си е, без никакви коментари, както децата, и вижте какво впечатление ще произведе тази

картина върху вас. Може да възразите: „Защо трябва да се постъпи така?“ – То следния прост закон: ако вие поставите едно житно зърно в земята, трябва ли то да философства? Това житно зърно най-напред се опитва да разбере погвата. И после какво прави? – Спуща своите корени надолу. То иска само да разбере погвата, никакви коментари не прави. Следователно, като спусне своите корени долу, първият процес е почнат – значи житното зърно е схванало добре задачата си. Второто желание на житното зърно е да разбере туй, което е над погвата отгоре. Ако една картина не остави дълбоко впечатление у вас, вие никога не можете да разберете вътрешния смисъл на този образ, защото образите на Природата са живи.

Всеки от вас представлява един образ. То тяло вие сте живи образи. Вие какво правите обаче? Срећнете един ваш приятел и веднага искате да го разберете. Не, не се старайте към това, оставете този образ или тялото на вашия приятел да направи известно впечатление върху вас, както правят децата. Този е най-простият начин за разбиране даден образ и най-естественият път за придобиване на истинско Знание. Оставете ли вашата философия на обективния ум да вземе надмощие във вас, той ще ви тури в един крив път

и все ще направите една грешка. Съвременните учени хора тук именно правят погрешка: те искат да обяснят философски какви са крайните цели на Природата. Как ще я разберат? Не те още не разбират Природата, те още не са приложили нейните дълбоки закони, те не са проникнали в нейните вътрешни образи. Запитайте съвременните психолози, които говорят за говеешката душа, за говеешкия интелект, за говеешкото сърце, как познават този ум, това сърце, тази душа, те не ще могат да ви кажат нищо положително, както не знаят де се намира говеешкият ум. Те казват: „Умът на човека е в мозъка.“ Да, но на кое място е концентриран той? Де е говеешкото сърце, също не знаят. Въз ви казах, че когато Природата иска да определи какъв е умът на някой човек, тя го определя по носа, по дължината на челото, по дължината на брадата. След това тя определя посоката на сърцето. Посоката на сърцето е точно диаметрално противоположна на тази на ума.

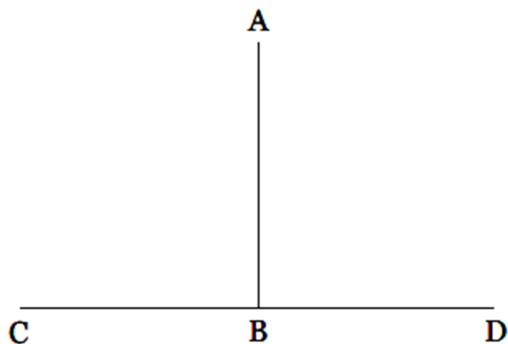

Фиг. 1

Да кажем, че линията АВ представлява движението на ума; тогава движението на сърцето ще бъде линията CD. Вие може да проверите това, като погледнете носа на когото и да е. Онези хора, у които интелектуалният стремеж е по-силен, ностът им долъ е по-сплеснат, те нямат широк нос – такива хора мислят повече, а по-малко чувстват. На други ностът е по-къс, но по-широк – те мислят по-малко, а чувстват повече. Като казвам, че някои хора много мислят, не значи, че могат да реализират всичко. Мисъл е това, което може да се реализира. И чувствата също тъй трябва да се реализират, не е въпросът човек само да чувства. Знаете ли на какво мяза чувстването? Представете си, че аз съм готвач, готвя ядене, а вие дойдете при мене, приближите се около тенджерата и започвате да миришете, като си въобразявате само, че ядете. Възможност ядете ли? Не, яденето не е реализирано. С такова чувство човек може ли да живее? Вие само чувствате парата, която излиза из тенджерата, но в устата ви нищо не влиза. Така могат да се хранят само умрелите хора, а живият човек трябва да вкуси от яденето. Този закон трябва да се приложи еднакво и към сърцето, и към ума. Някой казва: „Аз мисля.“ Питам: какъв е обектът на

вашата мисъл, може ли твоята мисъл да се приложи?

Сега вие как можете да приложите това учение? Допуснете, че някой човек има рана на крака си и казва: „Не мога да ходя.“ Онзи човек, който разбира закона, като го чуе да се оплаква от болка на крака, ще му даде цяр, ще го излекува и той ще бъде способен да ходи. Добре, да кажем, че двамата от класа не могат да се разберат; тогава какъв ще бъде вашият цяр? Нами сте интелектуални типове – казвате, че трябва да живеете братски, да се спогавате, да бъдете идейни типове, да имате стремеж към доброто и т. н. Всичко това е хубаво, но тия двамата съученици са скарани, въпреки техните идеи. Доиде единият – другият обърне гърба си към него, казва: „Аз съм зает сега, имам някаква мисъл.“ Каква мисъл има? – Да си обръща гърба. Единият да си обръща дясната страна, а другият – лявата. Каква философия има в това? Виждали ли сте какво правят петлите? – Единият се надига – и другият се надига, казва: „Ти мислиш, че аз съм толкова прост!“ Това, което правят хората, правят и петлите, и в тях има известно разсъждение. Пък обаче няма никаква философия.

Това са известни навици, но щом дойдем до разумното разбиране на Природата, ние трябва да

направим един опит със себе си. Ето защо ви казвам да пишете върху темата: „Най-добрият метод за самообладание“. Но искам да напишете нещо, което вие сте изживели. То ще бъде един ценен принос. Всеки от вас нали има някакъв свой метод? Ще си напишете вашите методи за самообладание. Всеки сили, които Природата е туррила в действие, имат свои определени посоки. Единственото нещо, което се изисква от вас, е следното: никога не поставяйте пречка на Природата, когато действа във вас, за да не се спънете. Природата, която действа върху вас, е жива. Мнозина казват: „Няма по-добра учителка от Природата.“ Тоне аз не съм намерил по-добра учителка от нея. Ако вие я слушате, тя може да ви даде ценни внушения и ценни утвърждения, може да изправи почти всичките ваши погрешки, да направи живота ви на Земята разумен, даже и щастлив. Ч всички ви има следната погрешка: четете един роман, писан от някой си автор, който възпроизвежда живота на един герой; този герой ви харесва толкова много, че вие искате да му подражавате. Но като подражавате, не излиза така успешно, както е в романа. Всеки автори, които пишат романи, излагат в романа само художествени картини, но това не са опити, които те сами са правили. Никой автор не е правил опита върху себе си, той

само си въобразява и казва: „Героят трябва да живее тъй или иначе, да се пожертва; героинята също тъй трябва да пожертва живота си“ и т. н. Но всичко това са само въображаеми картини, образи, които много рядко се случват в действителния живот.

Най-първо вие ще отделите реалните неща от нереалните, за да знаете колко от това, което мислите в даден момент, може да реализирате. Сега например говорим за търпението. Търпението е нещо много необходимо за всички ви. И знаете ли какъв е знаменателят на търпението? С какво число да означим идеалното търпение? – Аз ще ви кажа: знаменателят на идеалното търпение е 100 000 000. Каква част съставлява вашето търпение от идеалното търпение, какъв ще бъде числителят на търпението? Знаменател имате вече, направете изчисление, за да в видите какъв ще бъде и числителят на търпението. – И числителят ще бъде, колкото знаменателя. Значи ще имаме дробта: $100\,000\,000/100\,000\,000$. Изчислете сега какъв ще бъде числителят на вашето търпение. Как мислите, колко ще бъде вашият числител? (– Единица.) Не може да бъде единица. Ще ви дам упътвания за това: търпението на най-малкото същество в света е $1/1100\,000\,000$ част от цялото. Най-малката клетчица, която започва първоначално живота си, има за числител единица. Сега вие, естествениците, ще

намерите колко милиона форми имат съществата и в коя форма се намирате вие. Като намерите това, ще определите и вашия числител най-първо по форма. Сега аз говоря за онази единица енергия, вложена в най-простата форма на клетката: $400\ 000\ 1100\ 000\ 000 = 411000 = 11250$. Това означава сегашния ви знаменател, органически е тъй.

Сега вие как схващате търпението, как бихте го определили? Каква сила е търпението у човека, за какво служи то? Търпението има две страни: едното е съзнателното, разумното търпение, а другото се налага по необходимост. Ние говорим сега за разумното търпение, в което вземат участие умът, сърцето и волята. При това търпение човек е свободен. Само абсолютно свободният човек може да бъде търпелив. Човек, който не е абсолютно свободен, той може да носи само неволи, т. е. тогава той търпи ограничения – в тия случаи търпението му се налага. И вие сега сте търпеливи – седите на тия столове, но това ви се налага, то не е търпение. В търпението има следната отличителна черта: търпеливият човек усеща удоволствие и работи за постигането на един краен резултат. Един художник може да бъде търпелив или един математик работи с най-голямо търпение върху известна задача, която може да му отнеме една, две, три, четири, пет,

Десет години, но той намира удоволствие в самата работа – при всички препятствия, които среща, той е търпелив, не се отчайва. Търпеливият човек всякога е весел и затова не може да изгуби равновесието си. Ограниченият човек всякога изгубва равновесието си – това все не е търпение. Търпеливият човек има Мир в себе си, той всякога е тих и спокоен. Затуй, когато говорите за търпението, само така трябва да го разбирате, само така можете да имате добри резултати. Например някой път трябва да видите дали може да издържате изпитанията и доколко ги издържате. Да кажем, имате някоя неприятност, недоволни сте от нещо; запитайте се защо сте недоволни от известно положение на работата. Няма по-лошо нещо от недоволството. Знаете ли, че за да бъдете в тази стая, за вас са работили и Небето, и Земята, и Ангели, с хиляди и милиони години – хиляди Същества са работили върху вас, за да ви турят в тази стая, да ви дадат тия знания, а вие сте недоволни, казвате си: „Как, аз съм тъй ограничен!“ Питам: де другаде може да бъдете в дадения случай?

Ще направя мисълта си по-ясна: представете си една бурна нощ, навсякъде вълн е навалял голям сняг; къде може да бъдете по това време? Вълн от стаята си не може да бъдете, само стаята ви е

единственото място, дето може да бъдете. Ще кажете: „Аз мога да изляза.“ Можем, но къде ще идем? Следователно човек трябва да излезе из тия условия на ограничение само тогава, когато намери духовния път. Птиците например с хиляди години са мислили, докато са направили своите крила, и едва тогава са могли да прехвъркват известни пространства свободно, да отиват от едно място на друго. И вие трябва да приложите този закон: като имате известна спънка в живота си, вие дълго време трябва да работите, докато намерите един метод, какъвто птиците са намерили. Мислите ли, че тази птица лесно си е създавала крилца и опашка? – Хиляди години, цели поколения е работила, докато измислила това нещо и го приложила в живота. Следователно, понеже сегашните птици са работили много в миналото, днес по-лесно разрешават своите работи. И вие сега имате по-добри условия, отколкото в миналото. За онези, които не са работили върху търпението в миналите векове, се изисква повече време; за вас се изисква по-малко време, но не мислете, че ще можете да го добиете за един или за два часа. Да кажем, че някои път вие сте недоволни; кажете си: „Сега аз ще бъда търпелив.“ Гледайте да бъдете търпеливи поне за половин час. Какво значи това? – Да мислите, че всичките ви работи са

уредени и всичко върви по мед и масло. Вие може да кажете: „Как ще си помисля туй, когато работите ми не са уредени?“ А, не са уредени! Разбира се, в сегашния обществен строй всякога ще ви противопоставят тази философия, всякога може да ви изкарат из релсите. Вие може да си кажете: „Като вляза в обществения живот, аз ще мога да търпя всичко.“ Да, туй ще кажете, но когато се срещнете с реалността в живота, с грубия живот, ще кажете: „По не може така, ами да живеем, както хората живеят.“ Тогава слагате новата философия настрана и казвате: „Тази философия, това учение няма приложение.“ Не, има приложение. Всички вие се занимавате сега само с невъзможности – във вашия ум седи идеята, че тези неща са невъзможни. Във вашия ум седи друга една погрешна идея – казвате: „Ние сме млади, имаме известна енергия, нека си поживеем малко, та като остареем, тогава ще прилагаме тия неща.“ Не, какво ще бъде детето, като порасне, това се познава отрано. Може да направите опит: пуснете едно малко дете да пътми и по неговото пъплене аз ще ви кажа какъв човек ще стане. Генералното дете пътми особено – то не ходи като другите деца, но си туря ръцете по особен начин, в него има особени прийоми. Туй щото, отсега вие трябва да проявявате качествата на вашата

душа, да проявявате нейната Свобода, да не се ограничавате. Вие трябва да отхвърлите всички външни ограничения, да дадете простор на вашата душа да прояви всичките си дарове и способности, както са заложени в нея от Природата. Не трябва да се ограничавате един друг.

Аз съм срещал често в селата индивиди и от двата пола, които са много досетливи. Например някоя млада мома дойде на гости в някой дом и не намира майката къщи, а само децата ѝ; тя веднага започва работа – помете, донесе вода, замеси и опече пита, та като се върне майката от нивата, дето била на работа, намира всичко готово. Досетлива е тази мома, не така разпоредане – тя вижда от какво има нужда тази къща и го сторва; и жената, като дойде откъм, благодарна е. А вие всякога гукате да ви дават разпоредания като на войници. Не, вие сами трябва да бъдете досетливи, сами да имате инициатива. Като отидете някъде, каквато работа има, свършете я, не гукайте заповед. Такаъв е Божественият закон: влезете ли някъде, направете онова, което другият не е забелязал. Например сега в класа има толкова работи, за които вие гукате да ви се каже, и възлагате един на друг – събирате комисии, разпоредане, говорите, но нито един от вас няма своя собствена

инициатива за работа. Декламирате, както в света, и отново се събирате втори, трети, четвърти път, и пак работите ви не се уреждат. Досетливост, едно малко отпущване трябва. Това са практически внушения, които са потребности за сегашното ви развитие. Мгновените, които ще срещате сега, нищо не значат, те са неизбежни. Има известни спънки в живота, които вие трябва да преодолеете, и в това ще се яви вашата наука.

Сега кой от всички в класа ви минава за най-търпелив? Според вас, търпеливият човек има ли някакви външни признаци? Аз бих искал да зная как познавате кой е търпелив и кой не. (– Търпеливият е външно спокоен.) Ами ако външното спокойствие е само привидно? Не, трябва да има друга някоя черта. Аз ще ви кажа как да познавате търпеливия човек: ако дойдете до човек, който е весел, търпелив, вие ще усетите една радост, от него лъха пролетен аромат. Има някои хора, които се смеят, но вие усещате, че те не са весели. Който е весел по сърце, вие чувствате да лъха от него свежест. Търпеливият човек проявява едно отлично качество, а именно следното: каквато погрешка и да направите пред него, той никога няма да наръчи своя Мир – на всичко поглежда весело и спокойно. Каквато пакост и да му направите, той ще остане тих и спокоен, и

то не само привидно, но и вътрешно – отлично качество е това. Например ако не сте му донесли навреме някоя книга, която сте му обещали, той няма да се сърди, да каже, че не сте издържали на обещанието си и т. н. Той ще ви посрещне, като че навреме сте му донесли книгата, и пак ще бъде весел. А вие как постъпвате? Да допуснем сега, че един ваш приятел ви даде обещание да дойде у вас точно в 9 ч., вие го гикате, изваждате часовника, разхождате се неспокойно. Мине една минута от определения час и сърцето ви се стегне, мине още една минута, минат три минути – вие вече излизате от себе си, тропнете с крак, кажете: „Ето един човек, който не държи на думата си!“ Но представете си, че приятелят ви има тъй изкуство да връща часовника назад: вие гледате часовника си, минава един час, след един час приятелят ви идва, ти казваш: „Знаеш ли, че си закъснял един час!“, той ти казва: „Я си извади часовника!“, ти го изваждаш, поглеждаш го. Приятелят ти казва: „Аз съм обещал да дойда в 9 ч.“, ти поглеждаш своя часовник и какво да видиш – часът е точно девет. Търпението не върви съобразно часовника на света. И действително, когато двама търпеливи хора в света си обещаят нещо, те ще бъдат тъй точни, както е точна Земята в своето движение. Един търпелив човек, като ви

обещае нещо, той ще дойде без часовник и няма да закъснее нито една минута. Търпението определя времето. Знаете търпението е най-разумното качество на говеешката душа. Следователно търпеливият може да бъде точно навреме, дето е обещал да отиде, но ако другият допусне, че той няма да дойде навреме, това е престъпление от негова страна. Ако имам един търпелив приятел, аз няма да гледам часовника си – зная като правило, че той ще дойде точно навреме.

Сега ще опитате вашето търпение. Необходимо е да се самонаблюдавате. Аз наригам тия опити психологически маневри. Заемете се някой път с един предмет или с една задача, която не можете да решите; оставете задачата малко настрана, поговорете си по друг някой въпрос и после я извадете. Ама да не блъснете книгата! Не, разгледайте този предмет или тази задача тихо и спокойно. Може да мине ден, два, три дена, но пак се върнете към нея. През търпение вие ще успеете във всичко.

Първото нещо: ще се учите да бъдете търпеливи. Като придобиете туй качество, ще видите, че то е едно от най-ценните качества в живота на говека. Без търпение вие не можете да се мръднете нито крачка напред. Не е достатъчно само говек да добие

Знание, но той трябва и да го задържи; не е достатъчно само да добие добродетели, но той трябва да има сили да ги задържи. Трябва да знаете, че нещата се задържат само чрез разумно търпение. Човек трябва да има присъствие на духа.

Та вие ще пристъпите към развиване на това разумно търпение. Сами си задавайте упражнения. Да кажем, че вие се разсърдите на някой ваш приятел и му тропнете с крак; като се приберете в себе си, ще си кажете: „Аз ще си дам едно упражнение за търпение.“ Какво упражнение бихте си дали, как бихте се наказали? Вие ще кажете: „Как, аз да си наложя наказание, че какво лошо съм направил – тропнал съм с крак!“ Представете си, че вие сте войник под команда и вашият офицер види, че тропате с крак, и ви казва: „Ще си събучете обущата, ще вземете един котел с вода и бос ще минете от единия край на града до другия и после ще се върнете.“ Няма ли да направите това? – Ще го направите. И втори път, като ви кажат да тропнете с крак, вие какво ще кажете? – „Ти носил ли си бос през града котел, пълнен с вода?“ Че това става постоянно в обществения живот – така хората се възпитават един други. Защо трябва да гакате някой командир да ви каже да вземете котела – ние ще затоваждаме сами на себе си.

В бъдеще аз бих препоръгал на онези от вас, които нямат търпение и тропат с крак, да си кажат: „Слушай, във вторник ще работим на нивата без пари.“ И това трябва да приложите. Като тропате тъй с крака си, всеки ден ще работите по два часа без пари. Ужом втрөгнете неразумното у човека на работа, то не тропа вече. Ако имаме възможност, добре беше да направим една градина, в която да работят специално тези, които тропат с крак. Кой как влезе, да знае, че тази градина е само за онези, които тропат. И тогава тази градина ще я наречем „градина, в която се учи търпението“. Всеки нетърпелив ще си има специално място. Уж знаем как прогресира търпението. Всеки ще сее известни продукти, от които, като израснат, ще разберем дали сте придобили търпение, или не. Ако картошките станат много хубави, търпението върви добре; ако картошките не станат, още ще копаете. Съответствие има в това, защото хармоничните действия в човека се предават и на погвата, предават се и на растителното царство. Ако един човек работи с търпение и радост, и растенията ще вървят по-добре, отколкото на онези, който не е търпелив и гледа да се освободи от работата си гас по-скоро. Следователно всичко в живота се определя от търпението и вътрешното разположение на духа.

Най-хубавият метод за придобиване на търпението е работата. За да стане търпелив, човек не трябва да се труди и мъчи, но да работи разумно.

Сега може да изпитаме когото и да е от вас, за да видим колко е търпелив. Ето де може да се изпита вашето търпение: допуснете, че са ви дошли двама много добри приятели, с които се разговаряте; идва трети и ви пришепва на ухото: „Иди донеси вода!“ Ако сте търпелив, вие ще кажете на приятелите си: „Извинете ме, аз имам една малка работа – ще я свърша и ще се върна при вас; вие се поразговорете малко сами, докато дойда.“ При сегашните условия вие ще кажете: „Сега ми намери да ме караш на работа?“ Разумният човек трябва да бъде всякога утлив към близките си. Идете, донесете вода и пак се върнете, като че ли всичко е било в ред и порядък. Такива поне са методите на Живата Природа. Тя работи неуморно и по този начин възпитава всички хора. Като ви дойде някоя неприятност, бъдете весели, свършете си работата и после пак си приказвайте. Всяка друга философия няма да ви ползва. Вие може да си философствате да бъдете търпеливи, това да приложите, онова да приложите и т. н., прекрасно е всичко това, но една добра постъпка, направена навреме, е много по-ценна от много философски теории. Теориите са хубави, с

тях може да се занимаваме, когато нямаме работа, но щом дойдем до Живота, за да добием търпение, трябва приложение. Ако всички вие бихте имали това търпение, не щяха да се раждат тия противоречия, които сега съществуват във вас.

Пайна молитва

Бог на Любовта не е Бог на мъртвите, а Бог на живите.

Двадесет и шеста лекция от Учителя, държана
на 3 април 1924 г., София

Предаване на мислите.

Музикалност

Бог на Любовта не е Бог на мъртвите, а Бог на живите.

Размишление

Прогетте се резюме от темите: „Целта на съвременната наука“.

Прогеттоха се няколко от темите: „Трискособление на говешката джума“.

Как определяте вие джумата диференциране? Или как разбирате видоизменението на материята, минаването ѝ от едно по-просто състояние към по-сложно?

Ако знанието не се прилага, то е опасно за джумата. Всяка материя, която се влага в говешкия организъм (а именно в говешкия ум и в говешкото сърце) и не се използва, след време и тя става опасна. Ако имате едно желание, което не можете да реализирате, това желание започва да ви измъква.

Сега в какво седи видоизменението на материята? Често ние казваме, че човек се видоизменя. Как се видоизменя? Да допуснем, че някой от вас е мислел, че трябва да бъде добър, уживайки сякаш всички. След време обаче той изменя този си възглед и казва: „Човек трябва да бъде и малко груб.“ Поглед каква е разликата между уживчивостта и грубостта?

А-----А

Фиг. 1

Да допуснем, че уживчивостта представлява точката А, а грубостта – точката Б. Те изразяват два метода в живота. Някой казва, че работата не върви само с уживчивост. Мислите ли, че ако употребите грубостта, резултатът от нея ще бъде по-добър от този на уживчивостта? Ако прекарате една година живота си в уживчиви обноси, а следната година – в груби, резултатите ще се аннулират и вие ще дойдете пак в първоначалното си състояние. Ще образувате един кръг в живота си, т. е. нищо няма да придобиеете, или по-право – това, което сте придобили, ще го загубите; това, което ще придобиеете в А и в Б, ще го изхарчите. Грубият човек всякога харчи – например той ще ударя някого,

но с всеки удар предава своята енергия и по този начин я изгубва. Наблюдавайте това нещо в живота. Проследете един много силен човек, който бие десет-двадесет души – ще видите, че след това той отслабва, изгубва силата си. Нежните угливи хора на вид са слаби, но след време те закъват. Следователно, когато ние казваме, че нежността или угливостта са за предпогитане, разбираме, че това са методи за уякване на говешкия характер.

Когато човек има излишна енергия, той трябва да знае по какъв начин да я предаде. Защото говешката енергия има обратни движения: ако ударите някого в носа – и той ще ви удари в носа, ударете някого в лицето – и той ще ви удари в лицето. Някой път има изключение, но почти всякога в света се прилага законът „око за око, зъб за зъб“. Это защо вие трябва да намерите разумно приложение на всичко това, което е заложено във вас. Например от три години насам ви са предадени толкова лекции. Аз бих желал да извадите от лекциите на първата година един метод за приложение.

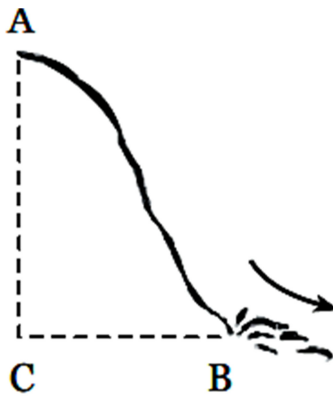

Фиг. 2

Допуснете сега, че извадя едного от вас на таблата да изясни какво нещо е живата точка. По какво се отличават живите точки от мъртвите? Въз разбирам, че всяка точка има форма. Всяка енергия в своето първо проявление образува една малка точка; така и всяка малка светлинка, която се образува в пространството, се проявява като една малка точка. Какво направление взима тази точка? Допуснете, че от планинския връх А тече вода надолу и прониква в почвата С, отдето при Б се явява във вид на капка, след нея – втора, трета и т. н. Всячки тия капки образуват една права линия, която не представлява друго, освен един ручей или една река, т. е. една жива струя.

Да кажем, че имате един приятел, който живее във Варна; вие проектирате мисълта си към него. Как ще се прояви тази мисъл в пространството,

какво направление ще вземе тя – по права линия ли ще се движи, или ще вземе друго някакво направление? Как ще я види този, у когото е развито шестото чувство? (– Мисълта ще се движи по крива линия, дъгообразно.) Допуснете, че поставям едного от вас на единия край на салона, а другия – на другия край, и вие мислите нещо един за друг. Какви ще бъдат линиите, които излизат от вас – прави или криви? Представете си, че в същото време и аз мисля за вас, като същевременно отправям мисълта си и към друго същество нагоре; каква посока ще има мисълта ми тогава? Кажете ми как си представяте мисълта? Най-първо, за да мога да мисля за кого и да е от вас, трябва да имам представа за лицето и за фигурата ви. Трябва да си ви представя в ума си в миниатюр, да ви държа там малко време като едно микроскопическо говеце, съотношението на което да е напълно същото с вашия образ, докато напълно оживеете в ума ми. Колкото вашият образ става по-жив, толкова и мисълта ми за вас е по-силна. Значи, докато не оживеете в ума ми, не мога да мисля за вас, след това ще проектирам своята мисъл към вас. И обратно: ако пък вие мислите за мене, по същия начин ще си представите моя образ в една микроскопическа форма в ума си, за да се образува връзка между мен и вас.

Веднъж тази връзка създадена, мисълта вече може да се предава. Как си представлявате мисълта, материална ли е, или не? (-Материална.) Мисълта, която съм проектирал към одного от вас, могат да схванат и всички останали. Да кажем, че сто-двеста души се намират в разни пунктове; ако аз проектирам мисълта си само към одного от тия двеста души, а другите са чувствителни, те ще схванат моята мисъл. Какво показва това? - Че мисълта върви вълнообразно. Тя върви по права линия към вас, като същевременно се и разширява, поради което мнозина могат да я схванат. (- Има ли разлика между този, който я приема направо, и тези, които я долавят косвено?) - Има разлика - първият я долавя по-интензивно. В дадения случай това може да се представи по следния начин: да допуснем, че на линията AD са наредени около стотина души; мисълта обаче се изтраща по направление от C към B . Мисълта към B ще бъде много силна, понеже е централна, а другата, която ще отиде до точките A и D , ще бъде по-слаба. Тези точки ще представляват брегове, дето мисълта ще се поляризира.

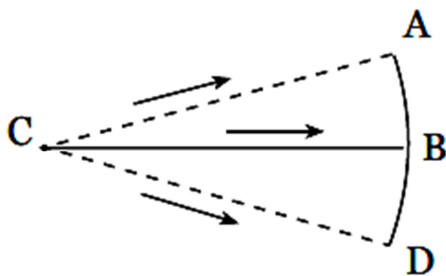

Фиг. 3

Вие можете да правите малки опити за възприемане мисли по телепатически начин. Трябва да имате поне една малка опитност в това отношение. Някои от вас, които си хармонизират по темперамент, по сърце и по чум, може да си изпращат мисли и да си отбелязват резултатите. Да кажем, че искате да изпратите една мисъл на някой ваш приятел в 9 ч. вечерта; вие трябва да му кажете, че между 8 и 10 ч. вечерта ще му изпратите една мисъл, за да се концентрира и той малко, но няма да му кажете точно часа. Така ще видите дали той е схванал точно времето и дали е възприел мисълта. Имате сте имали такива опитности? – Седите някой път в дома си и веднага ви дойде на чума някаква мисъл. Например, дали сте обещали някому да го посетите в 5 ч. следобед, но ви дойдат гости и вие пропуснете времето – веднага ви дойде мисълта, че в 5 ч. трябваше да седете при един ваш познат,

изваждате часовника си и виждате, че сте закъснели. Това подсещане за вашето обещание е неговата мисъл, проектирана към вас – вземате шапката си и излизате навън. Вие сте имали такива слуги, нали?

Същото нещо се случва и в друго отношение: някой път вие водите добър, религиозен живот, но после погвате да се съмнявате в него и казвате: „Този път не е хубав, трябва да се живее по-нашироко“, и тръгвате по широкия път. После пак проблясва в ума ви мисълта за първия живот и казвате: „Не, не може да се живее така.“ Питам ви откъде е дошла тази мисъл у вас? – От някой ваш приятел, който живее заедно с вас, но седи по-високо от вас и вижда вашето положение. Той ви казва: „Пътят ти не е прав!“ Може да е някой ваш приятел от извънземния ви живот, който именно проектира тази мисъл към вас, внасява ви я – законът е същият.

Сега, при тия наблюдения, може да забележите и следните явления: като мислите често, ще забележите светли, ярки точки, които се явяват наляво и после отиват надясно и се изгубват. Когато точките вървят от ляво на дясно, мисълта, която се проектира към вас, е от възходяща степен – тази мисъл е полезна; а когато тази светла точка върви от дясно на ляво, тя е в низходяща степен –

тази мисъл е опасна и безполезна за вас. Затова трябва да мислите, говеишката мисъл е свързана с жизненото електричество в живота. Когато мислите са положителни, те привличат жизнените сили към себе си, а когато мислите са отрицателни, тия жизнени сили се разпръсват, отдалечават от човека, вследствие на което се появява заболяване. Например, ако имате някой противник, който ви мрази, неговата мисъл спрямо вас е много силна, той може да ви направи негативен и вие ще заблестете. Законът е следният: ако вие заблестете, тъй заболяване ще се върне върху него, ще има обратно движение. Вие можете обаче да изтрацате вашите положителни мисли, вашите топли чувства и пожелания към някой болен с абсолютна вяра, без никакво колебание и съмнение, и той ще оздравее. Знаци, за да бъде здрав някой човек, трябва да изтраците от себе си един жизнен ток към него – той ще възприеме вашата мисъл и пожелание и ще се почувства по-добре. В туй отношение добрите приятели са добра ограда за здравето, а лошите приятели всякога носят болести и страдания.

А _____ А

Фиг. 4

Допуснете, че линията АА представлява известна плоскост; през това място може да са минавали хиляди хора. Ние насаждаме на тази плоскост няколко хиляди малки зрънца от глог; след няколко години ще можете ли да минете тъй лесно през това място? – Не, то ще бъде един здрав плет. По същия закон всяка добра мисъл може да укрепи слабите места в човека. Добрите мисли могат да се насаждат тъй, както се садят семенцата. Както ябълката или крушата може да се насади и израсте там, дето я посадим, така също и добрата мисъл може да се насади и израсте и да бъде като една здрава крепост. После, не е достатъчно да помислите само веднъж върху нещо, но мисълта ви трябва да бъде постоянна и силна върху това, което искате да реализирате. Ще мислите дълго време, докато мисълта ви почне да расте. Погаба във вас ще се роди желание да посадите втора, трета, четвърта, пета мисъл и т. н. Затова именно всички трябва да насаждате в себе си всеки ден по една добра мисъл. Като говорим сега за добрите мисли, кажете ми една реална добра мисъл от ваше гледище, която може да се реализира в сегашното ви съзнание. (– Да добием воля, търпение, точност.) Да, но волята е сила, тя представлява един сложен процес. Волята е сглобена от ред сили, търпението също тъй е сглобено

от ред сили. Търпелив ли се ражда човек? Не, той не се ражда търпелив, но после добива търпението.

И тъй, започнете с малките опити! Въз бях ви препоръгал, като ученици, да започнете с музикалните тонове. Вземете основния тон do, пейте го, докато останете доволни от себе си. Всеки ден се упражнявайте върху тоновете do, mi, sol, do. От чисто музикално гледище, от колко качества зависи правотата на един тон, колко качества има всеки тон? (-Височина, сила и тембър.) Да, всеки тон трябва да бъде ясен и чист.

Задача: сега от всички без разлика искам да изучите гамата много правилно – не като музиканти, но да се научите да вземате тоновете правилно. Това ще бъде за вас едно упражнение. Да кажем, че ви накарам да вземете тона sol или la – искам да го вземете изведнъж. Може да направите погрешка, това нищо не значи, ние сега не обръщаме внимание на погрешките. В този отношение вие не можете да се възпитавате без музика, не можете да изработвате характер. Музиката е мощно средство за възпитание на говещкия характер, без музика е невъзможно да се възпитава човек – тъй трябва да знаете. Тя оказва смекчително влияние върху характера. Както човек не може да прегисти своята кръв без дишане, така и без музика той не може да

прегисти своите чувства. Правилно дишане е необходимо, а музиката предизвиква правилното дишане.

Да кажем, че някой певец иска да пее, но в него има амбиция – той мисли, че като излезе на сцената, трябва да го обсервят с букети. Мисли ли така, това разваля работата. Той трябва да пее за себе си. Всеки от вас трябва да обича музиката за себе си, за самата музика. Въз съм за това – да пее за себе си и сам да се слуша. Едновременно ще бъда и певец, и публика – няма по-красиво нещо от това! И като говорим, пак едновременно трябва да бъдем и говорител, и публика. Ако този, който говори, маха с ръцете си, той вече има предвид публиката, той не говори на себе си. Като говоря на себе си, няма какво да махам с ръце – на себе си ще говоря много тихо. Този, който се напъва да говори много силно, той говори на оръжаващата среда, а тази среда няма да го разбере, колкото и да ъ говори. Не мислете, че като говорите високо, хората отвън ще ви разберат. Може да ви разбере само този човек, който разбира себе си – това е закон. Някой говори високо; защо? – Иска да накара едни-кой си да го разбере. – Празна работа, тъй не се приказва. Най-първо ще видим: ако този човек разбира себе си, ако може да говори на себе си, той и вас ще разбере. Погава ще кажем: „Ето един човек, с

когото можем да се разберем." Двама души, които могат да говорят на себе си, могат да се разберат помежду си.

Пози е правилният начин, по който могат да се създадат правилни отношения за разбиране между хората. Ако вие не можете да говорите на себе си, всички усилия са напразни, всякога ще има вътрешни недоразбирания. Тогава ще се извинявате, ще казвате: „Ама аз не исках да кажа това.“ Какво искаше да кажеш? Ако изтея един тон криво, ще взема цигулката – тя ще ме поправи. Цигулката, разбира се, е един голям майстор, учител е тя, ще те поправи. Добрите учители по музика не се измъгват да говорят много на учениците, но им казват само: „Слушайте цигулката!“ Най-първо цигулката говори, а после учителят пее. И в Природата е същото: най-първо Природата ни говори чрез физическите явления, нейният говор е грубият елемент. Всички явления, които стават в Природата, това са инструменти, чрез които тя иска да ни поправи. И наистина, Природата всякога ни поправя. Следователно страданията в света не са нищо друго, освен поправки на известни наши мисли и чувства. Всяка мисъл или чувство в Природата е една хармонична сила, която действа. Не вземеш ли една мисъл правилно, тя ти казва: „Не е така!“ Тогава

Божественният лък започва да свири по цигулката един, два, три и повече пъти, докато най-после се поправите.

Втория път ще ви изпитам всички да пеете. Някои от вас ще се срамуват, ще кажат: „Ама как ще пеем?“ Аз искам да пеете за себе си; ако е за други, мен това не ме интересува. Ако вие пеете за себе си, а не за мен, ще ми бъде приятно. Ще ви извадя да пеете за себе си – един по един, после по двама, по трима, по четирима и т. н. Пък имате сега и орган, и пиано, и цигулки – ще пеете, ще се упражнявате, докато всеки от вас добие самоувереност да взема тоновете, колкото е възможно по-правилно. Ние не искаме невъзможното; ние ще свършем тия упражнения по музика с ред други упражнения.

Сега вие ще кажете: „Това е проста работа, аз не зная ли какво нещо е do, re, mi...? Вие още не знаете да пеете. Аз мога да пая една песен по различни начини. Най-хубавото пеене е, когато човек, като пее, свършено се забравя и мисли, че е сам, нищо го не смущава. Чужд фигурира в ума му някое лице, което и да е то, тази музика се нарушава. Тогава ще имате т. нар. трели. Най-първо тонът трябва да бъде ясен. И трелите спадат към окултната музика, само че те се вземат съвсем дръволяе. А сега певците,

като не могат да вземат ясни тонове, правят трели. За да се взимат хубави трели, изисква се голямо изкуство. Трели – значи нещо, което трепти, звучи.

Някой път може да се стрем върху окултното значение на разните тонове – за цветовете, които те произвеждат, за влянието, което те управняват и т. н. Всеки тон си има своето вляние. И нашата реч всеки ден се видоизменя, вие всякога не погвате с един и същ тон. Речта ви трябва да бъде музикална. Това, дето не говорите музикално, то е, защото има едно отклонение от правилния път на живота ви. Музикално говорене не разбирам говорене в този специален смисъл, както сега се подразбира. Под музикалност разбирам вътрешен стремеж на душата към възвишеното. Музикалността от френологическо гледище има свой център при слепите очи. И някои хора този център е по-развит, и други – по-слаб, и в тях се вижда слепоогната кухня. И добрите музиканти гелото при слепите очи е затълнено. В душата на всеки човек обаче този музикален стремеж съществува потенциално, а само музикалните органи са различно развити. Когато музикалността е свързана с двигателния център, такива хора могат да свирят по-добре, отколкото да пеят. И някои хора

музикалността е свързана с техния ларинкс – те стават добри певци, а други музикалността е свързана с техния ум – те стават композитори; а тях е развит и центърът на построяването. Тъй щото, от това с какво е свързан центърът на музикалността, зависи в какво направление ще се прояви гоним.

Сега ще изучавате влиянието на мислите, като правите за целта ред опити. Всяка проектирана мисъл излиза като струя и се движи из пространството вълнообразно. Когато говорката мисъл е интензивна, тя образува много красиви форми. По формата на тия вълни може да съдите за какво мисли вашият приятел. Защото формите на тия вълни се проектират и предават едновременно и на другите хора. Затова именно трябва да си изтрацате добри мисли. Не е достатъчно само да пожелаеш добро някому, но мисълта ти трябва да бъде активна.

Пези от вас, които имат време, нека направят следния опит: посадете си от семе едно цвете от луковичните – златобламе или някое лале – и го наблюдавайте. Всяка сутрин отивайте при това цвете и проектирайте мисълта си към него да израсте добре – туряйте си ръцете отгоре над него и проектирайте своята мисъл. Още по-добре ще бъде, ако

посадите семенца в две саксии: всяка сутрин слагайте ръцете си и проектирайте мисълта си само върху едното цвете, а другото само полейте и го оставете да се развива по естествен път. После вижте кое от тия цветя ще върви по-добре. Нека няколко души от класа направят този опит. Ще употребявате за опита всяка сутрин по две-три минути. Този опит няма да ангажира напълно ума ви да мислите само за цветето – ще му изтратите една добра мисъл и ще го забравите. От този малък опит ще видите какво влияние оказва мисълта ви.

Все трябва да приложите в живота си оккултната наука. Ще срещнете ред мъгнотии, но това да не ви спира. Тъй, както сте събрани в класа – с различни темпераменти, като не знаете как да се отнасяте едни към други, как да се хармонизирате, у вас се събира много излишна енергия, която не знаете де да пласирате. Американските студенти, както и тия из Европа (това е общ закон в живота им), като не знаят какво да правят в свободното си време, изнамисрат някакви забавления. Например студентите от първите два курса определят да се боксира помежду си, за да видят кой курс ще придобие правото да носят бастуни. Тонякога втори курс взима надмощие – те бият първи курс и казват: „Никой от първи курс няма право да носи бастун!“

Някой път се случва обратното – първи курс надвива втори и тогава те прилагат правилото за бастун над тях. Ако хванат някого, те носи бастун, налагат го на общо основание. Някой път учителите ги гледат, като се боксира, и нищо не им казват, оставят ги – трябва да се изхарчи излишната енергия. Като победи единият курс, тази енергия се асимилира за през цялата година. Като мине първата година, другият курс, който дойде, ще опита бокса. Те могат да се боксира или за един бастун, или за някой каскет, за някоя връзка, за някоя значка, или за какво и да е друго. Туй не вършат госпожиците, а господата. Някой път виждам, те и вие се боксирате. Туй ви изнасям като факт, защото у вас често се заражда излишна енергия, но тя трябва да се пласира разумно. Ако човек не може да я пласира разумно, Природата сама ще си вземе излишното. Природата не търпи нищо излишно – тогава ще се яви някоя болест. Например някой яде по цял ден; Природата в този случай казва: „Вземете муч тази енергия, не трябва да яде толкова много.“ И какво става? – Разболява се. Някой пък прахосва излишната си енергия в харене, пръскане пари надясно-наляво; Природата казва: „Не трябва толкова пари на този човек, вземете муч ги.“ Природата обича точност: туй, което тя дава днес,

трябва да го употребим веднага, още същия ден. Тя не търпи нито излишек, нито недостиг, в нея всичко е хармонично. Като свършим работата си, тя казва: „Погини си сега малко, няма какво да мислиш за утрешния ден, той ще се погрижи за теб.“

Та сега ще се справяте с излишната енергия, която се зарежда във вас. Някои имат излишна енергия в едно отношение, а недостиг в друго. Например някои имат излишна енергия, която се натрупва в центъра на страха – дето върви, все се страхува, набралата се в него енергия постоянно го безпокои. Погавя направете следния опит: нека един от вас, който не е страхлив, да си тури ръката на това място, дето е центърът на страха, и той ще излезне. Този опит може да се направи или от много смелия, безстрашния, или от много страхливия. Гневът също тъй е набран на излишна енергия; центърът му е зад ушите. По същия начин нека онзи, който е много разположен, да си тури ръцете на това място и гневът веднага ще излезне. Ако тази енергия не се отнеме от човека, веднага започва едно свиване на мускулите. И след пет-десет минути, като мине гневното състояние, човек казва: „Извини ме, аз не бях в дъха си, нервен съм.“ Това е много проста работа – набрала се е в тебе излишна енергия, която трябва да дадем. Чом гневът дойде, ще вземеш

мотижката или ще седнем да пишем. Трябва да
имаме една работилница с гучове и други пособия,
та оня, който има излишна енергия, да отива там
да работи. Един ще вземе гуча, друг – рендето,
трети – перото, и по този начин всички тия хора
ще се хармонират. А сега, като няма какво да
работите, излишната енергия все трябва да излезе
навън по някакъв начин и затова по някой път
стават тия малки експлозии. Ще направим една
работилница за трансформирание на излишните
енергии във вас. Аз мисля, че тогава колелото ще се
движи прекрасно – всеки, който има излишна енергия,
ще работи по един час на ден. Колко души има в
класа? (– Осемдесет.) Значи осемдесет часа работа,
всеки час – по десет лева – осемстотин лева на ден.
Това не е малко.

Сега аз ще приложа този метод, но най-първо у
вас трябва да се образува едно стабилно състояние,
защото някой път при трансформирание на силите
стават големи взривове. Всеки, който не спазва
правилата, може да предизвика експлозия. Ако не
внимавате, някой път само с един поглед може да
запалим тази нафрала се енергия у другия и той
да кипне. Тонякога един поглед е една запалка.
Другият казва: „Защо ме гледаш така?“ – то значи,
че запалката е турена. Не мислете, че онези хора,

които не разбират оккултната наука, не ви наблюдават. Те, като намерят една ваша слаба страна, отиват да си донесат кибрита – вие веднага се запалвате и тогава те казват: „В училището ми е мръднала малко дъската.“ От ученика се изисква да бъде като Сократ – при всички запалки да не избухва, като че нищо не се отнася до него, да се усмихне малко и да си каже: „Няма го майсторът!“, нищо повече. – „Ама дъската ти мръднала.“ – „Няма го майсторът!“ – така ти неутрализирам неговата мисъл – „Ама ти си вагабонт.“ – „Няма го майсторът!“ – цом си гист, тъй ще кажем. В сегашният свят вестникарите разбират този закон и турят различни фитили: и химически, и физически – все фитили са това. Казвам: учни, учени хора са те, но отдавна са учили.

В положителната наука всеки трябва да трансформира изминната си енергия правилно. Има естествен начин как да трансформирате енергията си. После, и на столовете ще се нареждате съобразно този закон. Та ще правим опити – един, два, три и повече, за да видим какви ще бъдат резултатите.

Кои са основните мисли от тази лекция? Тонетке тя е от практическо приложение, за следния път изнесете основните мисли от нея. Защото не можем

да вървим напред, докато нямаме първите опити. Ще са микроскопически опити, които можете да правите между другата си работа. Тези опити ще бъдат за вас даже едно приятно занимание.

В друга лекция ще говорим за числата. Имате например числата $2 + 1 = 3$ и $3 + 1 = 4$ и т. н. Като се прибавя единица при числата 2 и 3, един и същ резултат ли ще се получи? (- Не, различни резултати.) Така е и в Живата Природа: тази жива единица, като действа при условията 2 и при условията 3, резултатите биват различни. Как ще обясните например, че $2 + 1 = 3$? Единицата - това е погвата; 2 - това е селката, която расте; 3 - това е плодът на тази селка. Следователно в живата математика единицата показва условията или силите в погвата. При това математически може да се изчисли какъв резултат могат да дадат тия сили. Числото 3 означава енергията, която е извадена от погвата. Това е само едно обяснение, но има и друго: например единицата - това е киселина, 2 - основа, а 3 - солта. Солта е завършеният плод. Тъй щото, когато обравим с живата математика, трябва да знаем какво означават символите на числата, които те подразбират, и тогава вече можем да работим в тази област.

Бог на Любовта не е Бог на мъртвите, а Бог на живите.

Двадесет и седма лекция от Учителя, държана на
20 април 1924 г., София

Съграждане на Доброто

Бог на Любовта не е Бог на мъртвите, а Бог на живите.

Размишление

Проектите се разделят от темите: „Грипоспособление на човешката душа“.

Проектоха се няколко от работите върху темата: „Най-добрият метод за самообладание“.

Читателя начерта посочения чертеш.

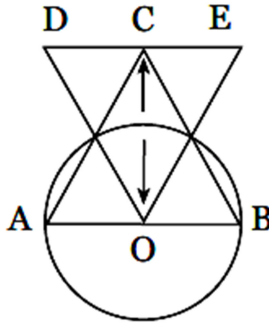

Фиг. 1

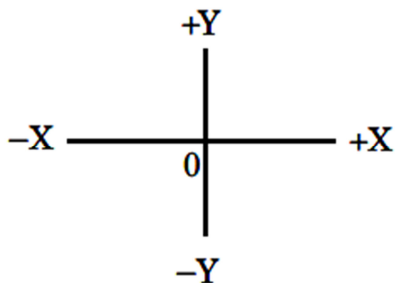

Фиг. 2

Да излезе един от вас на герната дъска. Ще се постараем да развием заедно тази тема, която е изразена чрез този чертеш. Кажете ми кой е по-силен – който прави зло, или който прави добро, който се кара на планината, или който слеза?

Ченик: Който се кара на планината.

Изразете тогава това нещо на математически език. Отбележете карането на планината със стрелката 1. Обяснете как разбирате това?

Ченик: Законът във физиката е следният: има една крайна точка, до която може да достигне едно движение се тяло. И когато в движението си нагоре тялото достигне своята крайна точка, то е изгубило всичката си кинетична енергия, енергията му вече се превръща в потенциална. От тази точка то започва да слеза надолу и събира наново своята енергия. За геометрично представяне на движенията може да служи следната координатна система: тя представлява две взаимно перпендикулярни оси, които

се пресичат в точка 0, която се избира за начало на координатната система. Началото определя посоките върху двете оси. Надясно от точка 0 по хоризонталната ос посоките се смятат положителни (+X), а наляво – отрицателни (-X). Нагоре по оста посоката е положителна (+Y), а надолу – отрицателна (-Y).

Тогава може ли да се определи, като слизаме и като се качваме, колко енергия се губи? Или за да извършим едно добро, колко енергия трябва да употребим?

Ченик: Енергията е пропорционална на височината – по-висше добро изисква повече сила и обратно.

Да кажем, че от +Y пада едно тяло и върви по права линия, но ако има голямо съпротивление, то прави известно отклонение.

Ченик: Зависи и от тежестта на тялото. Ако пуснем една перчишкка отгоре във въздуха, тя пада по крива линия, а не по права.

Представете си, че пущаме от точката +Y две тела – едното тежи десет килограма, а другото – един килограм. Какво ще стане?

Ченик: Във физиката съществува следният закон: всички тела в безвъздушното пространство падат с

еднаква скорост, а във въздуха леките тела падат по-бавно, тежките – по-бързо.

Добре, като имате предвид, че едно тяло при преминаването си в по-гъста материя прави по-голямо отклонение, същия закон ще приложите и във вашия живот. Да кажем, че днес имате отлично настроение, радостни, весели сте – то представлява движение нагоре, но утре това движение се сменя и във вас се заражда скръбно състояние – то е движение надолу. Вие забравяте старото положение и взимате обратно движение – назад. От това ще заключите, че средата, в която се движите, е по-силна от вашата воля. Следователно тя ви заставя да се върнете назад.

Ученик: Ако допуснем една най-висока точка, до която човек може да достигне в движението си нагоре, и една най-ниска точка, до която той може да слезе, тогава смяната на тия състояния – качване и слизане – може да се обясни със следния геометрически гертенж: да приемем, че дадена точка M се движи по кръга; в точка A още няма радост, а само условия за нейната проява ($OA - 1$) – това е \cosinus . Когато точката M тръгне по кръга, проекцията на радиус-вектора OM върху оста Ox се намалява, а проекцията му върху оста Oy расте. Щом точката достигне B , \cosinus е равен на нула, а \sinus е добил своята най-

голяма стойност – равен е на 1. От този миг започва обратният процес: радостта се намалява, sinus се намалява, а cosinus расте. Оттам правилото гласи: когато sinus расте, cosinus се намалява и обратното – когато cosinus расте, sinus се намалява.

Погава какво мислите, как се образуват състоянията у вас, сами по себе си ли идат?

Ченик: Въз мисля, че човек пътува през различни среди и възприема различни влияния; на това се дължат различните състояния.

Друг някой да каже как определят в психологията състоянията на човека.

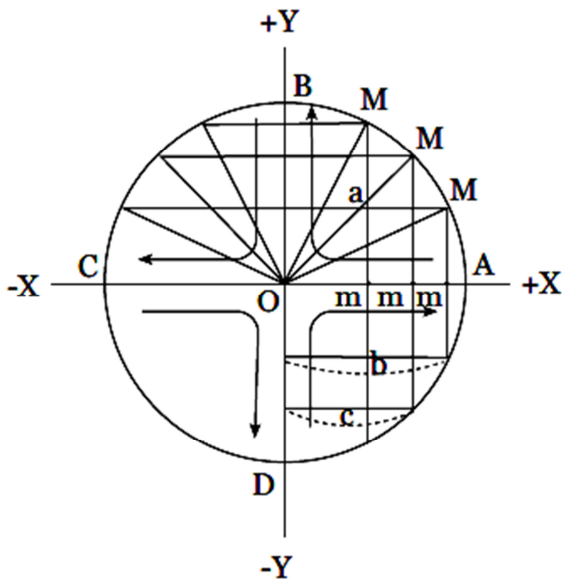

фиг. 3

Ученик: Зависи от това кое в съзнанието на човека е меродавно в дадения момент – дали то е нещо предметно, дали е една емоция, една мисъл, или един волев импулс, според което и състоянието на съзнанието похвалява един или друг тон, една или друга окраска или сила.

Гесто хората се запитват какво е физическото състояние на някой човек. Ние трябва да започнем от видимото към невидимото. Какво подразбира това?

Ученик: Дали известен човек е здрав, или болен, и какво е неговото материално състояние.

Значи това подразбира дали той си има парици, ниви и т. н. И според това колко къщи и колко ниви има, ще определите какво е неговото материално състояние. Ако има сто декара земя, две къщи и едноколко си приход, казвате, че материалното му състояние е добро. После запитвате какво е здравословното му състояние, тялото му, след това се интересувате от умственото му състояние, и най-после – от духовното му състояние. И тъй, физическото състояние се определя от богатството на органическите сили в човека, умственото състояние се определя от богатството на мислите, а духовното състояние се определя от богатството на чувствата. Всяко състояние може да се измени. Как? Да кажем, че вие имате сто хиляди лева капитал – това е

вашето състояние; имате и един съдружник, който няма нито пет пари, но е умел; вие му давате капитала си и го правите съгастник в печалбата. Обаче, след като търкувате една година, изгубвате петдесет хиляди лева от вашия капитал; вашето състояние се е изменило, нали? (- Да.) С колко? (- С петдесет на сто.) Знаци два пъти се е намалило, и при това загубвате и печалбата. То колко се пада всекиму? Явие имате петдесет хиляди лева загуба от капитала, при това загубени са и пет хиляди лева от печалбата.

Чченик: Загубата е петдесет на сто и още пет хиляди.

Как ще определите състоянието на вашия съдружник? Той нищо не е имал, следователно с какво се е изменило неговото състояние в сравнение с общия капитал?

Чченик: С две хиляди и петстотин лева от загубата, която трябвало да полугат.

Втората година пък загубвате и дружите петдесет хиляди лева от капитала и още пет хиляди лева от печалбата; тогава вашето състояние съвсем ще се измени, ще загубите вашето разположение. С колко ще се измени разположението на другия? - С пет хиляди лева ще се измени. Единият е загубил съвършено всичко, а другият - само пет

хиляди лева за две години. Следователно състоянието и на двамата се е изменило. Онези, който е загубил сто хиляди лева, цялата нощ няма да спи, ще се разхожда нервен, възбуден, а съдружникът, който не е внесъл нищо, е по-спокоен. Защо? Защото нищо не е изгубил – той е изгубил само част от своя труд. Първият губи сто на сто, а вторият губи само омаханата пегалба. Това е физически закон – слизане надолу.

Обратният закон е кагването нагоре. Да кажем, че те имат първата година сто хиляди лева капитал и десет хиляди лева пегалба, втората година имат още десет хиляди лева пегалба – сега материалното състояние и на двамата се подобрява във възходяща степен. Този закон важи еднакво за всички. Щом влезете в едно общество, все ще вложите известен капитал, т. е. при сегашните условия все ще бъдете съдружник някому – или с капитала си, или с труда си; при сегашните условия никой не може да бъде свободен. Ако нямаш нито пет пари, но си умнен, ще ти кажат: „Ела при мене, ти си умнен човек; аз имам капитал, а ти – ум, ще започнем да работим заедно.“ И при този капитал или ще спечелиш, или ще загубиш. Тъй е сега кармически закон: родил си се в известен период, правил си грехове, престъпления, без да мислиш, че се държи

сметка за всичко. Не мислете, че като сте дошли тук, няма да плащате. Ами тази загуба? Знаете ли колко енергия е вложена във вашето физическо тяло, колко енергия е изразходвана за създаване на вашето сърце, колко за вашия ум, колко за вашата воля? Всичката тази енергия е точно изчислена. Следователно загубата, която има в този период, ще се изчисли и след петдесет хиляди години ще ви намерят, било като англичанин някъде, като французин или какъвто и да е, и ще ви кажат: „Вие като българин дължите, имате да плащате петстотин хиляди лева и трябва да ги платите.“ Имате един такъв кармически дълг; какво ще се случи при изплащането на този дълг? – Ще се родите сякаш, сакат, хилав човек и през целия си живот само ще плащате.

Сега аз искам да ви наведем на най-добрия метод за самообладание. Ще се спрете, ще кажете: „Трябва да се плаща!“ Всички вие грешите, като казвате, че няма да плащате. Не, ще се спрете и ще мислите върху този закон. Умом размишлявате върху него, ще имате печалба най-малко петдесет на сто. Вие не размишлявате върху този закон и като ви дойде някое страдание, казвате: „Аз се докагам.“ Спри се, кажи си: „Не, аз имам да мисля върху по-важна работа, трябва да отговарям за своите дългове.“ Струва ми

сега да се спира на пътя и да разговарям за моето гестомомбие, когато имам предоставена по-важна работа? Знаете ли на какво мяза доказанието на хората? – Господарката праща своя слуга – едно малко момче – да купи мляко в едно котле; друго момче го замерва с камъни, то остава котлето и отива да го гони. Други деца минават, бутват котлето и млякото се разлива; момчето се връща вкъщи и господарката му го набива. Казвам: това момче не може да стигне този, който го е чударил, защото краката на последния са дълги, а се връща вкъщи и пак него бият. И всеки човек в света, който се спира да защитава гестта си между хора, които нямат никакъв морал, всякога ще намери млякото си разсипано, друцарчетата му ще го бият и господарката му също ще го бие – този закон е верен. Тонетже вие се разправяхте с другите за себе си, господарката ви пита: „Ти защо остави млякото на пътя?“

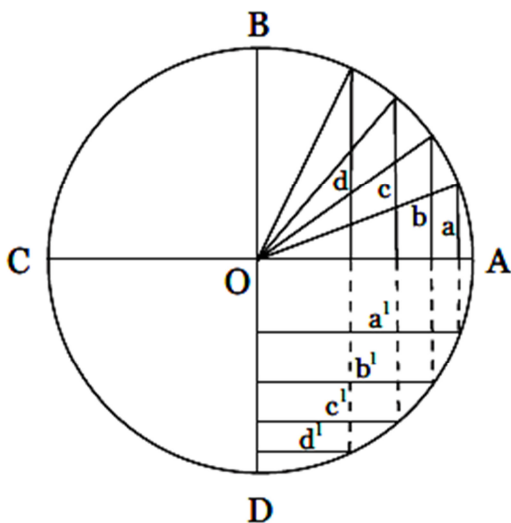

Фиг. 4

Сега вие мислите, че щом влезете в окултната наука, тя ще ви освободи от всичките ви погрешки. Не, тази наука може да ви даде отличен метод как да живеете по-добре. Виджте в гертенжа: единият полукръг от едната страна означава радостите, които се увеличават, а от другата страна в другия полукръг са означени скърбите, които също се увеличават. Покмата \mathcal{B} представлява едно възходящо състояние, което е излязло благодарение на основата \mathcal{AC} . Покмите \mathcal{B} и \mathcal{A} взимаме за двама приятели – приятелят \mathcal{A} влага капитала, той е основата \mathcal{AO} , а \mathcal{B} печели, без да има капитал. \mathcal{A} е погвата, а \mathcal{B} расте върху него. Следователно в дадения момент трябва да знаете, че когато вие се сдружите, един

от вас ще бъде почва, а другият – растението, т. е. единият – пасивен, почвата и основата, върху която другият ще расте; последният ще бъде активен. След време енергията Я, като дойде до своя максимум, минава в противоположната страна и активността на Я ще бъде превърната в пасивност, върху която Я ще почне да расте. Когато човек не изпълнява Божественния закон, той слиза в долната страна на кръга и трябва да се върне пак нагоре. Например някой път вас ви сполетяват нещастия, имате идеи, които не постигате – вие сте твърди като почва, друг някой печели, а вие трябва да гукате да се свърши този кръг. След време условията ще се сменят: като се повдигне той, и вашето повдигане ще дойде – тогава той ще стане почва, а вие ще растете. Тия смени стават постоянно. Дойде ли ви някоя скръб, ще знаете, че в това време сте почва. Я това отношение в Природата съществува следният закон: върху всяка скръб някъде в Духовния свят се повдига едно велико желание. Знаги в дадения момент вашата скръб служи за създаване на едно благородно чувство някъде. И вие трябва да се радвате на тази велика мисъл, на това велико желание или чувство, което се гради върху вашата скръб. След време тази велика мисъл, която се е съградила върху вашата скръб и вашите страдания, ще ви се отплати – тя ви

познава и ще ви помогне. И тогава скръбта ви ще се превърне в радост.

Казва Христос: „Сега скръб имате в света“, това значи: „Сега сте погва, но аз ще ви видя, и скръбта ви ще се превърне на радост.“ Голямата погрешка, която забелязвам във вас, т. е. не погрешка, но едно неразбиране на закона, то е, че вие всякога искате да бъдете големци, да растете все нагоре. Не може, така вашият растеж ще се спре. Така е и в Природата: до 25 юни всичко расте, а после всяко растене спира; то значи, че енергиите се прекратяват. Тък вземете и вашето тяло: Докато сте малко дете, вие растете нагоре, но не стигате до Слънцето – израствате най-много един и половина-два метра. После това растене спира и се пренася в другите полета – във вашия мозък, във вашето сърце, във вашата душа и във вашия Дух. Цял физическото растене спре, онзи, който не разбира законите, чдря само на ядене и пиене и казва: „Ние остаряваме, нека поне си отядем и отпием, това ще ни остане.“ Онзи пък, който разбира закона, започва да учи. Затова старите хора повече четат, повече учат, а младите са много разсеяни, освен ако младият се е родил някой гений. Та едно скръбно състояние представля в Природата един плюс. В известен случай то може да означава зло. Значи в известна епоха злото е плюс

- то има надмощие, а в друга епоха Доброто е плюс
- то има надмощие.

(- Нали човек дружи с много хора?) - Не, в даден случай човек може да дружи само с едного, а другите оказват само известно влияние върху него. Например планетите оказват известно влияние върху Земята, а Земята дружи само с кого? (- Със Слънцето.) Да, Земята дружи само със Слънцето. Закон е: в даден случай вие може да дружите само с едного, а другите оказват влияние върху вас. От другите, които оказват влияние, всеки от тях дружи само с едного. Друженето е цел - вие вие принадлежите към някоя планетна система. Разните индивиди принадлежат към разни психологически системи.

Онзи закон, който искам да извадя от казаното, или онази мисъл, която искам да остане в ума ви, е, че при всяко съзнателно страдание се извършва нещо велико. Всяко страдание, което вие чувствате, не се отнася само до вас. В дадения случай и други същества чувстват това страдание, даже още по-тежко, отколкото вие. Следователно хиляди и милиони души в даден случай са като основа, върху която в Духовния свят се гради едно велико благо и вие трябва да вземете вашия дял.

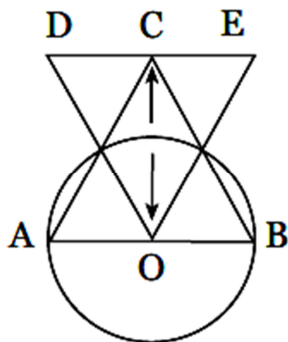

Фиг. 5

Нека разгледаме сега триъгълника АСВ. Кой е човекът, който прави добро? – Най-добрият е този, който представлява триъгълника АСВ. В такъв случай триъгълникът DCE представлява най-лошият човек. Тези двама души са активни, показват движение – те са от една и съща категория. Освен тях ние имаме още: най-добър лош човек и най-добър добър човек – и двамата са активни, също образуват една категория. Най-после имаме и трета категория хора, а именно: най-лошият добър човек, който не прави добро, и най-лошият лош човек, който не прави зло – тези хора са негативни. Но този, който не прави зло, е по-добър, въздържа се от злото, а онзи, който не прави добро, е по-лош в случая.

Ученик: Това нещо можем да означим по следния начин: добър, не прави добро – Д. Н. Д. (+|-); той е добър човек, значи (+), обаче не прави добро – (-). За другия човек казваме: лош, който не прави зло – Л. Н.

3. (-/+); това значи, че той е лош - (-), обаче не прави зло, значи (+).

Сега да приложим закона. Да кажем, че в дадения случай вие правите добро; после вашето състояние се сменя и казвате: „Не искам да правя добро.“ Някога става и обратното: например имате един престъпник, който убива сина на някой гражданин и го осъждат на смърт, понеже прави зло, лош човек е той. Питам: може ли да се измени неговата съдба? – Може. Это при какъв случай: този престъпник избягва от затвора, минава покрай една река и вижда, че царската дъщеря се дави – той се хвърля и я избавя, в това време го хващат. Питам: ще приложат ли смъртното наказание върху него? (- Няма.) Да, няма да го приложат, понеже той спасява дъщерята на царя – значи неговото наказание се анулира. Това се случва в живота. Затова някой човек, като извърши едно престъпление, трябва да извърши и едно добро, т. е. той трябва да избави царската дъщеря, за да не приложат върху него смъртното наказание. Най-първо той е направил едно престъпление – минус (-), а после е направил едно добро – плюс (+), компенсира се. Ако ти извадиш из водата давецата се царска дъщеря, смъртното ти наказание се отменява. Всяко страдание в света, това е едно смъртно наказание – нещо умира в тебе,

ти страдаш. Затова именно вие трябва да се стремите да използвате за добро всички условия, които ви се дават – те са за вас плюс. Ако този престъпник каже: „Нека се дави царската дъщеря, няма да я спася“, присъдата му ще се приложи.

И тъй, от всички ви се изисква приложение. Това засега е само теория. В това отношение, когато разглеждате вашите състояния, трябва да бъдете много внимателни, защото всяко състояние може моментално да се измени. Вие често забелязвате в класа, че някой от вас не е разположен; вие си казвате: „Нека си носи той!“, и не се интересувате за него, отминавате си. Но няма да мине дълго време, и това състояние ще се върне върху вас. Затова, като ученици от такъв един клас, ч всички ви трябва да има стремеж, като видите, че някой от вас е морално разклатен, да се яви ч вас желание да му помогнете. Не всички, но един трябва да му помогне в случая. (– В какво седи това морално помагане?) Във вас още няма това чувство (аз го наричам любовобилност) да желаете доброто някому – без да го познавате, да му изпращате хубави мисли. Любовобилността мога да уподобя на разположението, което има някое растение, което расте покрай водата. Засега ето как вие се познавате – казвате: „Този е един от братята!“ Вие не можете да бъдете

взаимно толкова любвеобилни. Вие мислите всякога само за себе си, само за своето добро – където и да ходите, мислите само за своята личност. Не, човек трябва да има и други мисли. Той трябва да мисли само петдесет на сто за себе си (това трябва да е един максимум) и петдесет на сто за околжаващите го, ако иска да изпълни Божия закон. Човек не трябва да занемарява себе си, но не може да занемари и своите ближни – вследствие на това се зараждат боледувания. Когато бащата и майката се карат, децата почват да боледуват. Песто майката казва: „Аз не искам вече тия деца“; и бащата казва същото. И ако няма някой техен роднина да ги подкрети, току-видим: едното дете заминало, другото заминало и т. н. Там, дето има обич между родителите, децата са здрави. Същият закон се среща и в един клас. Всякога трябва да имате Любов помежду си; аз не говоря за вашите временни проявления и промени на чувствата, но за ония правилни чувства на висша Любов, които трябва да храните един към друг. Проявявайте Божественото във вас – това, което е благородно и възвишено. Чум го проявявате, вие усещате едно вътрешно задоволство. Минават дни и седмици, но вие усещате една дълбока радост; никой не знае това, само вие го знаете.

Та първото нещо: трябва да бъдете герои в малките работи. Някой път казвате за някого: „Той си има карма, нека си я носи!“ Не, този човек трябва да излезе от него, той има нечиста кръв. Аз мога да му туря един лек и да члесня неговите страдания. Този човек може да има една рана, но не я лекува; ти казваш: „Карма е това!“ Не, аз като човек трябва да му помогна, да члесня неговата карма, да мине малко по-лесно. И вие ще спазвате този закон. Щом не се стремите нагоре, иде връщането назад. Някой казва: „Нагоре, докато стигна до Д!“ Но забележете: стремлението към Доброто никога не може да се спре, процесът към Доброто е вечен. И ако някой се спре в пътя си от Доброто, за това има друга някаква причина – Доброто е безкрайно, тази причина е извън него. Допуснете, че някой човек е искал в първо време да стане филантроп, да помага на човечеството – това е пътят му нагоре към Доброто. Обяге вън от него друга една мисъл му влияе и у него се заражда желание да стане пръв министър в България – тъй ще спре неговата филантропия и той ще се върне назад. Този човек, като държавник, вече не може да има стремеж към Бъга. И всички общественици вървят надолу. Щом станем политик, ти непременно ще се върнеш надолу, но и като се

вързаш, т. е. като слезаш, трябва да разбираш законите. Защото може да слезаш разумно, може да слезаш и неразумно. Например гнева аз наригам дипломация. Говек, който се гневи, той е пръв министър. В момента, когато се разгневи, всички ги е страх от него. Когато майката се разгневи, всички се сгущават – и бащата, и децата се страхуват; след един-два часа обаче тя вече е грохнала, разболява се, слезла е вече от висотата на своето министерство, не е пръв министър, а уволнен министър в оставка. Та някои път и вие казвате: „Искаме да бъдем министри, царе.“ Титал: кой от вас не е ставал цар за пет-десет минути? Нами знаете онзи разказ за циганина, който носел гърне с мляко и си въобразявал, че станал цар и заповядал на света. Въобразявал си всичко това и подскогил от радост, но гърнето паднало на земята, счупило се и млякото се разляло. Гесто и вие при тия малки гърнета, при тия малки блага и способности, които имате, мислите си, фантазирате си, докато дойдете до въображаемите големи блага и подскогите от радост, но паднете на земята и се намерите в един реален свят.

Има ред закони обаче, които регулират живота. Можем да изчислим математически какви са възможностите, за да може един говек да стане цар

например. Да кажем, че в България има четири милиона хора, които имат нужда от цар. Знаги възможността за всеки един от тия четири милиона да стане цар е една четиримилонна. Пъй щото, най-близките цели на всеки човек засега са определени. Всички могат да бъдат добри, но всички не могат да бъдат богати; ако всички хора рекат да станат добри, има възможност, но ако всички хора се стремят да станат богати, няма възможност за това. Искат ли да станат богати, ще се яви едно състезание и ще се роди зло. Но ако всички пожелаят Доброто, няма да се яви състезание, понеже тази възможност съществува за всички.

Сега изваждам друго правило: ако у вас някой път се зароди едно лошо желание, това показва, че вие се стремите към неща, които спадат към изключенията. В такъв случай у вас ще се зароди омраза, съмнение, недоволство – те са спътници на непостигнати желания. Затова ще желаете Любовта – тя е постижима за всички, ще желаете Мъдростта – тя е постижима за всички, ще желаете Истината – тя е постижима за всички, ще желаете Добродетелта – тя е постижима за всички, ще желаете Истината – тя е постижима за всички. В този живот това е постижимо.

Да бъдеш мъдър човек, не значи да бъдеш учен. Всеки може да бъде мъдър, но учени хора могат да бъдат малцина. Затова всички се стремят да бъдат мъдри, но не се стремят да бъдат непременно учени. Мъдростта е постижима за всички. Всеки не може да бъде красив, защото красотата е нещо, което лесно може да изгубите – тя не е постижима за всички. Да бъдете красиви, това не зависи от вас, но душата ви може да бъде изпълнена с Любов – това зависи от вас, всички можете да добиете Любовта. Тя неща не се добиват с векове, но моментално. Мъдрият човек е много досетлив, внимателен към всичко – дето и да се намери, всякога ще знае как да постъпи и ще се прозви скромно. Той е много практичен – ако се намери в университет, той ще си отвори пътя, ще вземе инициатива за това, за онова и така професорите ще го обикнат. На мъдрият човек всички професори искат да служат – той ги разбира и те го разбират. А онзи, който не е мъдър, на него показват вратата на университета и му казват: „Тук не е място за слуги.“ Има случаи, дето слуги са заемали мястото на професори, изгубили са цялата материя на професора; един ден професорът не идва – слугата заема мястото му, държи встъпителна лекция по всички правила. И когато професорът дохожда, слугата казва: „Извинете, аз

държак лекцията вместо Вас." Професорът му отговаря:
„Много добре си направил, станал си мой заместник.“
У този случа няма амбиция, но професорът се
компрометира. Пъци се казва мъдър човек – такъв човек
след време може да стане учен. Най-напред човек
трябва да бъде мъдър – мъдър ли е, всичко се добива.
Учението е извор на Мъдростта.

Тайна молитва

Бог на Любовта не е Бог на мъртвите, а Бог на
живите.

Двадесет и осма лекция от Учителя, държана на
27 април 1924 г., София

Психически наслоявания.

Закон за примирение

Бог на Любовта не е Бог на мъртвите, а Бог на живите.

За следния път – тема №24: „Най-малката Любов, която можем да приложим в ежедневиия си живот.“

Като пишете върху тази тема, ще изнесете нещо, което сте приложили.

Сега у всички има наслоявания. Въз ги наричам неестествени наслоявания, които ви пречат да схванете правилните прояви в Природата. Разбира се, у човека има и правилни прояви, има дни през годината, когато вие мислите добре, идеино, и прилагате правилно, но тия светли дни и минути са много редки. Например у вас се случва такова нещо, което често става с любениците: често по корените на любениците се явяват гервейлета, които преграждат корените им – любениците израстват, размисват се и после чвяхват, не дават никакъв

плод. И все по същия начин проявите любовта си: покажете се навън, но след това дойде този вътрешен гервей, преяжда корена ви и всичко увяхва. Тогава все казвате: „Е, такива са условията, такава е Природата, няма какво да се прави.“ Не, не е такава Природата.

Все трябва да се освободите от тия наслобявания по един разумен начин. Например, ще наблюдавате цвета на лицето си, ще се прочувате – нали всички сте хора с висше образование. Това е за ваше добро. Ще вземете едно ваше естествено положение, когато сте здрави или когато имате най-добро разположение на духа, когато сте извършили едно добро дело, от което сте останали доволни от себе си, и то ще ви служи като мярка; вземете едно огледало, погледнете се и забележете положението на вашите мускули. После ще погледнете ръцете си отгоре и отдолу – каква е кожата им, мека или суха. Обърнете особено внимание на очите си и на цвета на лицето си. След това направете друг опит – когато сте неразположени, сърдити: вземете огледалото, огледайте се и в този случай и ще забележите една рязка промяна в лицето си. Такава промяна в лицето става и в естествения развой на човека. Ако някой е влязъл да копае въглища в една мина, той ще изцупа лицето си, ще го ощерни, но той знае метод за

чистене: ще вземе малко топла вода и сапун, ще се измие и ще излезе навън пак бъл. Фие се цапате, по вас полетват известни частици отвън. Фие мислите, че няма наслоявания отвън; не, всеки ден има такива наслоявания върху всеки човек. Те са малко, но все таки причиняват голяма вреда на душата ви или върху развитието на вашия ум. Даже много учени хора, много младежи, които са обещавали от ранна възраст да бъдат талантиливи и способни, са били завлечани от тия чутайки и са останали последни в живота.

Някой път Природата прави благодение на такъв човек: туря го в сиромашия, т.е. туря го във водата и той става чист. Ще кажете: „Как така?“ Да, тя го чисти грез страданията – не го оставя да има удоволствия в света, а го заставя да изкарва храната си с пот на тело. Дето и да се обърне, няма приятел, който да му помогне, и той живее с постоянната мисъл какво да работи днес, утре, за да преживее някак. И с това силно напрежение на мисълта този прах, който се е полетил върху него, отскага и той се чисти постоянно. А вие, като имате всичко, мислите, че имате много идеи. Не, много наслоявания има върху вас. Тези наслоявания стават по причина на това, че във вас няма тия естествени разположения на духа. Вследствие на тия

наслоявания в човека се явява разстройство в стомаха, четата започва да мирисе, процесите на дишането не стават правилно, приливите и отливите на кръвта в сърцето се забавят и т. н. Когато човек се нервира, кръвта започва да се събира в задната част на главата, от това мигните му чувства се развиват и той мяза на оса – който го бутне, той го жегне. Този жегне, онзи жегне и по този начин създава ред неприятели около себе си или най-малко около такъв човек се образуват две партии с картеген огън. След всичко това ще кажете, че имате идеи. Никакви идеи нямате, това са все мигни чувства. И после тия две групи ще се разделят по на още две, ще станат четири; така ще се образуват неестествени групички: братята – на една страна, сестрите – на друга. Това не е Братство, Братството почита на съвсем други закони. Има братя по кръв, а не по подобие. Двама души, за да бъдат братя в духовно отношение, те трябва да бъдат с еднородни, с подобни идеи, да имат единство в стремежа си. А сега, ако не се чистите от наслояванията, които имате, те ще прекъснат всичките ви съобщения с Живата Природа. Ще ви дам едно обяснение: какво би станало с носа ви, ако нямате тази течност, която задържа праха? – Всичкият прах би влязъл в дробовете ви и ще

запущени фронхите. Но виждате, Природата е туррила тази мъгла тежност като филтър. Тъй и всички хора трябва да имат един вътрешен филтър. Кажете някой път: „Това не ми трябва, онова не ми трябва“ – това значи: „Нямам нужда от тази тежност в носа.“ Да, но като прехвърне тази влага в носа, хората забравят. Ето защо вие трябва да се отнасяте разумно към себе си и да знаете как да се освобождавате от тия психически наслоявания у вас. Онези ден ви зададох един въпрос: как се освобождавате от едно лошо настроение, какви бяха вашите методи? Да каже някой от вас как се освобождава от едно лошо настроение.

Ученик: Лошото настроение, това са известни енергии, които трябва да се пласират по някакъв начин – било чрез физическа работа, било чрез интелектуална работа.

Аз ще ви обясня психологически причините за лошото настроение: всяко лошо настроение се създава от съвсем малки причини. Да кажем, че имате един приятел, в когото имате пълна вяра; докато ти храниш абсолютна вяра към него и той към тебе, никакво лошо настроение не може да има. Аз говоря за един чужд приятел, който разбира сърцето ти, чувствата ти, мислите ти, който се интересува за твоя успех тъй, както и за своя. Дие се разбирате

доофне, обигате се; Докато се обигате така, никога не може да имате лошо настроение. Но от деня, в който се яви едно малко съмнение към твоя приятел, ти вече ще имаш лошо настроение – тъй седи фактът. Погава как ще поправите това настроение? – Ще отхвърлите настрана съмнението си и веднага ще дойде хармонията. Следователно това ще знаете като закон и няма да го престъпвате. Вие, като единица – сами за себе си, не можете да живеете. Силното индивидуализиране произлиза от силно развити лични чувства. Когато хората искат да станат единица в света, да живеят само за себе си, те се индивидуализират и сами си създават най-голямото зло, най-голямата отрова. Невъзможно е човек да живее сам за себе си, да бъде единица. Защото единица в света е само Бог – разумният принцип, който е създал всичко и живее за всички. А ти като се индивидуализираш, започваш да презираш всички същества, които Бог е създал и с които Той живее. Погава в теб се създава това лошо настроение и ставаш нещастен. Какво означава това състояние? – По значи човек да бие главата си в една скала или да пробива кладенец или тунел с една игла. Тъй е факт, който виждаме навсякъде в живота. Ученият например ще мисли, ще философства, ще критикува и най-после ще се изтрие.

Та първото нещо: ще приложим този закон, който ви показвам. Моето желание сега е да изправите отношенията помежду си – никакви партии! Ако не се изправите, казвам ви, ще оставя класа ви домогава, докато изправите отношенията си, защото иначе говоренето е безрезултатно. Искам да решите този въпрос. Като дойда следния път в класа, отношенията ви да бъдат оправени – това е основа, върху която може да работите. Вашият ум и вашето сърце трябва да бъдат в хармония, изисква се правилна обмяна между силите на ума и тези на сърцето. В тази област, в която сте влезли сега, ако не разберете основното положение на този закон, след време ще имате големи мъкотии – пак ще разрешите въпроса, но по-мъчно. Първото нещо: трябва да изправите поведението си. Така ще се зароди в умовете ви, в сърцата ви, във волята ви едно здравословно състояние. Всички тия сили у вас ще работят в хармония и тъй, уравновесени в себе си, по-лесно ще се справяте с външните мъкотии на живота. Защото трябва да знаете, че в един клас, в какъвто сте, вие имате отношения един спрямо друг и ако вашите отношения не са правилни, само един от вас е в състояние да причини големи страдания на целия клас. И обратното става: един от класа може да внесе за всички едно велико Добро във всяко

отношение. Предназначението, което ви е дадено във великия живот, ще се изрази по който и да е начин, само че вие можете да спънете временно вашето развитие. Тък нали всички искате да свършите навреме училището и да бъдете полезни на себе си, на окръжаващите и на обществото? Но ако не знаете този закон, как да се чистите от тия чужайки, вие ще се спънете.

Сега в какво седи вашата математика? Ако повдигнем на квадрат числото a , какво изменение става с него? Нека каже някой от вас.

Ученик: Увеличава се неговото измерение. Ако a е линия, a^2 вече е плоскост.

Значи a^2 показва повишение, но това повишение може да бъде във възходяща степен, а може да бъде и в низходяща степен. Да допуснем, че a представлява разумно същество, което се движи в права линия – значи то има само едно измерение или живее само на една линия. При a^2 то живее в една плоскост, в един квадрат. Какво придобива това същество в този квадрат?

Ученик: Съзнанието му се разширява. Като се е движило в права линия, то е виждало пред себе си само една точка, а сега вижда цяла линия.

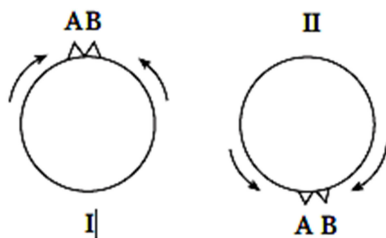

Фиг. 1

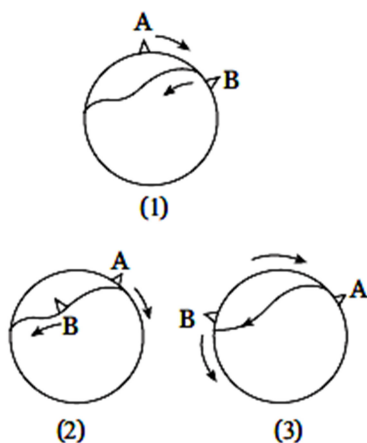

Фиг. 2

Ще ви дам едно обяснение за движенията на телата в първото измерение: имате кръга C , по него се движат две същества A и B , които се срещат. Могат ли да се разминат? – Не могат. Съществото A ще каже на B : „Ще се върнем назад“, B ще каже: „Не, ти ще се върнеш.“ Какво ще направят най-после? – Ще се скарат. Това обаче не разрешава въпроса – това е положението, когато имате някакъв спор и не искате да се примирите. Казвам тогава: вие сте хора от първото измерение, не искате да отстъпите.

Но да кажем, че тия същества трябва да се разминат; как ще се разминат, можете ли да кажете? Тия две същества имат нужда от учител, който може да ги избави от това положение. Ще ви обясня: тия две същества се срещат лице с лице, едното казва: „Искам да мина на противоположната страна, отстъпи!“ – „Не мога.“ Тогава? – Нека Я се върне назад. – Те не могат да се обърнат назад, освен да тръгнат с гръбвете си назад – тогава те ще се допрат на другата страна с гръбвете си и пак ще се скарат (II). Този кръг трябва да се огъне, да се направи един мост (I) – тогава едното същество ще мине под моста (2), а другото същество ще мине отгоре (3). Като се разминат така, после първото същество ще излезе отдолу. Този кръг значи трябва да измени своето естество – едното същество трябва да се смири, да влезе под моста, за да могат да се разминат. Много от вашите спорове са от тази категория – срещнете се, никой не иска да се върне. – Направете мост: единият от вас ще мине отгоре, а другият – отдолу. Безразлично е кой ще мине отгоре и кой отдолу.

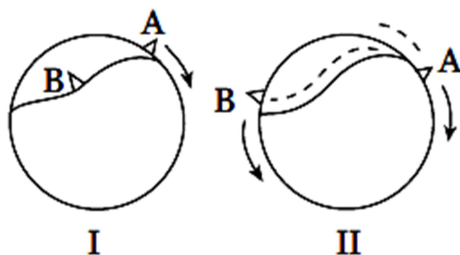

Фиг. 3

Този идея още не ви е ясна - кръгът ще се отвори, едното същество ще влезе вътре и после пак ще се затвори (I), а другото същество ще мине отгоре (II). Този е единственият начин, ако те искат да живеят разумно, друг начин няма. Непременно трябва да има едно огъване на кръга, за да се образуват два пътя - единият нагоре, другият надолу. Знаги орбитата на живота ви по някой път трябва да се измени, това е една необходимост. Кръгът ще се отвори, за да влезе един от вас; после пак ще се затвори и вие ще се разминете. Като се срещнете пак, този кръг отново ще се отвори. И тъй, с това движение на кръга в съзнанието на тия същества се образува идеята за второто измерение, а то ще бъде едно откритие за тях. С това те ще считат, че е станала известна промяна в техния свят.

Следователно, ако в живота ви стане някаква промяна, считайте, че сте под моста. Или допунете,

че едно същество се намира в тъмнина. Ще обясня закона психологически. Какво показва тъмнината? – Че това същество аз е влязло в кръга и се намира в един безизходен път. Но това ще трае само докато съществото аз мине на другата страна на кръга. Тогава съществото аз пак ще излезе отгоре и ще бъде в светлина. Някой път вие усещате, че съзнанието ви се помрачава – това е временно, само докато минете този път отдолу. И всички лоши настроения, които имате, произлизат все от тия промени в кръга. Доиде ли ви едно мрачно настроение, ще знаете, че има друго едно същество, което минава отгоре. Единият трябва да мине отдолу, а другият – отгоре. Онзи, който страда, той минава отдолу, а който се радва, минава отгоре. И тий, когато вие сте радостни, трябва да знаете, че друг някой страда. Ти се радваш, но под тебе има едно същество, което въздиша и казва: „По-скоро минавай!“ Ти няма да се стираш на този мост да кажеш: „Не се мърдам оттук.“ Не, ще минеш това място, колкото може по-скоро, та да може и другото същество да излезе отгоре. Затова хората, които скърбят и страдат, отварят път на други, за да се радват.

Въпросът ни беше за психическото наслояване. Цуом изправил отношенията си спрямо хората, това наслояване, което се е образувало от гъстата материя,

от постоянните чутайки във вас, се вдига. Първото правило: ще спазвате закона за примирението! Герната краска, която се образува около лицата ви, показва, че във вас има едно негативно тегение. Ако вземем герната краска, според както се определя във физиката, тя поглъща всичко в себе си. Знаги всичко потъва в нея, следователно тя е негативна. И бялата краска е негативна, но тя отблъсква всичко. Едната възприема всичко, а другата връща всичко назад. Затова, ако искате да въздействате на герната краска, непременно трябва да ѝ поставите контраст – ще турите бялата краска, нищо повече! На кое чувство трябва да противопоставите алтруизма? – (На егоизма.) Не, не вземайте тук егоизма, егоизмът е на чисто индивидуална почва. Говек казва: „Аз съм говек и като такъв имам право да мисля нещо особено.“ Това е егоизъм – превишаване на своето право. Амността седи в това, когато някой изисква да бъде обиган от всички. Не си правете илюзия да мислите, че някой ученик може да бъде обиган от целия клас, това е немислимо. Половината от класа може да го обига, третите четвърти – също, но целият клас да го обига, това е немислимо. Всякога в един клас от сто души ще има най-малко десет души, които ще бъдат на противоположния полюс, при особено мнение. И когато всички са радостни,

весели и скагат, тия десет души ще бъдат недоволни, ще кажат: „Това клас ли е?“ Тия десет души са неразположени, недоволни. Защо? – Защото са под моста. Другите ще се радват. Защо? – Минават отгоре. Обаче, законът се изменя: когато тези деветдесет души слязат под моста, онези десет души са весели и радостни. Какво трябва да се направи за уравновесяване на състоянията? Когато деветдесетте са щастливи, те трябва да отделят десетък от своето щастие, да го дадат на своите недоволни братя, за да станат и те щастливи. Те са недоволни, защото имат в случая недоимък, намират се при особени условия. Вие сте изпитвали това състояние: седнете например да учите, решавате някоя задача, но умът ви е разсеян; правите опит да се концентрирате, минава час, два, три, докато най-после дойде едно разположение, при което можете да учите. Ето защо, за да изработите характер в себе си, вие трябва да разбирате законите на Живата Природа. Човек не може всякога да учи, както не може всякога и да сее. В Египет, дето има най-благоприятни условия, може да се сее два пъти в годината, а тук може да се сее само един път в годината. Тъй и вие трябва да разбирате законите на мисълта; също тъй трябва да разбирате и законите на губотвата. Има между вас, които искат

да имат всякога добро разположение. Не, закони има за всичко. Когато сте във физическия свят, има закони, които определят вашата мисъл, вашето чувство и разположение.

Сега аз нямам нищо против, ако между вас има едно естествено разделение – то е добре дошло. Но забелязвам помежду ви друго едно, нежелателно деление. И естествениците правят редица класификации на животните, но в Природата такива класификации не съществуват. Кой е естественият белег, който отлитава едно животно от друго?

Ще ви задам следния въпрос: за да има хармония между двама души, какви черти трябва да имат те? Например вие искате да имате един приятел; как ще го придобиете? (– Трябва да се поставим в пасивно положение по отношение на него или да станем за него почва, върху която той да расте.) Но как познавате към кого трябва да се отнасяте така? Вие не можете да правите всекиго ваш приятел. Как познавате кого именно може да изберете за приятел? Все таки вие си имате едно правило, но сега не ви иде на ум. Аз ще ви кажа: в присъствието на онзи, който ще ви бъде приятел, вие чувствате една приятност, свободни сте – вие изпитвате свобода на сърцето, на ума и на волята. Ако и той се усеща също

той свободен при вас, колкото минава времето, вие ставате все по-добри приятели и нищо не може да ви раздели – каквито препятствия и да се явят между вас, вие ще издържите. Това е правило. Но щом има едно малко търкане помежду ви, може да има приятелство, но само за година, две и след това ще излезне. По този закон, за да бъдат двама души приятели, ако са мъже, единият трябва да върви по мъжка линия, а другият – по женска; ако са сестри – пак същият закон: едната сестра трябва да върви по бащина линия, а другата – по майчина линия. Ако и двете вървят по бащина линия, запознанство може да има, но и спор ще има; дълго приятелство обаче не може да има – такъв е законът. Погава работи осморката – (°): горната линия е женска, а долната – мъжка. Или това можем да угодобим на мозъка в човека, който има две полушария – ляво и дясно. Енергиите от лявото полушарие се проявяват през дясната страна на човека. Човек е разделен на два полуса: лявата страна в него върви по женска линия, а дясната – по мъжка. Онзи, който разбира закона, ще има предвид тези тегения. Да кажем, че някой върви по мъжка линия; с коя част от мозъка си ще се докоснете до него? – С лявата част. Значи той ще ви турфи отляво на себе си и в такъв случай по отношение на него ще работите повече с вашите

чувства; ако пък е от дясната страна, ще работите повече с вашия ум. Ако някой върви по женска линия, той ще ви докосне от дясната ви страна. Мислете ми, че е случайно, дето някои ходят от лявата ви страна, а други – от дясната? Не е случайно – енергиите от дясното полушарие минават през лявата рѝка. Това е един сложен закон. Затова, като дойдете до окултната наука, вие трябва да знаете как да владеете мозъка си и как да го поляризирате. Вие трябва да знаете кога ще действате с лявата част на вашия мозък и кога – с дясната. Ако не разбирате законите, ще се намерите в голяма мъгнотия; ако ги разбирате, един път ще минете в дясното полушарие, друг път – в лявото. Трябва да мениите състоянията на мозъка си. Тази е една от причините, дето хората не могат да живеят добре; това съм намерил в своите изследвания.

Сега например всички се отпакват, че няма хармония. Как ще има хармония, във вас се натрупват излишни енергии, които вие не знаете как да изразходвате. И тогава тя се изразходва в съмнение или в гняв, или в необуздана страст, или в боксирание. Тази енергия трябва да се изразходва по някакъв начин. Природата е много възискателна, тя не обига да се задържат нейните енергии – тя дава толкова, колкото е потребно, а излишъкът ще го вземе

и ще ти създаде неприятност. Този закон е верен. Богатите хора искат да се осигурят, имат един, два, три, четири милиона лева, но освен те не могат да се осигурят, техният живот се влошава. Идеята да се осигурят е хубава, но това е качество на говешикия Дух – цом говек разбира законите на Духа, той е осигурен.

Например във вашия клас понякога заблыват някои от другарите ви, но вие оставате безучастни към тях. Вие не обигате да си помагате; туй не е добра гертта ч вас. Не, като се разболее някой, вие даже трябва да изучавате причините зачо вашият приятел е болен и с какво може да му помогнете. Така може да внесете едно микроскопическо подобрене в него, то е достатъчно. Чтре и вие може да се разболеете, всеки е изложен на заблыване. Сега трябва да се учите не само на вежливост, но и да развивате вашите алтруистични гувства. Когато говек се изомира, често се запогва една борба. Например някой път вие се стремите да изомирате някого от класа; и какво става? – Запогват да говорят против него, те той е малко смахнат, те не върви с другите заедно. И той запогва да усеща, те го изомират, и остава сам. Болшинството иска да му наложи правилото, те той трябва да се подгивява на същия кодекс, на който и те. Той, горкият, пьшка,

пребива се, но следи какво правят; един ден и той образува партия. Тогава друг ще се намери виновен, тъй че все ще намерят някого виновен. И тогава, каквото става в класа, всичката вина се слага върху него – той може да е най-изправеният, но каквото и да направи, класът не вижда добро в него. Ако реге да направи добро, ще кажат: „Оставете го, той е лицемер.“ И той се намира в гъдо. Тогава или трябва да намери път, по който да се примири, или трябва да избяга.

Такива неща се случват във всички училища: учителят намрази някого и този ученик, колкото добре и да му отговаря, той все двойка му туря. Това е психологически закон. Учителят вижда, че ученикът е горделив, и така иска да го смири. Това е крив начин на въздействие – този ученик се озлобява повече. Да кажем, някой ученик мисли, че знае много; тъй не е само негов грях – всички ученици си мислят, че знаят много. Какво трябва да направи учителят в такъв случай? Ако е учител по математика, нека извади този ученик пред дъската и да му даде една мъгна задача, а той да си мъгли. И тогава този ученик, като решава задачата, ще види, че има нещо, което той не знае – ще каже: „Не можах да я реша.“ Ако пък той действително иска да знае много, у него ще се роди стимул да учи повече.

Тя сега, на първа ръка вие трябва не само да съзнавате вашите погрешки, но и да ги изправяте. Няма по-лошо нещо от това да съзнава някой погрешките си и да не знае как да ги изправи. Например аз бих могъл да накарам всички да се обигат, и то да се обигат тъй, както никога не сте се обигали. Знаете ли как? – Трябва да ви туря всички в затвор, да ви наложат там хубавицко и тогава да ви съберат на едно място. Няма ли да се обигате? А да сте затворени – братя и сестри заедно, те да ви налагат, както са правили със старите християни, няма ли да се обигате? – Само да ви съберат, да видите как ще се разговаряте мило и драго! А сега, понеже не сте в затвора, вие не се обигате. Не чакайте да ви турят в затвор. С такива методи разполага и Природата – тя мълчи, мълчи, но ви дебне; един ден ви хване с щипците и ви туря в ретортата си. Вие може да вдигате шум, да плачете – нищо не значи за нея. Знаете ли през колко реторти ще ви прекара тя? Ако вие изследвате живота на великите хора – музиканти, поети и други, пък и на пророците, ще видите през какви реторти ги е прекарала Природата. Няма човек, който да не е минал през дисциплината на Природата. Вие трябва да бъдете готови на всичко това. Сега аз виждам – тази ваша майка иде със

своите щипци, улавя ви, туря ви в ретортата и казва: „Аз работя сега, искам, като влезете в тази ретортата, да стане нещо от вас.“ Защото някои, като влязат в тази ретортата, наместо да се прегисвят, изгарят и излизат като пепел; тя ги погледа, погледа, гъди се какво да ги прави, иска да отживи тази пепел. Тъй те за вас е по-добре да се стопите и да излезете благополучно от ретортата – това е законът на подмладяването, тъй го наричам аз. Когато човек изхвърли от чума, сърцето и душата си всички отрицателни мисли, желания, които разрушават, той се подмладява.

И тъй, какво качество желаете да придобиеете в този клас? Според вас, коя е малката добродетел, която трябва да имате? (– Прощката.) Но трябва да си искате прошка един от друг. Ами като не си искате прошка, тогава? Да кажем, че някой от вас влиза в една гостилница и гостилницарят му казва: „Един от вашите приятели яде тук и не си плати.“ Какво трябва да направите? Вие трябва да кажете: „Извинете, моят приятел отдавна ме упълномощи да платя вместо него, но аз забравих.“ И ако имате пари, още този момент ще платите. (– Това няма ли да бъде лъжа?) – Не, погрешката е пак неговата. Законът е верен – щом този гостилницар ми казва, че моят приятел не си е платил, аз вече

съм задължен да изправа неговата грешка, без да казвам нищо. Ако аз кажа на гостилникаря: „Добре, аз ще платя за него“, това е говешка постъпка. От моя страна ще направя благороден жест, ако аз извадя пари и платя на гостилникаря от името на приятеля си, без да му кажа какво съм направил за него. Това наричам аз солидарност в ядене и пиене. Все ще кажете: „Ами ако платя на този, на онзи гостилникаря, какво ще стане с моя Джод?“ Не се плашете, това ще се случи може би веднъж в живота ви, но казвам: този е истинският начин, по който трябва да постъпвате. Във вас трябва да има готовност за такъв жест. Ако ти не можем, ще повикаш друг, ще му кажем: „Би ли платил за един наш приятел в гостилницата?“ (ще му кажете това и по-вече няма да му гетете морал – няма да казвате: „Знаеш ли какво направил нашият приятел?“ Не, просто ще го повикаш и ще му кажем: „Един наш брат забравил да си плати на гостилницата, можем ли да платим ти?“ Ако не може и той, ще съберете помежду си пари, ще платите и ще си мълчите. Това е характер! Той като узнае, че съкласниците му са платили за него, в душата му ще се зароди едно благородно желание и ще каже: „Както са постъпили моите приятели, така ще постъпя и аз.“ Это начин за

морализиране. Другият морал не е дал нещо много възвишено. И ние можем да употребим този начин.

Сега аз зная, че всички сте изложени на мъчнотии, затова взаимното помагане е необходимо за вас при сегашните условия. Ако се случи някоя сестра да забатачи материално, тогава сестрите ще посетят по същия начин. Тък ако сестрите не могат да оправят работата, нека дойдат братята – все таки трябва да намерят един изходен път, това е Божествено. Ако вие работите така, ще имате съдействието на Живата Природа, на Невидимия свят, на светилите, на Ангелите, на всички Напреднали същества. Те ще ви съдействат – нищо няма да изгубите, напротив – ще спечелите. Това е, за да имате спокойствие, да можете да учите. Защото голямата сиромашия и голямата изолираност в света лишават човека от възможността да се чуе, все трябва да има някой да го подкрепи. Само Бог може да живее самият в света, а всички същества от Бога надолу имат нужда да си помагат. Човек трябва да чувства, че има някой, който храни нежни и благородни чувства към него, той трябва да знае, че има поне един човек в света, който е готов в даден случай да се пожертва за него – тогава той ще има кураж да живее. Това е една морална сила, която крепи човека

– тогава той може да учи, всичко може да направи. Изгуби ли тази вътрешна вяра, той мяза на една оскъбана пуйка. Този закон работи навсякъде – дете и да сте, все ще почувствате нужда от вътрешна вяра.

Та отношенията, които сега ви свързват, работят за вашето бъдеще. Разбира се, аз ви привеждам този пример, за да постигвате така от добра воля, по закона на Любовта. Защото ако това стане като един механически закон за вас, нищо няма да ви ползва. Ако всичко това влезе като импулс към великата Божия Любов, тогава ще имате добри резултати. Это къде може да приложите тази Божествена наука. След това ще се заемем да прочитам и други положения, при други условия. Засега, колкото малко и да съм ви предал от окултната наука, вие сте дошли до едно опасно място. Например между вас сега има по-голямо подозрение, отколкото по-рано. Не сте станали по-лоши, напротив, по-добри сте, но не използвате вашата добрина. В една от лекциите си нами разделих хората на две категории: на добри и лоши – добри, които правят добро, и добри, които правят лошо. Вие сте станали от добрите, които правят лошо. Вие пак работите нещо, само че в низходяща степен. Ако всички отивате към центъра на Земята, питам ви тогава кой ще ходи към Слънцето? Окръжаващите ви

хора гакат само да видят някоя слабост във вас и да кажат: „Те се събраха в този клас, но какво излезе?“ И при всяко ваше забляване или неразположение на духа те казват: „Ето до какъв край води това нещо – като мисли много, човек става негоден за живота.“ Не, ще станете годни за Живота. Онези, които разсъждават така, те не разбират законите на Живота, те не разбират законите на Природата – те и Природата има свои закони, които няма да измени заради нас. Железарят, докато не сгорещи желязото, нищо не може да направи от него. Затова и Природата, за да направи нещо от вас, ще ви турри в пещта, ще ви нагорещи и след това, като разберете какво ви е необходимо, тя ще ви турри във водата си и ще ви кали. Тя няма да ви остави като баби, ще ви закали. Но казвам: ще минете през известни процеси. Някой път ще гувствате, че сте слаби, някой път ще гувствате, че сте много силни, но не уповавайте на това. Силата не седи нито в едното, нито в другото състояние, нито в мекотата, нито в твърдостта – това са само преходни състояния на естеството на вашето развитие.

Какво разбрахте сега, как ще се разминавате по пътя? Колко начина имате за гистене на къщата си? (- С метла.) Добър метод ли е метлата? (- Не, защото прахът пак пада долгу.)

Сега ще ви наведем на мисълта да разберете какво трябва да правите. Да кажем, че имате слуга; за да работи добре на нивата ви, какво трябва на вашия слуга? – Трябва да го храните. Ако не го храните, може ли да работи? – Не може. Значи трябва да храните добре слугата си. После, ако някой работи на нивата и не му плащате, ще ви работи ли? – Няма. Но най-същественото не е заплатата, същественото за вашия слуга е храната – тя е най-необходимото условие за онзи, който работи. Ами вас кой ще храни? (– Някой наш приятел.) Законът е верен в този случай. После, трябва да спазвате следния закон: вие храните едно хубаво чувство към някого, но трябва да знаете, че в това чувство не трябва да има никакво раздволяване. Две мнения да няма за него – в даден случай вие трябва да знаете обигате ли някого, или не го обигате. Чувството ви към него трябва да бъде строго определено: ако го обигаш, да знаеш, че го обигаш; и ако не го обигаш, пак да знаеш. Категоричен да бъдем в чувствата си! Няма по-лошо нещо от това да не знаеш какви са чувствата ти в даден случай и да смяташ някого омразата за любов, а любовта – за омраза. Въз вземам думата Любов като необходима сила в живота. Например вземам гашата, отивам при извора, измивам я хубаво, натъпвам я и я занасям на моя

приятел; в дадения случай аз знам, че тази вода е
туй чиста, както ако е налята за мене – това
значи да знам какви са моите чувства към някого.
Такива трябва да бъдат и вашите отношения.
Същият закон е и по отношение на хляба: най-
хубавото, което употребявам за себе си, трябва да
дам и на приятеля си, и да съм доволен от това.
Така се създават добрите нрави в говешкия характер
и добрата говешка мисъл.

Сега на какво е подобна водата? – На живота.
Значи в даден случай животът като сила е подобен
на водата. Това, което можем да дадем някому от
добрия си живот, то е тази гама с чистата вода.
А сега например дойде ви някой на гости, казвате
му: „Аз имам високо мнение за вас“, но след като той
излезе и дойде друг, казвате: „Той не е толкова
даровит.“ Не, ще казваш истината на приятеля си,
който и да е той, няма да я намалиш или
увеличиш пред него, а зад гърба му да говорим друго
– зад гърба му нищо няма да казваш. Само така ще
се образуват добри отношения между вас. Няма нищо
по-лошо от това, когато говорим нещо лошо зад гърба
на някого. Тък ако не можете да кажете нещо добро за
един човек, мълчете – така трябва да бъде между
вас. Ако искате да кажете за някого нещо лошо,
кажете му го в лицето, но намерете един метод за

това – кажете му го по най-мекия начин, кажете му: „Искам да ти кажа нещо, но няма да се обидиш.“ Като му го казвате, да не се страхувате. Ако намерите за необходимо, ще му кажете истината в най-мека форма и тогава тя ще принесе полза. Пък ще се образуват интимни, благородни отношения между вас, защото само те могат да оедат трайни.

Сега аз бих желал следното нещо от вас: в този клас вие сте осемдесет и седем души; искам да се разделите на осем групи по на десетина души и тогава всяка група да кореспондира с някой град от провинцията. Сега вие се занимавате само със себе си, концентрирате се, съзерцавате и т. н. Аз се радвам, че се концентрирате, но много мислите за себе си, а другите се отлакват, че не им се праца нищо от София. Казвате: „Еди-коя си сестра сме упълномощили за това.“ Питам ви какво може да направи само една сестра? Ще се разпределите помежду си и ще пишете на всички градове – Варна, Сливен, Русе..., за да се образува между вас една връзка, да има постоянна обмяна. Започнете да работите така за един месец само и ще видите как ще се домогнете до известни практически правила. Нали искате практическа работа? После можете да разширите още повече вашата дейтелност – ще пишете на някои от кръжоците из провинцията, ще

обменяте мисли с тях. Не мислете, че това е изгубено време – нищо няма да изгубите, а ще спечелите, тия писма са ценни. При това, учениците от провинцията ще се насърчат. През това кореспондиране много от идеите, които се прокарават в беседите и лекциите, ще се възобновят. Жие, софиянци, сте най-много и на вас най-много се дава; трябва да знаете, че колкото много се дава, от него много се иска. Ще се събирате всеки месец и ще обещаете да пишете редовно през това време. Като мине месецът, свободни сте. После пак ще вземете ангажимент за още един месец, но за друг някой град. Като обещаете веднъж, ще бъдете точни.

Тази работа е без пари. Ако ви се плаща, аз мога да накарам всички да работите. Ако кажа някому: „Ти ще кореспондираш с Варна, ще ти се плаща две хиляди лева месечно“, как мислим, няма ли да бъдеш тоген? – Ще напишем не една беседа, а десет дори. Пишем, но защо? – Парички има. Тък и сега има пари – каквото добро направи човек, то е повече от пари. Колзина души от провинцията се оплакват, че не им пишете! При това, някои от вас трябва да отидат в провинцията, да посетят класовете. Там, в провинцията, вървят съвсем нередовно. Разправяше ми една ученичка какво правят учениците от провинцията: те се шегуват, смеят се,

а малко работят. Шегги може да правите вън, но в класа не е позволено това. Двама или трима от вас ще отидете някъде в провинцията – това ще внесе нова струя в тях. Всеки от вас трябва да отиде между тях, да поседи малко, да им поговори и да се върне. Той ще се дѣе добре дошъл.

Сега вие си поразмислете за това и се разделете на групи. Всеки от вас да напише по едно настръптелно писмо. Може да направи извадки от някоя беседа. Извадете само есенцията и им я пратете, те ще са благодарни. А сега, като нямат нещо по-важно, с което да се занимават, правят си смешки учениците. Във Варна имаше един учител, който се страхуваше от жаби; учениците му турят един ден в гекмеджето четири-пет жаби; учителят влиза в клас, отваря гекмеджето, жабите изскагат навън, той се уплашва и избягва – всички ученици се смеят. Учителят наказал целия клас, но виновниците не се уловили – учениците били солидарни, не се изказали.

И тъй, повече трябва да се работи за провинцията. Не искам да употребите всичкото си време, но само част от свободното.

Най-първо от всички ви се изисква музикална работа и музикална хармония.

Тайна молитва

Бог на Любовта не е Бог на мъртвите, а Бог на живите.

Двадесет и девета лекция от Учителя, държана
на 4 май 1924 г., София

Млади и стари

Бог на Любовта не е Бог на мъртвите, а Бог на живите.

Тайна молитва

Прогетте се резаме от темите: „Най-добрият метод за самообладание“.

Прогетоха се няколко от темите: „Най-малката Любов, която можем да проявим в ежедневиия си живот“.

Каква е разликата между прочуването на една идея теоретически и нейното приложение? Под теория разбираме изучаване на нещата в състена форма, без да ги разбираме, а под приложение или практика разбираме изучаване на нещата в разредена форма. Ако вие изучавате водата на целия океан, това е теория, а ако изпитвате само една водна капка на езика си, това е практика – разреждане на тази вода. И идеите по същия начин имат теория и приложение.

Сега ще говоря малко върху вашия предстоящ събор. Между вас, младите, се заражда следната идея: ние, младите, ще имаме събор и на този събор трябва да присъстват само млади хора. В това няма никаква

идея, защото младият човек не представлява никаква идея. Това е един процес в Природата – ти днес си млад, утре ще бъдеш стар. Какъв идеал има в това? Кажете: „Аз съм млад.“ Хубаво, колко години ще бъдеш млад? Като дойдем до 33-годишна възраст, ще бъдеш на една средна възраст, а оттам насетне ще започне един наклон. Друг казва: „Ама аз съм стар.“ Каква идея има в старостта? Да преведем думата млад: младостта е един символ, или в геометрически смисъл – една фигура, която показва възможностите, които се крият в този млад човек. Този символ представлява движение, което трябва да бъде нагоре, наляво, надясно или надолу. Важното в случая е кога това движение е наляво и кога – надясно? Във вас може да се зароди идеята, че ние всякога трябва да вървим само надясно, и никога наляво. Идеята, че трябва да вървим само надясно, не спада към материалния свят, тя не е материална идея. Ако вие я смятате за материална, аз ще ви поставя следното възражение: пътувам замякъде, дойдем до един кръстопът – наляво отива за Пловдив, надясно – за София. Ти трябва да отидеш за Пловдив; как ще тръгнеш по десния път? Знаги, щом си на Земята, ще вървим и наляво, и надясно – това са посоки на движение, които не трябва да смесвате с принципа. Защото има и идейно десни, и идейно леви

направления, които не трябва да смесвате с лява и дясна посоки.

Добре, да определим по-ясно още сега какво нещо е младият: при точка С имате едно семенце, заровено в почвата – то представлява младия човек, който започва да расте нагоре, като същевременно пуца клоница наляво и надясно, обикаля цялата окръжност. Той е един пилигрим, който същевременно работи и надолу. Такова нещо е младият човек, който расте, пуца клончета и миста нагоре, но няма цветове и плодове. До 33-годишна възраст той расте все нависоко, наляво и надясно, казва: „Знаете ли кой съм аз, аз пуснах клоница и миста!“ Какво си ти? – Имаш дебели зелени миста. Той говори само за своите миста и клони. Старият човек пък е достигнал до границите, до крайния предел на възможността за растене. И като излязат неговите клони навън, започват да увисват надолу. Като погледнете младия, той е гладък, а старият има наоколо си зъбци, т. е. има цветове, има и плодове. Знаете ли защо се образуват тия зъбци? – Те са плодовете. Следователно младият и старият са две фази на един и същ живот. Това са двете полушария на кълбото, а всяко полушарие има своя четвъртинка.

И тъй, като кажете младите, трябва да имате една основна идея – не трябва да разглеждате

въпроса повърхностно, да казвате, че сте млади. Младият трябва да има една основна идея, която да постигне в живота си. Каква е вашата основна идея? Защо някои от вас се поусмихнаха? Във погледнете, позасмеете се и после погледнете към земята. Някой погледне към земята, а после вдигне погледа си нагоре. Задавали ми сте си въпроса защо се усмихва човек? Въз ще ви преведа този език: като казаха на Сара, че ще има син, тя беше на 90-годишна възраст; Сара не повярва на тия думи, скри се зад вратата и се усмихна. Като ф казаха, че се е усмихнала, тя отрече това – утлаши се. Защо се усмихна тя? (- Защото се усъмни.) Това са особени психологически моменти. Когато у някой човек се набере много енергия в известни области на мозъка, тогава се образува смехът. Някой път усмивката иде неволно, без да искаме; някой път усмивката е съзнателна. Има няколко вида усмивки, но те са все резултат на известен род енергия, която трябва да се изяви навън.

Но сега на въпроса. Каква е вашата основна идея в дадения случай?

Геометрически ние можем да отбележим единицата с точка, т. е. като преведем математическата единица в геометрическа форма, имаме точката. После, възможностите, които се

кривят в точката, това е образуването на правата линия, която означаваме с числото 2. От движението на точката се образува правата линия. Триъгълника означаваме с числото 3, квадрата – с числото 4. И тъй, имаме първото движение на единицата – движение в известна посока. Повек като се роди, най-първо в него има желание да расте нагоре, по права линия – имаме движението на точката; от това се определя неговият ръст. След тъй се определят възможностите на неговия ум, на неговото сърце и на неговата воля – образува се триъгълникът. Най-после се образува четириъгълникът. Триъгълникът показва посоката на неговия разумен живот.

Ние знаем вече движението на точката, на линията и на плоскостта, но какво е движението на квадрата, т. е. на числото 4, каква е посоката на тъй движение? – То е в четвърто измерение. Всички силови линии се движат в противоположност една на друга. Движението в четвърто измерение е движение навътре. До трето измерение всички движения са навън, в тях има разширение; щом дадено тяло достигне своя краен предел на разширение, в него се започва един вътрешен процес на въване, при което всичките сили отиват към центъра, отдето са излезли. Когато едно дърво достигне крайния предел на своето развитие, в него

се развиват плодовете. Зреенето на плодовете става към четвърто измерение. Тогава всички силиви линии се обръщат към селката, от която са образувани – значи става смалвяване на предмета.

Сега вие ще проверите този закон върху себе си. Мнозина от младите се обезсържават и ще се обезсържават, ако не разбирате закона. Най-първо, като ви посеят, вие сте експанзивни, до известна възраст отивате нагоре, надолу, разширявате се, имате особени схващания, мислите, че можете да постигнете всичко, но като достигнете крайния предел, настъпва обратен процес на изпразване. Възможност това не е изпразване, но един процес на въвеждане навътре – към центъра на Живота, в който трябва да се образува най-добрият плод, за да се даде друга посока на Живота. Ако вие не разбирате тази основна идея, този основен процес на въвеждане, вие ще дойдете до разогафование, до съмнение, до обезсмисляне на Живота. Някой път вие мислите, че никой не ви обига, че всички ви подозират, и хиляди още глупости може да дойдат в чума ви. Защо ще ви мразят хората? Всеки човек е зает със себе си, всеки си има свои страдания, свои мъчнотии. Ти минаваш и си мислиш, че еди-кой си не иска да знае за тебе или пък че има нещо против тебе. Вътрост не седи тъй, всеки човек е зает с известни свои неосъществени

идеи, с ред заблявания, несподи, страдания, а също тъй го възбуждат и много непостигнати желания. Обаче всеки от вас ще преживее такива състояния, но трябва да знаете, че някои ваши мисли ще се реализират може би след хиляди години. Някои ваши желания може да се реализират след един ден, след една година и т. н., но има желания и мисли, за които трябва хиляди години, за да се реализират. Вие хващате една такава мисъл и казвате: „Искам сега да стане.“ Не, разберете, че днес няма възможност да се реализира тази идея. Следователно вие трябва да определите кои идеи могат да се реализират в сегашния ви живот и кои – в бъдеще.

После, всеки от вас обича да дава съвет на другите хора. Вие често казвате: „Ама ти не трябва тъй да постъпваш!“ Как трябва да постъпва обаче вие не му казвате. Или някой път му казвате: „Ти трябва да бъдеш много щедър!“ Хубаво, вие дайте една определена норма на щедрост. Ако аз ви дам пет, десет или сто лева, това не е щедрост. Може да ги дам от срам, от немай-къде или положението ми ме кара да ги дам, но всичко това още не е щедрост – приликата, която ме е подбуждала да ги дам, не е щедростта. Погава какви са качествата на щедростта? Друг път казвате: „Да имаме

самообладание!" Какви са качествата на самообладанието? Кажете едно от вашите качества на самообладанието, които сте писали в темите си. Ако аз ви туря в морето, можете ли да имате самообладание? Или ако ви туря върху една площ и после я нажежа отдолу, ще имате ли самообладание? Говек на самообладанието е този, който владее всички свои сили, та във всички случаи в него не става никакво сътресение. Говек, който се самовладее, той е изолиран – облест не може да го хване, беднотия не може да го намери, съмнение не може да проникне в него, маловерие, гняв – всички тия врагове не могат да проникнат в него. Ако гневът влезе в тебе като гервей, а ти външно си спокоен, представяш си, че имаш самообладание, това не е самообладание. Ще помните: самообладанието е сила, която изолира говека от всички противодействащи влияния – всички твои неприятели ще бъдат отвън и ти ще се разправяш с тях тъй, както ти искаш, а не както те искат.

За да можете да работите, най-важното за вас е да разбирате закона на сходството, на подобиеето. Двама души се събират, но не могат да работят заедно. Защо? – Имат две противоположни идеи, спорят помежду си. Погавя вие, младите, ще се намерите в следното смешно положение: когато

правили баня в един малък градец, останал спорен въпросът с дъски ли да я постелят, или с камъни. Решили най-после да я постелят с дъски, но какви да бъдат дъските – рендосани или не? Цели осем години спорили, въпросът стоял открит и банята оставала недовършена. Най-после идва един архитект и решава въпроса. Как? – Да постелят банята с една рендосана дъска, а другата – нерендосана. И тъй постлали цялата баня. След това той казал на тия хора: „Който от вас са за рендосаните дъски, да стъпват на рендосаните, а който са за нерендосаните, да стъпват по нерендосаните.“ По този начин въпросът се разрешил много правилно – и едните са прави, и другите са прави. Рендосаните дъски за една баня са много опасни, те имат своето преимущество, но имат и своето неудобство. И нерендосаните дъски в банята представляват, от една страна, преимущество, от друга – неудобство.

Всеки вие трябва да прибегнете до музиката, да изучавате кои тонове как си хармонират. Всеки от вас си има по един основен тон. Основният тон на някои от вас е do, на други – re, на трети – mi, на четвърти – la и т. н. Ако някой от вас е do, кои тонове ще му хармонират?

Ученик: Има три групи тонове, които си хармонизират: в началото – do, mi, sol; в средата – la, do, mi; в края – fa, la, do.

Следователно, ако вие сте тонът do, ще намерите някой, който има основен тон mi и с него ще можете да си хармонизирате. Ако искате още един другар, ще намерите друг, който има основен тон sol. Тези са тоновете в първата октава, а после има втора, трета, четвърта... до осма октава. Три сегашното устройство на вашия мозък, човек има голяма възможност да се развива музикално. Най-първо вие ще видите към коя октава спадате вие. Да кажем, че вие спадате в първата октава – значи вие сте по-близо до материалния свят, следователно промените няма да бъдат много резки.

Какъв е вашият метод, когато си избирате един приятел, по кои качества го избирате? Може ли някой от вас, според опитността, която има, да ми каже как избира своите приятели, от какви признаци се ръководи или кое ви приближава един към друг. (– Ние не се избираме по гертти.) Как се сближавате? (– По интуиция или по общност в идеала, или когато се допълваме.) Вие трябва да изучавате тоновете, та като искате да си изберете някой приятел, трябва да се поставите в едно пасивно състояние, чумът ви да е напълно свободен от

каквито и да било посторонни, външни мисли, които нарушават равновесието ви. Вземете тона до или ре и вижте какво ще почувствате, защото всички тонове в Природата са живи. В по-висшите светове все няма да намерите музиката, написана на книги, там всеки тон е жив и книгата е също жива. Там всяка нота сама по себе си започва да издава тон, не е нужно ръцете на някой артист да натиснат нотата, за да почне да звучи – не, тя сама издава тона си, след нея иде втора, трета и т. н. Също тъй само по себе си става и прекъсване на звука. Там тия тонове са тъй интелигентни, каквито са тук най-големите музикални величини. При това всяка нота знае кога да издаде своя тон. Това е нещо приблизително подобно на фонографа – като завъртите кляга, плогата се върти сама; то е едно далечно подобие. Всеки тон е свързан с акумулирането на известни сили.

Обикновено двама души с еднородна енергия не могат да се търпят. Например когато косата на някой човек отпред е малко къдрава, това показва, че в задната част на мозъка той има много положителна енергия. Ако има и друг някой с такава коса, тия двама души не могат да седят на едно място – между тях ще се яви едно отблъскване. Изобщо, всеки се приближава към таква лице, което

съдържа енергия, от която вие се нуждаете. Следователно енергията от задната част на главата се уравновесява с енергията от предната част на главата. Предната част е повече магнетична, а задната – повече динамична, електрическа. Когато се обидите силно, вие ще усетите едно малко разгорещаване в задната част на главата си, а когато преживеете едно леко чувство, ще усетите слабо разширение отпред на главата – в центъра на въображението си, като същевременно и под лъжиката си ще усетите едно успокоително състояние. Значи това място под лъжиката е свързано с горната част на главата. Онези от вас, които имат дълги лица (не кръгообразни), те са повече динамически натури. Валестите лица имат повече магнетични, негативни сили в себе си; те имат активност, но тя е повече въздухообразна – такива хора са пѐргави, но тази пѐргавина не е на Земята, не прави никакво зло. Ч тези хора пък, които имат кръгообразни лица, преобладава нервната, интелектуалната енергия.

Най-пѐрво ще обърнете внимание на косата си – тя е едно от условията, ако искате да изправите характера си. Цюм косата ви почне да става остра, тѐй показва, че динамическите сили имат преобладаващо влияние във вас. Ако косите ви остават

Дебели, това показва, че енергията ви, освен динамическа, станала е още и по-груба. Въобще у всички натури, които не могат да се самовладеят, в края на краищата тяхната коса става дебела. Не е голяма беда, когато космите на някой човек стават дебели, но той сам ще забележи лошите последици от тази енергия в своя организъм - тази динамическа енергия у вас ще ви причини големи страдания. Добре е често да мислите около половин час за някои идейни хора или да четете за живота и историята на някой велик човек; така вие ще разберете дали този човек е велик. Гледайте да схванете неговите добри черти - туй, което е най-хубавото в него. У вас има слабостта да схващате по-лесно отрицателните страни на великите хора. Въз съм срещал някои - като четат Шекспир например, търсят някаква ексцентрична черта в неговия характер, гледат какво му липсва и после казват: „И на мен липсва нещо.“ Не се спирайте върху отрицателната страна на хората! Всички ще гледате положително на живота. Отрицателното само по себе си ще дойде, важно е да намирате положителните черти.

Да допуснем, че имате един приятел, когото не можете да търпите; дойде ли той при вас, самообладейте се, не казвайте, че не можете да го

търпите. Кажете си в дадения случай, че можете да го търпите – това именно е самообладание. Закон в Природата е, че тъй, което не искаш да направим доброволно, ще ти го наложат. Природата най-първо ти дава абсолютна свобода на постъпване и като не изпълним законите, почва да те ограничава. Кажат: „Ами ако аз съм един офицер и някой ме удари, не трябва ли да си изтегля ножа и да му кажа, че не съм говедо, а човек?“ Добре, но ти си полковник или генерал, паднал си в плен, войници те карат и удрят из пътя; какво ще правим, можем ли да си извадим ножа? – Не можем. И ние сме в плен от една велика сила в света, срещу която не можем да извадим ножа си. И като не можем да извадим ножа си, тогава? Всички хора казват: „Трябва да докажем, че си човек.“ Много добре, но как ще докажем, че си човек? – То два начина. Единият начин седи в следното: ще го ударим и ще го простреш на земята, докато изгуби съзнание; вторият начин: ти си много силен, хващам го за краката и го държим нагоре като свещ, погледнем го и му казвам: „Мислиш ли сега, че съм баба?“ Ако ти държим този човек нагоре във въздуха около десет минути, какво мнение ще има той за тебе, мислите ли, че втори път ще си позволи да постъпи пак тъй с вас? Не, като мене втори път покрай вас, ще

каже: „Господине, познавам ви.“ Кое е по-хубаво – да го наложиш ли, или да го вдигнеш във въздуха? (– Да го вдигнем във въздуха.) Сега да преведем тази мисъл да вдигнем някого във въздуха, значи да му повлияем със своята мисъл – да познае той, че ти си на правата страна, че твоят живот се ръководи от един велик принцип. И ако не си извадиш нокта, това не правиш нито от страх, нито от недоумение, нито от слабост, но от един велик принцип, на който цялото Битие се поддържа – нека знае той, че ти зачиташ този велик принцип. Разбѐре ли този човек всичко това, и той ще постъпва като тебе. Този метод трябва да се приложи между вас – всеки от вас трябва да въздейства на другите, като живее по принцип, а не по известни лични съображения или лични схващания. Регете ли да приложите този метод, ще срещнете големи мъчнотии, ние сме изучавали този закон. Аз зная, трудно е, но не е и невъзможно човек да трансформира в дадения случай натрупаната излишна енергия в себе си. Ако успеете да я трансформирате, вие ще се ползвате от нея при работата, която имате да вършите. Ако работите по принцип, каквото започвате, ще успявате. Но ако по ваши лични съображения работите като млади, работата ви ще ъбде като на млади; ако ли пък

работите като стари, работата ви ще бъде като на стари. Но ако и като млади живеете по принцип, имате една основна идея във вас, ще имате успех във всичко.

Каква идея трябва да имате? – Две неща са важни за вас, които ви казах тази сутрин: Любовта трябва да бъде почва и основа, която да включва всички възможности. Над тази Любов вашата воля трябва да работи, за да реализира възможностите на Любовта. И като влезем в Любовта, прави всичко, което тя ти диктува – не философствай, не прави избор. Какво бихте направили вие, ако влезете в Любовта? Ужол живеете в Любовта, там вече противоречия няма. В Любовта няма болни и недъгави хора – вие се намирате при най-здравословни и благоприятни условия, при които човек може да живее. Ти влизаш вече при Същества, които могат да те разберат и ти можеш да ги разбереш. Ти можеш да срещнеш човек, който не е учен, но живее ли той в Любовта, не мислете, че е невестжа – той може да не е свършил университет, но е мъдър. Човек, който не живее в Любовта, може да е учен, но това учение е вече голям товар за него. Между хора, които живеят в Любовта, всякога има съгласие. Например между двама, които се обичат, безразлично е кой от тях ще свири – единият ще свири, другият ще слуша

и ще каже: „Трекрасно“; после другият ще свири, а първият ще слуша. Ако пък нямат Любов помежду си, ще спорят – единият ще каже: „Аз ще свиря“, и другият ще каже: „Аз ще свиря.“

Най-важното нещo: у вас трябва да има широта в идеите, а не дребнавост. Ако някога се зароди у вас чувството на завист, трябва да правите опити да трансформирате това чувство. Направете следното нещo: изберете един комитет, в който, според сегашните традиции, да има председател, подпредседател, касиер, съветници и членове. След избор на някои от вас ще останат на особено мнение, ще кажат: „Председателят не е на мястото си, друг трябва да бъде на негово място.“ За подпредседателя някои ще кажат: „И на този човек липсва нещo.“ За касиера пък ще кажат, че не е гестен човек. За да се избегнат тия недоволства, тази завист между вас, направете друго нещo: вие сте осемдесет души, нали – всяка седмица правете нов избор на комитета, за да опитате много начини. След изтигането на седмицата старото настоятелство ще падне, ще се избере ново настоятелство. Ако се яви голям спор, ще постъпите по този начин, но ако всички сте на едно мнение, може да избирате настоятелството за един месец или за една година – този срок е крайният предел.

Според мен, най-добрата система е да бъдеш председател само един ден; тази система работи отлично – по този начин ще се роди у вас гостната инициатива.

И тъй, ще имате една обща основна идея, която да ви свързва. И пред тази основна идея, пред този основен принцип да изгледнат всички различия, които сега съществуват помежду ви. Все не можете да бъдете всички еднакви, Природата ви е създала с различни темпераменти, с различни мисли и желания – всеки човек е особен, като него няма друг и тъй именно е хубавото. В Природата съществува следният закон: в цялото Битие все имате условия да станете всичко, което днес желаете; в цялата вечност имате възможност всичко да спечелите и всичко да изгубите. Като казвам „всичко да спечелите“, разбирате ме, но като казвам „всичко да изгубите“, не ме разбирате. Как мислите, не е ли хубаво човек да изгуби всички грехове? Думата загуба има двояко значение. Казвате: „Как, да изгубя всичко, аз не искам да губя!“ Но голямо щастие е да изгубите всичките си грехове. Какво трябва да спечелим? – Всички добродетели. Човек никога не печели в греховете. Може ли да кажете, че някой е спечелил сто хиляди грехове? В такъв случай ние употребяваме думата натоварил се, защото грехът

не става по свободната воля на човека. Той е едно отпущение на самия човек, било от незнание, било от невежество – много фактори влизат тогава в живота му и той губи. Следователно, когато човек се натовари, той губи. И за народа казват: „С много борбове се е натоварил.“ А когато човек се едобие с добродетели, това е печалба.

Та всички ще се научите да мислите правилно и да се изразявате правилно. И когато аз ви говоря за музиката, вие трябва да я изучавате, за да можете да се хармонизирате. Музиката докарва в равновесие силите, които действат във вас, за да можете да се хармонизирате по-лесно. Не ви препоръavam музиката за професия, но всеки трябва да пее идейно, за себе си. Като станеш сутрин, изпей си тихичко една песен, за да ти е приятно през целия ден, но никой да не те слуша – това е музика. Когато усвоите това изкуство и у вас се зароди излишна енергия, тогава може да проявите музикалното си чувство и навън. Най-първо музикалното чувство трябва да работи вътре, само за вас; след като придобие опитност, ще изразите тази музика и навън. Ако искате да станете певец, само така ще можете да развиете вашия ларинкс, да вземате върно тоновете, та който ви чуе, дето и да е, на пътя било, да се спре да ви слуша. А сега, като ви слушам, гърлата

ви са като у стари хора. Дие оуе сега сте млади остарели, тѣй ви виждам. Дие сте погнами да мислите като старите, казвате: „Много страдаме!“ Газете се от това заблуждение: да мислите, че страданията са зло – страданията са най-великият плжх в света. Толнете това нецо: всички страдания носят големи блага. Цом ви дойде едно страдание, зарадвайте се в душата си, усмихнете му се. Пжуй може да проверите в себе си – всяко страдание носи голямо благо. И не остарявайте преждевременно. Като дойде страданието, значи Бог си е спомнил заради вас, но вие, като не можете да възприемете Неговата мисъл, във вас се заражда борба. Дойде Любовта при вас, вие се усмихните; Господ ви казва: „Прегърни, целуни тази стара баба“ – казвaми: „Не, тя е отвратителна, възможно ми е да направя това?“ Пж се усмихми и изведнѣж ти дохожда страданието. – „Я прегърни това малко, оцапано детенце“ – ти веднага се намръщми. – „Направи това!“ – ти се оттеглями и страданието дохожда. Духът ти казва: „Вземи тази книга, прочети я“ – ти се уплашми, казвaми: „Не е за мене тя“, и пак се оттеглями. Същият глас ти казва: „Иди при онази вдовица, измий дѣските ъ, че са много кални“ – ти пак се оттеглями. И тѣй, вие всякога сами се туряте в противоречия, защото искате лесните работи. Не,

измий дъските, прогетти дадената книга, целуни старата баба, направи всичко, каквото Духът ти казва.

Сега у вас ще се яви друго едно противоречие – вие казвате: „Като правим всичко това, какво ще стане с нас?“ Ами светът като е постъпвал досега по обратния път, какво е станало с него? Трябва да се приложи правилният и разумният метод в живота. Божествените мисли се отмигат със следното качество: когато вие дадете ход на една Божествена мисъл, няма да се намери същество в света, което може да ви осъди. Но питам ви, извършили ли сте вие едно Божествено нещо? Аз ви казвам: в деня, в който изпълните една Божествена мисъл тъй, както аз я разбирам, всички ще ви се усмихнат – и дърветата, и животните, и Фрѝмбаргетата, и хората – и ще си кажат: „Много хубаво е това нещо!“ Някой казва: „Нека ми каже Духът какво трябва да правя, аз съм готов да изпълня всичко.“ Но това е само идейно. Приложете на опит Доброто и вижте какви резултати ще имате. Голямо щастие за човека е да дойде една Божествена мисъл през него и той да я реализира правилно. Ако човек може да изпълни само една Божествена мисъл, аз считам, че той е придобил вече

най-голямото богатство – всяка Божествена мисъл е един скъпоценен камък, който струва милиарди.

Та преди всичко вие ще седете обдъри, весели, а не отпаднали духом. Старият човек да отпадне духом, разбирам, но за младия това е грях и срам. То някои път старите хора са по-весели от младите. Първото нещо: вие трябва да имате весел и обдър дух, та противоречията, които се раждат помежду ви, да не ви спъват. Ако някога се поскарате помежду си и си кажете някоя лоша дума, ето какво да направите: хванете се за ръцете и единият да каже на другия: „Аз много ти благодаря за красивите думи!“ И другият да му каже: „И аз ти благодаря, че ми каза една красива истина!“ А сега какво правите? – Най-първо някой твой познат ти каже една похвала: „Аз съм много доволен от тебе.“ Това обаче не е истина – не се минава много време и той ти казва: „Ти си егоист, ти си такъв-онакъв.“ Става ти мъчно. Защо? Питам ви: кой от вас е бил толкова щедър, та като е дошъл приятелят му на гости, да му е отстъпил леглото си? Може някои да са направили това, но те са единици. И кой от вас, ако има един доход от хиляда лева, е дал петстотин лева на приятеля си? Може да го е направил някой от вас, но то е изключение. Общото е: всеки живее повече за себе си. Това не е идейно. Ако вие мислите за

Другите толкова, колкото за себе си, вие бихте били хора с идея. Тази трябва да бъде общата идея, която да ви ръководи в бъдеще. Това да става по свободна воля, по един вътрешен принцип, а не да ви се налага отвън. Даде ли ти някой твой приятел нещо, ще го питаш: „От Любов ли правим това, или от друга някаква идея? Ако го правим от Любов, после да не ми го споменавам.“ Ако му услужаваш с пари, а после пращаш други хора да питат кога ще ти ги върне, по-добре нищо не му давай! Ще дадем и ще забравим, като че нищо не си дал – нека помни заради тебе този човек, колкото си услужил.

Сега вие искате да имате събор, но принципът трябва да има. Питате се кой да присъства на събора. Чудни сте, вие присъствате на събора на по-старите ви братя и сестри, а не искате да ги приемете на вашия събор! Понегде един ден и вие ще станете стари, трябва да приемете старите на събора си и обратното – понегде старите един ден ще станат млади, те трябва да дойдат при вас. Тъй щото, ще има и от едната, и от другата страна. Как ще определите, според вас, кои трябва да присъстват на събора и кои не? Ще кажете: „Всеки, който не е по-възрастен от четиридесет и пет години, той ще бъде в младежкия събор. Не, светът може да разсъждава тъй, но между вас това нещо не трябва

да става. Принципиално ще разсъждаваме! И онзи, който ще дойде между вас, той трябва да бъде човек на идеите, той трябва да жертва. Ако не жертва, той сам ще напусне това място. Онзи, който дойде, трябва да е готов на всички жертви – това е едно от условията. Той трябва да е човек на живите идеи, на опита, да е готов за самопожертване, да е приложил закона на Любовта и да се не колебае насам-нататък. Нека има външни разлики между вас, но всички трябва да имате един общ вътрешен принцип: Любовта ви да бъде основа, а волята ви – една динамическа сила, с която да реализирате нещата.

Сега бих ви попитал: разбрахте ли ме. Това не е морализиране, това са добрите нагиги за действия, за да бъдете свободни в света. Дие ще се съберете на вашия конгрес, ще говорите – това е отлично, но трябва и да прилагате. Миналата година вие говорихте за едно списание и списанието дойде. Старите говориха за един вестник и той дойде. Хубаво, „житното зърно“^н е посято, но трябва да израсте. И аз желая, щото това „житно зърно“ да даде хубав плод. Тъзи трябва да се реализира. Идейност, вътрешно сплотяване трябва да има във вас! И тази идея трябва да я предадете и на другите младежи в провинцията, иначе ще се

разделите. Има само един начин за приложение на идеите: ще кажем и ще направим! Ще кажем, и ще направим извън времето и пространството – нищо повече! То това ще се отмигавате. Гостънвателите ни така, никой няма да ви осъжда. Всички млади трябва да бъдат смели и решителни в малките работи.

Тайна молитва

Бог на Любовта не е Бог на мъртвите, а Бог на живите.

Придесета лекция от Учителя, държана на 11 май
1924 г., София

Противоречията като необходимост при всяко растение

Бог на Любовта не е Бог на мъртвите, а Бог на живите.

Проектоха се десет от работите върху темата:
„Разлика и прилика в характерите и философията
на Августин и Толстой“.

За следния път – тема №26: „Отличителни
черти на говешия Дух, на говешката душа и на
говешкото тяло.“

Да излезе някой от учениците на дъската и да
напише четири числа, а именно числата 1, 2, 3, 4, и
да отбележи математически, че числото 2 е два
пъти по-слабо от 1, числото 3 е три пъти по-слабо
от 2 и числото 4 е четири пъти по-слабо от 3.

Ученик: Ще означим силата на единицата с f .
Тогава ще имаме 1, 2, 3, 4 – f/f , $f/2$, $f/3$, $f/4$.

Къде се намират най-благоприятните условия?

Ченик: В единицата.

Тъй, единицата представлява пролетта. Енергията през пролетта е най-силна, понеже асимилрането в растенията е най-силно; енергията през лятото отслабва – тя е два пъти по-слаба; през есента е три пъти по-слаба, а през зимата – четири пъти по-слаба; това е закон. В единицата физическият свят е най-силен по качество; във двойката чувствата похват да се засилват, а физическият свят е по-слаб. Следователно, когато физическият свят отслабва, Чувственият свят се усилва. Законът действа и по-нататък: когато Чувственият свят отслабва, Чувственият свят става по-силен; когато пък чувствата са много силни, човек не може да прояви чумствена дейтелност, там той е слаб. Тъко на известно растение турите изобилно вода, то не може да расте, неговото развитие спира, но ако не го поливат, то пак не може да расте. Значи, когато условията за чувствата станат неблагоприятни, колкото по-големи мънотии среща човек в чувствата си, толкова по-големи условия има за чума. Следователно, за да се развие човек чумствено, той трябва да претърпи едно вътрешно подпушване на своите чувства. И често, когато човек не може да разреши физически най-дълбоките въпроси, той става

мистик, религиозен – някои приписват това към Тринитния свят.

В единицата хората се хвалят със своето тяло – те се раждат материалисти, военни личности и др. в; във второто положение, при двойката, те се раждат актьори, хора, впадени в чувствата, които постоянно се менят и на които не можем да разчитам; в числото 3 срещаме хора на чума, а след числото идват мистиците и мъдреците.

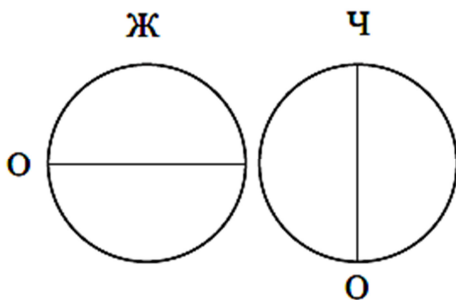

Фиг. 1

Представете си, че Ж е светът на животните, а Ч е светът на човека. Светът на животните има деветдесет градуса наклон към земята, оста им 0 е хоризонтална. Те са поставени хоризонтално на слънчевите лъчи – под ъгъл сто и осемдесет градуса – и затова възприемат слънчевите лъчи чрез гребначния мозък. Те възприемат всички мисли и желания чрез гребначния мозък – техният гребнач е изложен на Слънцето и затова нямат благоприятни условия за

развитие. Човек обаче оста стои перпендикулярно. Тонякога и човек прави отклонения. Вие можете да седите за някой човек дали върви в правия път, или не, по положението на главата му. Когато той разрешава някой мъглен въпрос и си държи главата нагоре, ще знаете, че той ще разреши въпроса лесно и правилно; наведе ли си обаче главата надолу, неговата работа не е добре. То навендането на главата може да правите математически изчисления как ще се свърши работата на някой човек – колкото повече си навенда главата, толкова повече се отдалечава от правилното разрешение на въпроса. Наблюдавайте вашето положение, когато разрешавате някоя мъгна задача, и не мислете, че това нещо е произволно. За да разреши човек една задача правилно, винаги трябва да си поставя главата отвесно или най-малкото – с един много малък наклон, само на около един градус. Щом наведем главата си много надолу, в разрешението на задачата ти вече ще има някакво затруднение. Сега вие можете да зададете въпроса отде произтига този наклон. – Той произтига от вашата животинска природа, която в случая взема надмощие във вас. Можете да правите ред наблюдения. Когато животинското вземе надмощие във вас, вие не виждате никаква светлина, съзнанието ви е като

една тъмна площ, усещате едно съвършено изпразване. Погавя човекът е наполовина човек, наполовина животно и той има да се бори с тия животински навици, които изпъкват в неговото естество. И тази животинска култура има своите добри страни – тя е богата с материали, които трябва да се обработят.

Сега например представете си, че ви се яде мед; такова едно желание е много естествено, не е грешно да ви се яде мед. Минавате покрай една къща с мед, но медът не е ваш; какво ще се зароди във вас? – Най-малкото ще се яви у вас желание да вкусите от този мед. Отидило едно дете да купува мед, но забравило как се казва. Питат го: „Какво искаш?“ – „Мама ме прати за нещо, но забравих какво беше.“ Гледа, гледа, намира кацата с меда, бърка вътре с пръста, изважда го и го туря в устата: „От това искам.“ Питам: такава една постъпка към коя категория ще я подведете? Това дете, като го пращала майка му, не внимавало какво му казва, мислило си друго нещо и забравило името на меда. То мислило да си поиграе из пътя – неговият ум не вземал никакво участие в това, което майка му говорила. Може ли това дете да се счита за интелигентно? И то, преди да види кацата, се намерило пред една мълнотия: пред него веднага

изтъква майка му, която ще го бие, като се върне
вкъщи – страхът заробва в него, то си спомня
нуженето на пелите и в този момент в него се
събужда един животински навик, вследствие на който
търси начин да намери предмета, който майка му
иска. Та казвам: страданията, мъчнотията в света,
които идват, ви заставят като това малко дете
да намерите меда. Като не можем да намерим
нещо по естествения път, ще го намерим по
обратния път, но с повече страдания, с повече
неприятности. Допуснете друго положение: да кажем,
че това дете не беше толкова досетливо и не
можеше да намери меда; мислите ли, че като се
върне вкъщи, ще каже истината на майка си? – Ще
излъже. Защо ще я излъже? Интересна е тук
психологическата страна на въпроса – откъде се явява
в това дете желанието да излъже майка си?
Майка му го е родила, отгледала, възпитала, зацо
то се страхува от нея, та трябва да я лъже?
Децата въобще най-много лъжат майка си и баща
си. Защо? Ето де се крие причината: когато един
учител има погрешен метод на преподаване, нали
той го предава и на учениците си? – Предава го.
То същия закон, по един лъжлив начин майката
предава известно свое състояние на детето си и
това учение, като се приложи в Живота, ще засегне

най-първо нея, за да види тя лошите последствия на своя метод. Въобще у тия деца, които лъжат, горната част на главата им е тясна, шилеста – съвестта им не е развита. Ще знаете, че при всеки импулс да говорите Истината вие развивате известна област на главата си. Например, ако искате да бъдете смели, ще се развие една малка част от задната страна на черепа. Всички стремежи, които човек има, развиват разни части от мозъка. Въображението например прави челото по-голямо.

Във всеки клас трябва да има ученици, у които са развити различни сили и способности. Разнообразие трябва да има! Учениците могат взаимно да си предават и добрите, и лошите качества. Способните ученици предават своя импулс на по-слабите. Някои от учениците пък имат нужда от морални качества, затова в един клас трябва да има ученици с развити морални качества. Няма нищо по-лошо от еднообразието, затова едни трябва да бъдат умствено силни, втори да бъдат музиканти, трети да бъдат смели, четвърти да обичат Истината и т. н. Всички тия качества се взаимно допълнят. Засега в цялото човечество работи колективният, великият Човек чрез своите единици. Един ден той ще ги съедини и ще образува едно цяло; един ден ще се събере

и образува едно отлично, красиво тяло. Вие трябва да привикнете да се анализирате добре. Например някои от вас обигат да посягват. Много естествено е, но един възрастен човек трябва да избягва лъжата. Има хора, свършили и по четири факултета, пратили им ги да изследват някой научен факт, те все ще го преувеличат и виждаме, че техните теории са все криви истини. Много учени хора изотпагават научните си данни. Вземете един богослов: за да докаже някоя духовна истина, той първо ще я изотпаги. Не, всякога трябва да констатираш една истина тъй, както си е. Няма да изнасилваш един факт, за да докажеш друг – фактите са свързани, те взаимно се подпомагат.

Най-първо хората нямат искреност. Учените хора, духовните хора трябва да имат съвест, да не лъжат. Те обаче нямат смелост, у тях е развит страхът. Има много учени хора, много богослови, даже хора на новото учение, които имат страх и вследствие на това не могат да изкажат рязко една истина – те ще се спрат и наполовина ще я кажат. Някой седи, мисли, прави своята резолюция, но ще каже истината наполовина.

Та първото нещо: ще знаете, че всички хора имат слабости. Затова вие в себе си ще се стремите да разсъждавате правилно. Тъй, което градите, то е

заради вас. Ако направите една погрешка, тя не е заради мене, вие ще пострадате; пък ако направите едно добро, то е за ваша полза. Всеки човек пригива или полза, или вреда на себе си, а косвено неговата погрешка може да принесе вреда и на другите. Същото е и с доброто, което той прави – косвено то може да принесе добро и на другите. Например, ако изкарам сега някой от вас на дъската и му задам един мъгел въпрос, на който не може да отговори, той веднага ще се почувства унижен и засрамен, а като не отговаря, другите ще му се смеят. Не е въпросът, че те знаят повече, нито това дали той знае, въпросът е да се обясни една Истина. Първото нещо: у вас трябва да се създаде навик да обяснявате Истината в нейните най-малки проявления. Не се стремете да изяснявате великите проблеми в Живота, това е един грамаден капитал. Първите всякога микроскопическите факти и за тях се дръжте – малките величини са отлigni! Ако един човек го мързи да дръгне с ръката си в джоба, за да даде някому пет стотинки, той никога няма да привикне да дава, а от петте стотинки той ще се научи да дава и по-много.

Сега, от този материал, който преминавате, вие още не сте се спрели върху ония окултни положения, които можете да приложите в Живота. Ъ трябва

да ги прилагате! Например трябва да знаете в даден момент дали някой човек ви говори истината, или не. После, правите разлика между вяра и лековерие. Вие не трябва да бъдете лековерни. Например вие сте тръгнали в един път и някой ви казва: „Знаете ли, че този път не е правият път, вие сте тръгнали по крив път“ – и вие веднага се разколебавате. Защо? – Вие изведнѣж приемате тия думи за верни, без да ги проверите – това е лековерие.

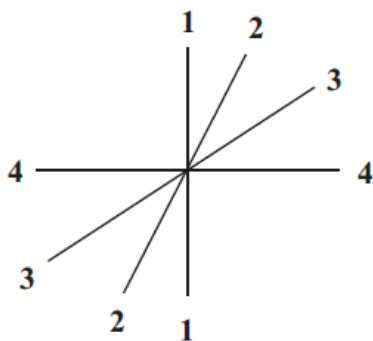

фиг. 2



фиг. 3

На какво се дължи отклонението на двете линии?
Как се е образувал ъгълът на отклонението?

Ченик: Във физиката има един уред – електроскоп, с който се определя ъгълът на отклонението. Когато през лентичките се пусне електричен ток, електричеството в двете лентички, понеже ще бъде положително или отрицателно, ще ги отблъсне и ще се образува ъгъл.

Ако разгледате работата на тия четирима души – 1, 2, 3, 4, според както е определена посоката на тяхното действие в чертежа, могат ли те да вършат заедно работа? (– Всеки поотделно може да върши работа, но между тях няма съгласие.)

Сега ние засягаме един закон, който съществува в Природата. Какъв е този закон? Да кажем, че имате едно семенце; какви са неговите възможности? – Да расте нагоре и надолу. То среща надолу едно противоречие – почвата, която му пречка, обаче в нея се образуват коренчетата на това растение. То същия начин се образуват нагоре клонищата. И тъй, тия противодействащи сили нагоре и надолу образуват цялото дърво. Тъй щото, и противодействащите сили в нашия организъм помагат за растенето ни. Когато се яви във вас едно противодействие или противоречие, трябва да знаете, че то е в реда на нещата. Ето защо и във

вашето растение непременно трябва да има противоречия – щом няма противоречия, всяко растение престава. Щом изсъхне едно дърво, и противоречия вече няма. Някои питат защо е това противоречие. – Това противоречие е в закона на вашето развитие, временно то ви е необходимо. Някой иска да спре противоречията; може да ги спре, но ще спре и развитието си. Едно изсъхнало дърво показва миналите противоречия, които са съществували за него, но в плода на това дърво са примирени всичките противоречия – всички сили се събират в плода. Следователно в плода на своя духовен живот човек ще примиря в себе си всички противоречия. А при растенето си той не трябва да примирява противоречията, те са необходими. Това е философия.

Сега хората се делят на партии. Някои хора не приемат вашите убеждения, но не се безпокоят от това. Тия хора са едно малко клонче на същото дърво, което ще отиде най-много три-четири метра далеч от дървото и пак ще се върне назад. Като дойде вятърът, то ще се сольска с друго клонче, което ще го пита: „Какво искаш от мен?“ – „Нищо не искам, вятърът ме докара тук, сольскахме се, нищо повече!“ И тъй, само в плодовете на едно дърво могат да се примирят противоречията. Следователно не се смущавайте от това как се развива сега външният

свят. Трябва да знаете, че вие не можете да измените реда на нещата. Само в плода на дървото вие може да примирите всички противоречия. Затова трябва да се стремите към идеален, духовен живот. Всяко дърво трябва да има плод във вас. И както казва Тисанието: „От плодовете им ще ги познаете.“ Който има плод, ние познаваме, че той е примирил противоречията, а който няма плод, наричат го безплодно дърво – това показва, че този човек още не е намерил закона на примирението. Значи в плода, в добротата, която правим в света, трябва да примирим всички противоречия на твоя физически, чувствен и умствен живот и да преминем в Тригичния свят. Защото противоречията на физическия свят не са противоречия и на Чувствения свят.

Линиите 1, 2, 3, 4 в чертежа показват движението на тесаракта. Когато ъглите се увеличават или намаляват, това представлява движението и посоката на тесаракта. Помнете и следното правило: хора, които имат най-големи противоречия в живота си, са най-силни. Силните хора имат най-големи стъпки. Колкото по-големи мънотии имате в живота си, това показва, че Природата към вас е по-низходителна. Това не изисква никакви теоретически доказателства.

Представете си едно способно дете, което майка му ограничава, не го пуца да ходи на кино, да играе по улиците, а го заставя да стои въщи и да учи; това лошо ли е? – Не е лошо. Това дете може да се оплаква, че го държат затворено, обаче то учи. Следователно някой път и Природата постъпва спрямо тебе като тази майка – хване те, туря те в някоя стая и ти казва: „Уче учим!“

Важното за вас е да се стремите чрез плода на вашия живот да примерявате противоречията. И ако ги примерите така, вие сте на прав път. Приложете следното правило: цол направите една погрешка, изправете я веднага! Всяка вечер, като се върнете въщи, дайте си отчет как сте прекарали деня, какви погрешки сте направили, и ги отбележете – така ще намерите един начин за поправянето им. Който иска да успее в живота, непременно трябва да изправя своите погрешки, това е цяла наука. Спрямо себе си вие сте много снисходителни, казвате: „Условията са такива“ или „Само аз не съм, който правя погрешки, и другите хора правят погрешки.“ Оправдавате ли се по този начин, един ден вие ще се намерите в една задънена улица, защото погрешки в живота има, но трябва да се изправят. Ако някой ви каже, че можете да живеете без погрешки, той не говори истината.

Погрешки ще дойдат, въпреки всичкото ви знание – и много да знаете, погрешки пак ще дойдат, тъй ако нямате свои погрешки, гънди погрешки ще ви турят и пак ще ги пренесете. Но спазвайте правилото, което ви казах: всяка вечер ще се отделите като учител и ще се поставите като ученик пред този учител. Ще се извикаш пред него и ще кажеш: „Стри се пред мен, ти знаеш ли какво прави днес?“ Питам ви: седели ли сте така на изпит пред себе си? Ученикът ще почне да се оправдава, учителят обаче ще бъде напълно справедлив, ще пита: „Защо направих тези работи?“ И ти, като ученик, трябва да си дадеш един правилен, истински отговор – да намериш причините, подбържденията, поради които си направил тази погрешка. Щом се покажеш малко снисходителен към себе си, това е вече лицемерие, ти си изгубил. Физическият човек е като дете. Защо майките нямат уважение пред децата си? – Защото детето гледа майка си дали говори истината, или посяга; щом я хване, че лъже, то вече няма страх от нея.

И тъй, щом вашият обективен ум схване, че вие сте някъде слаб, казва: „И ти посягаш“ – това е един неизменен закон в Природата. Например, ако ви туря петдесет килограма злато на гърба и после взема да се моля за вас да преминете една дълбока

река благополучно, правилно ли ще е? Питам: уверен ли сте, че с петдесет килограма товар на гърба си ще можете да минете реката, без да се удавите? – Не, ще потънете, ще отидете на дъното на тази река и там ще си останете; тази река се минава без товар. Всяка погрешка в живота е един тежък товар и ако не я хвърлите от гърба си, ще потънете с нея заедно на дъното на реката. Когато сте на сухо, вие можете да носите петдесет килограма злато на гърба си, земята няма да се продъни, няма никаква опасност, опасността е във водата – като дойдете в една по-рядка среда, там ще фалширате. Трябва да знаете, че в живота си вие ще минете през една такава дълбока река, при това и мост няма да има. Ще кажете: „С лодка.“ – У лодка няма да има. Погава? Представете си, че носите петдесет килограма пясък на гърба си и трябва да минете една река; какво ви коства да оставите този пясък на брега, да минете реката свободно и като излезете на другия бряг, там пак има пясък, да вземете от него други петдесет килограма? У като дойдете до друга река, оставете пясъка, минете реката и после пак си вземете пясък, колкото искате.

Закон е: ще бъдете много вискателни спрямо своите погрешки, защото ако не изправите погрешките си, те след време ще ви създадат такива

страдания, каквито не сте съчуввали. Забележете, при правилното възпитание на душата не е страхът, който трябва да играе роля, но правото. В света съществува само едно право. Ние не казваме: „Защо трябва да станат тия неща?“ – те ще станат, но трябва да се извършат най-правилно. Ако са погрешно направени, трябва да се изправят. Да кажем, че някои нишки в мозъка трябва да растат на дължина, при това обемът на известни клетки трябва да се увеличи – туй трябва да стане. Значи това е един обемът, предвиден от самата Природа, и енергията, която е потребна, ще се изпрати да работи във вашия мозък. Допуснете сега, че вашият мозък не може да издържи на този напор, както една жица не може да издържи на силния ток в някоя електрическа инсталация; какво става тогава? – жицата изгаря. Има ли между вас някой електротехник, за да каже кога изгаря жицата? (– Когато силата на тока mine определенния размер и напрежението е по-голямо, отколкото жицата може да издържи.) Следователно говекият мозък трябва да се инсталира правилно, там трябва да турите най-добрата жица – не каква и да е, а такава, която може да издържи всички напрежения. Затова закон е: каквото вършите, трябва да бъде добре

направено и това добре направено дело най-първо ще се отрази върху строежа на тялото.

Та някой път дори изкуствено трябва да си създавате мъчнотии. Забелязано е, че ония деца, които от малки страдат от една, втора, трета и от ред още болести, ако след това им дойде някоя болест, те не умират, а издържат, организъмът им става стабилен. Онези деца пък, които никак не са боледували, при първата болест, която им дойде на двадесет и първата година, заминават за онзи свят, болестта ги задига. Повек, който страда постоянно, по-лесно може да издържи на болести, а който никак не е боледувал, при първото заболяване още си заминава. Пък те страданията са каляване на организма. Разбирате ли този закон? Това е закон, от който вие не можете да се избавите. Чужд мислите съобразно тия закони, и вашата мисъл ще бъде в съгласие с Природата. Това съгласие ще даде сила на ума ви да мислите по-правилно, а при това ще ви избави от много морални терзания. Защото невежеството носи безрой страдания. Вземете например една микроскопическа искрица: тя при дървата не е опасна, но при взривните вещества става опасна – зависи де ще я поставите.

Значи всяка вечер ще си направите баланс на всичко, което сте прекарали през деня. И ще си

поставите един идеал, който искате да постигнете. Човек трябва да работи над себе си! Сега всички хора въобще, особено фаталистите, казват: „Каквото дойде!“ Това прилича на ония дървета, които са пуснати в някоя река и тя ги блъска тук-там из водата, докато най-после ги изхвърли на брега. Това обаче не е разрешение на обичните задачи.

И тъй, коя е основната мисъл на тази лекция? (– Погрешките да се изправят с време.) Първоначално е нямащо погрешки. Друго? (– Противоречията трябва да се примерят в плодовете, които ще изработим.) Най-първо противоречията произтичат от силите на Природата.

Сега аз бих ви задал да пишете върху следната тема: „Кой е най-добрият начин за запознаване?“ Според вас, кой е най-практичният метод за запознаване с някого, кога се запознават хората обикновено? (– Когато направим няколко добро.) Представете си, че двама души пътуват заедно, торбата на единия пътник се изпразва и той цели три дни гладува, след което се решава да запита втория: „Нямам ли нещо за ядене, от три дни не съм ял нищо?“ – „Имам.“ Те започват да приказват, разговарят се, вторият пътник дава на първия да яде, после си подават и двамата ръка и си казват: „Хайде, на добър път!“, единият тръгва на една

страна, другият – на друга. Учениците как се запознават? Някой от тях не знае нищо по математика, а пък учителят ще го изпита; той казва на един от съучениците си: „А ми разкажи урока по математика, не разбрах как става това нещо“, седнат двамата, единият разправя – другият слуша и тъй се запознават. Ако и двамата бяха способни, щяха ли да се запознаят? – Нямаше. Но ако и двамата се намират пред една обща опасност – например, ако и двамата са гладни или се намират в гънд град, те ще се запознаят. Погавя от тия заключения ние изваждаме следния закон: общите нужди, които се появяват в живота, сближават хората. Тия нужди могат да бъдат от физически, умствен или духовен характер, но те всякога сближават хората. И тъй, щом се появи някоя нужда във вашия живот, трябва да знаете, че тя е на мястото си, тя ще ви сближи с някой човек. Погавя не изпуцайте слугая – всяко сближение, станало по един естествен път, е Божествено и то ще принесе своята полза. Двама души, които нямат нужда един от друг, не могат да се сближат.

Ще ви дам едно обяснение на въпроса защо трябва да има мекота между двама души в живота: представете си, че турят двама души в един сандък, пълен с тежност – сандъкът е закован догоре и тъй те

пътуват по железницата. Как мислите, като се облягат вътре, ще излязат ли здрави? Ако са шишета, нали трябва да има стърготини помежду им, за да няма търкане? Цом кажем, че трябва да бъдем меки, ние подразбираме, че сме в сандъка и пътуваме; цом не пътуваме, може и без мекота. Само шише няма нужда от стърготини, но працаши ли го с други шишета от един град в друг, непременно трябва да има мекота помежду им. Когато кажем, че трябва да бъдем меки, милостиви, подразбираме, че помежду ви трябва да има нещо, за да не става голямо търкане. (— Ако те са поставени в мляко, ще избият масло.) Тъй, масло ще се избие. Да кажем сега, че онзи, който е направил тенекията, оставил я е с много малък отвор и това масло, като се избие, запъчва отвора и не може да излезе навън; какво ще правите тогава? — Отворът трябва да бъде много голям. Ето защо човек трябва да бъде щедър, с голяма уста. Знаги щедростта е голяма уста, от която можем лесно да извадим избитото масло.

И тъй, разбрахте вече какво нещо е мекотата и защо е необходима в живота ви. Като ви турят мекота, тогава не питайте без тази слама не можем ли, или не казвайте: „Да се махне тази слама!“ Двама души, които са меки, те сами се поотдалечат един от друг и между тях не се

произвежда това търкане. И тогава, щом искате да се скарате с някого или ви дойде някое противоречие в живота, кажете: „В сандък съм, такай да видя дали има стърготини, та да не стане някоя катастрофа с мен.“ При това, вижте дали четата ви е голяма – ако сте захаросан мед, как ще излезете из тясното гърло? Хората са намерили и в този случай едно изкуство: турят съда във вряла вода, за да се разтопи медът. В живота обаче, когато четата е малка, медът се изважда много мъчно, понеже там процесът е много сложен.

Бог на Любовта не е Бог на мъртвите, а Бог на живите.

Придесет и първа лекция от Учителя, държана на
18 май 1924 г., София

Малките придобивки в живота

Бог на Любовта не е Бог на мъртвите, а Бог на живите.

Тайна молитва

Ще ви кажа няколко думи върху малките придобивки на Живота.

Както виждате, на дъската имате написана една единица; какво отношение има тази единица към вас? – За да се определи единицата, тя трябва да расте. Добре, ето, с прави линии ще ви начертая носа, устата, веждите и очите на говеешкото лице; какво можете да заключите от това лице? В средата на лицето седи единицата – говеешкият нос. За да осмислим единицата, отгоре ѝ туряме две – в еждите. Те представляват клоно – динамически проявления; по този начин расте единицата. Питам: защо единицата дава тия два клона, единият от които върви наляво, а другият – надясно? Това показва, че в самата единица има две течения. Тия

тегения съществуват в самия организъм на човека: ако разделите човека по посока, перпендикулярна към земята, двете му половини представляват тия две тегения – в лявата страна имате минус и плюс (-/+), в дясната страна имате плюс и минус (+/-). Положителните сили в Природата не действат тъй, както вие си мислите. Ако вие имате един приятел, който в даден момент е весел, бодър, добре разположен, и вие му турите още един плюс на дясната страна, неговото настроение веднага ще се измени – той ще се вкисне. Дие казват: „Как се вкисва човек?“ Допуснете, че вие носите раницата на някой ваш приятел, която тежи около десет килограма; вие я носите леко, бодри сте из пътя, казват си: „Приятно ми е, ще я понося заради приятеля си, заради любовта си към него.“ Доиде обаче друг някой ваш приятел и ви туря на гърба и своята раница от десет килограма – вие веднага се вкисвате. Следователно придатъкът не дава всякога разположение на духа. И тъй, ако искаш да развалиш настроението някому, придай му нещо на дясната страна – от лявата страна обикновено се отнема. Обратното положение тъй имаме, когато човек е тъжен, скръбен, неразположен: прибавим ли нещо на лявата му страна – един плюс, по този начин ние отнемаме скрътта му и той веднага става весел.

Казват: „Защо човек става весел?“ Допуснете, че някой човек, като върви из пътя, пропада в една дупка, дълбока три-четири метра, и не може да излезе от нея; той се намира в едно тревожно, скръбно състояние. Вие минавате оттам, гувате пъшкане, пущате му едно въже и го изтегляте нагоре – той се хваща за въжето, излиза вън и се развеселява.

Изобщо тегенията в лявата страна на главата у човека показват, че му липсва нещо; тегенията в дясната страна на главата му показват, че той е свързан със Слънцето. Щом си радостен, не искай да ти дават нищо повече, защото радостта ти ще се развали. Ако си радостен и някой иска да ти даде още нещо, кажи му: „Дай тази радост на някой, който е скръбен!“ Например вие сте весел, обдър, но дойде някой при вас и ви изказва своята любов – вие казвате: „Колко ме обига този човек!“ Не, тия хора не ви обигат – помислете ли, че ви обигат, ще изгубите радостта си. Те само гувстват вашата радост, вашето веселие в дадения случай, а това значи, че им давате едно утощение. Вие като каните гости у дома си, всички са радостни, нали? Защо са радостни? Защото ги утощавате. Тъй щото, ако те са любезни към вас, то е заради утощението, което им давате. Не мислете, че гостите ви предават нещо; ако мислите така, ще се самооблудите. Възприемете

ми нещо от тях, то ще бъде един отрицателен товар – гостите непременно ще ви отнемат нещо и настроението ви ще се измени. Затова, когато сте доволни, не искайте нищо повече от ближния си.

Да кажем, че някой от вас или някои хора от света са много амбициозни; какво ще искат те? – Да се прославят и целият свят да говори само за тях. Това нещо е невъзможно. Според законите на Природата, от сто души най-много петдесет души ще бъдат на ваша страна, двадесет и пет ще бъдат и за, и против вас, и двадесет и пет ще бъдат съвършено против вас. Последните двадесет и пет души, дето влязат, всичко развалят, затова на тия хора не можете и не трябва да разчитате. Вие ще ме запитате: „Защо всички хора не могат да ме считат добър?“ Ще ви обясня: вие искате тия сто души да ви славят, но представете си, че и тия сто души също искат да бъдат славени. Тогава какво ще стане с вас? То е все едно да се намирате пред следната дилема: имате сто лева и всеки от тия сто души иска да притежава тия сто лева. Какво ще излезе от това? – Знаци трябва да се дуелирате и който излезе най-голям пехливан и надвие останалите, ще вземе стотте лева. Питам: той ще бъде ли тогава щастлив? – Не. В дадения случай единият лев е вашето щастие, а не стотте

лева. Ако се стремите към стотте лева, те са вашето нещастие.

Да се върнем към единицата. Единицата в дадения случай представлява нагалото на говешикия ум – тя представлява ума на говека, с който той работи. Вездите показват интензивността на чувствата. Те могат да бъдат дългообразни, прави и извити нагоре. Ако вездите са дългообразни, показват, че в чувствата има повече мекота; ако са прави, в чувствата има повече енергия и съобразителност. Ако са извити нагоре, какво показват? За да се изкривят вездите на една или друга страна, за това има причина, която действа извън говека – те показват каква е била оръжаващата среда, в която говекът е живял. Ако говек има валгести везди, това показва, че той е живял в среда, дето хората, може би в миналото някъде, са били много чувствителни. Но ако вездите са прави, показва, че тези хора са повече енергични и често материалисти – не толкова на чувствата, колкото на ума. Защото правите линии в Природата са линии на ума, а кръглите, извитите линии в Природата, са всякога линии на чувствата – туй ще вземете като символи. Значи при създаването на носа са действали всички динамически, положителни сили, а когато са погнали да действат чувствата, образували се кривите

линии. Чувствата образуват и спиралните линии. Забележете, когато срещате човек, когото обикате, все няма да отидете при него по права линия, а ще пообиколите и тогава ще го срещнете. Някой път обикаляте от едно място на друго – защо става това, не можете да си дадете отговор. – Такъв е законът на вашите чувства. Ако действате съзнателно, по вашата воля, и ако сте високо повдигнат, ще вървите направо. Такива са проявите на чума и на вашите чувства. Това е закон на миналото и закон на бъдещето, който действа сега.

И тъй, все трябва да използвате малките придобивки. Често в постъпките ви вашите мисли и чувства оказват известно влияние. Когато действат чувствата ви, все всякога обикате да отлагате нещата, да увъртате работата; когато действат чумът, той обика резките промени – той всеко върши веднага, казва: „Тази работа няма какво да се продължава.“ Когато действат чувствата, човек казва: „Пакай, нека заработи чумът ми, че ще видя какво ще направя, няма защо да бързам.“ Казвам: в един случай сърцето работи, а в друг – чумът. И затова Природата е туррила за нос една крива линия. И все, като математици, по дължината на тази линия ще седите за динамическите сили, които действат във вас. Тия сили действат и във вашето

сърце и оставят отпечатъци върху лицето ви. Все трябва да изучавате тия линии. Ако вашият нос е широк и преобладават кривите линии, ще знаете, че сърцето ви взема повече участие в живота ви. Та каквато и да бъде вашата философия, сърцето ви ще даде свой колорит; ако пък умът ви взема повече участие, той ще внесе нещо твърдо. Сърцето ще ви направи мек като каша; ако пък слушате ума, той ще ви направи твърди като кремък. Някой казва: „Аз няма да бъда мек като каша.“ Ами ако бъдем твърди като кремък, по-добре ли е? Кое е по-добре? Има условия, където кремъкът е на място – например, кремъкът се употребява за вършене при диканите, но когато месим брашното, ако то стане твърдо като кремък, какво ще правим? Следователно има условия в живота, дето чувствата трябва да имат преимущество, а има условия в живота, дето умът трябва да има преимущество.

Ще спазвате следния закон: ако сте неразположени, тогава малко погледете лявата страна на главата си – съзнателно ще прекарате лявата си ръка по лявата страна на главата с желание да уравновесите вашето душевно състояние. Щом сте неразположени, направете този опит и кажете: „Моето разположение, като ученик на тази Школа,

трябва да бъде всякога отлично! И в името на Божията Любов аз имам това разположение!"

На ученика не се позволява да бъде намусен! Да се муси може, но само една-две минути, и то, ако е сам; но ако е между хората, не трябва да показва недоволството си, защото те не са виновни за това. Тък ако си много весел, прокарай тогава дясната си ръка по дясната страна на главата си. Чум се вкиснеш, тури лявата ръка на главата си и кажи: „Пакай, гакай!“ Този закон работи само тогава, ако вие го турите в действие, и то – съзнателно. Трябва да знаете, че ако вашата ръка изпълнява заповедта на вашето съзнание, на вашия чум, на вашата душа, тогава законът има резултати, но ако ги правите механически, няма да имате резултати и ще бъде тъй, както когато всички се гледат по главата. Например някой си хване главата с ръцете и я клати; ние знаем какво означава това, ние няма да го питаме защо си клати главата, но разбираме законите. Ако го питаме, той ще каже: „Не зная, тъй ми иде.“ Но си има причини – висшето съзнание иска да му каже: „Твоите работи се оплетоха, понеже ти не постъпи разумно – несправедливо постъпи и затова главата ти тегли.“ Друг някой си маха главата – и нему висшето съзнание иска да каже: „Няма да гледаш надолу, нагоре ще гледаш!“

Той си клати главата нагоре-надолу, понеже между ума и сърцето има борба. Висшето съзнание казва, че нисшата енергия трябва да се превърне във висша – затова, за да разреши въпроса правилно, ще гледа нагоре.

Сега, малките придобивки в живота седят в това, да бъдеш във всеки случай доволен в душата си от една малка мисъл, от едно малко чувство. Едно от най-хубавите качества на ученика е да е доволен от най-малкото проявление – от най-малката мисъл, която му пригива малка радост, и от най-малкото чувство, което му носи щастие. Всяка малка мисъл и всяко малко чувство представляват едно малко семенце, което едва се показва из земята и се радва на белия свят. Тази малка мисъл след време ще ти донесе едно голямо благо, една голяма радост. Много от вашите погрешки се дължат на това, че вие не сте доволни от малките неща. Вие казвате: „Аз искам нещо голямо, ако ще е, да е!“ Не, в Природата няма такъв закон, в Природата всички неща започват с микроскопически проявления. И забележете, в училищата тия ученици, които в първите класове са били много способни, талантливи, в последните класове свършват като неспособни. Има и обратни случаи – някои ученици започват много слабо, но постепенно вървят все по-добре и свършват отлично.

Говешката енергия трябва да се развива последователно.

Майката и бащата постоянно хвалят онези деца, които са даровити, способни; наистина, те имат много сили в нагалото, но има опасност за тях да спрат изведнъж – такова развитие е преждевременно и тия деца обикновено свършват зле. Газете се, когато хората ви хвалят, защото, когато някой ви хвали, че сте много талантлив като поет или писател, и вие приемете това и се зарадвате, може да пропаднете. За да проверите това, направете следния опит: напишете една статия, без да турите името си, и вижте какво ще кажат хората за вас. Те може да кажат: „Тяма че глупав човек!“ Кажат ли така, не се обезсърчавайте, пак пишете – не слушайте какво ще кажат хората. Ще видите, че не сте такъв, какъвто те ви преценяват, защото други ще кажат, че сте гений. После, като напишете някоя статия, от която хората ще бъдат доволни, пак не си туряйте името, нека това бъде за вас една малка вътрешна радост – качи в себе си: „Вз знай кой е този поет.“ Запази в сърцето си тази малка радост, която може да ти се пригине, нека те радва вътрешно – тя ще ти даде един додатък в характера.

Не излизайте в живота с всичките си сили изведнъж. Проявявайте се по малко, по малко, и колкото отивате по-нататък, силите ви ще се увеличават по един естествен път, докато най-сетне целият духовен живот се прояви във вас така, че вие да сте напълно в хармония с него. Тогава ще знаете законите как да постъпвате изобщо в живота си. Сега мнозина от вас сте започнали с големите си козове. Който разбира играта, дава най-първо слабите козове, а задържа силните – накрая показва най-силните си козове и изведнъж побеждава, всички останали капитулират пред него. Защо? Защото може да се побеждава само със силни козове. Като дойдат силните козове, сражението се взема изведнъж. Та и вие постъпвайте така – силните си чувства и мисли оставяйте за най-послед, не ги излагайте изведнъж, тях туряйте на заден план, най-малките си сили пратете авангард.

Това са практически упътвания, полезни за живота ви. Много философски работи, които знаете, няма да ви помогнат, но тия малки разбирания ще ви помогнат. Като си погледнете вендите, ако са закривени, кажете на приятеля си: „Аз съм човек на чувствата, не зная граници, но като говоря, ти ела и ме побутвай от време на време.“ Един американски проповедник обичал много да

преувеличава нещата – такава слабост имал; той държал една проповед за силата на Самсон – как ловял мускулите за опашките им, дълги по три метра. Този проповедник имал един добър приятел, който го съветвал да не преувеличава нещата. Един ден те се условили помежду си, когато проповедникът преувеличи в нещото, приятелят му отдалеч да мръдне с пръста си и той да се коригира. Та като заприказвал проповедникът за опашките на мускулите, те били дълги по три метра, приятелят му мръднал с ръката, проповедникът се поправя, казва: „Вижда ми се, те по три метра опашки са много дълги, това е почти невероятно, но предполагам да са били поне два метра и половина дълги.“ Приятелят му пак си мръднал ръката – той се поправя: „Вижда ми се, те тази дължина при сегашните условия е невъзможна, но според друг един автор, те били два метра дълги.“ Приятелят му пак си мръднал ръката, публиката го слуша. Най-после проповедникът съкращава до половин метър, приятелят пак мръдва с пръста си, но той му казал: „Повече не скъсявам“, т. е. „Аз съм съгласен да мисля, те тия мускули са имали половин метър дълги опашки.“ Та всякога трябва да имате един приятел, който да мръдне с пръста си отсреща ви, за да можете да скъсявате дължината на мускулите опашки.

Трябва да знаете, че у животните опашката изразява тяхната интелигентност. Например лъвът има дълга опашка, той съзнава, че тя представлява неговата интелигентност – тя е неговата гордост. Следователно вашият ум не трябва да прави опашките на мислите толкова дълги – вие не можете да направите всичко. Някой казва: „Аз съм силен човек, всичко мога да направя.“ Какво можем да направим, това е въпрос още. Питам го аз: „Като си толкова силен, можем ли да вдигнем цялата Земя? Ум не можем да вдигнем Земята, не казвай, че си силен.“ Пуй е мацаб за силата. Кани: „Действително, умът ми схваща нещо, донякъде разбирам нещата и мога да вдигам товар до двадесет, петдесет или сто килограма, но повече не мога.“ После, в чувствено отношение също тъй казвам: „Аз зная много нещо.“ Какво знаеш, какво можем да разрешим, можем ли да решаваме висшите задачи по математика? После, знаеш ли да превръщам състоянията на сърцето? Знаеш ли какво мислят за тебе майка ти, баща ти, ами твоите приятели какво мислят? Всеки, който мисли, че знае много, трябва да знае нещата конкретно. И какво ще види? – Че неговото знание е само една дълга мисла опашка, която трябва да се скъси – нищо повече. Та радвайте се на всеки малък факт. Ако знаете, трябва да има норма, която да

определя какво знаете. Вие трябва да знаете например защо вашият характер е такъв или онакъв и да може да си обяснявате всичко.

Аз и друг път съм казвал, че говеешката интелигентност не може да се вложи в главата на една муха. Значи в Природата има специални форми за специални проявления – специални криви линии, специални прави линии, и то със специални дължини. Например казваме, че говеешкият нос трябва да бъде дълъг, но той трябва да има определено съотношение спрямо цялото лице. Ако този отношение е съразмерно, носът ще бъде строен. Ако носът е преизмерно дълъг и не е в определено съотношение спрямо цялото лице, неговата стройност се губи и интелигентността на този говек е аномална.

Следователно отношението между частите на нашето лице ни показва, че Природата обича хармония в мисли, в чувства и в действия. Една мисъл няма право да взема мястото на друга мисъл; ти можем да я турим на мястото на друга мисъл, но тя няма да те ползва. Природата е определила мястото на всяка мисъл, дала ѝ е определена форма, определен мащаб на развитие и тя трябва да се разграничава от другите. Ако вие я разграничите повече, отколкото трябва, ще си създадете цяло

нещастие – затуй не бива да бързате в развитието си. Например много деца имат желание да растат бързо – още като малки деца те бързат да станат големи като баща си, да им пораснат мустаци и т. н., а тази мисъл ги слабява. Ти не мисли кога ще пораснем и кога ще станем като баща си. Искай да станем велик в света, но не туряй срок след толкова и толкова години; ти искай да станем музикален, но не определяй срок кога именно; ти можеш да постигнеш известно развитие, но не определяй кога, защото това ще бъде в твой уцърб. Природата, като ви е създала, ако е вложила музикални чувства във вас, тя точно е определила известен период след колко време да бъдете музикален. И вие ще вървите по нейния план. Също и вашият ум ще се развива съобразно законите на Природата. А сегашните хора сами си поставят разни планове – те не слушат гласа на Природата и затова не успяват.

Преди двадесет години дойде при мене един учител от Разград и ми казва следното: „Аз имам желание да следвам по музика, главно да уча цигулка.“ Аз го погледнах, питам го: „Това желание с тебе заедно ми се роди, или отпосле дойде?“ – „Отпосле дойде – преди четири години слушах един оркестър и тогава ми дойде мисълта, че мога да стана музикант и мога да се науча да свиря.“ Аз му

казах: „Ти не си за цигулар, ти можеш да станеш добър търговец, а на цигулка ще можеш само да стържеш.“ И така стана. Ако у тебе се яви една мисъл за свирене на цигулка само от преди четири години, тя не е твоя заложба; ако мисълта, желанието за музика се ражда заедно с тебе, само тогава ти можеш да бъдеш музикант. Значи, за да бъдеш музикант, трябва да се родиш музикален – този подтик към музиката да е у тебе още от раждането ти. Остане ли отпосле да се развиваш, това вече са второстепенни дарби. Затова вие трябва да започнете с ония дарби, които Природата е вложила във вас още отнагало, и на техен гръб да развивате и по-слабите си сили. Някои от вас са силни в математиката, други са паметливи, трети имат силно въображение, четвърти са поети, музиканти, писатели и други, всеки има известна малка дарбица, която трябва да развива в този живот. Бъдете доволни от малкото, което имате. Гледай сам да бъдеш доволен от това, което имаш, не се спирайте върху похвалите на хората. Ако ти, един малък поет, отидеш при един първокласен, гениален поет и му се похвалиш със своята работа, той ще те погледне, само ще се почувсихне и няма да те похвали, нито ще те насърчи много, но ще каже само: „Хубава е тази работа.“ А онзи, който не

разбира от поезия, ще ти каже: „Това е отлично нещо“, обаче тази похвала нищо не те ползва.

Хора с големи устни са богати на чувства: те говорят много, имат чувства, но не са толкова идейни – у тях има повече форми, но не и съдържание. Защо устата у такива хора е станала толкова голяма? (– От много упражнения.) Те са били в близко съприкосновение с физическия свят, нуждите в света са ги заставили да говорят повече. Гъстата материя, в която човек се намира, е създава голямата му уста. По същия начин можем да разгледаме и другите части на човешкото тяло.

Как мислите, кой човек е най-здрав? Ако гърдите на човека са вдлъбнати навътре, това има известни психически причини – това хлътване на гърдите е лош признак. Никога не позволявайте да се вдлъбват гърдите ви – гърдите ви трябва да бъдат отпред прави. Те не трябва да бъдат и много изтъкнали, а само малко издадени напред. Да да не се вдлъбват гърдите, вие трябва да регулирате чувствата си. Дръжте хармония в чувствата си и вие ще регулирате вашата дихателна система – регулирате ли вашата дихателна система, ще регулирате и проявите на вашите чувства. У някои от вас раменете пък са прави; у други раменете погват да се огъват, но

това е лош признак – туй отъване показва, че чувствата имат надмощие над чума. Кривите линии у човека показват, че чувствата, магнетичните сили преобладават в него. Когато пък раменете станат много тесни, това не е добър признак – това показва изопачаване на чувствата. Кривите линии не са лоши, но те трябва да бъдат красиви.

Природата обича хармония навсякъде и вие ще се стремите към това. Като ходите, дръжте в чума си идеята вашият организъм да има красиви форми, т. е. такива форми, каквито Природата изисква. Раменете ви, мицето ви, очите ви – всичко трябва да бъде правилно и красиво. Поставете си в живота един идеал, който искате да реализирате. Този идеал се среща в Природата, само че трябва да работите за неговото реализиране. Ако чумът ви работи, ще създадете вашето гело; ако чувствата ви работят, ще създадете вашия нос; ако волята ви работи, ще създадете срадата си, долната част главно. Ако проектирате всичките си чувства към работа, ще развиее вашето тяло правилно; ако сте много активен, ще развиее белите си дробове правилно; ако в материалните си работи постъпвате правилно, и вашата храносмилателна система ще бъде правилна. Природата регистрира всички наши действия.

Правилните чувства и физически действия се създават в стомаха, правилните мисли се създават в мозъка. Тъй щото, ние градим нашите линии и органи според както постъпваме. Ти или градим, или събаряш – то е според както постъпваш. Затова казвам: всяко ваше действие, всяко ваше чувство и всяка ваша мисъл ще постави едно малко камъче в градежа на вашето здание. И ако някой ден имате едно красиво чувство, радвайте се през целия ден, че можете да поставите едно хубаво камъче на зданието си – бъдете доволни, че сте поставили този хубав камък. Щом у вас съществува идея за нещо красиво, за нещо велико, трябва да работите идеално.

Сега тази наука, за която ви говоря, е много сложна и вие трябва да бъдете много внимателни в изучаването ѝ. Трябва да прекарате най-малко десет години в изучаване какво е отношението на линиите и енергиите, които се образуват между тях. После, ще изучавате и отношенията между хората – това е един много сложен процес. Сега например вие налукват нещата. Вие харесвате някого и казвате: „Този човек ми харесва, добър е той“, но защо и за какво го харесвате, не може да определите. А вие можете и трябва да определите защо го харесвате. Природата строго е определила всички линии на очите, на веждите, на носа и т.н. – те са все мате

матемически величини, строго определени, точно измерени със сантиметър. Правилните лица имат точно определени измерения, вие можете да проверите тия неща. аз съм проверявал тия истинни цели единадесет години и не съм срещнал никакво изключение. Един морален човек всякога има точно определени черти: лицето, ръцете, очите, ушите му – всичко се разглежда у него. Дойдем ли до някой тип, който няма морален устой, сантиметрите вече се разглеждат. Има мерки в Природата, по които моралният човек се отличава от другите типове; у неморалните типове има друго съгетание на числата и величините – чертите у тия хора са дисхармонични. В Живата Природа всичко се хармонизира, само че се изисква дълбоко разбиране.

Та във всички ваши постъпки ще се стремите към възвишеното, към малките прояви, които се срещат в Природата. Ако се роди у вас мисълта дали сте от моралните типове, или не, ще знаете, че неморален тип е човекът, който през всичкото време се е противил на доброто желание на Природата – той е злоупотребил с всички ония добри условия, които тя му е давала. Следователно всеки сам може много добре да знае към кои типове спада – Природата отбелязва всичко. Погрешките на човека не се крият в Природата, а в неговата зла воля – той не е искал

да използва нейните добри условия. Следователно и в сегашния живот още, щом човек съзнае своите погрешки, лесно може да обърне обратния мост и да измени своите неморални действия в морални – тъй е кармически закон. Щом съзнаем, че тъй, което си вършил досега, е несправедливо спрямо Природата, и почнем постепенно да коригирам постъпките си, няма да се mine дълго време и животът ти ще се измени, ще се поправи.

Сега, понеже настава лятната ваканция, ще прекратя временно лекциите си, но вие може да се събирате пак. Събирайте се за половин час и прекарвайте в размисление; след това си кажете по една дъма и си идете по домовете. Така може да си правите следващите събрания, докато започнем новата учебна година. Започвайте с размисление около двадесет-двадесет и пет-тридесет минути най-много, отправяйте чума си към всичко възвишено и идеално. Тези няма да ви дам. Тъй ще бъде за вас една почивка и същевременно малко разнообразие в събиранията ви.

Като ви говоря за тия линии, има една опасност, като се гледате, да не би да си кажете: „Моята брада е такава или онакава, моят нос е особен“, и да се отгаете. Вие не сте измервали колко сантиметра имат вендите ви и носът ви. Вие

имате нос, но не знаете колко сантиметра е дълъг и широк; глава имате, но не знаете колко сантиметра е обиколката на главата ви; колко са дълги пръстите ви, и туй не знаете – защо е толкова дълъг безименният ви пръст също не знаете. Знаци вие имате тяло и не знаете постройката и съотношението на частите му, а всичко туй трябва да преведете във величини. Колко са дълги ръцете ви също не знаете. Разбира се, за този, който знае, това са важни закони. Ако искате да знаете какъв трябва да бъде вашият ръст, трябва да измерите дължината на разтвора на ръцете. Някои път ръцете са по-дълги – това показва, че в миналото дедите и прадедите на този човек са обигали да пооткрадват; ако ръцете са по-къси от нормалната мярка, дедите и прадедите на този човек са обигали да убиват. Следователно желанието им да пооткрадват или да убиват продължава да живее и по-нататък. Туй е констатирано в живота: у всички убийци ръцете са къси и дебели, а у всички крадци ръцете са дълги. Въз обяснявам това със следния факт: крадецът, като проектира ума си с цел да сбъкне в някой джоб, кръвта започва да циркулира по-усилено в ръката му и тя израства повече. Това е върно само една трета от истината, защото дългите ръце показват още и сръчност, енергичност. Туй щото, ако

главата на този човек е правилно развита, желанието му да пипа, да поткрадва се е превърнало на сръчност и труд. Въобще, дължината на ръцете показва активност, енергичност. Когато главата не е правилно развита, тогава такъв човек обига да пипа, както дядо си. Дебелата ръка говори за склонност към убийство – всички свирети животни имат силно развити мускули. Обаче не всяка дебела ръка е престъпна, за престъпна ръка ние смятаме деформираната – тя не е съразмерна с другите части на тялото. Когато ръката е несъразмерно дълга, тя е деформирана; когато ръката е хармонична и съразмерна с другите части на тялото, тя показва добри чувства.

Та сега, най-важното за вас е да използвате малките придобивки в живота. Например при известни случаи вие мислите, че нямате чувства, нямате сърце или че то не е развито добре, но един ден вие се домогнете до някой факт, който ви показва, че имате сърце – това е една малка придобивка и вие трябва да се радвате. Или може да мислите, че нямате интелигентност, но един ден узнаете, че вашият нос показва интелигентност, и вие констатирайте това в себе си – това също трябва да ви радва. Следователно трябва да се радвате на вашите малки придобивки. Тези малки мисли или

чувства, които ви усилват в живота, те именно са тия научни данни, които ви подкрепят към възвишеното в живота.

И тъй, видимият живот е една формула в човешкия живот. Аз считам човека като най-сложна формула в живота математика и геометрия. И на Земята няма по-сложно същество от човека – органически той е най-сложното същество и геометрически той е най-сложната формула. За да се изучи човек, изискват се ред години, а то е въпрос на бъдещето.

Та стремете се сега към хубавото, към красивото, към възвишеното. Аз виждам у всички ви заложени много красиви черти. Всички вие трябва да се развивате, да работите не само за сегашното, но и за далечното бъдеще, което е свързано с настоящето. А пък малките несполуки в живота ви, които може да срещнете, да ви не обезсържават – несполуката в едно отношение е сполука в друго отношение.

Един съвет ще ви дам: вземете почка от растенията, които, като искат да израстнат и да се развият, всякога огакват Слънцето. У тях има едно красиво желание и огакване – да дойде Слънцето! Няма същества на Земята, които с такова интензивно желание гакат Слънцето, както растенията. Затова, когато ние огакваме

Божественото в себе си, трябва да бъдем като растенията, които огават Слънцето всеки ден. Това желание за Слънцето ги издига и самото Слънце ги привлича към себе си. И когато ние огаваме Бога на Любовта със същото желание, по този начин и ние ще добием същите блага, каквито и растенията. Защото само тъй интензивно чувство към Бога може да ни повдигне нагоре. Имайте и вие същото желание към Бога, както растенията към Слънцето. Легнем ли си вечерно време, силно пожелай да дойде Божественото да те повдигне. Сутринта, щом станем, пак пожелай Божественото. Така всеки ден интензивно пожелавайте близостта на Бога, т. е. Божественото да дойде във вас. И като дойде Божественото, всеки от вас да си вземе това, което му е необходимо.

Бог на Любовта не е Бог на мъртвите, а Бог на живите.

Придесет и втора лекция от Учителя, държана на
25 май 1924 г. София

Петвърта година
1924 - 1925

Новите схващания на ученика⁹

Кратко размисление

Тема 1: „Отношение между психология, логика и етика.“

Аз ще ви задам един въпрос: коя е съществената отличителна черта, която отличава човека от животните? (- Неговата разумност. - Човек може да изрази това, което мисли. - Човекът има стремеж към нещю. - Човекът може да обича Бога. - Човекът има етика, естетика и логика. - Човекът има свободна воля. - Според философията на човека е присъщо изследването на нещата. А у животните тези неща се редуват без да се систематизират.)

Ще ви запитам друг въпрос: Каква е разликата между положителния и отрицателния полес, между мъжкия и женския принцип? (- У жената се проявява сърдечният живот или принципите на любовта, а у мъжа - чувственият или принципът

⁹ От 1-14 лекция са по пълни стенографски записки.

на мъдростта. - Те се разглеждат по своята пасивност и активност.)

В оккултната наука под „женски принцип“ ние разбираме, че пасивността е отвън, а активността - отвътре. В „мъжкия принцип“ е активен отвън, а пасивен отвътре. Казват, че жената била пасивна. Ако тя е пасивна, как завладява ума на мъжа? Как може да го владя* [* владам - остар. притежавам; владя] изобщо? Ако на едно дете умът му стига, за да те замотае, то не е пасивно.

Аз искам да имате положителни схващания за някои основни идеи. Всяка основна идея трябва да е добре разграничена, за да можете правилно да я приложите. Умом кажеш, че си пасивен, то значи, че си активен отвътре, а пасивен отвън. В умом кажеш, че си активен, то значи, че си активен отвън, а пасивен отвътре. Вследствие на това се явяват и противоречията. Онзи, който е активен отвън, смущенията и противодействията ще му идват отвън, той отвътре е пасивен, незасегнат. В пасивния принцип, смущенията ще дойдат отвътре. Следователно умът има повече препятствия отвън, а сърцето има повече препятствия отвътре. Сърцето е пасивно отвън, а умът е пасивен отвътре. Сърцето е активно отвътре, а умът е активен отвън. Следователно тия два принципа могат да си

помагат. Когато чумът се намери в противоречие в своята активност, то сърцето, понеже е активно отвътре, ще му дойде на помощ. Чумът е опора на сърцето отвън, а сърцето е опора на чума отвътре.

Този закон трябва да го разберете добре. Когато се намерите в смущение с вашия чум, трябва да търсите вашето спокойствие отвътре. А когато сърдечно сте неспокойни, трябва да търсите спокойствието в Божествения принцип на чума. Защото сърцето изисква винаги един принцип, на който може да разчита. Чум сърцето веднъж се излъже в него, в него се заражда грезмерна активност и подозрителност. И безверието не започва от чума, а от сърцето. Безверието не е родено у мъжа, а у жената. Като казвам „жената“, разбирам, че безверието се явява в сърцето. Разбира се, вие няма да вземете термините „мъж“ и „жена“, те се отнасят до вас, но само ще боравите с принципите. Дева или девица изразява принципа в своята чистота. Когато говорим за жената в нейния първоначален принцип, ние казваме дева, което значи „божествена“. А мъж или човек или манас, значи „син на мъдростта“. Този е израз на Божествената светлина или Божествената Мъдрост. Следователно у човека тия два принципа едновременно се допълват: единият принцип е активен отвътре, а другият е активен

отвън. Единият принцип е пасивен отвън, а другият е пасивен отвътре.

Сега разликата между човека и животните зависи от гъстотата на тяхната материя. Материята, от която животните са създадени, е по-гъста. Следователно в света на животните прониква по-малко светлина. Затова и техните разбирания за живота и нещата са неясни. Не са тъй ясни, както у човека. Окултистите смятат, че животните са под 13-та сфера. Знаги, има да гаяат дълго време, докато се повдигнат. За тях сега няма условия да се повдигнат.

Ще ви запитам друг един въпрос. Защо природата е поставила скъпоценните камъни вътре в земята, там да се образуват? Мислите ли, че у кристалите има известна интелигентност? То какво съдим за интелигентността на едно същество? Като гледаме къщата на един човек, прозорците, стаята и всичко наоколо, по това съдим вие за неговата интелигентност. Ако гледаме изработката на някой предмет или някоя статуча от някого, ние също съдим за степента на неговата интелигентност. Това е общо. Кристалите, които са се образували в земята, и те имат своя интелигентност. Те разбират законите на светлината и са научили начина за възприемането ѝ. Всеки един кристал е възприел

точно тази светлина, която е необходима за неговото развитие. Окултистите поддържат, че кристалите се раждат и зреят в земята тъй, както и плодовете. Но кристалите са много големи егоисти. Голямо тщеславие и гордост има в тях. И понеже са толкова горделиви, турени са на такава голяма дълбочина в материята, за да обуздава тяхната гордост. И виждате колко са твърди те. В тях няма мекота. Трябва дълго време да ги шмифовате, за да ги направите гладки. В този отношение кристалите показват първичната причина за говеешкото падане.

Бих желал някой от вас да опише краските на по-важните скъпоценни камъни. Някои от вашите идеи имат връзка и отношение с кристалите. Не мислете, че кристалите са само в земята. Тъй, което е в земята, е и у вас. Трябва да знаете: всичко, което съществува в природата, съществува и във вашето тяло. Всички растения, които съществуват по земята, всички буболечки – съществуват и в тялото ви. Някой вълк се изтреги във вашия ум и ви развали всичкото настроение, изяде ви някоя овца и ви създаде цяла катастрофа. Дие се занимават с вълците на физическия свят, но със своите вълци не се занимават. Цюм един вълк изяде една овца в своя живот, ще почувствате една голяма болка в сърцето си. Ти мислиш за другите вълци, а за твоите вълци

не искаш да направим нищо. Друг път някоя мекка изяде една от твоите крави вътре в тебе, или някой паяк хване някоя муха вътре в тебе – всичко това трябва да го изучавате. Това е една ценна наука. Ще погнем да обуздавам всичките животни в себе си.

Това са символи, това са идеи, това са течения на онзи, Божествения живот, който иде от много направления. Човек е сложен от множество отделни сили. Това са рекички, които са образували човека. Въз определям това нещо тъй: животните и растенията, които съществуват на земята, това представлява човекът, разложен на неговите части. Всички тези части, събрали да живеят в едно тяло, плюс една монада* [* монада – прост, вечно, неделим духовен първоелемент на битието; единица], която ги ръководи, това е човекът. Нали тази идея прокарва и Лайбниц? Знаеи в човека има една централна монада и много други монади, само че тия монади не са на еднаква степен на развитие. Те са същества с голямо разнообразие в развитието си. Ония животни, които са свирети, въобще се намират в една крайно гъста материя. От това се образува повеќе търкане, повеќе топлина, щито закони те не са научили и вследствие на това изявяват своята грубост.

Въз мога да разгневя когото и да е от вас без думи. Представете си, че обещава на някого от вас

едни хубави дрехи и канжа: след два месеца ще ги имате. Вие гакате, обаче дойде Коледа и аз още не ви давам дрехите. Вие веднага китвате. Как тъй аз да не си седя на обещанието? Не как тъй! Обещанието не е нещо материално. Защо то да произведе във вас едно китване? Следователно когато някой ви обещае нещо, вие считайте като че нищо не ви е обещавал, за да бъдете самостоятелни. Дали ще ви дадат или не – нека ви бъде безразлично. Като ви дадат дрехите да ги облечете, само тогава се зарадвайте малко. А това, че ви са обещали дрехи – не туряйте тази мисъл в ума си. Защото, ако вие мислите за обещанието, вие ще си създадете една пакост за душата. Този, който ви е обещавал, оставете той да мисли за обещанието, защото това е негово идея, която трябва да реализира. Оставете той сам да изработи своята идея. А вие се радвайте на онзи плод, който ще принесе. Не отивайте постоянно при него да го питате кога ще дойдат дрехите. От дрехите съвсем не трябва да се интересувате.

Друг пример за същата идея. Да допуснем, че някой ви каже, че ви обига. То е същото. Знаци обещал ви е нещо. Траца ви рокля, шапка, обуща и ви казва: „Аз ви обигам.“ Вие ги вземате и си казвате: „Е, той ме обига!“ Не, забравете това! Тази мисъл е

негова. Нека стои у него. Ако той ви обича, той се повдига с това, нищо повече! Вие се радвайте, че тази мисъл или това чувство работи у него. Когато някой ме обича, аз ще му се радвам тъй, както когато някой цигулар ми свири. Аз ще седна при него да го слушам и ще се радвам, че той ми свири. Знаеи той като свири, аз мога да се радвам на неговото свирене тъй, както той се радва. Чувството, което той има към мене, може да роди в мисълта ми някоя нова идея. Аз може да нямам тази техника при свиренето, но може да имам музикално схващане и ще мога да се ползвам само като слушам.

Сега, при вашите стари възгледи за живота, ще имате и тия нови схващания. Ще правите опити с тях. Първият опит, който трябва да направите тази година е опитът да контролирате известни ваши мисли, които могат да ви раздразнят. Да кажем, имате една мисъл, която може да ви напакости, да ви спре 10 години във вашето развитие. Е, хубаво, защо не спрете тази мисъл? Стри я, а не после да страдаш, да плачем. (— Какви са тези мисли?) Друг път конкретно ще се стра да говоря върху тези мисли, които ни спъват. Сега разбирате ли това, което ви говоря тази вечер? То е нещо много деликатно. То е нещо мощно. То е едно изкуство, което трябва да усвоите. Едно от великите

изкуства в света е да се владате, когато вие искате. И не мислете, че то може да стане изведнџ. То е, както онзи цигулар, който сега учи. Най-напред учи първа позиция, после втора, трета, че после упражнения, упражнения, упражнения. И след като изкара всичките необходими упражнения, може да стане виртуоз. И тогава, като излезе пред публиката, ще изсвири нещо хубаво, а не тия обикновени упражнения.

Човек, който прави опити да се самовлада, това са все упражнения. Колко пъти тия упражнения няма да може да ги изпълните! Даже и най-видният цигулар, преди да свири някое хубаво парче пред публиката, той се упражнява два, три часа, дълго време повтаря един и същ пасаж и все пак вие виждате, че всички тонове не са достатъчно ясни. Един тон е ясен, друг – не. И колко пъти той ще се умори, докато тоновете станат отчетливи и ясни! Някой път пръстите му се уморяват и той ги маха, маха. Мислите ли вие, че когато искате да се въздържате, че ще можете изведнџ да постигнете това изкуство? Ако кажете: „Аз от сега нататък няма да се гневя“, ще издържите ли? Кажеш ли така, утре ще се разгневиш четири пъти до обѐд, във вторник – седем пъти, а в сряда – десет пъти.

Аз гледах веднъж един господин иска да свири, но иска да снее транспаранта. Сваля го, сваля го, не може да го свали. Догневя го, дръпна транспаранта и го хвърли на земята, обаче прозорецът си остана открит. Той се наведе, видяна го и отново го постави на мястото. Този човек не е някой простак, учен човек е, но защо хвърли този транспарант? Той се разневява: как така този транспарант да не извърши неговата воля! Транспарантът казва: „За мене е безразлично дали се гневим или не.“ И наистина, той вижда, че няма причини да се гневи и взема, та закачва транспаранта.

Този гняв може да се избегне. Причината на този гняв произтича от чувството скритост. Той иска като свири да бъде скрит в стаята си – да го не видят от вън. Ако той нямаше чувството на скритост, нямаше да има нужда от транспарант и щеше да избегне един случай на разневяване.

Скритост съществува и вътре в природата. То е едно чувство, от което се зараядат идеите. Човек трябва да бъде скрит до известна степен, да крие известни чувства, защото в скритостта зреят тия чувства, които са необходими да се достигне съвършенство. Въобще, у страхливите хора скритостта е по-силна, а у смелите – по-слаба.

Сега, в дадения случай, вие трябва да се убедите в това, че всички необходими условия за вашето растение или щастие се намират в самите вас. Там съществуват те. Извън тази възможност, която се крие във вас, остава един външен плъх – той е на живота Природа или на Бюга. Тяй както Слънцето иде и спомага на ония зародиши, които са в земята, да израснат, така и в говешката дщиа природата или Бюг иде и възраства всичко ч него. Окръжаващата среда около нас, дщитте същества и те са до известна степен помощници, тжк или там и могат да ни помогнат. В някои случаи, обаче, не могат да ни помогнат. Например, колко дщии в живота ви могат да ви помогнат? Малцина са, които могат да ви помогнат. Разбира се, в този случай ще се пазите от едно противоречие, което може да се роди във вашата дщиа: когато се саморазвивате, не изключвайте хората от себе си. Законът е следващия: Всички животни, всички растения, минерали, кристали, които са вътре във вас, едновременно и всички дщии, които съществуват в света, не само че си имат отражение във вас, но си имат и представители във вас. Всеки един човек, където и да е, има един жив представител вътре във вас. Ти не търси да срещнеш този човек отвън, а търси малката

и гла на Витоша. Този, малкият човек, все ще го намерим някъде вътре в теб и с него ще разговарям.

Погава вие ще се намерите в следното положение: в един разказ от Волтер се говори за някаква френска експедиция, която отива да изследва северния полук с параход. Едно интеллигентно същество решило по това време да изследва слънчевата система, та като отивало към Слънцето, слезло и на Земята. То стъпило на нашите океани и водата дошла до коленете му. Като видяло един параход, това интеллигентно същество взело парахода с пръстите на ръката си, а с едни малки щипци хванало един французин. След като влязло в контакт с него, почнали да се разговарят и то се учудило, че това малко същество било толкова умно, та могло да прави такива научни изследвания. Така трябва да направите и вие. Ще хванете това малко същество, което е вътре във вас с щипците си и ще разговаряте с него. То е много умно. Волтер в този си разказ, в една хумористична форма предава една истина.

Първият закон е: няма да отригам никой човек извън себе си. Вие казвате за някого: „Аз не искам да зная нищо за него.“ Не, не казвай така! Кажки си: „Аз искам да зная нещо за този човек.“ Аз ще намеря неговия другар, който живее вътре в мен в

миниатюра и ще го питам какво има да ми
разправя. Това, малкото същество ще ни разправи
самата истина, когато външният човек няма тези
условия. Този човек откън и да иска да ми каже
истината, не може. Така както са създадени сега
хората нямат условия да се разбират откън, но
вътрешно могат. Въз не съм срещнал досега нито един
човек, който може да каже истината. Малцина са
тия хора, които могат да казват истината. А
другите все хъкат-мъкат, заобикалят. За да изнесе
една истина, той от тук ще обиколи, от там ще
обиколи, не върви по права линия, тъй по
Божественост. В историята Толстой е единият,
който е изнесъл в своята изповед истината тъй,
както трябва. Втория е св. Августин. Има и други
някои, но тия двамата са главните.

Всички вие трябва да бъдете чистосърдечни. Като
дойде тази чистота, да можете в себе си да
говорите истината, а не откън. Толстой се изповяда
не пред външния свят, а пред себе си, за да
възстанови своя мир, за да възстанови връзката между
Бога и своята душа. Тази негова изповед стана
достояние и на целия свят, обаче, той се изповяда
пред себе си.

Сега, като говорим за изповед, не разбирам
изповед пред външните хора, а пред себе си, пред

нашата душа, за да възстановим връзката между Бога и нас. За да се възстанови тази връзка, всичко трябва да бъде изложено на Божествената светлина. Е, кажете ми: защо да не изложите всичко пред Бога? Ако Бог е отворил вашите очи, имал е това доверие да ви покаже Небето и всичките тия възможности, които Той е създал за вас, всички ония блага, които ви очакват, всичката онази грижа, която има за вас, не заслужава ли и вие да бъдете спрямо Него така, както Той е спрямо вас? Защо не? Ще имаме към Бога същите отношения, каквито Той има към нас – нито повече, нито по-малко. Той има отношения към нас като Бог, а ние ще имаме отношения към Него като говеци. Моите отношения към Бога ще бъдат така прави, както моята душа може да ги определи. Това е възможно и то е красивото в света! Щом дойде до това положение, човек се усеща мощен, а преди това той е бил малодушен, страхлив, но реши ли веднъж да изправи отношенията си към Бога, той става герой, в неговия ум дойде светлина, в душата му настава един мир, той расте пред себе си и казва: „Всичко е възможно. Този човек е прозрял вече Божествената светлина, той е пред лицето ѝ.

Сега например, ако вие отидете в Германия, Англия или Америка, където хората са

материалисти, и погледнете някого, ако той е германец, ще ви каже: „Господине, защо ме гледаш! Защо ме фиксираш?“ Ако е англичанин, ще се дучелирате. Все трябва да се пазите от такива хора. Съвременните хора са такива материалисти, че ги е страх да не би да проникнем в тяхната душа. Какво ще проникнем! Страх ги е да не проникнете в техните дребнавости, а всичките им дребнавости не струват нито една мула тютюн.

Вземете сега закона на обигта. Обигта има положителен полжс Т.О. и отрицателен полжс От.О. Заражда се въпрос: защо човек трябва да обига? – За да се прояви.

Съществуването, животът не може да се прояви без обиг. Живот без обиг няма. Първият акт на живота е обигта. За да покажем, че живеем, трябва да обигам. И следователно, първата стъпка на обигта е към един предмет. Намерим една ябълка, вземем я, гледам я, обигам я. При отрицателния полжс пак има обиг. Отрицателният полжс на живота винаги представлява областта, в която животът може да се прояви. Знаги, за да се прояви животът, трябва да има кого да обигате. И най-първо човек обига себе си. Той не започва с другите, той обига себе си, тялото си: яде и пие. А след време той вече допуска да обига и друго отвън.

Значи, той може да обига още един. Той най-първо привлича всичко към себе си, само расте. Като се развие, като забогатее, тогава допуска, че може да обига още един вън от себе си. Това допускане е прокарано навсякъде във философията. Тогава човек се раздвоява.

Защо се раздвоява човек? Това е един философски въпрос. Думата „раздвоявам“ в какъв смисъл я употребявате в езика си?

Женският принцип, който бил първоначално у мъжа, у човека, мъжът не можал да го завладее, понеже този принцип е бил активен отвътре, а пасивен отвън, а човекът – мъжът – е бил пасивен отвътре, а активен отвън. Понеже човек по естество е двояк, то този принцип – вторият (женският) е прозрял и видял външните неща. Неговата външна пасивност се превърнала на външна активност, а на вътрешна пасивност. И вследствие на това, този принцип се отделил от човека, напуснал го, излязъл навън. Такова било положението на Адам. Този принцип, който излязъл от мъжа, не се върнал вече. Ето защо и до днес виждаме между мъжа и жената не съществува хармония. Между тях има вечно състезание. Дето казват, че любов не може да съществува между тях, върно е. Любовта не е нещо външно. Най-първо този принцип трябва да се върне

вътре, да стане отвън пасивен, а активен отвътре, да си вземе първото положение.

А сега и жената е активна и мъжът е активен. Затова, при сегашното състояние, не е възможно никакво възпитание и никаква култура. Сега това, което ви говоря, не се отнася до вас. Вие сте само проявление на принципа, а ние говорим за общия принцип. Ти, за което ви говоря, вие ще го намерите в себе си. Погава може да кажете: „Мен не ми трябва мъж.“ Не, противоречието ще дойде. Ти имаш сърце, имаш и ум, те са две различни състояния, затова не можем да ги отделим. Ако твоего сърце обикне известен предмет отвън, то става активно. Сърцето не трябва никога да се интересува за неща отвън, то трябва да се интересува само от вътрешни работи. Онова сърце, което се интересува от външни работи, то е опорогено. И онзи ум, който се интересува от външния живот, и той е изопачен ум. Ти не трябва да отригаш своето сърце или своя ум, но трябва да ги направляваш правилно, всеки да се занимава със своята работа.

Сега тези неща аз не искам да ги вземете като абсолютни истини. Това са разсъждения. Вие ще ги вземете и ще ги проверявате и когато дойдете да се уверите в тяхната истинност, ще работите с тях.

Погава може да напишем така: ψ означава ψ ма с 1-ца, а сърцето с 2-ка. Въз бих определил тъй: ψ мът отвън е плюс, отвътре минус, а сърцето отвън е минус, значи пасивно, а отвътре е плюс, значи активно. ψ ще запомните следното: ψ ом вашето сърце обикне известни предмети или вещи отвън, непременно ψ ще паднете в известно изкушение. Защо? Защото тази вещь ви не можете да я владеете – първото нещо. Ако сърцето ви обикне човек, и той ψ ще иска да бъде самостоятелен, следователно и него не ψ можете да владеете. Във, като обикнете някого, все искате да го владеете, а това е невъзможно. Това, дето някой казва, че може да държи някого под свое влияние, това са празни думи. Казват, че Слънцето има грамадна сила и влияние, могло да привлече. Добре, вземете следния факт пред вид: известна комета приближава близо до Слънцето приближава се, приближава, но след това се завърти силно, отворене се и отиде в пространството. Питам: ако Слънцето тъй силно влияе, защо не я задържи или спре при себе си, ами тази комета си заминава в пространството? Значи, има и друго нещо в света, което движи телата. Ако една комета е отивала към Слънцето, да кажем, има си други причини, не е Слънцето фактора. Има и други центрове, които действат невидимо. И ако ние в даден случай се

приближаваме към някой човек, това показва, че той ни влияе, привлича ни. Ние ще дойдем около него много близо, може би той ще ни нагореци, ще ни придаде от своята идея, но същевременно ние ще си опертаваме един свой път и ще се изгубим в пространството, т.е. няма да се изгубим в пространството, но ще продължим своя предначертан от Божествените сили път. Ти можеш да се влияеш от тук – от там, но винаги ще следваш своя път.

Значи, ние сме свободни в своя път. Всеки един от вас е свободен. Това да не ви плаши. Някой казва: „ще падна.“ – Не, нямайте никакъв страх! Колкото близо и да дойдете до Слънцето, то няма да ви задържи. Все таки, колкото по-близо се приближавате до Слънцето, толкова по-бързо ще се движите. После пак ще си вземете пътя и ще бъдете свободни. Други сили се грижат за вашия път. Следователно пътят, който ви е определен по този Божествен закон, никой не може да ви го измени. Може, като се приближавате при някое слънце или при някоя планета – Юпитер, Сатурн, те да ви поместят пътя малко, но това са малки пертурбации* [* пертурбация – (лат.) изменение пътя на небесно тяло под влияние на други небесни тела]. В същност, никой не може да ви отклони от вашия път. Даже и в целия космос нямаме пример, където някоя

слънчева система да е изменила пътя на друга слънчева система. Може да си оказват известно влияние, но то е обик - допълнят се. Един път една система ще влияе върху някои, друг път - другата ще влияе. Това е стабилност. Знаги пътят, по който вървите, по който растете, е определен, никой не може да ви измести из вашата орбита.

Но за да растете, ще имате разни влияния. Вземете например една планета оказва влияние на Слънцето, но и Слънцето ѝ оказва влияние. Това е необходимо. Всяко същество, което се движи, е получило своя тласък от някое по-висше същество, и то има своя тогично определен път. В този си път това същество може да се приближава или отдалечава от много центрове, да приема даже известно влияние от тях, но не и да измени посоката си. То е получило тласък на движение не от тия центрове, които среца на пътя си, та да се спре при тях.

Сега да се върнем към мисълта. Ще знаете, че оригиналът на всичко е вътре във вас, а отвън е само копие. Затова външното няма да го обикаш като нещо свое. Пъчи, което имам, то е у теб. Тък като се изгуби отвън, ще кажем: аз имам оригинала му, ще го намеря в себе си. Отвън ти можем само да му се радваме. Всяко това ние го допускаме само. Това са предположения, математически вероятности, но дали

е така или не, това за вас още не е доказано. Ще знаете, че всяка една изказана мисъл не е изгубена, тя остава написана вътре в самия човек.

Да кажем, че обигате някого. Той представлява само една възможност, за да се прояви вашата любов. Във благодарете на онoва съгетание, което съществува в света, че можете да проявите любовта си. Например ако няма това бълo платно тук, онзи кинематограф може ли да отпечатва картините си? Той и вие благодарете, че има едно живо същество, което ще ви позира. То е пасивно. Във върху него ще проектирате любовта си, а то ще ви разправя за вашата любов. Аз, като любя някого, не зная колко го обигам. Той ще ми разправя колко го обигам. Ама кой? – Този отвътре, той ще ми разправя колко го обигам. Защото той едновременно е и отвън и отвътре. Във този случай вие, като обигате някого, ще бъдете толкова тихи и спокойни, ще ви бъде безразлично дали той е при вас или ще замине в Америка.

Тия връзки се разтеглят. Където и да замине той, вие се радвайте на това, защото той едновременно е и вътре във вас.

Аз ще ви приведа следващия пример, за да видите разликата между физическата и духовната любов. Майка, която обига детето си физически, ако

рече то да иде на разходка, тя го държи при себе си, не го пуска, казва: „Не може, мама, може да ти стане нещо.“ А онази майка, която обига детето си духовно, тя ще го пусне, ще му приготви раницата и целия ден ще се радва, че то отишло на екскурзия. Тя няма да мисли, че може да му стане нещо. Тази е разликата. Физическата любов все предполага някои пакости, все лоши работи и те се случват, а духовната любов ти носи хубавото и красивото. Угом обигаме някого физически, може да му припишем най-лошите качества, а ако го обигаме духовно, ще му припишем най-добрите качества, най-хубавите. Например физическата любов ще каже: „може да му стане нещо“, „може да излъже“. Да, но ти само предполагаш, а това, което ти предполагаш, я стане, я не. Угом обигаш физически, то ще стане, но, ако обигаш духовно, лошото няма да стане, ще стане само хубавото. Духовната любов е правилната, защото няма причини, които могат да изменят тази любов. Тя е от Божествено естество. И затова Павел казва: „Любовта не мисли зло, Любовта никога не отпада“. И действително тъй е.

Сега аз ви моля да смените вашето платно, т.е. каквито образи имате сега, сложете ги на друго място, защото върху тях новото не може да действа. Извадете сега нови листове! Това, което аз ви казвам,

не трябва да го напегатите на вашите стари мистове. Ще извадите нови мистове и там ще проверявате тези работи. Защото, ако запазите вашите стари изображения и върху тях сложите новите, ще стане цяла каша. Нека седят вашите образи от миналото, но един нов мист ще обърнете и върху него ще отпегатите вашите нови идеи. Върху него ще правите вашите опити.

Аз мисля да направим един микроскопически опит. Ще го направят двама ученици. Той е следния: единият ученик ще забие в ръката на другия една игла на дълбочина 1 см. Той ще я забие хубаво, така че да усети болка и ще я извади. Другият ще му каже: „Още, още забивай!“ Този, когото забият иглата, ще гледа да забрави болката, да я превъзмогне. Той трябва да се чувства така, като че никаква игла не е забивана в него. В съзнанието си да не допуска никаква мисъл, че е станало нещо, а да бъде вътрешно тих и спокоен, като някой факир, и след време да счита, че това е било една малка игра.

При това, не само да забрави този опит, но като си спомни за него, да му е приятно, че са забили в ръката му игла на дълбочина 1 см. Това е един психологически опит. Разбира се, той ще стане по доброволен начин. Ще изберем двама от вас, които искат. Всички няма да правите този опит. Ще

бъдете внимателни при забондането на иглата. Ще опитаме как работи законът. Малко кръв все ще излезе, но опитът трябва да се провери. Тази кръв ще я съберем на едно много чисто платънце, ще направим една много хубава кучийка и там ще го турим. После ще си отбележим датата и деня на опита. Това ще бъде първият опит върху великите идеи. Тази кучийка ще се пази от класа като свещена. Ако опитът излезе сполучлив, с тази кръв може да се направят и други опити, а ако опитът не излезе сполучлив, тогава и кръвта не ще е толкова ценна.

За сега аз ще свърша и друг път пак ще продължа върху този предмет. Искам да изясня някои въпроси, преди да пристъпим малко по-дълбоко да обравимте с тези знания, които имате в живота. На теория вие знаете много работи, но ви е необходимо дълбоко, правилно разбиране на всички въпроси.

Сега си запишете следните три правила за приложение:

1. Когато сърцето ви изстива, че не може да обхваща и вмести свободата на другите, продължете тогава радиуса на сърцето си да обхваща и недостатъците на хората; и продължавайте свещения път на сърцето към Бога на Любовта, при най-големите несподби.

2. Когато умът ви се помрачава, че не можете да разберете и приемете известни истини, удължете тогава радичуса на ума си. Мислете, че всичко така трябва да бъде, за да се изяви Бог на Вечността в цялото разнообразие. Него намирайте във всичко. И продължавайте великия път на ума към Истината и през най-голямото противоречие.

3. И когато волята ви се изроди в своеволие, че спира своята дейтелност в добро, удвои тогава радичуса на волята си. Приеми волята като дар от Бога и я посвети – в служба Нему! Тя продължавай мощния път на волята за проява на Божиата Благост и през най-голямото зло!

– Само светлият път на Мъдростта води към Истината!

– Тя постоянно ни весели!

1 Лекция на Младенския Окултен Клас, 19.X.1924 година, София.

Природа и геометрия

Размишление.

Кое е най-важното в яденето? Кое е най-важното в храната?

Защо трябва хората да ядат? (- За да добият физическа сила.) Ако е тъй, тогава машините добиват по-голяма сила, като им се турфи масло. Защо е силата на машината? (- Да работи.) Тази работа нужна ли е на самата машина? (- Не.) Всеки човек, който придобива сила, без да знае защо му е тази сила, той прилига на машина. Следователно, всяка една мисъл, всеки един акт, всяка ваша дума, всяко чувство и всяко деяние, в което съзнанието ви не взема участие, е един процес механически. Тази машина по-голяма може ли да стане? По-силна може ли да стане? Не. Тя е толкова силна и голяма, колкото е сама по себе си. Следователно, в живота е силен само онзи, в когото съзнанието присъства, когато проявява силата. Да бъде чужден и разумен, то е пак проявление на силата. Трябва да има проявление на силата. Силата е потребна само за разумното проявление на човека. А това е необходимо за вашето развитие, понеже, ако

вие не си турите максими и норми, които са върни вътре в природата, няма да се мине дълго време и вие ще изгубите смисъла на живота и ще минете през пътя на всички страдания, по които обикновените хора минават.

Вие, като ученици, ще бъдете изложени на изпитания. Вие не можете да избегнете този закон на промените. Ако искате да живеете един обикновен живот, той по нищо не се отмита от живота на животните. Вземете например живота на едно магаре. Мислите ли, че това магаре няма съзнание? Има, пробужда се и неговото съзнание. И ако вникнете в очите на това магаре, ще видите, че една голяма тъга се крие в очите му. Тъжно е магарето. Но в неговата скръб никой не влиза. Магарето забелязва това и казва: „Най-после сам съм, ще си нося товара, какво ще казвам на тия хора, които не ме разбират!“

Сега, за живата природа, за всички същества, които съществуват на земята, ще си съставите едно понятие не такова, каквото сегашните хора имат. Всички тия същества са разумни и страдат, само че са на градация. Това са все души закъснели, това са души в застои. Например, млекопитаещите са души, изостанали в развои на своето развитие, закъснели са те, птиците – също. И всички животни, които сега съществуват, това са все закъснели души.

Така ще има закъснели дъжи и от говореството. Те ще бъдат закъснели дъжи от Бялата раса, както има закъснели дъжи от черната раса. А един закъсняял от черната раса много мъчно може да мине в Бялата раса. От една раса в друга много мъчно се минава. А природата има известни междини или граници за такива дъжи.

Искам всички от вас да имате по-пълно понятие за природата. Онези от вас, които сте естественици, знаете ли кои са ония елементи в почвата, които дават по-голям растеж на растенията? Кои са елементите, които стимулират повече растенето според съвременната наука? (- Калий, натрий и азот.) А ако тия елементи са в по-малък размер, какво ще бъде растенето? (- По-слабо.) Докога, от какво произтига това, че у някои почви тия елементи са повече, а у други са по-малко? (- Има различни почви по произход.) Как мислите, ако на мястото на една гора посадите една нива, почвата ще бъде ли по-плодородна? От какво се образува този чернозем? От клончетата и листата на тази жива материя. Следователно, всички тия елементи са взети от листата и са придадени на почвата, те са складирани в почвата от самите растения. Почвата е само това, каквото е един килер или една изба, а поотделно взети, всяко едно коренче, всяко едно клонче и

всеки един лист приема известна енергия от слънцето чрез въздуха и я предава на погвата. Само излишното се складира в погвата. Растенията се развиват по-нормално, те не могат да затъмняват тъй, както хората затъмняват, а те винаги оставят излишъка си долу на земята.

От туй идвам до закона: ако вие не работите правилно, няма да можете да схванете ония елементи, които са потребни за духовния свят. И следователно, за бъдеще вашето развитие ще бъде ненормално. Да кажем, някой път вашата мисъл не работи. Защо? Тонезе тия елементи, които дават подтик на чума ви, ги няма, как ще работите? Да кажем, искате да четете. - Е, нямате светлина. Искате да пишете. - Е, нямате книга, мастило. Искате да работите, но пръстите ви ги няма и т.н. Значи, има известни елементи, които липсват. Трябва да знаете, че животът е тясно свързан както със силите в природата, така и с вашите органи. До известна степен вие може да пригответе половина от ония елементи, които са необходими за вашето правилно развитие, а другата половина самата разумна природа доставя. Когато казвам, че трябва да живеем разумно, подразбирам спазването на ония закони, които са в природата и тогава те ще ни доставят материали, които са

необходими за живота. Забелязали ли сте някой път, когато вашият живот е естествен, тогава тази фосфорна сила се събира у вас и лицето ви взема друг израз. Някой път пък някои от вас имат доста желязо, но в отрицателна, низходяща степен, кинетическо желязо, не потенциално, а сгурия, която вие не можете да употребите за живота. А това желязо дава друга краска на лицето ви.

Затова, тази година най-първо ще се научите да се филтрирате. Защото без филтриране, тъй както сте сега, в иколата на природата не биха ви пуснали. Тръгват ви трябва, защото ония разумни сили, с които трябва да дойдете в контакт, са гисти и ако вие сте негисти, те ще произведат една силна реакция във вашите мозъци и вследствие на това се явяват неразположения, разоблявания, ставате песимисти. Същото е и в света, там всички се разобляват: и артисти, и художници. После, дали сте или не в иколата, щом не вървите по естествения път на природата, с вас ще се случи това. Видимата природа, това е Бог, Който се изявява спрямо нас. Той е низходятелен, но е толкова топен – не извинява и не прощава непоправените погрешки. Може да натълним цяла каца със съзми, но Той ще ти каже: „Трябва да поправиш погрешката

си." Сега някои казват, че погрешката може да се измие със сълзи. Не, тя се мие, но пак остава.

Па, първото нещо, което е необходимо сега за вас, то е филтриране, пречистване, за да придобиеете ония елементи, които са необходими за създаването на един мощен характер, за явяването на един светъл ум и за съграждането на едно благородно сърце. Ъ няма друг начин. Този е правилният път за развиване. Ч мнозина състоянията, които сега имат, са ненормални. Някои от вас психически сте в трескаво състояние, някои имате слаб стомах, някои хрема, други имат слаби нерви, не могат да изтърпят. Какъв е съставът на нервите? (- Главно фосфор, който им придава тази чувствителност.) То какво се отмигава сивото от бялото вещество в мозъка? (- Сивото съдържа клетки, а бялото е сбор от нервни влакна.)

Сега, най-първо трябва да създадете разположение на ума си. Ъ това, което вие наригате разположение, то по някой път е настроение. Всеки един от вас трябва да се стреми да създаде разположение на ума си. Ъ това разположение се създава от онази, правата мисъл. Рекох, за да създадем настроение или разположение, трябва ти работа. Знаги, ти създаваш разположение грез работа.

А работата е благородно нещо, тя ще те улесни за създаване разположение.

Сега, вътре в човека има нещо, което се противи. То е наследствено. Преди милиони години, когато човек е минавал през фазата на млекопитаещите, те всички са били плодоядни животни. Тогава природата е била много богата. Кръшките и другите плодове капели направо от дърветата, та животните станали много мързеливи, само седели и яли. Тъй положение е прекарал човекът тогава и сега, като човек, той си спомня това и казва: „Аз мога пак да живея както едно време живеях.“ И турците казват сега: „Ако е нещо на късмет, на краката да ми дойде“. Е, то е схващане на миналото, тогава е било така, но при сегашните условия човек трябва да работи, да работи разумно. Следователно, той трябва да побеждава в себе си ония криви навици, които е придобил в миналото. А такива ч всички ви съществуват. Тези навици са животински. Например, някой път китвате, искате да си отмигстите или пък си казвате: „Иде ми да го хвана и да го разкъсам.“ Та това е едно разположение на мекката, на вълка, на лъва и сега по навик се пробужда и ч вас. Но сега не сте нито вълк, нито мекка, нито тигър, а сте човек. Следователно, това, животинското е вложено във вашия организъм и стига да му

дадете малко условия, то ще се прояви. И междата, и тигъра все ги имате, но в миниатюр. Но, ако все дадете място на тази микроскопическа межда, тя може да стане много голяма, толкова голяма, че да ви стане владетелка, та само като я погледнете, ще се сгъштите и ще ѝ се подчинявате.

Някой път казвате: „Не може без чияв.“ Но това са състояния животински, това е състояние на един неразумен живот, живот, в който няма последователност. Та, ще правите разлика: у човека има едно животинско състояние – цол дойде, трябва да се стремите да използвате неговата енергия, то не е вредно, но набрали се тия енергии, те съставляват погвата, върху която човек живее. Върху тия животински състояния, или върху тая животинска погва или чувства са всадени обществените чувства. Те растат върху тях. Върху обществените чувства са посадени мигните чувства, а върху мигните чувства отгоре са посадени моралните чувства. Следователно, те един на друг си помагат. Някой казва: „Ама как аз да имам в себе си животинското?“ Имаш го, как не. Онова хубаво растение, което е посадено в погвата, какво лошо има? Човек може да се гнуси от погвата, но когато станат хубавите плодове, тогава той си откъсва от тях, от този по-фин материал.

Затова най-първо ще изучавате закона на растенията, това са обществените чувства. Законът на животните, това са личните чувства, а самият човек, това са моралните чувства. Общо взето, тогава обществените чувства, това са съзнателни растения, които изтеглят и превръщат енергията на животинското царство. Защото има растения, които седят по-високо от животните, но те са в другия свят. На Земята животните седят по-горе от растенията, но растенията в Духовния свят седят по-високо от растенията на Земята. И тогава връзката, която съществува в този вътрешен закон, е: човек всякога трябва да разчита на това, вложеното у него, т.е. в неговата природа. Като казвам „говешката природа“, включвам и Божественото, което е у него, Бога.

Един въпрос: ако вие сте написали 10 тома книги по разни научни въпроси и седнете, та прочетете тия книги наново, те ще ви направят ли по-умни? Писали сте, да кажем, по разните науки: физика, астрономия, естествена и др., ако прочетете това, което сте писали, ще придобие ли нещо ново? Как мислите? Или да кажем, един гънгар, който прави хиляди стома, направил например 10 различни вида, колкото и безпогрешно да ги прави, все пак те ще съдържат ли онова, което може да се вложи в една

столина? - Не. Затова хората на земята се допълнят. Ако вземем всички тия писатели, те един друг се допълнят. Като четеш един писател, той внася в тебе една нова идея, защото той разглежда въпроса по-другояче. Друг път ще внесе по-друга мисъл. Затова хората четат разните учени хора, защото черпят сила и допълнят знанията си, защото всеки един, който пише, влага нещо ново по един и същ въпрос. Затова, при тази голяма свобода, вие ще изучавате живата природа по начини, които са вложени във вас, така ще се създаде хармония. Нали ние говорим за хармония или за една атмосфера, която има в себе си мекота?

Има такива положения, когато човек може да свири на някой инструмент, разбира музика много добре, но не може върно да пее. Може даже да поправя грешките на другите, но сам с гърлото си не може да вземе тона върно. Погава ще кажем: гърлото му е така устроено и неговата воля не може да го застави да вземе тона върно с гърлото си. А има и обратното: някои хора пеят много хубаво, но не могат да свирят. После, някой може да пише хубаво, писмено се излага отлично, но накарайте го да държи една четна рел, той се спъва. От какво произтича това? Казват: „Понече някои от центровете са по-силно развити, те черпят всичката енергия, а другите

центрове остават по-слабо развити и вследствие на това са тези дефекти в проявите." Така е и в музиката, изискват се много развити центрове. Защото един музикант може да бъде само един изпълнител, а може да бъде и един музикален творец, композитор. Но за да може той да създаде нещо ново, много качества трябва да бъдат вложени у него: той трябва да има въображение, а за да създаде това въображение, трябва да е развита горната част на челото му. В такава глава никакво творчество на музика не може да има. Това чело е на една китайска глава.



фиг. 1

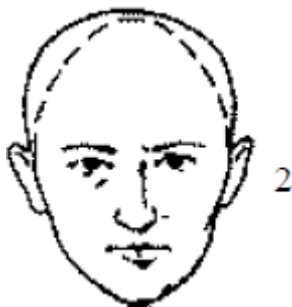

Челото трябва да се развие горе. Знаги, трябва да има разширение на чума, за да може да има въображение. Колкото чумът се повече разширява, толкова въображението става по-силно. Може всичко да си въобразявате. Не е лошо. Във въображението не може да има грях. Може да си мислим, че си цар, че владеем всичко. Може да си мислим, че си ангел и се намиращ горе във висините. Нищо лошо няма в това. То е едно пътешествие. Когато човек няма работа, да се разхожда с чума си не е престъпление. Ами онзи актьор, на когото, като платят, излиза на сцената, носи корона и си мисли, че е цар, питам: цар ли е? Ти поне без пари ще играеш ролята на цар и при това ще играеш на себе си, а той? – Плащат му пари и той не играе за себе си, а за другите. За него е още по-срамно да си мисли, че е цар.

Знаги, въображението е потребно. В него ти си свободен. Разбира се и въображението си има закони, има си своите граници, до които е позволено на човек да отива и извън тия граници той не може да престъпи. Знаги, въображението си има зона, граници. Ти можеш да помислим, че ще станем много учен, че си много силен, че си много красив, че си богат... и н

ай-после да помислим, че всичко това го употребявам за благо на говореството.

Да кажем, беден си, три дни не си ял. Излезем и мислим, че имам хубава къща, че си цар, уреждам закони, пущам затворниците, на бедните раздавам хляб... и всичко това става мислено. Яде ще кажете, че това са илюзии, нали? Но тия илюзии, цюм са за добро и за напредък на твоята душа, един ден ще се реализират. И ако ти, при такова състояние на духа, когато 3 дни не си ял, можеш да мислиш така, твоята воля е доста силна, от теб може да излезе нещо.

И хубаво е някой път да опитате характера си така, да изпитате вашата издръжливост. Например, представете си, че вие сте бедна: обувката ви са окъсани, роклята също, три дни не сте яли. Излизате вън на улицата и виждате някоя хубаво облекена мома, роклята ѝ е с панделки, шапката ѝ и обувката ѝ нови, вие в тоя момент да почувствате радост заради нея, а не да ви се стисне сърцето, но да се радвате, че тя има хубави дрехи. Това е разширение на сърцето, това е характер. А това качество е необходимо за всички ви. Защото там, дето съществува завист, напредък не може да има. Съревнованието е хубаво, а завистта е една стъпка. А на вас ви трябва съревнование, за да

напреднете. Как наричат тези фигури в геометрията?

(- Ромбове.) То е едно движение на физическото поле. Това са две физически същества, които имат само една допирна точка, това е точката D. Тези същества слизат и се качват по тези линии. Могат ли тия същества да имат и други допирни точки?

- Могат. Ако продължим A и A1 нагоре и B и B1 надолу, те ще имат три допирни точки. Тази фигура представлява едно положение на тесаракта. Тесарактът, в по-пълен смисъл, е един по-голям или разширен куб. Не е необходимо всички да вървят по една и съща посока. Да допуснем, че вие погледате да развивате известна идея. [Фие] сте в центъра D, развивате се там и образувате един малък кръг около себе си. Но, ако тръгнете пак по пътя на вашето развитие, но по посока A, A:B или B, вие ще обиколите света. Когато, ако седите само в D, ще разберете само от една страна света.

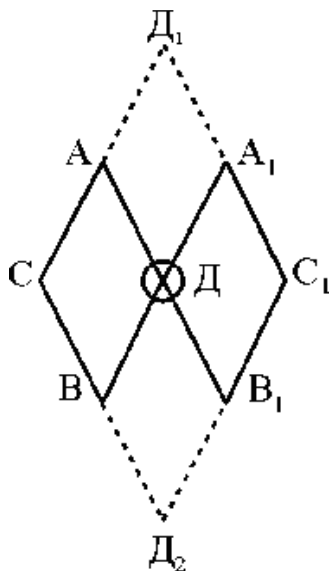

фиг. 3

Та, всяка една идея, която живее вътре в човека, тя може да живее само при известни условия, може да се развива в много отношения, а ако остане само около своя кръг, тази идея може да бъде само потенциална. Сега, разбира се, в тази работа аз имам предвид сегашното ваше развитие, аз не искам вие да се нагърбите с една работа, която не е по силата ви, защото има известни идеи, които всички не можете да възприемете, понеже на всички условия не са готови и всички идеи трябва да дойдат последователно. Но поне отчасти с някои от тия идеи вие трябва да се запознаете и да ги приложите. Има някои неща, които са необходими за вас. Например, чувството на щедрост. Човек трябва

да бъде щедър и по сърце, и по ум. Има хора, които по сърце са щедри, а по ум скъперници; има хора с широк ум, а с тясно сърце.

Защо тази фигура я наричат ромб? Какво значи ромб? Тя е гръцка дума. Автори път вижте думата на гръцки какво значи.

Елементите, които геометриците са твърдили в геометрията, са ги взели от живата природа. Същевременно, това са линии и фигури, които съществуват и у човека. В това се състои живата геометрия. Линиите в лицето на човека се чертаят геометрически, те са данни за геометрията и ние работим върху тях. И по тези линии ние можем да знаем кой човек на каква степен на развитие е. Какви са линиите, които образуват неговото [лице]? Кривите линии едноцентрови ли са или двуцентрови? Защото има линии, които с двуполюсни. Такаъв човек разглежда нещата от две гледници. Той няма един център, веднаж разглежда нещата по един начин, а друг път по друг начин. Такова е състоянието на неговия ум. Казва: „Аз така мислех, но сега мисля иначе.“ И всеки ден все се мени, от единия полюс на другия и никога не можем да го намерим на едно място, като на една преходна почва се намира той. А в схващанията на един човек трябва да има широта. Трябва да се научите

да се изслушват, без да се критикуват. Най-първо научете се да констатираме дали мисълта е права или не, без да ѝ придаваме някакъв лъжен характер. Какво значи да се придаде лъжен характер на една мисъл. Може да приемем, че този, който говори, има някаква тенденция. За самите нас това вреди, ние си вредим, ние трябва само да констатираме мисълта дали е права или не. Нищо повече! Така също, кои страни на неговата мисъл са прави и кои не са прави. А и за себе си можем да констатираме, че в някое отношение сме прави, а в друго не сме прави.

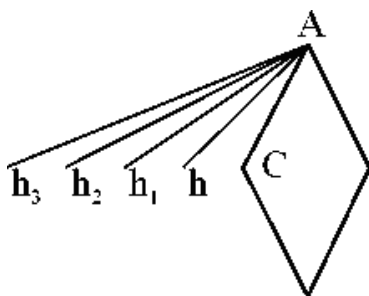

фиг. 4

Да допуснем сега друго: линиите почват да се отклоняват от правия път. Какво заключение ще направите тогава? Представете си, че А е едно живо същество и си има свой определен път АС. Обаче, това същество, при всяко движение все прави известно отклонение при движението си: АС, Аh, Аh₁, Аh₂, Аh₃... Какво означава това? То ще измени страната

на ромба. Едната страна на ромба ще се увеличи и ние казваме: Имало е външни пригнни, които са действали на това същество да си измени пътя. Такива линии на отклонение ще забележите и в говеешкото лице.

После, говеешките очи не са симетрични. Ако погледнете по-внимателно, ще забележите, че едното око е по-голямо, а другото по-малко. Всяко изменение на вашето лице си има пригнни. Например, ако вие увеличите вашето милосърдие, ако милосърдието стане един подтик у вас, върховете на тези два ромба ще се съединят и ще образуват една правилна крива линия O – този чертеш, това е говеешкото лице.

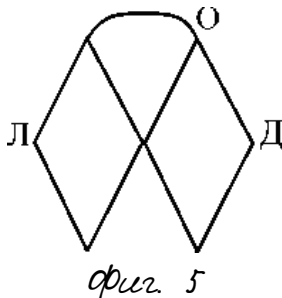

Фиг. 5

Двата ромба, това са дясната (D) и лявата (L) страна на лицето. Знаги, в този случай горната част на лицето израства – O . Същото става и когато въображението се развива. Цюм пък развиете вашата чувствителност, носът ви ще се развие – долзу ще стане широк. А цюм станете много скържав, носът ви ще се сплесне. Когато чувствата са добре

развити, дихателната система взема по-голямо участие и носът се развива. А когато чувствата не са развити, дихателната система работи по-слабо и вследствие на това носът се сплесва. И у всички слабоградни хора джуките на носа са сплескани.



На някои хора носът представлява права линия – англичаните го наричат „гип нос“. На други носът е гърбав (а), на трети – завит надолу (б), а на някои вдигнат нагоре (в). Това не е нищо друго, освен отклонение на енергиите в говеешкия организъм. Например, когато у човека се е появило преизмерено желание да разглежда глупите неща, носът му се е вдигнал нагоре. Това е навик от животните. Най-напред човек, като животно, е ходил да подучи всичко и тази енергия, която се е събирала много на носа, издигнала го е нагоре. Това е станало у много работителните хора. Такаъв човек, като имаш нещо да му казваш, ще ходи около тебе ден, два, три, ще те пита, ще те разпитва. И кажем ли му го, той си мисли, че много е научил. А има и друга крайност –

хора крайно открити, у тях носът е завит. У песимистите носът е завит надолу.

Но ще знаете това: всички енергии, които се проявяват като качество у човека, оказват известно влияние върху известни органи на лицето, все ще положат своя отпечатък. Ако тази енергия е хармонична, ще се появи хармонична гърта на лицето ти, а ако е нехармонична, тя ще направи нехармонична линия на лицето ти. Не можете да избегнете това. А веднаж тази енергия сложила известен отпечатък на лицето ти, тази промяна ще се отрази и върху мозъка ти. И тази линия ще предизвика известни сили или ще се привлекат известни елементи, които някой път са полезни за вашето развитие, а някой път са елементи, крайно дисхармонични и тогава внасят една отрова в живота ви. Та всичките линии и разумни, и неразумни, вървят по известни геометрически форми. Всички хармонични сили на доброто се движат по най-правилните линии на геометрията. А линиите на злото спадат към дисхармоничните линии в геометрията. Затова вие ще се стремите най-първо към хармонични мисли, чувства и действия. Ще се стреш в себе си, ще кажеш: „Моята мисъл трябва да бъде права!“ Какво значи това? Правата линия, това

е най-малката единица мярка, с която всичко можете да мерите. Тогава ще кажеш:

Мисълта ми трябва да бъде права!

Чувствата ми трябва да бъдат прави!

Действията ми трябва да бъдат прави!

Това винаги трябва да си го казвате.

Прав трябва да бъде и всичките ми прояви трябва да бъдат прави!

Отрицателните неща у вас трябва да стоят като неща гънди, наследствени, атавистически. Има много недъзи на миналото, които се преповтарят периодически. Те не се придобиват сега. Вие сте на земята при завършване на своята еволюция и трябва да изправите всичките форми, в които сте съгрешили. Та, предстои ви една велика задача за създаване характера и за правилното мислене. Не мислете, че можете да мислите каквото искате. Не, човек не трябва да мисли каквото иска. Той трябва да мисли, каквото не иска! Туй е правото при сегашното развитие: да мислим, каквото не искаш! Казваш: „Не искам да чужа, не ми е приятно.“ А трябва да научим урока си. Тогава, именно, ще постъпим съгласно туй правото – ще чужим, без да искаш. Друг път не искаш да направим добро, а при това трябва да го направим. Тогава ще го направим, без да искаш.

Следователно, ако правим това, което не искаме, ние сме на правата посока. Сега, где седи противоречието на тази мисъл? Да правим това, което не искаш – това значи, че у тебе има едно същество, което не иска нещо, а има и друго, по-голямо, което иска да му го наложи. Тогава това, което нисшето същество иска, ти ще му го откажеш, а това, което то не иска, ти ще му го наложиш, по всичките правила на приятелското изкуство.

Размишление.

Ще имате нов поздрав.

Аз ще ви кажа:

„Любовта ражда доброто!“

Вие ще отговорите:

„Доброто носи за нас живот, светлина и свобода!“

„За нас“ е общо, а когато употребявате тази формула за себе си, ще казвате: „Доброто носи за мене живот, светлина и свобода“. Разбираме Божественото добро, Божественото благо.

2 лекция на Младенския Оккултен клас, 26.X.1924
година, неделя, София

Възпитателната сила на страданията

- Любовта ражда доброто!
- Доброто внася в нас Живот, Светлина и Свобода!

Размишление.

Проектоха се темите: „Отношение между психология, логика и етика“.

Тема 2: „Първата отличителна черта на мисълта.“

Върху тази тема, която писахте, аз ще задам няколко въпроса:

Граматиката ли се е образувала по-рано и после речта?

Логиката ли се е образувала по-рано и после първото съждение? И моралът ли се роди по-рано и после отношенията на говещката дъща?

Значи, граматиката сама по себе си не е съществувала преди говещкия дух, който е създал

речта. Говещкият дух е създаде тази граматика. Всяка реч трябва да се изкаже по един или друг начин; думите трябва да се нареждат по един начин; а между всички предмети в света трябва да има известно отношение или известно съоставяне. Две граматика има в света: едната аз разбирам граматика, в която речта е свободна да се изрази с каквито си иска думи и наредени съвсем свободно по дух. И друга една граматика, тя е на буквата, там в строг ред вървят думите, като войници вървят една след друга последователно и по определен ред. Но този ред не е във всички народи еднакъв. В българския език обикновено глаголет се поставя в началото, има случаи където глаголет се туря на края. А в немски език, след като изкажем едно дълго предложение [предложение – (рус.) изречение], тогава ще турим глагола най-накрая. Питам: защо българската граматика е туряла глагола отпред, а немската – накрая? Разбира се и там има изключения. Ще кажете: „Така е свойствено на езика.“ Как мислите, защо на един език е свойствено да туря глагола в началото, а на другия език е свойствено да се туря глагола накрая? (– Защото едните най-първо мислят и после действат, а другите първо действат, че после мислят.) Значи българите най-първо действат, а после мислят, а

германците първо мислят, а после действат. Всички съгласни ли сте с това? (Фактически германците повече действат, отколкото българите.) Но германците са били философски народ, те после, по примера на англичаните, взели туй направление и се отказали от философията и може би за в бъдеще пак ще се измени граматиката им.

Забележете друго: в английската граматика има един навик, стремеж да съкратяват думите, когато германците разширяват думите. Питам: англичаните и германците, които са от една и съща раса, защо това различие? Това с все въпроси, които можем да си зададем, ние няма да ги решим сега.

Има и други въпроси. Знаете ли коя дума се е появила най-първо в говешката реч? Има ли някой, който да е гел нещо? (- Според науката най-първо се явили съюзите или подражателните звуци.) Туй, сега научните изследвания показват, че когато човек почне да заблява, най-първо той загубва съществителните имена, туй показва, че те са от по-нов произход; след туй той изгубва прилагателните, после глаголите и остават само съюзите. И когато човекът почне да заздравява, пак по същия начин се възвръщат думите по реда си. Когато човек не може да употреби съществителните, употребява глаголите, например вместо секира, казва: „това, което сега“ и

др. И действително, първата реч на човека е била едносложна, оттосле е станала двусложна. (Кой е първия слог, който е бил произнесен?) Той е като първата дума, съдържал е всички смисъл на живота в себе си.

Вие сте изучавали в геометрията триъгълниците, всички триъгълници, които съществуват в геометрията и които има още неписани, вие знаете, носят в себе си една идея, първична идея точно определена. Също и всички криви линии, които съществуват в света, от какъвто и да са характер, си имат смисъл, във висшата жива геометрия всичко е осмислено. Там по отклонението на ъглите на каквито и да са линии, в дадения случай може да се съди за характера на разумното действие. Да кажем, едно същество прави отклонение на 1° , друго - на 2° , трето същество прави отклонение на 3° , какво заключение ще направим за движението на туй същество? Това с аналогични разсъждения: ако вие хвърлите едно тяло с голяма бързина, какво ще стане с него при тази бързина, ако срещне съпротивление на средата, в която се движи? Преди всичко, градусите ще покажат силата, с която се движи тялото. Колкото повече са градусите, толкова силата е по-голяма и бързината е по-голяма, а отклонението ще зависи от средата, в която се

Движи тялото. Чужом отслабне силата, по същия начин отклонението ще излезне. Но и тази сила, която хвърля този предмет в пространството и тя трябва да си има известна идея. Ако ние хвърлим едно тяло в пространството и то не срещне никакво съпротивление, какъв ще бъде пътят? (- Във физиката, законът на инерцията казва в какъв случай тялото се движи праволинейно и равномерно.) Да, те са прави, но така е само в Божественния свят, само там всичко е в хармония, няма никакво противодействие.

Сега, вие сте от младите, можете ли да пишете, ако ви дам, върху темата: „Една от основните отличителни черти на младия.“ То какво се отличава младият човек? (- Младият има голям ентузиазъм, и за осъществяване идеите, и светлите неща, които са в живота, а старият човек си казва: тези работи са неосъществими в този живот.) Друг въпрос: кое прави младия млад? (- Стремението.) Не е стремението. Стремението на младия е както стремението на една граната. Но в тази граната има взривно вещество. Знаги, у младия има заложени енергии и тия енергии го правят млад, а у стария, понече тия енергии са изразходвани, той е стар, така го наричат. Но и младият може за 24 часа да остарее. Ако хипнотизираме един млад и мънчущим, че е стар, той може да остарее; и ако

старият го турим в един дълбок хитнотигески сън в пета степен и му внушим, че той е млад, и той може да се подмлади.

В новата психология трябва да се пазите от следното: ако не разбирате законите в природата, дълбоките преживявания, дълбоките морални сътресения, преживени неправилно, могат да ви застаряват преждевременно и да ви лишат от тази енергия на вашата младост. И когато старият преживее една радост правилно, той се подмладява, добива нови енергии. Второто положение: и младият и старият мислят, но ето къде е разликата. Да кажем пред мене има една ябълка, 10-годишно развито дърво с плодове, в ръката си държа едно семе – ябълка. Питам, семето по-голямо ли е от тази, голямата ябълка? Не, в този семе [има] смисъл, идея има в него. Младият човек е едно семе, което трябва да се развие. Той още не е проявен в своя живот. Ч стария човек мисълта се е проявила и реализирала в живота, неговите енергии са изразходвани, станали са кинетически, защото, според закона на прехранването, ако той е изразходвал своите енергии, че затова е остарял, питам тогава, той, след като ми е в другия свят, как се ражда наново, от где са тези енергии? Но старостта е нещо посторонно за човешката душа, то е нещо външно. И всичките

стари чувстват, че са млади, а само тялото им е остаряло от вън. Не е свойствено на душата да остарява, това са вторични състояния. Те са наложени на хората чрез внушение. С хиляди години хората си внушавали, че с стари и остаряват, че и другите ще остаряят и като мене човек 45, 50, 60 години, мислите на хиляди поколения идат при тебе и ти казват: „Ти си вече стар.“ И ти кажем: „Хайде, да бъде тъй както вие казвате.“ Или трябва да бъдеш някой гений да се борим с тези мисли.

Но тогава вашата работа ще мяза на един турски ходжа. Донесли му едно дете да го кръсти по православному, понеже попове нямамо, били избягали, а понеже и той е поп – да го кръсти. Той взел детето, потопил го в водата и казал: „Тъй да бъде, както вашия поп кръщава.“ Извадил детето и пак го потопил във водата. Той, както попа, казва: „Тъй да стане“. И още веднаж направил същото и го кръстил.

Законът на внушението има тази мощна сила, че много пороци в света и много добродетели се поддържат от внушението. Техният потник иде от внушението. Някой път човек каже: „Аз ще извърша едно престъпление“, и чувства така, като че нещо е заложено в него. Но това е внушение на някои нисши сили и обратното: някой път човек иска да направи добро някому, това е пак внушение на някои добри

хора или на добри същества – висши сили. Сега възпитанието в какво седи? Винаги да се внушава доброто, винаги да се поддържат внушенията на добрите сили и да се пази връзката с тях.

Вие в школата има да се борите с някои наследствени мисли, които вие можете да преодолеете и трябва да преодолеете. Разбира се, мъчно е човек да се бори с тях, но ако разбира закона, все таки може да си помогне. Научно има много данни. В геометрията за пример има определени гертти на порока. Но при сегашното състояние, ако ви покаже някоя линия на порока, вие ще мислите само за него и порокаът ще се залепи при вас като някой кърленж.

За пример вас ви се е случвало като говорите на някой човек нещо и той направи една гримаса с устата си, извади горната си джучка малко настрани, навън, а долната настрани и навътре, тогава се образува една такава крива линия. Но има голяма опасност за вас да съдите за говешкия характер по тия положителни (в низходяща степен) данни. Вие нямате право да се произнасяте за никой човек. Можете да съдите за характера на човека само геометрически и математически. Такива данни има човек на лицето си, които са постоянни. Въз ще определя характера на човека от големината на неговото око, неговия нос, от дебелината и от

големината и дължината на неговата уста, от дължината на неговите уши, после от широчината и височината на неговото тело, след това ще взема в съображение неговата брада. Това са основните черти. Сега, ако вземем голямото ухо, то има и добри и лоши страни. Забелязано е: хора с големи уши са щедри, а хора с малки уши са стиснати, но същевременно хора с големи уши обичат широкия живот. То е едно съвпадение сега на една добра и една лоша черта. Те са вероятности, математически вариации, но чрез ред наблюдения може да се установи един закон. Има известно съотношение между ухото и главата. Правилното ухо трябва да бъде толкова голямо, колкото е носа; и правилните вежди и те трябва да бъдат почти колкото дължината на носа. После, телото трябва да представлява $\frac{1}{3}$ от лицето, и носът – $\frac{1}{3}$, и брадата – $\frac{1}{3}$, така е в правилното лице. Тази правилност зависи не от стреленките ви, тя зависи от онази разумна връзка между вашите мисли и чувства.

Сега ние говорим за правата мисъл. Може ли някой от вас да ми каже по какво се отличава правата мисъл? Има ли правата мисъл някои отличителни черти, с които тя се отличава в дадения случай, те е права или не? И най-после една

права мисъл с каквато и да е дума може ли да я изкажете?

Първият език на говеществото е бил образен. Цял произнесем една дума изтъква един образ в тебе. Вземете думата „река“ – имате един жив образ в дума си. Източните езици с били образни, идеята изтъква ясно. Вземете съвременните думи, има думи, които не произвеждат никакъв образ. Ако кажете: гладен съм, жаден съм, болен съм... винаги произвеждат образи в нас. Силни думи са те. И тогава, колкото думи намирате вие в един език, които да имат образи, те са силните думи, а другите думи са вторични, за да разберем техния вътрешен смисъл ние ги тълкуваме, един ден и те ще добият образи. Има шанс за тях.

Ето една дума, която няма образ, какво означава думата „шанс“? Има възможност да бъда назначен, това значи шанс, а тия думи, които имат образи, те са разумни. Думата „поя“, тя е образна, „плага“ – също. Ние трябва да се стремим да изработим един език образен, всяка една дума да има образ жив, защото когато всяка една дума има или придобива един образ, тогава езикът става понятен и разбран за нас. Има един език животински или предметен език, той е материален език, само на задоволяване. Това е езикът на вълка. Немчу му трябва овцата

само за да я изяде. После има един език на хората, на говеците, той е този образния език, отфивист език, в него промлава вие и дея. Той обхваща живота, светлината и свободата на човека. И трети един език, идеен език, на ангелите, и той е образен. Той вкпява Любовта, Мъдростта и Истината.

Сега често говорим за добрия живот. Добър живот, но в какво? Този понятие добро за вас не е определено. Какво нещо е добър човек? Въобще българинът под "добър човек" подразбира човек, който може да те прегледа, т.е. да ти помогне в дадения случай, да те нахрани и услужи. А лош човек нарича, който в дадения случай не ти прави услуга, не те прегледа.

А в какво седи правата мисъл? Срећна те и те питам: „Какви ми една права мисъл, аз се нуждая от нея.“ Допуснете, че някой минава покрай вас и ви каже: „Слушай приятелю, искам да ми дадем един съвет, взел съм тази тояга, мисля да набия един човек, но ще направя каквото ти ми кажеш, да го бия ли или да не го бия.“ Ако ти му кажеш да го набие, понетже неговата гест е нахърнена, че и друг път да не говори тъй по твой адрес, ти казваш една мисъл, която не е права. Защото някоя вечер той пък ще набие приятеля ти. Значи, ти давам една мисъл, която води към лоши последиствия. А ти му кажи: „Що ти трябва да го бием, остави го, тази

работата ще се оправя, ти имаш сега по-важна работата." Тогава ти ще ми дадеш една трезва мисъл.

Ще ви задам друг един въпрос: трябва ли да пригиняваме на хората страдания или не? (— Въвие казахте: „Нито увеличавайте, нито намалявайте страданията на хората.“) (— Онзи, който знае да пригинява страдания, нека пригинява, но не и всеки.) Сега забележете, че има известна зона на земята, която обхваща почти цялата Бяла раса, дето страдането е преувеличено по пригина на тяхната нервна система. Но да страда човек, то е една голяма привилегия. И същества, които страдат, природата гледа на тях с много голяма благосклонност. А онези, които не страдат, към тях тя не е благосклонна. Радостите са само едно последствие на страданията. Радостите, това са плод на страданията, човек, който не е страдал, той не може да има и плода — радостта. Ние говорим за ония, разумните страдания, защото има страдания, които не с разумни. Но разумните страдания в природата, те с една привилегия. Пък и един закон, ще го знаете и ще се радвате на тази привилегия от невидимия свят.

Ако тъй се научите да се радвате, не да иде[те], да се напиете, че да си пукнете главата някъде и да страдате, това не е страдание. Но когато

вътрешно, морално страдаш, изгубваш богатство, обществено положение, но за идея ти страдаш – това е една привилегия. И според закона това страдание ще ти донесе радост. Вие трябва това да проверите. Когато вие страдате по този начин, смятайте, че това е една привилегия на природата. Природата или Бог извява винаги своята благосклонност към вас чрез страданието. И първият акт на Бога, първото проявление на Бога, когато Той се ограничи и Той страда в себе си, Той усеща едно такова страдание, за което вие нямате понятие. Но Той знае, че плода на тия страдания ще бъде за благо на човечеството, на което Той прави тази привилегия, като смята в своята премъдрост, че туй е potrebno.

Следователно страданието лежи в основата на живота, говоря за разумното страдание. Защото има някои от вас, като влязохте в школата, започнаха разумните страдания и те казват: „Тази работа не е заради [заради – за (бел. ред.)] мен.“ Е, коя работа е заради вас? То-лека работа от страданието за човека няма. За страданието не се изискват никакви разности. На страданието няма да му наемем стая отделно. То казва: „Аз съм от тези, благородните, аз ще живея в дома ти и нищо няма да харжиш заради мене, аз съм много скромен.“ При това, туй вътрешно, морално страдание, то придава дълбочина на

говешката душа и широгина на чума. Защото човек, когато страда – той мисли. Тъй страдание не парализира човека, но му дава потик да мисли. (– Е, трябва ли да пригиняваме страдания на другите?) Не им пригинявайте страдания и не ги лишавайте от техните страдания. Защото, ако ги лишите от страданията, тогава ще им пригините страдания, понеже щом премахнете онова страдание на природата, вие ги лишавате от техните естествени страдания, които им са необходими, и им пригинявате други – изкуствени страдания.

Не разбирам да бъдеш хладнокръвен към гунждото страдание. Ако ти имаш едно такова страдание и аз дойда към дома ти, аз няма да направя ни най-малък въпрос за вашето страдание, то е нещо свещено и няма да го бутам, за друго ще се разговаряме. В духовните страдания всякога има една връзка, една непрекъснатост, а в физическите страдания тази връзка я няма. Запример вие боледувате, казвате: „Само да оздравея, ще бъда благодарен на Бога.“ Но като мине болестта, вие забравяте Бога, значи няма духовна връзка. Колко пияници, бият ги и теглят от главата си, но все пак забравят и пак пият. И дълго време трябва да ги бият, за да извадят една малка почка. Това не е страдание, това е

животинско състояние, а страданието, то е нещо разумно, то спада към Божествения свят.

Сега ще ви запитам друг един въпрос: трябва ли да злоупотребим с доверието на един наш приятел? И след като злоупотребите какъв е цярът, с който може да се възстанови доверието? (— Явно е, че не трябва.) Не само, че не трябва, но тъй доверие трябва да го считате свещено. Въз говоря за доверието, когато някой приятел си отвори душата към вас и счита, че във всичките случаи ти ще постъпиш тъй с него, както и той би постъпил. Тъй че, не само че не трябва да злоупотребите, но трябва да считате свещено неговото доверие спрямо вас. Тъй е едно правило, ще си го запишете. Тъй е за всички ви. Ч всеки човек има една личност физическа, а другата — духовна. Ч всеки от вас има един Божествен човек, той всякога говори истината, ч него всякога има този стремеж към истината. Ще каже някой: „Ч мен няма нищо Божествено, но той страда, а тъй, което страда, то е Божествено, което изпитва морално страдание, а от външния свят няма защо да се тревожите. Всички трябва да подкрепяте тъй Божественото, което се развива ч вас.

(— Сега какъв е цярът, за да се възстанови това доверие пак?) Да кажем един ваш приятел ви се доверил напълно, но вие сте злоупотребили с неговото

Доверие. Сега, за да възстановите неговото доверие, вие ще му се доверите напълно, ще му дадете той да разполага с вас тъй, както със себе си. Это ви цярят. Защото той ви е дал пълно доверие, без да иска вашето доверие, сега по обратния път, вие за да възстановите тъй доверие, което сте нарушили, вие ще му дадете доверие, той да разполага с вас, такъв е цярят.

Само да не попаднете в положението на онзи германски професор, който си правил психологически наблюдения и опити, за изваждането двойниците на хората от телата им. Та той правил често такива опити с един свой ученик. Един ден професорът решил да направи един такъв опит: да извади своя двойник и да го тури в тялото на ученика, а двойникът на ученика да влезе в неговото тяло, но като направил този опит, ученикът се забъркал в тялото на професора и не можал да излезе навън. А и професорът, в тъй младото тяло, не можал да помогне на своя ученик. Разбира се, след дълги усилия той сполучил да се оттегли, но трябвало да мине през големи страдания.

Сега правя сравнение, старият морал и новият морал, това са студента в тялото на професора и професорът в тялото на студента. А това е един от опасните опити. Там се забатагват хората сега.

Старият професор да влезе в тялото на младия студент иди-дойди, но младият студент да влезе в старото тяло на професора, то е тежко. Въ природата има известни стари идеи и когато човек дойде до известна възраст, те се явяват, изтъкват в съзнанието му и лицето му става вече старо. Когато евреите, като дойдат до известна възраст, всички прилагат на расата си, този типичен за тях нос, тези очи, после всичко да обхулава, това са черти точно определени у тях.

Може ли някой от вас да даде определение на думата „доверие“? Кога имате доверие? Представете си: вас ви гонят, вие сте на брега, има един лодкарич там, вие ще се спрете, да видите кой е той, че да му се доверите? Не, вие влизате в лодката и си казвате: „Каквото Господ даде“, и се мислите сигурен в неговата лодка. Пък и някой път доверието се налага на вас. Ти влизаш в лодката, не знаеш какво може да стане, от него зависи, може да те предаде на този, който те гони. Но човек при известни случаи напълно може да се довери на друг човек. Въобще в такива случаи, когато човек напълно се довери и изведнџ на някого, той не остава излъган, с много малки изключения. Въ думата има едно качество, интуитивно тя схваща, че във всеки човек има една добра страна, че ако ти се довериш

напълно на някой човек, рядко са случат се дето той може да злоупотреби с тебе. Но само ако се доверим напълно и изведнџ изключенията са много редки, а ако се доверим с разсъждения и чмувания, изключенията са повече.

За пример някой те гони, влизаш в една къща и веднага имаш пълно доверие в тези хора, защото няма друг изходен път, и случва се – хората ти помогнат. В дадения случай, това е доверието, което ти имаш към тях, то ги кара да ти помогнат. Доверие има даже и ч животните, ако човек върва на [тях] и те спазват този закон на доверие. Един свещеник ми разправяше за една своя котка. Тя е била примерна по доверие. Той имал пълно доверие в котката си, че тя в негово отсъствие няма да направи никаква пакост. Сутрин, когато свещеникът отивал на работа, тя отивала до вратата да го изпрати и докато той се върне, тя не бџтала нищо, освен ако той ѝ даде. А иначе, тя съзнавала, че на нея имат доверие и не бџтала, не искала да злоупотреби с доверието, което ѝ се давало. Това е една гертта характерна. Ч всеки един човек има тџи, дофрото. Ч всички хора има една дофра гертта. Не мислете, че дофрото трџва сега да го придобиеме. Не, то е вложено във вас, изисква се само време, т.е.

Благоприятни условия да се прояви. А те от вас
зависят да ги създадете.

Да направим едно упражнение с ръцете.

- Любовта ражда доброто.
- Доброто внася в нас живот, Светлина
и Свобода.

4 година, 3 школна лекция на I Младенски Окултен
Клас, 2.XI.1924 год., неделя, 7 часа вечерта,
София

Условия, лежащи в триъгълника

- Любовта ражда доброто!
- Доброто внася в нас живот, светлина и свобода!

Размишление

Проектоха се темите: „Първата отлителна гърта на мисълта.“

Тема 3: Ще извадите основните мисли на първата лекция от четвъртата година. Да видим кой какви основни мисли ще извади.

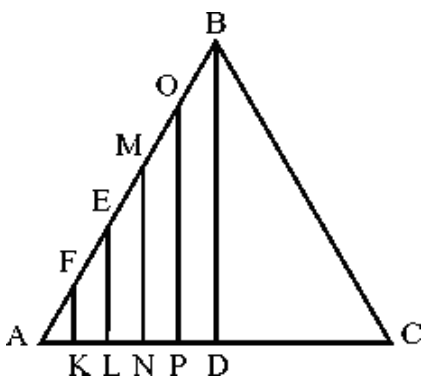

Фиг. 1

Методий, излез и начертай на дъската един равноностранен триъгълник по всичките правила на чертането.

Как мислите, този триъгълник може ли да ознагава движението на човека, пътя, по който човек върви? Спуснете от страната AB пет перпендикуляра към основата AC . FK , EL , MN , OP и VD . Тия линии по своята дължина имат ли известно отношение? (- Една от друга са по-малки.) Где условията са най-добри? Представете си, че това са същества. KF - това е едно малко същество. При K то се ражда, а при F - умира. Живее само 10 години. Другото същество се ражда при L , а при E умира на 40 години. Третото - при N се ражда, а при M - умира на 60 години. Четвъртото се ражда при P , а при O - умира на 80 години. V последното умира при D на 100 години. Да кажем, че 100 години е крайния предел. Ако живее повече, погва да слеза по другата линия. Или може да вземем, че при V се ражда, а при D достига най-високата точка на своя правилен живот, а при C достига 100 години - крайния предел. Добре, защо това дете KF умира на 10 години?

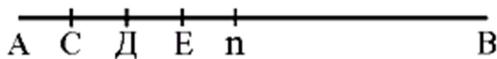

Фиг. 2

Представете си друго разсъждение. Имате пак линията AB , разделена на 5 части. Едно лице тръгва от A , достига до C . Друго – до D и спира. Трето – до E , до n и до B . Защо първото лице се спира до точката C ? Нали този път трябва да се изходи? Кои са причините, дето това лице се спира при C ? Може да кажем: „Туй дете има хилаво тяло, значи то не може да издържа на външните условия и затова умира рано.“ Другото дете умира на 20 години. Значи неговото тяло е по-здраво. Следователно само ония тела са здраво съградени, които извървяват този целия цикъл AB или в триъгълника пътя ABC .

Погава това със съотношения между линиите в триъгълника. AB представлява външните условия, а AC това е погвата или условията, при които този живот се проявява. Философски погледнато, какви причини може да има в дадения случай, че това дете е умряло на 10 години? При причини може да има: първата причина може да бъдат бащата и майката; втората причина – обществото и третата причина – само детето е скъсило живота си. Причината може да се определи и по закона на математическите вероятности. Да обясня същото по друг начин. Вие хвърляте един камък. Той се издига до известна височина и се спира при F . Значи вие с

малка сила сте го хвърлили. Следващия път хвърляте камъка по-силно – достига до E . После – до M , до O , а като достигне до B , то ще бъде най-голямата сила, с която сте хвърлили този камък. Следователно ще знаете – AB това е правилният цикъл на движението.

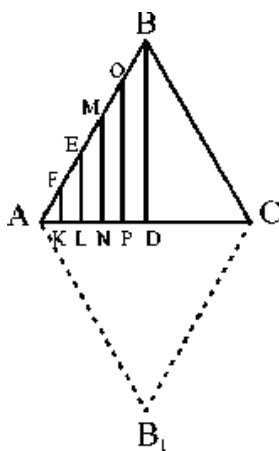

Фиг. 3

И тъй, като схема ще знаете: триъгълникът е пътя, по който човек се качва. AB е младостта, точката C е, която служи за връзка с Невидимия свят, тя не се вижда. И A , като нагала, е невидима, а другите се виждат. Когато движението стигне до C , пътят продължава нататък и се образува другата половина на триъгълника – CB_1A . Получаваме ромб $ABCB_1$. Какво значи ромб, питахте ли? (- Играчка, пумпал, фьрфьлак.) Значи движение. B този ромб ние виждаме само едната страна –

единия триъгълник, а другата половина А,В,С не виждаме.

Ако на вашата ръка има астрологически белег, че след десет години ще заминете за другия свят, питам, ако вие знаете това, можете ли да продължите живота си? (-Може, но ако е дете, няма да може.) Но има и разумни деца. Но ние ще приложим закона иначе. До тук беше за вашия физически живот. Но представете си друго. Вие постъпвате в една оккултна школа. Най-първо вие сте в точката А, нищо не знаете. Доидете до точката В - това е първата година. До тук доидете и си излезете, колко ще знаете? Изминали сте пътя АБ, достигнали сте до В. Друг ученик продължава пътя си и през втората година стига до С и точката Д и си отива, напуща училището. Д, кой тогава ще бъде истинския ученик? Който завърши целия цикъл. Ето ви един нов начин на разсъждение, с който вие още не сте запознати. Например вие говорите за триъгълници, но не знаете тази идея, която триъгълникът крие в себе си. И колко още идеи има скрити в триъгълника.

Сега това ви навеждам, за да имате постоянство, като погнете нещо, да го изкарате до край. А сега мнозина от вас нямате постоянство. Например забелязвам, че не всички си пишете

темите. А ония, които ги пишат, пишат ги като останат 5 минути, тогава похват да мислят какво да пишат. Но това е криво разсъждение. През цялата седмица [*неделя – (рус.) седмица] ти можеш да мислиш върху темата си, да стане тя добре позната в съзнанието ти. Ти можеш да вършиш каквато и да е работа и пак да помислиш за темата си. После, няма ли да намерите 5 минути всеки ден празно време да помислите за темата си? $5 \times 6 = 30$. 30 минути ако мислите през седмицата, достатъчно е. А вие колко мислите върху една тема? Трябва да знаете, че всичките теми, които се развиват тук, са за усилване на вашия характер. И когато човек развива известни мисли в света, той едновременно със своята мисъл спомага на всички хора. Не мислете, че с вашата мисъл не спомагате на човечеството. Едно от двете, вие или спомагате или спъвате цялото човечество. Защото вие не сте сами, вие имате връзка с цялото човечество. И ако искате да бъдете учени хора, вие трябва да мислите и не трябва никога да казвате: „Аз нямам време.“

После в посещението ви в класа трябва да бъдете много редовни. Веднъж човек посети ли в един окултен клас, той трябва да бъде много редовен. Защото по това се познава дали имате характер. Ще помните едно: като дадем едно обещание, ти си

задължен вече и нищо не може да те извини. Небето не обига зальгалки. Никой не те свързва, но за себе си, дадеш ли едно обещание, нищо не те извинява. Ще изтъмняват обещанията си. И ако вие пропуснете каквато и да е тема и не я напишете или си кажете: „Може и да не ида в клас“, вие скоро ще платите с живота си за това. Та затова се изисква в всичко да бъдете абсолютно редовни. И живата природа обига голяма редовност. И ако спазвате тази редовност, вие ще забележите, че ще настане една промяна в живота ви. Въз бих желал всички да решите в себе си да бъдете редовни и изправни.

Сега мнозина от вас мислят, че свободата на човека седи в това, човек да мисли каквото иска. Не, свободата на човека седи в това да мислим това, за което не искаш. А кое нещо човек не иска? Например да ядеш една хубава, топла баница, тъй кой не го желае? В този случай в какво седи волята? – Да не ядеш баницата. Товикай друг някой от улицата и го покани да яде баницата пред тебе, а ти само да гледаш. Това е воля – да направим това, което не искаш. В това седи свободата. А има и други такива случаи, когато баницата е приготвена за тебе, а друг я изяжда, защото твоят стомах е

развален. Ти ще мислиш с мисълта на онзи, който яде, и ще се радваш, че той яде.

Сега в науката има известни положения, които трябва да изучавате. Например вие още не сте се спрели като гръцките философи да се запитате вие като индивид какво представлявате. Вие казвате: „Аз съм.“ Но кой си ти? Казвате: „Ама аз мога да мисля.“ Както можем да мислим, какви какви задачи можем да решаваме? Или в какво седи тази мисъл? „Ама аз се самоотъзнавам.“ Много добре, в какво се самоотъзнаваш? Цюм се самоотъзнаваш в тялото си, аз рекох: „Излез из тялото си малко да се поразговорим.“ „Е, как тъй?“ Че първото нещо, цюм се самоотъзнаваш, трябва да излезеш из тялото си навън и всякога трябва да си господар на тялото си. Казваш: „Е, не мога да изляза из тялото си навън.“ Погави ти си един затворник, ти мислиш със своите окови, не мислиш като един свободен човек. Дотогава, докато човек е свързан със своя личен живот, докато той е свързан със своя семеен живот, с обществения живот и с човешкия живот, той е все ограничен. Те са 4 положения, които трябва да надраснете. И всички древни школи са имали научни методи, т.е. ред препятствия, които те трябва да превъзмогнат за усъвършенстването на своя характер.

Сега по триъгълника. Когато човек умира млад, три причини може да има: самата почва може да е причина – основата на триъгълника АС. Във втория случай обществото може да е причина – АВ, а в третия случай самия индивид – АС. Значи, три различни положения може да има. Същност умът, сърцето и волята на човека вървят заедно. Вие не можете никога да отделите ума на човека или сърцето му или волята му. Те трите са неделими.

Знайте друго: външната среда не може да бъде по-силна от нас. (– Как да си изясним факта, че като дойдат известни течения в живота, едни издържат, а други не?) Причината е в самия индивид. (– Пряко да приемем тогава, че външните условия са едни и същи за всички.) (– Три хвърляне едно тяло има пак три причини: с каква сила се хвърля тялото, въздействието на средата, дали е въздух или вода, и земното притегляне.)

За съпротивление може да се говори само на физическия свят. Съпротивленията в умствения свят са от друг род, също и съпротивленията в чувствения свят са от друго естество. Например какви съпротивления може да има в умствения свят на човека или в неговия чувствен свят? (– Съпротивление в умствения свят представлява кривото разбиране на нещата. Пълнината.) Представете си, че вие се

намираме в един идеален свят, както е било първоначално, тогава как се родиха противоречията между хората? Първоначално всички хора излезли при едни и същи условия, а при това виждаме туй голямо различие, което днес съществува?

Сега да обясня друго едно явление: човек, който обига храната, къде ще се спре? – В някоя гостилница. Човек, който обига знанията, къде ще се спре? – В някое училище. Който обига да се моли? – В някоя църква ще се спре. Онзи, който обига хората, и т.н. Всеки човек ще спре там, дето той желае. Възможностите за всеки човек са еднакви, но строежа на всеки човек не е еднакъв, защото всеки един е задължен да строи сам. И вследствие на това може да обясним, че някои индивиди са използвали условията добре, а други – не са.

Сега вашият члм седи в едно заблуждение. То е следното. Вие сега вземате предвид вашите бащи и майки, вземате предвид и обществото. Но представете си, че едно време е нямало бащи и майки и общество, ти сам си бил и индивид, и баща, и майка, и общество. Туй е било първоначално. Клетката сама се размножава, разделя се, значи общество е нямало тогава. (– Но, за да се появи човек, макар и като клетка, все е съществувала известна природа около него.) Слушайте,

математически трябва да разсъждават. Вие не можете да извадите една част от своето цяло. Вие математически можете да извадите и логически може да го делите, изваждате, да туряте дроби, но в природата никога не можем да делим частта от цялото. Математически вие може да делите дробите колкото искате, но в природата такова деление няма. Цялото се проектира в своите части. Къй цяло държи частите в себе си. Всяка част е зависима от другите. Ако вие сте една част на едно цяло, тогава ще кажете: „Условието са такива.“ Няма никакви условия, това е идеята вътре във вас, която действа. И тогава в духовния свят всяка една част има условията на цялото в себе си, може да се развива, а може да дойде и в противоречие с цялото, но в края на краищата тази част трябва да се примери с цялото, тя не може да излезе извън цялото.

Сега съвременните хора искат да излязат от цялото – там е всичката борба. Но това е невъзможно. Всяка част си има известно отражение. И като рекох, че ние по ум не се размигаме един от друг, разбирам, че общия ум, който действа в нас, е един и същ. Но умът на цялото не може да се побере в своята част. Във висшата оккултна математика частта може да бъде равна на цялото, но частта не може да стане по-голяма от цялото,

едно положение. А цялото може да стане по-голямо от частта. Это разликата, това са двете положения. Тук седи онази велика необходимост, която ограничава частите и те трябва да се подчиняват, то е един вътрешен закон на битието.

Та ние можем да бъдем като цялото, но по-големи от цялото не можем да бъдем. И следователно, всеки един трябва да се движи в рамките на туй цяло. Схващаните ли разликата сега? Вие няма да разсъждавате с чума на обществото и с чума на съвременните хора, то е крив чм. Крив, понеже той се е спрял в известен етап. Съвременното мислене не е мислене на целокупното човечество, защото за да мислим право трябва да съберем всичките хора от създаване мира и всичките, които за в бъдеще ще дойдат – това е цялото. А сега имаме една малка част, наречена общество, но туй не е цялото. Теософите предполагат, че има 60 милиарда човешки души, които образуват цялото. А сега на земята има един и половина милиард, да допуснем, че са два милиарда, а тогава не допускате ли, че в другия свят те не съставят условие за развитие? Знаци в невидимия свят има повече души, а вие тях нямате пред вид. И дисхармонията, която сега се забелязва, е само по отношение на нашия живот, а не по отношение на този, целокупния живот.

Мислите ли, че цялото, което е по-голямо от частта си, ще позволи на своята част да си играе с него? То е немислимо. Най-първо хората мислят, че знаят много, че са всесилни и в младите си години всички стават безверници, понеже уповават на своята сила. Като минат 45-50 години стават набожни, а към 80-та година всички се предават и върват в Невидимия свят. Това е една слабост на говешикия ум.

(- Всички души едновременно ли са създадени?)
Не, те са излезли при разни условия. (- Погава различието е напълно обяснимо.) Всички души са излезли в битието в един определен цикъл последователно. Възможно ли е човек да се роди по всяко време? Има дати, дето е невъзможно да се роди човек. За всяко раждане си има точно определени математически дати. Астрологически е доказано това. Сега астролозите вземат под внимание само планетите, а при това всичките звезди, които съществуват, упражняват голямо влияние. Следователно разнообразието седи в това, коя звезда колку как влияе. И дето се различават хората, то е по причина на тия звезди, а те са безформ, и от там съществува тъй разнообразие между хората.

Сега това е едно упражнение за ума ви, да се хвърли една по-свежа мисъл, да знаете, че всичко в

света не е атаквистически или както турците
върват, фатализъм, т.е. че всичко е определено.
Нещата действително са точно определени, но в туй
определение на живота природа съществува една
абсолютна справедливост и свобода. Т.е. ти, като
излезеш в пътя на живота си, не трябва да
закъсняваш! Закъснеем ли веднъж, мъчно можем да
намерим пътя на своята среда. Ти вече излизаш вън
от тази стрѳа и трябва дълго време да чакаш
докато те турят някъде. Там е всичката опасност,
затова ти трябва да пазиш своя път и да се не
отклоняваш. А човек може да загуби пътя си по
причина на едно мимолетно желание само, но туй
желание е в сила да те изкара из пътя, а веднъж
излезнал из пътя, тегенцето си върви, а ти сам със
силата си не можем да влезем на друго място, освен
ако те турят.

Та всички трябва да бъдете много внимателни.
Някой път вие излизате из вашия път и казвате:
„После пак ще влезна.“ Но не можем да влезем тъй
както и да е. Сега вие можете да мислите, че
такава е съдбата, но за да те съдят, кой е
причината? Ти като извършиш едно престъпление
ще те съдят. И можем да кажем 50% човек сам си е
причина дето го съдят.

Сега ще турите в ума си да развиете тази черта в себе си: да учите правилно, да мислите правилно. Всеки трябва да имате в основата си правилна мисъл. Ако тази мисъл е в пътя, по който вървите и не ви отклонява, тя е правилна, дръжте я. Ако тази мисъл ви отклонява не я приемайте, отхвърлете я. Всяка мисъл, която ще ви помогне в пътя, по който вървите, дайте ѝ ход. А всяка мисъл, която може да ви спре или отклони, на тази мисъл не давайте място, тя не е ваша мисъл, тя е гунда. Същото е и за желанията.

Защо много хора бледуват? Как схващате това? Кои са причините за явяването на толкова много болести? (- Не човек влиза в известна среда, която не е за него.) Трав сте, до известна степен е така. Всеки съгласни ли сте? Но аз ще ви дам един друг пример: баща и майка искат много да имат дете, създават условие за него, гледат го много добре, третират над него, а при това след 4-5 години детето умира. Коя е причината? При възможности има: първото предположение е, че малка е любовта в дома. Ако пък детето се ражда глупаво, че не може да се учи - малка е мъдростта в дома; ако детето се ражда хилаво, че не е свободно в живота си - истината е малка. Пъти седи възраст. Втората причина, това е ако в обществото няма любов,

мъдрост и истина. И третата причина може да бъде самия индивид. Любовта е сила в природата, без нея се явяват болести.

Може да направите следуюция опит: най-здравият от вас да излиза всяка вечер една седмица наред при залез слънце и да каже: „Аз ще се разболея.“ Друг пък, който е малко болен, да става рано, когато слънцето изгрява и да казва: „Аз ще оздравея, аз ще бъда здрав.“ И след една седмица ще видите как ще ви повлияват тия сили сутрин и вечер.

Сега външните промени в живота вас често ви спъват. Аз забелязвам щом някои срещнат препятствие в живота, искат или да излязат от тази среда, или да умрат. Младият, гледам го, не иска да живее или иска да измени средата. Но тази среда може да я измените само по един разумен начин. Също и за някои неща можете да желаете умирането. Има едно разумно умиране, а не да умирате глупаво, без да знаете защо умирате. По-жалко нещо няма от това. Някой казва: „Искам да умира.“ Защо? – „Дотегна ми живота.“ По е глупаво умиране. Друг пък казва: „Искам да умира.“ Защо? „Искам да чуя музиката, пък на земята няма условия, горе ще ида.“ Рекох, тогава върви по-скоро. Или пък казва: „Искам да чуя доброто, пък понеже тук няма условия за доброто, искам да замина за другия

свят" – Хубаво, но ще дадем едно прошение там. И ако в туй училище, в което искам да постъпим, има вакантни места, ще идем. А ако няма място, ще чакам година, две, пет, десет и като те приемат, нито минута не се бави. Но не да умираме преждевременно и да подсмъргате някъде, а да нямаме място никъде – няма по-ужасно нещо от това. Погава желайте да умрете!

Все ходили ли сте в онзи свят да видите какво е там без тяло, ако не ви е дошло времето? Затова туй училище е необходимо за вас. Тък ако тук не си пишете темите, как ще ги пишете горе? Ако тук сте нередовни, като идете в другия свят, те там вашите работи съвсем ще се забъркат. Ако тук сте мързелив и там ще бъдете мързелив. Същите качества, които човек има тук и там ще ги има. А тук човек по-скоро се поправя. Смъртта не изменя човека, тя само го ограничава, но у него потенциално всичко остава. Там човек няма стомах, но желанието у него да яде и пие остава. Желанията седят, но органите ги няма. И там искат да го научат, че не трябва да пие, понеже няма орган. И там е лошото, че онези хора, които умират с много желания и като нямат органи, влизат в други хора и усилят у тях желанието за пиене повече. И така се правят много престъпления. Затуй цол ти се пие някой път много

винце, не пий, защото туй пресилено желание не е твое. Ще му кажеш: „Ти и без винце можеш.“

Сега на мисълта. Всеки трябва да се стреми да усвоите този правилен равностранен триъгълник. Всеки трябва да си тури за идея да стане един равностранен триъгълник и да владее всичките линии на този триъгълник – външни и вътрешни; и погвата, и условията, вие сами на себе си да бъдете господари. Да разбирате перпендикулярите, три вида перпендикуляри има, могат да се спуснат в един триъгълник. А вие трябва да можете да владееете тия три вида перпендикуляри. Сега разгледахме само перпендикулярите, спуснати към погвата. А има още два вида перпендикуляри. В друга лекция ще се спрем още да видим какво значи перпендикуляр. (– Най-късото разстояние между точка и права.) Нами перпендикуляр това е една проява в живота. Силови прояви са те, понеже всичките сили се движат по права линия. Те образуват перпендикуляр или най-късото разстояние на движението, а това е път на силите в живота.

Размишление.

- Любовта ражда доброто.
- Доброто внася в нас живот, Светлина и Свобода

4 година 4 школна лекција на 1 младежки Окултен
Клас, 9. XI. 1924 год. Недела, 7 часа вечерта, Софија

Ролята на противоречията.

Влияние на планетите

- Любовта ражда доброто.
- Доброто внася в нас живот, Светлина и Свобода!

Размишление.

Прочетоха се темите „Основните мисли от 1 лекция тази година“.

Как бихте означили противоречията с един математически знак? (- От знака на опозицията може да си послужим: ♂ или \neq .) А как бихте изразили съгласието математически? ♀ или $=$.

Каква роля играят противоречията в природата? Защо всяко противоречие си има известна роля. Де се раждат противоречията? Нами при сили, които са еднакви? Две положителни сили

са в противоречие. Защо? (- Положително и положително се отблъскват.) Има две течения на електричеството: Едно положително течение на електричеството от центъра на Слънцето и друго положително електричество - от центъра на Земята. Когато те се срещат, се отблъскват, понеже електричеството, което иде от Слънцето, иска да проникне центъра на Земята, да направи един цял кръг и електричеството, което иде от центъра на Земята и то иска да направи един кръг, и като се срещат, те се спират в своите действия. Защо? Има противоречие. Тогава на помощ на това противоречие идат две други течения: едно магнетическо течение от Слънцето и друго магнетическо течение от Земята. Те идат и отклоняват теченията на електричеството. Едното отклонява електрическото течение на Слънцето в дясно, а другото отклонява електрическото течение на Земята в ляво. И ние казваме: Положително с отрицателно се съединяват. Схващате ли идеята каква е? Сега туй обяснение ще го вземете като една математическа вероятност. Две сами ще мислите върху тия течения. Въз ги турям в закона на математическите вероятности. Ето защо трябва да работите, защото в оккултната наука никога не може да се приеме нещо, което не е

Доказано. В всяко нещо вие можете да го проверите в себе си.

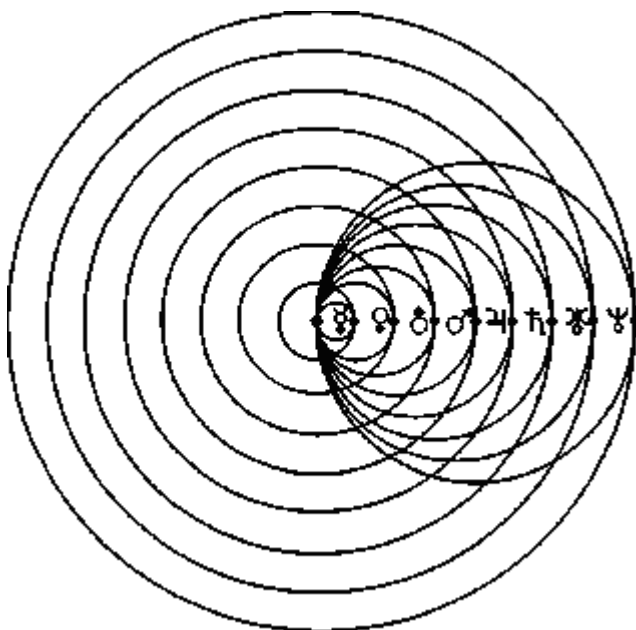

Фиг. 1

Сега тия тегения, които идат от Слънцето, проникват в цялата слънчева система. От Слънцето минава един кръг, който минава през центъра на Меркурий. После друг кръг, който минава през центъра на Венера и т.н. през всичките центрове на планетите. Това са все електрически тегения, които правят тия кръгове. Но такова едно съгетание: всички планети да бъдат на една права линия се случва много рядко. Но представете си, че те са в разни положения, както е обикновено, разберате ли тогава как се влияе на Земята?

Това са течения от Слънцето, които отиват към всички планети.

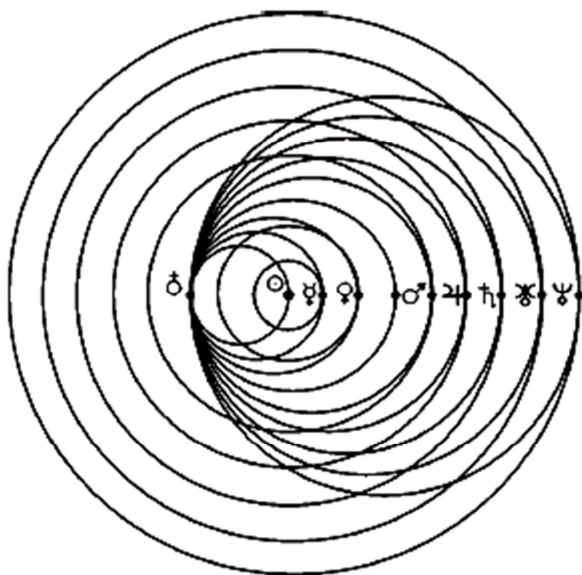

Фиг. 2

А има и други течения от разните планети към Земята. Да допуснем, че някой от вас е под влиянието на Юпитер, значи 482 милиона мили е далеч от Слънцето, той няма да бъде женск температурен, няма да има температура на Венера, т.е. тия електрически течения се разлигават, защото тия токове, които излизат от Слънцето, не са едни и същи. Това са течения, които идат от други сфери, от други светове. Трябва да се начертае и друга една картина, да видите как Слънцето съставлява част на друго едно слънце и около него има

такива течения, но тия течения са по-интензивни, по-силни в своите трептения. А тия течения на Слънцето те са вторични, те са които влияят на хората.

Ако някой човек е накрая на слънчевата система, питам: за колко време ще дойде светлината до него? Светлината иде на Земята за 8 минути, нали? Погава до Юпитер за колко минути ще иде? – Приблизително за 40 минути. До Сатурн? Пъй те до последната планета ще вземе около 5 часа, докато стигне. Ако вие се намирате под влиянието на Юпитер, Слънцето или тази интелигентна светлина ще ви повлияе дръволяе, отчасти ще повлияе тя на вашето развитие, само на някои гаси на вашия мозък ще повлияе. А как ще ви повлияе Юпитер? Ще повлияе на мигните ви чувства, после ще повлияе донякъде на милосърдието. Но неговото влияние няма да подигне всички чувства у вас, няма да повлияе на цялото развитие на вашия организъм. Затова трябва всички планети да влияят върху вас.

И такива влияния има от всичките планети. Това са слънчеви течения и вие сте един фокус, дето всичките тия течения по целия космос се събират във вас и ако някой, който може да види, ви погледне, ще види колко много кръгове има около вас, това са все различни влияния, различни течения. И вие мязате

като омотан в една паяжина с хиляди нишки от главата до петите, така ще бъдете опасани. И това са все влияния, които дават подтик на вашите чувства, на вашето тяло. И всичките тия нишки трябва да ги пазите. Ако някой път скъсате една нишка – има същества, които ще ви спрат. Има такова спирание в еволюцията, докато дойдат други същества, да я съединят, всички нишки се спират. Когато някой скъса някоя нишка той се спира и цялата раса спира, всичко около него е в застой, а другите, които не са спрени, се развиват.

Като ви рекох, че трябва да живеете добре, подразбирам, понеже не знаете тази дълбока наука, да не скъсате тия нишки, защото щом скъсате, ще се спре развитието ви. Някои казват: „Аз мога да скъсам една нишка.“ Лесно се къса нишката, но мъчно се вързва. И в този смисъл може да се каже, че човек е изтъкан. Целия космос тъче. Всички тия тегения тъкат човека.

Сега аз ви давам тази идея, за да бъдете в живота си сериозни – туй, което ви е дадено, да го пазите. Ще си кажеш в себе си: „Туй няма да го изгубя аз!“ Тази е мисълта, която искам да ви дам за сериозността във вашето развитие. Човек постоянно се мени. Всеки ден вие ще бъдете под влиянието на различните планети. Човек постоянно се

Движи и попада под разните влияния. Всички хора се движат в разни посоки: едни отиват към Слънцето, други се връщат от там. И тъй постоянно движение има в разните посоки. Да кажем сутрин сте под влиянието на Меркурий. След тъй може да попаднете под влиянието на Венера или на Юпитер и т.н. Но през целия ден влиянията на всичките планети ще минат през вашия организъм и вечерно време, като заспите и тогава вашия астрален двойник ще бъде пак под влияние на тия тегения, само че в друга форма. Тъй щото и когато сте буден и когато спите, цялата природа работи върху вас.

Законът на развитието поставя човека в хармония от тия влияния в слънчевата система. Щом се скъсат някои от тия нишки, тогава става подпушване и у човека се явяват известни кармически последствия. Например, ако влиянията на Марс станат господстващи в живота на някой човек, той ще стане военен, ще мисли само за войни, как да се бие. И тогава, за да го изцерим, какво трябва да направим? Трябва да го турим във влиянието на друга планета. Като дойдат влиянията на Юпитер върху него до известно време той ще бъде благоразумен, ще се самовладее, но щом тия влияния вземат надмощие, той става горделив

и се счита като главния бог Юпитер – заповядва и др. ♃, за да го излекуваме, трябва да изменим влиянията. Някои от тия планети действуват религиозно върху човека, но ако дълго време прекара там, неговият ум съвсем може да се разшири, той ще се зарази с някои егоцентрични религиозни възрания. Затуй и от там ще го изместим. Човек трябва постоянно да отива към Слънцето и да се връща до някоя планета, но винаги ще трябва да прави едно движение към Слънцето. Изискват се строги правила, защото който не знае тези правила може да влезе в някой трен и да го закара там, дето не трябва. Знаги, трябва да знаеш тарифата, тук-там няма. Като влезнем в тия течения, трябва да бъдем много тоген, защото другояге можем да влезнем в някое течение и да отидем там, дето не трябва.

Та влиянията на всичките тия планети образуват Слънчевата система. Някои влияят положително, други – отрицателно и тъй съграждат темперамента на човека. Всеки един темперамент е лош, когато не е съграден добре. Когато сангвиническият темперамент е доброкачествен, по-хубаво от това няма. Когато нервният темперамент е доброкачествен, по-хубаво от това няма. Когато холерическият темперамент е

дофрoкагествен, по-хубаво от това няма. Когато флегматическият темперамент е дофрoкагествен, по-хубаво от това няма. Следователно те се балансират, двата отиват с положителните течения и другите два отиват с отрицателните течения и между тях има едно преплитане, стават силови обмени. Всеки един темперамент си има известен орган, който е най-силно развит. А тия органи са центъра на тия сили, които функционират в живата природа. И всички вие сте под тяхно влияние.

Сега вие можете да кажете: „Мен не ми трябва астрология, аз не се занимавам с това.“ Ти можеш да не се занимавам, но небето се занимава с тебе. Ще каже една топка на детето: „Аз нищо не искам да знам за тебе.“ Но детето казва: „Аз искам да се занимавам с тебе.“ Топките трябва да разбират туй свойство: магнетическото влияние на цветовете. Ако една топка е червена, за да се избави от децата, тя трябва да измени цвета си, тогава те ще я захвърлят и тя ще е свободна. Следователно вие трябва да разбирате влиянието на тия планети, понеже те, като ви вземат в своя кръг, вие като една топка ще скагате и после ще се научите действително, че трябва да разбирате астрологията.

Астрологията се занимава с физиологическия процес на говеишкото развитие. А тия процеси вие

трябва да ги знаете. Това е едно основно знание
вътре в окултната наука. И всеки един, който иска
да има един нормален ум, едно нормално сърце,
трябва да разбира тия влияния на планетите.
Знаете ли какво нещо е нормален ум? Нормален ум
наригам аз, който не се стряска от мъгните задачи
в живота. А нормално сърце наригам, което не се
дразни от малките работи. Сърцето трябва да
чувствува. Можем да чувствуваме болка, можем да
страдаме, то е в реда на нещата, но да се стряскаме,
това не е позволено. В природата няма стряскане.
Стряскането произвеждаме ние. В природата има
страдания, интензивни страдания, но стряскане там
няма. Стряскането, това е един опасен процес на
отскагане, на прекъсване, а туй прекъсване е много
ужасно. Седи някой, стресне се: „Какво ще стане с
мен?“ Че като се стряска, стряска, най-после от него
нищо не остава. Стресенията, стрясканията, те са
за човека удари. Затуй ще избегнете стрясканията. А
за да се избегнат те, човек трябва да има вяра във
великия закон, който работи в Божествения свят.
Тонезе всичко туй представлява една разумна
система, тия планети са ги образували разумни
същества и тия теления са под строгия контрол на
тези същества и чрез тях те влияят през
пространството на хората. Когато един възвишен

Дух иска да ви повлияе в една насока, ще бързне известен бъртон и ще изтрата тия тегения, ще ти помогне. Но когато иска да те спре, пак ще бързне един бъртон, противоположно действие ще прати. Тъй щото те ще си служат с тези тегения или да ви подтикнат към добро или да спрат направлението на вашата мисъл или вашето желание.

Та ще се съобразявате с онзи велик закон на космоса, който действа хармонично във всички направления. Ще си турите за задача да се хармонизирате астрологически. Всички трябва да знаете кой от коя планета повече се влияе. Тогава съобразно тази система нареждайте се по местата си. Ще се научите от астрологията кой с кого се допълня, кои си противодействуват и кой трябва да влезне помежду, за да се примирят. Тъй искам да бъдете наредени в класа. Ще турим тази система на наредяне.

Сега една задача ще ви дам: Астрологически да се наредите. Колко души от вас разбирате астрологията, сега ще ви дам работа. Горен-долу всеки да знае под какво влияние пада. Венера с кого върви? – С Марс. Меркурий? – С Юпитер. Слънцето? – С Меркурий и Луната. Сатурн? – с Юпитер и т.н., ще ги хармонизираме. Да видим няма ли да тръгне. Ще направим един опит. Тогава до следващия път

ще може ли всеки един от вас да знае под чие
влияние пада. Само точно да се определят типовете.
То между вас може и по друг начин да се постигне
хармония. Ако всеки седне с когото обича
приблизително пак може да си хармонизирате. Но
понеже вашата обич се мени, постоянно ще си
мените местата. Някои ученици от първите гинове,
след известно време, ще ги намерите най-накрая. А
други, от последните гинове, гледам ги, дошли до
най-предния ред. И тогава този ученик ще го
нарекат малко ексцентрикен. А то е едно желание у
него да намери някого с когото да си хармонизира. Това
е един вътрешен стремеж. Ние ще направим един
опит, за да се избегне това натегнато състояние,
което се заражда у вас сега в класа. Натегнатото
състояние седи в това: известни стари идеи, които
имате от света, носите ги със себе си, и сега
новите идеи влизат в сблъскване с вашия ум. А ние
не искаме да има никакво сблъскване, затова във
вашия ум трябва да има място за всяка идея, за да
не става никакво сблъскване. Ум идеите се сблъскват,
те не могат да произведат този хармоничен
резултат, който се очаква при новите идеи. Този
начин на разсъждение ще ви повлияе да се образува
едно хубаво настроение на духа ви.

Често онези, които следват окултната наука, но не са запознати много добре с тия клонове на науката (астрология, хиромантия, френология и др.), та когато в живота ги нападне една меланхолия или обезсърчение, едно рязко променяване от едно състояние в друго, не могат да си помогнат. Например ако някой mine от едно религиозно състояние в негативно състояние към Сатурн, веднага той ще се обезвери и трябва да действуват върху него тия магнетични влияния на Слънцето, да му се отклони ума от тези отрицателни мисли и той ще се хармонизира. Казва някой: „Не вървам в нищо.“ Но утре, щом го извадите от това тегение, ще каже: „Вз съм се заблуждавал.“ Защото в света има едно перспективно отклонение: може да видим нещата, които никак не съществуват и да ги считаме упращенията за реалност. Там е опасността. А когато виждаме и самите реалности, няма опасност.

Та, понеже вие сте млади, крехки сте още, вашият организъм е крехък, вие не можете да издържате, вашите мозъци не са тъй гъвкави, за да могат да издържат ония силни движения, които някой път се намират в природата. Тъстоянно трябва да се калявате, но да се калите правилно. Мозъкът ви да се кали, да стане гъвкав, еластичен, издръжлив, за да можете да използвате тегенията и

като влезете в живота, да бъдете приготвени за всичките противоречия, които може да срещнете и да може да побеждавате, не да бъдете победени. Като влезете в света няма да ви посрещнат с финикови ветки и много пъти ще ви посрещнат много недружелюбно и тогава трябва да разбирате как трябва да постъпвате.

Някои казват: „Да се изолирам.“ Как ще се изолирате? Казват: „Аз постник ще стана.“ Три майка си и при баща си да се изолираш, но влезнете в някое село, гладен сте, имате нужда, как ще се изолираш тогава? Нямате средства, не сте свикнали и да просите, как ще постъпите? Да кажем, най-после сте заставен да влезнете в някой двор. Хубаво, сега начина: как ще си поискате хляб? Ако сте един цигулар, ще си извадите гъдучката и ще свирите, или ако знаете едно изкуство, може да работите, ще влезете в двора, ще видите от какво има нужда този човек, ще му свършите работата и той ще ви помогне. Тък, ако нямате никакво изкуство, ще постъпите прямо, да кажете, че имате нужда, нищо повече. Но все таки едно изкуство трябва да знаете.

Изкуствата произтигат от планетите. Меркурий ще ви научи да бъдете търговец. Какво може да ви научи Юпитер, кое изкуство поддържа той? (- Дисшата търговия, финансите, дипломация.)

Сатурн? (- Той го бива за началник на отделението, после и дребните занаяти, общуар...) А Слънцето има отношение към изкуството, около държавниците, около двора завзема все по-блестящи служби, а между учени те има отношение към изкуствата. Първичната идея, която съществува в космоса, разбира: към Божествения двор, към Божествената държава трябва да се движим. А понеже хората са забравили тази Божествена държава, те гледат на тази държава, която хората са създали. А първичното чувство е към Божествената държава, към Бога. Трябва да знаете, че всичко в космоса има съвсем друго предназначение, отколкото тук на земята.

Сега може да направите този чертеш с краски да се размигават тия кръгове, може да употребите 7-тия цвят на дъгата. Може вместо на кръговете да турите тези цветове на планетите.

Сега да дойдем до противоречията. Противоречията в света, това са възможностите, в които вие можете да се развивате. Междините, това са местата, дето говешият чум, говешикото сърце може да се развива и расте. Всяко противоречие дава една възможност на човека. Например роди се едно противоречие в живота, но тъй противоречие ще ти даде една нова мисъл. Значи, дава една нова възможност. Противоречията съществуват и в

науката, но това са възможности за учените хора да се родят нови идеи. Противоречия в науката, това е една възможност за нови изследвания. Противоречия съществуват и в Духовния свят. Те съществуват и в невидимия свят и те дават възможност за истини, които нам са необходими. Та тия естествени противоречия все ще ги считате като възможности, няма да се оплаквате. Най-първо ще разгледате обективно туй противоречие и ако то не може да ви донесе никаква полза, то не е противоречие. Защото естествените противоречия, в природата всякога носят полза. Използвайте тия противоречия, те дават възможност за растеж.

А там дето съществува хармония, там всегъ човек може да се прояви. При хармонията и при радостта човек е свободен, там може да прояви своята воля. А противоречията му дават само възможност да може да прояви една идея. А при хармоничните съвпадения астрологически тия противоречия ни дават възможност да се проявим като разумни същества, като същества, които сме свободни. Те са моменти само, защото трябва да знаете в този закон свободата няма време и пространство. Духовният и физическият свят се отличават по две неща: времето и пространството в Духовния свят е несъизмеримо, а времето и пространството във

физическия свят е съизмеримо. Следователно нашето време и пространство в духовния свят не съществуват, понеже е съизмеримо, а в духовния свят съизмерими неща не съществуват. Те са отражения.

Какви са възможностите на едно същество от духовния свят? Всеки един от вас си представя сега Георги Марков. Но има още един Георги Марков. Този Георги Марков тук на физическото поле не може да посети тия планети, той може само да ги гледа и да си мисли за тях, а онзи Георги Марков в духовния свят ще му вземе най-много два часа да иде при всичките планети да ги разгледа и да се върне. Тъй щото във възможностите на този Георги Марков и на онзи Георги Марков има разлика. Това се отнася до всинца ви. Не е само за Георги Марков. Та когато се върне онзи Георги Марков разправя на този Георги Марков какво има по планетите. А този Георги Марков долучу слуша и казва: „Не те разбирам.“ А онзи казва: „Няма нищо, ще се разберем по-нататък.“ Всеки ден иде той и по един или друг начин се старая по малко да разкрие от това, което е видял. А понеже разполага с едно несъизмеримо време и пространство, той е търпелив. А, че ти си разбираш малко, той е доволен и на това. Постоянно идва при този Георги Марков на земята, разправя му и пак се връща на планетите. Най-после този Георги Марков почва да

се радва и казва: „Някаква идея ми дойде.“ Той се вдъхновява, това е поетическият гений.

Всеки има по един гений, само трябва да го долавя. Това не е нещо фиктивно, това е една действителна истина. Те го наричат ангел хранител. Той е толкова интелигентен, толкова светло лице има, такъв глас, такива трептения има около него и от него дима живот. И когато иде, всякога се усещам радостен, всичко ти е светло; пък като си заминава, си неразположен духом. Той като идва си радостен, като си заминава – скърбен си, усещам се стеснен в сърцето. Той все ходи по планетите, не само по планетите, но и още по-далече ходи той и се връща. Някой път и той ще те пита: „А, ми кажеш ти нещо сега из твоя живот.“ И ти погнеш да му разправяш тъгите си и скърбите, а той седне и те слуша и погне да смята, смята. После бъртне едно бъртонге и веднага се изменят теченията, тебе ти светне. Но дълго време ще му разправяш и няма да го лъжем. Той казва: „Право казва.“ И записва всичко каквото му кажеш. Тонезе, ако право казваш – и резултатът ще бъде прав. Ако криво казваш – и резултатът ще бъде крив.

Та невидимият свят или духовният свят взема живо участие за разумните хора на земята, които разбират, всеки ден ги посещават. Затуй ние искаме

да приготвим условия да разбирате вие небесния език. А той, ангелът говори отлично на твоя език, той много добре те разбира и отлично говори на езика ти. Той, като дойде при тебе, няма да те кара да учиш неговия език, ти, като идеш горе, тогава ще учиш неговия език, но щом дойде Духът, той говори отлично на твоя език.

Сега да направим едно малко упражнение: Сега представете си, че ръцете ви са в Слънцето. Ще направите един малък кръг да обхванете първата система – Меркурий. Като се прави този кръг с ръцете произнася се: „Меркурий“, вторият кръг – малко по-голям: „Венера“, третият кръг – още по-голям: „Землята“ и т.н. Кръговете стават все по-големи: „Марс, Юпитер, Сатурн, Уран, Нептун.“ (Ръцете са напред.) Сега ще кажете тъй:

„Всичко каквото Бог е вложил във Вселената, благо то, което е определил за нас, да дойде и да се реализира в нашата дума.“

С кръгове на ръцете ще кажете: „Амин, тъй да бъде!“

Амин, то значи: Всичко тъй да бъде. Всичко тъй, както е написано, тъй да бъде. Амин е дума, която не може да се преведе, тя е свещена дума, която включва всичко хубаво и Божествено в нас.

4 година, 5 школна лекция на 1-ви Оккултен
Младенски Клас, 16.XI.1924 год. 8 часа вечерта,
София

Светлина и знание.

Музика

- Любовта ражда доброто.
- Доброто внася в нас живот, Светлина и Свобода!

Размисление.

Тема 4: „Основните мисли от II лекция тази година.“

Трябва да знаете – във всяка една лекция има само три основни мисли. В всяка една категория може да се раздели още на три, те поотделно и те могат да се разделят на още до три и т.н. Но основни мисли във всяка една лекция има само три, тях ще търсите, няма повече да търсите. Тъй да ви служи като едно правило.

Ще ви попитам тази вечер: коя е основната мисъл на живота? Или коя е основната мисъл за човека? Вие ще кажете – Бог. Не, при сегашното състояние основната мисъл не е Бог, тъй не е отригане, но основната мисъл, която трябва да ви

занимава, това е вярата, а вярата носи със себе си знание. Дие Бога ще го намерите само по пътя на знанието, не по обикновеното знание, а знанието, което хвърля светлина. За да разгледате една вещь под микроскопа, трябва да имате достатъчно светлина и колкото предмета е по-малък, толкова светлината трябва да се увеличи. Следователно за ония, отвлечените идеи се изисква по-силна светлина на знанието. И тъй, трябва да имате знание. Сега вие считате знание да прочетете една книга. Това не е знание, това е помнене. Прочетеш една книга и казваш: „Аз знам.“ Не, то е помнене, ти си събрал в торбата си това-онова от разни места и после казваш, че знаеш. Не, това не е знание, това е помнене. Не е знание, защото знанието е един резултат на говешкия ум, който трябва да роди нещо от себе си. Този ум трябва да се запали, т.е. сам по себе си трябва да даде светлина на говешката душа. Най-първо вие трябва знание. Тъй са го наричали в старо време сърце, но разумното сърце. Аз съм ви говорил и друг път, на вас вие трябва един ум, не обикновен ум, какъвто животните имат, но ум разумен, защото обикновеният ум не разбира нещата в природата. Трябва ви едно разумно сърце.

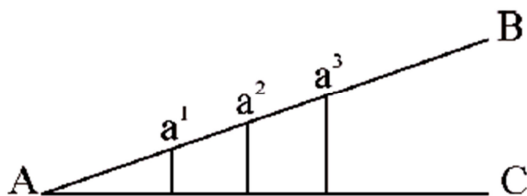

Фиг. 1

Тук имате един ъгъл ABС . Какво означава ъгълът в обикновената геометрия? Две линии ограничават известно пространство, нали така? При това, във физиката тия ъгли показват посоката на движението. Но този ъгъл си има дълбок вътрешен смисъл. Представете си, че точките A , B , C са живи същества и имат отношение помежду си. Страната BC е отворена. Тия три същества A , B , C имат две посоки, а нямат равнодействаща линия. Тия същества се лутат, нямат идеал в живота си. Њгълът всякога означава две същества, които живеят без идеал, нищо повече. Ще кажете: „Какво значи без идеал?“ Аз ще ви определя какво значи. Перпендикулярите, спуснати от AB към AC , не образуват никакви триъгълници, това са въображаеми линии. Линиите AB и AC , те са линии на физическото поле и са видими, а другите линии, те са проекции, те са само в мисълта, мисловни линии са те, а същевременно имат влияние върху A , B , C .

Сега да обясним въпроса както седи във физическия свят $\mathbb{A}\mathbb{B}\mathbb{C}$ – тъй е една долина отворена и малки рекички се вливат. Знаги, онзи инженер предполага, че подпъщвания може да станат по-лесно при \mathbb{A} , понеже напорът, който иде, е по-малък. Следователно за да спре тия води, колкото и големи да стават тези реки или колкото по-големи са перпендикулярите, толкова енергията, която трябва да употребим, за да подпъшим водата, ще бъде по-голяма.

\mathbb{U} тъй, малките погрешки в началото се поправят по-лесно, отколкото в тяхното отдалегаване. Знаги, още в самото начало всяка една погрешка представлява един отворен ъгъл \mathbb{U} в самото начало вие можете да определите с каква сила можете да изправите вашата погрешка. Математически вие можете да си направите своето уравнение и колкото тази линия (перпендикулярът) се проточва, толкова по-мъчно е да се изправят погрешките. Знаги $\mathbb{A}\mathbb{B}$ и $\mathbb{A}\mathbb{C}$ в дадения случай са елементи, които ни показват по кой начин ние можем да поправим своите погрешки. Колкото тия перпендикуляри са по-дълги, толкова поправянето на тия погрешки е по-мъчно.

\mathbb{A} същевременно този ъгъл има и друго значение. Този ъгъл може да означава интелигентността на един човек. Той е един уред, който показва силата, с

която човек в дадения случай разполага. Следователно вашата интелигентност ще зависи от този перпендикуляр, който е спуснат от AB към AC . Ако турите A под ухото и теглите към горната част на носа – B и другият лег да отива под носа – C , ще се образува един ъгъл. Следователно в този ъгъл ще поместите всичките същества и ще имате разни перпендикуляри, спуснати от гелото към долната част на носа. Тяжната интелигентност ще зависи от дължината на тези перпендикуляри. Колкото тази линия е по-голяма, толкова и интелигентността е по-голяма. A колкото перпендикулярът е по-малък, толкова и интелигентността е по-малка. Следователно интелигентността на човека не се определя от дължината на носа, а според перпендикуляра, спуснат [от] гелото надолу. A носът показва само относителна интелигентност.

Сега, този ъгъл ABC показва една погрешка, направена на физическото поле. Тогава в умствения свят трябва да се изработи един начин, по който ние да изправим своята погрешка. Да кажем, някой човек се понатил, удари го друг и му повреди носа. Този не знае законите, с които да може да възстанови тия клетки, за да порасне носа му и той ще ходи без нос. Но има един учен човек, той разбира

от присаждане, може да поправи носа. Той ще определи каква част трябва да се отреже или от ръката му или от гърба му и да направи носа. Но само умният човек може да направи така.

Когато тия спуснати отвесни линии излизат вън от BC , погрешката е непоправима вече. Крайният предел за поправянето известна погрешка са точките B и C . BC е крайният предел, до гдето вашата погрешка може да се проточи и крайната възможност, дето тази погрешка може да се поправи. Защото една погрешка, направена на физическото поле, в един период от четири поколения се изисква да се поправи. Той е последният предел. Повеќе от четири рода не може да се продължи поправянето. Тук е линијата BC . AB и AC показват крайниот предел A_1, A_2, A_3 - това са периоди на живота: 20 години, 40 години, 60 години, 80 до 100 години има възможност да се поправи тази погрешка.

Е, да допуснем сега, че вашиот нос наместо да върви отвесно и да разделя лицето ви на две симетрични части, е имало накривявање или наляво или надясно. Ќе кажете: „Мајка ми тѐј ме е родила, законџт е такџв в природата.“ Не, не, природата е направила нештата отлично, а ако вашиот нос е крив, пригината е във вас. Е, која е пригината, че се е изправил носа ти? Кажави: „ C

крив нос не мога ли да живея?" Можем да живеем, но все ще ти мисва нещо. И все оставите този крив нос да мине четири поколения, без да се поправи тази погрешка навреме, много нещастия ще дойдат върху това последно поколение. Защото уфдете, които сега имате, вендите, носа, това са уфеди, с които ще си служите да познавате вътрешния ваш живот. Например все имате един уфед топломер, с когото си служите в някои случаи. Така и носът във вас е един уфед, както компасът показва накъде се движите. Компасът е необходим за парахода в океана. Ще кажете: „Параходът може да се движи накъдето си иска.“ Ако се движи накъдето си иска, работата няма да излезе на добър край. Та в знанието и в пътя на съзнанието и в учението е същото. Не мислете, че като тръгнете в новото учение, можете да се движите както си искате.

Някой казва: „Аз мога да мисля за всичко.“ Е, какво, кажете ми тогава, преди съществуването на тази Вселена, какво е имало, от къде е изтъкнала тя? Рекох ви аз, било е време, когато Вселената не е съществувала, какво е било тогава? Все ще кажете: „Тъмнина е било.“ От къде знаете че е така, какви данни имате за това? Друг ще каже: „Светлина е било.“ Кои са научните ви данни, от къде знаете, че е било светлина или тъмнина? Тъмнината у вас, това

е едно субективно схващане. В реалния живот, в абсолютния живот няма нито тъмнина, нито светлина. Е, какво има тогава? Фигурата ли как може да се забърка човек! Пъти отригване показва, че съществува нещо извън тъмнината и светлината. Съществува нещо друго, от което тъмнината и светлината са един резултат. Тогава ние не го знаем това нещо какво е. Тези въпроси сега са само гимнастика на ума. Е, такъв род разсъждения до какво заключение ще ви доведат? До никакви заключения. Или който казва, че за всичко можем да мислим, можем ли ние да съберем всичката вселена на върха на една игла и тази игла да държим на ръката си? Хайде сега, мислете за това. Казва някой: „Аз съм свободен да мисля всичко.“ Не, всичко не ти е определено да мислиш. Три мисленето вие имате едно рационално число, точно определено ще мислиш само за онова, което в дадения случай може да ви ползва. В този живот да донесе известно благо за ума ви. Следователно за всичко не можете да мислите. Може някой път да ви се навейт някои мисли посторонни* [външни – посторонний (външен) от руски език, бележка на коректора], то е друг въпрос, но за всичко не може да се мисли.

Сега какво значение може да има още този въпрос АВС или страниците АВ и ВС? Той няма

равнодествуваща линия, нали тъй? (- Има само два
лъга.) Казват, че тия лъги ги изпраща Слънцето.
Питам: какво търсят тия лъги? Каква нужда имаме
ние от Слънцето? Търбва Слънцето да има някакъв
интерес от нас. (- Но не се интересува от нас.)
Хубаво, тази лампа интересува ли се от нашия
клас? (- Не.) Но кой я запали? (- Ние.) Значи, тя
изпълнява вашата воля, но кредита ѝ от къде иде?
(- От Слънцето.) Явно разрешение от Слънцето взели
ли сте? (- Тонетже чуим, полага ни се.) Добре, значи
ние сме взели известна енергия от Слънцето и
съществата в Слънцето измерват колко енергия ще
изразходват и колко ще научите и после правят
един баланс: класът ЯДВС е изгорил толкова калории и
толкова е научил. Следователно ще знаете -
природата обига тогичен баланс, тя е много щедра, но
държи много точни сметки. Прощава, но не забравя. Тя
ще ти прости, но ще пише в книгата си: „Едно
своенравно и лениво дете, за тази работа не го
туряйте.“ И като дойде пак такава работа, тя
казва: „Но не е за тази работа.“ И тя дава своята
рекомендация и на другите. Явно, като идете при
тях, всички казват: „Явно сте много добър, но ще
погакате малко, ще бъдете търпеливи“, ще ви
утешат, но няма да ви назначат. Природата е
много вискателна. Когато няма да ви назначи, тя

пак ще ви търпи, понеже един ден вие ще станете нейни чиновници.

Та аз ви казвам нейните отношения какви са, няма церемонии при нея, не грубост, ще те извади на дъската. (- Каква работа можем да вършим в природата?) Един ден ще ви дадат кормилото на Земята да го управлявате. (- Нецо по-близко?) Ще ви дадат българския народ да го управлявате. (- Нецо по-близко до нас?) Ще ви дадат да създавате новата поезия, новото изкуство, новата музика, новата литература. Или да научите ония материали, които са скрити вътре в природата и с тях да си съградите жилища, които да бъдат хигиенични. Защото тази, сегашната, герната материя, в нея са внесени герните мъги, които задържат светлината повече и затова е вредна. А има елементи от тази жива материя, които съдържат повече от светлината, те са здравословни. Тази материя за бъдеще може да се изважда от природата и от нея да се приготвят жилища за човека, а така всякога човек ще бъде здрав. Влага няма да има и никакви микроби няма да има, ще бъде приятно за живение.

Сега, какво значат страниците на този тъл.? А, това е един мъг, който излиза от чума на човека, той зависи от интензивността на неговата мисъл. А, АС

представлява интензивността на неговите чувства и тази е причината, че се е образувал този ъгъл тук. АВ представлява енергията по-разредена, а ВС представлява енергията по-гъста. Следователно тия енергии не могат да вървят в една и съща посока, между тях ще се яви раздволяване. За да разрешим този въпрос в този ъгъл, трябва да спуснем тази равнодействуваща сила ВС и ъгълът се затваря и се образува триъгълникът АВС . В този триъгълник се движи около центъра С и като се върти, ще опише една окръжност. Погава предполагаме, че радиусът определя дейтелността на човека – той знае в дадения случай как трябва да постъпи.

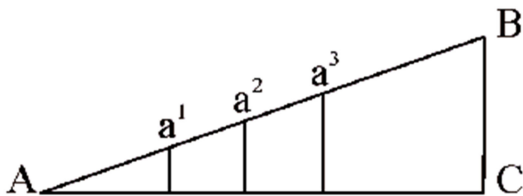

Фиг. 2

В този случай ВС означава материалния свят, АВ – чувствения свят, а АС – това е духовния свят. Следователно ония сили вътре в нас, когато ние мислим и чувстваваме, значи нашите мисли и нашите чувства се движат около известен център и правят един кръг. Най-първо, вие мислете за един приятел, проектирайте чума си към него – вашата мисъл да направи една обиколка и се върне пак

назад. Старият човек прави така, казва: „Когато бях на 5 години дете, представях си, че след туй бях на 10 години, че ходих на училище, в гимназията, университета... и най-после додето туй положение се свърши.“ Той почти е направил един кръг и се е върнал пак до себе си. Но старият човек, като дойде до известна възраст, спре. Той напред не може да проектира мисълта си, чумът му все назад мисли и затуй старите хора разправят всякога за своето минало, а младите разправят всякога за своето бъдеще. Старият разправя за своя минал живот, той не е извадил почва за живота си и младият говори за своето бъдеще, без да мисли за някаква почва. А туй и единият и другият се балансират.

Следователно на старият човек ние знаем доколко е реализирал своя живот. Чужде кажете: „Аз съм преживял тия и тия работи“, но то е едно субективно преживяване, наричам преживяване в живота, когато туй, което е преживял човек, неговото преживяване може да стане основа, а другите да се ползват от него. Погава той има едно реално преживяване? Някой каже: „Аз имам преживяване.“ Но от неговите преживявания никой не може да се ползва. Погава то е частично, т.е. до известна степен то е преживяване, но само заради* него.

Сега, ако вашият нос се изкриви наляво, причин[а] за изкривяване на носа ви наляво е вашето сърце. Ако вашият нос се изкриви надясно, причин[а] на изкривяването тогава е вашият ум. Ако носът ви се завърти надолу – причината е вашето физическо тяло, изопачена е волята ви. Следователно умът и сърцето и волята ви могат да се изопачат и природата показва, че ти в живота си имаш известно отклонение. Тъй отклонение още в началото си можем да го поправим.

(– Как може сърцето да се прояви лошо?) Тосвиването на мускулите се познава дали умът или сърцето се е отклонило от тебе. Когато умът работи, мускулите се свиват по един начин, когато сърцето работи, мускулите се свиват по друг начин и когато волята работи мускулите се свиват по трети начин. И тези свивания се различават по дължината си. Едните мускули се свиват от едната страна, а от другата се продължават и тогава се появява изкривяване. Тъй показва, че силите между ума и сърцето не действуват равномерно. Тогава ще се върнете в съзнанието си назад. Рядкога изкривяването на носа ви се дължи или във вашите деди, или във вашите прадеди е имало една лоша мисъл, или едно лошо чувство. Като премахнете тъй чувство или

тази лоша мисъл, ностът ви пак ще се върне на място в своето нормално състояние.

Туй знание е потребно за вас, за да може природата да ви се открие, да направите нещата в самата природа интересни. Само поетът може да ви разкрие какво нещо е една ябълка. Дие може да гледате ябълката и да не видите нищо, но този поет, като погледне тази ябълка, гледа – пише, гледа – пише и вие, като прочетете това написано, гледате се откъде го е взел или като седне при някой извор, той пише ли пише. И вие кажете: „Где го намери туй нещо?“ Или ученият човек, погледнем го, седнал при някоя бублегица и от нея изучава живота. Тия малките същества той ги е направил толкова интересни, че ти виждаш цяла наука. Ученият човек вижда неща, които обикновеният човек не вижда. Има известни съотношения, известни проблесвания, които той само схваща. И вашето съзнание трябва да се прояви, да схващате нещата, които в друг случай не бихте схващали.

Имате много желания. Въз ви рекох, има само един начин за да постигнете вашите разумни желания – абсолютна вяра трябва да имате! Много въпроси могат да ви безпокоят, но ще имате една опорна точка, от която никога няма да се отделяте. От тази точка ще разглеждате всичките неща в

живота, на опорната точка ми сте, всичките въпроси могат да се разрешат, но откъснете ми се от тази опорна точка, тогава нямате вече мярка. След като придобиете абсолютната вяра в себе си, тогава ще дойде вторият закон: Любов към Бога. Този закон ще създаде във вас труда, прилежанието, работоспособността, науката, всичко това иде от втория закон. Знаги, най-първо ще минете през дисциплината, после ще дойдете до втория закон. Тук ще ви освободят от всичките ограничения. Въ Божествената Любов ще научите закона за свободата. При сегашните условия цол излезете навън да изучавате любовта на обществото или на ближния, без да прилагате Божия закон, няма да дойдете до никакви резултати. Ако излезете да изучавате любовта на робството, какво ще научите? Робството е създадо робството. Какво направиха американците, когато имаха нужда от повече работници? Надигнаха се плантации, отиваха в Африка и от там си докараха негри с жените и децата – роби да им работят и си създадоха една мъгна проблема – вътрешност за герните, която не можяха да разрешат. Сега робите са свободни.

Следователно ако ние първо не разрешим този, вътрешния основен закон на вярата, която се отнася към индивидуалния вътрешен живот, после втория

основен живот [закон] – Любовта към Бога, а влезем да изучаваме третия закон – той е опасен. Щом обикнеш един народ или едно общество, ти ще се вплетеш в известни грехове. За да не се вплиташ, ти не трябва да си създаваш тясна вътрешна връзка с когото и да било. Ти трябва да бъдеш съвършено безкористен! Ти трябва да правиш добро без да си задължен, но щом се свърнеш и обикнеш когото и да е, непременно ще паднеш в съгрешение.

В Америка има говедари, те не са като българските. Българските говедари ходят със своите криваци и пещи, а те имат 200-300 говеда. А в Америка говедарите ходят с коне и носят вѐжета. Те пасат 10 000-20 000 добитъци. Някой път тия говеда се подплашват и хукнат в известна посока. Говедарите, като видят това и те препускат с конете си и бягат колкото се може, защото ако не бягат, говедата могат да ги завлекат и нищо да не остане от тях. Един народ, със своите стремежи, мяза [на] тия подплашени говеда. Няма какво да ви доказвам, имате пресни факти доколко съвременните народи са мощни и морални. Тѐ е известно.

Следователно вие ще започнете с основния закон на Вярата, после с основния закон на Любовта към Бога и тогава ще се върнете към основния закон на Надеждата. Тѐй е най-опасният закон. В надеждата

аз включвам материалния свят, отношенията, които ги има. И много мъчно могат хората да се справят. Например вие седите тук, не сте разположени, всички седите един до друг, нещо ви стиска и вие мълчите, благоприличието го изисква, защо? Има си прилики, те не си разположен. Третенията на едно тяло не са едни и същи с третенията на друго тяло. Вие не сте наредени хармонично. Въз, ако река да седна някъде, ще кажа: „Приятелю, обичам ли да седна до тебе, виж какви са моите третения, хармонизират ли с твоите? Може да не са в хармония – ще седна на друго място“ и т.н. Ще меня местото си, докато намеря някого, дето третенията ни да са в съгласие.

Та, сега ще прочуввате тия вътрешните енергии основно, ще правите наблюдения, ще бъдете искрени спрямо себе си. Седнете един до друг и вижте най-първо има ли хармония между третенията на телата ви. После може да направите друг един опит с ръцете си, той е пак да видите как вибрират телата ви. Та най-първо ще намерите дали имате еднакви вибрации, после ще намерите дали във вашите чувства има хармония, а на трето място – дали вашите чумове вибрират еднакво. Погава, ако има еднакви вибрации във вас, ще се зароди една нова идея, нови мисли. И двамата

приятелски ще разговаряте, променяте мисли, разделяте се. И единият е доволен, и другият е доволен.

Та рекох, сега ще се стремите към тази правилност, няма какво да се сърдите. Ако седнете до одного и телата ви не вибрират хармонично, ще седнете до другото. Представете си, че имате два инструмента, две арфи, обаче нагласени на два различни клята. Явява се една дисхармония. Рекох, различно нагласени са тия две арфи. Но ти не знаеш как да нагласим едната, ще повикаш някой майстор, той ще ги направи на еднакъв клят и вие ще свирите хармонично. Та, най-първо ще трябва да научите да нагласявате телата си. Сега, като ви виждам, всички сте на разни гамии. Не е злото там, но ако искате да работите заедно, трябва да нагласите клятовете си в една гама и тогава всеки един ще свири своята част и всички ще бъдат в хармония. Не е необходимо всинца да мислите едно. Всеки ще мисли, всеки ще чувства и ще действа разнообразно и пак ще има хармония. Нами имаме много песни на един клят. Например на цигулния клят сол.

В природата има ли музика? (- Има.) Ние пеем тъй, както мислим. Нашето пение не е пение на природата и нашето свирене не е свирене на

природата. Ако влезете в някоя гора и там има тонове, но трябва много деликатно ухо, за да забележи тия трептения. Ухото, което е силно, може да схване във всеки един миг шумоленнето какво е. Често става едно унищожаване на вибрациите и тогава се ражда един малък шум. Сегашната музика, тя изразява степенята, до която ние сме стигнали. Вземете тона „До“. (- В природата „До“ звучи с много още тонове, които го придружават, те са по-високи и по-ниски.) Тъй. В един тон има три качества. Тонът може да има трептения, колебания, които са физични; в тия трептения може да има интензивност и най-после тонът може да има смисъл. Може да накарам тонът, който аз издавам, да трепти малко. Когато човек пее без вдъхновение, той пее механически, но когато той е вдъхновен, в гласа му има едно малко колебание. Едни тремуми, наричат го вдъхновение или вливане на една малка чувствителност в тона. И в тия движения се предава една малка лекота в тона. Тогава в чувствата има музика и в мислите има музика. Мисълта, това е висша музика; чувствата, това са висша музика и когато вашите чувства са такива, че няма музика във вас, тогава усещате едно свиване. Но когато чувствата ви са музикални, тогава усещате едно разширение.

В хармоничната музика винаги има едно разширение, съгетание има на тоновете, които дават обем и разширение на мисълта. И когато мисълта ви е музикална по същия закон има разширение и светлина се ражда в ума ви. Чувствата ви трябва да бъдат музикални, тогава те ще внесат една приятна животворяща топлина в душата ви. Пъй, както сега пеете, то не е още музика. Само, когато човек почне да мисли музикално и да чувства музикално и да пее музикално, той е музикант. Например аз ви слушам в неделя, като пеете, като че някоя топка отскага. Има една стъпенина. Пъй не е пеене. Пеем „Бог е Любов“, а същевременно казвам: „Гладен съм.“ Пеем едно, а мислим друго. Пеем едно, а чувствам друго. А в пението именно и чувствата и мислите трябва да бъдат музика. И там е всичката тайна на живота. Който може да приведе своя ум и своето сърце и своята воля в музика, той образува силно движение, против което никой не може да противостои.

== Я: == Сега, вие ще турите друг ключ, аз го наричам „ключът на вратата“. По този начин искам в всекица ви да се яви вдъхновение. Без вдъхновение никой не може да работи. Ченик, който влезе в един клас, той трябва да има вдъхновение. Нищо друго не

трябва да те занимава. Ченик без вдъхновение е мъртъв. Не обща си нямал, шатка си нямал, това са второстепенни работи. Това нищо не значи за ученика. Или те си болен, сърцебиене имаш, това е нищо. Вдъхновение имаш ли, там е силата и обща ще дойдат, и дрехи ще дойдат. Но изгубиш ли го, ти си мъртъв. И всеки може да те погребѐ. Имаш ли го, всичко се разтваря. В природата съществува този закон, онова, заровеното зърно в земята, как пробива яката земя? Вдъхновение има у него. Туй семе се развива своите химически сили, своите умствени сили, биологически и физически. Всичките тия сили са съсредоточени към същата цел, погвата се разтваря. И погледнеш, туй семе пробило земята. Ако туй семе нямаше туй вдъхновение, то ще се изгуби в погвата – ще изгние. И когато ученикът има туй вдъхновение, вие може да го заровите където и да е, той пак ще излезе отгоре. Туй щото у всички ви този закон трябва да действува.

Сега, първото нещо десет деня наред, като станете сутрин от леглото си, ще кажете: Вдъхновение! Вдъхновение! Вдъхновение! (Три пъти.) На обѐд – пак три пъти и тогава ще ядете. И вечерно време, като си лягате – пак три пъти. Всичко девет пъти. Десет деня по девет пъти ще

казвате „Вдъхновение“! Тогава ще си направите едно тефтерче и ще си отбележите вътре този опит. Аз ви рекох, от този опит ще спечелите нещо по-малко от просено зърно, но туй, което го спечелите, то е толкова ценно, че с милиони не можете да го купите. За да добиете един грам от първичната материя, от която е създаден сегашния свят, всички фабрики по целия свят трябва да работят 3000 години. Е, колко милиона ще струва тогава един грам? И знаете ли какви гудеса може да извърши този грам? Вие ще добиете много малко, но туй, малкото е толкова ценно, то е всецело във вас. За в бъдеще вие ще положите една основа в живота си.

Често ви следя, като ви давам някое упражнение, казвате: „Може и така да мине.“ Не, не, не може да мине така, не се лъжете. Упражненията, които аз ви давам, те вървят по един основен закон на природата. Това не са глупави работи, това са умни неща. Ще кажем туй: „Вдъхновение!“ Със сила ръцете надолу и ще го почувствуваш в сърцето си. После ще го помислиш в ума си, пак ще кажем: „Вдъхновение!“ И трети път пак ще кажем: „Вдъхновение!“ Със сила, за да почувствуваш, че известна сила е дошла в тебе. Туй упражнение ще го правите сами, никой да не ви вижда. С кое качество се отличава ученикът? – Ученикът е вдъхновен! Затуй

се благославя. А тъй вдъхновение е необходимо, тъй както светлината, тъй както живота, тъй както Любовта.

Сега разбрахте, всички ще направите това упражнение. Като станете сутрин, ще го направите тъй, че да се разтърси атмосферата, че аз да почувствувам в моята стая, че действително има вдъхновение между учениците. Но няма да викате високо, тихо, на себе си ще го кажете: „Вдъхновение!“ А това, тихото говорене има музика. Тихото говорене има едно качество, то действа силно вътре в душата. Тихо ще го кажете, но силно ще концентрирате мисълта си. Чум го кажете високо, вдъхновението се губи. Затуй тихо ще го кажете, че да сте доволни сами от себе си и да го почувствувате в душата си. С вяра ще го направите. Не се смущавайте дали имате вдъхновение или не. По който и да е начин, направете го и вие ще придобиете вдъхновението. Само по този начин могат да се образуват ония, красивите чувства, ония, красивите мисли, които са необходими за съграждането на вашия живот. По е необходимо за бъдеще.

Пред вас седи едно бурно море, което трябва да преминете, един живот, който е пълен с мъгнотии. И за да можете да победите и превъзмогнете

всичките тия мънотии трябва ви вдъхновение. Сега, щом дойдете до някоя мънотия, ще се спрете малко и ще кажете: „Вдъхновение!“ И като я вдъхновим, тя казва: „Аз отсъствам пред вдъхновението“, отваря ти пътя и ти минеш напред. Дойде някоя друга преграда, ти пак произнасяш в дума си тази дума и тя каже: „Пред вдъхновението и аз отсъствам“, ти пак минеш напред. Но нямаш ли вдъхновение, те казват: „Хора без вдъхновение, ние не ги признаваме.“ Не ги пускат да минат и те се набират един до друг, седат и плачат. Питат: „Кои са тези там?“ Отговарят: „Тези са плагуците, които са без вдъхновение.“ – „Е, защо седят там?“ – „Докато се научат на вдъхновението, а щом се вдъхновят, ще тръгнат и те напред.“

Размишление.

Забелешка:

Сега и майте пред вид, аз дълго време съм търсил тази дума на български. Тя е една силна дума. И всяка една дума, за да бъде силна, трябва да съдържа три елемента в себе си. Думата „вдъхновение“ има тия три елемента в себе си. Думата „любов“ няма тия три елемента; „вяра“ – и тя има тези елемента, силна дума е; „надежда“ – няма трите елемента. Самата дума „надежда“ на български е слаба, тя има само два елемента. „Обиг“ – също два

елемента, думата „Благост“ е силна дума, съдържа и трите елемента, а такива думи са малко. Думата „вдъхновение“ е силна в своето трептение. Ако вие можете да схванете тия три елемента, вие ще почувствувате нейните трептения. Тази дума ще внесе нещо ново във вас – туй, което вие искате. Вие ще си я запишете и ще си я произнасяте, за десет деня едно приятно упражнение ще бъде.

- Любовта ражда доброто.
- Доброто внася в нас Живот, Светлина и Свобода!

4 година, 6 школна лекция на I Младенски Оккултен
Клас 23. XI. 1924 г. неделя, София

Съсредоточение

- Любовта ражда доброто.
- Доброто внася в нас живот, светлина и свобода!

Размишление.

Прогретоха се темите: „Основната мисъл от втора лекция.“

Искам десет души от вас, да си вдигнат ръката, които ще пишат върху: „То какво се отмигават подсъзнателните, съзнателните и самосъзнателните действия?“ Или: „Хармоничните гертти на подсъзнателните, съзнателните и самосъзнателните действия.“ Няма да философствате, ще намерите пример на подсъзнателно действие в природата, на съзнателни и самосъзнателни. Къде се показват. Само толкова. Ще дойдете до свръхсъзнателните действия – тях ще оставите.

Сега, аз бих ви задал друга една тема: „Отношение на растенията, животните и човека по отношение тяхното движение.“ Как ще ги хармонизирате, по какво се отмигават? Растенията се движат перпендикулярно надолу, животните се

Движат хоризонтално, а човек се движи перпендикулярно нагоре. То това се отмигат те – по стрележите си. И тогава прави изводи: растенията са същества в своето слизане, техните идеи, мисли постоянно се ограничават; а човек в своите мисли и в движението си нагоре, постоянно се разширява; а животните са средата между човека и растенията. Защо ви навеждам тази мисъл? Когато аз навеждам една известна мисъл, аз имам пред вид нейното приложение в живота – в широкия живот.

Много хора сега вегетират, те са като растения – слизат надолу, те са хора-растения, понеже техните идеи постоянно стават по-дребни, стесняват се. Тези хора перпендикулярно слизат надолу, както растенията. А къде ще слезнат? – В ада. Ада, това е най-гъстата материя, до която могат да слязат; най-ограничените условия, където човек не може да се развива. Светлината там е като катран, нищо повече. Там няма светлина, а само напредналите от тях изваждат по малко от светлината, защото я нямат и те не обичат да изразходват светлината си. Като я добият, те я пазят, както ние пазим скъпоценните си камъни. Те я пазят както зеницата на окото си, понеже им трябва в някои случаи. А като си свършат работата, те я затварят и пак живеят в мрачина.

Сега туй да оставим, то е вметнато предложение* само. Ще знаете, че човек на когото идеите не се разширяват, то е едно растение и той трябва да се спре там, където растението се спира, а не да отива по-долу. Тоне растенията се отмигават с едно, те нямат омраза, те изкупват греховете си, като дават плодовете си – самопожертват се и те се отмигават с една доверчивост, която не е достойние на човека. То ти даде най-първо платата, казва: „Ти най-първо ме изях, а после ми посея семето.“ А кой човек плаща днес по-рано? Когато растенията плащат, преди да им се свърши работата, ти я я свършим, я – не. Хиляди от тях с изядени, без някой да ги е посял.

В света има един закон: Всяка една круша, изядена от тебе, ти се ангажирам да посееш семето ѝ. Казваш: „Даром е крушата.“ По отношение на растенията – да, но по отношение на теб – не е даром. Ти си я изял и си длъжен да я посееш. Все живеете, турците казват: „Аллах керим.“ Действително така е, но и за туй „аллах керим“ човек има своите задължения, микроскопически задължения, които той трябва да изпълни.

Та сега вие присъствате в школата. Аз говоря, но въпрос е дали вашият ум присъства или не. Значи ученик, който е в клас и чумът му е раздвоен, той на

половина е ученик. И тогава математически може да се определи с колко от вашите способности вие присъствате в клас. Човек има около 40 чувства и способности. Е, колко от тях присъстват в клас? Ще наизпитате един закон: Каквато работа започнете, в дадения момент трябва да присъствате с целия си ум. В момента, не във времето и пространството, но в момента да присъства с целия си ум. Тъй ще придобиете един навик. Например вие седите в клас и казвате: „Дано се свърши по-скоро.“ Но то е един навик да се концентрираш. Съвременното обучение в отделенията, гимназията, в университета, то е един метод за концентриране на човешката мисъл. Тъй е един метод да може да се концентрирате, да разработвате вашите способности. И онези, които не разбират закона, те гледат да свършат училището, да вземат дипломата. Не е само така в свършването. Да свършим, значи да научим този закон да контролираш ума си и своите способности. Тъй е най-голямата придобивка от учението и тъй е същинското предназначение на училището. Тъй е било и в старо време в школите, които са се образували тогава. Сега разбира се, се дава само знание и то не е лошо, т.е. поттик към знание се дава.

Сега от вас десет души излезте на таблата един по един и всеки да напише една геометрическа

форма, един малък триъгълник, една крива линия, една права линия, един малък ъгъл, една окръжност – каквато форма искате. Кой от вас ще излезе първия?

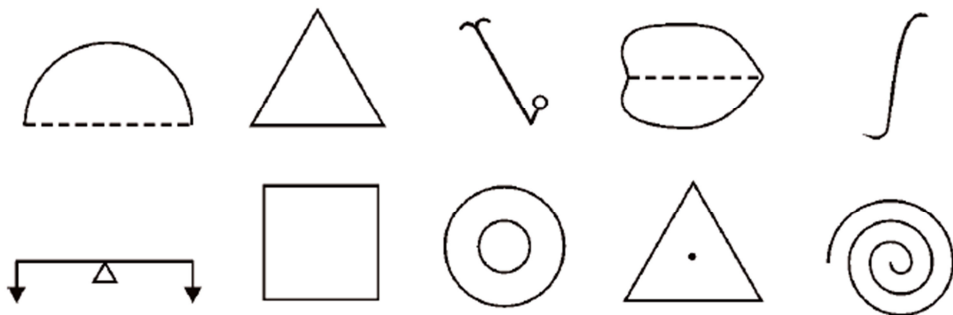

Фиг. 1

Е, тази азбука има ли смисъл сега?

Вие, който пишяхте първата фигура, имахте ли някаква

мисъл, като чертахте този полукръг? (Борис Николов: „Мислех да напиша един полукръг.“) Значи тук е работило подсъзнанието. Няма е никаква друга мисъл. Този полукръг показва движението на нещо. Но какво е това движение? Може да е движението на едно тяло неорганическо, а може да е движение на едно разумно същество. Той в подсъзнанието си казва: „Говек трябва да има чисти и благородни мисли и желания.“ Този полукръг представлява челото, Божественото у него казва: „Чисти желания и чувства благородни трябва да има всеки говек.“

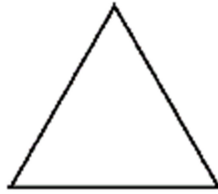

Фиг. 2

Този триъгълник какво показва? Каква беше вашата мисъл? (Тенка Михайлова: „Стремеж нагоре“) Хубаво. В нея свръхсъзнанието казва: „Говех, за да може да има такива чисти чувства, непременно му трябва един Божествен ум, едно Божествено сърце и една Божествена воля, които да са насочени нагоре.“ Свръхсъзнанието в нея това казва.



Фиг. 3

Каква беше вашата идея? (Христо Койчев: „Знакът на Слънцето.“) Това е една мугла, едно духало. Тази мугла, както е поставена на физическото поле, има един наклон нагоре, показва, че непременно Божествените неща трябва да се раздухват на физическото поле. Все трябва да има нещо да ги раздухва в вас. А раздухването с какво става? (- Със

скърби.) Скърбите и страданията, това са духалото. Скърбата е тук на тази мля, която гори, то е същевременно и огнище. Знаги, третият знак показва, че нещата трябва да се раздухват, а за да се раздухват, говек трябва да слезе надолу в материята и след това да има едно възкачване нагоре. За да се раздухват нещата трябва сърце.

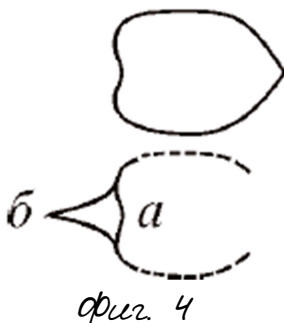

Вие за какво мислехте, като гертяхте тази фигура? (Турдан Костов: „Аз съм работил върху тази фигура и не съм дошъл до едно окончателно разрешение на този въпрос.“) Тази фигура наподобява говешкото сърце, сърцеподобна. (- Има нещо несъизмеримо в тази величина.) Несъизмерима е тази фигура, защото има една малка вълбнатина. На какво се дължи тази вълбнатина? (а) Тя се дължи на известни сили, които са оттеглили това правилно движение. А противоположното движение е навън (б), обратното движение на тази вълбнатина. Погавя несъизмеримата част е тази между а и б. Тъй

Движение не може да се измери. След колко милиона години движението а ще се обърне в д? Например в говешката ръка туй движение го имаме от палеца и показалеца, след колко милиона години то ще се върне в другата ръка? Тук имате същото нещо. Защото в света става едно претовтаряне, но тогава няма да бъдете същия, но ще бъдете обратното на това, което сте сега. Защо нагерттахте тази фигура на запад, а не я нагерттахте перпендикулярно? (- Защото така се образува от окръжността.) Т.е. самото положение на сърцето, както е тук поставено, разрешава въпроса. Към запад е вълноатината, а острата част е към изток. Значи стремежът на сърцето е към изток. Когато човек на земята желае много материални работи, когато той е материалист, неговите бедра започват да растат. Той в бедрата си става широк. Цом превъзможва* материалното, растат бедрата. Цом духовното почва да преобладава, раменете му стават широки; а цом Божественото почне да преодолява, главата му почва да става правилна. Туй е отношението на частите. Разбирам съответно на тялото. Ав взимам за норма височина 165 см. При тази височина колко трябва да бъдат широки бедрата, колко раменете и колко широчината на главата? Всичко туй уподобява сърцето. Значи, непременно на човека му трябва сърце,

в което да става обмяна на тази, Божествената енергия. В Бога има сърце.



Фиг. 5

Това е закон на вечността. (Олга Славчева: „Аз си мислех, човек може да се издигне по линията на живота до крайния предел.“) Само във вечността всички неща могат да станат. Извън времето и пространството стават великите работи в живота. Тази линия това показва: не се обезсърчавай, защото във вечността има условия и възможност за всичко. Няма погрешка, която във вечността да не може да се поправи. Туй, което във времето и пространството е непостижимо, във вечността е постижимо. Или в живота си никога да се не обезсърчавай!



Фиг. 6

Каква беше вашата идея? (- Цветан Стайков: „В живота има равновесие, само че това равновесие се колебае. В живота има туй скърби, туй радости,

които се колебаят, както едни везни.") Кое в природата мяза на везни? (- Ръцете.) В тази фигура имате три действащи сили в разни посоки. Как ще намерите тяхната равнодействаща сила? Има ли някой инженер от вас да направи изчислението? (- "Ще намерим равнодействащата сила на две от тези сили, после ще намерим равнодействащата на получената и третата и тя ще бъде търсената равнодействаща сила.") Значи шестата фигура показва, че у човека силите трябва да се уравновесят, т.е. уравновесен организъм, добър организъм трябва да има човек.



Фиг. 8

Въобще квадратът показва обійно поле, место на противодействащи сили. Човек трябва да бъде герой, за да издържи на това място. Ако от всяка точка те обстрелват, къде трябва да се оттеглиш? Такова обстрелване може да стане и в психическия свят и вие трябва да знаете закона да намерите равнодействуващата сила на този квадрат, тогава вие може да се избавите от мъжното положение, в

което се намирате. Квадратът, това са мънотимите, които се срещат във физическия свят. Знаги мънотими от материален характер. В духовния свят квадрат няма. В духовния свят квадратът е само една страна. (Кирил Икономов.)

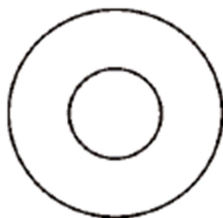

Фиг. 9

Какво тълкувание бихте дали на тия кръгове? (Генко Александров: „Понегие става дума за концентриране, този е знакът за концентрирането.“) Тия два кръга показват в подсезнанието, че човек трябва да разбира законите, по които клетките се развиват или ембрионалното състояние на вашите мисли и чувства. Това означават двата кръга.

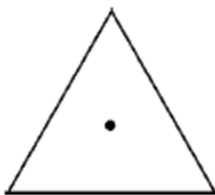

Фиг. 10

Силата на човека трябва да бъде в самия него. Това означава триъгълник с точка. (М. Подорова.)



Фиг. 11

Тази фигура показва, че човек от хаоса трябва да знае да създаде хармония. Тази фигура представлява и един охлюв. Децата нами имат пращки, турнат едно камъче и после въртят, въртят, това е все спирално движение. Но камъкът по този начин не може да излезе навън. Единият край на пращката има една малка дупчица, в която е прокаран един пръст, а другият край свободно се държи. Този камък, за да излезе навън, единият край на пращката трябва да се спусне. Кой е единият край? Ти си хванал двата края: единият край на небето и другият край на земята и ги въртиш на пръста си. Казваш: „Какво да правя в туй безизходно положение?“ Ще пуснем края на земята и ще отидем на небето, нищо повече. Знаеш, ако има известна идея, която те спъва, не знаеш как да я разрешиш, ще пуснем единия край, камъкът ще излезе, а другия край ще държиш. Камъкът, това са твоите желания, те трябва да отидат по някаква посока. А пращката ще седи в тебе. Тази връв ти трябва. В този случай тя представлява твоя мозък, който е

загнел известни мисли, ти няма да изтратиш твоя мозък, той ти трябва, той ти е необходим, но мислите, те трябва да излязат навън. (Георги Радев.)

Сега, тъй което го създадохме на дъската, то беше в подсъзнанието ви вътре. Знаги, тия идеи в самите ви действия ги няма още.

Може да ви задам една тема: „Защо природата е създадала благоуханието у цветята?“ Или: „Каква роля има благоуханието у цветята?“ Тема шеста ще бъде това след идващия път. Сега кои са тези десет души, които ще пишат за подсъзнанието, съзнанието и самосъзнанието? (Тема 5) Тези, които излязоха тук на дъската, те ще бъдат десетте.

Щом природата е вложила тъй благоухание, тя си има и своята задача. Естествениците ще кажат: „Да си привлекат малките мушички“, но не е само за това. Тъй благоухание има и друго предназначение. (- Показва скрътта им.) Да, скръб, но същевременно тази миризма образува и една дрежа да се запазят от студа, особено сутрин и вечер през пролетта, когато е по-студено, тогава цветята издават по-силна миризма.

Сега, първото нещо в класа, вие трябва да се учите на концентриране. Вие трябва да знаете в дадения случай тъй, което учите където и да сте, то е най-важното. Не, че трябва другото да

пренебрегнете, но в дадения случай ще бъдете зает само с едно. После и човек не може да концентрира дълго време ума си върху едно и също време [нещо] – той ще се хипнотизира. Но в дадения случай всички си ум ще концентрирате в една посока, тогава ти ще можем да разрешим своята задача по-лесно. И всяка една задача зависи от концентрирането на ума. Само ако можем да концентрираме своите мисли и чувства всецяло в една посока, ти ще разрешим скоро твоята задача. А когато не се концентрираш, има борба у тебе, колебаеш се и минава дълго време без ти да разрешим нещо. Яве, като ученици, трябва да имате тази способност: да се концентрирате в дадения случай с всички си ум. Ще погнетете с малки неща, ще правите микроскопически опити. Има такива малки задачи за концентриране на ума. То играе важна роля в живота на ученика. Като военният, без револвер, пушка и шапка, не е военен; както ученик-химик, без лаборатория със своите елементи и уреди, не е химик; както свещеникът, без епатрихийл, без одежди, без кандилце, без тревник, не е свещеник; така и ученикът, без концентриране на ума, не е ученик. Всеки човек трябва да има известни пособия. Концентрирането е необходимо за всички ви.

Първо, ще се стремим да елиминираме, да отстраним всички кармически недъзи и с концентриране да може да се справим със своите недъзи. И когато човек изтрани всичките си недъзи, неговата воля ще чукне. Затова му са дадени тези недъзи. Те са силови линии, които са дадени на човека, за да усили волята си. И той трябва всички тях да тури в хармония. Сега, концентрирането на ума е потребно. Когато концентрирането е слабо, хората лесно забляват, тогава човек и лесно се плаши, а пък когато е силно концентрирането на ума, тогава страхът е изключен.

Сега, нека един от вас, който е художник, да вземе всичките тия десет части, да ги намести тъй, че да направи един човек. То е една по-сложна задача, нали? Аз ще ви дам идея как може да се работи. Само схемата ще ви дам.

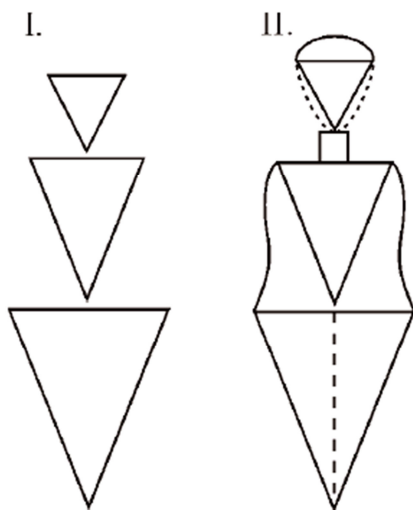

Ето, това е човекът (I.) (- Това не е човек.) Човек е. Ето, това представлява човек. (II.) Главата - горният триъгълник; раменете - втория триъгълник и бедрата с краката - третия триъгълник. Това е физическият човек. Духовният човек го няма, той е на друго място. Тонезе всичките тези триъгълници са с върха надолу, затова е физическият човек. Погава къде ще търсите духовния човек? Къде са признаците на духовния човек? Нали там движението трябва да върви нагоре? В носа имате един малък зародиш, там широчината е долу, а острият част е горе. Значи духовният човек е в носа - там имате движение нагоре. Засега в тялото на човека геометрически само носът долу е широк, а горе тесен. Виждате колко малък е духовният човек в сравнение с физическия човек, или носа в сравнение с цялото тяло на човека. Тези триъгълници показват направлението на силите във физическия свят. Виждате, че всички тия грамадни сили слизат към земята. А само една малка част, силите на носа отиват нагоре.

И Писанието не казва, че Бог вдъхнал в устата на Адам, но казва: „Вдъхна дихание през ноздрите.“ Защо? През устата не може ли да се вдъхне? Значи носът е Божественото у човека, духовното от там

започва – от мисълта. И тъй, малкото един ден ще се развие и цялото устройство на човека ще се измени. Това е само една схема за човека, а другите фигури по същия закон вие ще ги наредите. Това е една задача, един речъс, който трябва да изработите. Първата фигура аз я употребих, направих телото, на другите вие ще им намерите място.

Вземите къде ще турите? (– Ръцете.) Тъй, значи човек трябва да има воля, това означават вземите и т.н. Ще се постараете до известна степен да съгнетаете тези гаси, то [е] само едно упражнение да се научите да подобрявате нещата. Ще почнете от външното подобрене и тогава ще разглеждате вътрешния смисъл на всеки един знак.

Станете да направим едно упражнение с ръцете.

- Любовта ражда доброто.
- Доброто внася в нас живот, светлина и свобода!

4 година, 7 школна лекция на I Младенски Окултен Клас, 30. XI. 1924 год. Неделя, 7.15 г.в.,

София

Великата погрешка

- Любовта ражда Доброто.
- Доброто внася в нас живот, Светлина и Свобода!

Размишление.

Прочетоха се темите: „Хармоничните гетти на подсъзнателните, съзнателни и самосъзнателни действия“.

Тема 7: „Ролята на свръхсъзнанието“.

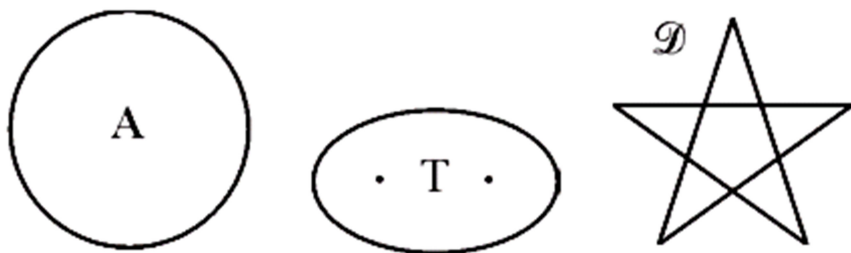

Фиг. 1

Искам трима души да излезат изведнаж на дъската да напишат три геометрически фигури и три букви. (Колто Кашев, Георги Помалевски, Кръсто Христов.)

Сега в минало утражнение имаше нарисуван един триъгълник с точка. Какво означава триъгълник с точка? Гледан отгоре, това е пирамида, означава човека в своето проявено естество. Триъгълникът сам по себе си показва движение, проявление и посока на своите сили. А триъгълник с точка винаги показва проекция на пирамида, гледана отгоре.

Сега вие се безпокоите често, като ви погледне човек, мислите, като те ще разгадаят всичките тайни, които се крият във вас. Не, аз гледам вашия нос, то е една проекция само, ти не си в носа си. Или гледам челото, то е пак една проекция. На някои хора челата са големи, а на други са малки. На някои хора носът е голям, на други е малък. Защо? Защото не са се проявили още. Те са още в движение и следователно, само една малка част се е проявила. Тъй щото изискват се много съществувания, за да види човек в същност какво представлява. Нали астролозите твърдят всичките хора в един голям човек, те го наричат Адам Кадмон.

Тъй щото всеки един човек на земята представлява едно малко отражение на големия човек. Той не представлява един съвършен образ. Вземете едно млекопитаеще, една крава или един вол, представляват ли те човека? Те в известно отношение, представляват. Волът има две очи и

говеят има две очи; вольт има нос и говеят има нос; вольт има уста и говеят има уста; вольт има две уши и говеят има две уши. Вземете коня, по какво се отличава той? Конят няма ръце, но има копита, има нещо, по което той се отличава от човека. После, начинът, строежът на неговото тело не е както строежа на телото на човека. При това конят има опашка, говеят няма опашка.

Е, каква роля играе опашката у животните? Нами има естественици тук, кажете! (- Тя спомага на движението.) Тази опашка е свързана в края на гръбначния стълб и следователно, когато тя се раздвижва, регулират се мозъчните течения и се спомага за правилното движение, тя е регулатор. И когато някое животно изгуби присъствие на духа, то свие опашката си. У всички е така. А когато животното мисли, тази опашка се движи нагоре и надолу, показва, че животното е в едно отлично настроение на духа. Но не се ли мърда опашката, то е болно. Сега този регулатор у човека е минал отпред. Животното мисли с опашката си, т.е. неговата дейтелност се регулира отзад, теченията са такива, понеже то върви хоризонтално със земята, а посоката, в която човек се движи, е обратна на тази у животните. Човек грез нося регулира своите мозъчни течения. Дие, като махнете носа на човека,

той правилно не може да мисли. Това са проекции, има известни сили в духовния свят, които съответстват на носа. Самата интелигентност на човека не седи в самия нос. На човека може да му направят един изкуствен нос, ще бъде ли интелигентен? Не, този нос трябва да бъде жив, трябва да бъде създаден от свръхсъзнанието на онзи, великия човек. Например много от вашите носове са в проекция, те са в ембрионическо състояние, т.е. носовете ви не са развити. После, телата ви също се намират в едно ембрионическо състояние. Знаги пред вас седи един дълъг период, в който душата ви трябва да работи за сформирването на онова правилно тяло, което трябва да имате. Правилно тяло аз наригам тяло, което може да издържа всичките мъжотии, тяло, което не се поддава на слабости.

Страхът например се дължи на тялото. Плъгуствуваши, че ще те бият и ти се уплашиши и тогава поизлъгуваши малко. Тогава страхът към коя категория ще го турите, към подсъзнателните сили, към съзнателните или към самосъзнателните? (- Съзнателните.) Когато човек хукува да бгуа, той съзнава ли това? (- Не съзнава.) То съзнанието после се явява. Има и съзнателен страх, но тук влиза вече разсъндението, а първоначално страхът е в

подсъзнанието. Например като ти кажат „пожар“, ти хукнеш да бягаш, нищо повече, не мислиш много. Не, не съзнаваш пожара, но самата дума „пожар“ дава един подтик в твоето подсъзнание. А след като помислиш малко, виждаш, че този пожар, при дадени условия, е несъвместим и страхът няма място.

Сега защо искам да развием тази тема? Често във вашия живот се заражда обезсърнение. Някой път вие се считате гениални, т.е. като че ще разрешите всичките въпроси, разхождате се в стаята си и си махате ръцете натък-натал. По е хубаво. Питам: от къде е дошло туй състояние? Вие не го знаете, но се разхождате смело и сте доволен сам от себе си. Мине известно време, промени се състоянието, вие се поsvиете малко, казвате: „Тази работа не е за мен“. И като дойде самосъзнанието, то ти казва: „Ти си дребнав човек“ и вие се свиете в герушката си. Най-първо иде подсъзнанието – ти се разпущаш; после иде съзнанието – ти се поsvиеш; и най-последно, при самосъзнанието – ти станеш една запетая. Казваш: „Що ми трябва, а да си гледам аз своето положение.“ Питам аз: как се явяват тия психологически състояния? Ще кажете вие: „От подсъзнанието идат.“ Но тия бутончета как идат? Най-последно ти не се спиращ в подсъзнанието и влизаш в една друга

област на обезсърение. Обезсъриши се, обезвериши се, изгубиши посоката и на подсъзнанието и на съзнанието и на самосъзнанието и се намиращ в мъгла.

След като напусне човек самосъзнанието, в коя област влиза? аз ще ви дам една математическа вероятност. Когато гувствувате тези разположения на обезсърение аз го оприлигавам на един плод преждевременно откъснат от вятъра, че е паднал долу при корена си. Всяка една ваша мисъл незряла, като падне, тя отново трябва да се трансформира и да се подеме пак отново от корените на живота и да ѝ се даде нова форма, нов живот. Вие като не разбирате закона, като не съзнавате тази работа, казвате: „И този плод остана малък.“ Мислите, че ще излезе нещо, но дойде една малка буря, раздруса дървото и плодът падна долу. Вие това не можете да го обясните, вие вятъра не може да го гцете, малко сте глух, но виждате ябълката паднала долу при дънера. Ти виждаш твоя идеал паднал долу и казвате: „Отиде идеалът ми.“ Не считайте, че това, което е горе, е идеал. Идеал може да бѣде само един узрял плод и този идеал никога не пада от вятъра, той ще ви чака, той е жив, вие ще го откъснете. Та рекох, някои от вашите мисли и желания тъй падат и в следствие на това вие се обезсърявате.

Вземете на едно малко дете куклата, то ще се обезсърчи. Защо? – Няма с какво да се занимава. Същият закон е и у човека. Говещият члм, говещкото сърце трябва да има мисли и желания, които да останат при всичките бури на дървото на живота.

(Фиг. 1) Какво означава този големият кръг, на какво е емблема кръгът? (– Представява един завършен цикъл.) Вземете, когато годят някого, турят му един кръг – пръстен на ръката, завършена ли е неговата работа? Не. Кръгът тук означава една работа, в която могат да те въпрегнат. Това е кръгът. Значи, определена е дейтелността на човека.



Фиг. 2

Кръгът всякога означава една определена дейтелност. И хубаво е, когато мислите ви са разхвърляни понякога, да си правите такива малки кръгчета. (А) Тези кръгчета означават: дейтелността на човека се разширява. А тази буква „А“ какво означава? Този знак е взет от египетската азбука. Това показва, че египтяните са били изправен народ, т.е. онези, които тръгват в пътя. „А“-то всякога показва самосъзнаване. Казва се: „аз“, то значи: „аз,

който определям своята дейтелност, аз мога да мисля
– самосъзнавам се.”

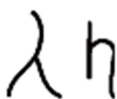

Фиг. 3

(Фоторият написа една елипса и буквата „П“.)
Какво означава буквата „П“? Въве защо я написахте?
(– Просто аз харесвам тази буква. П, елипса мисля,
че е резултат на едно движение, защото и
планетите се движат в елипса.) Говекът има
елипсообразна форма. „П“-то произтича от .
Същият знак обертан представлява буквата „П“, само
че тук двата края отстрани с по-къси. Пъй е едно
материалистическо противодействие на невидимия
свят. П обертаната буква нагоре, „Т“ показва едно
примирение. „П“ показва самосъзнанието у човека да
изменя живота си.



Фиг. 4

Затова на тази буква „П“ турят една змия. П.е.
нисшият чм трябва да го разтърват или онова
самосъзнание хваща нисшият чм и казва: „Слушай, ти

няма да ми бъдеш господар, ти си заповядал досега, а сега ще слугуваш. Тък каквото ти се заповядва, това ще вършиш." И тъй, тази елипса показва не само, че човек трябва да се съзнава като едно същество, но и неговата дейтелност трябва да бъде определена. И тъй същество в своето подсъзнание трябва да изправи една велика своя погрешка, защото този, нисшият ум е свързан с човешкото сърце, а оттам започват всичките пороци и погрешки. (- Може ли една погрешка да бъде велика?) Велика е погрешката, защото човек е помислил, че може да живее без Бога. Там е погрешката. Човек, като е взел живота, казал: „Аз и без Бога мога да живея.“ Това е нисшият ум ч човека, обаче достигнал до това положение да разбира, че гостта извън цялото не може да съществува, не може да живее, а човек е гост от цялото. Погава такава една мисъл е една велика погрешка. Следователно човек може да се развива и съществува само в цялото. Човек сам не е цяла единица. Тонататък има неща, които ние няма да ги зачекваме.

В ума има едно друго естество, то е достойние на по-висшите светове. Умът в себе си има двояко естество, то съдържа два принципа: един принцип на великите мистерии, на Божественото, а другият, нисшият – той представлява засега плътта ч човека. Тези склонности, които сега има човек, откъде

и е взел? Върху туй оккултната наука нищо не разкрива. Тя мълчи. Казва се, че тия падналите духове са причина. Но това са само временни обяснения. Казваме, че човек има известни погрешки. Но от какво произтигат погрешките? И защо един прави погрешки, а друг не прави погрешки?

Значи, първата мисъл, която е създала греха, е тази: че човек, като излезнал от Бога, той е помислил, че може да живее и без Него. Така той се отделил от цялото и поискал да живее един самостоятелен живот. И животът, който досега е прекарвал по такъв начин, той е образувал хиляди змении.



Фиг. 5

Първият чертеш, той е вече разрешението на задачата. Вторият показва, че човек трябва да изправи своята погрешка. Човекът има два центъра: сърцето и чума, които трябва да се хармонизират. Третият написа пентограмата (А), то е човекът, който работи. Този човек трябва да бъде в движение и да служи на Бога. Пентограмата представлява малкия свят. Значи, у човека всичките разумни сили

и всичките добри желания трябва да бъдат
впрегнати за изкупване – изправяне на неговите
погрешки. А само в петогълника ние имаме
правила, образци, чрез които можем да изправим
една погрешка.

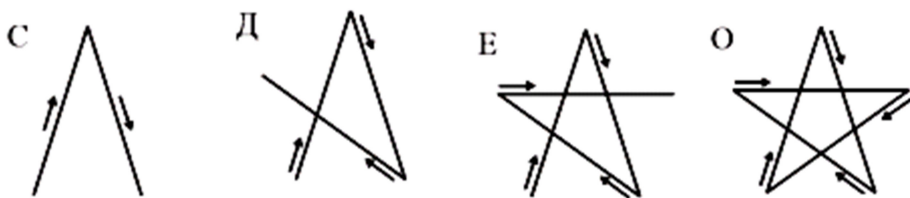

Фиг. 6

Да допуснем, роб си, искам да се освободим, но
туй робство не е материално, то е духовно, какво
трябва да направим тогава? Какво движение ще
направим? (Ф) Знаги, за да се освободим непременно
трябва да отправим ума си към Бога. Ще
направим движение с ръката си нагоре (Ф). Ръката,
това е един женски принцип, движение на волята.
Знаги, ти непременно трябва да отправим и
сърцето си към Бога. Първият подтик на ума е там.
Не направим ли туй, може да мислим колкото
искаш, всичкото туй ще отиде на вятъра. Но
съединим ли се с Бога във волята си, веднага ти
почнеш да пътмис нагоре, като един охлюв.

Петогълникът започва с едно движение нагоре (Ф);
после надолу (С), туй е второто движение, слизане

надолу и представлява рефлексия на първото. После иде третото движение от дясно към ляво (D). И тогава имате от ляво към дясно хоризонтално (E) и пето едно движение от дясно към ляво надолу (O). Първото движение показва закона на истината. Сега тук е само външната страна. След като направите тези пет движения, няма да спрете там, ще направите едно вътрешно движение, един кръг около петоъгълника. Т.е. във всичките ваши чувства и мисли вие ще се стремите да се съедините с Бога – с първият източник, от който сте излезли. Тук всички трябва да го направите, т.е. вие за Бога ще мислите, че е един принцип, едно Същество разлято в целия космос, не във видимия свят тук, защото видимото е само сянка на онова същественото. С тази жива идея вие ще се стремите да се съединявате и във вас ще има един вътрешен стремеж към Бога.

Сега, когато правите този опит, може да нямате веднага резултат. Ако вие сте някой каменар и вдигате вашия чук, удряте о една скала, с първия удар резултат може ли да имате? Като ударите един път тази канафа, чука отскоки и някой път вие трябва да ударите 500 пъти едно след друго, за да имате един малък резултат. Та, като дойдете до великите идеи, искате да ги разберете, често и вашият чук отскача и трябва да ударите най-малко

500 пъти. А вие веднага казвате: „Тази работа не е заради* мен.“ Не, не, ще гукате, докато отгупите нещо. И след като отгупите едно малко парче от този камък, ще го вземете със себе си и като се върнете в къщи, ще го разгледате хубаво. Следователно у вас трябва да се образува едно постоянство, една черта, която у мнозина липсва. Кой човек е постоянен сега? В туй отношение учениите хора донякъде са успели, има които са работили 20-30 години върху известни задачи, за да дойдат до някой резултат. То е вече постоянство и благодарение на туй постоянство те са сполучили да открият нещо. П.е. те не са открили, но като са хлопали, хлопали дълго време със своя клот и най-после природата им даде нещо и те открият!

Сега този закон вие може да го приложите. Когато искате да развиете една добра черта във вашия характер, преди всичко трябва да имате постоянство. А сегашното ви постоянство може да се определи на колко удара? След като ударите стотина пъти, вие напускате работата си. Заблвят ви ръцете. Някой път ще ви се откъснат ръцете, волята ви ще отслабне, но вие трябва да се научите как да гукате. Има един начин за удране. При ударите не бързайте никога. Знаете ли как да удряте? Когато удариш, движението на гук да не се пренася в

ръката ти. Тъзи е изкуство, като ударим всичкото сътресение, което гукът произвежда, да не се пренесе в мускулите ти, а да се поляризира тази енергия навън. Има майстори, които знаят как да ударят. И ръцете им стават здрави. Търи тези неестествени удари се произвеждат дразнения. Нали вие често се дразните?

Може ли някой да определи какво нещо е дразнене? Някой път у вас има желание да се дразните, умислено го правите това, говорите едно, а разбирате друго. Например казвате тъй: „Слушай, ти си много умен човек“, а в същност под думата „умен“ разбираш: „Ти тъй малко не си с ума си.“ Или казвате: „Ти си отличен поет!“ А при това не разбираш, че е отличен. Това са дразнения. Ти говориш едно, а разбираш друго. Дразнене може да има в поглед, после и с устата си може да направим една подигравателна усмивка, това са все известни дразнения, които ги имате. И всички вие сте физиономисти, гледате всекиго в лицето и при всяко движение вие си съставяте известно понятие. Някой път казвате, че известно лице към вас не се държи сериозно. Е, в какво седи сериозността? Кои са чертите, които определят несериозността? Вие не може да определите.

Един белгарин поканил един свой приятел на гости. Но приготвил за обѣд една риба, която има много кости. Той бил невнимателен, че турил насреща си гостенина. Когато погнали обѣда този се забравил в яденето и постоянно плѣл насреща му костите. Хил не му идва на чума, че той плѣе на другия. Другият казва: „Разбирам да ядеш риба, но защо ме плѣеш?“ А онзи, погълнат в себе си, за да не погълне някоя кост, постоянно плѣе. Та, дразненето аз го наригам ядене на риба с много дребни кости, вие ги плѣете постоянно, а онези, които са около вас, се дразнят. Някой път тъй става несъзнателно, а някой път – съзнателно. Тези гертти вие трябва да ги изхвърлите от вас. Непременно човек пред себе си трябва да ъде изправен. Вие трябва да ъдете доволни от характера си, не да ъдете неестествени, но всички да ъдете естествени. Естествено положение аз наригам, когато човек е сам доволен от себе си. Тъй е едно Божествено положение, ние го наригаме милосърдие. И в ъноските си, и в погледа, и в думите, и в постѣтките си, движенията – всичко това да е естествено, прямо, да не се разбират две неща.

Значи, от тези три гертенжа изваждаме следното нещо, на човека му трябва три неща. Първият написа буквата „А“, което значи, че човек трябва да

бъде изправен. Вторият написа буквата „П“, което значи, че човек трябва да изправи своята погрешка. Третият написа буквата „Д“, какво означава „Д“-то? „Д“ означава в природата плод, който зрее, това е гашката, обърната надолу. Ние казваме: „добро“, „добродетел“. Може ли да кажете други думи, които започват с буквата „Д“? (- Дружба, душа, дух... „Д“ всякога показва ония сили, които помагат за зрението на известни плодове в говешката душа.



Фиг. 7

„Д“ представлява известни движения. Първото движение отгоре отива надолу към ляво. (1) После имате друго движение от ляво на дясно (2). После – от дясно на ляво (3) И накрай свършва пак към дясно. (4) Значи буквата „Д“ показва: каквото се започне трябва да се свърши. И в ляво, и в дясно може да отидеш, но работите си ще свършиш. Работите, които почват с буквата „Д“, свършват добре. Денем се почват тия работи, а не нощем.

„Н“ е закон на противоречие. Тази малка хоризонтална линийка показва мост, който съединява

двата брега. Но този мост може да се разруши. Как
ще примириш две противоположни страни? – Ще
теглиш една линия между тях. „Д“ е закон, чрез
който се дават условия за зреене на плодовете. Как
се произнася буквата „Д“. Де се поставя езика? – На
горното небце. А горната част, това означава
активност на волята. Знаеш, ти трябва да бъдеш
активен. Добре, тогава между горната гелест и
езика се образува една празнина, един триъгълник.
Следователно туй напрежение се връща към гортана*.
Това показва, че това добро трябва да бъде разумно,
да се изрази навън. Да намерим една подходяща
форма, в която да вложим своята енергия,
следователно вие в живота се спъвате дотогава,
докато намерите една подходяща форма. Човек, който
иска да извърши едно добро, трябва да намери един
образец. Все трябва да има един учител да ти
покаже какво да правиш. Без учител в света не
може, в каквото и да е направление, не може.
Вземете по музика, най-малко майка ви трябва да
бъде музикант, или баща ви – те са първите
учители. Трябва да има някой, който да е вложил
нещо във вас. Това е закон.

(– Човек не иде ли със своите дарби?) – Своите
дарби, че той ги е взел от Бога. Първото нещо, което
трябва да знаем, то е, че те са от Бога. Иначе, ако

кажете: „своите дарби“, то ще прилига ето на какво, някой казва: „Ти знаеш ли кой съм аз?“ – „Е, кой си?“ – „Тетко Стоянов.“ – „Тък ти знаеш ли кой съм аз?“ – „Кой си?“ – „Драган Иванов.“ А това знаете ли на какво мяза? В Русе се случи това нещо. Един запасен полковник отива в една кантора, имал си някаква работа. Казва на служащия: „Ти знаеш ли кой съм аз?“ – „Е, кой си ти?“ – „Аз съм запасен полковник, еди кой си!“ – „Ами ти знаеш ли кой съм аз?“ – „Кой си ти?“ – „Аз съм запасен ефрейтор еди кой си“, и кивнат двамата да се смеят. И вие, които сте дошли на земята, сте все в запас. Ти си полковник в запас, друг ефрейтор в запас, но не сте на действителна служба, в запас сте.

Най-първо ще съзнаем, че тия дарби са вложени в тебе и ти, до известна степен, си се съгнал в миналото някъде. Сега трябва да направим една връзка, с кого? – С Бога. После, с всички добри и умни хора по лицето на земята и с всички гениални. Защото всички добри хора с умни и гениални. И тогава ще влезете в връзка с цялото кълбо, с всички същества, не само с тия, които живеят сега, но и които с живели в миналото и тези, които за в бъдеще ще живеят. Защото тези, които са живели в миналото, те живеят и сега и пак ще дойдат в бъдеще да живеят. С всички тях ще влезем във връзка.

Тъй е за човека, който иска да изтрави живота си. Той трябва да влезе във връзка с всички напреднали братя. Без това вашият успех е невъзможен. Вашите мисли, вашите чувства, на тях им трябва простор. Да да може да се облагородят вашите чувства, трябва да ги проектирате навсякъде, за да добият сила. И затуй, когато човек се подпушва, няма условия за растеж, за развиване, за облагородяване.

Първото нещо за всеки човек, за духовния човек е да отпрати ума и сърцето си към Бога, за да не се подпушва, защото светът иска да ни подпуши. Светът ще ви каже: „Вие сте диванета, бѫдали, не трябва да вървате в Бога“, и ако вие ги послушате, вие ще унищожите вашата вяра към Бога. И обществото ще ви изтѣди навън и вие, като няма накѣде, падате в отчаяние: или ще се самоубиете, или ще се хвърлите в разврат. Не, вие ще се държите за Бога и ще кажете: „Този свят е направен заради мене“, нищо повече. Дотогава, докато вие вървате в Бога, никой не може да ви изключи. Може българите да ви изключат, може един народ да ви извади от своето място, това нищо не значи, вие ще отидете в друг народ. Сега, нали много славяни отидоха в Америка. Там има по-добра почва за работа. Не трябва ние да се ограничаваме само на

едно място. Ако българите не ни приемат, ще идем на друго място. Божественото седи по-високо от всичко друго.

Тя, няма да си турите една граница между света и вас, но ще се съедините във вашите мисли и чувства с Бога и ще имате желание да се проявите в пълната смисъл. Не да казвате: „Ти знаеш ли кой съм аз!“ Не, ще турите онова дълбоко желание вътре във вас, да се прояви всичко онова, което е най-възвишеното и благородно. Тогава всичките отрасли на науката могат да ви служат като помагала в живота. Но първото нещо: трябва да образувате една вътрешна, солидна връзка с Бога и не трябва да се колебаете. И като дойде един приятел, ще му кажем: „Слушай, аз имам една свещена идея, ако можеш да приложиш един подтик в мен за тази идея, добре, но ако не можеш, нищо лошо да не ми казваш за нея. Нищо повече. Има известни свещени идеи, които вие трябва да пазите свещено във вас, в себе си. Някой път може да ви мине мисъл: дали Бог съществува или не? Тази идея не е ваша, тя е идея на хиляди хора, следователно тя не се е родила от вашия ум.

При сегашните условия, при които се намирате, вас ви трябва една среда и тази среда е именно туй, разумното Божествено направление: да мислите

заради Бюга. Вие не трябва да гакате Господа постоянно. Не, не, при Бюга като идете, вие не трябва да разсъждавате. Сега някой ще каже: „Защо да не разсъждаваме?“ Ако един учител по висшата математика ви преподава една задача, какво ще разсъждавате? Нами най-първо ще слушате? Сега някой от вас най-първо разсъждава, а не слуша.

$$\frac{(a+b)^2}{10} = (c-d-p)^2$$

Какво ще разсъждавате тук, какви ви са разсъжденията? Въз може да каже тъй: (Учителят изтрива знаците в формулата.) Сега може ли да разсъждавате още? Най-после махна и буквите. Тогава какво остана? Де ви са разсъжденията? Това са математически отношения и тези числа са символи на известни истини. Ако ти можеш да схванеш тези отношения, тогава може да разбереш тази формула. И когато отиваме при Бюга, ние отиваме при Него да можем да научим отношенията на нещата. Целият живот, всичко представлява все такива отношения. Всички вие тук представлявате една такава математическа задача. Въз виждам някои от вас са в квадрат, други са в куб, от някои се извлича корен, някои ги събират, някои ги умножават, някои се делят, някои от тях са в известна пермутация, после някои от вас спадате към задачите на математическа функция,

едни спадат към рационалните числа, други спадат към ирационалните числа, едни към целите числа, други към дробите. Но всеки един от вас е на мястото си. Дроб или цяло, то е безразлично. И тогава най-мъгната задача, която имаме в света, е тази: всички тия хора, тия числа да се приведат в ред и порядък, съобразно развитието на битието. И в нашия живот Божественният Дух е, който ни подтиква. Не само сега, но от хиляди години работи Той в нас, учи ни и колко има още да ни учи, знаете ли? Въз ще ви напиша колко приблизително години: 31 014 000 000 000 и това са слънчеви години. Можете ли да прочетете това число? Представете си след толкова време, като се учите, какви ще бъдете!

9 9 9	27	9
8 8 8	24	6
7 7 7	21	3
6 6 6	18	9
5 5 5	15	6
4 4 4	12	3
3 3 3	9	9

Какво означават тия числа? Това са категории, означават известни идеи. Имате тук числото 666? – Означава човекът антихрист. Какво означава числото 777? А какво означава числото 888? – 999? Някой път аз ще се спра по-подробно върху тези числа, но казвам ви, това са различни идеи, турени във форма. Сега

във втората колона имате самите числа, умножени три пъти: 3 по 9 колко прави? – 27. Три по 8 – 24 и т.н. Какво значи 8? Значи: лошият човек може да се поправи. Как? Той трябва да премине числото 8. Лошият човек може да го изправи само числото 8. Осем, това е най-голямата майка. Осем е живата природа, а 9 е земя човек. Значи 8, за да се поправи, той трябва да премине числото 8. А знаете ли колко време трае то? – ∞ А то е един дълъг период на страдание. Върху човека трябва да работят два принципа: Божественният принцип и живата природа. Значи, този човек трябва да мине през много страдания, това означава числото 8 – най-големите страдания, които са допустими за човека. Сега, в третата колона имаме събиране 15, 1 и 5 = 6; 12, 1 и 2 = 3 и т.н., туй е вече изправление. Има известна литература за числата. Дие наблюдавали ли сте при кои числа ви се случват добри неща и в кои дни? То е цяла наука.

Размишление.

Следущият път ще донесете една бяла макарна най-малко от 200 грама и една паница, може да е пръстена, дълбока, но неупотребявана и една нова легница, ще направим един опит.

- *Любовта ражда доброто.*
- *Доброто внася в нас Живот, Светлина и Свобода!*

*8-ма школна лекция, на I Младенски Окултен Клас,
7.XII.1924г., 8 часа вечерта*

Що е единица. Писла и Действия

- Любовта ражда доброто.
- Доброто внася в нас Живот, Светлина
и Свобода!

Прогретоха се темите: „Защо благочаят цветята?“

Тема 8: „Предназначението на гръбначния стълб в
човешкия организъм.“

Ще ви запитам два въпроса: коя е първата дума,
с която се пробужда човешкия ум? И вторият въпрос:
коя е първата дума, с която се пробужда човешкото
сърце? Ще мислите върху тези въпроси, няма да
пишете нищо.

Какво подразбирате под думата „отстъпни“?
Може да отстъпим мястото, което държим; може да
отстъпим в някое свое предприятие; може в някоя
своя мисъл да отстъпим и т.н. Какво подразбирате
да отстъпим? Допуснете сега, че вие искате да
преминете някоя река, ако тя е слаб тегуца река,
може да я прегазите, ако водата ѝ е до колене. Но
дойдете ли до една река, която е дълбока и бърза

тегуца и няма мост, какво ще правите? Ти ще се опреш, ще отстъпиш. Няма да минавам, защото ще се удавиш. Ако човек отстъпи по един начин в известно направление, трябва ли той да отстъпи по всички направления? – Не. Знаги ще отстъпиш в едно направление, но ще употребим друг метод на преминаване реката. Кой е втория метод, през който може да се мине реката? (– През плаване). – Да, но не знаете да плавате. Третия начин кой е? (– Мост ще направим). – Добре, мост, лодка и пр.

Сега, защо ви задавам този въпрос, знаете ли? Какво отношение има туй преназване на реката по отношение на вашия живот? Дръзка трябва да има между едното и другото. Знаги, ако не можем по един начин да постигнем известна своя благородна мисъл, ще употребим втори, трети, четвърти, пети, докато намерим онзи метод, който е най-подходящ за тебе. Ако не можем да преназвем, ако не можем да плавам, ако лодка не можем да си намерим, ще потърсим друго средство, но ще минем реката! Може с балон или с аероплан, но ще я минем. Ако можем да си направим мост, добре. Сега този въпрос има приложение в психическия свят. Често съвременните хора губят или хабят своите енергии с едно празно усилие да постигнат някоя своя цел. Т.е. методите не съответстват, не са изобрани съгдно време и не са

избрали подходящи методи, чрез които да могат да действат.

Вторият въпрос е: за да може да постигнете една своя възвишена цел, какво трябва да бъде състоянието ви? (- Да имаме гистота.) - Добре, друго. (- Да бъдем готови да плаваме, да хвърлим и да се давим) - И тъй е добре.

Трети въпрос: кога трябва да се огледвате, когато морето е развълнувано или когато е тихо? (- Когато е тихо.) Следователно когато искате да се огледате, силна ли воля трябва да имате? (- Да.) Значи морето трябва да е тихо. Това са въпроси, ние още не ги свързваме, а само ги изнасяме. Изисква ли се някакво усилие, когато се огледаш? Но ето, морето трябва да е не само тихо, но и да е прозрачно, ако искаш да се огледаш. Така е и с човека. - Когато той иска да разбира, какво трябва да е неговото състояние? Непременно сърцето му трябва да бъде тихо, не трябва да бъде развълнувано. Развълнуваното сърце пречатства на говекиия дух да види своя образ. А щом ние не можем добре да се огледаме, ние губим посоката на своето движение. Аз не разбирам само външния образ на човек, но разбирам вътрешния, разумния му образ.

Сега ще се спрем на нещо друго: вземете числата 1, 2, 3, 4. Ако ги съберем, ще получим 10. Десет - това

е свещено число, съгласно пифагоровата теория за числата. 1 и 2 и 3 и $4 = 10$. Това са най-важните числа. Какво показва числото десет?

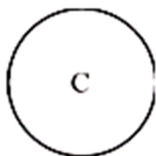

Фиг. 1

Десет показва, че всичките точки, които образуват този кръг (С), са дошли в съприкосновение с външния свят; или този кръг (С) показва, че всяка една точка от него е дошла в съприкосновение с външния свят. Числото 4 показва едно пълно завъртане на живота. В числото 1 имаме деление; в 2 има умножение; 3 се изважда, а 4 се събира: $1, \times 2, -3, +4$. Това са закони в живота. Ако искате да делите, да разрешите един въпрос чрез деление в живота, вие ще употребите единицата; ако искате да умножавате, вие ще работите със закона на 2-те; ако искате да изваждате, ще употребите третия закон: закон на триъгълника, или ще работите с числото 3; и най-после, ако искате да събирате, ще употребите закона на числото 4. Сега, като разделяте човека, къде ще поставите единицата? Единицата ще поставите в чума на човека, там е онова истинското

деление, чрез което вие може да разрешавате мъгните въпроси.

Единицата не може да я умножавате, нито да я изваждате, нито да я събирате, тя не е производителна, но като я разделим сама на себе си, тя става производителна. Говек първоначално е бил единица. Това е основният закон. Този, първоначалният говек, космическият говек, който се наричал Адам Кадмон, преди грехопадението, той е бил единица, която се е разделяла и вследствие на това деление в този говек се е образувал умът и сърцето – образувало се е числото 2. С този диференциране започва слизането на Духа, следователно слизане в материята, отдалечаване от Бюга. Този, първобитният говек доброволно трябва да изучи един основен закон, който той до тогава не е знаел, следователно той е слезнал. П.е. с четвъртият закон той трябва да научи, че говек трябва да се раздели, да се умножи, да се извади и да се събере – да се върне при Бюга. Този говек ще направи цял кръг, това е еволюция. Двата първи процеса (деление и умножение) са процеси на слизане, а другите два процеса (изваждане и събиране) са процеси на възлизане. Защото делението, това е един процес на смаляване; а умножението показва, че този говек, като се смалявал, той се раздробявал, раздробявал –

умножил се, умножили се неговите гасцици. И всякога умножението показва процес на раздробление. Да се умножим, значи да се раздробим, нищо повече. А някой път вие мислите, че човек, който се умножава, се увеличава. Не, не се увеличава, той се раздробява. Тогава, мислите ли вие по тази философия, че Бог, като създал човека, станал по-голям? Не. Той е един вътрешен процес. Не се лъжете. Някой мисли, че има много идеи. Не, не. Вашите идеи са се раздробили, затова са много. Във всеки един човек има само една основна идея, нищо повече.

В дадения случай само една идея преобладава в човека. Например вие сте гладен, в дадения случай единственото нещо, което занимава ума ви, то е само да се нахраните. Във време, когато сте облен, единствената мисъл, която занимава ума ви, е да бъдете здрави; когато следвате в училището главната мисъл е да свършите, една идея е само в ума ви. Тия идеи са извън времето и пространството. Някой път може да ви се струва, че вие мислите за много работи, но това са само гасци на едно цяло, на една обща идея. Вие искате да бъдете здрав, да имате служба, но всичките тия неща вкуп съставляват едно цяло, една обща идея. А каква е общата идея? Общата идея, в дадения случай е, че вие искате да бъдете щастливи, нищо повече.

Ама ще кажете: аз мисля за благо на човечеството. Но са само думи, то тъй се говори, но всеки в дадения случай разбира само своето участие. Или някой се моли на Бога, и той има своето участие пред вид. Каквото и да прави човек, тази мисъл – „участието“ е основна и той не може да се освободи от нея и даже някой като се самопожертва, пак мисли за своето участие. Защото щом човек забрави себе си, тогава вътрешът е свършен. Аз ще ви обясня: не да забрави човек себе си. Да забрави човек себе си подразбира, да се върне от своя крив път, нищо повече! Туй значи да забравим себе си. А онзи, който не разбира този окултен език, не знае какво значи да забравим себе си.

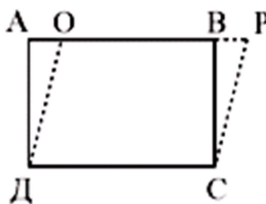

Фиг. 2

В този чертеш имате едно постоянно отклонение на линиите в ляво: DO и CP. DA и CB това представлява ума и сърцето, които постоянно се отклоняват от първата посока на своето движение. Следователно така се ражда у човека едно раздвояване, съзнанието се раздвоява отвътре. Имаш две мерки, как ще приведете нещата към тия закони на

единицата? Ще дойдем до първото положение, ще кажем: „Аз съм единица, която нито се умножава, нито се изважда, нито се дели.“ Тази единица има само един процес, на който тя се подчинява – това е делението. Второто положение, ще кажем: „Аз съм една двойка, която се дели и умножава, тя има туй свойство: дели се и умножава.“ По-нататък ще дойдем ще кажем: „Аз съм една тройка, която се дели, умножава и изважда.“ И най-после ще кажем: „Аз съм една четворка, която се дели, умножава, изважда и събира.“ Следователно с четирите ще разрешиме общия въпрос. По значи, че ти си на дъното на физическия свят, най-мъчните въпроси се разрешават с числото 4. А небесните, идейните работи се разрешават само с единицата и там идейно трябва да разсъждавате. Затуй под единицата ние ще поставим в ума си Бога, Той е единица. Бог е единица в нас и първоначално Той е извора, от който ние пием. Двете представлява Неговия Дух, който умножава нещата. Трите това е неговото слово, разумното слово, което изважда човека от неговите погрешки. Четирите, това представлява материалния свят, там човек събира опитности, следователно материалният свят е подложен на тия процеси, на тия всички процеси. Единицата, двойката и тройката влияят на четворката.

Сега какво разбрахте? Каква е основната мисъл? Георги Радев, какво си разбрал? (- Единицата, понеже няма друго число, извън нея, тя не може нито да се умножава, нито да се изважда, нито да се събира, а може да се дели. А в процеса на това деление тя се смалява, раздробява се. Двойката може да се умножава. Аз правя следното сравнение: струната е една, ако тя се раздели на половина и се дрътне, третеницата се умножават два пъти повече, затова двете е умножение.) Хубаво, тогава трите на какво ще го сравните? (- Самият тон, който се изважда от третеницата.) (- Може да се вземе едното като Духът, 2 като Душата, 3 - умът, а сърцето, което събира всичко в себе си - 4.)

Сега вие може да направите проверка в себе си със законите на тия числа. Известни мънотии в себе си може да ги премахнете със закона на делението; други мънотии в себе си може да премахнете със закона на умножението; трети мънотии - със закона на [изваждането] и четвърти - със закона на събирането. Това са четири закона, с които може да направите опит, за да се премахнат известни мънотии и обратното е вярно: известни добродетели в себе си може да ги усилите чрез закона на делението, други добродетели може да развите в себе си чрез закона на умножението, трети - чрез закона

на изваждането; и четвърти - чрез закона на събирането. Така е и за усилване на способностите у човека, пак тия методи ще ги употребите. Например вие можете да усилите вашата памет или със закона на делението или със закона на умножението. Тък може и едновременно да употребите и четирите метода. Може, но то съставлява вече един процес.

Сега, ще знаете: законите имат сила само когато се направи един малък опит с тях, а сега, тъй както са дадени само, това са само възможности. Може да е така, а може и да не е така. Това са вероятности още. Но при първата мълнотия, която срещнете, опитайте може ли да я премахнете с деление; ако не може, турете умножението, изваждането, събирането, това са все методи, ще правите опити, коя мълнотия с кой процес ще се изправи. Тия числа вие ще ги смятате като живи сили, с които ще работите, няма да смятате единицата като мъртва сила, жива сила е тя в природата. Значи, единицата сама себе си дели, тя е мярка за себе си.

Разбира се, тази мисъл е твърда още, тя мълно се разтопява, тя е една от най-сладките мисли, но слонка ви трябва и водича ви трябва. Нами всичките сладки неща изискват една жидкост*, за да

се разтопят и да усетите техния вкус. В дадения случай изисква се съответстващ живот. Чийт трябва да е готов, тя е една възвишена мисъл, изисква се съзнание в живота, за да може да схванете това приложение на тия гетифри закона. Защото при един обикновен живот, това е неприложимо.

В окултен смисъл какво е значението на квадрата? (- Показва противоречие.) Въз говоря за ония квадрати, които са поставени в говешкия организъм, отвън на лицето. Може някой път да ги забележите. Такива квадрати има и на ръцете, и ако дълго време ги наблюдавате, ще видите, че тия квадрати се движат, изменят се. Това показва, че в целия човек става едно вътрешно движение. А с тъй движение всичките форми се видоизменят. Например в ранната възраст на децата вендите са поставени под известна форма. Като почнат да остаряват забелязва се едно малко изменение. Всичко у човека се изменя по следната причина, че неговите мисли, неговите чувства, неговите силови линии, неговата деятелност не е тъй хармонична, че да пази онази правилност, която природата изисква. И вследствие на това тези квадрати се изменят и някой път даже образуват дисхармонически геометрически форми.

Какво е движението на носа? (- Надолу.) Най-първо носът върви право перпендикулярно надолу. Той

има една плоскост с умствено поле, но носът само донякъде слеза, може ли той да слезе по-долу от устата? (- Не може.) Носът се показва перспективно от какво положение го гледам. И когато носът се продължава, мислите ли, че лицето остава в същото положение? И цялото лице претърпява едно изменение. Може да забележим с колко се увеличава дължината на носа, след туй каква е широчината и най-после - дали носът правилно върви или малко се е закривил.

Същото е и с челото. Някой път известна част от челото се вълъбава. Разбира се, тия вътрешните видоизменения не са само физиологични, това са онези разумни сили, които работят в човека, те са линиите на четвъртото изменение. Тия малките кубета, тия малките квадрати, от които човек е образуван, постоянно се видоизменят и те не определят какво е състоянието на човека. Можем да смятаме, че човекът е направен само от кубове, в центъра им има един централен куб, а около този куб са наредени всички други кубове и те се намират в едно постоянно движение. Има си закони, по които се местят тия кубове. Цум се измени централният куб, математически може да се изчисли какво положение ще заемат другите кубове.

Сега тъй движението може да се обясни и така: човек има една обща идея, а всичките други мисли се нареждат около тази идея. Чоъм се измени човек от вътре, непременно ще се измени и отвън. Човек по никои начин не може да изневери на себе си. Ако човек изневери на себе си, той ще се самоучищожи. Във дадения случай, когато човекът направи една погрешка, неговото съзнание е над погрешката. Няма човек в света, който да не съзнава своята погрешка. Неговото съзнание е винаги съдно, той знае, че е направил една погрешка, може да не знае всичката си погрешка, но отчасти той знае, че е направил погрешка.

Тъй щото основната идея у човека никога не може да се изгуби. Ако тя се загуби, ако човек изневери на себе си – той свършва със себе си. Той се обезглава. Това са само метафизически допущения, такова изгезване можем да допуснем само, обаче никои човек не иска да изгезне. Изгавайте психологията на хората каква е. Някои казва: „Аз искам да умра, никои да не ме знае.“ А при това заръква да му направят голям паметник. Знаеи той има известна идея да напишат името му, то да остане. Друг умира някъде, но ще напише пригините защо умира. Защо оставя той това писмо? Знаеи, у всеки човек, каквото и да направи, в него има една скрита

мисъл да остане нещо от него. Не си правете илюзии, някой казва: „Мен ми дотегна живота, искам да не ме знае никой.“ Турците казват: „бюи лаф“, т.е. празна дума е това. Какво значи това, че той не иска да живее? Това значи, че човек иска да се освободи от ония мъчнотии, които са неносни за неговия живот. Всеки иска да умре за своите кредитори, да не го познават. Човек някой път иска да надхитри съдбата. Човек, когато иска да умре подразбира, че той иска да се скрие от кармическия закон. Ти си живял с някоя душа, направил си задължения, минават хиляда години, две хиляди могат да минат, но тази душа ще те преследва. Ти си долъ, тя е горе, тя слеза, ти се качваш – постоянно те търси, не те забравя. Някой път не само една душа, но много кредитори може да имаш. От горе се научат: ти си в България и те слезат, носят си своите полици, и ти правят най-големите нещастия, не можем да се избавим и ти казвам: „Да умра, че да се скрия някъде.“ Но и като умрем, те пак ще тръгнат по петите ти. Освен по правилния начин ти да се изплатим, то е единственото спасение. А туй подразбира Божествената правда, която ние трябва да вложим в нашия живот, да започнем правилно да живеем. Туй че, все няма да мислите, че може да минете

така. Пози, кармическият закон ще ви хване. Там работят разумни същества, те ще ви спрат. Ти трябва да съзнаеш в себе си, че по-чужден не можем да бъдем от тях и ще завършим своята еволюция тъй както Бог е наредил в света. Всеки вие трябва да схващате тъй живота.

Когато някой път ви нападат меланхолични мисли, например някой казва: „Не ми се живее вече“, аз разбирам, че не иска да плаща дългове; то му се живее, но дългове има. Сега, заедно с науката аз засягам тия въпроси, понеже науката може да ви бъде полезна само при един разумен живот. Във всички ви искам да вложя тази мисъл: не мислете, че може да живеете един такъв горе-долу живот. От всички ви искам да водите един съзнателен живот, да имате най-високия идеал по възможност! Но е друг въпрос дали ще го постигнете или не, това да не ви смущава. Всеки един от вас трябва да има най-възвишения идеал, това е достойнство за него и няма съмнение, че животът ви ще има тогава друг израз. И тогава, ако някой път дойдат недоразбирания в самите вас, тия неща лесно може да се уредят.

Сега, вие сте млади. Нали някой път имате смущение. Какво нещо са смущенията? Някой казва: „Смущавам се.“ Да да се смущавате трябва да има някой да ви е смутил. Не може човек сам себе си да

смущава. А щом някой друг те е смущил, ти ще провериш доколко тия сили, с които той те смущава, са верни. Да допуснем следващата мисъл, у вас дойде едно смущение, казвате: „От мене човек няма да стане.“ Тази мисъл се загнезди във вас, напущкате щилището. Сега тази мисъл права ли е? Ще пазите едно правило: всяко отригане е едно потвърждение на една истина. Когато нещо ви каже: „От вас човек няма да стане“, това показва, че именно от вас човек ще стане. Това е най-вярното! Да ви дам едно тълкувание. Казвате: „От мен човек няма да стане“, при всички физически противоречия вие така мислите. „Н“-то е закон на противоречие. Едно разумно същество ти казва: „Ти в живота си не можем да сполучим, докато не преодолеем мъжностите.“ Противоречията, това са мъжности и като ги минем, ти ще успеем.

Да кажем, противоречието, това е една река, докато ти не турим един мост, не можем да я минем. Не, че е невъзможно въобще да минем, но условията, при които сега се намирам, са невъзможни. А у тебе има възможност да преодолеем тия мъжности. Знаги ще мислим за тях. „Няма да станем човек“ не означава абсолютно, че няма да станем човек, а подразбира, че трябва да преодолеем известни погрешки в себе си. И затуй отригането

показва всякога потвърждаване на една велика истина, която е заложена в душата ви. А вие схващате буквално: „няма да станат говек“.

Уче ви разправя един случай. Учителят казва на един от най-мързеливите си ученици: „Слушай, ти си една гарга, от тебе говек няма да стане. Излез от училището и не си хаби времето!“ Той се спира, в него се събужда една мисъл, казва: „Как, гарга! Не, аз ще покажа на учителя си, че не съм гарга!“ И се стяга той, казва на учителя си: „Още една година ще ми дадем да ти докажа, че аз не съм гарга, досега бях гарга, но от сега нататък няма да бъда гарга.“ И става един от най-отличните ученици. Такаъв един стимул произведеха тия думи у него. Как ще обясните това? Събуждане става у него. Той е разсъждавал правилно, учителят му казал тъй: „То този начин както сега вървим, нищо няма да излезе от тебе.“ Не, че ученикът е гарга или неспособен, но той има да превъзмogne някои прегки у себе си. Ако ти не можеш да употребиш богатата, които Бог е вложил у тебе, ти ще останеш една гарга, т.е. дейтелността ще остане слаба. Този ученик е разбрал учителят си правилно и обърна посоката на своя път. Тия думи на учителя образуват една динамическа сила в ученика и той изменил живота си.

Така много пъти едно противоречие в живота ви може да произведе една динамическа сила, че да ви подигне. Този ученик казал: „Не, аз ще покажа противното“, и го доказал. Киселина са тези думи, те действат в живота. Пъй че, когато дойдат някои противоречия, те са едно благо, една сила – събуждат скритите сили, които са заложени в говеищата душа. И ще проверите, че тъй е вярно. Аз ви говоря за неща верни. Аз ви говоря за един закон, който за мен е 101% верен. Не 100%, но 101%, това и вие може да го опитате.

Станете да направим едно упражнение.
(Движение с ръцете.)

9 г. с., 9 школна лекция на I Оккултен Младенски Клас, 14.XII.1924 година. София

Божественото Буталце

- Любовта ражда Доброто.
- Доброто внася в нас Живот, Светлина и Свобода!

Шест души прогетоха темите: „Ролята на съзнанието“.

Прогетте се резюме от темата: „Защо благоухаят цветята?“

Тема 9: „Защо се ражда и умира човек?“

Представете си, че тази вечер един благодетел ви завежда 10 милиона лева злато, в какво бихте ги употребили? (- Бих си платила дълговете, а останалите бих раздала на други, които имат дългове.) Всички съгласни ли сте? (- Аз бих се отказал.) И това не е лошо. Има неща, от които ние можем да се откажем, но има неща, от които не се отказваме. Например от подаряването на един добър живот, кой от вас би се отказал? Ако бащата и майката ти дадат един отлиген живот, то е един капитал.

Сега, каква е вашата представа за живота? Според вашето просто схващане какво нещо е

животът, не философската страна на живота, но какво мислите, че е животът сам по себе си, както вие схващате от ваше гледище? Всякога трябва да си съставяте една картина.

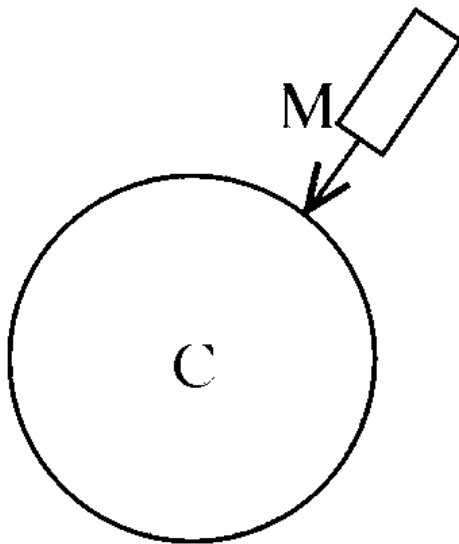

фиг. 1

Представете си, че това е един затвор, херметически затворен (С), в който вие сте затворен още от детинство. Нямаме съобщение с никого, т.е. у вас е само голото съзнание, нямаме ни чувстваме, ни вкус, ни мирис, ни слух, ни зрение. Но съзнавате само едно: че сте затворени. Представете си, че във вас има един копнеж да излезете от този затвор, накъде – не знаете, но имате този вътрешен копнеж. Как ще разрешите задачата? Представете си, че вие сте затворени и без да знаете едно съществуване, извън този

затвор, чрез едно малко буталце (М) ви побутне само и вие почувствате за първи път, че някой ви бутта. Какво впечатление ще произведе първото побутване? Изненада ли, какво ще бъде? Англичаните казват: „Юбилеен ден ще бъде то.“ Най-голямата радост, която вие може да почувствате в тази герупка, такава радост, такава скагане, каквото не може да си представи човек. Сега ние говорим за пробуждане на съзнанието – когато човек опаква нещо. Тя неща вие постоянно ги изпитвате. Някой път вие се намирате на [в] такава една герупка, херметически затворена, че чувствате отгояние, от целия свят сте изолирани. И след това почувствате, като че някой с пръст ви побутне само, тогава влиза известна светлина и вие се ободрите. Чрез 5-те чувства човек е свързан с 5 различни свята. Чрез тия 5 чувства интелигентни същества побутват човека и когато го побутнат, той се радва и се весели. Чужд не го побутнат, той се чувства изолиран, скръбен, нещастен. Чувствата са нещо, чрез което Божественният живот, Божествената светлина постоянно тече в човека дъша. Добре.

Представете си, че вие излизате навън от този затвор. След като излезете от затвора първото ви действие какво ще бъде? Едно американско магаре, като прекарало 10 години в рудницата, че го

изкарали навън, и то като почнало да се търкаля, да реве, то чувствало, че в света на светлината е по-хубаво и то оценява това. Вие ще кажете: „Това магаре реве и се търкаля, какво оценява?“ А магарето казва: „Десет години ужасен затвор беше това долуч в земята!“ Е, какво е свобода? Сега вие по някой път се смеете на магарето, но често и вие влизате в такива дълбоки рудници, че по 20 години прекарвате в рудокопачество. Един живот – човек-машина, отдалегил се от Божествената светлина. Аз разбирам Божественото, тъй което осмисля живота, а без него човек идва до отпадане.

Рекох, в сегашното си положение вие всички трябва да се стремите да имате един вътрешен опит. Всеки един от вас, от младите, трябва да имате един опит. Самият живот без опит не върви в права посока. Най-малко един опит, два, три трябва да имате, които трябва да бъдат ръководяща звезда, да имате нещо, на което да разчитате. А такъв опит всеки един от вас може да има. Например колцина от вас имат опитността да знаете, че имате някой приятел извън Земята, един ръководител, ангел-хранител го наричат, един добър приятел, а някои го наричат „Аз“. Едно същество, което взима много дълбоко участие във вашия земен живот. Интересува се от всичко и

всякога, в най-големите мънотии, тъй същество иде да ви помогне. То е пръв и последен във вашия живот. Сега, тъй, като едно философско твърдение, мнозина от вас го приемат, възможно е да е тъй, като една вероятност, но като абсолютна истина не знаете дали е тъй.

Сега вие ще кажете: „Ние сме млади още, не сме остарели.“ Но младите виждат повече отколкото старите. Според моите разсъждения огите на младите виждат по-надалек, отколкото на старите хора, нали е така? Стар човек, в окултен смисъл, е проявеният човек. Когато иска някой да стане по-възрастен на години, че да е по-чужден, това е криво разсъждение. Да не мислите, че преминаването на години ще ви донесе знание. То е изгубено време. Който така да стане на 33 години, че да почувнее, то е изгубено време – „изгубена Станка“. Не трябва да мислите, че след като остарееете ще станете по-чуждени. Не. Аз искам в ума ви да се утвърди тази положителна философия. Положително ще разсъждавате. Ще бъдете чуждени сега. Сега ако не – никога! Тъй, което аз зная: Сега или никога. Защото, ако аз се сля да докажа, че някой неща за в бъдеще ще станат, те са станали вече. Ако аз не поселя семето днес, как ще докамам то утре да изникне.

Значи туй, което е станало днес и утре ще стане, това е непрерывност на нещата.

Та във вашия ум всякога иденте трябва да бъдат положителни. Когато действат окултните сили, те действат сега, веднага, днес. Отложите ги за утре, работата е свършена – т.е. никога няма да я направим. И този факт може да го проверите. Някой път сънувате много хубав сън, събудате се след това, искате да го запишете, но отлагате за утре. Като станете, всичко е забравено вече. Втори път то няма да се яви вече. Ти веднага ще станеш и ще запишеш съня, ако трябва. Този закон действа и в живота. Една добра мисъл като дойде, приеми я, не казвай: „Като имам повече време.“ Не, не, ако сега не я запишеш, ти няма да я запишеш никога. Напиши две думи само, но напиши нещо. Защото нещата трябва да се заверяват едновременно и в трите свята. Тази свещена мисъл се е проявила в света на мисълта. Тя се е проявила и на физическия свят и след като ѝ дадем форма, тя ще придобие съществуване. Тя е дошла днес, ти кажи: „Днес не съм разположен – утре.“ Но утре тя намира друго място, втори път не се връща при тебе.

Затуй трябва да бъдете внимателни, законът действа много рязко. Сега, настоящето, то е Божествено. Значи в настоящето действат

божествените идеи. В настоящето Бог ни говори. А Бог не повтаря. Той говори веднъж на ума и говори ми втори път – на сърцето и трети път – на волята. А ти, като не си слушал, не си възприел и възприемствата е свършен. Тази идея ти не можем да възприемем друг ден. Тя е само за днес. За друг ден – друга идея; трети ден – трета идея, четвърта, пета, шеста. В края на краищата в цял един цикъл на живота си от 50-60 години като събереш всичките божествени идеи, които си възприел, от тях може да се оцени какъв е бил твоя характер на земята.

Пита някой: „Как да прогресирам?“ Рекох, колко божествени идеи си възприел от бога? В това седи ценността на твоя характер. Идеите по число и качество – те определят характера ти. Ще дойде една божествена идея, това е един знаменит ден, то е един велик ден. Уом възприемем една божествена мисъл, няма нищо по-велико от това. Тази идея може да се разрасте дотолкова, че да направи от тебе една велика душа.

Сега, всинца страдате от немарливост – едно; от отлагане – две. Каква е разликата между немарливост и отлагане? Немарливиият казва: „И без това може.“ А който отлага, казва: „Сега съм зает, че като свърши работата си, тогава ще го направя.“ Не, не. Божествените идеи, които проникват в

нашата душа, на тях трябва да отдадем всичките си идеи, докато ги реализираме. А сега, такава една идея като проникне във вашия ум, вие я напишете и кажете: „Аз написах тази и тази идея.“ Вие не признавате, че тази идея е дошла от някъде, не признавате авторитета ѝ, а мислите, че от вашия ум е излязла и тръгнете да се хвалите с нея, но няма да се минат една-две седмици и ще ви покажат, че тази идея не е израснала от вашия ум. Значи, божествените неща всякога трябва да ги отбелязваме в себе си и да признаем, че те са от бога, че тогава те ще бъдат божествени. И за тях трябва да имаме в душата си особено място. Доиде ли тази идея, да бъдем готови да жертваме всичко. Доиде ли до божественото, за нас няма въпрос да или не, въпросът е свършен, въпросът е решен вече! Значи за божественото човек трябва всякога да е готов да жертва живота си. Не да го изгуби, да го пожертва. Защото всякога, пожертван живота за една божествена идея, този живот се усилва, става по-интензивен. И всичките велики хора и герои дължат своето геройство на този принцип. И те са били затваряни тъй херметически.

Сега вие сте в такава гъста материя, страдате всички, нали? Кой от вас не страда? Някой не е разтоложен духом. Защо не е разтоложен? Ако аз взема

едни клеци, че да ви стисна ръката, ще бъдете ли разположен? Ако взема една игла, че ви обдна, ще бъдете ли разположени? Ако взема една хубава книга, която вие обичате, че я изгоря? Въобще, отнема нещо, което вие обичате и с което вие сте свързани, веднага ще изменя вашето настроение и прави сте. Човек трябва да бъде свободен. Всеки обича свободата, но и всеки трябва да пази свободата си.

Сега, отговорете ми, защо ви навеждам към тия мисли, вие сте сега в Египет, при Иосиф. Казвам ви: Ще има 7 плодородни години, сеите и приберайте жито, пълнете вашите житници, понеже ще дойдат 7 гладни години, та сега, когато имате благоприятно време, съберайте Божественото богатство. Чтре, когато дойдат годините на страданията и изпитания, защото те ще дойдат, та да имате един голям запас, да можете да издържате този глад. Изпитанията ще дойдат и трябва да можете да издържате. Сега, на вас като ви говоря за изпитания, някои казват: „Тия са неприятни неща, човек да бъде изпитан.“ Не, не, даже човек сам себе си трябва да изпитва. Ами че ако аз себе си не изпитвам и кажа например тъй: „Аз мога да плавам, но само разсъждавам, че мога да плавам.“ Но, ако някой каже: „Да направим опит“, аз мога да се удавя в реката. Знаги, в мен има едно

съмнение, една неувереност, трябва да направя един малък опит, да вляза в реката един път, два, три, четири, пет, шест, докато най-после се хвърля във водата и преплувам реката. Така ще добия вера в себе си. Когато преплавам водата веднъж, два, три пъти, добия силна вера, тогава мога да кажа: „Тази река аз мога да я преплавам.“ Но, ако аз тий седя до реката и казвам: „аз мога да преплавам реката“, без да съм правил опит и се върна вкъщи, към кои числа спада това? (- Към въобразяемите числа.) Някои казват: „Наистина, аз мога да преплавам реката“, но как - само мислено. Като дойдем до опита, те казват: „Аз потънах във водата.“ Е, как тий? - Схванаха ми се краката. Не, да си говорим истината, той да каже тий: „Аз само мислено преплавам тази река.“

Сега, в живота всинца имате този опит! На мнозина се схващат ръцете и после трябва да им помагаме. Нами сте били ученици в училището? Някой учи до трети клас, остане и казва: „И без знание мога, и без учение мога.“ Не можем без учение, можем, разбира се. Погавя друг човек казва: „Господ ми направи две очи, защо ми са две и с едно мога.“ - Извади едното. „И две уши имам“, вземе и пробие едното си ухо. После казва: „Два крака, защо ми са, с един крак мога.“ Питам: на каква карикатура ще

замяза човек с такива разсъждения? Някой казва: „Човек не трябва да бъде набобжен.“ Смейни сте, набобността, това е едно качество на човека, едно благородно чувство е то. Казва: „И ум не трябва да бъде човек.“ Е хайде, и ум не трябва да бъде човек, на какво ще се обърнете тогава? Това не е начин на разсъждение.

Сега, какви изводи може да си направите от това? Това не са лични забележки; това са принципиални неща, начини за разсъждение. Знаци вашите приятели от невидимия свят изискват от вас вие да се учите; вашите приятели от невидимия свят, които са ви пратили тук, искат вие да бъдете духовни и религиозни; вашите приятели от невидимия свят искат вие да бъдете умни, да бъдете силни, да притежавате всички добри качества, да издържате добре изпитиите си, да бъдете носители на Божествените идеи, да пръскате светлина, да утешавате страдащици, бедни, немоцни, да си състрадавате един на друг, и още хиляди неща, хиляди други работи изискват от вас. И когато вие се съгласите, когато погнете да изтънявате техните изисквания, вие ще почувствате една вътрешна радост, душата ви ще се разшири, умът ви също, като че нещо тайнствено става у вас, като някоя птичка, която се вдига на

крилата си, знаги, имате тяхното благоволение. И те ви казват: „Фървете напред и ние ще ви помагаме.“ Тък щом не изпълните техните изисквания, вие се разклатите и най-после станете [...]. Някой седи и казва: „Какво да правя сега, не зная какво да правя.“

Сега, младите какво трябва да правят? Наблюдавайте ако идете в село, ще видите младите момичета и момци играят на хорото. Те играят, а един кавалджия или гайдарджия на средата, свири им; опити правят те, търсят се един друг. Обаче, след като се ожени някой, не ходи вече да тропа на хорото. Защо преди е ходил, а сега не ходи, а казва: „Това са глупави работи.“ Знаги ти си почувнял, ама от глупавото умно може ли да се роди? При хорото, кое взема най-голямо участие? (- Краката) Какво означава в този случай краката? Младият казва: „С краката си аз мога всичко да направя.“ А след като се ожени, казва: „Аз криво съм разсъждавал.“ Не само с краката трябва да се тропа, но и с главата трябва да се мисли. Т.е. всяка една постъпка на човек трябва да бъде разумна. Всяко едно упражнение, всяко едно движение, каквото и да вършите, все трябва да е умно, да е обосновано на някакъв закон.

И тъй, в Божествения свят вие ще се стремите към следния закон: всичко онова, което ви е определено

от Бога, вие трябва да го реализирате! Всичко на вас е определено. всеки трябва да разбира защо е дошъл. Програмата за вас, която е във вселената, изтълнете я и не бойте се. Сами не си правете никаква програма. Изтълнете вашата програма от природата и животът ви ще тече като масло. Сега мнозина се спират на идеята, казват: „Защо съм се родил аз на земята?“ Според мен, това е един смешен въпрос. Отивам в училището да се уча и питам защо съм дошъл – Да уча. Имам геометрия, първия път не разбирам нищо, но постепенно ще науча геометрията. С какво започва учителят геометрията? (– С точката.) Хубаво, аз нищо не зная, това не е срамота. Второто нещо, учителят каже: „Точката образува правата линия. Сетне, правата линия образува плоскостта, кубът и т.н.“ Този учител е белалия, не се спира само с точката, линията, куба, ами туря и букви: а, б, с, туря и знаци: плюс, минус, дели и умножава, туря скоби, но всичко това е само за развиване на ума. Тъй щото целият живот се състои все от задачи, от математически закони. Даже, ако всеки ден се съсредоточавате, вие ще намерите една по-велика задача в живота, тъй че и геометрия, и математика са приложения напълно в нашия организъм.

Химията е приложена също в живота на човека. Не само химически процеси стават там, но и лаборатория има, чудна лаборатория е човешкият мозък, такава, каквато в света няма. И всичките химикали, мишенца, с всичките елементи са там. Тък и всичките инструменти са толкова деликатни, за всичко ги бива. Тък на Земята да съставят такава една лаборатория, трябва да похарчат няколко милиарда. Тък щото, в тази лаборатория трябва да влизате по-често. Да кажем, имате една мисъл, искате да я изтърдите. Да не сте смешни. Махате с ръка и мислите, че може да я изтърдите, казвате: „Излез де!“ Не излиза. Ти ще влезеш в лабораторията, ще разгледам от каква категория е тази мисъл, ще я хванеш с щипците си, тя ще се подгине и ще я извадим. Или има известни киселини, ще вземеш, само ще я побутнеш, ще излезе и оттамък ще мине. Научка трябва тук. А ти махаш с ръка, казваш: „Не искам да мисля за нея.“ Въпросът не е там, да не мислим, ще мислим, но положително ще мислим. Травилно ще мислим. Ще кажем тъй: „Доиде ми на ум една мисъл, но аз ще вляза в своята лаборатория, еди на кое си шкафче имам една киселина“, ще отворим вратата и ще ѝ кажем: „Излез навън!“ Погава запиши денят и гасът точно кога тя е излязла.

Ще учите, ще мислите, вие не сте започнали още да мислите, че вие от немислене дойдохте до този хал. Някои казват: „От много мислене, че полудял.“ Не, хората полудяват от малко мислене. От много мислене човек никога не полудява и от много учене човек никога не се съсипва. Няма пример в историята такъв. Но от малко учене, от невежество, много хора са полудявали. Онзи, който е учен, той знае закона, не го е страх, той има условия по всеки начин да избягва мъчнотията. А невежият човек, като не знае по кой път да мине, той се уплаши и умът му изтръпне.

Та сега, на всекия ви трябва силен и крепък дух, че като влезе тази светла, Божествена идея, която се отправя към вас, както Буталцето (М), да я приемете, не отлагайте, приемете я. Всички свещени идеи, които проникнат във вас, приемете ги. Бъдете всякога трезви, да ги използвате. Погавя учението, което сега придобивате, ще може да го реализирате. И материалното учение ви е потребно.

Станете да направим едно упражнение.

И тъй, всички ще се стремите да развивате един дух на обичност. Бодър и весел дух, вътрешно всички трябва да бъдете обдари и весели, да победявате мъчнотията, които ви посрещат. Корабът, който върви в океана, той не трябва да се плаши от

вълните, които идат отляво и отдясно, той гледа само своята посока и върви напред. И човек трябва да прилега на един хубав кораб, който да отива по пътя на своето предназначение, без да обръща внимание на вълните, от какъв са характер.

- Любовта ражда доброто.
- Доброто внася в нас Живот, Светлина и Свобода!

4 година, 10-та оккултна лекция на 1-ви младежки оккултен клас. 21.XII.1924 г., София

СЪДЪРЖАНИЕ НА ЛЕКЦИЯТА

Какво нещо е животът сам по себе си?

Първото чувство, което може да изпита едно затворено същество в един кръг, при побутването от едно друго велико същество.

Божественото е туй, което осмисля живота.

Всеки трябва да имаме една вътрешна духовна опитност.

Два недостатъка: немарливост и отлагане.

При пожертването на живота, той става по-интензивен.

От божествените идеи, които човек е записал в душата си, може да се съди за неговия характер.

Разсъжденията ни трябва да бъдат смислени.

Всичко, което е дал Бог за нас, то е необходимо.

Трябва да изпълним Божествената програма,
дадена ни от природата.

Мозъкът – една съвършена химическа лаборатория.

Закон за вичушение и закон за равновесие

8.15 г.в.

- Любовта ражда доброто.
- Доброто внася в нас живот, Светлина и Свобода!

Размисление.

Прогноза се темите: „Предназначението на гръбначния стълб.“

Тема 10: „Произход на съзнателните и подсъзнателните движения у човека.“ Ще опишете движенията, всяко помръдване ще опишете.

Как пази човек своето физическо равновесие. Например, главата е по-тежка. Как пази човек своето равновесие? Как седи главата на раменете? Спокойна ли е човешката глава или постоянно се движи? (- Движи се.) В какво направление се движи човешката глава? Две течения има у човека. Забелязали ли сте когато пътувате по екскурзии или вървите по пътя, цом се отвлеге вниманието ви,

родят се значи две противоположни мисли в ума ви, веднага ще паднете или на лицето си, или на ляво, или на дясно. Защо падате? Тия наблюдения трябва да ги правите във вашето подсъзнание. Например ходите с някого и питате: „Защо на еди-кой си господин животът е тъй нередовен?“ И като кажете тъй, паднете на едната или на другата страна. Тъй падане е свързано с човека, на когото оценявате характера.

От чисто наследствено гледище тия неща са ясни. Да допуснем, вие се раждате в известна фамилия, глен сте там, да кажем във фамилията АВС. Как действува наследственият закон по отношение на живота? Да кажем А е вашия дядо. Някога той се е разневил и намислил да удари някой човек по пътя и да му пукне главата. Той само е проектирал тази мисъл, но не я реализирал, разболял се и умрял. Тази негова мисъл се е отложила, но тя е останала в неговото подсъзнание. Той има син, който се оженва и на него се ражда син, да кажем Б. Този син точно ще изпълни туй внушение, което дядо му е намислил. Този син ще изпълни туй желание да срещне един човек на пътя и да го удари по главата. Ч вас се ражда по някой път едно желание да биете някого. Вие сте забелязали някои деца на пътя какво правят: минава някой старец, те вземат един камък

и го фдариат, защо? (- Това са външни мисли, от миналото.) Сега аз ви навеждам на този велик закон, за да разбирате нещата защо тѣй стават. Дие мислите, че е безразлично какво мисли човек, не. Или вие ще извършите този акт, или поколенията след вас. Тѣй щото в природата търсете причината на тези постѣпки.

Тогава математически какво ще бѣде отношението? А е причината, Б какво ще бѣде? Б Б се изразява идеята. Тѣй щото много ваши състояния се дължат на миналото. Седите вие и сте неразположен духом. Иде вие по някой път на чм да извършите нещо недобро. Тази мисъл е вложена от някой ваш дядо. Може би преди 100 години, преди 200 или 300 години от някой ваш прадядо. А вие ще бѣдете изразител на тази, старата мисъл. Следователно вие с контра идеи ще се противопоставите на тази първоначална идея. Как? - Ще се върнете назад до А. С, в този случай, е само резултат, но не е причина. Ще се върнете назад. Ако синът на А е бил добър човек, ще апелирате към него. Следователно ще погертите сили, за да регулирате тази мисъл от А.

Сега да изясня. Да допуснем, че имате един канал, или една връв, или едно въже. Дие сте хванали само единия край, а другия край са хванали

двама души. Вие не сте свободен. Пъщъ вѣже е завъртано около рѣзете ви – вие теглите и те теглят. Външението от тяхна страна е по-силно. Те ви теглят и най-после ви повлигат. Вие не искате, какво трябва да стане? Трябва да дойде някой друг да хване при вас вѣжето, за да се балансираат двете сили. Затъщъ трябва да учите закона на равновесието. Не трябва да се самооблащавате*, че всичко може да направите сам. Всеки, в дадения случай, е слаб. Трима души на физическото поле могат да бият едното, но и един може да бие трима, па даже и 10 души, но се изисква голяма срѣжност, за да надие 10 души. Въ в историята помня само един такъв случай и то ето какъв: Един американски проповедник надива 10 души. Цяла една тайфа пияни влизат и искат да развалят събранieto. Той слиза от амбона, надива ги хубаво, вързва ги и ги туря долу пред амбона, качва се и си държи проповедта. Накрая главатарят на тази банда се обръща към Бога. Но в такъв случай трябва да имате присѣствие на духа. Ч вас, младите има една черта, която ви лиева, често вие губите присѣствие на духа. Когато сте в клас, тогава сте много срѣжни, но когато сте сами, тогава трябва да се опитате. А законът на външението работи единично.

Тя, най-първо трябва да измислите тези потници, които работят върху вас. Ще правите наблюдения. Някои мисли действат върху задната част на главата ви. Вие трябва да се освободите от тях. Някои мисли действат в стомаха ви, тези мисли действат по наследство и ти слушаш нещо постоянно ти казва: „Хляб, ядене!“ Ти се побдадеш на този вкусение и постоянно мислиш за това. Не, не му е времето сега да ядем, от долу иде тази мисъл, този вкусение иде наследствено; други вкушения има, които идат по-отгоре – от под лъжичката. Те са по-благородни вкушения; третите идат от предната част на главата, те не са опасни. То някой път вкушенията идат от слепогните очи. И тогава ще почувствувате едно силно притискане на главата. Тогава именно трябва да знаете да трансформирате вашата енергия, да прекарате тия енергии на горе към предната част, разумната част на мозъка си.

Най-главното в живота – всички трябва да имате един идеал. Всички трябва да сте свързани с някой човек, който седи по-горе от вас, който има морален стабилитет. Въз го наричам – човек с морални цетони. В този човек може да бъде някой ваш добър дядо, тук или в Америка да е живял и да е заминал, с когото да сте свързани и когато дойде едно

противоречие веднага да си спомните за него, защото приятелят е необходим в такъв случай. За нужди са приятелите.

Затуй сега ще се заемете да изследвате тия енергии. Не да попаднете в тях, да мислите само за тях, защото има друга една опасност тогава, човек може да си самовнуши. Самовнушението може да дойде отвън чрез впечатления. Например, минавате вие по пътя. Може да видите някой човек паднал и си ступил крака. Във вашето подсъзнание това направи силно впечатление. След година може да се яви у вас някоя болка в крака, без да знаете причината ѝ. Много болести има, които нямат никаква органическа причина, а усещате болка. После, може да сте забелязали, като вървите по софийските улици, да кажем, а те са пълни с разни мисли, някой път вас не ви се иска да минете през някоя улица, защо? Като един чувствителен човек усещате, че влиянията не са приятни там и не искате да минете. Следователно човек не трябва да се предава на такива влияния от улицата. В такъв случай минете през друга улица. Ако минете през някои улици вие може да възприемете лошите мисли на някой човек, който е минал преди вас, т.е. те да намерят място във вас, цолм вие не сте достатъчно концентриран. Тази сутрин аз видях едно лице, при

това свещеник, така се огрубilo лицето му, че нищо свещеническо няма в него. Такава една грубост имаше на лицето му.

Па, рекох, виж външните влияния са подействали даже и на един свещеник. Във света има да се борите с ред противоположни сили и трябва да бъдете разумни, т.е. трябва да разбирате закона на внушението. А този закон на внушението изисква чистота на мисълта. Всякога трябва да имате чиста и ясна мисъл. Никакво раздвояване на чума! По ще дойде, но не го допуцайте да вземе място у вас. А момента, в който вие допуснете едно раздвояване, винаги човек губи своето равновесие. Питам: онези акробати, които минават по тънки въжета, как минават? – Присъствие на духа имат; онези авиатори, които отиват 3, 4, 5, 7, 8 км. нагоре – присъствие на духа имат. Ама представете си един страхлив човек, който ще изгуби присъствие, какво ще стане с него? Разбира се, всички авиатори имат едно качество: у тях центърът на страха е по-слабо развит. Страхлив човек авиатор не става. Авиаторите са смели. Сега някои хора трябва да употребят много големи сили, да не бъдат страхливи. Например вие изпитвате страх, но трябва да турите воля, за да покажете, че не ви е страх. Някой път ви е страх, а се преструвате, че

не ви е страх. Не, вие ще си представите страха: страх ви е, нищо повече. Но няма да давате място на страха си. В животинското царство у по-нисшите животни страхът си има място, но един човек, който е тръгнал по пътя, страхът често може да го спира. Например колебанието от какво произтига? – От страх.

Та, сега имате да ликвидирате с всичките тия наследствени прояви, които се явяват в чума ви. 50% от тези прояви са наследствени и по закона на наследствеността вие можете да ги извърлите. Как? Например някой ден нямате разположение, казвате: „Не ми се учи днес.“ Какво ще направите? – Седни и учи! – „Ама нямам настроение!“ – Седни и учи! Настроението ще дойде. Седни на масата си, нищо повече! Внушение е то. Закон на повторение е то. Ти си отлагал, отлагал и казваш: „Нямам настроение.“ Не, ще седнеш и ще учиш без настроение! Употребете тогава и вие едно внушение, ваше внушение. Да кажем, нямате разположение да идете някъде, абсолютно нямате разположение. Кажете тогава цял един час наред: „Ще ида, ще ида, ще ида...“ И като повториш цел един час тези думи най-после ще отидеш и оттатък ще минеш. После, направете друг един опит: имате силно желание да идете някъде, но това място няма да ви ползва

никак. Кажете тогава така: „Няма да ида, няма да ида, няма да ида...“ И няма да идете. След като повторим една дъма, има си известни числа – 100 пъти, 200 пъти, 3-4-5 стотина пъти, тъй повторение представлява цял един цикъл и около вас се образува цяла една сила, която ще даде потик да бъде движението ви за или против, т.е. или в положителен или в отрицателен смисъл, което е за добро.

И тогава аз казвам, в природата има два метода, с които тя си служи: когато природата действа със своите положителни сили, тя произвежда в нас всякога негативни състояния; когато природата действа със своите негативни сили, тя произвежда в нас всякога положителни състояния. Тъй трябва да го знаете. Едно негативно състояние у вас се дължи на положителните влияния от действията на природата. Обратния процес: когато природата действа със своите негативни сили, у човека се произвеждат положителни състояния.

Как ще преведете минус с минус и плюс с плюс? Човек и природата могат ли да се примирят? (п.г.) Когато природата работи, човек ще възприема, човек ще плаща. Когато природата стои негативно, тогава тя ще плаща. Взаимнообразно ще си действат. Но всякога трябва да знаете, когато дойде едно

негативно състояние у вас, природата действа със своите положителни сили и те са разумни. Това не е един признак, че вие сте извън законите на природата. Ни най-малко, макар че не сте разположени, но трябва да знаете факта, че природата действа със своите положителни сили и то е за добро. И когато вие сте в най-добро разположение на духа си, трябва да знаете, че природата работи със своите негативни сили. И в единия и в другия случай трябва да знаете, че то е за ваше добро. Погава имаме 1, 2, 3, 4. При 3 и 4 движението трябва да мине през кръст.

	п.	ч.
1)	+	-
2)	-	+
3)	-	-
4)	+	+

И действително така е, от лявото полушарие енергията отиват в дясното, и от дясното полушарие отиват в лявото, прекръстосване става. Едната страна е негативна у човека, а другата е положителна. Но те се менят. Изобщо се казва: лявата страна е отрицателна, а дясната е положителна. Но често има едно променение на тия сили. Лявата ръка, в която действат въобще отрицателните сили, в горната си част на ръката тя е положителна, а долната, вътрешната част на ръката (дланта), тя е отрицателна; дясната ръка,

която е положителна по отношение на лявата и тя в горната част е положителна, а долната (дланта) е отрицателна.

И тогава имате: $\underline{A} = \pm$; $\underline{B} = \mp$ и знаете ли как се съединяват знаците? Так същото прекръстосване става. Отрицателната част на ръката е всякога гладка, по нея никакви косми не растат, а тази част на ръката, дето е положителна, там има косми. Двете устни са отрицателни, но горната част на устата е положителна – там се образуват мустаците. Погавя горната част е положителна, а долната е отрицателна.

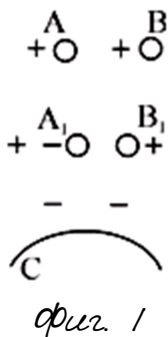

През закона на външение може да се слуги следущото: когато природата действува със своите положителни сили и вие искате да бъдете положителни, тогава вие сте в стълкновение с природата, тогава се образува триене; тогава стават мозъчни сътресения и тогава хората подмръдват. Всеки, който се бори с природата,

подмудява. И всеки, който се бори с Бога, подмудява, нищо повече! Значи, природата не обича ти да се борим с нея. Ти ще отстъпим не от страх, ти ще използваш нейните сили. Когато тя работи, ти ще погиваш, а когато тя престане да работи, ти ще започнеш да работим. Следователно, ние не трябва да бъдем два положителни знака в природата. Плюс и плюс какво дават? (- Отблъскват се.) Е, какво означава отблъскването? В какво направление отиват силите тогава? Да допуснем, тук имате две точки А и Б. И двете са положителни. Най-първо ще се яви едно желание да се приближат (А,Б), но после пак се отблъскват; пак се приближават, пак се отблъскват. Как ще обясните това явление? (- Електричеството става разнородно, цом се приближат двете точки, едното електричество се неутрализира, тогава се отблъскват и т.н.) Добре. Тогава, в първия случай имаме и при двете точки знака плюс (А, Б). Във втория случай (А,Б₁) имаме минус и плюс - привличат се точките. После пак се отблъскват. Къде отида отрицателното електричество? (- Отрицателното електричество отива в земята С. И на мястото се явява пак положително електричество. Точките пак се отблъскват.) Добре. Това е един геологически закон. Промени стават и в клетките.

Какво отношение има земята към тия две точки?
Ние допущаме, че те са съзнателни.

Известни величини вие ги означаваме с минус, а други – с плюс. Вземете -5 и $+5$. Тия две величини равни ли са? (- Като алгебрични величини не са равни, само по абсолютна стойност, без знака, са равни, но иначе не са равни.) Ако имаме в термометър 5° над нулата, едно и също ли означават? (Те не са равни величини.) – Защо?

-Ж

+М

Представете си следното: тук имате жена (ж). Тя е негативна в природата (-) и мъж (м), той е положителен в природата (плюс). Но тази жена бие мъжа си и физически го бие и по ум го бие. Как тогава ще си обясните [тогава] това? Действително туй е вярно, но относително е вярно. Сега тия разсъждения са извън науката, те да не ви бъркат на вашата наука. Вие трябва да ги държите отвън. Те със само един посторонен капитал, а вие държите си вашия капитал.

Как бяхте означили настроението, положително ли е, или отрицателно? Кой е създал настроението? Мъжете или жените? (- Жените.) Т.е. под думата „жена“ разбираме „живот“, под „жена“ вие ще разбирате живота. Кой е създал негативните сили:

животът или умът? Под думата „мъж“ ще означаваме винаги ума в неговата цялостност, а под думата „жена“ ще разбираме живота в неговата цялостност. Живот и жена са близки. Жена и мъж се различават само по едно качество. Жената въобще е символ на живот, тъй щото тя не засяга формулата на сегашните жени. А положителните сили са създадени от що? Например смелостта на какво се дължи? Дължи ли се на говешикия ум? От какво произтича смелостта? От ума ли? (- Не от ума.) Хубаво. Думата „интензивност“ на какво се дължи, на ума или на сърцето? (- На сърцето.) Травеите наблюдения, щом мислите и във вас има известно безпокойствие, то се дължи винаги на сърцето. Когато сърцето ръководи, в мислите винаги има безпокойствие. Когато умът работи, тогава има чистота, говек е тих и спокоен, невъзмутим, тогава говек се подига.

Ще знаете, когато умът работи сам, говек всякога е тих, а когато сърцето ръководи, говек всякога се намира в едно състояние тревожно: реши едно, смени го - все прави и все недоправи. Казва: „Еди колко книги ще прочета, туй ще направя, онуй ще направя“, и в края на краищата нищо не направя. Всеки ден хиляди желания сменява, все решава, решава. После, като го попиташ: „Защо не го

направи", каже, че условия няма. Въз наригам сърцето е едно дете, което знае само да яде. Ако майка му е сготвила нещо, то всичко изяда. Но не е ли приготвила нищо, целия ден ще има само цириране. Такова нещо е сърцето. Англичаните го наричат: „място на постоянно безпокойство.“ Когато дойдат тия състояния, ще ги познавате, те са на сърцето. То е детинско състояние, едно детинско своенравно състояние. От неща нищо и никакви, които пет пари не струват, някой минал и те побутнал, дигнем цял скандал. Детински работи са това. Такова е състоянието на сърцето.

Та, всички трябва да се владеете, т.е. да се не поддавате на такъв детински устрем. Въвие ще употребите за сърцето си този пример на циганката, той е много хубав за тези състояния. Разболяло се циганчето, казва: „Мамо, гевреге.“ – „Ще купим, мама, ще купим.“ – „Халвица, мамо.“ – „Ще купим, ще купим.“ Че смокини, орехи, ябълки... Всичко искало. И тя все му купувала: „Ще купим, мама, ще купим.“ Най-после то умряло и циганката казала: „Е, мама, от всичко поне си хапна.“ Като дойде едно такова фалшиво желание в сърцето ви, кажете: „Ще бъде, ще бъде“, и оставете го там. И като умре вашето циганче, т.е. не да умре, но вашето състояние се трансформира от едно в друго, по-високо. Тагава

кажете: „Действително, всичко постигнах“, т.е. постигнал си да трансформираш своите желания. Смерт значи трансформиране от едно състояние в друго, минаване от един образ в друг. Не е страшна смъртта. Но не е ограничение, тъй ще схващате вие. И тогава ще седете близо до истината.

Щом дойдат някои неприятности, вие ще срещете и ще кажете в себе си: „Ще седе, ще седе.“ Тихичко ще го кажете и отминете. Не се противопоставяйте на вашите желания. Голяма погрешка е това. Никога не влизайте в борба със себе си. Едно правило ще ви дам: Не се бори със себе си! Какво ще постигнете? Изслушай себе си, добре разсъждавай и извади поука. Но не се бори! Например някой казва: „Това нещо няма да го направя.“ Не, не се бори със себе си, изслушай спокойно, не разрешавай въпроса предварително. Тъй желание не е твое. Двама души се разговарят там, аз ги слушам, мисля си, че това нещо е за мене, но си казвам: „Няма да участвам вътре.“ Че тъй преди всичко не се отнася до мен, аз мога да изслушам тия двамата, те може да искат да идат на разходка, това мен не засяга. Ние се вглеждаме в това, като казваме: „Това за мен не се отнася, аз това няма да направя, или онова ще направя...“ Нито едното ще направим, нито другото няма да направим.

Първото нещо, ще се борите със себе си! Но всякога обозначавайте своите навици. "Уом видиш една погрешка, вземи я, поглади я, потупай я, кажи ѝ: „Ти си много добра и ще бъдем тъй добра, няма да ми правим много пакост.“ Поговори ѝ мъничко. Тя разбира. И мнозина от вас, които са решавали така: „Аз това няма да го направя“, колко от вас сте успели в това отношение? Правили ли сте опит! Някой иска да изкорени някой лош навик от себе си. От къде ще го изкорениш? Този навик почти няма никакво твое съществуване, то е само една илюзия във вашия ум. И онзи, който иска да корени от себе си своите навици, аз го уподобявам на един човек, на когото лицето е омерзено. И той почне да се оглежда в огледалото и казва: „Е, очисти се, де!“ Ще се очисти ли някога? – Никога. И вие сега гледате в едно огледало. Огледалото никога няма да очисти черното ви лице. Вие по никой начин не можете да го изчистите само като се оглеждате. Тогава какво ще направим? Ще се разсърдим и ще ударим огледалото на земята. Ще се очисти ли черното ви лице тогава? Мислите ли, че вашите петна ще се махнат, ако ступите огледалото?

Може би тъй деизизиране в дадения случай е потребно за вас. Да допуснем, тебе те гонят. Доиде някой и те нацупа хубаво. А така, като си намерен,

няма да те познаят. Няма ли да се зарадваш в този случай, че си герен? Пъци дегазиране е по-хубаво в случая, защото ще го снимаш от лицето си? Пъци е по отношение на ония неприятни състояния, които вие може да опитате. Не ги смятайте, че са нещастия за вас. Като станете, ще имате едно неблагоприятно състояние, спрете се и погледнете в природата. Тогава ще знаете, че в следващия момент ще се сменят вашите състояния.

И тъй, като станем, ще кажем така: „Аз няма да се боря със себе си, но ще бъда в хармония със себе си. Аз няма да бъда в противоречие с природата, но ще бъда в хармония с природата. Аз няма да бъда в противоречие с Бога, но ще бъда в хармония с Бога.“ Пъци си помисли само. Произнесете тези думи и вижте как веднага ще се измени вашето състояние. Един – два пъти тихичко кажете на себе си. Така човек може да създаде в себе си велик характер. Защото природата сама по себе си е красива.

В дадения момент вие имате работа с интелигентни същества около вас, които са минали около вашия път и го познават много добре. И те са готови да ви услужат, като някой виден професор в някоя лаборатория как помага на студентите си. Правете опити и работете! Ако не излезе опита, ще помолите този професор да ви покаже как се прави

опита. Той ще започне да работи с вас и ще ви даде всичките наставления, които са необходими. Той ще ръководи опита, вие ще работите. Следователно когато вие се намирате в едно противоречие с живота, ще повикате едно от тия разумни същества, които са ваши приятели, но ще ги слушате. И опита, който правите, ще бъдете много внимателни. Този опит става във вас, вие сте една лаборатория, а вашите мисли и вашите желания, това са елементите там. Тъй животът е приятен, ще повикате професора и така с всичкото смирение ще внимавате, ще го слушате и ще отбелязвате всичко, което той прави. Еди кое шименце на кое място се намира... Ще отбелязвате всичко в книжката си. Трябва да бъдете внимателни към себе си. Към това ще приложите и тази вътрешна опитност, която ще даде една стабилност на характера ви. Тъй ще създаде онова състояние на тази вътрешна гистота, която е потребна за развитието на ума. Защото има неща, които се разбират само при една вътрешна гистота на съзнанието.

Ако искате да развиее ума си, непременно трябва да имате гистота. Не гистота, какво се разбира сега. Гистота в кръвта, гистота в сили, които действат във вас. Гистота, гистота. Знаци да не са смесени, първигни трябва да бъдат силите. То

значи чисти сили. С тях трябва да работим сега. И тия сили хората ги употребяват да се обигаме, да бъдем разумни... Язиките тия термини трябва да се преведат в един строг научен начин. Не научен начин, защото често науката не може да даде един поттик, но да се направят тия неща достъпни за един положителен живот, че да добиете една увереност във вътрешния си живот, да знаете, че има един закон, с който може да се работи.

Сега ще работим с един закон на външността в себе си. Ще кажете тъй: „Ще ида, ще ида, ще ида...; ще се моля, ще се моля, ще се моля...“ Вземете ред от тия думи, силни думи и ги повтаряйте много пъти. Ето какво ще направите през тази седмица: ще си изберете една дума за понеделник, каква дума ще бъде тя? Той е ден на Месечината. Във вторник ще вземете друга дума; в сряда – друга; в четвъртък – друга; в петък, събота и неделя ще свършите. За една седмица е това. Вие сами ще си изберете думите. Аз искам да видя какви думи ще изберете. Ще започнете сутрин. Тази изобрана от вас дума ще я произнесете 100 пъти, на обяд – 100 пъти и вечер – 100 пъти. Вие още не сте запознати с този закон. Ето как ще си изберете думата: ще се спрете тихо и спокойно, няма да се колебае и тъй като се успокоите в себе си, в съзнанието ви ще изтъкне една

Дума, тя е за вас. И тя ще ви се поправи. Например ако съм аз, в понеделник ще кажа: „Ще гистя, ще гистя, ще гистя...“ и ще броиш на пръстите си 100 пъти. Природата обича точността. Тя не си играе в такъв случай. И ако ти не произнесеш 100 пъти, оставиш само едно, тя ще те хване за ухото. Ще броите точно 100 пъти. Но няма всички да избирате „гистя“. Може да изберете друга дума: „Ще нареждам, ще нареждам, ще нареждам...“; „ще пълня, ще пълня, ще пълня...“; „ще изпразвам, ще изпразвам, ще изпразвам...“; „ще мия, ще мия, ще мия...“ То-добре е глагол да употребите. Вторник: „Ще вотавам...“; „ще изправям...“ (- Ще чга?) Във вторник не се учи. Тази философия учениците много добре знаят, във вторник не се учи. П.е. всеки ден си има по няколко часа за учене. За вторник: „Ще побеждавам; ще превъзможвам; ще напредвам; ще ставам...“ Сряда: „Ще чга, ще чга, ще чга...“ и т.н. Всеки един ще си избира по една дума. Седем думи за през цялата седмица. И тези думи да са силни в съзнанието ви. Ще си ги поясните, ще си ги запишете в едно тетрафге. Знаги, през деня всяка дума ще я произнесете 300 пъти. Тогава имате седем деня по 300 пъти правят 2100 пъти.

Тези са малките опити, които имат добър резултат, ако ги изпълнявате добре. Те са едно подготвление за голямата работа.

9.15 г.в.

- Любовта ражда доброто.
- Доброто внася в нас живот, Светлина и Свобода!

4 година, 11 школна лекция на I Младешки
Окултен Клас, 28.XI.1924 година Неделя

Направление на енергията

8.15 часа вечерта.

- Любовта ражда доброто.
- Доброто внася в нас живот, светлина и свобода!

Размишление.

Прочетете се резултато „Ролята на свръхсъзнанието“ и „Предназначението на гръбначния стълб“.

Прочетоха се темите „Защо се ражда и умира човек“.

Тема 11: „Какво зная аз?“ Ще си зададете този въпрос на себе си и тъй, философски ще отговорите, в прикрита форма. Какво е казал Цезар? – „Дойдох, видях и победих“. Какво е писал на римския сенат? – „Пъщ, което той е знаел. Ще мислите върху тази тема: „Какво зная аз“. Същественото, което знаете, не какво сте чули и какво са ви казали и какво сте

запомнили, а каквото ви знаете. Самата тема е дадена в най-добрата си форма.

Тема 12: „Трите стълба на знанието“.

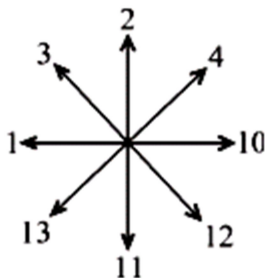

Фиг. 1

Между тези числа има ли сходство или някакво съотношение? Едно на кое съответства? (- На 10.) Две на кое съответства? (- На 11.) Три? - На 12; Петри? - На 13. Добре. Да допуснем, че ви се дава избор на тези числа, кои ще изберете? Изборът е свободен, всеки може да си избере каквото иска. Обаче, има и друго нещо. От тия числа не може да изберете които искате. (- Защо?) Допуснете, че аз ви давам една малка игла, обикновена, с която шием, и ви дам едно въже по-дебело от пръста и ви накарам да вденете туй въже. Да кажем, то е дълго една педя. Може ли туй въже да го вденете в иглата така, както си е? - Не. Значи, изисква се мисъл. Вие трябва да разберете вдяването на туй въже. Как може да вденете туй въже? Ще го разгледаме на

тънки нишки и така цялото въже може да го прекарате през иглата.

Тези числа съществуват в природата така наредени. Те се намират и в живота, но не всяко число вие може да изберете. Да допуснем, вие сте една положителна личност – плюс сте и избирате числото едно, ще ви ползва ли този избор? (– Не, защото числото 1 е положително.) Въз говоря за живите числа в природата. Въе като сте положителен и числото 1 е положително, то ще произведе у вас едно неприятно състояние. (– Ще изберем числото 13.) Още по-лошо: 1, 4, 10, 13 – все са положителни числа. Като дойдете до числото 2, то е със знака минус. Следователно в дадения случай, щом вие сте положителен, вие трябва да изберете числото 2; щом изберете числото 2, може да изберете числото 12. Въе в 12 вие имате закон на резултати. Как е създадено 12? Числото 12 показва как може една положителна енергия да се превърне в една отрицателна енергия. Жуй е закон – да знаеш как да превръщаш силите. Ние имаме 12 месеца, те показват един кръг. Да да превърнем една енергия и да я използвам във всички нейни проявления, ти трябва да направиш едно обръщение в 12 зодии. Въе може да изберете 2 и 12, но трябва да разбирате закона на 12-те, защото в 12 първата цифра 1 е

положителна, вие ще се сълѣскате с нея и трябва да прекарате тази енергия в числото 2, тогава 2-ката показва закона, метода и начина, с който трябва да действате.

Ако трябва да говорите, в дадения случай как трябва да говорите, кой говор е по-хубав: острият говор или мекият говор? (- Мекият говор.) Отблизо когато говорим, меко трябва да говорим, но когато трябва да говорим на един километър далеч, как трябва да говорим? (- Високо.) Тѣй че, под силно и остро говорене всякога се разбира далечно говорене. И докато твоята реч пристигне на мястото, тия вълни на високото говорене отслабват и онзи там ги слуша много мекичко. Тѣй че, някои хора ни се виждат много мекички, защото отдалече говорят, а колкото се приближавате към тях, гласът им става по-силен и вие казвате: „Грубо говори.“ Рекох, тогава много наблизо сте дошли. Та и в природата често някои от нейните тонове, които тя издава, са силни, а други – слаби. Въз говоря за тоновете на природата. Някой път природата ни говори отдалеч. Тогава тя е много тиха, нежна се показва, но тогава ние не трябва да изменяме своята дистанция; а някои от нейните тонове, за да ги чуем, трябва да сме много близо до нея. Тогава тя ни се вижда странна. Та, рекох, има такива състояния и в природата.

Числото 1 е положително, показва насока, отдето идват енергиите; двойката показва насока накъде отиват енергиите; а тройката какво показва? – Показва работата, която тия енергии са извършили в дадения случай. Как ги наричат вие тези числа, средните числа? (– Нейтрални числа.) Да, числа, които не са нито на едната страна, нито на другата страна. Разбира се, само едно нейтрално число можете да го турите за дирек, за подпора, те не се местят. И всичките цъсти на живота са съградени все от тия числа – нейтрални числа.

Във всяка една година знаете ли кои дни са положителни, кои дни – отрицателни и кои – нейтрални дни? Онези от вас, които разбират астрология, трябва да прегледат малко колко дни има в годината положителни, колко отрицателни и колко нейтрални. То е само една малка забава, едно упражнение, гимнастика на чума.

В оккултната наука се изискват няколко условия (сили) от ученика. Първо, той трябва да има не само една силна воля, но благородна и устойчива и разумна воля. Само тогава може да се прояви волята му. Тонезе, каквато и да е сила, с която ученикът работи в дадения случай, от него се изисква да има такава една воля. Тогава, той [е] като един гук, а знаете че всеки един гук само в една силна и

разумна ръка, може да произведе приятен ефект. Инак, този гук може някой да го вземе от ръката ти и да ти разбие главата, нищо повече. Гукът в слабата ръка или каквато и да е сила в ръката на един слаб човек е за него в ущърб.

Ние виждаме в съвременната култура мнозина, на които умовете са неприготвени. Като добият малко знания, това знание не ги ползва, то става за техен ущърб. Ще се стремите във вашето съзнание да се кали вашата воля, да бъде силна, разумна и устойчива. И след туй ще прилагате при изправянето на някои ваши минали погрешки. Всички имате погрешки: мгни и унаследени погрешки. Някои от тези погрешки се виждат, някои не се виждат. Някои се знаят, някои не се знаят.

Та, с волята си постоянно трябва да работите като един скулптор над себе си, понеже от тази работа ще зависи благо на вашия живот. За да може да прекарате един разумен живот на земята, да бъдете по възможност щастливи, непременно човек трябва да има силна воля. А силната воля е всякога разумната воля. В туй отношение вие трябва да изучавате математиката. Всички трябва да бъдете не математици, но да мислите математически, то е нещо точно определено. Някой може да каже: „Може и по друг начин.“ – Не. В математиката не

могат да бъдат нещата и тъй и тъй. Единицата, тъй както е поставена, не може да я заместите с друго число. Тя е единица, нищо повече. Може да турите друг символ, но като количество, като сила, вие не можете да я заместите с нищо друго в дадения случай. И след тъй трябва да си служите с геометрията. Всякога трябва да превръщате математическите величини в геометрически форми, в най-красивите геометрически форми. Без това вашата воля ще бъде всякога слаба.

Например как може да укротиш волята си? Да кажем, страх те е от мекка. Это един чувствен начин за укрепване на волята: няма да отидеш в гората при мекката, че да изгубиш и ума и дъма, но ще си представиш, че тя иде в къщата ти. Мислено това ще става. И ти ще се постараете да я погладим по главата. Това е вече един опит и този страх, който естествено те обладава, постепенно ще почне да се самовъзпитава. Или някой път те е страх от сиромашия. Представи си, че ти си богат човек, имаш 10 милиона, имаш замък, къща, градина, всичко това на твое разположение; после, представи си, че почнете да изгубвате това-онова, станете последен голтак, нямате нито пет пари и се стремете да бъдете спокоен, като ходите при другите хора да не губите равновесието си. Всичко

това мислено ще става. Туй е едно хубаво упражнение на чума. Ако вие това мислено не можете да направите с пълно съзнание... Това са ма неври в живота. Като дойде действителния живот, да се не уплашите тогава. Военните наши преди война правят такива маневри – приготвяват се, че като стане война, да бъдат подготвени. И окултния ученик трябва да прави много маневри, за да може да кали своята воля. Туй, от което най-много те е страх, прави маневри в чума си, за да регулираш този страх.

Например много се гневите. Представете си, че някой дойде и ви обиди и мислено се постарайте да се не разгневите, вижте какво ще изпитате; те са много приятни упражнения. Тези упражнения може да ги правите, когато няма с какво да се занимавате. Когато има да учите няма да правите тия упражнения, но след като се изморите, учили сте 2-3 часа наред, седнете тогава за половин час или за 20 минути и направете такава едно упражнение. След туй вие ще се усетите осветен и при това ще придобиете нещо. На всички ви препоръavam тия упражнения да ги правите, те са много ефикасни. И без това ще ви посрещнат много повече спънки в живота отколкото сега, тъй поне ще ги посрещате по-спокойно, щом разбирате закона. Сега,

как разбрахте темата на разговора тази вечер? Кой от вас доброволно ще ми разправи със свои думи какво е разбрал?

Най-първо ще направите подготовката, а после опита ще дойде от само себе си. Да кажем, страх ви е от змия. Как да премахнете този страх? Ще хванете някоя умряла змия и като свикнете с нея, ще дойдете да опитате как може да хванете и живата змия. Така ще добиете известна опитност. (- Ако ни ухапе?) Вие ще вземете един гатал и с него ще я натиснете за главата и после пак ще я пуснете. Ще ѝ кажете: „Аз съм малко страхлива, затуй правя този опит, искам да не се плаша.“ Това е за ученика, тъй ако е ученик, и той може да каже същото, че е малко страхлив и иска да не се плаши. Но най-първо чувствено ще направите този опит. Когато дойде човек да прави положителни опити, трябва да бъде много внимателен, защото някой път може да пострада. Змиите са много сръчни и там човек трябва да бъде много пъргав да се запази. Хитри са змиите, не са тъй както вие мислите.

Сега това е само за изяснение. Те са упражнения, които много добре действат, благотворно действат, при това служат за едно каляване на мисълта. Някой път се насъбират все отрицателни мисли,

почнат да те безпокоят. Седни, направя опит да не те е страх. Например някои от вас ви е страх от паяк, други от жаба, от мишка, от пиявица, всеки човек все има нещо, от което се оби.

Сега, за говора от близо и говора от далече. Когато от близо иде гласът, той е от сърце, пък щом някой говори само за недостатъците на хората, той е от далеч. Но има и друг случай: вие сте банкер, давате пари на заем с лихва, който иска пари, говори тихичко, после може и банкерът да говори тихо: „Ти сметките направя ли?“ Казваш: „Ще погикам малко, след няколко дена.“ Той си има пари, но понече не знае дали ще може да ви кредитира, казва: „След няколко дена“, а в същото време праща агенти да види имате ли имущество, за да се осигури. Това все тихо се говори. Това говорене не е от сърце. Това е говорене от далече. Хора, които говорят от далеч, те не са хора на сърцето. Щом един човек ти прави добро с някаква замисъл, той отдалеч ти говори. Пък, когато се прави едно добро, без ние да огикаме каквото и да е благо, а просто, че това е една Божествена постъпка, такъв човек от близо ти говори. В такъв случай ти правим едно добро, вървим и сам се радваш на постъпката, без да имаш в ума си някаква облага.

Трябва да правите разлика между вашето естество и вашето съзнание, вашето аз. Защото в естеството на човека има много силни неорганизирания, т.е. много сили, които не зависят от вас. Има някои прояви, които са волеви – от вас зависят, а има известни действия във вашия организъм, които не са волеви движения – които не зависят от вас. Например биенето на сърцето не е един волеви акт. Как се наричат тия движения? (– Автономни.) Когато ние казваме, че някои неща можем да ги направим, подразбираме тия волеви движения, а има неща, които вие не можете да направите. Например има неща, които ако изискват от вас, в дадения случай са невъзможни. Ако ви кажа да пренесете Витоша от едно място на друго, това е невъзможно сега за вас или да ви кажа да прехвърнете от Земята на Месечината. Знаги, изискват се неща невъзможни, а има неща възможни за вас в дадения случай.

При сегашните условия, когато говорим за воля, трябва да знаем, че има един кръг на действия, които са възможни, волеви движения са те, тъй има и един друг външен кръг на действие, те са условни засега, те не зависят от вас. Тъй щото, когато говорим за волеви неща, разбираме тия, които са под контрол на нашата воля. А другите неща са под

волята на други същества, по-високи от нас сили, които не се подчиняват на нас, а се подчиняват на други същества. Така ангелите разбират законите на растителното царство, но ангелите не разбират живота на животинското царство. Един ангел не може да произведе живота на животинското царство, не може да направи една коза, например. Там архангелите, те владяват този закон. Тъй щото, всички същества според своята разумност и възможност. Ангелите и те си имат свой район на действие. Разбира се, в сравнение с говежкия, той е много по-обширен, но в сравнение с по-възвишените от тях същества и тяхната дейност е ограничена.

Следователно ние, като завладеем тия волеви действия, всичките сили, вложени в нашето естество, тогава ще пристъпим към възможностите на този, външния кръг. В окултната наука съществуват и други методи, разумни методи разбира се, за проява на волевата сила.

Да направим едно упражнение: (Всички прави.)

Лявата ръка право надолу, дясната ръка настрани. Дясната ръка слиза върху китката на лявата ръка. Дясната ръка прави движение по лявата ръка нагоре, над главата, в дясно, настрани и надолу. Когато се прави това упражнение,

произнася се следната формула: „Аз мога да направя всичко, което могат чум ми продукува.“

Същото упражнение с движение на лявата ръка и следната формула: „Аз мога да направя всичко, което моето сърце ми продукува.“

Тъзи упражнение е приятно за концентриране. Формулките може да произнасяте и мислено. Тогава е за концентриране. А ако ги произнесете гласно – тогава е за усилване. Тези упражнения са необходими за владенето на мускулите, при това с тези движения вие подобрявате вашето кръвообращение.

Тъзи упражнение ще го употребявате за 10 дена. Но законът е следния: няма да употребявате двете едновременно. Щом сте паднал духом, тогава ще употребите първото упражнение (движение с дясната ръка). Тонезе то е активно, ще превърне вашата пасивна енергия. Щом пък се усещате много енергичен, тогава ще употребите второто упражнение (с движение за лявата ръка). То ще регулира вашите наобрани енергии. Тъзи ге в разстояние на 10 дена всеки един, според състоянията си, ще употребява или едното или другото упражнение. Ще спазвате един закон. Тези упражнения ще ги правите докато ви е приятно, щом не ви се прави вече, спрете. Въобще движенията, които стават с дясната ръка, са по-

ефикасни, помощни. А движенията с лявата ръка ние употребяваме само, за да възстановим едно равновесие.

Сега, друго едно упражнение: Прави. Ръцете хоризонтално настрани. Затворете очите си. Концентрирайте се нагоре. Пъй затворете ръцете си над главата като един триъгълник. Концентрирайте се. Разтворете ръцете си и ги дръжте малко хоризонтално. Снемете ръцете си долу.

- Любовта ражда доброто.
- Доброто внася в нас живот, светлина и свобода!

4 година, 12 школна лекция на 1 младежки
окултен клас 4.1.1925 година, Неделя 8 г.в., София

Квадратура на кръга

- Любовта ражда доброто.
- Доброто внася в нас живот, светлина и свобода!

Размишление.

Прогетте се резулмето: „Защо се ражда и умира човек.“

Прогетоха се темите: „Произход на съзнателните и несъзнателни движения“.

Коя е най-близката цел за човека? Как бихте отговорили на този въпрос? Друг един въпрос: Кое е най-хубавото нещо в живота? (- Слънцето.) Хубаво ли е Слънцето? (- Небето.) За всеки един ще бъде най-хубавото туй, което в дадения момент му мисва.

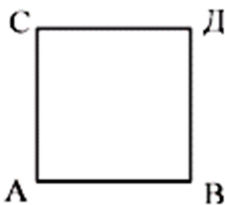

Фиг. 1

Сега ще ви задам един философски въпрос: Защо Питагор е искал да намери квадратурата на кръга, какви са били неговите съображения? И защо в окултната наука се стремят да намерят квадратурата на кръга? Защо искат да определят туй, което не може да се определи? (- Като проблема на геометрията това е невъзможно, това е символ на алхимията.) Да допуснем, че квадрата, това е една проекция, имате четири точки, които са проектирани от някъде от пространството към дадена плоскост.

Представете си, че тези четири точки A, B, C, D в квадрата са проекции. Може да са проекции на подсъзнателни сили, на физически сили, пък може да са проекции и на съзнателни сили. Погавя какви ще бъдат резултатите на всяка една страна, на всяка една точка. Ще бъдат ли резултатите еднакви, например на проекцията A и на проекцията B ? Нами всяка една линия показва възможности на тази проекция. (- „ A “ има само две възможности: от A към B и от A към C .) Възможностите на проекцията A и възможностите в проекцията B еднакви ли ще бъдат? (- Количествено те са еднакви.) Да допуснем, че A е един извор, B е друг извор в природата. На единия извор е построено едно динамо да осветява града, на другия извор е

направена една воденица. Количествено водата на изворите е еднаква, но разумните сили, които използват тия сили, не са еднакви. Следователно резултатите им няма да бъдат еднакви. Разумността зависи от широкото използване на външните сили.

Да допуснем, че този квадрат е образуван от четири реки. Тези реки са еднакво големи по дължина и равни по количество на водата си. Едната е на северния полюс, другата – на умерения, а третата е в самия екватор. Еднакви ли ще бъдат резултатите на тия реки? (– Температурата на водата ще бъде различна.) Сега ще ви кажа аз какво показва квадрата. Той е един закон, че в четири поколения може да се изправи една погрешка. Квадратът е мярка, която показва, че в четири поколения една погрешка трябва да се изправи. Този е законът на квадрата, с който може да се разрешат погрешките. Може още при линията $\sqrt{2}$ да изправим погрешката си; ако изгубим този случай, тогава при линията $\sqrt{3}$ или $\sqrt{5}$ и $\sqrt{5}$ е последния предел за изправяне на погрешката. По-нататък не може да иде тя. Всяка една погрешка трябва да се изправи в четири поколения, нататък не може да мине тя.

Следователно, щом напишете квадрат ще знаете: той всякога означава, че погрешките ви трябва да се

изправят в четири поколения, нищо повече! Жуй е вътрешната страна за значението на квадрата. Разните проекции в квадрата показват начини, смекчаващите условия, чрез които може да изправите грешките си. Вашите мисли, чувства и действия, това са силите, с които може да манипулирате при изправяне на погрешката.

Когато Питагор е нанесъл квадрата в окръжността и е искал да намери квадратурата на кръга, той е искал да намери условията, при които общия живот в дадения случай в колко поколения може да се изправи. А само когато впишете квадрата в кръга, тогава може да определите в първото, второто, третото или четвъртото поколение ще се изправи погрешката. (Сега те го схващат дали може да се изрази лицето на кръга с тоген квадрат, а то е невъзможно.) Всички тези четири проекции може ли да се слезат в една? (Ако подложим квадрата на бързо движение, той ще се слее в права линия, а правата линия при бързо движение, ще се слее в една точка.) Значи, възможно е само при бързината на светлината. За да се изправи една погрешка, това зависи от духовността на човека. Ако един човек е високо духовен, още в първото поколение може да изправите погрешката си.

Да допуснем някой път, че между бялата и черната раса стане прекръстосване: може майката да е от бялата раса, а бащата – от черната. Тонезе бялата раса е по-силна, следователно има възможност да се родят повече бели деца, отколкото черни. Но все пак в едно поколение ще се прояви и бащата, а може още и в първото поколение да се родят черни деца, ако не, тогава във второто, в третото, ако и тогава не, тогава в четвъртото непременно ще се роди едно черно дете и ще се свърши въпросът. Следователно квадрата е необходим за поправянето на известна погрешка.

А пък добрите неща, за да се реализират, за тях вече не е необходим квадрата. Доброто се изразява с кръга. Там пределът е по-голям, изискват се 25 000 години, за да реализираш едно добро. Т.е. ако в първото поколение не може да реализираш едно добро, във второто, третото, четвъртото... хиляда поколения докато минат, все имаш възможност, за да реализираш едно добро. Значи и след 1000 рода пак ще ти се даде условие да направиш едно добро. Значи виждате възможността колко е широка тук. По вече не разбира обектно добро, а идейно добро. Например искам да направим едно добро на някому, да се жертвам за някого или да посветим живота си за някого. Ако в първото поколение не можем да го направим, тогава

във второто, третото... след 1000 поколения ти пак ще имаш възможност да реализираш това твое замислено добро. Тъкъв голям е срокът, в който ти имаш възможност да направиш това добро. Знаги, замисленото добро е валидно през всичкото това време.

Какво е отношението: в първия случай имате 1:4, а във втория – 1:1000. Знаги, злото работи само в един свят, а доброто работи едновременно в три свята. (1000 всяка нчула представлява един свят.) Когато погрешките засягат само физическия свят и затова всеки един грях засяга само тялото и тогава, когато човек пострада малко, всичко се ликвидира. А за доброто има по-големи условия – то се проектира в няколко свята. Широко пространство има за доброто. Човек, който иска да направи едно добро, може да започне от физическия свят и да иде как до пригизнния свят и там да направи това добро, когато грешникът не може да направи своето зло от духовния свят. А този, който прави добро, може да направи доброто в няколко свята, затуи силата на доброто е мощна. И затуи един добър човек е равен на хиляда лоши хора. Ако хиляда души направят хиляда злини и един добър човек направи едно добро, това добро е равно на хиляда злини, то ги унищожава. А сега, някои мислят, че злото е по-мощно. Количествено е по-мощно, но по свята

интензивност, защото всякога ще вземе надмощие, понеже то го прониква. Затуй не трябва да се обезсържавате, когато дойде злото, ще знаете, че то е само на кората.

Сега вие се учуввате, понеже не вървате в туй учение. Вие още не може да го разберете. Най-първо човек казва: „Как мога да повярвам?“ Но ти трябва да допуснеш нещата и след това ще почнеш да работиш върху тях. Това е закон в математиката, като една аксиома ще работиш с тази величина. Най-първо ще допуснеш нещата и после ще работиш. Туй е, някои неща непременно трябва да ги допуснете, за да ги разберете после. Не мислете, да се съмнява човек, това не е наука. Ще знаете: първо нещата трябва да се допуснат и после туй, което сте допуснали, непременно ще работите върху него. Така пътят е безопасен. Ако само допуснеш нещата и не работиш върху тях, тогава може да се изложим на изкушение. Например ти допуцаш, че можем да станем музикант и почнеш да работиш в това направление: пееш, свириш и най-после станеш музикант; допуснеш, че можем да станем художник. Като допуснеш това, ти започнеш вече да работиш в това направление и ще постоянстваш дотогава, докато ти реализираш това, което си допуснал.

Но не всичко човек може да допусне. Едно ограничение ще ви дам: Допущат се само разумните неща! Защото, ако допуснем известна аксиома, това е все нещо разумно. Има известен закон вътре в природата: ти не можеш да допуснеш в себе си туй, което не е разумно. Например, не можеш да допуснеш, че човек с празна глава, без мозък може да мисли. Празна глава като гутурца и да може да мисли, туй разумният човек не може да го помисли. Един глупав човек тези неща може да ги предполага, но един умнен човек никога не може да допусне, че празна глава може да мисли. После, разумният човек никога не може да допусне, че на лед може да расте жито и разумният човек никога не може да помисли, че може да се съгради една къща върху омото. Глупавият човек може това да го допусне, но разумният човек никога не може да допусне това. Има неща, които законите на разума не ги допускат. Туй можем да го помислим, но да го допуснем не можем. Има по-висши същества, които ще ти кажат, че туй, което си нарисувал, ти не можеш да го допуснеш. Не ти позволява това. Затова и в света ние можем да оперираме само с известни сили, които са разумни.

Например често казвате: „Аз мога всичко да направя.“ Е, какво разбирате под: „Аз мога всичко да

направя?" Ще турите едно малко ограничение. Самото изречение не е пълно. Липсва му нещо. „Аз мога да направя всичко, което е разумно!“ Така изречението е пълно, а: „Аз мога всичко да направя“, така говорят само хора, които не разбират законите. Въ себе си ти ще кажеш: „Аз мога да направя всичко, което е разумно.“ Тогава законът работи отлично. И Писанието казва: „Просите и не получавате.“ – Защо? – Защото глупаво просите, глупаво говорите. Казва някой: „Аз казах, че всичко мога да направя.“ Всичко не можем да направим. На омото си къща можем ли да съградим, във въздуха палат можем ли да издигнем, цялата земя от диамант можем ли да направим? Ще ми каже някой: „Всичко мога да направя!“ Като казваме „всичко“ трябва да разбираме онова, което е разумно, което е в кръга на нашия живот и в неговите възможности. Така като разбираме, законите са верни, тогава вече можем да действаш и разумно да работим.

В съвременния свят коя мисъл е по-силна у хората: че са лоши или са добри? Някои казват: „Ние сме добри хора“; други казват: „Ние сме лоши хора.“ Коя мисъл преобладава сега повече? (– Че са лоши; – Че са добри.) Защото и думата лош някои я употребяват в смисъл, че са добри. Някои хора, когато искат да се похвалят, казват: „Аз съм лош човек“, а

подразбира в същото време, че е добър човек. Друг казва: „Аз съм добър човек“ и подразбира, че само в известни случаи е добър. Трети казва: „Аз съм от много добрите хора“, т.е. разбира в известни условия съм добър. Ще се стремите всякога към единство на мислите си. Първото нещо: всякой един от вас трябва да се научи този закон – единство на мисли.

Например кажа ти така: „Ти мислиш много добре.“ – Права ли е тази мисъл? Въобще е права, но с тази мисъл ти нищо не можем да извършим. Или някой ти каже: „Ти много добре мислиш“, и ти повярваш в това и се зарадваш. Питам: Ти на правата посока ли си? Знаеш, ти досега не си вървал, че право мислиш, а туй, което от сега започваш да върваш, върно ли е? Это как аз гледам на въпроса: седим двама в тъмна стая, държим една книга и не можем да четем. Рекох: „Чети!“ – „Не мога да чета.“ Ти ми казваш: „Чети ти!“ – „И аз не мога да чета.“ И двамата не можем да четем, дали сме невежи и двамата, та не можем да четем? Но, отварям свещта и казвам: „Чети!“ Ти четеш. Как стана това? Нима за толкова кратко време ти научи да четеш? Ти казваш: „Чети ти сега!“ И аз чета. И двамата можем да четем. Светлината ли направи нас да можем да четем? Тя ли създаде у нас възможността да четем? Да

гетем, това е възможност у нас. Ние знаем това. А светлината, това е само едно условие, да можем да проявим тази наша възможност.

Следователно когато някой казва: „Ти право мислиш“, какво изразява това? Той иска да каже, че някъде добре схващам въпроса. Той подразбира: „У тебе има светлина, ти можем да гетем.“ В твоята къща има светлина, отвори книгата си и гети. Туй трябва да го разберете. Ако искате да знаете, в света има само едно Същество, което може да мисли – Той е Бог. А всички други йерархии и същества изразяват само туй Великото безмилното. Ние изразяваме само Божиите мисли. И ако ти кажеш, че ти мислиш, не си на правата посока. Само Бог мисли, а ти изразяваш Божиията мисъл. Бог всякога мисли право, в Него няма крива мисъл. Следователно аз трябва да кажа в себе си: „Тод тази светлина, която Бог ми дава, аз мога да мисля.“ Или мога да кажа: „В мене Бог мисли право.“ За себе си ще го кажа това: В мене Бог мисли право, нищо повече. Това за себе си ще го кажа. И когато някой път вие кажете: „Аз мога да мисля право“, то има двояко значение. Ако вие подразбирате проявлението на великия безмилген закон, който се проявява навсякъде, тогава е право, но ако вие разбирате своето

индивидуално и лично същество, вие сте на кривата посока.

Следователно ако схващате себе си като едно разумно същество, което изразява правата Божествена мисъл и вие подразбирате тъй Великото във вас, то е друг въпрос, но ако вие схващате, че човекът мисли право, вие сте на кривата посока и няма да се мине дълго време, ще видите, че вие не можете да мислите право. Например вземете сега най-видните математици, които разбират математиката с точност, изчислили ли са колко е разстоянието между Земята и Слънцето и с колко милиметра разлика? Аз им твърдя половин метър разлика. Изчислили ли са те тъй, че аз да съм сигурен, след като пътувам толкова време, да съм до Слънцето с разлика само 1 см. И да прекрага, да стъпя на Слънцето? Така ли е? Ако е така, ще кажа: „Много е права тяхната сметка.“ Ама те окултисти са изчислили този въпрос: колко е разстоянието от Земята до Слънцето и това е решено по един опитен начин. Тези адетти, които излизат от тялото си, те са ходили до Слънцето, имат си своя мярка и колко време им взема да отидат до там, това го знаят много точно; и какви промендютъци има в пространството – опирни точки, и това те знаят. Защото това пространство, което трябва да се мине от Земята до Слънцето, не

е само тъй празно пространство. (- Какво има там?) - Има 1001 нощ. Глудесии има, че като мене човек от там да се чууди.

Всичко може да се изчисли в света. Съвременната наука си служи с други методи, но за в бъдеще учените хора отиват вече към тия, новите методи, те започват да изучават окултните методи и за в бъдеще ще имат по-правилни мерки. Разбира се, сегашната математика се отнася повече за Земята. Тя си има своето приложение за изчислението, за пътищата, за движението и отклонението на планетите, слънчевите системи, т.е. математиците се домогват постепенно до по-нови методи. То е едно упражнение за тях. Това са задачи, които те има да разрешат и няма да им ги разреши никой друг. Великите учители знаят колко е оттук до Слънцето, но те не бива да им го кажат. Тя е една задача, която те сами трябва да разрешат. Разбира се, най-първо се изучават малките мистерии, изучава се вътрешното устройство на земята какво е, след като свършат това, тогава ще се занимават с вътрешната страна на математиката и геометрията и след тъй се пристъпва към великите мистерии на Слънцето. Тогава изучават какво е разстоянието до Слънцето. Да знаеш колко има от Земята до Слънцето, това е един

лозунг, парола, ще го дадем, то значи: знаем една мистика, знаем нещата тъй, както са в природата.

Цом произнесете тази дума, веднага природата ще ви отговори. Цом почнем да говорим на езика на природата, тя веднага обръща внимание на теб, но цом не говорим на нейния език, тя си мълчи, не обръща внимание. Затуй, когато пристъпим към законите на природата, трябва да бъдем крайно внимателни при изучаването на нейния език. Тя е много строга, нейният език е крайно прецизен и по форма и по съдържание и по смисъл.

Например индусите имат ред методи, които са придобили в много поколения. Те, като са изучавали физиологическите закони на тялото, са изучили много закони. Един индусин може да направи един разрез на ръката си, след тъй ще положи другата си ръка върху болката и след 10 минути, това място е съвсем заздравяло. Когато, според сегашните ваши методи, за да се излекува този разрез, се изискват най-малко 3-4 месеци и пак раната няма да се премахне, ще остане известна малка резка. А този индусин, само като положи ръката си, всичко тъй хубаво зараства и никаква следа не остава от тази болка.

Ще се стремите да се домогнете до онова знание, вътрешното разбиране на нещата. И когато дойдете до онова, истинското Божествено знание, то ще внесе в

душата ви вдъхновение, туй което вие наричате ентусиазъм. Всякога Божественото носи ентусиазъм. Където понякога някои губят куража си, то е говеишкото. – Кога изгубвате куража си? – Когато правите земята от диамант, когато градите къща върху окото си... Мислите знаци, за неща невъзможни. Например съвременните учени хора в Бог не вярват, а вярват в невъзможни работи. Има учени хора, които вярват на късмет. В късметен номер вярват, взел лотариен билет и огаква от този билет да спечели една премия от 400 000 лева. Тегли веднъж, нищо не тегли, тегли втори път, трети път – все вярва. – Как се обяснява тази вяра? – Преди две години един ми разправяше следното нещо: От 20 години той се занимава с търсене на имане, такива заровени съкровища, богатства. Той си има цяла една книга написана за богатства от древността, заровени в земята. Та ми разправя колко места е прокопал. Веднъж прокопал половин километър да търси едно голямо богатство. Двадесет години все копал. Рекох, ако си беше взел едно лозе и него да копаяше, за 20 години – 400 000 лева би спечелил. А той още вярва да намери богатство, заровено в земята. Рекох, натусни тази вяра, а си вземи едно лозе, а другите богатства не са за тебе.

Титал: От къде се е зародила в неговия ум тази мисъл, че именно той е лицето, което ще намери тия съкровища? И той казва: „Ако ги намеря, аз ще отравя работите на България, 50-60 товара злато са това.“ Това са неща вероятни, възможни, но досега нито един не е намерил толкова голямо съкровище в България. Но туй злато съществува в земята. Ако този човек би се занимавал малко да развие своя организъм, той би намерил златото. В България има злато и 10 000 катери да натоварим. Толкова богати руди има, ама трябва работа, работа. Каква гениалност се изисква да извадим рудите, да ги претопим, че да мине всичко през огън.

Аз ви привеждам този пример да се пазите от иманярство. Туй аз наригам, когато човек иска да се домогне до лесния път на нещата. Не избягвайте онези съветания, които Бог е предвидил, не избягвайте онези възможности, които природата е вложила, това са най-красивите неща в живота. Каквито мънотии има, не се плашете от тях. Всичко туй ще се превърне за ваше добро. И не се оплаквайте от съдбата си, но работете и тази съдба след време ще ви се усмихне. Съдба, както ние я наригаме, това е един кармически закон. Всички вие се нуждаете от известна опитност и за да я добиете, непременно трябва да минете през

страдания. Без страдания няма да имате тази опитност, а без тази опитност, няма да имате това знание. Свежите Божествени мисли не могат да дойдат иначе.

Ако Христос не беше решил да страда, да се жертва, питам: Съвременният културен свят щеше ли да има тези свежи мисли? – Значи, страданията на един човек отварят една врата, дават един подтик на всички ония души, които са останали назад. Следователно, неговите страдания донесоха един хубав плод, отвориха един широк път, през който сега мнозина минават. Римските императори живееха един отлиген живот, пълен с разкош и удобства, но какво остана от това? Не нищо не допринесоха за света. Тъй щото, този закон работи в живота на всеки един. Ако някоя ваша идея повидимому така се разпъне, вие трябва да знаете, че разпъването на тази ваша идея, ще донесе блага за други ваши идеи, които идват след това. Това са закони, с които трябва да боравите, за да може да преодолеете на онези мъгнотии, с които ще ви посрещнат в живота.

При сегашните условия, при тази гъстата материя, в която се движите, при всяка една стъпка ще срещнете мъгнотии. Песто вие сте герои, но само докато срещнете опасността. Например някой казва:

„Аз да видя мекка, не се плаша!“ – Не, не, като видиш мекката, тогава ще се изпиташ, а не преди да си я видиш. Това са само изяснения на този закон. И колко изкушения има човек да мине, в тия условия, при които днес живее. И човек трябва да бъде много чужден, за да може да надвие на тези изкушения.

При закона на квадрата имате числото 4. Там има само една възможност – чрез закона на наследствеността може да се изправи една погрешка. Значи само едно условие има, при което може да се ликвидира със старите погрешки. При закона на кръга имате числото 1000. Там човек е по-свободен, неговите възможности са по-големи, защото човек действа едновременно в четири свята. Там наследствеността е изключена. Доброто е закон творчески. А погрешките влизат в закона на наследствеността.

Размишление.

- Любовта ражда доброто.
- Доброто внася в нас Живот, Светлина и Свобода!

4 година, 13-та школна лекция на I Младенски
Окултен Клас, 11.1.1925 година, Неделя, 8 часа вечерта,
София

Двете възможности

- Любовта ражда доброто.
- Доброто внася в нас живот, светлина и свобода!

Размишление.

Прогетте се резимето: „Произход на съзнателните и несъзнателните движения у човека.“

Прогетоха се темите: „Какво зная аз?“

Тема 13: „Коя буква е най-важната в азбуката“, или: „Най-важната буква в азбуката“, като символ може да я вземете.

Теорги Радев, я излезте на дъската! Математически какъв знак ще турите, за да означите: „Аз зная, че зная“ (1); „Аз зная, че не зная“ (2); После: „Аз зная, че излизам от Бог и се връщам при Бог“. Това с какъв знак ще го означите? (3)

1) ++--
2) +---
3) ⊖

Всичките положения в кръга ще бъдат ли положителни? (- Не.) Връщането при Бог какъв

процес е: положителен или отрицателен? (-
Отрицателен.)

Телата се връщат, когато изгубят своята сила.
Когато душата завърши своето развитие на Земята,
остава тялото си долу, а тя отива при Бога. Какви
други идеи имаше в темите ви? Какво знае
гладният? (- Не е гладен.) Какво знае ситият? (-
Не е сит.) Гладният може ли да знае друго, освен
глад? (- В дадения момент той не знае нищо друго.)
Да, защото гладът, в дадения случай, ангажира
всичкото му внимание, той е център за него. В щом
се насити, тогава се намира в едно противоположно
на това състояние.

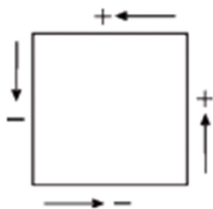

Фиг. 1

Колко положителни и колко отрицателни страни
има квадрата, разбира се, като вземете всяка една
негова страна? (4 - две положителни и две
отрицателни, ако се вземат като движение.) В
окултната наука трябва да изгубите мозъка, той е
едно динамо, в което се набират разни видове
енергии - положителни и отрицателни. Сега тя

състояния, които изпитват някой път, на дръжливост* на духа, това се дължи на мозъка. Някой път изключително на измислените потенциални енергии, а друг път изключително на измислените кинетически енергии. На това се дължат тези състояния. Тези енергии се намират и на различни места на главата и на ръцете ви. Горната, косматата страна на ръката е положителна, а гладката или вътрешна страна на ръката е отрицателна; двете обръчи на устата са отрицателни; вендите са положителни; гелото в горната си част, там действат висши съзидателни енергии – творчески, повече магнетични, а горната част на главата, покрита с косми, там има повече положителни морални енергии; долната част на лицето, дето е брадата, е положителна. Пъй те, на всяка част на лицето може да поставите различни знаци: плюс – минус. Въобще, лицето е един негатив или трансформатор на енергиите.

В говешкия мозък има едно движение във вид на една осморка. Но има и едно друго движение в мозъка – кръгообразно, то е в неговия етерен двойник. Тъзи движение спомага ние да ходим право. Обаче по някой път, вие може да направите опит. Ако този движение се повлияе отвън, човек изгубва своето равновесие и пада. Тоненже тялото на човека не е

достатъчно устойчиво, като се нафучи туй въртене, той пада. Направете следния опит: когато вървите по пътя, помислете си за някое лице, което седи по-долу от вас, но малко дисхармонично и като помислите само, вие ще паднете или в ляво, или в дясно, или напред, или назад. Тези мисли ще направят една стирка на туй етерно движение. И винаги, когато падате на земята, някоя мисъл за друго лице е заела вашето съзнание. Или пък някоя мисъл от друго лице е дошла във вашето подсъзнание, или съзнание, или самосъзнание, която не е хармонична с вас и вие падате.

Ако туй лице, което е предизвикало вашето падане е с отрицателен характер, вие ще паднете на лицето си; ако неговите енергии са положителни, вие ще паднете на гърба си, а ако помислите за някое лице и не паднете, тогава туй лице е в хармония с вас. Въобще ще знаете – когато ходите на високи места, винаги трябва да се пазите. Когато пътувате абсолютно няма да мислите за никого, а ще мислите за нещо възвишено, то да занимава вашия ум, никаква идея за посторонни предмети, само с жива идея за възвишеното, благородното, за да става движението правилно. Другояче много пътници са платили с живота си. Три най-малкото отклонение в такъв случай, човек може да се отплъзне.

(- Навярно, както Земята запазва плоскостта на своето въртене, така и този движение запазва равновесието на човека.) - Да. Ще ви дам един пример. В Сливен имаше един наш приятел много слаб, който ред години боледува. Отиват на разходка до Кутелка. Долната страна на този отвес е много стръмна. Единият приятел изува обувката си, понеже те му пречатстват в мисълта и толкова е съсредотоген в краката си, че докато стигат горе, изпотява се. Другият, слабият приятел и той се изкачва, обаче отива с обувката си, нелчу не прегат обувката, понеже неговата мисъл в дадения случай е била заета с нещо по-високо. И той излиза горе. И този болезнено състояние, което е имал домогава, го напуща, той се освежава и добива вяра. С обувката се е изкачил. Защото мисълта му не е била раздвоена и запазил равновесие. Затуй в планинските места се иска съсредотогена мисъл. Та даже и в софийските улици може да ти се пукне главата, ако разрешаваш противоположни идеи, които нямат нищо общо с твоето развитие. Те са такива мисли, несвързани една с друга. Тия въпроси се разрешават само в къщи, а не на пътя. На пътя съвсем идеални въпроси ще разрешаваш, за да бъдат тези движения правилни. Ако някои от вас се съмнявате в това, може да проверите. Направете опит при единия

случай. Затова именно в дадения случай, човек трябва да мисли туй, което е в полза.

Да знае човек, че знае, то е една формула много далечна. Въз бих турил тази формула: „Въз знаа, че знанието седи в незнанието.“ И второ: „Въз не знаа, че знанието седи в знанието.“ Когато писахте върху тази тема: „Какво знаа аз“ – интимната ви идея, на себе си ли казвахте туй? Че то е най-лесната работа, която може да направите. Нима е мъчно аз да видя колко пари има в моята каса? Нима е мъчно за един ученик да знае колко знае по математика, по химия, по геометрия? Цом обърнем 495 страници от учебника; всички формули, които не разбираш, не ги знаеш, а формулите, които разбираш – ги знаеш.

Сега, можете ли да кажете, че водата е направена от водород и кислород? (– Това го знаем.) Не, ние предполагаме, че водата е направена от водород и кислород, защото и учениите хора предполагат това. Но туй, което те наригат кислород, един ден може да се обясни. Законът може да е верен, но кислородът може да не е такъв елемент, както го описват учениите хора. Тази теория за създаването на водата може да се обясни и по друг начин. Но и сегашното обяснение не е лошо. Разбира се, кислородът си има свои признаци, нали; и водорода,

и той си има свои признаци, а какви са признаците на водата? (- Преди всичко, те е течност.) Интересно е, ако се превърне водорода в течно състояние, би ли уталожил жаждата на човека? Нами водородът може да се превърне в течност? (- Може.) Може ли да уталожите жаждата на човека с това? (- Не може, защото водородът се превръща в течност при много ниска температура и със силно налягане. В дадения случай водородът е силен негатив и при тази ниска температура човек може да замръзне.) Какво придава кислородът на водата? (- Това е свежест.) После, и топлинка придава, по-енергичен е той като положителен елемент, и усилва горенето. Гаст от водата се поглъща и се разлага в организма. Някъде трябва водород в елементно състояние за организма; някъде трябва вода само за промивка; а някъде гаст от водата се разлага на своите елементи и образува някое съединение в тъканите. Една малка гаст от водата се поглъща, другата се изхвърля навън. Така е и с другите елементи.

Например тази сутрин аз ви говоря, че ако се вложи желязо в органическо състояние в човешкия организъм, човек съвършено огрубява, груб и сух става и се окислява. Всичките пороци у човека се дължат на желязото. После, неустойчивостта на човека се дължи

на неорганическото желязо. А това, че човек някой път в своята реч има извителни думи, това на какво се дължи? На бакефра, на медта, стават известни отровни окислявания. На кой от боговете е качество медта? (- На Венера.) Знаги, любовта съдържа бакефр. Тази любов, която хората имат, тя не съдържа злато в себе си и затова на съвременната любов липсва злато в чувствата и за бъдеще хората трябва да научат закона да привлечат повече злато в състава на любовта. (- Как ще се изхвърли медта и желязото от говешикия организъм?) Желязото ще се разложи, медта също ще се разложи на своите съставни елементи. Този вътрешен процес е работата на алхимията: разлагане или превръщане на всички тия прости елементи в благородни елементи.

Разбира се, има и много други благородни елементи, които още не са познати на съвременната култура. (- Нали радият досега не беше известен.) Да, има и други елементи, които още не са известни. Всички елементи в малка доза, ги има в тялото и понеже този състав не е правилен, има една малка дисхармония между елементите, вследствие на това се проявява тази аномалия в организма. Тази е една от причините. И затова в алхимията се учи да се превръщат тия, нисшите елементи, в благородни.

Какви са качествата на благородните елементи, които са още непознати за човечеството? За да бъде една душа така великодушна и щедра, какво ѝ трябва, какъв елемент ѝ е нужен? (- Калай, защото е елемент на Юпитер. Злато трябва.) (- Платина.)
Едно нещо имайте пред вид: всичките тия алхимици зад тези прости елементи, зад калай и други, са скрили нещо друго. Тези души: мед, желязо, калай, са само за простите хора, а за тях и за посветените те са скрили нещо и те си го разбират. Ако те бяха изнесли всичко, бяха ги изгорили. Част от тази материя, от която е образуван нашия организъм, не е правилно разпределена. От тази неправилност, произтигат тези аномалии: набирането на тия енергии, някъде повече, някъде по-малко и вследствие на това става у нас избухване.

Например вие ще забележите някой път някоя част от лицето ви да се движи. Например известна част при носа, показва набрана енергия, иска да излезе навън или на някои други места на лицето. Ще знаете, енергии се набират в долната част на ухото, някой път в гънките на устата, някой път става набране на енергиите в скулите. Погавя в човека се заражда едно желание, както у бивола - индиферентен става, но това не е индиферентност на философ, а е своенравност, или

упоритост, ние го наричаме: глупавият консерватизъм. На това се дължи упадъкът на шотландската раса, когато в бялата раса енергията е положителна, има разширяваща сила на мисълта.

Сега, за да опитате силата на волята, вие не сте правили такива опити, например да заповядате на всеки един косъм на главата си да улегне хубаво и цялата ви коса да стане по-мека. Ако вие заповядате така на космите си, те ще ви служат. Не на косата отделно, но на клетките, отдето погват космите, на тях ще заповядате. И те веднага ще пратят мека енергия и космите ще улегнат. А може да кажете и другото: „Аз заповядвам на космите на главата да се нахохорят.“ (- Това по-лесно можем да направим.) В този отношение това става лесно за вас. Когато космите погват да се изправят, тъй показва, че има повече електричество. Електричеството винаги изправя космите и вследствие на това трябва често да изтривате тъй електричество с ръцете си от главата и да го полагате на тялото си. Така ще се изразходва тази енергия. От набиването на тази енергия често става скъсане на тези нишки в мозъка или пукване. Това става от електричество и затова природата ни праща страдания, които ще погълнат част от тази енергия. А някой път, за да не се скъса

една нишка или да не се пукне някой кръвоносен съд, когато вървим по пътя, спънем се някъде и паднем, тогава всичките тия излишни енергии излизат навън. Най-първо мислим това да направим – онова, а след като паднем, станем весел, разположим се и не се тревожим вече, значи земята е взела всичката излишна енергия от тебе и ти си дошъл до онова нормално състояние. Така че, от невидимия свят често ви помагат. Те вземат излишната енергия чрез земята и вие благодарете на тях, защото иначе ще дойдат по-големи страдания.

Сега вие мислите, че тия малките неща, които стават в живота, нямат връзка. Не, всичко е свързано, всичко има смисъл. Дали вие го съзнавате или не, има си ред причини, които обясняват всяко нещо. Природата обича реда и порядъка и ако вие произведете някъде известна малка дисхармония, тя ще ви уравновеси, тя ще уравновеси всичките тия сили у вас, за да даде ход на нови енергии. Ако вие сте чужденец, оставете на нея, тя ще регулира живота и работите ви. Ако вие ще пострадате малко, нищо не значи за нея, тя не ви държи отговорни. Някой път тя е много нежна, казва: „Не бъртай това, този ключ, защото ще се опарим.“ Но щом ви даде 10-15 урока и вие все не слушате, тогава тя ще ви удари и ще ви разправи какви са последствията. Прези

същества, които действат в природата, са умни, но ние някой път като не разбираме този език, погваме да се съмняваме и тогава стават полудявания. А опасността седи в непослушанието. Умом се съмнявам в този вътрешен глас, тогава ти се намирам между говека в плът и твоята душа. При тези две противоположни мисли ти ще бъдеш смазан, при таква състояние хората полудяват. Имаш едно верую, усъмниши се в него – подлудееши; имаш едно желание, не можеш да го постигнеш, усъмниши се – подлудееши. Затова винаги считайте, че желанието ви е постигнато; изгубите парите си, считайте че е постигнато желанието ви, това ще даде подтик на нова идея у вас и вие ще познаете в една нова форма живота. Всякога трябва да знаете, че зад туй, което ви се е случило, има нещо по-велико. Имайте само една основна мисъл в ума и всичко ще върви хармонично. Но внесете ли две противоположни мисли, непременно ще се разправяте с един голям неприятел.

Сега, разбрахте ли основния закон? Може да направите опит и с едното и с другото. Въ тази възраст вие, младите, по-лесно може да излезете из реалите. Старите са по-опитни в това отношение. Считайте, че всяко едно желание в положителен или отрицателен смисъл, е реално. Защото

невъзможностите за човека са възможности за Бога. Шма и друго: „Невъзможностите за Бога са възможност за човека.“ Как ще разрешите това противоречие? Кое е невъзможно за Бога? (- За човека е възможен греха, а за Бога той е невъзможен.) Да, той е невъзможен за Бога, а за човека е възможен. Погава второто: „Възможното за Бога е невъзможно за човека.“ Това как разбирате? (- Е, защо се изисква това от човека?) Какво е то? Човек не може да бъде Любов! (- Но той може да прояви Любовта.) Да, може да прояви, но човек не може да бъде Любов, това е невъзможно заради него, то е атрибут на Бога. Бог е Любов. Следователно всички, които излизат от Бога, са Любов, но ето как се разбира това, то е Бог вътре у тях. Човек е наречен „същество на мисълта“, а не „същество на любовта“.

Тези неща са гимнастика на ума, те са математически величини, не го считайте за една абсолютност, аз ги наричам относителни разсъждения на езика са те. Ако човек е невнимателен, може да изнесе отрицателни резултати от тези съждения. Нали казвате: „Всичко е възможно за Бога“, а сега говорим за невъзможното у Бога. Но аз питам: За Бога възможно ли е да стане човек? Вече настъпваме в една област, която се нарича област на противоречията. Тъй както хора, които делят

богатство, как се явява противоречие у тях: един взел повече, друг – по-малко. Това е противоречие. Нас какво ни ползва като мислим какво е възможно за Бога или кое е невъзможно за Бога, ползва ли ни това да разсъждаваме върху него? Ние разискваме кое е възможно заради нас, греха, нали? Чум е възможен грехът, тогава кое е невъзможно за нас? – Любовта, нали така? Добре. Но аз ще ви кажа друго нещо, за да се прояви Божествената любов, трябва да се яви грехът. Човек трябва да направи възможното – това, което Бог не може да направи, за да направи Бог възможното – това, което човек не може да направи.

Значи, за да се прояви Божията любов, човек трябва да направи възможното. А кое е това, възможното за човека? – Греха. За да се прояви положителното у Бога, по-напред трябва да предимства положителното у човека. Но казах ви, това са само разсъждения, това може да бъде така, а може и да не бъде така. Но ние не можем нито да го отречем, нито да го утвърдим.

В живота ние виждаме, че всякога любовта се ражда при следното състояние: когато видим, че едно същество е слабо, в нас се заражда любов, отваря ни се сърцето, а когато сме пред едно силно същество, ние не можем да се смилем над него, не можем да го обигаме, затуй се обигат само слабите същества,

които не заемат нито пространство, нито време. Малките неща се обигат.

Сега да оставим тези философски твърдения за друг път. Ще спазите едно правило: всякога в мисълта си трябва да бъдете искрени в себе си. Когато мислите, то е един велик закон. Човек трябва да се стреми да бъде искрен, да пази известно смирение в душата си. Решавам известна задача, да знаеш, че тя е свързана с други задачи. Имаш една точка, да знаеш, че тя е свързана с ред други точки. Тия точки имат отношения една към друга. Образуват права линия, плоскости, кубове, тесаракт. Най-после те влизат и като проекции у самия човек. Първото нещо: човек трябва да има у себе си онова смирение, което ще му даде подтик да се учи!

Размишление.

Една малка забележка: тези разсъждения, които имате сега, да ви не спъват. Например да мислите коя енергия къде преобладава. Вие имате настойници от невидимия свят. Всички вие сте под опекунство и ще слушате вашите наставници, каквото ви кажат, ще се учите и вечерно време ще си давате отгет. Някой път вие мислите, че сте независими. Но не е право положение, под настойничеството сте всички. Може да каже някой: „Няма ли свобода?“ Свободата после ще дойде за вас.

Свободни ще бъдете след време, но сега имате
настоянници и тия настоянници, както ние ги знаем,
те са възвишени, имат всичкото добро желание вие
да успявате и ако вие носите в душата си
великата идея, вие ще опитате тази истина през
живота, който ще минете сега. Вие ще опитате
верността, че сте под ръководство, под едно разумно
ръководство на същества, които са завършили своето
развитие и те имат добрата воля да ви
направяват, доколкото то е необходимо за вашето
развитие.

Например, от тия неща, които ние разискваме,
може да кажете: „Тогава аз не зная какво да правя?“
Да ви не смущава това. Основната идея трябва да
знаете, че сте под ръководство, под едно живо
ръководство на великия Божествен Дух или под
живото ръководство на великите Божии Духове в
света.

- Любовта ражда доброто.
- Доброто внася в нас Живот, Светлина и
Свобода!

4 година, 14-та школна лекция на I Младенски
Окултен Клас, 18.1.1925 година, Неделя, 7.20 часа
вечерта, София

Изпитиите на ученика.

Житното зърно

- Любовта ражда доброто.
- Доброто внася в нас Живот, Светлина и Свобода!

Размишление

Прочете се резюме от темата „Какво зная аз?“
Прочетоха се работите върху темата „Трите стълба на знанието“.

За следния път пишете върху тема №14:
Разлика между фантазия и въображение.

Сега ще ви задам следния въпрос: кой е най-силният стимул, който подтиква ума към мисъл?
Преди това ще ви задам няколко по-близки до вас въпроса: кой е най-силният стимул за стомаха?

Отговор: Гладът, хлябът.

Кой е най-силният стимул за зрението?

Отговор: Светлината.

Погава кой ще бъде най-силният стимул за ума?

Отговор: Знанието, мисълта.

Да, могат да се дадат различни отговори. Кой е най-силният стимул за сърцето – да се събудят чувствата във вашия живот? За вас е необходимо да си дадете правилни отговори на тия въпроси, защото бъдещата култура, на която вие ще бъдете носители, ще зависи от вашите правилни разбирания. Като знаете кой е най-важният стимул в живота ви, ще знаете и на кого трябва да се подчинявате.

Представете си, че ви предлагат три служби в живота – владика, пръв министър в България и цар. Коя от тях бихте избрали?

Отговор: Нито една.

Дофре, аз ще ви представя въпроса в следната форма: представете си, че вие се намирате в затруднено положение, в крайна мизерия, а вън е студ, мрак – тъмна, студена нощ – и терсите някъде подслон. На пътя ви се изпрегват три стаи: едната е на владиката, втората – на първия министър в България, а третата – на царя. Коя от тях ще предпочетете?

Отговор: Стаята на царя.

Дофре, вие влизате в стаята на царя, но над леглото му виждате един нож така закачен, че от най-малкото побутване може да падне и да ви прободне.

Отговор: Ние ще легнем на земята.

Да, но определено е вие да спите непременно на леглото. Законът е такъв. Как мислите, положението на царя свободно ли е? – Не. Отговорността на царя е толкова голяма, колкото и отговорността на всеки, който би се опитал да мръдне ножка, поставен над леглото на царя. Защо? – Защото в леглото спи човек и ако вие не внимавате, ножът ще го пробде. Този нож може всеки момент да падне и да се забие в тялото на човека. Ако пък влезете в стаята на владиката, ще намерите запалени кандила и мангал с огън, който от най-малкото побутване може да се разсипе и да предизвика пожар, от който и вие да изгорите. Знаци и тук не сте сигурни за живота си. Остава стаята на министъра. Влизате вътре, готвите се да си легнете, но виждате над леглото една малка етажерка с шишенца, които съдържат силни отрови. Бутнете ли случайно етажерката, шишенцата ще паднат, отровите ще се разляят върху вас и вие ще пострадате. Както виждате – и вън лошо, и вътре лошо. Коя стая ще изберете? Вие ще кажете: „Като се намерим в това положение, тогава ще правим избор.“

Въпрос: Можем ли ние да заповядаме да се махне ножът?

Според законите на това царство туй нещо може да стане само при едно условие: царят само може да

махне ножа. Вие не можете да махнете ножа, нито етажерката с отровите, нито мангала с огъня, защото сте гост. Единственото спасение за вас седи в следното: като се намерите на кое и да е от тези легла, да не мърдате. Всеки човек, който се страхува, не може да влезе в царската стая. Наистина, ако условията вън са по-благоприятни, отколкото тия, които са вътре, вие никога не бихте влезли в царската стая. Но ако условията вън са по-лоши, отколкото вътрешните, вие ще влезете в стаята, защото все има един шанс да останете жив. Вън е студено, вие рискувате да измръзнете, а като влезете вътре, ще си кажете: „И тук има една опасност, но от мене зависи да се спася, внимателен ще бъда, да не бутна ножа – поне ще бъда на топло.“

Преведете сега какво означава ножът? – Ножът символизира говешия език – той е най-острият, най-страшният нож, който реже навсякъде безпощадно. Който го бутне, за дълго време носи последствията му. Той висе над царското легло. Всеки вие сте спали в това легло, имате опитността от ножа. Вие трябва да се научите да преведате символите. Говешият език – това е говешикото слово, говешиката мисъл. От вас зависи как ще употребите в даден случай вашия ум. Първото нещо: като легнете в царското легло, ще бъдете много внимателни – ще

спите спокойно, без да мърдате. Ако легнете на дясната си страна, и сутринта трябва да се събудите на нея. И като станете сутринта, няма да се вдигнете изведнъж, но ще ставате постепенно, полека, с най-голямо внимание. След това ще благодарите на Бога, че не сте се мърдали през нощта. В какво седи помръдването? – Във вашите бързи, повърханостни решения. Казвате: „Мисълта на този човек е бърза.“ Може ли мисълта да бъде бърза?

Отговор. Може.

Да допуснем, че вие си представяте, че вашата мисъл е отишла на Слънцето. Питам: може ли мисълта ви да отиде на Слънцето?

Отговор. Навярно мисълта ни не е отишла никъде.

Тогава как може да мислите, че сте там, дето не сте? Обаче вие често казвате: „Аз съм на Слънцето и мисля само за него.“ Как може мисълта ви да е там, а вие да не сте? Според законите на мисълта ти не можеш да мислиш за това място, дето никога не си бил. При това вие твърдите, че мисълта ви е на Слънцето. Как ще примирите тези две противоречия? Това са ред софизми. Питам ви: знаете ли какво има на Слънцето? Вие може да докажете какво има на Слънцето, може да предполагате, но знаете ли го сигурно? Учените хора

имат начини, чрез които доказват какво има на Слънцето. Те изследват какви елементи има на Слънцето: дали има кислород, азот, въглерод и др. Те изследват това чрез спектроскопа, но още нямат уреди, нито начини, чрез които да определят има ли живот на Слънцето, или няма. Учените хора не са определили даже и на най-близките планети има ли живот, или няма. Това нещо не може да се определи, понеже няма външни признаци, по които може да се познае. То светлината на слънчевия спектър би могло да се познае има ли същества на Слънцето, или няма.

Преди всичко дето има разумен живот, светлината иде по особен начин. Например ако вие запалите една лампа, ще видите, че трептенията на тази светлина се разпространяват по един начин, а когато светлината излиза от разумни същества и се смесва със светлината на лампата, тогава трептенията на последната се разпространяват по друг начин. Знаги има разлика между разпространението на светлинните лъчи, които излизат от едно неразумно и от едно разумно същество – законите са различни. Да кажем, че вие наблюдавате слънчевия спектър през една призма, като съсредоточавате чума си и сърцето си върху разните цветове и следите дали в тия цветове се

явява някакъв съзнателен живот, или не. Какво заключение може да извадите, ако полето на отделните цветове започне да се разширява или стеснява? Най-първо ще заключите, че някаква физическа причина участва в опита ви, но цом се уверите, че причината не е физическа, тогава казвате, че някаква психическа причина е взела участие. След това трябва да разберете дали тази причина иде от Слънцето, или някъде от пространството, през въздуха. Ако концентрирате чума си върху спектъра на Слънцето, ще забележите, че портокалената краска става в средата си по-ярка, а в двата края избледнява. Какво заключение може да извадите от това?

Ще ви дам следния опит: нека двама от вас вземат две стъклени призми и в определен час от деня, всеки у дома си, да постави призмата в такова положение, че да получи слънчевия спектър. След това нека запомни добре цветовете, тяхната интензивност и широчина на полето. Цом схване добре това нещо, нека единият от тях силно концентрира мисълта си върху някой от цветовете. Същото нещо да направи и другият у дома. След известно наблюдение нека всеки определи дали е забелязал известна промяна върху някой от цветовете на спектъра. Ако наблюдателността е силно развита

и у двамата, те ще забележат известна промяна в този цвят от спектъра, върху който именно всеки поотделно е концентрирал мисълта си. Колкото по-силна е била мисълта, толкова и промяната в цвета ще бъде по-ясна. Изменението в цвета показва, че известна интелигентност е действала върху него. От този опит ще схванете как влияе светлината, която излиза от разумни същества.

Ако отидете на някоя изложба да гледате картини на много художници, ще видите, че картините на едни от тях са с по-ярки цветове, а на други – с по-бледи, по-деликатни. Според вас кои художници са по-добри: тия, които употребяват по-ярки, или тия, които употребяват по-нежни, по-бледи цветове и т.н.?

Отговор. Тъвеге ни привличат картини с по-нежни краски.

Цяланиите обикновено обигат ярките цветове. По спектъра ние можем да познаем отде иде светлината – от разумни или от неразумни същества. Светлината обикновено иде от разумни области, които са населени с интелигентни същества. Само интелигентни същества могат да изтрачат светлина и цветове. Това е един от основните закони на Живата Природа. Мъртвата Природа, в която няма живот, не изтрача никаква светлина, никакви

краски. Навсякъде другаде, дето съществува живот, в каквато и да е форма, той изпраща светлина, известни краски, от които може да се съди за степента на разумност и интелигентност в тия същества. Цюм се отнася за светлината на Слънцето, трябва да знаете, че тя не произлиза от него, а от друго Слънце. Видимото Слънце в дадения случай е само един трансформатор на светлинна енергия, която иде от множество висши, интелигентни същества. Гесто тия висши същества идват на Слънцето, за да регулират движението на тази енергия.

Това са само нахвърляни мисли, предположения и допускания, върху които вие може да разсъждавате. Например вие не можете да кажете с положителност, че на Слънцето живеят хора, но може да кажете: „Възможно е да има хора на Слънцето.“ От това гледище флората на Земята представлява азбука за разумните същества. Ето защо трябва да се изучават не само формите на цветята, но и техните краски. В това отношение за вас се отваря широко поле да изучавате Живата Природа, да разбирате нейния език. Когато Природата ни говори, тя си служи с нашия език; когато ние искаме да говорим с нея, трябва да знаем нейния език. Цюм Природата ти говори на твоя език, тя няма да те

занимава с дълбоки, философски работи, но щом ти се разговарям с нея и си служим с нейния език, тя ще те занимава с велики въпроси, върху които ще те осветлява. Не знаем ли нейния език, тя нищо няма да ти говори. Погава отношението ти към нея ще бъде същото, каквото е отношението на някое животно към тебе. Ти можем да го гледам, да го милвам, но не можем да му говорим за велики работи. Като го помилвам, като му кажем нещо, то може да се порадва, но ти не можем да го чуим. Когато ученикът разбира езика на учителя си, той го изважда вън от гина и го кара да пише на дъската: $1+1=?$. После му дава друга задача: $2+3=?$. Тази задача ви се вижда проста, лека, но не е така – тя е сложна задача. Вие казвате: $2+3=5$. Какво означават тия числа? Числата 2 и 3 означават основа, от която имате един вътрешен резултат – числото 5, т.е. силата. На този резултат мисва нещо. От кого е таблицата за умножението, с която си служимте?

Отговор: От Пифагор.

В тази таблица крие ли се някаква философска мисъл? – Крие се, разбира се. Пифагор е прекарал двадесет години в Египет и десет години във Вавилон, дето изучавал тайните на окултната наука. И затова, като е съставял таблицата за умножение, той внесъл в нея известно окултно знание.

Днес е лесно да се научи таблицата за умножение, но тя има дълбок смисъл. Когато се каже $5 \times 5 = 25$, Питагор е разбирал едно дълбоко правило. Когато се казва $2 \times 2 = 4$, той разбирал друго правило. Всяко число е свързано с окултната наука. Днес тази таблица има само външно приложение за членение при смятането. Някой пита: „Колко пари имам?“ – Петифри лева: във всяка кесия по два лева. Това е лесно, умножавам 2×2 и казвам, че ще получим четири. Ако имам две кокошки, една от които снася през ден, а другата – всеки ден, как ще сметнем колко яйца ще дадат за два дни? Можете ли да умножите 2×2 ? Ако тия две кокошки снасят всеки ден по едно яйце, тогава за два дни можем да умножим 2×2 , но в първия случай трябва да ги умножим или да ги съберем? Какво подразбирал Питагор от умножението на числото 2 само на себе си? С числото две Питагор е разбирал две живи души, които разполагат с еднакви сили. Тяхната дейтелност може да се умножава. Като знаем колко е голяма тяхната дейтелност, чрез умножение ние ще намерим колко ще изкарат двамата, като работят заедно. Числото 2 е отрицателно и като го умножим само на себе си, ще получим положително число. Знаги едно отрицателно число, умножено само на себе си, дава положително число. Ако пък умножим числото 3 само на себе си,

имаме друг закон. Какъв е резултатът в този случай? Като се умножи $3 \times 3 = 9$. Числото 9 е неутрално. Като умножите 5×5 , получавате 25. Сборът от числата $2 + 5 = 7$. Числото 7 е положително. Като умножите 6×6 , получавате 36. Сборът от числата $3 + 6 = 9$. Значи числата 6, 36 и 9 са неутрални числа. Като умножите $8 \times 8 = 64$, сборът от тия числа $6 + 4 = 10 = 1$. Значи единицата е положително число.

Какво разбирате от всички тия разсъждения? Ние се отклонихме от въпроса, дойдохме до Питагоровата таблица. Навярно нашият стрелогник ни даде крив път. Коя беше мисълта, отдето започнахме?

Отговор. Говорихме за най-силния стимул на чума, на сърцето и на живота.

Помислете тогава върху въпроса, кой е най-силният стимул за чума. Като разсъждавате, все ще дойдете до някакви резултати. Пъй, което излиза от чума на човека, не може да бъде стимул. Човек не може да бъде стимул сам за себе си.

Въпрос. Нуждите на живота не ни ли стимулират?

Оставете нуждите настрана, те са фиктивни работи. В света не съществуват абсолютно никакви нужди. Хората нямат никакви нужди, те сами ги създават. Ако е въпрос за живота, разбирам – всички

хора се нуждаят от него. Животът е един извор, който изтича от едно определено място. Той е сила, която трябва да се прояви, а ние наричаме това нещо нужда. Например вие казвате: „Нужно е говек да яде.“ Не е нужно да яде говек, но трябва да стане обмяна между един и друг живот. Това е закон. Когато казваме, че имаме нужда да ядем, това е фалшивата страна на живота, това е криво разбиране. Дотолкова е нужно да ядем, доколкото да стане обмяна между нашия живот и живота на хляба – да се разберем с него. Когато хлябът е слязъл от Невидимия свят, у него се е зародило желанието да се запознае с нас. Той се радва, като го дъвгем, не кряка като кокошката. В хляба се крие Божествен живот, в него се намира Божественият Дух. Ето защо ние трябва да се храним, за да стане правилна обмяна между Божествения Дух и нашия живот, който е в застой.

Сега ще ви запитам защо не трябва да се яде месо? Това може да се докаже от чисто оккултно гледище, тъй и от хиеническо, и от морално гледище. Тъко казва някому, че трябва да се храни само със сол, какви резултати ще има той от тази храна? Добро нещо е солта, хората я обичат, тя е приятна с хлябъц, но може ли говек да се храни само със сол? Храненето със сол произвежда такива

результати, каквито и храненето с месо. Както солта стимулира към нещо хубаво, така и месото стимулира към нещо хубаво, но резултатите от хранене с месо и със сол са едни и същи. Обаче хора, които се хранят с растителна храна, живеят по-дълго време от тия, които се хранят с месо. Добре е да ядете от време на време само сурово жито.

Ще ви дам следния опит: онези от вас, които имат слаб стомах или слаби гърди, нека се подложат на житен режим за един, два или три месеца най-много. През това време не трябва да употребяват никаква друга храна, нито хляб, освен да дъвчат сурово жито, добре измистено и измито, без никакъв прах. Този режим ще бъде като средство за лечение. Ще наблюдавате през това време какви резултати ще произведе житото у вас. Този опит нека приложат само тези, които са нервни, неразположени и които искат да се лекуват. Нали и някои от съвременните лекари препоръчват на известни болни да ядат само овесена горба? Яде ще се уплашите, ако ви се каже да се храните само със сурово жито месец, два, три, дори до шест месеца. Ако ви се вижда много време един месец, направете този опит за една седмица само, като употребявате всеки ден по сто грама жито. Ще накиснете от вечерта сто грама чисто жито в една гаша с вода

и ще го дъвчете, като го разпределите на три пъти: сутрин, на обяд и вечер. Ако ви се пие вода през деня, може да пиете, колкото искате. Ако бихте се поставили на този режим от по-рано, щяхте да имате по-здрави зъби, а нервната ви система щеше да бъде по-добре урегулирана. Онези от вас, които имат здрави зъби, нека направят опита със сурово жито, а тия, на които зъбите не са здрави, нека малко сварят житото. Нека поне двама-трима ученици направят опита тъй, както ви казах, да видят какви резултати ще имат. Ще дъвчете житото добре и ако почувствате нещо дисхармонично у вас, ще спрете опита.

Този опит давам само на неколцина от вас, а на останалите ще дам друг опит, пак с жито. Всеки от вас ще вземе по половин килограм жито, ще го измисти добре и през цялата седмица ще го прекарва един път през деня от едната в другата си ръка, до пет минути, като го разглежда внимателно. Като се свърши седмицата, ще сварите това жито и ще го изядете. Може да го сварите на един път, а може и на два или на три пъти, но ще го ядете бавно, като ще се разговаряте с него. После ще ми разкажете какви резултати сте добили от този опит. Въз няма да ви кажа какви могат да бъдат резултатите от опита, но вие сами ще опитате и

ще ми кажете. За да имате резултат, ще направите опита точно тъй, както ви казах. Които вземат първия опит, ще дъвгат житото дълго време. Тия, които имат слаби зъби, ще го сварят малко без сол, без захар и така ще го дъвгат. Онези от вас, които гледат на този опит като на играчка, да не се заемат с него. Ще гледате на опита сериозно и ще правите своите научни наблюдения. И при двата опита няма да ядете нищо друго, докато не изядете всичкото жито. Въз ви давам тия опити с житото, защото в него се крият най-мощните, най-благородните сили на живота. От това упражнение вие все ще научите едно малко добро или ще придобиете една малка мисъл. Като разглеждате житото и се занимавате с него, вие все ще възприемете нещо от него в ума и в сърцето си, тъй както се опущва всеки човек, който попада между пущици.

Малко е, когато земеделците не използват добрите страни на своята работа. Те натрупват житото в хамбарите си и не го поглеждат, освен когато дойде време за продан. Тогава влизат в хамбара си, нагребват няколко крини от него и после с една дъска го изравняват отгоре, отново затварят хамбара и си излизат. Дяволът им казва: „Не бутайте житото с ръка!“ Земеделците хващат

житото с ръка само когато ще се мели. Не е позволено на земеделците да изравняват житото в хамбарите си с дъска. Всеки земеделец трябва да пълни крините с ръце и да не ги изравнява отгоре, но да им дава пирамидообразна форма. Гостът ми земеделецът така, той ще има десет пъти по-голямо благословение, отколкото в слугите, когато изравнява отгоре крината с дъска. Махне ми се върхът от крината, образува се едно тегение, което действа вредно върху човека. Според окултните закони, когато се продава жито с крина, тя трябва да се пълни с връх. Затова добре е земеделецът да пипа с ръце житото, да му се радва, за да може да се облагороди. Днес земеделците не пипат житото с ръце, защото знаят, че то ще им проповядва да не го продават, да не го мерят и т.н.

И тъй, вие ще направите тези два опита с житото, за да видите какви са резултатите от него.

- Любовта ражда Доброто.
- Доброто носи за нас Живот, Светлина и Свобода!

Гүдните предположения

- Любовта ражда Доброто.
- Доброто носи за нас Живот, Светлина и Свобода!

Размишление

Прогетте се резюме от темата „Триите стълба на знанието“. Прогетоха се работите върху темата „Най-важната буква в азбуката“.

За следния път ще пишете върху тема №15: Кое е първото растение, което се е появило на Земята? Разгледайте цялото растително царство и кажете кое растение според вас се е появило първо на Земята.

Сега вече вие минавате през една нова фаза, намирате се на границата на физическото и Духовното. Вие ще си служите с Духовните и с реалните числа, както в математиката. Духовните числа са въображаемите числа в математиката.

Всички неща, които са несъизмерими с мерките на Земята, наричаме духовни.

Ще ви задам следния въпрос: възможно ли е човек да живее извън времето и пространството? По е все едно да питаме може ли рибата да живее извън водата? На този въпрос може да се отговори по два начина: тя не може да живее извън водата, но ако измени своята форма, ще може да живее извън водата. Как определят учените хора времето?

Отговор. Кант определя времето като категория и казва, че то е вложено само в нашето съзнание като необходимост за мисълта. Отвън времето не съществува.

Ако според закона на вероятностите допуснем, че делението е безкрайно, тогава какво пространство ще заеме онази най-малка тогича, получена от делението на гастица, която заема най-малко пространство? Между музикалните тонове има известни интервали и всеки тон има определено време на траене. В една секунда от времето wie може да изпее двата тона. Тия тонове съществуват ли във времето? – Съществуват. Знаеи много неща съществуват, без да заемат пространство. Съществуването на нещата не се свързва всякога с пространството. В този смисъл има същества, които са в пространството и извън пространството. Има

Други същества, които са и във времето, и извън времето. Такова същество например е човекът. Той е във времето и извън времето; и в пространството, и извън пространството.

Какво разбирате под думата пространство? Пространството подразбира, че нещо се простира, протегва. Пространството не може да бъде нещо абстрактно, все се обосновава на нещо. Ако под това понятие се разбира някаква идея, пространството може ли да съществува? Някои казват, че пространството не съществува. Обаче ние не можем да говорим за нещо, които не съществуват – в това няма никаква логика. Казват, че времето не съществува като нещо реално вън от човека, но съществува само вътре в човека. Питам: как може да съществува само в човека, ако го няма и отвън? Знаете ли на какво мязат тия ваши разсъждения? То е все едно да кажете, че водата извира само от Земята, а горе в пространството я няма. Истинност не е така. Водата съществува и горе в пространството, само че в друго състояние в сравнение с тази в Земята. Ако се качите високо в пространството, на около сто-двеста километра, няма да намерите вода, а нейните съставни части – водород и кислород. Ако се качите на още по-голяма височина, ще намерите кислорода и водорода състени, в течно състояние –

това са предположения само. Ако пък се качите на височина пет хиляди километра над Земята, там ще попаднете в една зона, дето водородът и кислородът са в състено състояние, като водата на океана, но с ниска температура. Кой как мине през това място, замръзва, не може да върви по-нататък, освен ако е много тънък, та да може да се промъкне през ичупите на тази тежност. Какво ще кажете за това? – У туй е предположение. Ако отивате още по-нагоре, ще намерите по-големи чудеса: там вече водородът и кислородът не са елементи, но са разложени на други съставни части. Съвременната химия допуска, че това са йони и електрони, но и те още не са крайните, неделими частици, които се получават от елементите.

Съвременната оккултна наука приема, че съществуват четири категории етер в пространството. Етерът се счита като най-рядка въздухообразна материя. Той се отличава с голяма лекост и ефирност. След като преминете четирите категории етер, над тях се намира друг свят, със съвсем друго естество. Той се нарича Духовен свят. В този свят нещата се преживяват тъй бързо, че впечатленията, изживяванията от милиони години могат да се съберат в една година; това, което е преживяно през милиони години живот на Земята,

може да се преживее само в една година. Следователно целият земен живот и цялата еволюция на едно същество, на един човек, в Духовния свят ще премине като мигновение. Погава как ще определите този свят? – Той е свят извън времето и пространството. В Духовния свят има друг мащаб, с който се мерят нещата.

Това са въпроси за разсъждение само, които, ако се изнесат на някой човек с по-слаб ум, той не ще може да ги асимилира. Вашият ум обаче не трябва да се разбърква, но да мисли повече. Всички тия неща, които ви говоря, вие може да ги считате като приказки от хиляда и една нощ. Ако се съберат в едно всички епохи, през които е минала Земята досега, едва ли ще може да се направи една Земя като нашата, но затова в нея ще има съхрана толкова много енергия, от която за в бъдеще биха могли да се образуват безброй светове. Васага говешката мисъл, говешкото развитие е свързано с времето и пространството. Тъй както говешкият организъм е създаден, днес човек не може да се развива извън времето и пространството; извън тия условия той не би могъл да се ориентира. Действително, ако вие сте ясновидец и преминете в Духовния свят, вие ще се намерите в най-голямо противоречие със себе си, защото опорните точки на този свят значително се

различават от тия на физическия. Като се върнете на Земята, вие ще помните само, че сте били някъде, но де сте били, няма да знаете. Да сте били на Земята – не; да сте били на Месечината – не; да сте били на Слънцето – не. Били сте някъде, но де? Този свят, в който сте попаднали, е много реален, не може да го отречете, но не знаете де сте били. Той е толкова различен от физическия свят, че това голямо различие ще произведе противоречие във вашия ум. Ето защо първо човек трябва много добре да се запознае с физическия свят, та всяко ново явление, което влезе в съзнанието му, да не го смущава. Всяко ново явление трябва да се разгледа – към коя категория да се отнесе. Не трябва да ви смущават нито положителните, нито отрицателните мисли в живота. Те не трябва да хвърлят никаква сянка в ума ви. Например ако четете някое философско съчинение, което е силно логически и добре аргументирано и доказва, че целият свят и всичко около него е плод само на човешкото въображение и че извън човека нищо не съществува, вие ще се смутите. Питам: този философ как е придобил всички тия данни? Той привенда ред автори: този казал така, онзи казал така. Но ако попитате тия автори отде знаят това нещо, ще видите, че нито един не е сигурен в това, което доказва – то е някаква

отвлечена теория. Всеки крайни заключения в света се дължат на известен род разогарования. Всеки човек, който претърпява някакво голямо разогарование, пише за нещата в отрицателен смисъл, казва, че в света не съществува никаква закономерност; всеки човек, на когото животът върви гладко и щастливо – той пише в друг дух. Следователно закономерността в света и отсъствието на тази закономерност много пъти се дължат на опитността, през която хората са преминали. Някой път тези твърдения са верни, а някога не са верни.

Във физиката има един закон, според който, когато се срещнат две вълни с еднакви дължини, но в противоположни посоки, те се взаимно унищожават. Защо се унищожават? Какво става с тези енергии? Тонякога енергиите се трансформират. Питам: кое може да спре трансформирането на енергиите от едно състояние в друго? Имайте предвид следния закон: трансформирането на енергиите подразбира разумност. Смяна на енергиите, трансформиране на енергиите, състяване и разширение на енергиите: това са форми на един разумен живот извън говещкия. Дръжте тази мисъл в ума си като абсолютен закон. Все може да мислите, каквото искате, но знайте, че всички промени, които стават в Природата, се дължат на един разумен живот. И

когато животът в една област замира, всъщност той не замира, но се трансформира от едно състояние в друго. И тъй, което хората наричат смърт в едно отношение, в друго отношение произвежда живот. Смъртта е процес, който приготвява почва за новия живот. Жие трябва да схванете този процес в съзнанието си.

Говек има двойко съзнание: физическо и духовно. При физическото, или при обикновеното съзнание, говек има обикновени разбирания за живота. Той има един вътрешен страх, плаши се от смъртта и затова мисли, че трябва само да яде и да пие, да заема известно обществено положение и т.н. Ако няма тия неща, той мисли, че не може да живее. Понякога и вие разсъждавате така. Някои от вас са на двадесет години, други – на двадесет и една, на двадесет и две и повече. Питам ви: де бяхте вие преди тридесет години? Де беше цялото човечество преди четиридесет милиона години? Някои учени твърдят, че човечеството е съществувало само от преди осемнадесет милиона години. Най-после аз питам: де бяха всички растения, цялото растително царство преди петдесет милиона години? Всички растения, както и животните, все дойдоха отнякъде. В оккултната наука съществува едно твърдение, че в света има течения, които идват от разни слънчеви

системи. Когато трябва да се насели някоя от тия системи, които постепенно се оформят в известни форми на живот и започват своето развитие, всичко това става под влиянието на известен род закони, с които е свързан целият Космос. И вие сте свързани с тия закони. Някои окютисти, които разбират добре законите, знаят колко години след завършване на своето развитие на Земята човек е свободен от тия връзки. Те знаят още де ще бъдете след това – дали ще останете някъде из Слънчевата система, или ще излезете вън от нея.

Тия неща ви се виждат гъдни, но това, което е гъдно за едно, не е гъдно за друго. Например вземете системата Сириус. В духовно отношение тя седи по-високо, отколкото Слънчевата система. От чисто физическо гледище, ако решете да отидете на Сириус, изискват се много години, трябва да направите едно дълго пътешествие, но за една душа, която е завършила своето развитие в Слънчевата система, се изисква малко време – тя пътува с голяма бързина. Не е важно да разрешите въпроса за колко време ще отидете до Сириус, но трябва да знаете, че в света съществуват разумни закони. Мислете ли така, противоречията, мъгнотимите в живота ви няма да ви спъват, няма да изчувате смисъла на живота. Ето защо вие всякога трябва да

бъдете в съгласие с тия разумни закони. Дръжте постоянно в ума си мисълта, че всичко в света е разумно. Отиваш някъде, спънем се, паднем, ударим главата си – кажи: „Разумно е това падане.“ Има ред учени хора, които при падане са разрешили много важни въпроси.

Аз мога да ви приведа редица такива случаи, дето учени хора са разрешавали много трудни въпроси при падане. Какво става тогава? – Като падне човек, става известно сътресение и някаква мисъл блесва в ума му. Ще знаете: паднете ли, разрешавайте въпроса философски. Ако падне учен човек, той все ще разреши някой важен въпрос, но ако падне някой прост човек, той ще каже: „Сега ми трябваше да падна.“ Той не разбира защо е паднал. Всяко падане е на мястото си. Ако на духовния човек се случи нещастие, той изведнъж ще се домогне до някоя духовна истина, ще забрави своето нещастие и ще благодари на Бога. Ако на глупавия се случи някакво нещастие, той ще каже: „Все на мене ли се случват такива работи?“ Той ще роптае против съдбата, против условията на живота и т.н. Това зависи от културата на човека. Обаче ако вие мислите, че съдбата е по-снизходителна спрямо едни хора, а по-жестока спрямо други, вие не разбирате нищо. Има закон, който обяснява тия неща. Той казва:

който знае да плува, не се дави; който не знае да плува, той се дави. Питам: какво търси във водата този, който не знае да плува? Той нека си седи на края. То значи: онзи човек, който има слаб ум, да не влиза в света на науките, да не се занимава с философски въпроси. Който е плувец, нека влезе в бурното море, да го опита и да се върне назад. Той не може да претплува целия океан, но поне може да плува. Най-после той може да стане на риба – да претплува целия океан; той може още да стане и на птица – да прехвъркне над океана от едно място на друго. Днес хората със своите аероплани могат да летят над целия океан.

Всичко в света зависи от колективната човешка мисъл, насочена в дадена посока. В това отношение мисълта на всички ви трябва да бъде хармонична, да не си противодействат. Не мислете, че някой може да ви засенчи. Газете се от тази мисъл! Да допуснем, че вие сте едно растение, което расте и пораства, става голямо. Питам: малките тревишки около него могат ли да го засенчат? Чувства веднага се явява мисълта: „Тези малки тревишки нищо не дават. Какво струват те?“ Казвам: не им противодействайте! Тия тревишки, макар и малки, имат свое предназначение. Те служат за храна на овцете, на добитъка. Без тях животните не могат

да живеят. В този случай голямото дърво не може да помогне на овцете. Следователно всички растения не са определени да станат големи дървета.

Най-после не мислете, че при голямата ученост човек може да придобие нещо. Голямата ученост представлява голямо, предпотопно дърво, високо сто-двеста метра и широко петдесет метра в диаметър. Питам: какво може да стане от това дърво? – Въглища. Освен това хората постоянно изсичат големите дървета и си правят от тях къщи. По аналогия на това какво могат да направят учените хора? Ако ти си виден лекар, лекуваш всички болести – можем ли най-после да освободим някого от смъртта? Знаеги смъртта е по-силна от тебе. Ако ти си виден педагог, учиш хората, даваш им методи за възпитание, при тази твоя педагогика и ти ще свършиш като всичките хора. Ти си виден богослов, учиш хората за Бога, проповядваш им това-онова, но най-после всичкото ти учение рухва. Защо? – Знанието, което сега имате, не почива на здрава основа. Като казвам това, не разбирам, че трябва да се отълим против науката, но казвам, че на сегашното знание му липсва нещо. И в съвременната медицина има елементи, които ѝ липсват. Един ден тези празнини ще се запълнят.

Като влезем в Новия живот, във висшата култура, ще имаме лекари, които ще си служат с еликсира на Живота. Тогава хората ще носят вечния живот в шишенцата. Например някой човек е на умилане, но иска да живее още. Какво ще направи? – Ще отвори едно от шишенцата, ще вземе няколко капки от еликсира на Живота, ще си направи една инжекция и ще живее, колкото иска. Ако пък искам доброволно да напуснем този свят, да си заминем – от тебе ще зависи. Тогава богословът, като дойде при тебе, няма да ти проповядва, както сега, с думи, но ще ти направи една инжекция в главата и ще придобием богословието. Педагогът няма да те учи как да възпитавам, но ще ти направи една инжекция в сърцето и ще придобием педагогиката. По този начин времето ще се съкрати. И аз тази вечер няма да се занимавам с вас – да ви доказвам това-онова, но ще ви кажа: „Елате тук!“ – и ще направя няколко инжекции на главата, няколко на сърцето – и всички ще излезете преобразени. Като направя тия инжекции, животът ще започне отново, ще се движим в една съвсем нова област. Ако туй, което учим сега, няма връзка с бъдещето, защо ще губим време? Не – туй, което учим сега, е основа на бъдещата наука, която иде. Затуй трябва да поставите здрава основа на идеите и на чувствата си. Кажете: „Защо

трябва да върваме?" – Вярата е стълб. "Защо трябва да любим?" – Любовта е основа на Живота. "Защо трябва да се надяваме?" – Надеждата е Божествена форма.

И тъй, поставете един стълб, една основа и една форма в живота си. Тия неща са необходими както за сегашното ви развитие, така и за бъдещето. Не е важно дали ще върват, или не, но трябва да имате тия три основни елемента. Питам: можете ли да преодолеете негодите в живота си без Любов? – Не можете. Любов се изисква! Любовта е капиталът в живота. Например вие искате да следвате университета. Можете ли да го свършите без капитал, без средства? – Не. Благодарение на средствата вие си доставяте храна от гостилницата, хляб от фурната, дрехи от магазините и т.н. Това е факт. Ти свърши университета благодарение на фурнаджията. Вие казвате: „Аз свърших университета.“ И по-нататък не се замисляте как свършихте университета и кому трябва да благодарите. Затова минеш ли покрай някой фурнаджия, спри се и кажи: „Много ти благодаря, без тебе не бих могъл да свърша университета.“ Като минеш покрай някоя нива, спри се пред житото и кажи: „Много ти благодаря! Ако ти не беше израсло и не беше вързало плод, аз не бих

свършил университет. Ако ти не бѣше израсло, аз и в Бога не бѣх вървал. Благодарение на тебе аз вървам в Бога." Тѣй седи великата Истина. Малките неща ни учат на великите проявления на живота.

Две казвате: „Аз съм независим.“ – Не, преди всичко ти си зависим от фурнаджията. Друг казва: „Аз искам да бъда самостоятелен.“ Самостоятелен ли? Човек иска да бъде самостоятелен, за да не го владеят хората. Но трябва да знаете: човек не може да не владее, човек не може да не заповядва. Погава кой заповядва? – Хлябът заповядва. Ти имаш за господар някой човек, който ти заповядва. Той ти заповядва благодарение на хляба. Ако той не държеше хляба в ръцете си, щеше ли да ти заповядва? И ако ти нямаше нужда от хляб, щеше ли да го слушаш? Тѣй и светските хора го знаят.

Сега аз искам да ви наведе на мисълта да обръщате внимание на малките неща в живота си. Ние пренебрегваме малките неща – нитото, рѣжта, въздуха, Слънцето – абстрахираме се от тях, но това не е философия, това е криво разбиране на живота. Не трябва да мислите така, но като минавате покрай тия малки неща, спрете се и кажете: „Аз благодаря на всички малки неща – те съставляват основата на моя живот.“ Имаш ли уважение, благоговение и почит към нитото, към царевичката и

към всички плодове, ти ще можеш да почиташ и всичко около себе си – такъв трябва да бъде новият морал. Не поставяйте ли този морал за основа в живота си, от вас нищо няма да стане. Ще бъдете такива, каквито сте и сега. Вие ще се ранждате и умираете, а тия малки братчета ще ви разлагат, ще изсмукват соковете ви и ще ви чжат на самопожертване. Вие ще минавате от един житен клас на друг и сами ще чжите този закон, докато най-после се освободите от тази стара философия. Докато узрее вашата глава, вие ще минавате последователно от живота на растенията в този на животните, докато най-после минете в живота на човека. Тогава ще проверите теорията за преселението на душите и ще видите, че тази теория е вярна. Само така ще разберете, че животът на житното зърно е тъй свещен, както и вашият. Всеки човек, който не почита житното зърно, не може да почита душата. Житното зърно е излязло от Бога тъй, както ти си излязъл от Него.

Аз ви давам тази мисъл не за обезсърчение, но за да вложите новия морал в себе си: да бъдете твърди и решителни, да превъзмогнете всички мъжотии, които срещате в живота си, тъй както морските вълни се разбиват в здраво построения кораб. Корабът ви трябва да пътува без никакъв страх в бурния

океан, а вълните ще се разбиват в едната и в другата му страна: ще има малък тласък, ще има сътресения, но корабът ви трябва да устои – не е ли здрав корабът ви, по-добре не минавайте през океана.

Първото нещо: от всички ви се изисква да внесете в себе си, в душата си един лек елемент. Преди всичко трябва да започнете от житото – да си съставите ясна представа за него. Започнете с морала на житото. Ще ви дам следната задача: ще вземете десет хубави житни зърна и ще ги разглеждате внимателно, подробно, с увеличително стъкло ден, два, три, докато у вас се роди известна идея за житото, от която да извадите поне едно малко морално заключение. След това накратко ще опишете вашите наблюдения и резултатите, до които сте дошли. Ще ви дам един пример, за да видите какъв е резултатът от житното зърно. Представете си, че вие страдате от огнища, имате силно възпаление, висока температура, и повиквате един лекар, втори, трети, дано ви помогнат: те ви правят инжекции, дават ви лекарства, но положението се усложнява. Всички лекари вдигат ръце, не знаят какво да правят и най-после казват: „Такава е Волята Божия!“ В това време един господин идва при вас, предлага ви едно житно зърно и ви казва: „Сдъви това зрънце добре! То е нещо

подобно на екстракт от прана." Във съвкупите добре
житното зрънце и температурата спада, блеската
изгезва и вие се чувствате напълно здрав. Питам:
какво ще бъде сега вашето отношение спрямо това
малко зрънце? Няма ли да го оценявате? По не седи
ли по-високо от всички лекари, които бяха наоколо ви?
В дадения случай кой извърши по-висока служба –
житното зрънце ли, или лекарите? – Житното
зрънце. Следователно житното зрънце свърши най-
важната работа. Не е само житното зрънце, което
може да извършва такава работа. В Природата има
растения, много семена, които могат да се
употребяват за лекуване. Да в бъдеще новата
медицина ще си служи с тях. Само че тия лекари,
които ще си служат с новата медицина, сами ще
трябва да събират всички тия семена и растения, и
то в определени часове, дни и месеци през годината.
По този начин тия лекарства ще произведат голям
преврат в човешкия организъм. Житното зрънце
съдържа в себе си потенциална енергия, която, като
влезе в организма на човека, се превръща в кинетична.

Та казвам: дребните неща, които сега ви се
виждат нищожни, съдържат голяма сила в себе си. В
житното зърно се съдържа скрита енергия, която иде
за ваша услуга; затова, ако искате да се развивате,
да вървите напред, трябва да я използвате разумно.

Сегашният ви живот се дължи именно на тия малки житни зърна. Повекът трябва да започне живота си от тях. Житото се е явило на Земята преди човека. Досега житото е преминало през три фази – сегашната му фаза е третата. За в бъдеще то ще премине още една фаза на подобрене, от което ще се подобри и човешкият организъм.

И тъй, като основа на новия морал ще турите закона за най-малките неща. Например у вас се зароди едно малко желание или една малка мисъл, дребни като житното зърно. Какво трябва да правите? – Ще ги отхранвате, ще ги пазите свещено в себе си. От тях ще се родят велики работи. Великите мисли и желания са сбор от множество малки мисли и желания. Дребните желания аз считам за най-нужни и необходими, а големите, великите желания служат като подтик – те ви карат да бъдете интензивни. Те са като някой силен, голям порой, който завлеча всичко. Когато у човека се появи някое дребно желание или някоя малка мисъл, това са нежни Божествени проявящи в съзнанието ви. Ако у вас се породил желание да направите някое дребно, микроскопическо добро, направете го, не го отхвърляйте. Например вие имате едно малко тетраче, в което сте писали хубави мисли, или една малка, ценна за вас книжка, които обичате.

Погледнете ги, отворите ги, но виждате, че по тях има малко прах. Кажете си: „Нека си свърши работата, че тогава ще ги изчисти.“ – Не, прекъсни работата си, но ги изчисти. Не ги ли изчистим веднага, ще изпаднем в грешка. Вашата случия няма да изчисти книжката ви тъй добре, както вие сами. Изчистим ли книжката си, която аз наригам малкото свещено желание, ти ще придобием една малка Светлинка в съзнанието си. Тази книжка е ценна само за тебе – само ти можеш да я изчистиш най-хубаво.

И тъй, дойде ли у вас някое малко желание, или някоя малка мисъл, не ги отблъсквайте, но ги реализирайте. Ако не изпълните най-малкото си желание, може да развалите цялата работа. Например разкопаваш лозето си, но около един от гуканите оставяш мястото неразкопано. Ти забелязваш това нещо, но си казваш: „Кой ще се връща сега да разкопава този гукан?“ Не се ли върнем да го разкопаем, за в бъдеще той ще развали всичката ти работа. Тази твоя небрежност, в първо време незначителна, впоследствие ще докара лоши резултати. После ти ще съзнаем погрешката си и много ще съжаляваш. Затова забележете ли, че сте пропуснали една работа, колкото и малка да е тя,

върнете се да я поправите! Нека това бъде за вас едно важно правило в живота ви.

- Любовта ражда Доброто.

- Доброто носи за нас Живот, Светлина и Свобода!

Новото възпитание и самовъзпитание

- Любовта ражда Доброто.

- Доброто носи за нас Живот, Светлина и
Свобода!

Проектите се резмие от темата „Коя е най-
важната буква в азбуката?“

Проектоха се работите върху темата „Разлика
между въображение и фантазия“.

Ще ви задам въпроса: според вас кой е най-
приятният час през деня?

Отговори: Пасът на почивка след усилена работа.
Когато разберем нещо.

Кога се чувствате най-разположени – сутрин,
като ставате, или вечер, като си лягате?

Отговори: Сутрин. Вечер.

Наблюдавали ли сте как спите нощно време, по
колко пъти се обръщате през цялата нощ ту на
едната, ту на другата страна? Дали има някой от
вас да е спол това нещо?

Сега за една седмица ще ви задам следното упражнение: като си легнете вечерно време, ще вземете при себе си листче и един молив и колкото пъти през нощта се обърнете, ще отбележите на листчето с малки линии. Ако се обърнете несъзнателно, няма да отбелязвате, за това не сте отговорни; но колкото пъти се обърнете и съзнавате това обръщане, веднага ще си отбележите на листчето. Можете ли да направите това упражнение?

Отговор: Можем.

Ако се случи да сънувате през нощта някакъв сън, от който да се стреснете и да се обърнете на другата страна, добре е да си отбележите в кратки черти съня и да видите на коя страна сте се обърнали. Има сънища, които са важни, и добре е в такъв случай да се знае на коя страна сте се обърнали и на коя сте били, като сте сънували.

При оккултното възпитание и самовъзпитание трябва да обръщате внимание на начина, по който спите. "Уом си легнете, ще кажете на тялото си: „Слушай, както си легнем, така ще останем до сутринта – никакво мърдане надясно или наляво!" Ако тялото ви се подчини на тази заповед, значи вие сте му господари, можете да го владеете; не се ли подчини, не сте господари. Добре е да правите тези

опити - да видите дали тялото ви се подгива на вашите внушения, или не се поддава. Всички клетки в организма на човека са разумни и ако можете да им говорите, а те да ви слушат, вие ще можете да се възпитавате; ако говорите на клетките си и те не ви слушат, вие не можете да се възпитавате. Основното възпитание на тялото зависи от възпитанието на клетките. Легнем ли на дясната страна, ще си кажем: „Тази вечер ще спя само на дясната страна, няма да се обръщам никак.“ Ако до сутринта не се обръщате, това показва, че мисълта ви е била силна. Може да правите ред опити, при които да заповядвате на клетките си да ви слушат. Ако при всички тия опити тялото ви се подгива, всичко у вас ще върви в хармония.

Както забелязвам, всичко у вас става безразборно, вие не лягате в определено време. Човек трябва да си наложи дисциплина. Доиде ли десет или единадесет часа вечерта, каквато важна работа и да имате, ще си кажете: „Сега ще си легна, ще спя, без да се обръщам, ще си почина добре и утре сутринта, точно в четири часа, ще стана и ще започна отново работата си.“ Това значи дисциплина на тялото, възпитание на клетките. А сега вие като си легнете, въртите се цяла нощ, не сте спокойни. Питам: какви идеи ще можете да възприемате в

такова състояние, щом не можете да заповядвате на ръцете, на краката и на тялото си да не мърдат? Какви идеи и чувства ще възприемате, щом не можете да заповядвате на вашата артериална и венозна система, нито можете да урегулирвате известни неправилни състояния у вас? Представете си, че имате някакъв оток на крака си. Ако вие можете да заповядвате на тялото си, ще кажете на клетките, които се намират около отекалата част на крака, да изпратят по-чиста кръв и да изхвърлят нечистата по-скоро навън. Кажете ли си така, на сутринта ще почувствате едно голямо подобрение, едно разположение на духа.

Тонезе вие влизате в света, трябва да владеете органите си, клетките си, да имате самообладание, както моряците. Наблюдавайте някой моряк: какво спокойствие, какво самообладание има! Когато се качва на магтата, той спокойно върши работата си, връзва, развързва въжето, не се смущава, че наоколо му и под нозете му всичко се люлее и вълнува. Този моряк има присъствие на духа. Ако е някой неопитен, той не може да се качи на магтата.

Та казвам: вие, като окултни ученици, трябва да се самовъзпитавате, да издържате мъжотимите, които ви идват. Като се качите на една такава магта, трябва да се самообладавате, да бъдете

тихи и спокойни. Ако не вземат اپنے своето тяло,
всяко друго вземане няма да ви ползва.

И тъй, истинското вземане на човека трябва
да започне от неговото самовземане.

- Любовта ражда Доброто.

- Доброто носи за нас Живот, Светлина и
Свобода!

Високите места и чистият въздух

- Любовта ранда Доброто.
- Доброто носи за нас Живот, Светлина и Свобода!

Проектите се резюме от темите „Разлика между фантазия и въображение“.

Проектоха се работите върху темата „Първото растение на Земята“.

За следния път ще пишете върху темата №16 „Кой е най-мекият и най-коравият чед в говека?“

Ще ви запитам защо някои от растенията са малки, а други големи? Какво е вашето мнение по този въпрос?

Отговор. Това зависи от условията, при които растението се развива. Има един природен закон, според който при лошите условия външните форми се смаляват, а при добрите условия се увеличават.

Как мислите вие – плодните дървета предшестват ли тревите в своето проявление, или тревите ги предшестват?

Отговор: Плодните дървета предшестват тревите.

Имало ли е плодни дървета през ледения период?

Отговор: Според съвременната наука през този период не е имало плодни дървета.

Ще ви задам няколко въпроса: Каква е била първоначално формата на заека? Каква форма е имал той – като днешната или друга някаква? Има ли някакво подобие между мишката и свинята?

Отговор: Те ядат всичко, каквото намерят.

В устройството си имат ли нещо подобно?

Отговор: Мишките са гризачи.

Между мишките и зайците има ли подобие?

Отговор: Те са гризачи. Освен това и мишките, и зайците са страхливи.

Защо предните зъби у гризачите растат толкова много? При какви условия и кога се е явил у тях навикът да гризат? Кога се е явило у някои от бръмбарите съзнанието да снасят яйцата си в корите на дърветата? Как бихте си обяснили способността на клетките у птиците да създават кожата, да създават перцата си, и при това тъй хубаво да ги боядисват, като че някой художник е работил върху тях? Дали самите клетки правят

това? Обърнете внимание и на пеперудите! Те живеят ли повече от едно лято? – Не. Въпреки това, вижте какво богатство от краски има върху техните крилца! Какво иска да ни каже Природата с това? Туй е една луксозна дрешка, която струва няколко милиона лева, а при това трае само едно лято. Какво голямо изкуство е това нещо! Както виждате, големи художници са пеперудите! Има ли някакъв замисъл в тяхното художество?

Отговор. Някои от краските им се предават от самата среда, в която се движат, за да се предпазят от враговете си. Краските имитират цвета на околната среда, в която се движат.

Титал: ами цветята, които имат краски, кого имитират? Нами и те имат врагове?

Отговор. Напротив, у цветята има желание да изтъкнат всред околната среда, в която се намират, за да бъдат забелязани от насекомите.

Следили ли сте кои пеперуди повече са изложени на опасност: тия, на които крилцата са пестро боядисани, или тия, които нямат никакви краски? Помислете малко върху този въпрос и ако не можете да си отговорите, запитайте някой естественик какво той би ви казал. Естествениците още не са разрешили въпроса, кой даде тия краски у пеперудите и как изобщо се създават.

Казвам: вие виждате сега колко въпроси има неразрешени. Ако съвременните естественици бяха разрешили тия въпроси, те бяха хвърлили голяма светлина върху историята на органическото царство. Забелязано е по известни признаци, че пеперудите имат съзнание за своите красиви дрехи, както и за прашеца, който се намира по крилицата им. Когато вали дъжд или когато дойде буря, те грижливо се скриват някъде, за да запазят праха по крилицата си. Как се е създал този прах по крилицата на пеперудите – това съвременната наука не знае. Това показва, че пеперудите са знаели галванопластиката преди хората. Това не е просто натрфунване на прашец. Голямо изкуство е да се наслои тази фина материя върху крилицата им! Как мислите, сами пеперудите ли правят това нещо?

Отговор: Пестрите, красиви пеперуди повече се пазят, затова и по-мъчно се ловят от обикновените.

Така е, красивите пеперуди са по-интелигентни. Един английски писател, естественик, след като правил много научни наблюдения върху растенията и животните, най-после дохожда до заключението, че навярно някои висши същества вземат участие в украсяването и напрашването на крилицата на пеперудите. Той признава намесата на висши

същества в тази работа, но не може да си отговори какъв интерес имат те от това.

Травили ми сте наблюдения на ноктите си – да си отговорите какво значение имат белите полукръгове, които се явяват по тях? Някои хора имат такива полукръгове само на един от пръстите си, други – на два, а някои – на всичките пръсти. Случайност ли са тия бели полукръгове, или означават нещо? – В Природата няма случайности. Хората, които имат тия полукръгове на всичките си пръсти, се отлигават с добро кръвообращение; тия хора, които нямат полукръгове, се отлигават със слабо кръвообращение Има изключения и от това явление, но те са малко. Ще може да направите опит – да проверите дали това е вярно, или не. Тия хора, ч които дихателната система и кръвообращението са слаби, да работят върху усилването на кръвообращението си и да следят явяват ли се тия полукръгове. Ако с усилване на кръвообращението и тия полукръгове се появят, значи това е факт, а не само едно съвпадение. Не се ли усилва кръвообращението, не се ли явяват тия бели полукръгове, с това се потвърждава и фактът, че те имат връзка с дихането и кръвообращението.

Травете и друго наблюдение: следете каква е широчината на ноктите. Широчината на ноктите

съответства на волята на човека. Хора, у които ноктите са широки, имат силна, издръжлива воля; тия хора пък, на които ноктите са тесни, имат слаба воля. Знаете ли какви тънки наблюдения трябва да правите, ако ви се даде да работите научно върху тезата „Отношението между ноктите на човека и неговата воля“. Всеки от вас може да прави тия наблюдения.

Също така има връзка между широчината на носа и дихателната система у човека. Колкото са по-добре развити дихателната система и кръвообращението у някой човек, толкова и ноздрите у него са по-здрави, носът и ноздрите имат задоволителна широчина; колкото е по-слабо развита дихателната система у някой човек, той е по-сприхав, по-нервен, вследствие на което носът и ноздрите му са по-тесни. Това се обяснява по следния начин: когато дробовете са добре развити, човек поема повече въздух, който минава постепенно през носа и го разширява; когато дробовете са слаби, човек поема по-малко въздух, вследствие на което носът остава по-тесен. Забележете ли, че носът ви постепенно изтънява, започнете да дишате дълбоко и пълно. У здравия човек широчината на носа при ноздрите трябва да бъде три сантиметра. Мене ли носът тази мярка, това е лош признак. Намали ли се

широжината на носа по-малко от три сантиметра, и това е лош признак.

От значение за вас са наблюденията и върху врата. Вратът трябва да има нормална широжина тридесет сантиметра, при височина на човека 165 сантиметра. Намали ли се тази широжина на врата, това е лош признак. Ч туберкулозните хора вратът е под тази норма. Чвелики ли се ч някой човек широжината на врата до четиридесет сантиметра, при същата височина – 165 сантиметра ръст, и това е лош признак. Такъв човек е осъден най-много след две години да умре от апоплексия. Вратът му трябва да спадне поне с пет сантиметра – до тридесет и пет сантиметра. Дойде ли до тази мярка, той ще може да се излекува. Съвременната медицина обръща внимание и върху дължината на врата. Късият и дебел врат показва затлъстяване ч човека и условия за апоплексия. Както виждате, между всички величини в организма на човека има известни пропорции, известни математически съотношения, които трябва да се спазват, за да бъде човек здрав.

Младите хора забляват по-често от възрастните. Най-много заблявания се явяват в дихателната система. Затова хора със слаби гърди трябва да живеят на високи места, над две хиляди

метра височина, дето въздухът е гист и лек. При тези условия става силна реакция в организма ил. Там електрическите течения са по-силни, отколкото в ниските места: те раздвижват кръвта на организма. Всички слабобръдни са мързеливи хора. Ч тях се натрупват отрицателни мисли, които действат убийствено върху психиката ил. Те знаят, че малко ще живеят, че са болни, но никога не признават това. Ако вие уплашите един туберкулозен, че след месец ще умре, в него веднага се събужда силно желание за живот; той се стресва, започва да реагира срещу болестта и тръгва към подобрене. Туберкулозните обикновено са страхливи хора, затова, ако ги уплашите, че ще умрат, те започват да се борят с болестта и оздравяват.

Онези хора, ч които дихателната система е слабо развита, за засилването ѝ могат да употребят следния метод: слабо разтриване на костта зад ушите, за да се усили животът. Това място е свързано с издръжливостта на организма. Там има един център, наречен Любов към живота. Когато ч някой туберкулозен се събуди Любов към живота, той става издръжлив, устойчив към външните условия. Туберкулозният човек тръгва да живее на високи места и да се излага на слънчева светлина. Ако е студоно там, той тръгва да бъде добре облеген,

краката да са добре затоплени, а главата може да бъде открита – тя по-вече издържа на студа, защото е акумулатор на електрическа енергия.

Ще ви изнеса едно положение, от което трябва да се пазите. Представете си два организма, А и Б, които седят един до друг. Организмът А съдържа много киселини в тялото си: в чувствата си във водно състояние, а в мислите си във въздухообразно състояние. Този организъм е привикнал към киселините, които са в него, затова не чувства тяхното вредно влияние, но неговите киселини се отразяват вредно върху организма Б. Няма да се мине много време и този човек Б ще умре. Защо? – Той е по-слаб и не може да издържи на разрушителното действие на киселините. Окултната наука нарича това лошо влияние вампиризъм – изтегляне на магнетичните сокове от организма. За да се предпази човек от тия лоши влияния, окултната наука препоръчва на слабите хора да носят скъпоценни камъни. Те могат да трансформират лошото влияние на киселините. Както войниците във време на война се запазват от задъхливите газове чрез особени шапки, така и скъпоценните камъни запазват човека от вредното влияние на киселините. Обаче всички скъпоценни камъни не притежават тази сила. Разумният човек знае какъв камък трябва да употреби за себе си.

Всеки скъпоценен камък е емблема на някаква сила в Природата. Един скъпоценен камък може да ви действа благотворно само тогава, когато между вас и него има известна симпатия.

Тия два организма, А и Б, представляват два принципа: първият принцип – А, е наречен мъжки, или принцип на разрушение; а вторият, Б – женски принцип, или мек принцип. Тонякога и мекият принцип може да се приспособи към влиянието на киселините, като се научи да трансформира тяхното вредно действие. Заобляванията, които стават днес с хората, се дължат на съвсем други причини, а не на тези, които съвременните лекари обясняват. Например виждаш днес някой млад, здрав човек, но утре гуваш, че умрял внезапно. Окултната наука обяснява тази моментална смърт с това, че този човек е попаднал под влиянието на известни природни течения. Човек трябва да бъде внимателен, когато попадне в тия течения. Той трябва да употреби разумната си воля, за да може да им противодейства. В Природата съществуват не само тия течения, които отнемат живота на човека, но и такива, които завлигат хората и ги отнасят нейде далече из пространството.

Човек трябва да се пази и от двойниците на някои умрели, които са като паразити. Те са като

медузи в морето – хванат ли нещо, изсмукват го и тогава го оставят. Когато усетите около вас една гъста материя, която ви обвива и смуче, това са именно тия двойници. Все трябва да им противодействате, да се освобождавате от тях. Да да избягвате тия влияния, първото необходимо условие е чистота. Въз не говоря за обикновената чистота, която в хижиенно отношение е мярка против болестите, но говоря за духовната чистота, която е необходима за здравето. Всеки човек, който иска да бъде здрав, непременно трябва да води чист живот. Чистотата е необходима и за говешикия ум.

Често оккултните ученици в своите разбирания се намират пред опасност, в която светските хора не изпадат. Те в някои случаи на живота не действат, но казват: „Бог ще ни пази, Природата ще ни пази, такава е Волята Божия, има Божий Промисъл..“, и т.н. Светският човек не вярва в това, затуй, каквото и да му се случи в живота, сам действа. Трябва да знаете, че Божият Промисъл е основан на разумни Божии закони и затова ние можем да бъдем покровителствани от този Промисъл само тогава, когато спазваме Божияте закони. Не ги спазваме, ние сме изложени на вътрешни опасности. Каквото и да правите, всичко трябва да става в границите на разумните природни закони. Тогава

какви то страдания и да ви дойдат, те ще бъдат за
ваша полза. Пряво да знаете обаче, че смърт няма
да ви се пригивни никога, защото тя нищо не
допринася на човека, а само стира развитието му.
Доиде ли смъртта, човек изгубва условията за живот.
След това трябва да мине дълъг период от време,
докато той придобие загубеното, т.е. новите условия
за живот.

- Любовта ражда Доброто.

- Доброто носи за нас Живот, Светлина и
Свобода!

Най-важното

Отсега ще имате следния нов поздрав: „Доброта, Истина, Красота – това е Любовта.“

Размишление

Прогетте се резиме от темата „Първото растение на Земята“.

За следния път ще пишете върху тема №17: Най-важният мускул в човешкия организъм.

Ако ви запитат защо е необходимо Духовният свят да прави своите проекции на Земята, какво ще отговорите?

Отговор: За да ги види в най-проста форма.

Когато разглеждате човека, главно на коя част от тялото му се спирате?

Отговор: На главата, на лицето, на очите.

Коя е най-важната външна част от тялото на човека? Де се изразява неговата интелигентност? Все казвате, че очите са най-изразителни, но забележете, че очите, сами за себе си, нямат никакво изражение. Вземете очите отделно, без мускулите на лицето, и вижте изразяват ли усмивка. Не, очите

Без мускулите на лицето нямат израз. Лицето заедно с очите изразява цялостното състояние на човека. Така че за проявите на човека, за неговата интелигентност, ще съдим по лицето му. Възможно ли е гервеят да пише като човека?

Отговор: Не е възможно.

Да, у гервея няма такава интелигентност, затова и тази възможност остава нереализуема.

Допуснете, че до вас се докосва една геометрическа сфера, кълб. Питам: каква част от тази сфера ще ви докосне?

Отговор: Само една малка част от нея.

Следва ли от това, че останалата част от нея или от вас не съществува? Съвременните философи казват, че физическият свят не съществува, а е само отражение на Духовния. Според тях отношението между физическия и Духовния свят е такова, каквото е отношението между дървото и неговата сянка. Така ли е всъщност? От гледището на математиката физическият свят е само едно сечение, т.е. една част от Духовния свят. В това отношение и човекът е едно сечение от Цялото, т.е. част от Цялото. Следователно качествата на всички хора, събрани заедно, съставляват качествата на Цялото. Ето защо хората не могат един без друг. Същото е по отношение частите на тялото: най-нищожната, най-

маловажната част у човека е тъй необходима, както и по-важните. Например дебелото гърво у човека извършва много важна служба. Погавя какво трябва да се мисли за този орган? Когато дойдем до същността на Живота, трябва да се спрем върху всички органи в човешкото тяло: както на тия, които извършват важна и погтена служба, така и на тия, които извършват непогтена работа, и ще видим, че всички са еднакво необходими и важни. Въпреки това вижте каква грамадна разлика има между очите и дебелото гърво!

Някога, в далечното бъдеще, човек ще живее и без дебело гърво, но при сегашните условия не може да се живее без дебело гърво. И в Духовния свят има подобно разпределение на службите. Хората на Земята, колкото и да са грешни, за Духовния свят те са необходими. Въз ви привеждам тази философска мисъл с единствената цел да не разглеждате нещата в Живота като важни и маловажни. Всяка част от тялото по отношение на целокупния човек е толкова важна, колкото и цялото. Има неща, които са вредни за едни същества, а полезни за други. Въземете например идеята за месоядството и тази за вегетарианството. Месоядците казват: „Месото е полезно за нас, а растителната храна не е полезна.“ Вегетарианците казват обратното. Помисляйте какво

ще кажат животните, които се колят за храна на хората. Те ще кажат, че хората трябва да бъдат вегетарианци. Кой е най-силният аргумент на вегетарианците, че не трябва да се яде месна храна? Те казват: „Тонетже и животните, както и хората, са грешни, живеят с известни страсти и лоши качества: всичко това внася в организма им отрова, която се отразява зле върху организма на човека.“ И кокошките, и овцете съдържат в себе си ред отрови. Казват: „Овцата е толкова мека!“ – Да, но и в нея има известна лошавина. Значи месната храна е вредна за човека при сегашното му развитие. Той трябва да се откаже от нея. Не се ли откаже, той ще се отрови. Съвременната медицина констатира, че неврастенията у сегашните хора се дължи на премерното употребление на месото. Единствената здравословна храна за сегашния човек е растителната – тя смекчава неговото грубо естество. За в бъдеще човечеството ще достигне такова развитие, че ще може да извлича необходимите хранителни вещества направо от Живата Природа. Днес хората извличат хранителните вещества за своя организъм от растенията и животните, но след време те ще ги извличат направо от Природата. И тази храна ще бъде чиста, свършена и напълно здравословна. Това ще бъдат най-фините сокове, които човек днес не може да

си представи. В тази фаза на развитие животни няма да има на Земята. Говекът ще остане само с растенията – никакви животни няма да има наоколо му. Тогава и мислите на човека ще се прегистрат, защото ще се освободят от животинските влияния. С други думи казано, самите животни ще се преобразят, ще станат тъй разумни, както е човекът днес, и ще кажат: „Ние вече не искаме да бъдем деца.“

Най-важното за вас е да съедините с живота всички философски въпроси, върху които често разисквате. Не направите ли това, тези въпроси няма да имат никакъв смисъл. Те трябва да допринесат нещо за повдигане и облагородяване на душите ви. Еволюцията в цялата Природа днес е насочена към повдигане на човешката душа. Всяка идея, всяка мисъл е ценна тогава, когато има приложение в живота. Представете си, че аз лансiram пред вас идеята за някакви паяци с десет милиона очи, които са съществували преди пет милиона години. Такива паяци не са съществували, но ако аз пусна тази мисъл, ще създам една курioзна теория в науката. Всички научни списания ще я възприемат, ще започнат да я третират и т.н. Питам: защо са нужни толкова очи на паяка? Это една идея, която няма никакво приложение в живота.

Ако ви кажа, че един ангел има десет милиона очи, разбирам. Това е една вероятност, една възможност.

Казвам: много съвременни научни теории мязат на тази, която допуска съществуването на паяк с десет милиона очи. Например според някоя теория известен род микроби имали около сто и двадесет стомаха. Питам: защо им са толкова стомахи? Да са два-три стомаха, разбирам, но повече от два-три са излишни за тях. Това са само научни предположения. Много неща в науката са толкова доказани, колкото и теорията за паяка с десетте милиона очи. Природата може да създаде най-чудни неща днес: това е приемливо за чма, но не е възможно за действителния свят. Защо? – Природата е разумна – тя създава само такива форми, съществуването на които се обуславя от ред закони.

Следователно за духовния живот на човека има възможности, които за физическия свят не съществуват. Например можете ли да изчислите математически каква е вероятността да излезе измежду вас, младите, такъв философ, който да създаде нова теория за сътворението на света? Това ще бъде отлично упражнение за чма, но се изисква точност в изчисленията. Вземете например това: за разстоянието от Земята до Слънцето съществуват три изчисления с голяма разлика едно от друго.

Някои казват: „Не е важно, че има разлика в изчисленията.“ Как да не е важно? Цял математиката минава за точна, за положителна наука, тя трябва да брави с точни изчисления, в нея не могат да се търпят никакви приблизителни величини. Когато дойдем до положителните науки в света, трябва точно да знаем кои неща са възможни и кои не са възможни. За всеки даден случай има известни идеи, които са възможни, и други, които са невъзможни. Казват: „Туй, което е невъзможно за нас, за другите е възможно.“ Това значи: всичко в света е възможно. Невъзможното за детето е възможно за възрастния човек. И действително така е. Целият свят представлява една стълбичка от същества с различна интелигентност, като започнете от най-малкия микроб и стигнете постепенно до човека и оттам продължете до ангелите, архангелите и ред още по-висши йерархии. И тогава туй, което микробът не може да направи, другите същества с по-висша интелигентност от него могат да направят. Туй щото всички предположения, които се допускат, са възможни за някои същества от целокупната интелигентност, която действа едновременно в света. За Бога всичко е възможно, но за човека, който е ограничен, в даден случай не е възможно всичко. Например ти казваш: „Днес аз мога

да имам сто и петдесет милиона лева." Възможно ли е това? – Не е възможно. Обаче тази възможност е вече реализирана от друг някой. Ти казваш: „Аз мога да бъда професор в този си живот.“ – Не, в този живот ти не можем да бъдем професор, но друг някой е реализирал тази идея.

Значи това, към което вие се стремите, други вече са го реализирали. В Целостния живот има връзка между всички същества. Обаче за вас е важно за всеки даден случай да знаете какви са възможностите за вашата душа. Всеки от вас трябва да знае какви възможности се крият за него в Божествения свят и да се стреми към реализирането на тия възможности. Питам: според вас кое ви е потребно в дадения случай?

Отговор: Приятелството.

Имате приятелство. Друго?

Отговор: Свободата.

И нея имате. Друго нещо?

Отговор: Постоянство.

И постоянно имате. Какво ще внесе приятелството в живота ви? – Всяко нещо, което влиза във вас, трябва да бъде съществено за вашия живот. Ако приятелството например внесе нещо в живота ви, а отвлече друго ценно, какъв смисъл има

за вас? Но не е истинско приятелство. Какво е
потребно за Земята, когато е суха?

Отговор: Дъжд.

Какво е необходимо за Земята, когато всичко по нея
замръзне?

Отговор: Слънце.

Какво е необходимо за човека, когато е гладен?

Отговор: Хляб.

Какво е необходимо за човека, след като цял ден е
работил?

Отговор: Сън, почивка, добри думи.

Думите, словото – това е водата в живота.

Титам: водата без наклон може ли да тече?

Отговор: Не може.

Значи, за да тече водата надолу, трябва и
наклон и налягане.

Забележете, в живота на всеки човек, както и на
вас, липсва нещо. Във всеки човек засега има
недоволство. Възгетта това и на вашите лица. Дие
се представяте за доволни, но всъщност не сте. Значи
липсва ви нещо съществено. Титам ви: защо сте
недоволни? Какво ви липсва? Ч някои хора
недоволството е в голям размер, ч други – в малък
размер. Знаете ли какво може да произведе това
недоволство във вашия организъм след известно време?
– Но може да произведе същия ефект, какъвто

произвеждат известни микроби, когато попаднат в кръвта на човека. Ние знаем, че най-опасните болести – туберкулоза, тифус, малария и др., се дължат на различни микроби.

Често в религиозните хора се явява мисълта, че Бог е недоволен от тях, и вследствие на това страдат. Преди всичко тази мисъл не е права. В съзнанието на Бога няма промени. В Бога няма недоволство, но понеже хората не са способни да възприемат Божията Любов, те са недоволни и придават своето недоволство и на Бога. Докато хората мислят, че Бог е недоволен от тях, те ще имат едно съзнание; но от момента, в който разберат, че недоволството е тяхно, те ще придобият друго съзнание. Защо Бог ще бъде доволен от едного, а недоволен от другия? Това са само предположения. Недоволството у хората се дължи на същества, огорчени от тях. Това огорчение се предава в съзнанието на хората и те, като не разбират законите, отправят това недоволство към Бога – мислят, че Бог е недоволен от тях. Не, Божественото съзнание е всякога тихо и спокойно. Докосне ли се човек до Божественото съзнание, веднага и неговото съзнание се пречиства, недоволството се премахва и животът му се осмисля.

Ще ви питам как бихте намерили Божественото съзнание? Как ще се домогнете до Него? Имате ли такава опитност? Васага вие се занимавате с обикновеното съзнание – до Божественото съзнание още не сте стигнали. Вие още се занимавате един с друг. Понякога съзнанието на другите хора се отразява върху вашето или като една тъмна ивица, като сянка, или като малка светлинка, или само като приятно впечатление, а понякога то се отразява върху вас и като известно ограничение. Когато дойдете в съприкосновение с хора, ч които чувствата са благородни и мислите са възвишени и трезви, вие придобивате полет в Духа си, както птиците се чувстват в своя полет към висините. Това става по пригана на висшето съзнание ч тия хора, което се отразява благоприятно върху вас. Когато дойдете в съприкосновение с хора, ч които съзнанието не е подвижно, вие чувствате в себе си стеснение, ограничение и слизане надолу.

Казвам: всички хора взаимно си влияят. Това влияние не може да се избегне. Это зацо всеки човек трябва да бде естествен, да познава състоянието и степената на развитието на своето съзнание, което го определя като душа и което никога не се мени. Травили ли сте опит да видите де се намира неизменното ч вас? Човек може да намери

неизменно в себе си, когато е най-много развълнуван, когато се намира при най-големи изпитания. Тогава човек трябва да се спре, да види има ли в него нещо тихо и спокойно, без вълнение. Намери ли това нещо, то е Разумното начало в човека, което никаква буря вън или вътре в него не е в състояние да разколебае или разклати. Спокойното у човека – това е неговата душа, а всичко, което се вълнува, това е неговото променливо естество. Например някой от вас казва: „Аз утре ще отида на Витоша.“ Ставам сутринта, виждам, че времето не е хубаво, и казвам: „Няма да отида на Витоша.“ Титам: ти ли си този, който вчера казваше едно, днес казваш друго? Защо отложи отиването до Витоша? – „Аз съм свободен да кажа, каквото искам.“ – Не, не си свободен. Преди всичко ти не беше свободен да кажем, че ще отидем на Витоша, защото зависи от времето, а то не е на твое разположение. Реалността на нещата ще ти определи какво да правим. Като станем сутрин, тогава определяй де ще ходим. Станем ли сутрин, тогава кажи какво мислиш да направим и да вършим. Още докато кажем, че ще направим нещо, започни да го правим. Не определяй работата си от няколко дни напред. Ако аз бих ви казал, че утре сутринта в пет часа ще отидем на Витоша, то значи: казано и свършено! Но времето било дъждовно

или снежно, или гръмотевици имало, или някаква стихия – бури, земетресения – ще вървим. Каквото и да става по планината, ти ще вървиш напред – това значи свободен човек. Кажват: „Какво ще прави при такова земетресение? Де ще върви?“ – ще вървиш. Това е един изпит, който трябва да издържиш.

Който влезе като ученик в Окултната школа, той ще бъде подлаган на такива изпитания, че космите му ще настръхват. Учителите на тази Школа ще ви представят една висока планина, направена от мъкава – това вие няма да знаете – и ще ви накарат да се качвате по тази планина. В това време ще станат големи пертурбации, които вие ще трябва да преодолеете. Същото ще бъде и с вас. Ще отидете на Витоша: там ще стават големи пертурбации и вие ще гледате. След малко всичко ще утихне и ще кажете: „Сън ли беше всичко това?“ Много мънотии предстоят на ученика. Пия, които са страхливи, ще бягат. Колко от сегашните мънотии, които срещате в живота, са действителни? Много от сегашните ви мънотии са направени от мъкава. Аз определям: на сто ваши мънотии само една е действителна, а останалите са въображаеми, направени са от мъкава. Наблюдавайте това и ще видите, че е така. Мене ли мънотията, нищо не

остава от нея. Например някой от вас казва: „Мен никой не ме обига.“ Питам: откъде извадихте това заключение? Кои са основанията ви? Това са само предположения, а не и доказателства. Всяко нещо, което се казва, трябва и да се докаже. Омразата е доказателство, че съществува обиг. Омразата, завистта, съмнението – това са малки ограничения, които съществуват в едно малко пространство на говеешкия ум. Те са малки станци, спирки, дето се образува търпението. Омразата е микроскопическа величина. За да я разгледам и прочувам, трябва да я турим под микроскоп. Тя е микроскопическа, наистина, но като влезе в кръвта на астралното тяло на човека, тя се размножава и със своите нечистотии трова човека. Ако човек има сърцум в себе си, който да ѝ се противопоставя, тя не ще може да се размножава. Не давайте място на този порок в себе си, защото намери ли благоприятни условия във вас, той се развива и с това ще ви пакости. Следователно силата на пороците седи в тяхното размножаване, а в размножаването всякога има деление. Три добродетелите пък работи следният закон: всяка добродетел расте, не се размножава, а в растенето всякога има единство, цялостност между частите. Същият закон работи и в Любовта.

Ще ви дам един пример на размножение. Вие имате един добър приятел, когото обичате, и решавате да му напишете едно писмо. Написвате едно писмо – не сте доволен от него; написвате второ, трето – все не сте доволен; най-после оставяте писмото си недовършено и не проявявате любовта си към вашия приятел. Всеки човек, който пише писма и не ги дописва, той никога не може да напише едно любовно писмо. Този човек се намира в закона на умножението. То същия начин, когато някой човек каже на своя приятел, че го обича, то е все едно, че отрича тази любов или че мрази приятеля си. Това подразбира, че той току-що е взел от приятеля си хиляда лева и не мисли да ги върне. Има изключение от това правило, но пропорцията е малка. Тук не се изискват никакви думи. Един ангел никога няма да изкаже с думи това, което е в сърцето му. Знаги всяка дума трябва да бъде не само една неизменна форма, но и една неизменна реалност. Каквото е в ума на човека, това трябва да бъде и в сърцето му, и във волята му. Като се стремите към това, ще създадете в себе си характер. От друга страна, вие не трябва да се държите за буквата на нещата. Например ако някой ви каже нещо, но не го изпълни, както го е казал, или не го изпълни навреме, не го

Дръжте отговорен за думите, оставете го той сам да се държи отговорен за всичко, което е казал.

Аз ви навеждам на всички тия мисли, за да се развие у вас висшата интелигентност. Сегашната наука спомага за развитието на човека само до известно време, но като мине той петдесет-шестдесет годишна възраст, тази наука започва да го изтощава и той почва да отслабва. Съвременната наука оказва влияние върху човека тъй, както виното се отразява върху организма. Като пие една чаша вино, човек първо става силен, смел, но колкото повече продължава да пие, организмът му все повече и повече се изтощава и отслабва. Любовта, която трябва да имате в новата наука, се изразява в думите Доброта, Истина, Красота. Когато човек се ползва от знанието на Новото учение, той и като млад, и като стар трябва да е способен да възприема; неговият ум и в двата случая трябва да бъде свеж. Аз наригам такъв човек умел. Този човек, който и като млад е знаел малко, и като стар знае малко: в неговия ум не е ставало растене. Ученият човек, който на старини знае много неща, като се прероди втори път, пак ще знае много.

Съвременният хипнотизъм ни показва, че ако хипнотизират някой учен човек и му внушат, че нищо не знае, като се събуди, той ще се почувства

напълно невеж човек, нищо няма да знае. Той може да е професор, да е свършил два факултета, но в това хипнотично състояние всичко в него се залигава. Титам: Де е неговото съзнание? След това отново го туряте в магнетичен сън, внушавате му, че много знае, че е свършил два факултета, че е професор, и той, като се събуди, знае всичко. И обратното може да стане: да поставите един прост човек в такъв магнетичен сън и да му внушите, че е виден професор или лекар. Като се събуди, той ще може да решава най-трудните математически задачи или да предписва най-сериозни рецепти за болни. Какво показва това? – Че знанието е скрито в душата на човека и при известни условия може да се извика от него. Природата изисква от човека да намери тия методи, чрез които да изважда от себе си знанието и да го използва разумно.

И тъй, вие трябва да разбирате нещата правилно. Нека съвременната наука ви служи като забавление, а духовната наука – тази, която обяснява дълбоките причини на нещата, да ви бъде сериозно занимание. Не се плашете от тази велика, дълбока наука. Вие постепенно ще навлизате в нея. Като си зададете един въпрос, старайте се веднага да си отговорите. Не се страхувайте от състоянията, в които изпадате. Дойде ли във вас известно съмнение,

запитайте се: „Защо се съмнявам? Защо не вървам?“ Разгледайте съмнението научно – като един елемент с неговите свойства и с условията, при които се явява, и т.н. Тонякога казвате: „Това не мога да направя, онова не мога да направя.“ Запитайте се защо не можете да направите тия неща? Обезсърчите се нещо. Разгледайте обезсърчението научно, като друг елемент с неговите свойства: как се е породило, причините за произхода му, колко време ще трае, и т.н. Мислете върху всички тия въпроси и си давайте правилни отговори. Вие не мислите върху тях, но дойде ли едно от тия състояния у вас, като не можете да си отговорите, казвате: „Такава е Волята Божия.“ – Не, Волята Божия е ти да растеш, да мислиш, да чувстваш и да действаш правилно, да вършиш това, което е добро, истинно и красиво – в това седи Любовта. Казвам: като работите така върху себе си, вие ще можете по този начин да си помагате взаимно един на друг. Мисли ли всеки от вас правилно, ще може да си помагате взаимно. От вашата мисъл зависи дали вие ще си помагате взаимно, или ще си противодействате. Това е с всички ученици от един и същи клас. Насочватте ли мисълта си правилно, пътят, по който вървите, ще се оправя и пътуването ви ще се улесни.

Като разглеждате главната буква Ъ и малката буква а, каква разлика намирате между тях? – Главната буква има геометрическа форма, а малката буква има природна форма, т.е. в нея вземат участие кривите линии. Титал: как се е превърнала главната буква в малка? Или по-право, коя от двете букви е първата? Има ли някаква връзка, някакво подобие между тези две букви? Това преобръщане на знаците случайно ли е станало, или има някакво съотношение между тях? Допуснете, че тия два знака са две тела. Титал: коя от тези две букви е по-близо до Природата? – Малката буква. Какво представляват правите линии? – Всяка права линия представлява част от окръжност с безкрайно голям радиус. Знакът, с който бележим малката буква а, е взет от Природата – той е иероглифен знак. Буквата а е съгетана от знака л и една гасица над него. Знакът л означава човека, който е слязъл от Небето и върви в своя определен път, а гасицата над него означава раницата, с която се е нагърбил – тя е работата, с която той се е заел на Земята. Буквата а означава човека с неговия товар на Земята. Буквата о означава семето, което се посажда в Земята, и след като поникне, то израства нагоре, като образува френската буква d. Ъ главната буква Ъ няма време, каквото в малката

Буква а. В знака А човекът е оременен в своята мисъл, а в знака а човекът е оременен в материалния свят, дето учи, пише, работи – тук той се проявява като волеви човек. Като се обърне буквата а надолу, имаме еврейска буква. Еврейската азбука е природна, но поставена на геометрически правила; тази на бялата раса е създадена върху геометрически форми. Кабалата трябва да се преведе според законите на геометрията.

Всяка буква, както и всяко име, означава известно състояние, известна характерна черта на човека. Это защо човек, за да облагороди характера си, трябва да измени реда на буквите в името си или да смени някои букви: едни да отхвърли, други да прибави. Човек, като идва на Земята, не е господар да избере своите майка и баща, нито условията, при които ще се развива, но сам може да си тури име, каквото иска. Всеки ще си определи едно име, което само той ще знае – никой друг. При най-неблагоприятните минути в живота си произнасят това име – то ще работи за вас. Това име трябва да бъде съставено по всички правила на кабалата или на окултната геометрия, или на музиката. Името трябва да бъде музикално. Всяко име, било на български или на кой и да е език, трябва да съдържа букви от трите категории. В първата категория влизат буквите от

а до и; във втората категория влизат девет букви след буквата и; в третата категория влизат останалите букви от азбуката. Тия три основни букви, които влизат в името, трябва да са съгетани тъй хармонично, че при изговарянето му да се чувства лекота и хармония. За това име първо ще търсите корена на вашия произход. От корена на името си ще видите колко букви трябва да съдържа то. Ще трябва да знаете, че имената на хората крият в себе си голяма сила. Едно име, хармонично създадено и хармонично изразено, оказва силно влияние върху самия човек, както и върху околните. Във вашите имена има голям дисонанс. Ако се срещат някои дисонанси тук-там само, те са търпими като изключения, но да станат правила в живота – това е нетърпимо. Погавя те ще създават големи неприятности и страдания.

И тъй, ще се стремите да разрешавате в живота си най-мъжните задачи, които ви се дават. При това, ако искате да бъдете силни, не търсете щастието си на Земята. Щастието иде само; търсите ли го, то бяга. Запълнете следното правило: не търсете щастието си на Земята. Оставете го само да дойде. То е подобно на сянката. Докато го търсите, то бяга; престанете ли да го търсите, то иде подир вас, както сянката върви след човека.

Обърнете ли се към него, то пак бѣга. Ако искате участието ви да върви след вас, трѣгнете си по вашия път, без да се обръщате назад, и каквото ви се случи, бъдете благодарни. Огавтайте ли да постигнете някакво участие на Земята, надявайте ли се някой човек да направи известни промени и подобрения в живота ви, вие ще бъдете най-нещастният човек. Няма по-глупави хора от тия, които търсят участие на Земята. Участието седи в разумните постѣпки на човека.

Единственото най-важно нещо, което мисва у всинца ви, е мекотата. Защо ви е необходима мекотата? – Тя ви е толкова нужна, колкото е нужна на гънгаря меката глина. Неговата глина трѣбва да бѣде мека, даже без едно твърдо зрънце, иначе гънците му ще се пукат, когато се пекат в пещта; гънци, направени от мека, доброкачествена глина, не се пукат. Мекотата е нужна за всинца ви, за да можете с нея да правите, каквото искате.

Въпрос: Как да я добием?

Да допуснем, че вие сте решили да направите някому едно добро. Обаче има един закон, според който ти ще направим добро на този, когото не обичам и който те мрази. Да направим добро на този, когото обичам, това е най-лесно, но да направим добро на този, когото не обичам, това е мъчно. Невидимият

свят изисква това. Защо? – Тонетже ти му дължим. В
дадения случай за тебе този човек е най-добрият.
Този човек, като те преследвал, като те измъгвал,
накарал те е да търсиш Бога, да Му се молиш и да
Го познаеш. Питам ви: сега този човек не е ли най-
добър за вас? Ако сте имали един добър приятел,
който от обич към вас ви е давал пари, а вие сте
ги използвали за удоволствия в живота и по този
начин сте се отдалечили от Бога, питам: този добър
човек не излезе ли лош за вас? Какви резултати даде
неговата обич? – Лоши резултати. Тъй щото, ако
правите добро, направете го на този, когото не
обичате, без да знае той за това добро. Направите
ли го, вие ще бъдете доволни от себе си, че сте се
повдигнали над вашите обикновени чувства и
настроения. Като направите това добро, никому
няма да разправяте – такава постъпка е проявление
на мекота. Това е меката глина, от която вие
можете да си правите гредици, които да не се пукат
в пещта. Тия гредици са най-скъпи и доброкачествени.
Направете един малък опит и ако излезе
несполучлив, съобщете ми, за да видим каква е
погрешката ви. Който от вас искат, нека направят
този опит, както математиците решават
задачите им задачи, и проверете дали този закон
е верен, или не.

Вие влизате в света, затова трябва да му покажете с ред примери от живота си какви са вашите идеи. Само така вие ще можете да покажете на съвременния свят, че той е на крив път в своите разбирания и животът му не е съгласен с Разумната Природа и с Бога. Всички хора трябва да се убедят, че животът им трябва да се измени в този смисъл: благо на едного да е общо благо за всички и общото благо да е благо и за всеки едного поотделно. В това трябва да се убедят и млади, и стари.

Докаато вие мислите, че като остарееете, ще почувнеете, вие сте на крив път. Вие може да почувнеете още сега, без разлика в това на каква възраст сте. Вие може да живеете щастлив живот и сега, и на старини. Човек не може да бъде нито стар, нито млад. Младост и старост – това са вътрешни, психологически състояния у човека. Човек не остарява само по своя собствена вина. Хиляди поколения са живели нередовен живот, в който са изгубили всичко най-свещено от себе си, и днес тия души, изостанали в своето развитие, търкат, страдат, чувстват се остарели. Кажете: какво общо имат тия души с даден човек? – Те са свързани кармически с него и докато той не изправи

отношенията си към Бога, винаги ще се намира под тяхното влияние.

Днес по обратен начин ще си вклучавате, че и петстотин години да живеете, вие пак можете да бъдете млади и свежи. Младостта на човека не седи във външните промени, но в полета на неговата душа и в мощността на неговия Дух.

Доброта, Истина, Красота – това е Любовта.

Гестността

Доброта, Истина, Красота – това е Любовта.

Размишление

Проектоха се работите върху темата „Най-важният мускул в човешкия организъм“.

За следния път ще пишете върху тема №18:
Отличителните черти на отбивистата рег.

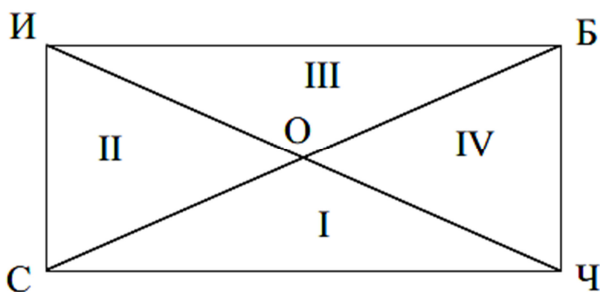

Фиг. 1

Нагерттаваме един правоъгълник, в който прокараме два диагонала. При прекарване на диагоналите се образуват четири триъгълника: първият триъгълник е СОИ, вторият е БОИ, третият – БОЧ и четвъртият – ЧОС. Линията СИ в първия триъгълник означава гестността у човека. Тя е жива

линия и се движи от С към П. Точка П е началото на линията, а крайната точка на линията – С, означава справедливостта у човека. Значи линията СП изразява справедливостта. За да бъде честен, човек трябва да бъде справедлив, и обратно – за да бъде справедлив, той трябва да бъде честен. Справедливостта подразбира да бъдеш справедлив към себе си и към другите. В такъв случай честността и справедливостта са страни на един и същ триъгълник, които имат известно съотношение помежду си. И четирите триъгълника във Фигура 1 се допират с върховете си, което показва, че има само един начин за трансформиране на енергиите. Кои са съседните точки на честността? – Справедливостта и благородството. Значи честният човек трябва да бъде и благороден. Благороден човек може да бъде само интелигентният.

И тъй, първият триъгълник е на честността, вторият – на справедливостта, третият – на интелигентността, и четвъртият – на благородството. Ние можем да си представим тия четири точки като основни точки на една пирамида, която от своя страна представлява само едно сечение на духовния човек. Отделните триъгълници представляват плоскости, сечения от цялата пирамида. Допуснете, че тази пирамида се движи

около своя център. Какво трябва да направите, ако искате да трансформирате една ваша енергия? – Трябва да обърнете към вашето Слънце тази страна именно, в която се е събрала излишната енергия. Ще кажете: „Де е това Слънце?“ – Вън от общото за всички Слънце всеки човек има свое вътрешно Слънце. И затова, докато вътрешното Слънце у човека грее, той мисли правилно и съзнанието му е бързо, светло. Когато външното Слънце грее, а вътрешното Слънце у човека не грее, той казва: „Тъмно ми е нещо, Слънцето не грее.“ Защо? – Неговото Слънце не грее. Песто се случва, че и външното Слънце грее, и вътрешното Слънце у човека грее, и тогава той казва: „Светло ми е днес, радостно ми е на душата.“ Когато у вас се развиват духовните чувства, вие ще виждате вашето духовно Слънце. Следователно духовната Светлина на всеки човек се дължи на неговото вътрешно Слънце. Колкото по-ярко грее това Слънце в човека, толкова и неговата енергия е по-продуктивна.

Казвам: най-първо объдете гестни към себе си! Елементите на гестността са справедливостта и благородството. Знаги гестността не може да съществува без тия елементи. За да бъде човек справедлив, непременно трябва да бъде интелигентен. Справедливостта без интелигентност не съществува – тя е основата на справедливостта. За да бъде човек

интелигентен, трябва да бъде благороден, а за да бъде благороден, трябва да бъде гестен – пак започва от началото.

Сега ще направим опит за четири седмици да приложим всички тия качества. Първата седмица ще работите върху първия триъгълник – да бъдете абсолютно гестни спрямо себе си, без никаква лъжа. Аз искам да се наемат с опита само онези от вас, които ще могат да го направят; които не могат, да не го започват. Чупанението може да ви се вижда мъчно, но опитайте се. Ще пазите съзнанието си бдително за една седмица. Никаква лъжа нито в чувствата, нито в мислите, нито в действията ви! Съзнанието ви трябва да бъде бдително не от страх, но от Любов, за да опитате вашата гестност. Втората седмица ще работите върху справедливостта; третата седмица – върху интелигентността, и четвъртата седмица – върху благородството. Като се свършат четирите седмици, петата седмица ще работите върху тия четири качества заедно. Аз искам да зная какво е разбирането на вас, младите, за гестността? Гестността изисква човек да бъде гестен спрямо себе си. Да допуснем, че вие отивате при някой ваш приятел, който не ви приема добре, и се връщате оттам обиден, докачен. Защо? – Вашата гест като

говек е уронена. Вие казвате: „Моята гест, моето достойнство се уронва по този начин.“ Или допуснете друг случай: вие сте студент в университета. Отивате при един от вашите професори на някаква справка, но той се отнесе към вас хладно, като че не ви забелязва. Вие пак се обиждате, вашата гест е засегната. Казвате: „Този професор не е справедлив.“ Ще знаете: дето се явява доказание, там е засегната гестта на човека. Аз искам да разсъждавате правилно, чумно – да видите дали вашето доказание е справедливо, дали почива на някакъв вътрешен закон, или не.

Какво разбирам под думите чумно разсъждение? Представете си, че вървя по улицата и съм се замислил дълбоко върху някакъв философски въпрос; не виждам, че пред мене има един голям камък, и се чдрям в него. После го бутна настрана и продължавам пътя си. Ако вие бяхте на мое място, щяхте да се разневите на камъка и да му кажете: „Защо не ми сторши път, не знаеш ли, че аз съм човек?“ Питам: отде знае този камък, че вие сте човек? Защо трябва да му се сърдите? Вие трябва да се спрете пред камъка и да му кажете: „Извини ме, че не те видях. Аз можех да те обиколя, без да те бутна.“ Това е гестна постъпка, според закона на справедливостта. Ако тази пречка не беше камък, но

една голяма канафа от четиристотин-петстотин хиляди тона, щях ли да я прескога или бъртна? – Не. Защо? – Защото е голяма. Следователно на същото основание, ако някога се почувствате обиден, трябва да знаете дали този човек, от когото се чувствате обиден, е сторил съзнателно това нещо, или то е резултат на някакво ваше предположение. Учителят винаги един ученик на урок, но той мъгли. Защо? Трябва ли учителят да се обижда от ученика си? – Не. Ученикът мъгли, защото тъкмо в този момент си е хапнал малко от геврегето, което е купил в междугасието. Ако ученикът не е гестен, бързо ще извади хапката от устата си и ще погне да говори, като че нищо не е било. Обаче това е лъжа. Ако е гестен, той ще каже: „Извинете ме, учителю, аз току-що бях хапнал малко от геврегето си, затова не можах веднага да ви отговоря.“ Гестният ученик трябва направо, смело да говори Истината пред учителя си, да му каже: „Извинете ме, аз пристъгнах едно от правилата в класа, не трябваше да ям в клас.“ Учителят от своя страна трябва да бъде много благоразумен и добър, да позволи на ученика да си изяде геврегето пред всички свои другари и с това да се свърши въпросът.

И тъй, какво разбирате под думата гестност? – Гестността подразбира справедливост, абсолютно

никаква лъжа у човека. Затова и вие трябва да се стремите да говорите Истината. Коя Истина? Има общи неща, които ние сме длъжни да кажем; има неща, които се отнасят само до нас – тях не сме длъжни да казваме. Никой няма право да знае тайните на вашата душа – те са от лъген, а не от общ характер. Ако някой ме пита дали имам, или нямам пари в джоба си, това мога да му кажа, тъй и той сам може да провери. Те са външни неща, но тях мога да говоря с всекиго. Обаче има неща вътрешни, които се отнасят само до моята душа – по тях не мога да говоря. Те са от духовен характер. Всеки, който иска да знае положението на моята душа, трябва да мяза на мен. Не мяза ли на мен, никаква тайна не мога да му открия. Представете си, че туря един епитрахил на някой вол и почна да се изповядвам пред него за сторените си грехове. Пази изповед ще хване ли място? – Няма. Защо? – Волът не може да преценява. Добре, допуснете, че пред вас не стои вол, но човек, който разбира всичко, но не може да пази тайна и разнася навсякъде това, което е чул.

Реплика: Пред такъв човек не трябва да се изповядваме.

Значи човек може да се изповядва само пред такова същество, което включва в себе си всички

издрoени по-горе качества: гестност, справедливост, интеллигентност и благородство.

Тонeжe сeга щe дoбравитe с гестността, искам да знаете какво нещо представлява тя. Пъй както ви виждам, вие имате стари схващания за гестността. Ще ви кажа какво разбирам под стари схващания за гестността. Представете си, че вие сте облеген в една дреха, прана в мътна вода. Вие казвате: „Дрехата ми е прана със сапун, чиста е тя.“ Казвам: да, прана е тя, но в мътна вода, не е много чиста. Елате с мен, аз ще ви докажа, че дрехата ви не е хубаво изпрана. Завеждам ви при един чист извор, стоплям от него вода, изпирам дрехата ви и показвам водата от нея. Питам ви: чиста ли е водата от дрехата ви? – Не, мътна е. Значи дрехата ви е била нечиста. Следователно всяка дреха, която при пране дава мътна вода, не е чиста. Гестността подразбира такава дреха, която, като се пере, не прави водата мътна, нито пък тъканта ѝ се изменя.

Отличителните черти на гестния човек са следните: в каквото общество и да влезе, с когото и да дружи, той не прищипва абсолютно никаква вреда, а всекиму е полезен; освен това той нито се дразни, нито другите дразни; никогу обидна дума не казва; каквото вземе от другите, навреме го връща – никогу

Длъжен не остава. А сега и млади, и стари хора се дразнят, гневят. Всички искат да ъдат гестни, но не разбират основните елементи на гестността. Цом мисват тия елементи в говека, той не може да ъде гестен. Ако се отнеме или повреди центърът на гестността в мозъка на някой говек, той не може да ъде гестен. В центъра на гестността влизат няколко елемента: отношенията на гестния говек като разумно същество спрямо всички оръжаващи са прями, в тях няма нищо изопачено; каквото обещае, изпълнява – той е тоген, изпълнителен във всичко; пари назаем обикновено не взема, но ако се случи да вземе, обещае ги, че след три месеца ще ги върне, на определеното време ги връща. Яви ми се най-малката неточност, там гестността мисва. Гестният говек е изправен и тоген и като слуга, и като ученик, и като цар. Той предприема такава работа, каквато може да свърши; не може ли да свърши една работа, не се заема с нея.

Гитам: колцина от вас искат да направят опита за четирите седмици? Наистина той няма да ъде свършен, все ще има погрешки, но ще има и някакви придобивки. Опитите не излизат винаги сполучливи, но трябва да се правят често, да се повтарят един, два, три и повече пъти, докато най-после излязат сполучливи. Някой път може да

стане малка експлозия, да се пукне ретортата ви, но
ще я платите и пак ще повторите опита. Като
работите през седмицата върху гестността, все ще
дойде някой да ви спъне, да попречи на опита, като
иска да ви каже с това: „Можем да отстъпим малко
от гестността, с нея не се живее в този свят.“ –
Не, гестни ще бъдете!

Трябва да знаете де се намират тия четири
триъгълници в говешката глава. Преди всичко всеки
от тях представлява четвърт от правоъгълника,
който служи за основа на пирамидата. Първият
триъгълник COG се допират до втория – COH и до
четвъртия – GOB . Триъгълникът на гестността се
намира на задната част на главата; вторият
триъгълник – на справедливостта, се намира отгоре
на главата; третият триъгълник – на
интелигентността, се намира отпред на главата, и
четвъртият – на благородството, се намира
отстрани на главата. Ако разгледате главата на
човека, тя представлява триъгълник, а не квадрат.
Следователно основите на двата триъгълника са по-
големи. В триъгълника на гестността физическата
страна надделява – тя е основата и е най-дълга.
Тонезе човек на Земята е зает с много материални
работи, той трябва да образува своите физически
сили. В тази дълга линия – основата на

триъгълника ГС – действат мощни сили, които човек трябва да регулира със силата на волята си. Във втория триъгълник – на справедливостта – енергиите се уравновесяват; той е почти равностранен триъгълник. В триъгълника на интелигентността – третият триъгълник – на човека пак предстои да се бори с материята; и в него основата е по-дълга от височината.

Сега да разгледаме думата гестност. Ясна ли ви е тази дума? Може ли някой от вас да каже нещо върху гестността? – Ако под думата гестност се разбира достойнството на човека, тогава етиката определя достойнството по следния начин: всеки човек, малко или много, познава Доброто и се стреми към него според силите си. Самият факт, че човек познава Доброто и се стреми към него, представлява неговото достойнство. Като казваме, че не трябва да накърняваме човешкото достойнство, разбираме, че не трябва да накърняваме разбиранията на човека за Доброто, което той се стреми да приложи в живота си. Наистина човешкото достойнство не трябва да се пренебрегва. Щом кажем някому, че не е гестен, ние не сме справедливи. Достойнството засяга най-първо справедливостта, защото тя е отношение на човека към другите, а гестността е отношение на човека

към себе си. Разгледайте филологически произхода на думите *достоинство* и *гестност*.

Кий е този знак – П?

Отговор: На Юпитер.

Знаци гестността произлиза от Юпитер. От главните богове само Юпитер може да каже *Аз*. Това подразбира: „*Аз* имам *достоинство*.“ Буквата П представлява гаща, която в Природата се представя във форма на цвят. То кой начин може геометрически да се измени формата на буквата П? В буквата П има един прав ъгъл и една права линия до едно от раменете му. Това са живи сили, които, за да хармонизират помежду си, се нуждаят от една равнодействаща. Допирната линия при ъгъла на буквата П може да се постави така, че да затвори гащката и по такъв начин да се образува един триъгълник. Ако завъртиме този триъгълник около себе си, той ще образува кръг – така именно действа Природата. Най-първо цветът цъфти, образува буквата П – отворена гаща; после завързва плод – затваря се и образува триъгълник; най-после триъгълникът се завъртва около себе си, като образува кръга – узрелия плод. Все не може да бъдете справедливи, докато плодът на гестността не узрее и не дадете от този плод на другите. Погава вече работи не само вашата гестност, но и вашата

справедливост. Доиде ли някой при вас, дайте му от вашите плодове за път, без да вземате пари. Вземете ли от него пари, всякаква гестност пропада. Справедливостта изисква от човека гестност. Как ще реализирате вашата гестност в практическия, в реалния живот?

Отговор. При високо и съдно съзнание.

Първо ще образувате триъгълник, после кръг, и след това ще предизвикате чума си към работа. Не мислете, че сега ще придобиете гестността. Тя седи у вас като елемент, като сила, която трябва да се развива. Тя седи у вас като зародиш, като една потенциална, разумна жива сила, на която трябва да дадете условия да се развива. Дадете ли ѝ почва, вода, въздух, светлина и топлина, оставете я по-нататък сама да се развива, не мислете вече за нея. Тя е в състояние сама да се развива. Мислете ли за нея, вие я спъвате. Като ви казвам, че трябва да бъдете гестни, не мислете, че трябва да насочите чума си изключително в това направление, механически да развивате гестността. Не, гестността е жива сила, тя сама расте. От вас се изисква да я насадите в себе си, да ѝ дадете почва.

Гестността има и външни признаци у човека. Например гестният човек е винаги прав, не се прегърбва. Гърбавият човек не може да бъде гестен. За

гърбавия човек казват, че е безгестен, влегуча човек. Дяволът представлява крив, прегърбен човек. Главата на гестния човек е успоредна с гърбначния стълб. Когато някой човек иска да се представи за гестен, той наклонява главата си назад – това вече е глупост. Природата не позволява главата да се наклонява повече от гърбначния стълб – тя трябва да бъде успоредно с него. Ще знаете: гестният човек ходи прав, с глава, успоредна на гърбначния стълб. Тия правила няма да намерите никъде – те се намират само в отвлегената наука, придобита с вековете. Ако държите главата си много назад или много напред, вие препякствате на кръвообращението си, на вашата нервна система – изобичо тегенията в организма не стават правилно. През тази седмица всички ще се стремите да вървите изправени, прави да бъдете. Нека всяка ваша мисъл, всяко ваше чувство, всяко ваше действие носи характер на вътрешна чистота. Бъдете гестни спрямо себе си! Гърбнакът на човека трябва да има една много малка, лека кривина, да бъде повече прав. Ч някои хора коремът е много издаден напред, а кръстът е много хлътнал, при което се образува френската буква s. За да привикнете да вървите изправени, правите следното упражнение: облегнете се на вратата така, че гърбнакът ви почти цял да се допре до нея. Всичко

това е необходимо за вас, за да привикнете да владеете мускулите си разумно и съзнателно, да знаете, че вие сте или господари, а не те на вас. Ако не можете да владеете вашите мускули, как ще владеете външните условия? Ще кажете: „Какво общо имама ние с външните условия?“ – Външният свят има известни отношения към вас, затова някой път той ще засегне вашия стомах, някога – вашите гърди, а някога – вашата глава. Има хора в света, които разбират законите на Герната лонга, владеят ги и затова някога ще ви вкучават например мисълта да държите главата си или назад наклонена, или напред наведена – и в единия, и в другия случай те ще ви повредят. Всяка тия мисли са вкучения, посторонни неща, които вие трябва да отхвърлите.

Всяка мисъл на обезсърчение не е ваша – тя е дошла отвън някъде, затова я отхвърлете. Всяка престъпна мисъл, която минава през вас, не е ваша, вие не сте я родили – отхвърлете я. В това отношение говешкият мозък е градина, в която всеки може да посее един плевел или някой хубав цвят. Ако съзнанието ви не е обфдно, всеки злонамерен говек може да посади във вашата градина едно лошо семе, което да израсне. После вие ще се гудите отде е дошло това семе ч вас. Да, то не е ваше, вие не сте

го родили, но то има произхода си в далечното минало на говееството, от което вие сега трябва да се освобождавате разумно. Ако не разбирате тия закони, ще се предавате на външни външения и ще страдате. Например често вие хващате главата си с ръце, стискате зъбите си, свивате гърък: мислите, че в това седи силата на волята. Не, това показва слаба воля. Силната воля не се изразява в такива движения. Силната воля се поддържа в непреклонните принципи, които човек крие в душата си. Човек трябва да има на своя страна най-първо Бъга, после Природата, след това всички добри хора, и най-после той сам да бъде на своя страна. Това са положения, които всякога трябва да чувствате в душата си. Не е достатъчно само Природата да бъде на ваша страна, но и вие трябва да бъдете на нейна страна. Някой казва на другите хора да бъдат честни. Не казвай на другите хора да бъдат честни, но ти сам бъди честен! Можем да загубим и милиони, но честен бъди! Честният човек е всякога богат.

И тъй, за да бъдете честни, вие трябва да бъдете в съгласие със себе си, с добрите хора и с Природата. Бъдете ли в това състояние, вие ще сте в съгласие и с Волята Божия и ще можете да я изпълнявате. За да постигнете всичко това,

необходимо ви е да усилите волята си, затова трябва да правите известни упражнения. Преди всичко трябва да седете гестни спрямо себе си. Гестността усилва волята. Тя казвам: гестността и справедливостта влизат като елементи на интелигентността, а всички заедно влизат като елементи на благородството. Най-после гестността, справедливостта, интелигентността и благородството влизат като елементи на душата и на Духа на човека. В първо време ще се занимавате с четирите качества поотделно. Всеки от вас ще може да направи опита, който ви дадох за четирите седмици, като следи в какво не може да устоява. Ще седете ли доблестни всеки в себе си да каже в какво не е издържал? Когато човек изплати най-големия си дълг, той ще бъде в състояние да изплати и малките си дългове – такъв е законът. Ако ти имаш да даваш десет милиона лева и ги изплатиш, вероятността да не можем да изплатим малките си дългове е едно на сто; ако обичае имаш да даваш сто хиляди лева, но изплатиш от тях само хиляда лева, тогава вероятността да не изплатим останалите е деветдесет и девет на сто. Следователно, когато човек се добере до най-голямата си добродетел и постъпва съобразно нея, вероятността да не бъде

добродетелен в другите си постъпки е само едно на хиляда. Когато пък той се добере до най-малката си добродетел, вероятността да прояви слабостите си е деветдесет и девет на сто. Тонезе при слабостите си трябва да преодоляват по-големи претягствия, затова първо ще хванете най-голямата си слабост, за да нямате по-нататък такива големи спънки.

Като работите върху гестността, ако не успеете изведнъж, няма да се откажете от опита си – ще го повторите, ще потретиете, докато имате резултат. Представете си, че държите изпит в университета по дескриптивна геометрия, но пропадате. Има ли нещо лошо в пропадането? Ще се явите на изпит втори път; ако и тогава ви скъсат, ще се явите и трети път – поне ще научите материята по-добре. И професорът, данке и да не ви обича, като види вашето постоянство, ще ви пусне да вървите по-нататък. Аз искам да изучавате гестността като наука: да държите по нея изпит тъй, както държите по дескриптивна геометрия или по друг някакъв предмет. Аз не давам на опита ви морален характер, но научен. Дие трябва да знаете положително, всеки за себе си, гестен ли е, или не. Ако купувам една ос, трябва да зная каква е: дъбова ли е, бучова ли е, или върбова. Ако е дъбова, тя трябва да е здрава, да издържи; ако е бучова, ще бъде

по-слаба; ако е върбова, никак няма да издържи. Гестен ми съм, щом дойде при мене някой говек да купува оси, ще му кажа: „Аз имам три вида оси – от дъб, от бук и от върба.“ Който е негестен, ще каже: „Ето, това са осите, които продавам. Купете си, каквато искате.“ Ако купувачът не разбира кои оси са здрави, може да купи някоя от върба и ще остане излъган. В дадения случай гестният говек ще каже на купувача, че тази ос не е здрава, и ще му препоръча да си вземе от дъбовите оси.

Знаете ли защо ви говоря за гестността? – Тонезе вие се намирате в присъствието на множество интелегентни същества: когато постъпвате негестно, те ви виждат. Вие изпадате тогава в жалко, в смешно положение пред тях. Ще ви приведа един пример, да видите в какво положение се намирате при такива случаи. Седя на двора, гледам – една котка дебне малка птичка, иска да я улови, прави си изчисления и казва: „Един път да подскога и птичката е в устата ми.“ Аз вземам едно малко камъче, подхвърлям го по направление към птичката и тя хвърква, казва на един клон. Котката не ме вижда и се гуди на това явление. Защо птичката хвърква? Тя беше си направила много добре сметката – само един скок ѝ беше нужен, и птичката щеше да бъде в устата ѝ. Кой ѝ

попреди? Аз спасявам птицката с моето камъге, но котката не вижда това. Ако бях хвърлил това камъге към нея, тя щеше да разбере причината за хвъркването на птицката. Тя се опитва втори, трети път, но аз все осуетявам плана ѝ, като спасявам птицката. Тонякога и вие като тази котка си правите някакъв план, но едно Разумно същество отгоре, което вие не виждате, хвърля камъге върху птицката, която искате да уловите, и тя хвърква, казва се на някой клон. Вие гледате нагоре, гугудите се кой е развалил плана ви. Не, вашата работа е нечестна. Вие ще си кажете: „Аз няма да ловя тази птичка.“ Това е честна постъпка.

Някои от вас още не са се отказали от месцето. Пуряте един капан и в него малко житице, гакате да влезе някой гълъб. Щом влезе, хващате го, опигате го и го изхвърчате. Честност ли е това? – Не е честност. Аз намирам постъпката на всички ловци за безчестна. Един ден ловът ще се забрани за всички. И на рибарите ще се забрани да ловят риба с мрежи. Който иска да яде риба, да я лови с ръце – Природата позволява това ловене на риба. Ако може да ловите риба с ръка, може и да я ядете. Ако може да ловите птички с ръка, може и да ги ядете, но не е позволено да ги ловите с капани.

Тя казвам: разумните същества отгоре винаги познават негестните намерения на хората и хвърлят по едно камъче, за да им прегат, като казват: „Не ви е позволено по този начин да ловите птички! Отношенията ви, постъпките ви спрямо тия птички не са прави!“ След като хвърлям камъка към птичката, за да хвъркне, отивам при котката, поглеждам я в очите и казвам: „Това, което вършим, не е добро.“ Тя ме поизглежда, като че ме разбира, и си отмина. Гледам я на другия ден: пак дебне някоя птичка – забравила урока си. Казвам: котката не може да се възпита. И човек има такава котешка проява в себе си, но той трябва да работи съзнателно върху тази проява в характера си и да каже: „Аз съм човек, имам глава, имам ум, с който мога да размишлявам, не трябва да постъпвам така. Едно време, като бях котка, лъв, тигър, позволено ми беше да постъпвам така, но сега това е негестно от моя страна.“ Признаем ли своите погрешки на миналото и откажем ли се днес от тях, това е гестна постъпка. Така е направил Сократ. Един виден физиогномист разглеждал чертите на лицето му и изнесъл всичките му пороци и слабости. Сократ казал: „Така е, едно време аз бях точно такъв, какъвто ме описвате, но сега, със силата на своя ум, на своето сърце и на своята воля, аз изправих всички слабости

и пороци на характера си и вие не съм такъв, какъвто ме нарисувахте." Това е една отлична черта в характера на Сократ. Аз бих желал и вие един ден като Сократ да кажете: „Със силата на своята воля, на своя ум и на своето сърце аз успях да преодоля всички свои слабости и пороци и вие не съм такъв, какъвто бях едно време – нов човек съм сега!“

Аз искам всички, които се наемете да направите този опит, да го приемете от сърце, доброволно, а не чрез налагане. Ако го приемете от добро сърце, това ще бъде много приятен опит.

Доброта, Истина, Красота – това е Любовта.

Равностранният триъгълник

Доброта, Истина, Красота – това е Любовта.

Размишление

Прогетте се резюме от темата „Кой е най-важният мускул?“ Прогеттоха се работите върху темата „Отличителните качества на отфривистата реч“.

Сега ще пристътим към един практически опит. Досега вашите работи бяха само теоретически – писане на теми. За идния път като тема ще имате следното нещo: всеки от вас ще напише едно писмо за Специалния и едно за Общия клас в който да е град от провинцията. Това ще бъде темата ви (№19). Ако в цяла България има двадесет града, дето съществуват тия класове, така ще се разпределите, че за всеки град да се получи по едно писмо и в двата класа. Тези писма ще бъдат кратки, лаконически, но насърчителни. Всеки от вас ще пише, без никакво изключение! Ще развиете една идея от

това, което ви е говорено, тъй, както сте я разбрали и приложили. Който не иска да напише такво писмо, трябва да напусне класа. Вашите братя и сестри от провинцията се оплакват, че вие сте хора без инициатива, без сърце, не се отзовавате на техните нужди. Искам всички вие да отворите крановете си и от тях да потеге толкова много, че всички от провинцията да кажат: „Стига вече!“

Разбрахте ме, нали? Ще имате свободна тема Писмо с идея, каквато искате, която най-много приляга на сърцето ви. Цел си изберете въпрос, който ви интересува, вие ще го развиеите добре, от думи, и като го прогетат държите, и техните сърца ще затрептят. Двама-трима думи ще пишат например в Танагорице; четири-пет думи – в Пловдив, в Бургас, във Варна, в Ямбол и др. Също така ще пишете и в тия села, дето има само по един или двама думи. Ще видите как ще се зарадват тия хора! Ако искате, може да си запазите и по едно копие от писмата, да видим какво сте писали, но това вече зависи от вашата добра воля. Въз искам да опитам гестността ви. Ще приложите вашата гестност в действие. Може да се извинявате, че нямате време, че не сте разположени и т.н. Не, ще пишете – нищо повече!

Та казвам: Досега вие писахте теми, четохте, чухте лекции, но какъв е резултатът от всичко това? Научихте нещо, но практика и приложение се изисква вече! От тия писма, които ще напишете на вашите братя и сестри в провинцията, те ще се ползват, ще се радват и ще си кажат: „Отде дойде тази светла мисъл на софиянци, да споделят с нас нещо от това, което са чули и разработили в себе си?“ Нека писмото ви бъде късо, но съдържателно. Може да напишете или десет-петнадесет реда, или една страница, или две страници – колкото ви се подаде. Вие започнете да пишете и вдъхновението ще дойде.

Има един вътрешен закон в Живата Природа, според който, щом човек научи нещо, той трябва да помага и на другите. В това седи служенето на Бога. От изобилието, което има човек, трябва да потегне и към другите. Като напишете едно такова писмо, вие ще почувствате малка радост, че сте извършили нещо добро. Аз ви давам свобода, като ви казвам, че може да напишете това писмо на някои ваши познати, на когото и да е, но непременно трябва да напишете. Никакво колебание не трябва да се проявява у вас! Който не иска да изпълни това, ще си излезе от класа. Как? – Невидимият свят ще ви изтъди. Той е много строг: големите ви

грешки прощава, но малките – никога! Въ Невидимия свят по отношение на вас съществува следният закон: ако вие имате един дълг от десет милиона лева, те са готови да ви го платят, но ако имате един дълг от пет лева, те ще ви заставят вие сами да си го платите. Въ малките дългове от пет, десет, двадесет, сто лева, никой няма да ви помогне, вие сами ще си ги платите; що се отнася до големите ви дългове – от пет, десет и повече милиона, Невидимият свят ще ви помогне. За големите работи ви помагат, а за малките никой не помага. Такъв е законът в Духовния свят. Там се извършват големи работи, велики дела, а малки – никога. И тъй, понеже великите работи се вършат на Небето, малките работи са останали за Земята. Ето защо от вас не се изискват големи работи, но малки. Вие ще направите малките работи, а на Небето ще направят големите работи – и така Небето и Земята ще се допълват.

Вие знаете адресите на различните градове, нали? Тази тема е свързана с една малка глоба от два лева за марка, които ще излязат от джоба ви. Но вие нали се поздравявате с формулата: Доброта, Истина, Красота – това е Любовта, а щом е така, започнете от Доброто. Да напишете едно писмо на

някои ваши близки, които искат да гъзят нещо ново, нещо красиво, това вече е едно малко добро.

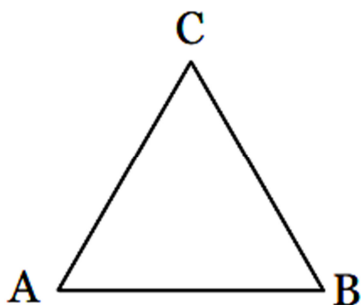

фиг. 1

Нека вземем триъгълника ABC . Какви отношения може да има в този триъгълник? Първото отношение може да бъде отношение между точките A , B и C , които представляват върховете на дадения триъгълник. Значи ще имаме отношението: $A:B$; $B:C$; $C:A$. Второто отношение ще бъде между страните на триъгълника, а именно: $AB:BC:CA$. Третото отношение ще бъде между ъглите на този триъгълник: $\angle A:\angle B:\angle C$. Всички тия точки, страни и ъгли са само предположения. Същност съществуват ли в геометрията такива отношения?

Отговор: За да има отношения, изисква се още един триъгълник.

Триъгълникът ABC е само проекция, а реалността е извън него. Каква е разликата между третото отношение и първите две? Когато вземем ъгъла $\angle A$,

в този случай точката A ръководи нещата; когато вземем ъгъла BAC , точката B ръководи нещата; и най-после, когато вземем ъгъла BCA , точката C ръководи нещата. Отделно взети, точките A , B и C са центродеятелни точки. Или когато изговорим ъгъла BAC , това показва, че точките B и C се отправят към точката A . Когато изговорим ъгъла BAC , точките C и A се отправят към точката B ; и когато изговорим ъгъла BCA , точките A и B се отправят към точка C . От реда на буквите заключаваме кой от трите върха е най-деятелен и останалите точки отправят дейтелността си към него.

Всички тия букви са отношения, които трябва добре да се разбират. Те могат да се заместят и с числа. В геометрията като наука точките и буквите представляват сили и се изразяват само в проекции, а в живата геометрия, дето участва умът, те представляват разумни същества, разумни центрове, които едновременно имат отношения един към друг. Какъв извод може да извадите от следната пропорция $A:B=B:C$? Какво означава тя в геометрията?

Отговор. Ако ъгълът B е мярка, тогава разбираме, че $A:B=C:B$. Това става само при равностранния триъгълник.

Какво означава равенството? – Равенство значи Свобода. Както в равенството работят сили, така и при свободата силите имат еднакви права. Това, което равенството го дава, и свободата го дава. Значи при равенството и при свободата силите работят еднакво. Когато хората имат еднакви права, тогава те са равни, имат и свобода.

Какво разбирате от второто отношение между страните на триъгълника?

Отговор. Преди всичко предполага се да имаме още един триъгълник, взет като мярка. Тогава ще имаме отношението $A_1B_1C_1 : A_2B_2C_2 = A_1B_1 : A_2B_2 ; B_1C_1 : B_2C_2 ; A_1C_1 : A_2C_2$.

Значи човек, за да работи разумно, се предполага, че има още едно разумно същество като него. Какво ще кажете и за третото отношение?

Отговор. Пък както е написано това отношение, то показва откъде започва измерването на периметъра: дали от точка А, дали от В, или от С.

Какво означава периметърът? – Това са условия, граници, при които човешката дейтелност може да се простре. В живата геометрия периметърът на разните фигури показва условията, при които човек може да работи, защото всеки ъгъл от триъгълника може да се проектира не само навътре, но и навън. Тогава, след като всички линии се проектират навън, ще имате една фигура извън условията.

Отговор: Тогава триъгълниците 1, 2 и 3 ще имат отношение към централния триъгълник ABC , взет като мярка.

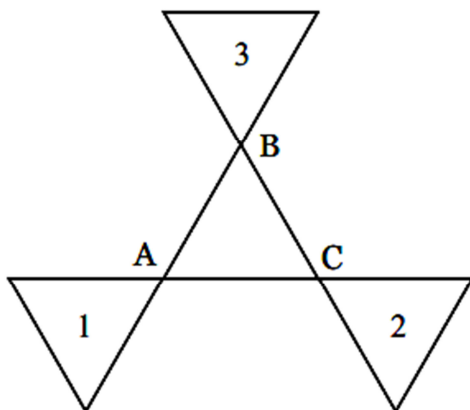

Фиг. 2

Триъгълниците 1, 2 и 3 са условията, при които централният триъгълник може да се изрази. Както виждате, много разсъждения се изискват, за да разберете какво представлява равностранният триъгълник. Този е законът, с който може да работите. Последното отношение представлява чума, сърцето и волята, взети заедно.

Всяка жива сила има известна площ, върху която може да се прояви. Да кажем, че имате един килограм вода, която превръщате в пара. Може ли тази пара да се събере в същото шише, в което по-рано се е събирала водата?

Отговор: Не може.

Какъв обем ще заеме сега парата?

Отговор. Това може да се изчисли математически.

Какъв обем трябва да има котелът, в който се поставя парата, без той да се пръсне, а при това парата да извърши известна работа?

Отговор. И това може да се изчисли.

Следователно, когато у вас се съберат тъй наречените инертни сили, които са съществени, но могат да се разреждат и да стават по-активни, тогава обемът им се разширява. Ето защо вие трябва да знаете всяка ваша идея, като минава във възходящо състояние, какво пространство ще заеме, при какви условия ще може да се реализира. Една идея не може да се реализира на всяко място. Например вие не можете да изтъните един Бетховенов концерт във, когато вали силен дъжд. Дъждът ще развали вашия концерт. Знаги изисква се сухо време или специално здание за този концерт. И тъй, за реализирането на всяка идея се изискват особено място и особени условия. Вие трябва да пригответе тия условия в себе си. В какво седят благоприятните условия? – Да не допускате в себе си никакво съмнение, никакво колебание, никаква отрицателна мисъл. Най-малкото съмнение у вас предизвиква пропукване на съзнанието ви и вашата идея е пропукана вече. Тогава енергията на вашата идея, ако е вода, ще изтече

навън; ако е пара, пак ще излезе навън, без да извърши определената работа.

Та когато казваме, че не трябва да се съмнявате, ние подразбираме нещо много реално – шимето ви трябва да бъде много здраво, нийде да не е пукнато. Защо? – За да не изтече водата – нищо повече! Ако се съмнявате, това показва, че формата, в която е вложена вашата идея, е пукната и в такава форма не можете да задържите идеята си. Когато казваме, че трябва да имате вяра, подразбираме да имате един извор, от който постоянно да наливате своето шиме. Под думата вяра всички ще разбирате мястото, отдето може да гертите сили в живота си, за да реализирате своите идеи. Всяка идея може да се реализира само тогава, когато има един източник, който ѝ помага. Затова всички величини в живота трябва да се превърнат на сили.

И сега ще знаете какво нещо представлява съмнението от окულтно гледище и защо не трябва да го подхранвате. Съмнението разрушава всички благородни форми, които имате, а всяка благородна форма е необходима, за да се реализира една ваша възвишена идея. Следователно разруши ли се формата, идеята, сама по себе си, остава нереализирана. Чужом идеята остане нереализирана, ч вас се явява или сърдечен, или умствен, или волеви упадък, а може би

и упадък на Духа. Когато човек реализира една своя идея, той подхранва в душата си нещо добро и възвишено. Пропукването на котлите всякога създава някакви пакости.

Ако представите в ума си един равностранен триъгълник, всяка страна в него е жива и в движение. Страните на триъгълника са път на живи същества. Ако можете да си представите триъгълника в такова положение, в душата ви веднага ще стане голяма промяна. Всички тия линии трябва да се превърнат на светлина и да се чувства, че от тази светлина излиза разумност. Схванете ли така равностранния триъгълник, тогава ще разберете какво е отношението между страните му. Равностранният триъгълник представлява отношение между същества от висшия разумен свят. Само между разумни същества може да има правилни отношения на свобода. Ако аз ви начертая един равностранен триъгълник, това значи, че съм написал едно писмо в Духовния свят. Ако ви изпратя до един мой приятел, като ви кажа да му предадете един лист, на който съм начертал равностранен триъгълник, знаете ли какво означава това? Туй е най-добрата препоръка за вас. Вместо да пиша на приятеля си, че приносящият това писмо е отличен човек, че вие може да разчитате на

него, че той има прекрасен ум, благородно сърце и възвишена воля, равностраничният триъгълник определя точно всичко това. Като изпратя някому писмо, в което съм начертал един равностраничен триъгълник, това представлява съкратена реч. Който получи такова писмо, точно и ясно ще разбере какъв е човекът, който го носи. За да се изложат съдържанието на това писмо на обикновен език, това значи да се напишат най-малко двадесет коли. За в бъдеще ще се пишат такива писма. Те имат и това преимущество пред обикновените писма, че ако попаднат в ръцете на външни хора, незапознати с този символичен език, те няма да разберат нищо. Само така могат да се скрият много неща. За това отношение геометрията е наука, която скрива великите мисли от обикновените хора. Който може да разкрива и разбира символичните знаци в геометрията, той заслужава да ги знае; който не може да ги разкрива, той не заслужава да знае нищо за тях. И ако този човек пита какво означава един-кой си знак, ще му кажем: „Това, което виждаш, е достатъчно за тебе.“

Аз бих ви препоръчал да наблюдавате небето вечерно време, когато е ясно. Излизайте вечерно време вън и наблюдавайте звездите на небето около половин час, за да намерите между тях един равностраничен

триъгълник. И нека всеки от вас забележи добре де е намерил този триъгълник, между кои звезди, в коя посока, и т.н. Това ще бъде една малка задача за вас. След това някоя вечер ще излезем всички заедно на една малка екскурзия на открито, ще разгледаме небето и ще видим всеки от вас в коя посока е намерил своя равноностранен триъгълник. После ще ви поговоря нецо върху тия естествени равностранни триъгълници. Така ще размишлявате върху отношенията на звездите едни към други, върху тяхното значение, и т.н. Това ще бъде едно хубаво упражнение за вас.

И тъй, тази вечер ви дадох две задачи: да напишете по едно писмо на Общия и на Специалния клас и да наблюдавате вечерно време звездите, докато намерите един равноностранен триъгълник. Не мислете, че ще се освободите само с по едно писмо. Не, ще пишете често такива писма. Тия задачи ще бъдат за вас хубаво разнообразие, понеже еднообразието е вредно за човека. Въз забелязвам, че у вас има съхрана доста енергия, която не знаете как да пласирате. С тия задачи и упражнения, които ви давам като малки ценни опити за вас, вие ще пласирате част от своята енергия.

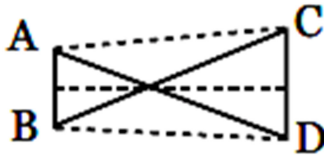

Фиг. 3

Всички знаете от физиката как стават отраженията на предметите. За да се изобрази един предмет в окото, стават ред прегъвания на светлината. Например ако пред окото седи един предмет CD, то лъчите, които излизат от точките C и D, не вървят в прави линии CA и DA, но минават по друго направление, през друга среда, като образуват линиите CB и DB. Светлинните вълни, които идат от Слънцето, по права посока ли вървят, или претърпяват някакво прегъване? – Прегъват се. Съвременните физици не са изчислили колко прегъвания са претърпели те, докато стигнат до окото. Как мислите, слънчевите лъчи претърпяват ли различни промени, докато влязат в окото? – Претърпяват, понеже минават през различни среди. Съвременната наука говори само за прегъванията, които стават в окото, а от тях ние съдим за прегъванията, които стават отвън. Когато един лъч минава от по-гъста в по-рядка среда, той се прегъва по един начин, а когато минава в по-гъста среда, пак се прегъва, но по обратен начин на

първия. Тъй щото в околото стават няколко прегъпвания, главно три, а физиците говорят само за едно прегъпване. Най-първо образът в реалния свят е прав, после се получава обратен образ и при третото прегъпване е пак прав. От лещата на околото образът минава в тия клетки, които образуват чувствения център, в който се получава идеята за този образ. Тези клетки са специалисти по математика. Те правят известни прегъпвания на светлината, за да превъзмогнат външната реалност. Само ние не мислим. И тия малки същества, клетките, мислят. Въз ще се спира друг път подробно върху въпроса кой мисли у нас.

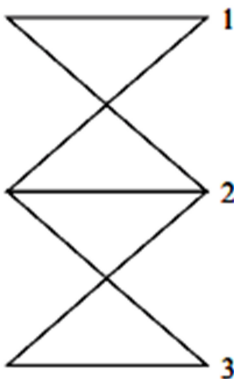

фиг. 4

Сега ще ви представя няколко отношения, от които можем да съставим една пропорция. Мисленето на подсъзнанието има отношение към съзнанието: $\mathcal{P}:\mathcal{C}$; мисленето на съзнанието има отношение към

самосъзнанието: С:С; мисленето на самосъзнанието има отношение към свръхсъзнанието: С:С:С. Оттук изваждаме следната пропорция: Т:С = С:С:С. Мисленето на подсъзнанието е Божествен процес. Както в подсъзнанието, така и в съзнанието много същества мислят. Например ти съзнаваш, че трябва да изучиш известен предмет. Какво трябва да направим? – Ще се заемем да изучим известни автори и от тях ще пласираш нещо в съзнанието си. Хора, които съзнават това нещо, винаги ходят на групи. Светът на подсъзнанието представлява група от още повече същества. Самосъзнанието е единичен процес – там човек не съзнава какво са мислили другите, но съзнава само какво той мисли. Свръхсъзнанието е също тъй единичен процес – там човек съзнава какво Бог мисли. Знаги подсъзнанието и съзнанието са групови, множествени процеси, а самосъзнанието и свръхсъзнанието са единични процеси. Оттук имаме следната пропорция: С:С:Т=С:С. Всеки от вас ще опита и двата вида процеси. Най-първо ще живееш в подсъзнанието, а после в свръхсъзнанието, защото те са Божествените процеси в човека. По знаги: първо ще мислят възвишените Духове, после ангелите и най-после Бог. След това тия процеси ще се отразят и върху нас. Тогава ние ще се допитаме до всички онези, които са мислили като нас – това е

процесът на съзнанието; след него ще си дадем заключение какво ние мислим вече. По този начин ще се образува цял един кръг. В това седи философията на живота.

Та казвам: подсъзнанието е групов процес, в който се разглежда какво мислят Великите Духове; съзнанието е групов процес, в който се разглежда какво мислят окръжаващите човека, близките му, както и цялата говешка раса; свръхсъзнанието е единичен процес, в който се разглежда какво Бог мисли; самосъзнанието е единичен процес, в който се разглежда какво мисли човекът сам. Някой път казвате: „Трябва да бъдем съзнателни!“ Това се отнася до другите хора. Когато казвате, че трябва да бъдете самосъзнателни, това се отнася до самите вас.

Доброта, Истина, Красота – това е Любовта.

Вдлъбнатата и изпъкнала леща

Доброта, Истина, Красота – това е Любовта.

Прочетете се резюме от темите „Отличителните черти на отбивистата рез“.

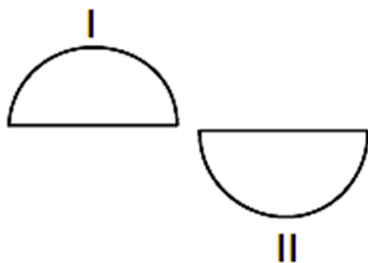

Фиг. 1

Нагертайте на дъската два полукръга: единият да бъде изпъкнал, а другият – вдлъбнат, корубест. Ще направим известни разсъждения върху тия два полукръга (I и II, на Фиг. 1). Ако се движите по повърхността на първия полукръг, какви ще бъдат отношенията ви? Или ако налеете вода върху повърхността на същия полукръг, какво ще стане с водата?

Отговор: Ще се разлее.

Ами какво ще стане с водата, ако я налеете върху вдлъбнатата леща?

Отговор: Тя ще се събере.

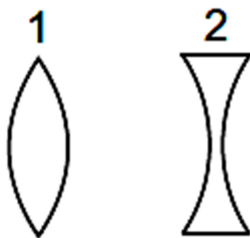

Фиг. 2

Погава според закона на аналогията казваме: всички енергии, които се разпръскват, се движат по изтъкнала повърхност, а всички енергии, които се събират, се движат по вдлъбната повърхност. Изтъкналите лещи дават малки образи, а вдлъбнатите – големи образи.

Реплика: Във физиката се изучават изтъкнали (1) и вдлъбнати (2) лещи (Фиг. 2). Далекоследите употребяват очила с изтъкнали лещи, а късогледите – с вдлъбнати лещи.

Когато енергията на човека се разлива, в какво състояние се намира той? – В изтъкнато състояние. Все още не можете да схващате аналогията, която съществува между физическите и духовните прояви. Ако се качите на един висок планински връх, който представлява изтъкнала леща, ще можете ли там да седите тъй спокойно, както в някоя долина? – Има

моменти, когато може да седите спокойно, но ако времето е бурно, не може да седите на този планински връх. При сегашното развитие на човечеството все не може да седите дълго време на планинските върхове. Някои хора искат да си направят колибка на един от планинските върхове и там да живеят, но казвам: още не може да живеете на планинските върхове, не е дошло времето за това. И във времето на Христа учениците Му пожелаха да направят три шатри на планината, но Христос им каза: „Не е дошло още времето за това.“ И те трябваше да слезат от планината.

Високите върхове представляват Чиствения свят, отдето слезат идеите. Вашите идеи, които имате, могат да изопарат чума ви, да ви свалят в долината. Високите върхове същевременно представляват и говешката гордост. Когато човек се изкачи на някой висок връх, той не иска да знае за хората, не мисли за тях, но щом дойде бурята, слеза в долината и започва да търси хората. На високия връх, като изтъкнала повърхност, човек не може да се задържи във време на буря, но слеза в долината, във вдлъбнатата леца; вдлъбнатата леца, долината, съответства на говешкото сърце.

Въздухът може да обвива еднакво както изтъкнала повърхност, така и вдлъбнатата – за него не е нужна

паница. Той може да се движи свободно, дето иска. За водата обаче въпросът се ди дръжже. Водата казва: „Паница е нужна за мене.“ Следователно за сърцето трябва паница, форма, в която да излее съдържанието си. Знаги на чма трябва височина, а на сърцето – вдлъбнатина, дълбочина, но има понякога опасност за човека – да не се чдави в тази вдлъбнатина, в тази паница. Кажате: „Как, аз, големият човек, да се чдавя в една паница!“ Кажам: представи си, че ти, големият човек, с великите идеи, имаш форма на мравка. Ако те туря в една паница с вода, няма ли да се чдавиш? – Ще се чдавиш, разбира се, и нищо няма да остане от тебе.

Окултистите поддържат, че човекът в първите времена на своето развитие е достигал до височина сто метра. После височината му се е намалила до тридесет и пет метра, докато днес го виждаме да достига на височина един и половина-два метра най-много, което показва, че материята му се е състила. За в бъдеще ще се състи още повече. Някой си английски автор привенда един разказ из живота на английските астрономи. Около четиридесет и петата година на миналия век един астроном наблюдавал със своя телескоп небето и пространството около него. Това било във времето, когато холерата и чумата вържували в Англия в голяма степен. То едно

време, както наблюдавал небето, вижда в пространството един грамаден човек, с километри височина, който се движел много бавно. Този астроном наблюдавал дълго време, но грамадният човек не изгезвал от полето на телескопа. Отдърпнал се настрана, изчистил лещите на телескопа, пак погледнал – грамадният човек седи. Най-после астрономът помислил, че това е някаква илюзия на мозъка, че е заблеля от нещо или че очите му са замръзвени и т.н. Отдалегава се от телескопа, разтърква добре очите си, поразхожда се малко, за да се освободи от илюзорния образ, и пак поглежда през телескопа – грамадният човек още стои насреща му. Тогава той извиква десет души астрономи, между които и една жена, и им казва: „Открих нещо много важно, искам да се произнесете и вие, преди да го споделя с вас.“ Първият астроном започва да гледа през телескопа и наблюдавал дълго време. Отстранява се от телескопа, търка очите си, пак наблюдава, но и той нищо не казва, мисли, че се лъже. Изрешдат се след него и останалите осем души, но никой нищо не казва: мислят, че се намират пред някакъв фалшив, недействителен образ. Най-после дохожда ред и на жената. Тя се приближава при телескопа, поглежда през него и веднага казва: „Виждам на небето един грамаден човек!“ Едва сега астрономът се убедил, че

това, което и той виждаше, не е илюзия. Когато холерата и чумата престанали, същият астроном забелязал, че грамадният човек изгезнал от небето. Днес кой би повярвал на този разказ?

Та казвам: когато забележите, че вашата енергия се разпилява, ще знаете, че причината се крие в чума ви. Когато се дразните, докажете, не можете да търпите този-онзи, вие усещате, че нещо ви дразни отвътре. Това показва, че енергията ви се разпилява и вие се намирате във въздухообразно състояние, в вас настава голяма сухота. При сухите състояния всякога има безплодие. В този случай, за да оплодотворите организма си, влага ви трябва. Някои хора страдат от много влага. Хора, които страдат от сухота, имат сухи ръце; тия, които страдат от много влага, имат влажни ръце – и двете състояния в човека са крайности. При голямата влага се раждат известни недъзи като гниене, разлагане и др. Когато в сърцето на човека дойде много влага, там не могат вече да се развиват и растат никакви благородни чувства, освен някакви дребни, малки животинки. И при голямата сухота спира животът на всички възвишени идеи и мисли.

Сега вие трябва да приложите закона на хармонията както в себе си, така и в околната среда, за да не дохождате нито до състояние на

сухота, нито до състояние на влага. Знаете ли какво значи хармония? – Хармонията изисква, като се срещнат двама приятели, всеки от тях да оцени добрите черти в характера на своя приятел. Живедате ли благородното в характера на другите хора, вие лесно ще създадете помежду си искрени отношения. За да се приближите към някой човек, първото нещо, което се изисква от вас, е да намерите една добра черта в неговия ум или в неговото сърце: било някаква съществена мисъл, която го движи, или някакво благородно чувство, или някаква способност. Като намерите една добра черта, върху нея ще градите вашите отношения.

Тук, в Школата, се събират два вида ученици, от две различни категории. Едните живеят по върховете, а другите – в долините. Или, с други думи казано, едните идат от изтъннали паници, а другите – от вдлъбнати. Като се съберете заедно, ще почнете да се смеете едни на други. Тия, които идат от вдлъбнати паници, ще кажат на другите: „Иде ли се от изтъннали паници?“ Последните пък ще ги запитат: „Ами от вдлъбнати паници иде ли се?“ Едните ще се намерят в положението на щъркела, а другите – в положението на лисицата, за които се говори в баснята „Щъркел и лисица“.

Все трябва да знаете следното нещо: това, което съществува у другите хора в изобилие, съществува и у вас, макар и в малко количество. Между всички хора има едно преливане, една обмяна. Това се забелязва и във външните отношения. Някога ти ще говориш, а други ще те слушат; друг път ти ще слушаш, а други ще говорят. Някои хора мислят, че могат да говорят или да мълчат, когато те искат. Не, човек не може всякога да говори, не може и всякога да мълчи. Все трябва да разбирате тия две състояния, трябва да разбирате какво означава говоренето и какво – мълчанието. В разумния живот мълчанието е необходимо, за да видим какво говорят другите хора, каква е тяхната разумност. Когато ние говорим, другите следят каква е нашата разумност. Значи когато аз слушам, искам да разбера доколко ти си разумен; когато аз говоря, ти ще разбереш доколко аз съм разумен. Пък щото ти ще ми говориш, за да те позная; после аз ще ти говоря, за да ме познаеш. След това и аз ще мълча, и ти ще мълчиш, за да познаем и разберем нещата.

Първото нещо: от всички хора се изисква взаимно уважение. Човек трябва да уважава и себе си, и другите хора. Взаимното уважение – това е една от най-благородните черти, която човек трябва да развие на Земята. Все не може да говорите за Любов, от

вас не се изисква да се обидате, защото Бог е, Който обига, но от вас се изисква взаимно уважение. Държачу взаимното уважение погива Разумният живот. Ако си туряте един на друг различни епитети, това няма да ви ползва. Вие ще мязате на онзи Българин от Варненско, който отишъл при един турчин да си купи чехли. След като премерил всички чехли в дюкяна, тръгнал да си отива, не могъл да намери по мярката си – кракът му бил много голям. Турчинът казал след него: „Калътсѝз!“ – то значи: няма калъп за твоите крака. Българинът чул този епитет, разневил се, обърнал се към турчина и му казал: „Сен-калътсѝз!“ – ти си говек без калъп. Питам: какво спечелиха тия двама души, като размениха този епитет помежду си? – Нищо не спечелиха. Епитетите не разрешават никакви въпроси. Единственото нещо, което спомага за разрешението на въпросите, е да възстановите помежду си отношенията на взаимно уважение. Вие трябва да развиете тази черта във вашия характер, по която да се отличавате. Не само привидно, външно да имате това уважение, но да развиете тази черта вътре в себе си – вътрешно да имате уважение един към друг. Само по този начин вие ще придобиеете нежност и разумност.

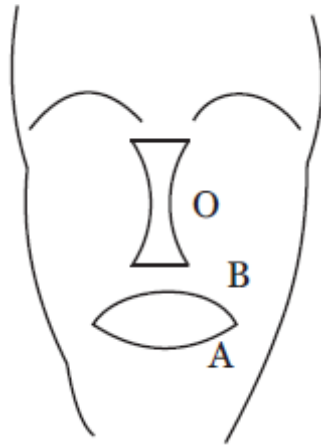

Фиг. 3

От паницата (II) на фигура 1 можем ли да направим нещо? – Можем. Като турим тази паница в две различни положения – в обикновено положение и после с дъното нагоре, ще образуваме долната и горната устна на устата АБ. Знаги, като се отвори устата, имаме две паници или, както физиците казват, имаме две двойноизпъкнали леци, през които лъчите минават и се прегъпват. И действително устата прегъпва много нещо. На какво може да уподобите двувълнообразната леца O? – На говешикия нос. Горната част на носа при веждите е широка, после се стеснява и долната част отново се разширява. Питам: цол устата и носът представляват леци, сгънбата им еднаква ли е? Ако светлината излиза от средата на двойноизпъкналата леца и върви към повърхността ѝ,

тя се разпръсва. Знаги всичко, което излиза вън от четата, се разпръсва. Ако пък светлината излиза от центъра на една двувълновната леща, на която уподобихме носа, тя се събира. Знаги движението в носа е навътре – всичко се събира в него. То този начин става и дишането. Движението в носа от вън на вътре е по-силно, отколкото движението от вътре на вън. Следователно двузлъпналата и двувълновната леща приемат сили от два различни свята. Защо ни е потребна паница в живота? – За ядене, да събира храната. Уом моята паница събира яденето, тя има смисъл. Кои линии в живота са за предпоитане – излъкналите или вълновнатите?

Отговор. Зависи от случаите.

Когато искате да отбьете известна енергия от пътя ѝ, трябва ви излъкнала форма. Така постъпва и Природата. Ако замерите някое дете с камък, то, без да знае законите на физиката, вдига лакътя си и така образува излъкнала линия, с която се предпазва от камъка. Отде знае детето този закон? – Природата го учи. Същите тия излъкнали линии, излъкнали форми имат голямо приложение при закона на вярата. Все знаете, че през пространството минават много отрицателни мисли, които, ако не можете да ги отбьете, ще ви

пригизнат голяма вреда. За да се предпазите от тях, ще ги отбивате чрез закона на въртата.

И тъй, на първо място ще прилагате законите на вашия ум и на вашето сърце, но трябва да помните, че негистотимите се събират в паници. Негистотимите не се събират в изтъкнали форми. Там дъждът измива всичко, а вятърът го отвява. В това отношение изтъкналите форми са по-чисти, но в тях вода не може да се събира.

Реплика: В изтъкналите форми се събира електричество, а във вдлъбнатите – магнетизъм.

Да, така е. Електрическата енергия е толкова необходима за тялото, колкото и магнетичната. За в бъдеще вие ще изучавате каква енергия се събира във всяка част от тялото. Вие трябва да изучавате и законите как да трансформирате енергията от един орган в друг. Всички заболявания на организма се дължат на нееднаквото разпределение на енергиите в него, вследствие на което и кръвообращението не става правилно. Електричеството постоянно тече по повърхността на сърцето и благодарение на него то се свива и разпуца, като разнася кръвта по цялото тяло. Премахнат ми се тия живи електрически токове от сърцето, веднага неговото движение спира. Индуците разбират този закон и правят ред опити с движението на сърцето. Например те отнемат

тия електрически токове от сърцето и то спира движението си; след това отново ги възстановяват и движението на сърцето започва. За това отношение говещкото сърце представлява един извор. Докато водата в този извор не е подпушена, сърцето действа нормално; подпуши ли се водата мж някъде, и движението на сърцето спира. Някои хора се плашат, като забележат, че сърцето им започва да бие по-усилено или пък спира движението си. Не, това е една илюзия на електрическите токове, които текат в сърцето. Когато нервната енергия, в която електричеството взема участие, престане да се регулира от сърцето, явява се сърцебиене; започне ли сърцето отново да регулира тази нервна енергия, и движението мж става нормално.

И тъй, видяхте вече разликата между изтъкналите и вдлъбнатите леци. Първите са необходими за ума, а вторите – за сърцето. Вие трябва да се научите да разпознавате и да владеее състоянията на ума си. Доиде ли ч вас колебание, съмнение, трябва да знаете отде произтигат тия състояния. Те показват, че вие сте на някое високо място. Някога вие сте уверени в своите идеи, но дойдете ли в сътрикосновение с по-силен ум от вашия, вие започвате да се колебаете, да се съмнявате. Силният ум представлява висок

връх, който може да ви влияе. Този чм ви изкачва на високия връх, но по-нечке сте тънко облегени, започвате да треперите – колебаете се дали ще издържите на тази височина. Казвам: един по-силен чм може да ви разколебае във вашите убеждения, а на по-слаб чм вие може да противодействате; едно по-силно сърце може да ви повлияе, а на по-слаб сърце вие може да противодействате; по-силна воля от вашата може да ви повлияе, а на по-слаба вие можете да противодействате. Закон е: и вие да влияете, и на вас да влияят. Въ този закон няма нищо лошо. Всеки хора се намират под този закон. Никой не може да се избави от влияние. Всеки човек, с когото влизате в съприкосновение, може да ви повлияе. Хиляди хора ни влияят и Природата ни влияе, а най-после и Бог ни влияе. Той се подписва отгоре и работата се свършва. Въ края на краищата всеки човек ще излезе на спасителния Аяг. Кога? – Когато върви в разумния път – по пътя на своя светъл чм и по пътя на своето разумно сърце. Тогава той ще бъде в съгласие с цялата Природа, в съгласие с всички добри и разумни същества от по-висш свят, и най-после – в съгласие с Бога. Чум сте в таква пълно съгласие, и мълнотимите в живота ви, и чгението ви, и всяка работа, която започвате, ще разрешавате добре и ще ви върви лесно.

Титам: какво е сегашното ви състояние? – Каквато работа и да започнете, нищо не излиза от нея. Ако река да направя опит, ще се убедите, че е така. Например давам петдесет хиляди лева на десет души – да видя какво ще направят с тях. След четири-пет месеца те ще дойдат при мене и ще ми дадат точна сметка как са изхарчили парите. Сами ще видят, че нищо не са направили, а са изхарчили парите за ядене, за дрехи и т.н. Защо не са успели? – Тонетже всеки иска да бъде главен майстор, да получава голяма заплата, да се храни и обляга добре. Така че дали с дърводелство ще се заемат, или с друга някаква работа, в резултат парите ще бъдат изхарчени, а налице няма да има никаква работа. В това отношение външият свят работи по-добре. Не е въпросът за парите, но казвам, че по същия начин вие прахосвате и живота си. Всеки ламти за много. Някой иска да стане учен човек, да напише една книга, да се прослави с нея. Ако той вложи всичкото си знание в тази книга, какво ще спечели? Стременият на говешката душа не седи в писане на книги. Ако ти изплатиш една добра мисъл на някой човек, който е отпаднал духом, и с това го повдигнеш, туй е реалното в живота. Една добра мисъл, едно възвишено чувство струват повече, отколкото сто тома, написани от някой човек.

Често тия написани книги не дават нищо на човека, когато една декламация може да произведе цял преврат в душата на някого. Всяко нещо струва толкова, колкото ефективност има в него; няма ли ефективност, нищо не струва.

Великите идеи в света се добиват само с усилен труд от страна на говещката душа, на говешкото сърце, на говешкия ум и на говещката воля. Ще знаете, че само тия неща са съществени за вас, които вие сами можете да направите. Във вашия Дух има вложени много възможности, много идеи, но не ги излагайте външно, защото ще настане една празнота у вас. Реализирайте ги, вижте какъв резултат ще имате от тях и тогава говорете, тогава ги излагайте и на външни хора. Докато не ги реализирате, те не са чисто злато, не са ефективни – те са фалшиви пари. Природата не търпи фалшиви неща. Изкажете ли нещо, което не е проверено, ще почувствате в себе си празнота, безсмислие. Ето защо трябва да говорите само проверени работи. Ако ти си велик човек, няма защо да казваш на хората това. Кому са казали Хималаите, че са най-високите планини на света? – Никому. Ангелите и архангелите слезоха ли от Небето да кажат на хората, че са Велики същества? Не – те мълчат, нищо не говорят за себе

си. Обаче те имат велико съзнание за своето предназначение и от изобилието, което имат, всеки момент изпращат на съществата по-долу от тях, без да говорят нито дума за това.

Първото нещо, което се изисква от вас, е да не задържате излишна енергия в себе си. Какво разбирам под думите излишна енергия? Например разгневил си се, пучнал си пояса си, ходиш натък-натал през целия ден, такаш само да дойде някой и да ти каже нещо. Веднага изваждаш нож срещу този човек и му казваш: „Пакай, сега ще ти кажа на тебе!“ – Не, това е напразно харчене на енергията. Казвате: „Какво да правим в такива случаи?“ Аз ще ви дам метод как да се справяте с тази излишна енергия. Който от вас се разгневи, да вземе мотиката и да отиде на Изгрева да копае земята. То този начин и земята ще ви бъде благодарна. Излишната енергия ще отиде в земята и ще свърши някаква работа. Като покопаете десет-петнадесет-двадесет минути, всичката излишна енергия ще се пласира в земята и вие ще се почувствате облекчен, спокоен, ще имате приятно разположение на духа. Това е метод за трансформиране на излишната енергия. Трансформирате ли тази енергия, турете мотиката на рамо и си идете вкъщи.

Друг ден сте меланхолични - това е пак излишна енергия. Вземете мотиката, излезте вън от града и започнете да копаете. След половин час най-много меланхолията ще излезне. Тогава турете мотиката на рамо и хайде - обратно въщи! Гневът, неразположението, меланхолията - това е все излишна енергия, която трябва да изпратите в земята. Като трансформирате тази енергия, вместо нея ще дойде у вас нещо възвишено и благородно. Ние можем да направим този опит, да видим какви резултати ще имаме. Ще купим тридесет-четиридесет мотички и ще разпределим едни от тях за гневливите, други - за меланхоличните, трети - за неразположените духом, и т.н. - за всяко състояние ще има и съответна работа. Някои може да секат дърва, а не само да копаят, но все таки физическа работа се изисква за трансформиране на тия състояния. При тия състояния няма да ви караме да готвите, но ще излезете да работите на чист въздух. Какъвто и да сте - цар, философ, поет - тия състояния ще дойдат, затова трябва да знаете как да се справяте с тях. За в бъдеще ще имате още по-големи неразположения, но вече ще знаете как да се лекувате. Гладстон, един от видните държавници в Англия, е трансформирал тия свои състояния чрез физическа работа. Всички, които се занимават

чумствено, имат излишна енергия, която, ако не трансформират чрез физически труд, ще им създаде големи злини. Онези пък, които се занимават с физически труд, често страдат от преумора, която създава други злини. Ние не сме за преумората, не сме и за бездействието. Ние сме за малкия труд, но съзнателен.

И тъй, винаги ще държите чума, сърцето и волята си в изправно състояние! Как? – За да държите чума си в изправно състояние, ще спазвате правилото, което ви дадох – взаимно уважение. Този център се намира в задната част на главата. По този начин ще предизвикате тази енергия да отиде към горната част на мозъка ви и с това ще се събудят у вас много възвишени мисли и чувства. Тонетже тази енергия е въздухообразна, тя ще обхване целия ви мозък, а оттам ще се предаде и на целия ви организъм, и вие ще придобиете приятно разположение на духа.

Казвам: не се спирайте пред мъгнотимите в живота! Някои хора, като се намерят в трудно положение, не знаят какво да правят. Ето защо в каквото положение и да се намирате, изживявайте вътрешно състоянията на другите хора, та един ден, ако изпаднете в тежко положение, да можете лесно да се справите. Вие трябва да имате една положителна философия в живота си и да знаете, че

като ученици на Окултната школа ще ви прекарат през всички мънотии. Някои ще кажат: „По-добре да не бяхме влизали!“ – Не, и да не сте влизали, пак ще ви прекарат през мънотии, за да изпитат характера ви. Сега разбирате ли каква е философията на живота? Угом изгубвате тази философия, няма какво да се смущавате. По-опитните от вас със своите мисли и желания ще насържават по-слабите – в това седи силата на говека. Само така ще се създаде между вас отлична атмосфера и отношения на взаимно уважение. Погава и списанието ви „Житно зърно“ ще върви добре.

У американците има една добра черта – там всички студенти сами се поддържат. Бедните студенти прислужават на своите богати другари във време на обяд, а после и те се нахранват. След това измиват паниците и си отиват. Като се срещнат бедните и богатите студенти вън, те се разговарят заедно, разхождат се, равни са помежду си, няма никаква разлика между тях. Доиде ли време за ядене, богатите сядат пред масите, а бедните им прислужават. Бедните студенти работят и други работи – изобщо те изкарват прехраната си с труд. Те считат за унижение да ги храни някой, без да са работили. Някои от бедните студенти, ако са в пансион, разнасят писмата на своите другари, бият

звънеца, слагат масите и т.н. Те не ядат, ако не са заслужили прехраната си. Това е една похвална черта у американците, която обаче липсва у славяните. Славяните казват: „Как, с черен тръф ми да се занимавам? Това не го допуска моето достойнство!“ В това отношение аз бих желал ние да подражаваме на американците. Ние трябва да възприемаме хубавите неща, отдето и да идат те.

Моето желание е сега вие да се отлигавате с взаимно почитание помежду си. Ако вие успеете в това, половината от целта на вашата работа е постигната. След това трябва да работите за постигането на други неща, но важно е в първо време взаимното почитание. Всички науки, както и всички изкуства и занаяти, са само външни неща, физически различия – те са само средства, а Животът има по-висока цел.

Аз бих желал вие, като ученици на тази велика Школа, да се разбирате помежду си вътрешно. Вие не трябва да се интересувате един от друг външно, но всеки трябва да се стреми по вътрешен начин да облекчи страданията на брата си, без той да знае това нещо – тъй е безкористие. Така ще дойдете до новата философия в живота. Всички вие трябва да бъдете носители на новата философия!

Доброта, Честина, Красота - това е Любовта.

Слънчевите трансформатори

Доброта, Истина, Красота – това е Любовта.

Размишление

Сега ще ви запитам дали някой от вас е сброял колко косми има на главата си? Казват, че човек има на главата си около двеста и петдесет хиляди косми. То този слугай ще ви дам следната малка задача: да преброите колко косми имате на главата си. За тази цел, ако има някой от вас, който е решил да реже косата си, нека стори това, като се върне сега у дома си, и да раздаде по една малка част от космите си на всеки едного от вас, за да ги преброите внимателно. Все сте около деветдесет души, които трябва да вземете участие в броенето, за да се члесни задачата ви. В тази задача ще опитате търпението си. До следната неделя да преброите космите, а после, като отидем някой ден на Дитоша, ще ги изгорим.

За идущия път, като тема (№20), ще пишете във форум най-обичното число за вас, т.е. за числото, което считате най-щастливо за вас. Например какво впечатление ви правят числата 16, 17, 18?

Отговор: Не харесваме тия числа.

Ами като четете числото 19, как ви се отразява?

Отговор: То е хубаво число.

Защо? – Не знаете. Както виждате, вие не можете да си дадете отговор защо едни числа са хубави за вас, а други не са хубави, но чувствате, че това е така. Защо числото 17 не ви харесва? И двете цифри, които го съставляват, са свещени. Пряко да знаете, че когато човек не е в хармония със себе си и с Бога, ако пристъпва към свещените числа, той не може да бъде разположен. Ако човек не е в хармония с тия числа, те са опасни за него. Сборът от цифрите на числото 17 е 8, а числото 8 е най-строгата майка в света.

Въпрос: Какво е числото 13?

Самото число не е лошо, но резултатите на това число са лоши. Изобщо числата от 1 до 10 са красиви, а във втората група числа, от 10 до 100, започват малките противоречия. В тази група числа се намесва и човекът. Кои числа се считат според астрологията за мощни, силни?

Отговор: Там мощни, силни числа са тия, които се считат за мъжки, каквито са числата 1, 4, 7, 8 и т.н.

Каква разлика има между късите и дългите пръсти на човека? Според хиромантията хора, на които пръстите са къси, имат силно развит обобщителен ум, те не са хора на подробностите; хора с дълги пръсти имат силно развит аналитичен ум, те са хора на фактите, на данните, обигат подробностите. Какво отношение има между дългите и късите пръсти и характера на човека? Изобщо хора с къси пръсти обигат повече обобщенията. Пяката ръка почти се приближава към елементарната. Колкото повече се развива умът на човека, толкова и пръстите му стават по-дълги. Дали пръстите на човека са къси или дълги, това зависи и от височината му. Ако у един човек с височина сто и петдесет сантиметра показалецът е дълъг седем сантиметра – това е къс пръст. При тази височина ако средният пръст е осем сантиметра, а безименният е седем и половина сантиметра – това са къси пръсти. При среден ръст на човека средният пръст на ръката трябва да е девет – девет и половина – десет сантиметра дължина. При къси пръсти се случва някой път средният пръст да е дълъг шест сантиметра. Понякога показалецът може

да бъде десет-дванадесет-тринадесет сантиметра дълъг – той е дълъг пръст. Всеки от вас трябва да измери пръстите си, да знае колко са дълги. Те могат да се измерват и отвън, и отвътре, но от кокалчетата се мерят. Пръстите представляват чувствения живот у човека; дланта – чувствения живот, а горната част на ръката – материалния живот. Това е едното деление на ръката, но има и друго деление, то е следното: цялата китка представлява чувствения живот; от китката до лакътя – чувствения живот, а от лакътя нагоре – материалния живот. Всеки пръст отделно също тъй може да се раздели на три части. И в лицето има също такава деление на три части: чело, нос и брада. Навсякъде в тялото има същото деление на три части.

При сегашните условия, в които се намирате, както и при тези на вашето развитие, коя идея смятате за най-важна? Не е въпросът какво пишат философите по това, нито какво ви се проповядва, но коя идея е най-важна според вас?

Затова пишете още и върху следната тема (№21): Най-важната идея за мен. Ще пишете конкретно върху най-важната идея, която занимава ума ви. Има идеи, които вие не можете да изразите, защото те са скрити у вас, още не са

оформени. Причината за това е, че тия идеи са много близо до вас и не могат да се схванат ясно. Ако някой предмет се намира много близо до фотографическия апарат, той ще схване само една част от него, но не и целия предмет.

И тъй, когато известен предмет е много близо до нашето съзнание, той не може да се обхване цял, а се обхваща само част от него. Някой човек казва: „Аз имам известна идея, но не мога да я изкажа.“ Какво означава това? – Че тази идея е много близо до него. Тонякога тази идея е много далече от човека и тогава той пак не може да я схване и изкаже. Следователно идеята на всеки човек трябва да бъде на такава дистанция от него, че да може ясно да се очертава в съзнанието му, т.е. в неговия апарат. Ето защо човек трябва да се постави на таква положение, че да може ясно да схваща идеите в своето съзнание и да ги изучава. Законът в моралния, в Духовния свят е следният: когато искате да изучавате идеите на този свят, вие трябва да си избирате съответно място и положение. Например мнозина от вас мислят, че са морални, че са силни. Питам: как проверихте това? Ще кажете, че сте взели участие в едно състезание с трима-четирима души и сте ги надвили, излезли сте победител. Да, но в друго състезание, между пет-шест души, вие

излизате победен. Значи вашата сила е относителна, вашият морал е относителен. Това показва, че вие сте създали тази идея за себе си, като сте се изкушавали само от една страна, от едно положение.

Та казвам: морален, силен човек е този, който във всички състезания излиза победител. Моралният закон е такъв. Докато човек не се обезсържава и продължава да върви напред, той е силен; щом се обезсържи и престане да върви напред, той е слаб човек.

Ще имате предвид следното нещо: когато едно ваше желание се проявява непрекъснато, то е силно; когато волята ви действа постоянно, тя е силна. Действията у човека трябва да бъдат постоянни и непрекъснати. Допуснете, че на една гладка повърхност, на която няма никакви съпротивления, е поставена кола, зад която вие духате непрекъснато. Какво ще стане с колата? – Ще тръгне. Това са закони, върху които почиват възможностите за постигането на известни идеи в живота на човека. Вие можете да изчислите даже след колко духания колата ще тръгне.

Реплика: В Германия учени професори са направили следния опит: един от тия професори влязъл в един сал при идеално тиха вода и започнал да върти пръстена на ръката си дълго време, без прекъсване. След деветчасово въртене на пръстена салът започнал да се движи сам по водата.

Оттук може да извадите следния закон: искате ли да направите някое добро, вземете пръстена на Доброто и го въртете непрекъснато няколко часа: у вас ще се яви мисълта, че това, което по-рано беше невъзможно за вас, сега е възможно, може да го направите. И действително вие го направяте. Като движите постоянно в ума си мисълта за Доброто, най-после вие ще се почувствате силни да го направите.

Днес хората сами си противодействат, сами унищожават своите идеи. Например някой казва: „Аз ще направя еди-какво си нещо.“ След малко се размисли и казва: „Тази работа не е за мене, не мога да я направя.“ После се яви друго желание за нещо добро, но той пак се отказва и така разваля всичките си работи. Не, човек трябва да постои върху Доброто, което е намислил да направи. У всички съвременни хора има един навик от миналото – да се движат по наклон, което движение съвпада с движението на Земята. Затова именно вие сте готови да реализирате всички ваши идеи, на които ритмическият пулс съвпада с този на Земята. Всички ония идеи пък, които се намират в противоположно направление с движението на Земята, предизвикват у вас обратно действие. Истинската наука обаче седи в това – да доведе

човека до положение да постави своята мисъл, своите идеи в съгласие с ритмуса на Слънцето. Всеки човек, който постоянно мисли за ниви, за къщи, за материални блага, а иска да бъде духовен, няма да успее в това, защото той с мисълта си е в ритмуса на Земята. То този начин той не може да постигне това, което желае. Той не трябва да се отказва от земния живот, но трябва да престане да мисли за Земята. Чоъм иска да проникне в духовното, трябва да мисли за Слънцето и да го проучва.

Защо някой човек е нещастен в своя живот? – Причината за неговото нещастие се крие в идеята, с която майка му го е посрещнала на този свят. Например ако някое дете се роди в събота, майка му казва: „На това дете няма да му върви в живота, всичко ще му отива на зло – в събота се роди то.“ Питам: какво ще окажете от това дете, на което майката още от рождението му е внушила тази идея? Това дете, като порасне, само за Сатурн ще мисли. Действително влиянията на Сатурн са вредни за човека. Около него се събират ред отрицателни елементи от Сатурн – например оловото, които му се отразяват вредно. Когато планетите са в лошите си аспекти, те упражняват лошо влияние върху хората. Затова всички трябва да се стремите към Слънцето като

към главен фактор в живота ви. То ще ви помогне да изправите всички ваши погрешки. Ритмусът на Слънцето, или сутринните слънчеви лъчи, са най-благоприятни за човека. Правете сами наблюдения върху тия изказани мисли, за да се усили вашата вяра. Това са факти, но докато един факт не се провери, той не може да действа върху вас.

Направете следния опит: когато имате хрема, мислете за Земята и вижте какъв ще бъде резултатът; след това обърнете направлението на вашата мисъл към Слънцето, да се съедините със слънчевата енергия, и пак наблюдавайте за резултата. В първия случай хремата ви ще се излекува мъчно, а във втория случай ще излезне скоро. Когато имате каквото и да е неразположение, правете този опит, за да се убедите в силата на слънчевата енергия. За Слънцето има две схващания: едни го схващат външно – те разбират само външното, видимото Слънце; други разбират вътрешното, духовното Слънце в човека – към това Слънце ще отправите мисълта си.

В Слънцето има един голям трансформатор, който изтраща слънчевата енергия по цялата Земя. Освен това в Слънцето има и специални трансформатори за всеки човек на Земята, чрез които трансформатори всеки човек приема специално изпратената до него

слънчева светлина и енергия. Всеки от вас, ако възприеме тази светлина, може да знае кога е изпратена. Вие не можете всякога да възприемате тази светлина, нито знаете в кой момент е изпратена, затова трябва да учите. Представете си, че в момента, когато пристига специалната за вас светлина, вие сте затворени у дома си или сте някъде на представление, или на концерт – какво ще стане тогава? – Вие ще възприемете само общата светлина от Слънцето, която иде до всички, но не и тази, която се изпраща специално до вас. Защо? – Защото у всеки човек има един трансформатор, който приема специалната за него светлина от Слънцето, и ако той е зает с някаква работа и не може да възприеме тази светлина, тя се връща обратно, без никакъв резултат за самия човек. Чрез тази светлина се върне назад, човек през целия ден чувства в себе си едно голямо лишение, като че е изгубил нещо много ценно. Така е, когато човек не е навреме на мястото, отдето трябва да получи тази Светлина, която му носи живот. Жива е тази Светлина! Тя е наречена прана. В това отношение съзнанието на всеки едного от вас трябва да бъде обединено, за да знае часа, когато ще пристигне неговата светлина, и да може да я възприеме. Ако сте заети с някаква работа, то като наближи моментът, когато вашата

светлина иде, вие ще почувствате едно приятно разположение да излезете малко извън стаята. Каквато работа и да имате, излезте вън, за да възприемете тази светлина. Тостойте вън пет-десет минути, най-много половин час, докато тази светлина премине.

Сега вие ще кажете: „Глупо нещо, за всеки човек да има специален трансформатор от Слънцето!“ Да, това са наредби на Живата Природа. Всичките нейни действия са отмерени и верни. Тя се грижи за материалите, за капиталите, които дава на всички същества, и държи точна сметка за тях. Тя не се интересува от вас като за господари или слуги, нито за вашата личност, нито за вашата индивидуалност, нито за вашето особено схващане, но тя се интересува за вложените във вас нейни капитали. Затова вие трябва да възприемате изпратената специално за вас светлина и ако разбирате закона, ще изпратите тази светлина обратно до Слънцето чрез трансформатора, който е у вас, и с това ще покажете на Слънцето, че сте починели. Това е същото положение, в което се намират учениците в училищата: най-първо учителите задават задачи за решаване и учениците, като ги решат, връщат тетрадките си

обратно на учителите, за да видят, че са работили върху тях.

Следователно, ако вие изпратите чрез вашия трансформатор получената от Слънцето светлина обратно до него, това показва, че вие сте възприели тази светлина; ако не я изпратите обратно, отгоре знаят за вас, че вие не сте били будни в момента, когато е идвала светлината при вас, и не сте я възприели. В тяхната статистика е отбелязано точно колко пъти сте възприели тази светлина и колко пъти не сте я възприели.

Въпрос: Де трябва да възприемем тази светлина?

Това е една от великите тайни на Природата. Човек трябва да бъде умен, интелигентен и добър, за да схване времето и мястото, дето ще възприеме тази светлина. Птиците например знаят добре това нещо. Докато птицата не трансформира своята светлина, не отива на работа – тя седи на някой клон, така да дойде нейната светлина; щом възприеме това, което е определено за нея, тя хвърква от клона и започва работата си. Знаги птиците знаят тази тайна на Природата, а човек не я знае – той я е изучил и тепърва трябва да се заеме да я намери.

Псалмопевецът казва: „На ранина, Господи, ще Те потърся; на ранина, Господи, ще Те намеря.“ Този стих изнася в поетическа форма момента, когато

Животът иде, т.е. когато иде специалната за всички същества Светлина. Ние не говорим за общата Светлина, а за специалната, за моята Светлина. аз се интересувам само от онази книга, която носи нови елементи, нови познания за мене; аз се интересувам само от онези цветя, които обръщат моето внимание; аз се интересувам само от онези извори, които ме ползват. То този начин ние навлизаме от частното към общото, при което отделните опитности се съединяват и образуват общите опитности. Ако искате животът ви да върви, както трябва, бъдете бдителни за тази Светлина. Тък ако желаете да се лутате, спетте, колкото искате. Обаче трябва да знаете, че не е позволено да разправяте на други кога иде вашата светлина. Това е един свещен момент в живота ви, който ще задържите само за себе си. Ако разправяте на хората за вашите специфични работи, ако им кажете, че Слънцето изпраща специфична светлина за вас в едн-кой си час, хората, като не разбират този закон, ще ви изпратят своите негисти мисли и с това ще попречат на възстановението или на разположението ви. Не се отнася до общата светлина, за нея може да говорите, колкото искате.

Това, което ви говорих за Слънцето, съставлява една трета от цялата Истина. Същото нещо се

отнася и до Духовното Слънце у човека, както и до Божественото Слънце у него. Знаци в живота на човека всеки ден има три важни момента, които, ако той може да долови, ще се развива нормално. Като ставате сутрин, най-първо се запитвайте какво трябва да правите днес, защо сте дошли на Земята, и т.н. Има ли нещо неестествено в това? Учителят не се ли пита какво ще преподава днес? Лекарят не се ли пита кои болни ще посети днес? Като казвам, че всяка сутрин човек трябва да се запита защо е дошъл на Земята и какво трябва да върши, това се отнася до човека вън от всички негови частни занятия. За човека има нещо по-важно от работата на лекаря, от училището на ученика, от нивата на орага, от учителството на учителя, а то е следното: за какво е дошъл човек на Земята и какво има да върши днес. Разреша ли човек този въпрос за деня, той го е използвал правилно. Човек всеки ден ще разрешава този въпрос, но не в един и същи час. Ако той най-първо разреши този въпрос, всичките му работи на Земята ще се уредят добре.

Пазете вечер вие научихте нещо ново, което ще ви смущава. Например като ставате сутрин, ако сте неразположени, ще кажете: „Днес не можах да възприема моята светлина, затова не съм добре.“ Знаци отсега вече ще има още нещо, което ще ви

смуцава. Знаете ли на какво мяза вашето положение? Вие сте дали някому обещание да се срещнете днес, в еди-колко си часа, но сте забравили това и през целия ден си вършите другите работи. Като се приберете вечерта, вие си спомняте за обещанието, което сте дали, но вече е късно, не може да го изпълните и започвате да съжалявате. По същия начин вие често ще забравяте за момента, в който иде вашата Светлина, ще го пропускате, но знайте, че ако държите мисълта си спокойна и тиха, вие винаги ще можете да възприемате тази Светлина. Цол я възприемете, вие ще бъдете радостни и весели. Доиде ли Радостта у вас, благодарете, че сте могли да я възприемете. Тази Светлина ще придаде нещо към вашето човешко и духовно развитие.

Доброта, Истина, Красота – това е Любовта.

Законът на внушението

Доброта, Истина, Красота – това е Любовта.

Размишление

Прочетоха се работите върху темата „Най-любимото число за мен“.

Какво подразбират в математиката под думата единица?

Отговор. Единицата се взема като единица мярка за измерване на нещата. Тя нито ги увеличава, нито ги намалява.

Значи единицата е мярка, а сама по себе си е несъизмерима. Ако имате $1 + 1 + 1 + 1 = 4$, какво означава четворката в дадения случай? Четворката е резултат, който показва, че единицата е взета като мярка четири пъти. А какво седи красотата на този резултат?

Да допуснем, че имаме едно житно зърно. То представлява единицата, която сама по себе си е

несъизмерима. Ако първия път посеем това житно зърно в добра почва, втория – в още по-добра, третия път – в още по-добра, и най-после четвъртия път – в най-добра, какъв ще бъде резултатът при това четирикратно посяване на житното зърно? – То ще се подобрява все повече и повече. Може ли да се изчисли с колко ще се увеличава житното зърно при всяко ново посяване?

Отговор. Може да се изчисли.

Обаче ние казваме, че единицата нито се умножава, нито се намалява. Погавя продължава ли се единицата? Увеличението подразбира продължение. Представете си, че имате една ока вълна, която трябва да изпледете. Ако я изпледете по-дебело, краецът ще бъде по-къс; ако я изпледете по-тънко, краецът ще бъде по-дълъг. Знаги вълненият краец може да се продължи или скъси, без да се измени тежината му – зависи от това, как ще се употребят силите на единицата. Да знае човек как да използва за всеки даден момент силите, които са вложени в единицата, това представлява един важен вътрешен закон. Какво представлява числото две?

Отговор. В математиката числата се разглеждат чисто количествено. Числото две е известно количество, което показва, че единицата е

взета два пъти. То може да се вземе като квадрат на единицата.

Има много положения, от които се разглеждат числата. Ако приемем, че единицата е едно разумно, съвършено същество, то само по себе си ще заема различни положения. Всяки положения, които влизат в неговото съдържание, може да означим с различни числа. И тъй, във физическия свят единицата е мярка за нещата. Питам: коя е единицата мярка в Чувствения свят, с която се познава дали известна мисъл или идея е права? Коя е единицата мярка за говеешката интелигентност и за говеешката разумност? Известно е, че числата в математиката биват рационални и ирационални, т.е. съизмерими и несъизмерими. И тогава, от чисто философско гледище, ние казваме: еди-кой си човек е ирационален, т.е. несъизмерим, неразумен, несъвместим. Но има друго твърдение, според което ирационалните числа за Земята са рационални за един по-възвишен свят. В такъв случай несъизмеримите числа, несъизмеримите идеи от по-възвишения свят са мярка за съизмеримите числа и идеи на Земята. Всяка идея, която е несъизмерима, непостижима, е единица мярка за измерване на всички други идеи. Значи първичната несъизмерима идея е мярка за всички други идеи.

Този начин именно се обяснява как човек сам може да прави разлика между две свои състояния на радост и на скръб. Когато изпитвате някакво състояние на радост или на скръб, трябва ли да дойде при вас някой професор да ви учи какво е радост и какво – скръб? – Не, вие сами знаете какво е радост и какво е скръб. Ако скърбите, може ли някой да ви убеждава, че това, което чувствате, не е скръб? Той може да ви говори само за това, че резултатите на скръбта са добри, но в дадения случай скръбното състояние за вас е много реално. В оккултната психология или в психологията на живота също тъй имате и двете състояния: състояние на скръб и състояние на радост. Едното състояние е положително – А, и с него се мерят другите състояния – то се взема като единица мярка. Второто състояние – Б, то е състоянието на скръб, отрицателно състояние. Тия две състояния се сменят едно с друго: след радостното състояние неизбежно ще дойде състоянието на скръб и обратно – след скръбното състояние ще дойде радостно състояние. Тази смяна в състоянията се забелязва и в Природата: след състоянието А иде състоянието Б; и след състоянието Б иде състоянието А. Тия смени означават състоянията на Говещкия Дух. Такива са законите на Природата. Състоянието А представлява пролетта на живота и тогава човек

се радва, защото има добри условия отвън; състоянието Б представлява зимата на живота и тогава човек скърби, защото външните условия са неблагоприятни: той няма дърва, няма средства за прехрана и т.н.

Титам: по колко време траят скръбните и радостните състояния в живота на човека? Ако състоянието А трае една минута, и състоянието Б ще трае една минута; или ако състоянието Б трае две минути, и състоянието А ще трае две минути. Тонякога се случва едно малко изключение между тези две състояния. Например състоянието А може да трае една минута, а състоянието Б – две минути. Знаци при трайността на тия състояния имаме следните възможни случаи: 1:1; 1:2; 2:2 и 2:1. Това са само външни условия, това са само фази на живота. Коя е мярката, с която се измерват тия състояния? Как се определя радостта и скръбта? В радостта и в скръбта има една микроскопическа частица от материята, която може да се измери само в трансценденталния свят. С особени везни се измерва каква милионна част от грама съставляват скръбите и радостите в живота.

Ще ви дам един пример, от който да си съставите идея каква е тази малка част от материята, която причинява скръбите и радостите.

В едно шише с вместимост един килограм туряте чиста вода и само една капка червена боя, която силно се разрежда; от тази разрежена течност изваждате една капка и я поставяте в друго шише от един килограм вместимост, пълно с чиста вода; от второто шише вземате пак една капка течност и я поставяте в трето шише, пълно с един килограм чиста вода. По този начин продължавате да пренасяте от разредената течност в други шишета, около тридесет на фрой, пълни с чиста вода. В хомеопатията се казва, че след тридесетото разреждане на една капка от известен разтвор всяка капка от последния, дадена на някой болен, може да го излекува. Можете ли да изчислите каква част от материята се съдържа в последната вода след тридесетото разреждане на капката, като се знае, че всяка капка съдържа една стотна част материя от милиграма?

Отговор: Като се извади една капка от първото шише, тя ще съдържа 111 000 000 част от първичната материя, а след тридесетото деление капката ще съдържа $111\ 000\ 000^{30}$.

При това доказано е, че колкото е по-разреден известен разтвор, толкова по-ефективно действа. Такова малко число, т.е. такава малка част от материята, представляват радостите и скърбите в живота на

говека. Но макар и да е микроскопическа тази част от материята, тя моментално внася промяна в психиката на човека.

Казвам: малките, микроскопическите идеи в живота са по-силни, отколкото великите. Пози, който започва с малките работи, винаги има по-добри резултати от онези, който започва с големите, с великите работи. Забележете: всички онези, които започват с големи работи, свършват в живота с фалит; тия пък, които започват с малки работи, винаги успяват. То същия начин действа и Природата: тя започва с микроскопическото и постепенно го увеличава. Така е расла Земята, така израстват и растенията. Ето защо всички ще се стремите не само да мислите така, но и да прилагате този велик закон в живота си, да си служите с него.

Ще ви задам следния въпрос: може ли да се обигат числата?

Отговор: Известна симпатия се поражда към дадено число, но защо и как става това, не знаем.

Може ли да се обигат скъпоценните камъни?

Отговор: Може. Те са хубави и привличат погледа.

Може ли да се яви някъде светлина, ако няма условия, поле, дето да се проектира тази светлина?

Ще се спрем на този въпрос от чисто физическо гледище. Ако имате един апарат – кинематограф, но платно нямате, ще могат ли да се проектират картините? – Няма да могат. Има ли нещо в скъпоценния камък, върху което могат да се проектират идеите? Например вие се радвате на един скъпоценен камък, носите го на ръката си, защото е спомен от баща ви или майка ви. Обаче ако бяхте сам в света, този скъпоценен камък нямаше да ви радва. В този случай хлябът, който ядете, и водата, която пиете, нямаше да ви радват. Сега вие ядете и пиете все заради някого – за майка си и за баща си например, защото те искат вие да растете. Това показва, че всички хора са под закона на внушението. Майка ви е яла и пила, и вие ядете и пиете по закона на внушението и не можете да избегнете това. Ако майка ви не беше яла и пила, и вие нямаше да ядете и пиете. Всекико това става по закона на внушението. Всекико неща се предават по внушение. Някой ще каже: „Какво ще стане с нас, ако не ядем и не пием?“ Не е въпросът в това, но аз искам да ви наведе на мисълта, че идеите, чувствата и действията на човека се предават и възприемат чрез внушение. Ако на една идея, загената в нас, внушим да не яде и пие, тя ще умре. Както майката може да внушава

на своята дъщеря или на своя син, така и вие можете да вклучавате на вашите идеи. Цум ч вас се зароди една идея и я храните, т.е. давате ѝ да яде и да пие, тя ще се развива, ще дава плод и ще ви слуша. Всеки човек трябва да слуша!

И тъй, ще размислявате върху външението. Често някои хора казват: „Аз ям, защото искам.“ Не, вие не сте свободни в това, нямате свободна воля. Всички ядат по външението. И когато външението се изтощи съвършено, в човека се изгубва желанието за ядене и той казва: „Нищо не искам да ям!“ Знаги намали ли се силата на външението, човек се изтощава и апетитът му постепенно отслабва и се намалява. Даже и продължителността на човешкия живот на Земята се определя от закона на външението. От майката зависи колко години да живее детето ѝ. Колкото години е определила на детето си да живее, толкова и ще живее. Ако майката каже, че иска нейното дете да живее петдесет-шестдесет години на Земята, то не може повече да живее. Това е крайният предел за неговия живот на Земята. Някоя майка казва: „Нека моят син поживее до шестдесет години, че да бъда и аз жива да си го погледам и да му се порадвам.“ Някоя майка не определя да поживее синът ѝ до сто и двадесет години. Тя намира, че това е претолково,

няма нужда от толкова дълъг живот на Земята. Най-много определя до сто години и там спира. Затова хората сега живеят малко на Земята.

Продължителността на живота зависи от самия човек. Някои хора, като слизат от Невидимия свят, сами си външават колко време трябва да живеят на Земята. Защо си външават? – Защото, като дойдат на Земята, те забравят колко трябва да живеят. Всеки живее толкова години, колкото той сам си е определил. Този въпрос е свързан с редица въпроси и подробности, но основният закон е, че много от нашите навици се дължат на външението. Следователно време е вече човечеството да мине от фазата на външението във фазата на въдъхновението. Въдъхновението е Божествен закон. То изразява Божествения живот. При закона на външението може да се яви някой човек с по-силно външение от твоето и да ти въздейства или пък да неутрализира твоето външение. Въдъхновението обаче е нещо по-високо от външението. Никой не може да въздейства на въдъхновението – то е постоянно и винаги расте. На онези хора, които си външават, животът им е непостоянен и променлив; на тия пък, които се въдъхновяват, животът им е постоянен. Такива хора могат да учат без усилие. Външението е човешки метод. Когато искаш да учиш, ти трябва да си

внушава, че можем да чуим, докато най-после придобием това, което желаем. Това е все още придобивка чрез насилни. Доидете ли до закона на вдъхновението, там започва истинският живот, чрез който може да се създаде вашият характер. Тогне ли човек да работи със закона на вдъхновението, той навлиза в една нова област – в областта на хармонията.

Мнозина от вас си внушават да постигнат различни неща, но не успяват, нямат резултати от своите опити. Например лягате вечерно време и си внушавате да станете рано, но се успивате. Защо нямате резултат? – Това се дължи на неразбиране на природните закони, на неправилно съгласуване с природните течения. Ако искате да се ползвате от окултната хищна, трябва да спазвате следното правило: искате ли да ставате сутрин рано, лягайте си вечерно време в девет или десет часа. Ако си лягате в единадесет часа вечер или в дванадесет, или в един часа след полунощ, вие не можете да спите спокойно и няма да можете да се ползвате от праната в Природата. Защо? – Защото преди вас са легнали да спят много птици, кокошки, млекопитаещи животни, деца и по-възрастни хора, които използват праната в атмосферата и за вас остава по-малко, или по-право недостатъчно

количество. Съвременните аристократи, които си лягат много късно и заспиват късно, едва към три или четири часа сутринта, по което време се събуждат много животни, хора, наближава изгреването на Слънцето и в атмосферата се набира повече прана, те заспиват към четири часа сутринта и спят до десет часа преди обяд. Цюм знаете това, спазвайте правилото: дойде ли девет или десет часа вечер, лягайте си, за да може организъмът ви да погълне тази прана, която е останала още свободна във въздуха. Разбира се, понякога може да се слугат изключения от това правило, но аз виждам, че много от вас са турили изключенията като правило, а това не трябва да бъде така. Искате ли да учите, ставайте сутрин в три или четири часа. Какво говори „Високият идеал“? – Да хванете най-голямата си слабост и да работите с нея. Само така ще се прояви силата ви.

Казвам: всички недъзи, които имате, са богати условия да се прояви силата ви. Те представляват кривата посока, по която е тръгнала водата във вашия живот. Затова ще хванете тази вода и ще я впрегнете в колелото на вашата воденица да мели брашно, да върши работа. При изключения няма да се смущавате, ще си легнете и в единадесет часа, и в дванадесет часа, в колкото ви се налага. Цюм знаете,

че чиният човек се нуждае от по-малко сън, а глупавият – от повече. Чиният човек употребява по-малко време за учене; глупавият употребява много време. Паметливият ученик, като прочете веднъж урока си, той го е запомнил вече; ученикът, който има слаба памет, много пъти трябва да чете урока си, да изживява по три-четири часа, и скоро го забравя. Умом човек има недъзи, ще знае, че е станало отбиване на енергията от правилния ѝ вървеш, поради което, чрез закона на външението, трябва да я върне в правия ѝ път. Не е лесна работа, наистина, да се бори човек със своите недъзи! Не е лесно да изправиш един наклон в твоя живот, даден от родителите ти. Да изправиш работата на баща си и на майка си, това е най-трудната работа, която ти предстои в живота. Но изправиш ли веднъж тази погрешка, ти си гениален човек в своята воля и устойчивост. Ако не можеш да изправиш погрешката си, това показва, че си крайно слаб човек.

Сега аз забелязвам у всекия ви една вътрешна нерешителност: не можете да приложите окултната наука. Допуснете, че в известна част на погвата има един извор, който не може да си пробие път навън, не може да извира. Какво показва това?

Отговор. Че погвата е рожава.

Може ли да наречем извор това, което не изтича навън?

Отговор: Не може.

Де отива водата на този извор?

Отговор: Потъва надолу в Земята.

Титам: какво нещо е мисълта? – Извор. Де теге вашият извор, вашата мисъл? Де е водата му?

Отговор: И тя потъва някъде дълбоко в почвата.

Не, освен че не потъва, но никъде не се явява. Това, което вие считате за мисъл, не е тази мисъл, за която аз ви говоря. Вашата мисъл се намира в твърдо състояние, както водата, която замръзва на някои места във вид на сняг и лед. Цум започнат снеговете и ледовете да се топят, изворите протичат; събуди ли се съзнанието ч човека, изворите трябва да протекат, мисълта трябва да си пробие път!

Друго положение: ако някой извор е грамаден, но е потънал някъде дълбоко в Земята, и хората го чловят и впрегнат да кара колелото на някоя воденица, трябва ли той да се обезсържава от тази работа?

Отговор: Не трябва да се обезсържава.

Тази вода в движението си може да върти и сто воденични камъка. Този извор губи ли нещо от себе си? Той ще даде нещо от себе си, но и ще придобие нещо – едновременно дава и взема. Тонякога вие се обите

да не би вашата мисъл, като излезе на повърхността, да се изгуби. Не, има една естествена мисъл, която вие трябва да пуснете да тече. Тя е Божествената мисъл, която вие трябва да обработвате, да ѝ пробивате пътя да си тече. Обаче има и една специфична мисъл, която е за вас. Не смесвайте вашата мисъл с Божествената мисъл. Когато дойдете до Божествената мисъл, вие ще я пуснете свободно да върви. Дайте ход на Божествената мисъл! Някои могат да ви кажат, че сте глупави, неразумни хора и т.н. Не обръщайте внимание на хорските приказки! Повек, който обръща внимание на всички кучета, които го лаят, той никога няма да стигне на мястото, дето отива. Ако той реже да се спира и да се запитва защо кучетата лаят, защо магаретата реват, защо свините грукат, защо петлите кукуригат, какво ще излезе от неговото пътуване? Повек трябва да си каже: „Кучетата нека лаят, магаретата нека реват, свините нека грукат, петлите нека кукуригат – аз ще си вървя в пътя, ще си отивам по работа.“ Това е Божественото у говека. Тяк цом се дойде специално до говешката мисъл, тя тече в тесен кръг. Там говек може да обръща внимание на всичко, което става около него. Дойдете ли до Божествената, до Първичната мисъл, дайте ѝ ход. Божествената

мисъл винаги трябва да протича през съзнанието на човека. Цюм Божественото се проявява нормално и правилно, и човешкото ще се развива правилно; и обратно, цюм Божественото не се развива правилно, и човешкото няма да се развива правилно.

И тъй, вие трябва да имате една велика Божествена идея в себе си, която трябва да разбирате много добре. Вие не трябва да разправяте тази идея на света – тя е само за вас. От нея вие ще гертните своята сила и мощ. Цю се отнася до вашите специални мисли, тях може да поверявате на вашите приятели, на този, на онзи, и те ще ви се радват. Казвам: Божествената мисъл за всеки даден случай е единица мярка, с която се определят човешките мисли. На друг език казано: Божествената мисъл е Първичната мисъл, която е вложена в душата на всеки едного. Едно нещо трябва да имате предвид: да се пазите от внушенията, от влиянията на света. Влиянията на външния свят могат да ви се отразят така, че да попречат на правилното ви развитие. Сегашният свят си служи много с внушението. То се употребява като хипнотическа сила. Влезете ли в света, ще срещнете само внушения, правила, закони, ограничения и т.н. Пазете се от тази мрежа на света, за да не спрете развитието на Божественото в себе си.

Представете си, че някой ваш приятел настоява да направите нещо за него. Ако кажете, че не можете да го направите, вие губите. Ако идеята му не е права и кажете, че ще я изпълните за него, пак губите. Как трябва да постъпите като окултни ученици?

Отговор. Ако идеята му е Божествена, ще му услужим.

Ще му кажете: „Аз съм готов да направя всичко, което е добро.“ Никой не може да те задължава да направим това, което не е добро. Например някой ти каже да хвъркам във въздуха. Как ще направим това? – Невъзможно е. Птица не си, криле нямам да хвършим. Каже ли ти обаче да ходим по земята – това е възможно да го направим. Каже ли ти да влезем във водата да живеем – и това е невъзможно за тебе. Какъв отговор трябва да дадете на тия две желания от страна на вашия приятел?

Отговор. Ще му кажем той пръв да ни покаже как се хвърчи във въздуха и как се живее във водата.

За следния път искам от вас най-разумен отговор на тия два въпроса. Не се изисква голяма философия за това. Ако ви дойде на чума някой хубав отговор, добре; ако не дойде никаква мисъл в чума ви, оставете въпроса без разрешение. Не можете ли да решите някоя задача, не я започвайте дане. Според

окултните закони не се позволява да почнем една работа и да я оставим наполовина недовършена. Започнем ли една задача, решим я докрай. Не можем ли да я разрешим, ще кажем: „Не съм готов още за тази задача.“ Когато бъдем готов, ще я започнем. Ще видим идния път колко дъжи от вас са готови с отговора на въпроса как може да се хвърги във въздуха и как може да се живее във водата.

Сега аз ще ви помогна в отговора на тия въпроси, за да не се смущавате. Ако ви кажа да влезете в някоя гостна стая с вашия кон и с вашата каруца, ще можете ли да направите това? Ако разбирате буквално, вие не можете да влезете по този начин в никоя стая. Но въпросът не седи в буквалното разрешение. Вие ще влезете с коня и с каруцата си в двора: коня ще оставите в дама, каруцата – под стряхата, а вие сам свободно ще влезете в стаята.

Реплика: Знами човек може да хвърги във въздуха с мисълта си, но не и със своето физическо тяло.

Да хвъргиш с мисълта си, това реално нещо ли е? Ако ви кажа да се качите с мисълта си над някой голям облак и да видите какво има там, ще можете ли да направите това? Или ако ви кажа да отидете мислено на Мусала да проверите какво е времето там и да се върнете да ми кажете, ще

можете ли да направите това? Ако можете да ми дадете точни сведения, значи действително сте били на Мусала и вашето летене с мисълта е реално. Не можете ли да ми отговорите точно какво е времето на Мусала, хвъркането с мисълта не е реално нещо. Действително човек може да лети с мисълта си над облаците, но за това се изискват редица упражнения и вътрешна подготовка. Индусите са изучавали този закон; те са правили много опити с мисълта си. Западните народи още не са изучили това изкуство – да хвъркат с мисълта си. По не е недостъпно за човека, но работа се изисква в това направление, изисква се концентриране на мисълта.

Имайте предвид следното правило: всички мисли и чувства, които са недостъпни за вашия ум и сърце, оставайте навън, не ги приемайте в себе си, докато не ги проверите. Всяка мисъл и всяко чувство, които не са проверени от ума и сърцето на човека, внасят смущение в него. Затова пазете вътрешното спокойствие на вашия ум и на вашето сърце.

Доброта, Истина, Красота – това е Любовта.

Влияние на вътрешната светлина

Доброта, Истина, Красота – това е Любовта.

Размишление

Прочетете се резюме върху темата „Най-обичното ми число“.

Прочетоха се работите върху темата „Най-важната идея за мен в дадения случай“.

Как обясняват съвременните физици процеса на зрението? Как се получава образът в окото?

Отговор: При първото прегрупване на светлината, която иде от предмета, образът е в обратно положение. При второто прегрупване на светлината образът е в право положение.

Защо образът е в обратно положение, това е тайна на самия нерв. Знаги при получаване на образи в окото стават две прегрупвания на светлината. Второто прегрупване се извършва от самия нерв. Ясновидците схващат няколко

прегъпвания на светлината. За да се получи образът в окото, светлината минава през две лещи: когато светлината мине през първата леща, тя се прегъпва и образът се получава в обърнат вид, затова тази леща може да се нарече неразумна; когато светлината мине през втората леща, тя се прегъпва и образът е в право положение, затова тази леща може да се нарече разумна.

При осветяването на някой предмет вие схващате главно неговата външна форма. Тонякога светлината така се отразява върху предмета, че вие схващате от него и един вътрешен отпечатък.

Реплика: Това нещо е веле вън от физическия закон, то е нещо психическо.

Тъй се дължи на вътрешното зрение на човека. По този начин именно се вижда формата на етерния двойник у човека. Чум етерният двойник на човека има форма, това показва, че съществува астрална светлина, чрез която се възприемат формите и образите на тела или предмети, които с физическото зрение не се виждат.

Въпрос: Физическите очи вземат ли участие при виждане на предмети от Астралния свят?

В човешкото око има една мрежа на ретината, чрез която се възприемат само образи от физическия свят. Зад ретината на окото има друга мрежица,

която възприема образи от Астралния свят. Тя виофисра на по-чувствителните вълни от астралната светлина. Зад астралната мрежица пък има друга мрежица, която възприема образи от Чувствения свят. Следователно всяка една от тия три мрежици възприема специални лъчи от разните светове. Например астралните и чувствените лъчи на светлината минават и през първата мрежица, дето впечатленията от физическия свят се приемат, но не се спират там. Какви усилия е направил човекът, докато е успял да сформира първата мрежица на своето око!

Реплика: Това прилика на безжичния телеграф. В пространството например циркулират много електрически вълни, обаче тия, които излизат от даден център, се възприемат само от съответен на него център, като преминават през други центрове, без най-малко докосване до тях.

Забелязано е, че колкото повече се навлиза в Духовния свят, предметите стават по-малки, формите им се намаляват. Знаги формите от висшите светове имат това свойство, че могат бързо да се разширяват и смяляват. Във физическия свят например човек мъгню може да разшири своята форма. Този процес тук става много бавно.

Та когато се говори за възпитанието на чувствата, разбираме, че правилните чувства са причина за правилното сформирание на мрежите в окото. Колкото по-добре са сформирани тези мрежици, толкова по-добре ще се схващат лъчите на светлината от по-горните светове. Ако чувствата у човека са дисхармонични, тези мрежици не могат да се сформират. Засега е проучена само външната част на окото. Има известни части от окото, които още не са проучени. И мозъкът още не е добре проучен.

Реплика: Я ретината на окото има седем мрежици, функцията на които още не е известна.

Тези мрежици засега се намират в едно пасивно състояние; те трябва да се турят в контакт със светлината, за да могат да функционират. Ако не турите две лещи във фокусно разстояние, те не могат да действат. Това показва, че живите лещи трябва постоянно да се нагласяват. Такова нагласяване трябва да съществува и между хората. Често вие казвате, че човекът е сам в света. Никой човек не е сам. Вземете например някой професор, който преподава на студентите си. На пръв поглед прави впечатление, че той се разговаря сам. Не, той се разговаря със студентите си по особен начин, като им преподава. Те, след като го слушат дълго време, започват да го разбират. Професорът се разговаря със

студентите си външно, а те с него – вътрешно. Ако студентът е способен, досетлив, той се разговаря с професора си и след като професорът слезе от своята катедра; ако студентът е неспособен и не разбира професора си, остава сам за дълго време.

Ето защо и мрежиците, или трансформаторите в околното на човека, трябва да се турят във фокусно разстояние, или да се турят в действие, за да могат да възприемат специалната за тях светлина. Във физиката има ред явления, които не могат да се обяснят с известните досега физически закони, затова те остават необяснени. Обаче природен закон е този, който може да обясни всички явления, които влизат в неговата област. Има ли едно явление, което даден закон не може да обясни, той вече се отнася към правилата. В това отношение съвременните учени хора имат само правила, те още нямат закони. Законите трябва да обясняват всички явления, които влизат в тяхната област, и да докажат отношенията, които съществуват между тях явления. Природата има свои правила и закони, на които нашите мисли, чувства и действия трябва да се подчиняват. Ето защо чувствата, мислите и действията ни трябва да бъдат хармонични. Някой казва: „Защо чувствата ни трябва да бъдат хармонични?“ – За да виждате добре. „Защо мислите

ни трябва да са хармонични?" – За да слушате добре.

И в ухото на човека има също такива пластинки, мрежици за възприемане на различните видове слухови вълни. И в това отношение се изисква проучване на ухото и на слуха. Същото нещо се забелязва и в обонянието, и във вкуса на човека, т.е. в неговия нос и език. Във всеки човек, който иска да говори на един жив, изящен език, трябва да са развити висшите центрове на говора. Също тъй у него трябва да е развито чувството на схващане и различаване на най-тънките и деликатни звукови вълни. Всяка дума, разгледана от духовно гледище, има свои специфични краски. Например думата любов, произнесена с най-малък орой вибрации, произвежда червен цвят. Това не е любов, но форма на едно животинско чувство. Произнесе ли се думата любов във висш смисъл, с по-голям орой вибрации, тя произвежда бял цвят. Висшата Любов, която има висши трептения, произвежда в думата на човека бяла, мека светлина. Цветът на Любовта е абсолютно бял. Цветът на Истината е необикновено светъл. Познати цвят е непоносим за сегашния физически свят.

Какво приложение има сега за вас знанието за тия цветове и за трептенията, които се

произвеждат от думите при изговарянето им? Вие трябва да се стремите към висши трептения, към висши движения, защото от вашите добри чувства, мисли и действия зависи не само здравословното състояние на вашия организъм, но от тях зависи и вашето бъдещо развитие. Човек трябва да се стреми всячески да коригира своите чувства и мисли. Злото не е в това, че през вас е минало някое горчиво чувство или някоя горчива мисъл. Обаче те не трябва да се задържат за дълго време у вас. Те могат да дойдат, да преминат през вас, но ако не ги задържите, няма да ви причинят никаква вреда. Задържите ли ги в себе си, те ще ви разрушат. Вълезе ли в сърцето ви някакво горчиво чувство, или в ума ви някаква горчива мисъл, спрете се пред тях, изследвайте ги като учен човек и ги изхвърлете навън. По този начин вие трябва сами да се самовъзпитавате.

И тъй, вие трябва да си служите със светлината, да изучавате нейните свойства и закони, понеже тя е жива и оказва благотворно действие върху човека. Съвременните хора още не могат да си представят, че светлината е жива. Ние живеем в живата светлина, а тази, за която говорят физиците, представлява подсъзнанието на живата светлина. В съзнанието на светлината по

отношение на вас има същите фази, каквито и във вашето съзнание: фаза на подсъзнание, на самосъзнание и на свръхсъзнание. Тие трябва да изучават влиянията на светлината. Разгледайте например влиянията на светлината върху кой и да е плод. В първо време плодът е стипчив и кисел, съдържа повече киселини. Като узрее, той става сладък. Значи светлината със своето влияние е в състояние да превърне киселинността и стипчивостта в сладчина. Питам: кой е причината за това превръщане – светлината или самият плод?

Отговор: Тонже всеки плод не става сладък, значи в плода се крият известни способности да става сладък, но това превръщане става само в присъствието на светлината. Други учени приемат, че светлината заедно с някои ензими, взети в минимални количества, са причина за превръщането на вкуса у плода.

Фактът на плода зависи от клетките, които го съставляват. Някога ще се спра върху един биологичен закон, за да видите как клетките са се диференцирали. Някой път в плодовете се среща едно нехармонично съгетание, вследствие на което някои плодове са дребни и кисели. Например има круши, на които плодовете са едри и сладки, а на други

плодовете са дребни, кисели и стипчиви. Как обясняват ботаниците това нещо?

Отговор: То се обяснява донякъде със светлината, която, като минава през различни среди, образува различни енергии, които действат върху плодовете по различен начин. Изобщо забелязано е, че плодове, които са расли на сянка, са кисели.

Както растенията, така и животните са минали през разни стадии на развитие. Три всички тия условия те са придобили известни навици, които са запазили и до днес. Изучавали ли сте какво влияние оказват планетите върху плодовете? Изучавали ли сте например под влиянието на кои планети се намират сладките, горчивите, киселите или стипчивите плодове? Всички тия плодове се намират под влиянието на различни планети. Това съставлява една отвлечена област за изучаване. Така има известни научни теории или идеи, които представляват недосегаеми къми. Малцина са смелите хора в света, които биха могли да се качват на тия високи къми, защото те не са от по хиляда метра височина, но понякога достигат и до няколко хиляди метра височина. Като се говори за възвишени идеи в света, на някои хора се забъркват умовете. Те казват: „Докажете ни това!“ Всеки човек

обига да се казва на по-ниски места, но на високи места малцина се казват.

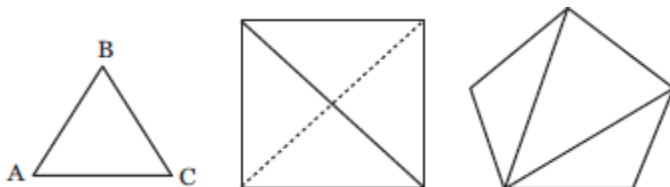

Фиг. 1

На чертежа (Фигура 1) имате триъгълника АВС, четириъгълник и петъгълник. Какво представлява триъгълникът в Природата? – Той представлява съзнателният живот на човека, т.е. пътят на душата в Божествения свят. Четириъгълникът означава слиянето на душата в материалния свят, дето изучава законите на развитието. Квадратът е място на борба. Тук човешката душа се намира на два полъка. Ако в квадрата се прекара един диагонал, получават се два триъгълника с обща основа. Квадратът означава още и семейството: бащата, майката, синът и дъщерята (Б. М. С. Д.). Той представлява завършена форма на дома, на семейството.

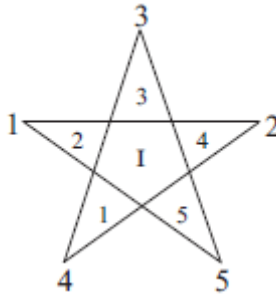

Фиг. 2

Петоъгълникът представлява правилата, законите и методите, по които едно общество може да се ръководи. Ако с един от върховете му съединим всичките останали върхове на петоъгълника, получават се три триъгълника. В пентаграма има пет малки триъгълника и един петоъгълник в средата, обърнат с върха надолу. Там човек всякога ще се намери в противоречие с Божественото в себе си. Законът е такъв. Вие едновременно не можете да бъдете в хармония и с Божественния, и с физическия свят. Ако сте в хармония с физическия свят, ще бъдете в противоречие с Божественния свят; ако сте в хармония с Божественния свят, ще бъдете в противоречие с физическия свят. Да бъдете едновременно в хармония и с двата свята, това е невъзможно. Това не е абсолютно невъзможно, но при сегашните условия, в които се намира човек, е невъзможно. Защо е невъзможно? – Защото в човека има едновременно две течения: едното течение отива надолу – към Земята,

а другото течение отива нагоре – към Слънцето. Всички философи, мъдреци и Учители на човечеството твърдят, че човек едновременно не може да угоди и на физическия, и на Божествения свят. Чум искам да угодим на Божествения свят, ще обърнем пентаграма с върха нагоре; искам ли да угодим на физическия свят, ще обърнем пентаграма с върха надолу. Триъгълникът (3) с върха нагоре представлява Божествения свят, а двата триъгълника надолу (1 и 5) представляват физическия свят. Ако обърнем Божествения свят надолу, а физическия свят нагоре, тогава ти ще бъдеш справедлив спрямо света, но несправедлив спрямо вътрешния закон, и ще изпаднеш в противоречие с Божествения свят в себе си. Тия два принципа са в самия човек. Някои искат да изхвърлят петъгълника от себе си. Това не може да стане по никой начин.

Ако се разгледа шестоъгълника, и в него има преплетени триъгълници, но той се отнася до макрокосмоса, докато пентаграмът се отнася до човешкия живот. Само в пентаграма вие можете да намерите правилния израз на вашия индивидуален живот към вас и към обществото, както и различните начини, по които трябва да постъпвате във всеки даден случай. Лицето, с което още имате някакви отношения, ще поставите на върха, горе, в числото 3.

Върховете на пентаграма ще се движат тъй, че целият пентаграм ще бъде в постоянно движение. Най-първо ви предстои да намерите де е поставено лицето, с което ще имате известни отношения – дали в точка 1, 2, 3, 4 или 5 на пентаграма. Числата по върховете показват положителните или отрицателните принципи, които действат в човека за всеки даден момент. И тогава спрямо този човек вие ще действате с добродетели, съответни на това място. Ако този човек се намира на мястото при числото 2, вие ще действате спрямо него с Мъдрост, а не с Доброта. Той има знания и затова оттам ще започнете с него. Ако този човек се намира при числото 1, върху него трябва да се действа с Любовта, да се смекчи сърцето му, защото единицата е най-силният, най-суровият принцип, който трябва да се смекчи. Ако някой човек се намира при тройката, ще му се въздейства чрез Истината, защото той обича Свободата. Когато някой човек се намира при четворката, ще му се въздейства с Доброто. Ако се намира при петорката, ще му се въздейства с Правдата, с правото.

Следователно с всеки човек ще се постъпва специално, според това, на коя страна в пентаграма се намира той. По същия начин ще действате и спрямо себе си, защото всякога не сте на едно и също

място в пентаграма. Някога се намирате при числото 1, друг път – при 2, после при 3 и т.н. При това числото 3 не е всякога връх на пентаграма. Някой път числото 1 става главен център, друг път – числото 2, или 4, или 5 и т.н. Съобразно това движение и вие трябва да наредите отношенията си спрямо хората. Не това е така, ние виждаме от отношенията ни например към малките деца. Докато детето е малко, вие му давате бонбончета, милвате го по главата, по лицето, но като порасне, като стане ученик в гимназията или студент в университета, отношенията ви към него се изменят като към възрастен човек. Това показва, че неговият пентаграм се е завъртял. Тъй щото вашите чувства, вашите отношения както към самия вас, така и към другите хора, постоянно се изменят.

Значи центровете 1, 2, 3, 4 и 5 в пентаграма постоянно се движат, менят местата си. Щом известен център се измени по отношение на Слънцето, образува се дъгообразно движение, а не движение по права линия. Обаче докато новият център се сформира и заеме своето положение, в съзнанието ви ще станат известни пертурбации. Докато тази дъга се движи, т.е. докато измине ъгъл, равен на 72 градуса ($360:5=72$), вие ще усещате тия пертурбации. Някога тази смяна ще бъде във

възходяща, а някога – в низходяща степен; ще зависи от това, в каква посока се движите – нагоре към Слънцето или надолу към Земята. Ако посоката ви е надолу към Земята, значи движението става във вътрешния петоъгълник, обърнат с върха надолу – фигура 2, (1); ако посоката е нагоре към Слънцето, значи движението става по върховете на пентаграма, който връх е обърнат нагоре. Чужд силите дойдат в нормалното си положение, започва ново движение, нова пертурбация и т.н. Това са движения на прилив и отлив, които стават периодически.

Пентаграмът представлява велики, разумни течения в Живата Природа – течения на светлината, които индуцират нараняванията. Те ги нараняват още движения на праната или течения на живота. Това са пет велики центрове, в които стават велики процеси. Те представляват пет положителни и пет отрицателни сили. Възходящите или положителните се намират по върховете на петоъгълника, обърнат с върха си нагоре, а низходящите, т.е. отрицателните, се намират във вътрешния петоъгълник, обърнат с върха надолу – фигура 2, (1). Въз бих желал още тази вечер всеки от вас да определи на коя страна или на кой връх от пентаграма се намира в дадения момент, според

както са наредени числата по върховете. Това отношение не е абсолютно, то е само една фаза в живота ви за дадения случай. Ще определим мястото си в пентаграма, според както се чувствате сега, през време на лекцията.

Ще ви дам и друго определение на числата по върховете на пентаграма. Числото 1 представлява Божествената страна. Оттам движението върви към върха 2, дето е човекът. От върха 2 движението отива към върха 4 – повторно отиване към Бога, но вече конкретно проявен в обществото. От върха 4 движението отива към върха 3. Тройката е неутрално число, което показва отношение към самия себе си. Числото 3 е домът, отношението на човека към неговите приятели, към неговите близки, но не и към народа или към външните хора. Най-после движението слиза към числото 5. Тия центрове имат и други обяснения. Например числото 1 представлява общия принцип, с който човек започва. В числото 2 се включват методите, с които човек трябва да работи. Във всеки метод обаче има ред изключения, на които човек се натъква. И другите числа имат свои обяснения, които ще ви дам друг път.



Фиг. 3

Ако разгледате Пентаграма (Фигура 3), ще забележите, че е вписан в един кръг, който ученикът трябва да извърви. В кръга са означени образите на няколко предмета: сабѝ, чама, книга, светилник и тояга или жезъл. Сабѝта показва, че всеки човек иска да бѝде силен, но силният човек понякога може да извърши и някакво престѝпление. След силата ученикът пристѝпва към чамата с горчивото съдържание, което той трябва да изпие. Като изпие горчивото съдържание в чамата, той минава към книгата, която трябва да чете и изучава. За да чете от тази книга, светилник му трябва. Светилникът представлява човешкият разум, който му показва какво е написано в книгата на Природата. Най-после ще му се покаже законът – тоягата или жезълът. Природата му дава своята тояга и казва: „Чети в моята жива книга и знай, че всичките твои стремежи трябва да бѝдат

обърнати към Бога!" При това сабята трябва да бъде в хоризонтално положение, а не нагоре; тоягата трябва да бъде изправена нагоре, към Бога, което показва стремеж към Бога. След това иде ново положение за ученика – да влезе през вратата на Добродетелта, отдето ще започне посвещението му. Най-после идат ред други стадии в неговия път. Всичките добродетели представляват пътя, през който говеешката душа трябва да мине.

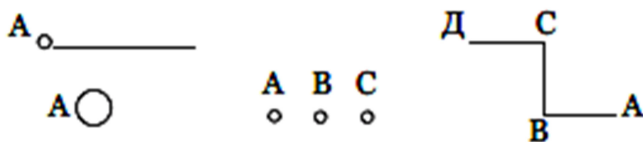

Фиг. 4

Сега да вземем например една точка *A* (Фигура 4). *A* колко посоки може да се движи тя в пространството? – Тя може да се движи по права и по крива линия. Вземете след това три точки *A*, *B*, *C*. Какви ще бъдат техните движения? Ако точката *A* се движи по посока на точката *B*, другите точки не ще могат да вървят в нейната посока по простата причина, че ще се намерят в противоречие помежду си. Две точки не могат да се движат едновременно в една и съща посока. Ето защо втората точка *B* ще се движи в перпендикулярна посока по отношение на движението на първата точка *A*. Значи точката *B* ще се движи нагоре към *C*, което

дава широчина. Третата точка С не може да се движи нито по посока на първата точка А – по права линия, нито по посока на втората точка Б – по плоскост, но ще се движи перпендикулярно на плоскостта, а именно в посока (D). И тъй, тези три точки образуват тяло. Те се движат едновременно в три различни посоки.

То този начин вие имате физическия, астралния и умствения живот на човека. Физическият живот се движи по права линия, астралният живот се движи в плоскост, а умственият живот се движи перпендикулярно на плоскостта, а именно в кубова посока. Така се образува стъпената линия АБСД. Всяка точка от тази линия представлява центрове, върхове, сили. Тия върхове означават известни влияния отвън и отвътре, които въздействат върху движението, като го отклоняват в една или друга посока. Тия върхове се разглеждат още като различни среди, които прегъпват движението.

Допуснете, че вие имате една благородна идея – искате да станете музикант. До двадесет и първата си годишна възраст вие поддържате това желание, но като се убедите, че то е невъзможно за вас, отказвате се от желанието си и ставате търговец. Знаги като не се реализира желанието да станете музикант, то слиза надолу. Това показва, че

желанието ви не е било оформено. Обаче всеки човек трябва да знае какво може да стане от него. Друг човек пък желае да стане земеделец или търговец, но като не успява в това си желание, в него се заражда идеята да проповядва – той взема точно обратна посока на движение. Следователно вашите желания определят посоката на движението ви.

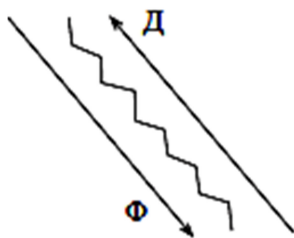

Фиг. 5

Духовният човек винаги трябва да се движи нагоре, в посока Д, а физическият човек трябва да се движи в обратна посока – надолу – Ф (Фигура 5). В такъв случай по посоката на движението е лесно да се определи какъв е човекът. Цял човек знае какво е състоянието му в даден случай, той може да определи какво ще бъде неговото състояние в следния момент. Например ако днес сте били крайно весели, утре ще имате точно обратното разположение на духа; ако днес имате една възвишена мисъл и върватете, те ще разрешите всички задачи в света, утре ще имате точно обратното състояние. Обаче това са фиктивни положения, не са естествени. Някой път човек мисли,

че е много силен, че всичко може да направи, а друг път мисли, че е слаб, че нищо не може да направи. Това са две лъжливи състояния, които ние наричаме състояния на проекции.

Доброта, Истина, Красота – това е Любовта.

Чспоредните пътища

Доброта, Честина, Красота – това е Любовта.

Размишление

Прогетте се резюме от темите „Най-важните идеи на учениците от класа“.

За следния път ще пишете върху темата (№22) Ролята на положителните и отрицателните сили.

Какво трябва да се разбира под думите отрицане, отрицателни сили?

Как превеждат думите анод и катод?

Отговор: Те са названия на електрическите полуси. Анод и катод са гръцки думи. Анод означава горе, а катод – долу.

Сега да оставим значението на тези думи, но да разгледаме от чисто материално гледище какво представлява движението.

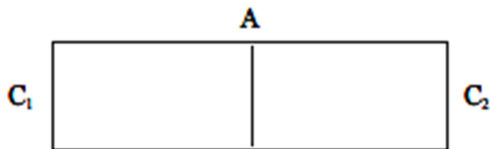

Фиг. 1

Ако вземете една плоскост C_1C_2 , може ли да има движение в нея? – Вън от нея може да има движение, но в самата плоскост движение не може да има, защото всичките ѝ сили се намират в равновесие. Какво трябва да стане с нея, за да има движение? – Трябва да се измени положението на полуките C_1 и C_2 , за да се образува движение към екватора A . Вие може да мислите, че Северният полук е на единия край на земната ос, а Южният полук – на другия край. Не, всяка гастичка от материята, колкото малка и да е, има свой северен и свой южен полук, и тези полук се допират един до друг в екватора на самата гастичка. Връзката между двата полук е криволинейна – тя е меридианът. Тази връзка е наклонена към полуките и по нея силите са уравновесени. В Природата няма абсолютно хоризонтална плоскост, но всякога има поне един малък наклон, за да става движение.

Някога хората искат да имат спокойно състояние, никой да не ги смущава, те искат да бъдат уравновесени, да бъдат меридиан. Това

състояние е приятно, но за малко време, а после става непоносимо. Затова, за да има движение, всякога трябва да става преместване на полките. Погава енергията ще се съсредоточава в екватора. Питам: Де е екваторът на говеешкото тяло? – Три слънчевия възел, под лъжиката. В животните екваторът се намира под стомащния мозък (от гръбначния стълб до опашката) и затова у животните тази част е най-активна. Нека всеки от вас да определи точно де е неговият екватор. Той е в най-подвижната част у човека – в кръста. Екваторът у човека се мести постоянно. Само в идеалния човек той има точно определено място. Когато човек е уравновесен, мястото на неговия екватор е постоянно. В такъв човек има пълна хармония между неговия ум, неговото сърце и неговата воля. Всички мънотими за него са само стимул за работа. Той смята мънотимите в живота си за привилегии.

Следователно движение може да има само при наклон. Ако горната част на някоя плоскост се издигне и образува върхове и долини, през тази плоскост могат да минат реки и да я направят плодородна. Без това плоскостта бива пуста, мяза на пустинята Сахара. Върхът е мястото, дето хората погиват. Те се изморяват, докато стигнат до него.

Когато човек погива, това показва, че е минал през мъгнотии. Мъгнотиите – това са високите върхове, а високите върхове винаги са подобдителните пригигни в живота на човека. Буквата М в думата мъгение се състои от два върха, между които се намира екваторът. Тук всичките енергии се сливат в центъра. Какво показват двете успоредни линии в буквата М? – Те представляват границите на едно разумно същество. Само разумните същества се движат по успоредни линии, а всички други същества се движат по линии, които не са успоредни. Следователно дето има успоредни линии в света, там работи някоя висока интелигентност. Само две разумни същества могат да вървят успоредно. Ако двама души вървят успоредно, те са разумни; ако пътищата им се пресичат, те не са разумни. Пресечените линии не показват движение на разумни същества, а движение на обикновени хора. Чом две линии се пресичат, това показва, че две същества се сливат и образуват едно същество. Темпердурата независима ли е от гъсеницата? Две разумни същества ли са те? – Не. Гъсеницата и температурата се сливат и образуват едно същество, обаче стремежите им са различни. В гъсеницата има две същества. Едното от тях работи в материалния свят – то е коренът на нейния живот. Като свърши

своята работа, то образува кривата линия - а; след него започва да работи второто същество, като образува втората крива линия - б. Това видоизменение на успоредните линии показва, че става трансформиране на енергиите. Двете същества в гъсеницата се сливат и образуват пеперудата.

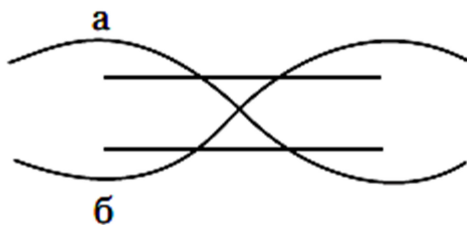

Фиг. 2

Същото нещо става и в Природата: цом двама души дойдат в стълкновение, образува се едно същество, между тях става пресичане. Вие трябва да спазвате този закон. Ако две ваши желания се кръстосат, те изгубват силата си и остава само едно желание. Обаче за да може да работите, непременно трябва да имате две желания, които да вървят успоредно. Скръбта и радостта са двете желания, необходими за живота ви. Вие не искате да скръбите, но скръбта всякога показва, че сте изгубили нещо. Следователно тя е един от методите на Природата, чрез който ще намерите изгубеното. Ако ти нямаш скръб, не можеш да намериш изгубеното и никога няма да имаш радост. Скръбта е

висок планински връх, от който се стига вода за отпояване на низините. Тя става причина да се прояви животът в плоскостта, който ще донесе радост и веселие.

И тъй, скръбта, която слиза отгоре, носи радостта. Така трябва да схващате скръбта. Тя не е мъчение, а метод на Природата, чрез който може да се намери радостта. Радостта пък е цел, към която трябва да се стремим. Следователно скръбта и радостта са тясно свързани, те не съществуват поотделно в Природата. Това е правилното схващане за радостта и скръбта. Всяка изгубена радост носи скръб, чрез която пък се намира радостта. Скръбта напомня на човека, че е изгубил нещо, и му пособва да е то. Ако се намиращ в трудно положение, скръбта ще ти помогне да излезеш оттам. Като имаш скръб, ти ще работиш, ще търсиш, докато намериш загубеното, т.е. с търсене човек всичко намира. Ти ще намериш загубеното само при голяма вътрешна скръб – това е истинската скръб. Аз не говоря за скръбта, която вие имате от преувеличаване на нещата. Вие можете да турите под микроскоп едно малко същество и да го увеличите много пъти, но всъщност това не е неговата естествена големина; това същество под микроскоп е голямо, но отвън е невидимо – това не е скръб. Вие не трябва да имате външна скръб, но

дълбока вътрешна скръб. За скрътта ние седим по ефекта, който тя произвежда в нас.

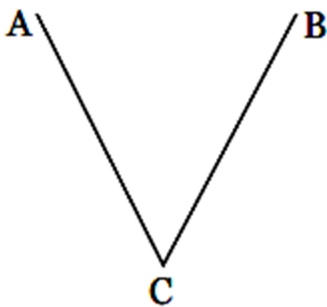

фиг. 3

Какво нещо са успоредните линии? В Природата има ли успоредни линии? – Има. Може да се върви само по успоредни линии. Ще трябва да определимте какви линии описват, като вървите с някого. Когато две успоредни линии се пресичат от трета, какво се образува? То значи: какво ще се образува, ако пътят, който изминават две разумни същества, се пресега от трето разумно същество? – Ще се образуват осем ъгли. Едни от тези ъгли са кръстосани, други – съответни. И едните, и другите са равни помежду си. Какво показват те?

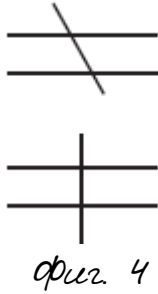

Питам: успоредните линии пресичат ли се? – Те се пресичат в безкрайността. Ако точката C е образ на безкрайността, тогава правите линии AC и BC , които се пресичат в точка C , ще бъдат успоредни. Следователно третата линия, която пресича двете успоредни, също така е успоредна с тях. Тя се представя такава в тесаракта, но при третото измерение ние я виждаме като пресечна линия. Тези разсъждения са вън от обикновените. Ако една линия пресича две успоредни, какво ще стане във физическия свят? Представете си, че тези две успоредни линии са брегове на някоя река, която тече. Те очертават бреговете ѝ, които представляват разумни същества. Третата линия представлява моста, през който се преминава реката. Мостът, като разумно същество, представлява връзка между бреговете, които започват да мислят. Чом трета линия пресича две успоредни, това показва, че тези две разумни същества мислят правилно. Тогава, ако искам да изразя, че трима

Души живеят правилно, хармонично помежду си, ще напиша две успоредни линии, пресечени с една трета. – Този знак показва, че тези хора разумно разрешават всички задачи. И в музиката имаме подобен знак, който се казва диез – знак за повишение на тоновете. Когато се изследват геологически някои пластове, пресечени с трети, това показва, че тук са работили разумни същества и са оставили своя знак. Геологът трябва да открие това сам и да го знае. Такива сегения има и по ръцете на човека. С тях се занимава хиромантията. Те говорят за разумна работа.

И тъй, всяка пертурбация, всяко претягстване, всяко изменение в живота на когото и да е – това е една малка придобивка на жива енергия. Така трябва да схващате нещата. Всяко малко изменение означава, че вие вървите по една възходяща линия. Този род разсъждения са необходими за всички хора по следните съображения. В човешкия живот често стават наводнения и суши: някои път бреговете на вашия живот на известни места се подфронват, други места се насипват, а често стават и срутвания. Тъй че, без да искате, течението се подпушва. Понякога стават толкова големи подпушвания, че се явява песимизъм у вас или извратени мисли, които отклоняват правилния път

на мисълта. Затова вие трябва с възра да отклонявате изопачените мисли, които идват до вас, защото те могат да изменят посоката на живота ви. Ето защо вие трябва да се домогнете до разумния начин на мислене. Мисълта ви трябва да е бърза и силна! Тъй те трябва ви възра и правилен начин на мислене. Възрага държи съзнанието бързо, а правата мисъл – ясно. Вие трябва постоянно да се настраивате, защото сегашните условия носят тъй наречените обезсъщителни вълни. И в сънното, и в бързото състояние на човека към него пристигат мисли, които повеже го спъват, отколкото да го подтикват към добро – това са само привидни спънки.

Казвам: най-първо вие трябва да се стремите да образувате в себе си успоредни линии, т.е. линиите на разумността. Всички трябва да се стремите към разумност. Разумността трябва да бъде цел в живота ви! Не казвайте, че ще бъдете разумни, но постъпвайте разумно.

Сега ще ви дам една доста трудна задача. В разстояние на една седмица, като вървите из улиците и някой ден ви поиска пари, връхнете в джоба си и колкото пари имате, дайте му ги! Да допуснем, че имате сто лева в джоба си – всичките ще дадете и ще останете без пет пари. Трудна

задача! Это как ще поставя задачата ви: през тази седмица всеки от вас ще носи в джоба си по сто лева, докато срещне някой беден, който ще иска помощ. Вие ще му ги дадете изведнъж; няма да се колебаете, нито ще избягвате просящите. Тък ако никой не ви поиска помощ, парите ще останат за вас. Ако ви поискат помощ още първия ден, ще дадете стотте лева и с това задачата ви е разрешена; не успеете ли първия ден, ще носите парите до края на седмицата. Когато учителят задава задачи, грижи ли се учениците откъде ще вземат тетрадки, пера и мастило? Като дадете парите на просяка, който е определен за вас, ще го попитате за името му и де живее. Този, на когото трябва да дадете парите, няма да седи на земята, но ще стане прав и така ще ви посрещне. Той е човекът, на когото Невидимият свят е пошепнал, че вие имате такава задача и го изпращат да му дадете тия сто лева. Той е определен от Невидимия свят. Ако искате, може да направите опита още през тази седмица. Ако тъй сте заети, може да го отложите за идната седмица. Парите ще носите в десния си джоб, а когато ги давате, ще връкнете с лявата ръка и с нея ще ги подадете. Всички хора носят парите си в левия джоб, а въркат с десната си ръка; вие ще направите обратно: ще извадите парите с лявата

рѣка от десниѣ си джод. Зие нѣма да търсите
просѣка: той сам ще ви намери, сам ще дойде при
вас – той е вам познат.

Доброта, Истина, Красота – това е Любовта.

Проявленията на чума

Доброта, Истина, Красота – това е Любовта.

Размишление

Проектоха се работите върху темата „Ролята на положителните и отрицателните сили в Природата“.

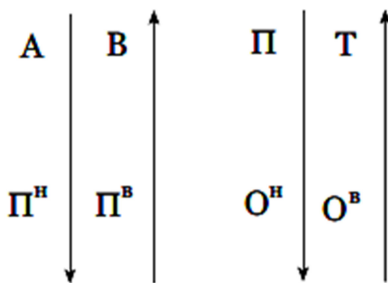

Фиг. 1

За да имате ясна представа за силите, които действат в човека, аз ще ги представя графически, посредством прави линии. Положителните и отрицателните сили биват два вида: положителни сили в низходяща степен ($\overline{A^H}$) и положителни сили във възходяща степен ($\overline{A^B}$); отрицателни сили в низходяща степен ($\overline{O^H}$) и отрицателни сили във възходяща степен ($\overline{O^B}$). Силите, които имат възходящо

направление, всякога творят; силите, които имат низходящо направление, понеже се движат в гъста материя, всякога разрчупават.

Сега ще ви дам друго разпределение на силите в говешкия ум. Според живота на говека и дейността на неговия ум разглеждаме естествен, природен, разумен, морален, лиген и индивидуален ум. Естественият ум се занимава с прости факти. Природният ум е творчески, събирателен. Неговото място е в средата на телото. Разумът в говека е висшето проявление на умствените му сили. Моралните сили на ума се изразяват в моралния живот на говека. Лигните и индивидуалните сили на ума се изразяват в лигния и индивидуалния живот на говека.

При естествения живот говек не чувства никакви страдания, никакви нещастия – нищо не може да го засегне. Той е дете на Природата: тъй дребно, тъй малко, че може да минава през всичките дупки на Природата, без тя да го улови. Естественият ум е приготвление за природния. При природния живот говек започва да твори, да събира и Природата веге започва да му иска сметка за всичко сторено. Вследствие на това клетките в организма се събират в общества и започват да функционират съзнателно. Това се дължи на женския елемент, на

женския принцип в Природата, който събира и действа, проявява се от вътре на вън. В природния ум се намира подсъзнанието на човека. На трето място иде разумният живот, в който влиза самосъзнанието на човека. Моралният живот на човека се отнася към една морална област, дето той е свързан със същества, които по развитието си седят по-високо от сегашните хора. Доидете ли до индивидуалния живот на човека, трябва да подразбирате това състояние, когато човек иска да се прояви като самостоятелно същество, което търси своето участие, своето благо. В моралния живот човек има общение не само със съществото, при което живее, но и с цялата Разумна Природа.

Учом доидете до личния живот на човека, той вече се проявява в обществото като личност. Направете един опит – да видите ще можете ли да размигнете в себе си своя естествен ум. За да познаете това ваше състояние, трябва да се освободите от всяка грижа: трябва да си представите, че сте едно малко дете, или още по-вече, една малка бублегица, божя кравица, и че се движите с нейното съзнание, с нейното разбиране за живота, с нейните нужди. Ще можете ли да се смалите така? Ще кажете, че не можете. Питам: ако едно възвишено същество, или един ангел, който е

завършил своята еволюция, идва да ви ръководи, той не е ли една малка божна кравица? Както виждате, този ангел, това възвишено същество, се смаява. Ето защо и вие трябва да направите този съзнателен опит: да влезете в положението на божната кравица най-много за пет минути. Най-добър момент за опита е времето, когато мислите за големи, за велики работи. Наблюдавайте тогава какво може да направите, ако сте в съзнанието на тази малка божна кравица. Защо е нужен този опит? – Защото всеки човек, който не може да слезе в положението на една божна кравица, той не ще може да се качи и в положението на един ангел. Когато у вас се заранжда желание да слизате надолу, вие изучавате вече великия закон на инволюцията; след това вие ще бъдете готови да се качвате нагоре и да изучавате великия закон на еволюцията. Вие не трябва да забравяте тези два процеса на развитие, през които е минал човекът. Инволюционният процес помага на еволюционния процес във вашето развитие. Вие постоянно трябва да помните тия два процеса, които стават у вас. Когато искате да превърнете едно неприятно чувство в приятно, искате например да превърнете злобата или омразата в положително чувство, вие трябва да слезете във вашия естествен ум или във вашия индивидуален живот. Само при

такова състояние ще може да трансформирате събралата се отрицателна енергия у вас. Такива са законите на Духната Разумна Природа.

И тъй, вие вече сте минали първия етап на вашия ум, т.е. минали сте през естествения ум. Сега сте в природния, в творческия ум, дето са складирани всички ваши възпоменания, мисли и желания на миналото. В разумния живот изобщо преобладават кривите линии. Те се виждат ясно по челото на разумния човек. По него се забелязват много изтъкналости.



Фиг. 2



Фиг. 3

На тия хора, у които е развит природният ум, предната част на челото им – Фигура 2 (3), понякога е вдлъбната, а някой път е издъдена – Фигура 3 (3). Вдлъбнатината произтича от това, че двете страни на мозъка (1, 2) са повече развити –

Фигура 2; понякога става обратното: челото в средата е много издъдено (3), а двете му страни (1, 2) са вдлъбнати – Фигура 3. Такива хора са много паметливи: те могат да четат добре история, добре историци са, хубаво помнят събитията и датите им.



Фиг. 4

Ако се раздели челото на три части, долната част представлява естествения ум (е), средната – природния ум (п), а горната – разума (р). Вдлъбнатината на челото у всички хора не е точно в средата. Хората, у които челото е вдлъбнато в средата, спадат към категорията на отрицателните типове във възходяща степен на природния ум. В тях работи творческият ум. Те имат логика, но като разсъждават, ползват се от опитността, която са добили. На хора, у които естественият ум е силно развит, средната част на челото им именно е силно издъдена навън. Те са от положителните типове, които, като се съберат с хора от първата категория, стават много активни

– те вадят ножа си и навсякъде си пробиват път. Това са две състояния, необходими за Природата. На дадена височина в Природата всякога отговаря и дадена низина. Това, което срещаме в Природата, има отражение в целия човек, а специално и в неговия череп. В това отношение именно хората взаимно се допълват.

И сега, като се изучават гънките в мозъка на човека, забелязва се, че те не са еднакви у всички хора. При подробно изучаване на говешия мозък ясно се вижда голямото различие в нагъването на мозъчното вещество у различните хора. Малко естественици днес изучават говешия мозък тъй, както трябва. Освен това, нужно е гастично изучаване на телата на хората. За интелигентността на човека например не се съди от целия мозък, а само от неговото тело, или по-право – от съответния център, който заема определено място и част на телото. За да се достави необходимата материя за създаване органа на правата мисъл, от човека се изисква нормален, природосъобразен живот. Само така човек ще стане добър проводник на чистата природна мисъл. Ето защо съвременните хора трябва да развиват, да обработват своя мозък. Когато се разработва говешият мозък, в първо време се забелязва набиране на известна енергия, която прави човека нервен,

привидно недоволен от живота. Това стягане, това ограничение, което и вие изпитвате, създава у вас подтик да вървите нагоре. Сега вие искате да се разширявате. Не, вие имате достатъчно разширение – сега ви е нужно движение нагоре. Нагоре трябва да се движите! Движението ви нагоре ще се отрази и върху вашето тело. То ще почне да се развива правилно, т.е. гънките на мозъка ще почнат да се разрабътват.

Казвам: вие трябва да наблюдавате кога се намирате в естествено състояние на вашия ум, кога действа природният ум, кога – разумът, и кога – моралните сили на мозъка. Тонякога всички качества или сили на ума се проявяват едновременно. Такива хора се наричат нормални. За да бъде човек нормален, необходими са тия шест елемента на ума. Тази е нормата, с която ние мерим постъпките на хората. Когато естественият ум, природният ум, разумът, моралните сили, лъчният ум и индивидуалният ум у човека функционират правилно, ние имаме правилно или нормално развит човек в умствено отношение. Щом едно от тия качества липсва у някой човек, ние имаме вече отклонение от нормата.

Разумната Природа разполага с ред начини и методи, когато иска да изправи хората, когато иска да посочи грешките им. Например, ако ти

направиш една малка погрешка в естествения ум, тя ще ти напомни само, леко ще те накаже, като ти изпрати слаба хрема. Ако грешката ти е в природния ум, тя ще ти изпрати треска, придружена със силна температура. Ако грешката ти е в разума, тя ще ти изпрати болестта коремен тиф или петнист тиф. Колкото по-нагоре се качваш и грешим, толкова и болестите, които Природата ти изпраща, са по-лоши. Ако грешим при моралните чувства, ще страдаш от такава ужасна неврастения, каквато медицината не познава. Ако грешим в личните чувства, много ще се дразним. Погава Сатурн ще има влияние върху тебе и ти ще виждаш само обратните, отрицателните черти на живота. И най-после, ако грешим в индивидуалния си живот, няма да постигнем нищо от това, което желаем.

И така, всеки човек, който иска да успява в живота си, трябва да има тия шест клета на ума, понеже те са свързани с известен род сили, необходими за неговото развитие. За да бъде човек морален, трябва да има тия сили, организирани в себе си. За да бъде човек разумен, трябва да има тия сили, организирани в себе си. За да прояви човек правилно природния си ум, трябва да има тия сили, организирани в себе си. Такива хора се отлигават с

едно естествено благоразумие. Те имат добра обnosка спрямо всички хора и винаги са любезни. Хора, у които е добре развит естественият ум, те се проявяват като деца: те наблюдават нещата отгоре, повърхностно, не отиват много надълбоко. Такива хора разсъждават плитко, но не са глупави.

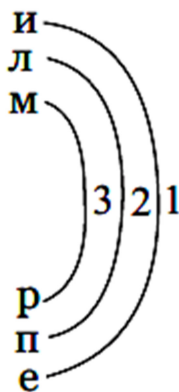

Фиг. 5

Направете един опит за известно време, да проверите в себе си какви чувства изживявате, и ги определете към коя категория умствени сили се отнасят. Превожните се нещо например. Виджете към коя категория спадат вашите тревоги.

Отговор: Към мигните чувства.

Когато се засегнат мигните ви чувства, ще се лекувате с природния си ум (1); когато се засегнат индивидуалните ви чувства, ще се лекувате с естествения си ум (2); когато се засегнат моралните

ви чувства, ще се лекувате с разума (3). Проявите на ума са свързани две по две помежду си. Като се знае това нещо, то може да се използва като начин за правилно трансформиране на енергиите у човека.

Забележете: в много от животните, у кучетата например, мигните чувства са силно развити. И когато някое куче иска да поддържа своето достойнство, то забива опашката си на колело. Това показва, че то е доволно от себе си. Обаче хванете ли опашката му, то веднага се озъбва, показва, че е недоволен. Защо прави така? – Тонезе чрез гръбначния му стълб става силно изтигане на енергия. Това изтигане на енергията започва от главата, минава през гръбначния стълб и отива към центъра на Земята. Така става с всички млекопитаещи. Следователно при всяко побутване на животните ние ги подпъциваме, при което в тях се образува едно болезнено, неприятно състояние. Този процес става и с човека, само че подпъциването у него се произвежда в носа. У кучето става в опашката, а у човека – в носа. И затова българите често казват за някого: „Надчул нос!“ Чум се подпъцилите и енергията ви се събере на върха на носа, как ще се лекувате? Има един психически начин за лекуване. Чум се подпъциши или си недоволен от нещо, хвани носа си и кажи: „Няма нищо!“ Не се ли отпъциши, пак

хвани носа си от горе до долу с ръката три-четири пъти, изговори гласно името си и кажи: „Няма нищо!“ Можем да хванем носа и с двете си ръце. По този начин ти ще утихнеш. Та казвам: направете този опит, когато сте в раздразнено състояние, да видите дали законът ще проработи. Това е опит за лесно трансформиране на енергията. Другояче може да се мине цяла седмица, докато силите ви се уравнишат. Когато тежестта на силите у човека става правилно, нормално, човек чувства в себе си лекота, радостно чувство, като че от гърба му се е снел някакъв товар.

Добре е, ако учителите в училищата практикуват този метод върху своите ученици. Когато някое дете в училището се раздразни, нека учителят погладни леко носа му и каже: „Няма нищо!“ Този метод има отлично възпитателно въздействие върху децата. Той представлява начин за отпускане на пътищата, през които тече енергията. Направите ми един малък масаж на носа си, и енергията протича. Ако някой от вас е подпухнал, като се върне у дома си, нека направи този опит. Защо трябва да масажирате носа си? – Тоненже носът е един връх на човешкото лице, на който понякога се събира излишно количество електричество и магнетизъм, които го подпухват. Когато

излишните енергии се събират в мозъка, артериалната и венозната система се подпушват, много венозна кръв се събира в слепоочната област и пулсът започва да бие усилено. Когато имате такова подпушване, ще вземете малко квас и от вечерта ще го наложите на слепите си очи. На сутринта ще бъдете вече в нормално състояние – подпушването се е трансформирало. Опасни са подпушванията в гърдите, защото те произвеждат охтика. Подпушването в стомаха предизвиква неправилно храносмилане. Само пълните хора страдат от коремоболне. Те имат излишна енергия, която трябва да се отнеме. На слабите хора, когато се подпушват, трябва да се предаде енергия – те страдат от недоимък на енергия. Знаци сухият човек може да отнема енергия от пълния. Онези човек, на когото мозъкът е подпушен, трябва да се лекува от някой дебел, пълен човек със здрав, светъл мозък, за да му предаде енергия. Ако при него отиде някой хилав, сух човек с болен мозък, той ще стане двойно по-хилав.

На онези от вас, които се готвят за лекари, бих препоръчал да спазват следните правила при лечуването: ако вие сте пълен и лекувате някой сух, болен човек, като лекар сте на място, ще можете да го излекувате; но ако и болният е пълен като вас, вие не ще можете да го излекувате, затова трябва

да вземете със себе си някой ваш другар – здрав, но слаб по натура. Той ще ви придружава като асистент, ще вземе дясната или лявата ръка на облия, ще я подържи малко и така ще му помогне. Травете опити, за да се убедите в истинността на тази теория. Ако някой плен човек страда от коремоболне, нека повика един свой близък познат – слаб, но здрав човек, и го помоли да тури дясната си ръка на слънчевия му възел, да я подържи така пет-десет минути, и коремоболнето ще излезне. Тък ако някой сух човек страда от главоболне, нека намери някой плен, здрав човек, и го помоли да подържи челото му при слепите очи с едната или с двете си ръце, и главоболнето ще излезне. По този начин хората могат взаимно да си помагат.

Казвам: Природата обига енергиите и да вървят правилно. Между Земята и човека винаги трябва да става правилна обмяна. Освен между Земята и човека, обмяна трябва да става и между Слънцето и човека. Човек всякога трябва да спазва връзката си с центъра на Земята и с центъра на Слънцето. Между Духовния свят и човека също тъй трябва да има правилна обмяна на енергиите. Човек може да влезе в Духовния свят само след като се изчисти от излишъка на своите енергии. Те не са нужни за неговото развитие. Когато човек има някакъв дефект

в своя разум, той ще бъде тесноглед; може да бъде морален човек, но ще е фанатик, както е бил апостол Павел преди обръщането си в християнството. Апостол Павел бил философ човек, но тесноглед, и затова преследвал всички, които не възвали и не разбирали Божественото, както той го разбираше. След възприемане на Христовото учение той поправил погрешката си. Обаче много хора и до днес подражават на апостол Павел, който казва: „Всичко считам за измет, за да позная Христа.“ То значи: всичко считам за измет, за да позная Любовта.

Каква е разликата между личния и индивидуалния живот? – Когато човек се индивидуализира, т.е. живее индивидуален живот, той навлиза вътре в себе си, мисли за себе си. Личният живот има отношение повече към външните хора. Такаъв човек се спира повече върху това, какво мислят другите хора за него. Човек със силно развит личен живот, като напише една книга, ще мисли какво ще кажат критиците за него. Излезне ли обществото пред такъв човек, и личният живот изгезва. Индивидуалният живот е по-дълбок от личния. При личния живот човек търси доброто мнение, приятелството на цялото общество, не се задоволява с един приятел. Такаъв човек почти няма приятели. Хора, които базират живота си върху

личия чм, не могат да завързват приятелство. Те могат да правят познанство, но не и приятелство. Само човекът на индивидуалния живот може да завързва приятелство и да задържа приятелите си. Ако индивидуалният, личният и моралният живот са правилно развити у човека, може да става дума за приятели и приятелство. Ако индивидуалният чм у човека е нормално развит, тогава и личният, и моралният чм ще бъдат нормално развити – те са свързани помежду си. Ако личният живот на човека е силно развит, главата му отзад на темето е висока. Ако моралният живот на човека е силно развит, темето на главата отгоре е високо издигнато. При личния живот семейните чувства са слабо развити. Такаъв човек води гергарски живот, няма свой дом. У него е силно развит стремежът към пътешествия, обича от скитничество човек малко се учи.

При естествения живот челото на човека или е вдлъбнато навътре, или е издадено навън. Хора, у които челото е вдлъбнато навътре, са като деца: те нямат външни наблюдения, но интуитивно, вътрешно схващат нещата. Наблюдателността у човека се образува, след като се развие природният чм. Тогава естествените чувства имат по-добри изрази. Някои смесват природния с естествения чм и казват: „Този човек има отличен природен чм.“ Въсъщност те

подразбират неговия естествен ум. Ако природният ум е нормално развит в някой човек, той е досетлив. У художниците и у музикантите природният ум е силно развит, защото музиката спада в областта на природния ум. Математиката пък спада в областта на естествения ум. Следователно онзи, който иска да бъде математик, същевременно трябва да бъде и музикант. Ако той не е музикант, не може да бъде и математик. Математиката представлява корените на музиката. Естественият ум започва от математиката и върху нея се гради музиката. Значи тя е основа. Върху музиката се гради разумният живот. Върху разумния живот се гради въображението – област, на която трябва да се даде ново име. Аз я наричам гениалността у човека. Някои смесват гениалността у човека с творчеството. Не, у гениалния човек няма творчество в този смисъл, какъвто съвременните хора разбират. Гениалният човек изразява само онова, което Живата, Разумната Природа е създала, сътворила. Той е огледало на тази Природа. Въображението, гениалността у човека е похватта, върху която се създават най-хубавите, най-красивите неща в живота. Когато умът на човека е силно развит в тази насока, забелязват се вълни, които се отразяват по цялото му тяло и оставят известни оттентъци. Това са все течения, които

идват от Живата Природа, минават през ума на човека, през гръбначния му стълб и слизат надолу. В човека постоянно циркулират два вида течения: от горе на долу и от долу на горе. Ако хората не подпушваха теченията на силите в Природата, досега щяха да бъдат избавени от много злини. В съвременните народи, в съвременното човечество тия сили са подпушени и като следствие от това се явяват войните.

Тя казвам: никога не се стремете към унищожение. Нищо в Природата не може да се унищожи. И в живота нищо не трябва да се унищожава, но само да се трансформира. Не се противопоставяйте срещу проявленията на Природата. Няма по-интелигентно, по-умно същество от Природата! При това тя ограничава съществата. Вие не можете да я подчините, но тя ще ви се наложи, тя ще ви ограничи. Същият закон се отнася и до човека. При всичката негова интелигентност и той трябва да си наложи известни ограничения, и то по съвсем други закони. Никой не може да седи над Природата. Тя налага ограничения на всички същества не от зла воля, но по необходимост. Те са в реда на нещата. От тия ограничения зависи и вашето правилно развитие. Защо става това, има ред причини. Вие трябва да вложите всичкото си

Доверие в Разумната Природа, в нейния ум, в нейния
промишъл. Мислете ли, че в Природата няма разум,
всички разумни същества, които влизат в нея,
колективно ще се отъмлат срещу вас и ще ви
въздействат, докато се поправите. Това не върши
самата Природа, но законите и силите в нея, срещу
които вие реагирате. Вие искате да ги подчините
на себе си, но тя ви казва, че слабият трябва да се
смирва.

Нищо в Природата не може да се унищожи! В
теософската литература често се цитира
изречението: „Убий всяко желание в себе си!“ Това е
неправилен превод на едно от индуските изречения,
който говори за неразбиране на окултизма. В
индуската литература мисълта е съвсем другояке
поставена. Няма защо човек да убива желанията си.
Апостол Павел в посланията си употребява почти
същите думи: „Да умъртвим тялото си.“ Въз вземам
думата умъртвяване в смисъл на трансформиране на
енергията. Ние трябва да смекчаваме, да
намаляваме силната дейтелност на експулсивната
енергия, а не да я унищожаваме. Така постъпваме и
когато искаме да намалим силното тегение на
водата, която завлига и унищожава всичко, каквото
срещне на пътя си – ние изменяме наклона ѝ – да
стане по-малък, за да се ползват всички от нейните

блага. То същия закон, ако насочите силна струя вода върху цветята на една градина, вие ще ги изкорените. За да се намали нейната енергия, вие трябва да турите на пътя едно препятствие. Искате ли да дадете силен напор на водата, махнете наклона ѝ, премахнете препятствието от пътя ѝ и всички капкици ще се съберат в кръг, ще стане силно изтигане на водата.

Следователно, когато искате да измените вашия живот, ще увеличавате или намалявате наклона, а според това ще се увеличава или намалява струята на вашата енергия. Вие можете или да разпръснете своята енергия в много капкици, или да я съберете в една силна струя. Преди да измените наклона на енергията си, ще трябва да се спрете, да обмислите добре как да постъпите. Често казвате: „Аз не мога да търпя това безгестие!“ – и започвате да се гневите, да негодувате. Това показва, че сте събрали всички капки в една силна струя. Какво трябва да направите, за да се освободите от гнева? – Разпръснете тази струя – тя е излишна. В случая тя само ще ви повреди, ще загубите мира си. Преди всичко това ваше състояние е хипнотическо. Отвън никой не може да направи човека безгестен! Ако той мисли за себе си, че е такъв, то е друг въпрос, но ако той не е безгестен, целият свят може да говори за

него, каквото иска, той няма да стане такъв. Ако аз сам не се съдя, никой не може да ме съди! Съденето подразбира да осветлим съзнанието на някого, за да изправи погрешките си. Такъв е законът. Ако вие искате да съдите някого, трябва да седите поне три пръста по-високо от него, и тогава ще можете да го съдите. Може да ме съди само онзи, който седи по-високо от мене. Само великият художник учител може да даде мнението си за някоя хубава картина, но начинаещият ученик няма право да дава мнението си. Затова нека не ви смущава мнението на другите. Вие ги изслушвайте, но не отбивайте струята на вашата енергия от своя път.

Всеки човек има едно мнение за себе си, по-близо или по-далече от Истината. Някога ти мислиш, че си даровит човек. Вярно е това, но цол си даровит, постарай се да напишеш едно малко стихотворение – за себе си само, без да го изнасяш пред другите. След два-три дена пак го прочети и виж дали ти приличава радост: ако ти приличава радост, ти си даровит човек. Четем ли го и на другите хора, те да го харесат – хубавото ще излезне. Който те слуша да четеш своето малко стихотворение, ще каже: „Колко е глупаво!“ Той те измерва с други майстори и си мисли: „Колко по-хубави стихотворения от това съм чел!“ Така е, но като твоето стихотворение

именно той не е гел. Колкото и да е глупаво това стихотворение, то е unicum и като него няма друго; то е нещо особено, друг не може да каже същото нещо, макар и глупаво. И в глупавото стихотворение има философия. Все имате особена представа за сегашните гениални хора. Сегашните гениални хора един ден ще минават за прости хора, а сегашните прости хора ще станат за в бъдеще гениални хора. Това може да се докаже с факти. Същото нещо виждаме и в самата Природа, затова не се обезсърчавайте, вървете напред!

Някои хора, като правят погрешки, виждат им се „квadratни глупости“. Угом техните погрешки са „квadratни глупости“, това е добро, защото върху тях може да се съгради цяла философия. Питам: Разумността, Мъдростта могат ли да бъдат квadratна глупост? – Не, разумността не може да бъде квadratна, но глупостта може да бъде квadratна. Чули ли сте да казват за някой човек, че говори квadratни глупости? Има ли такoва изречение? – Не. Само за простите хора обаче казват така. Както виждате, простите хора прилагат математиката много добре. За тях се казва, че говорят „квadratни глупости“. Но и глупостите са относителни неща.

Каква е разликата между глупавия и чумния човек? Единствената разлика седи в следното: глупавият не съзнава, че е глупав; чумният или съзнава, че е глупав, или съзнава, че е чумен. Ако запитам най-глупавия човек какво има на Слънцето, той ще ми отговори, че не знае. Ако запитам най-чумния какво има на Слънцето, той ще каже: „Господ знае това.“ Този човек е чумен, защото знае, че ако той не може да отговори на този въпрос, Господ ще отговори. Ираво е, че Господ знае, а обикновеният човек още не знае. Ако запитат чумния човек колко заплата получава, той ще каже: „Моята заплата, заедно с тази на председателя, е десет хиляди лева.“ Ако зададете на глупавия същия въпрос, той ще каже: „Моята заплата е шестдесет лева месечно.“ Първият мисли, че като прибави парите на председателя към своите, това ще го повдигне пред очите на другите хора. Глупавият отговаря направо на въпроса, без да мисли. Чумният, преди да отговаря, мисли. Една българска поговорка казва: „Два пъти мери, веднъж крой!“ Аз казвам: два пъти обмисли, веднъж кажи. Така постъпва разумният човек.

Доброта, Истина, Красота – това е Любовта.

Смяна на състоянията

Доброта, Истина, Красота - това е Любовта.

Прогетте се резюме от темите „Ролята на положителните и отрицателните сили в Природата“.

За следния път ще пишете върху темата Произход на песимизма(№23).

След нея ще пишете върху темата Обезсъргение на младите (№24). Как мислите, от какво се обезсъргават младите? Старият човек се обезсъргава, когато забележи, че силите му го напущат, изоставят го. Питам тогава: защо и младият човек, който е в разцвета на силите си, се обезсъргава? Помислете добре върху този въпрос и тогава пишете.

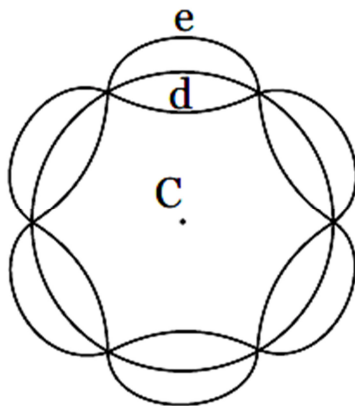

Фиг. 1

На Фигура 1 имаме кръга С. Около него се движат други два кръга d и e, но при движението си техните окръжности тук се огъват навътре, тук изтъкват навън. Как може да се обясни огъването и изтъкването на тия две окръжности? Ако въпросът се отнася до механическите процеси в Природата, те лесно се обясняват; що се отнася до процесите, които стават в човешкия организъм, те са сложни, трудно обясними. Обаче трябва да се знае следното нещо: както природните процеси, така и тия, които стават в човешкия организъм, имат един и същ произход.

Да допуснем, че някое същество, някой човек например се намира в едно Божествено състояние. Това негово състояние е равно, навсякъде е гладко и може да се изобрази с формата на един кръг – С.

Такъв човек има мир, спокойствие, идеен живот, стремеж към Бога. Не се минава много време и този човек се отклонява от Бога, изгубва своя стремеж към идеен живот и състоянието му вече се изменя. В него стават пертурбации вследствие на зародилите се чувства на злоба, омраза, завист и т.н. Тия пертурбации са причина за отъването и изтъкването на окръжностите d и e. Каквото и да се говори на такъв човек, той е все на противоположно мнение. До вчера е намирал, че светът е хармоничен, че между хората има любов, а днес отказва това. Кои са дълбоките причини, които са заставили този човек да говори и да мисли вече по такъв начин? – Това се дължи на пертурбациите, които стават в неговото сърце.

И сега, за да се уверите в истинността на това твърдение, вие може да направите един малък психологически опит. Дайте например една хубава ябълка на някое дете и след малко я вземете от него. Какво става в сърцето на това дете? – Когато му давате ябълката, то се радва, но щом я вземете назад, в сърцето му става една пертурбация и гледате – това дете вече не е разположено. Пряко ми да стават такива пертурбации в сърцето на когото и да е? Ако детето беше разумно, щеше да каже: „Тази ябълка не беше моя. Еди-кой си господин ми я

даде и аз се радвам за това. После той си я взе – и за това трябва да му благодаря, няма защо да се наскърбявам." Такива състояния се срещат и у възрастните хора. Понякога на човека се отнемат някои неща, за които той може да е съзнавал, а може и да не е съзнавал, че не са негови, и той започва да страда, става недоволен, неразположен. Разумният живот седи в това именно: винаги да съзнавате, че когато ви се отнема една ябълка, тя не е била ваша, и да не се смущавате.

Ще ви дам още един пример. Някой млад поет напише едно стихотворение от три-четири куплета и се радва, пази го, крие го в себе си. Обаче един ден той го изпраща в някоя редакция да се напегата и там то потъва нейде в кош на захвърлените писма и изгезва. Този поет е вече неразположен, недоволен. Защо? – Отнеха му радостта. Какво може да възтее един млад поет?

Отговор. Любовта.

Той виждал ли е Любовта? Не я е виждал, но все пак нещо го подтиква да пише. Тъй както гладът ни кара да ядем, жаждата – да пием, нуждата от сън – да спим, така и нещо ни подтиква да пишем, да четем и да учим. Ние не сме абсолютно свободни. Например дойде сънното състояние върху вас, налегне ви сън и вие заспивате.

Преди да дойде сънят, вие казвате: „Никой не може да ме застави да направя това или онова – аз съм свободен човек.“ Дойде ли обаче сънят, вие не можете да му се противопоставите, лягате на леглото си и спите шест-седем часа. Сънното състояние у човека е резултат на неговите чувства, а не на мислите му. Чувствата приспиват човека. И когато паметта и мисълта на хората отслабват, чувствата са причина за това. Когато чувствата идват отвън, те са силен стимул за говеишката мисъл, но когато идват отвътре, те спират мисълта на човека и той става на каша, всичко в него се разслабва. Забележете: у всички хора, които са слабичуни, чувствата вземат надмощие. Те са причина за слабостта в ума, за слабата памет на човека. Волята на такива хора се проявява под влиянието на чувствата. При това положение чувствата завличат волята много далече, там, дето човек не е искал да отива. Новата психология казва, че чувствата са независими от волята.

Ще ви задам въпроса: на какво се дължи свободата? Или: кой човек може да бъде свободен? – Свободата почита на един естествен закон. За да разберете какъв е този закон, ще ви представя следната аналогия. Ще уподобя човека на мехур, пълен с въздух. Ако на този мехур се закачи едно парче

желязо с тежест сто килограма, какво ще стане с този мехур? Свобден ли е сега този мехур да се движи във въздуха като по-рано? – Не, той ще потъне надолу, ще падне. И сега този мехур като съзнателно същество мисли, разсъждава, казва: „Аз съм свободен, нищо не ме засяга, нищо не може да ме свали долу.“ Титам: защо сега слизаш надолу? – Не мога, някаква тежест е закачена на мен, нещо ме тегли надолу. Казвам: тежестта, която тегли човека надолу – това са неговите желания. И затова, щом човек се освободи от желанията, които го теглят надолу, той излиза на повърхността, както мехурът, пленен с въздух. Докато чумът на човека работи, той е свободен; дойдат ли желанията у човека, той става роб на тия свои желания: не може вече правилно да мисли, изгубва всякаква свобода. Човек може да бъде свободен само при една гиста, права мисъл. Знаги свободната воля се проявява в най-рядката среда. Ако затворите един светилник в дебела, желязна обвивка, ще може ли той да прояви светлината си навън? – Не може. Естественният закон, при който човек може да добие свободата си, е законът на правата, на чистата мисъл.

Казвам: хората не трябва да се спъват от своите човешки чувства. И те съставляват една велика сила, чиято качества трябва да познавате.

Говешките чувства не са постоянни, те не траят дълго време. Чужд попаднете под влиянието на някое говешко чувство, то може да ви владее час, два, може да ви владее ден, два, три или повече, а някога по няколко месеца или една година, и след това ще ви напусне. Напусне ли ви, вие сте вече свободен. За това време вашият ум работи правилно и вие извличате една опитност от чувството, което беше ви завладяло. След това ще попаднете на друго чувство, което непременно ще бъде по-възвишено от първото. Чувствата трябва да бъдат в хармония с мислите. Не са ли в хармония, вземат ли надмощие над мислите у човека, той не може да мисли право. След това мислите в този човек ще вземат надмощие и той постоянно ще се намира в неустойчиви състояния. И тъй, трябва да знаете, че чувствата всякога заробват човека. За да се освободи човек от това робство, той трябва съзнателно да работи върху себе си. Чувствата представляват енергия, събрана от хиляди години в Природата. У кого ще попаднат тия енергии – за това Природата не се интересува. Важното е тия енергии да се пласират някъде и да се използват разумно. Когато някой човек попадне под влиянието на един или на друг род от тези енергии, Природата ги туря на гърба му и казва: „Днес ти ще използваш тия енергии, докато намеря друг, на

когато да ги стоваря." С това Природата прави ред опити, от които и вие се учите. Има ли нещо лошо в тия опити? Трябва ли да се сърдите на Природата за това? Колкото и да се сърдите, тя не обръща внимание. Има ли нещо лошо, ако майката даде една ябълка на своето дете и после я вземе назад? „На детето му става мъчно“, казвате вие. Това не значи нищо. Ние сме децата, на които Природата дава нещо, което обичаме, и после го взема назад.

Скръбта у човека се дължи на това, че му вземат предмета, който обича; радостта пък се дължи на това, че му дават нещо, което обича. Например вие имате малко, пет-шест-годишно братче, което е мъдро и много интелигентно. Вие му се радвате, обичате го. Един ден обаче Природата го взема. Това ви създава големи страдания, голяма скръб и запитвате: „Защо трябваше да ни дадат това дете, щом си замина туй скоро?“ – Това дете трябваше да дойде на Земята и скоро след това да си замине, за да можете вие чрез страданията си за него да се повдигнете в по-висок свят. Като мислите за него, вие се качвате на по-високо стъпало, отивате там, дето е то.

Казвам: който не иска да потъва в дълбочините на морето, ще държи желанията си вън от себе си,

без да се свързва с тях, и така ще ги разглежда. Ако някой завърже на крака ви една торбичка със сто килограма злато и ви пусне в морето, от тежестта вие ще потънете на дъното. Знаят ли хората, че на крака ви има закачена торбичка със сто килограма злато, десет водолази ще се спуснат да ви търсят из морето, да вземат торбичката със злато, а вас да спасят. Вземат ли златото, вие ще бъдете свободен и като мехур ще излезете на повърхността на водата. Тия ваши желания са външни, положителни, и се намират вън от кръга С (Фигура 1), а вътрешните желания са отрицателни, негативни, и се намират в кръга С. Негативните желания произвеждат недоволство в човека или от самия него, или от окръжаващата среда, и затова той не може да работи. За да се освободи от недоволството и за да придобие подтик, сила да работи, той трябва да премине в положителните желания, дето ще може да се развива. При недоволството човек потъва в гъста материя, дето и желанията му се усилват повече. Сами по себе си обаче отрицателните желания се сменят с положителни, защото и те излизат извън Божествения кръг С и се превръщат в положителни. Затова човек трябва да учи търпението. Дойде ли ви някое тежко състояние на гняв, недоволство или друго нещо, върнете се с

търпение. Няма да минат пет-десет-петнадесет-двадесет минути или най-много половин час, и вашето състояние ще се смени. Недоволеният човек със своето нетърпение иска да измени вътрешния ред в Природата, вследствие на което тя го улавя и го поставя вътре в кръга, в по-ограничителни условия. Този кръг тогава става по-широк, с повече отрицателни желания. Опитва ли се човек и втори път да реагира срещу Разумната Природа, тя го туря пак в кръга С, който става още по-голям. Ето защо човек трябва да се научи да търпи, за да може недоволството само по себе си да се смени с доволство. Вие мислите, че ако не се борите, отрицателните ви състояния ще траят цял живот. – Не, както положителните, тъй и отрицателните състояния у човека се сменят, не траят дълго време.

Сега, като минавате през допирните точки на идеалния кръг С, по този начин вие ще изучите и законите, по които се движат този кръг С такива кръгове (e и d) се обясняват и законите на музиката. Тия претлетени кръгове в музиката обясняват издигането и понижаването на тоновете. Знаги с тия кръгове човек едновременно ще изучава както идейните чувства, така и понижаването и издигането на тоновете.

Казвали: от младите сега се изисква търпение, а не индиферентност. Младият не трябва да се смущава, но да е уверен, че всички състояния у човека могат лесно да се сменят. Все можете математически да изчислите след колко време точно едно лошо състояние ще се смени в добро. Колкото по-интензивно е страданието, недоволството и съмнението у човека, толкова по-скоро то ще се смени. Казват за някого: „Този човек има голяма вяра.“ Наскоро обаче той изпада в безверие. Знаги той има вървания, а не вяра. И затова колкото повече и по-интензивни вървания има човек, толкова по-скоро ще изпадне в безверие. На всички съвременни хора е необходима абсолютна, положителна вяра, защото минават през фазата на постоянните смени. У младите хора страданията са по-кратковременни, защото радостта взема надмощие у тях. Затова младите хора бързо и лесно се лекуват. Песто у старите хора вътрешните кръгове траят по-дълго време. Понякога те изкуствено създават тия кръгове, понеже желанията им са силни. Ако се случи някой стар човек да е свободен от негативни чувства, той се пренася в своите положителни чувства на миналото и с тях живее. Положителните чувства на младите са насочени към бъдещето. От това не се ползват нито младите, нито старите. Закон е:

положителните и отрицателните чувства трябва да присъстват едновременно в живота на човека. Животът на човека представлява кръг, по окръжността на който се претлитат положителни и отрицателни чувства и желания (Фигура 1).

Човек може да изчисли математически колко време ще трае известно негово желание, като вземе предвид известни данни, а именно: дължината на двата диаметъра на повърхността на лоба, широчината и височината на челото, дължината на носа и широчината на брадата. Тонетже формата на главата у човека постоянно се мени, съобразно с това се менят трайността и интензивността на желанията. Като казвам, че формата на главата се мени, подразбирам, че това става през разните фази на живота. Който се занимава с френология, както и с изучаване на черета на човека, ще забележи, че в тия места от черета, дето мисълта се проявява най-активно, там костта е най-тънка. Интензивният живот на човека обаче не се проявява всякога в една и съща област на черета. Това показва, че дейтелността на говешката мисъл се сменя през разните фази на говешкия живот. Например, ако някой човек е разрушителен, главата при ушите му е широка. Такъв човек, като се разгневи, не се успокоява лесно. Ако главата на някой човек е дълга, а

при ушите е тясна, той не се гневи много и гневът му скоро минава. Желанията на човека са динамически сили, скрити в неговото подсъзнание, които след време се изразяват като чувство или като мисъл. Всяко желание трябва да се въпрегне на работа. Затова, като ви дойдат някои страдания или радости, наблюдавайте се спокойно и се самоизучавайте!

Един стар свещеник, около шестдесет-шестдесет и пет годишен, ми разправяше следната своя опитност: „В първите години на живота си аз не обиках страданията и по всякакъв начин се стараех да ги избягвам. Обаче каквото и да правех, ставаше точно обратното: страданията все повече и повече се увеличаваха. Най-после аз си казах: слушай, приятелю, какво си видял ти, че бягаш от страданията? Отсега нататък ще дойдат истинските страдания! Пригответи се да ги приемеш с радост и да ги носим мъжки! От този момент аз обиках страданията, но те взеха да се отдалечат от мене. Докато ги избягвах, те ме преследваха; щом престанах да ги избягвам, те ме напуснаха.“

Титам: какво лошо има в това, да страда човек? Какво лошо има в това, че някой ви казал някоя обидна дума? Защо трябва да страдате от това? Или защо трябва да се радвате, когато някой каже, че

много ви обига, че е готов да даде живота си за вас? Кое е по-реално в тия два случая: обидните думи, които ви е казал някой – че ви мрази, или пък думите на този, който казва, че ви обига? И в двата случая вие гувате само думи. Едно е важно за вас, че при тия случаи вие проверявате следния важен закон за уравновесяване на енергиите в Природата: когато някой ви мрази, Разумната Природа ще изпрати друг, който ви обига; и обратно: когато някой ви обига, Разумната Природа ще изпрати друг, който ви мрази. Какже ли ви някой, че ви мрази, кажете си: „Аз се радвам за това, защото сега ще дойде този, който ме обига.“ Какже ли ви някой, че ви обига, ще знаете, че след малко непременно ще дойде този, който ви мрази. Същото нещо се отнася и до другите области на живота и науката. Например някой поет напише едно хубаво, идейно стихотворение, което всички харесват. Второто стихотворение непременно ще бъде лошо, без идея, което само опетнява чма на този поет, без да му придава нещо.

Сега от всичко казано дотук у вас трябва да остане един основен закон, с който да противодействате на отрицателните желания и гувства, които се зараждат у вас. Не е достатъчно само да им противодействате, но трябва да

издържате на тях; не е достатъчно само да издържате, но вашата мисъл трябва да расте и да се развива; при това не трябва само мисълта ви да се развива, но и душата ви да се разширява, а Духът ви да укрепва – само така ще имате прояви на истински човек. Мнозина казват: „Ние сме млади още – като остареем, тогава ще мислим за тия работи.“ – Не, ако вие не поумнеете като млади, и като стари няма да поумнеете. Който е умен като млад, и като стар ще бъде умен. Тогава човек се намира на положителната страна в своя живот. Ако някой човек е глупав като млад, и на старини ще бъде глупав. Той се намира на негативната страна в своя живот.

Често младите обичат да отлагат нещата. Например дойде ви някоя добра мисъл, да направите нещо, и вие казвате: „Това нещо не мога да го направя сега.“ Питам: на какво основание се надявам да го направим друг път? – „Не знам, така мисля.“ – Тогава мисли, че сега ще можем да го направим, и се заеми с тази работа. Когато казвате, че нещо е невъзможно, това подразбира, че вие искате да го направите съвършено, и то изведнџ, а това именно е невъзможно. Например възможно ли е за човека да изживее наведнџ всички свои състояния от детинството си до стогодишната си възраст? – Това

нещо е невъзможно. Колкото и да си го представяте като допустимо, според сегашните закони на Космоса то е невъзможно. Това е въпрос на времето. Засега на всеки ви предстои да изучавате закона за смяна на вашите състояния, а един ден, като станете вещи, учени хора, ще можете изведнъж да се освобождавате от отрицателните състояния. Сега ще се освобождавате от тия състояния чрез търпение. И тъй, засега ще се научите да свързвате отрицателните форми с положителните. Доиде ли ви някое нещастие, веднага го свържете с противоположното нему – щастие.

Казвам: кръгът С (Фигура 1) представлява общия живот на човека, а малките кръгчета по окръжността му представляват хармоничните и нехармоничните или положителните и отрицателните състояния, през които човек минава в живота си. Важна мисъл от тази лекция за вас е мисълта за търпението. Ще търпите, докато известно отрицателно състояние се смени по един естествен начин. През това време може да плачете, да скърбите, да ви подлагат на унижения – всичко издръжте и си кажете: „За добро е това. Днес аз страдам, скърбя, но друг някой се радва. Сега аз съм денюфрен, на пост съм поставен – да дигам с рамото си игото на говедството. Чотре ще се сменя, друг ще

поеме тази работа." Ако можете съзнателно да си наложите търпение, това показва, че сте ученици на Новото учение. Търпението е жизненият еликсир на Душата. То не може да се постигне лесно. Жертви, воля се изисква за това! Търпението е вътрешно качество на говешката Душа, което ние наригаме бѳдна мисъл, или бѳдност на съзнанието. Никой не може да изкара търпеливия човек от неговото положение, защото той се намира на един възел, дето силите са в равновесие. Сам човекът може да наруши това свое състояние – никой друг. За да не наруши своето равновесие, той постоянно трябва да се държи на повърхността на водата, да не потъва надолу. Всички съвременни хора имат тази опитност: да потъват във водата и отново да изплуват. Колко пъти те са потъвали и изплували на повърхността на водата! Ако човек не преминава от нехармоничните в хармоничните състояния на своята Душа, каквото знание и да има, ще го загуби: ако е музикант, ще изгуби изкуството си; ако е художник, ще изгуби тази дарба. Дойде ли човек до своите хармонични чувства и желания, той ще бъде доволен от всичко, което му се дава. И тогава мислите и чувствата му ще се развиват правилно и той ще живее в закона на Свободата.

Доброта, Устина, Красота - това е Любовта.

Преходни състояния на съзнанието

Доброта, Истина, Красота – това е Любовта.

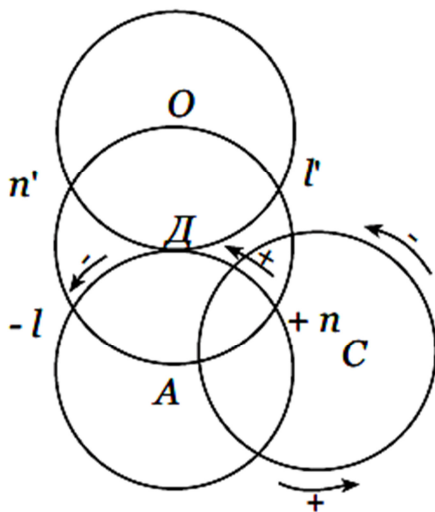

Фиг. 1

На Фигура 1 имате един кръг А. Този кръг представлява едно положително същество, което е разширило съзнанието си до известна степен. Ако това същество влезе във връзка с друго същество, например със съществото Д, което представлява друг кръг, тогава кръгът Д ще пресеке кръга А в две точки на неговата периферия, а именно в точките $-l$ и $+n$.

Какво ще бъде качеството на енергиите, които ще протичат през точките 1 и п? – Енергията, която ще протече през точката 1, ще бъде отрицателна и низходяща, а енергията, която ще протече през точката п, ще бъде положителна или възходяща – затова отбелязваме точките с буквите -1 и +п.

Ако съществото, което представлява кръга А, влезе във връзка с друго същество, изразено чрез кръга С, ще стане смяна на енергиите: положителните енергии ще станат отрицателни, а отрицателните ще станат положителни. Ако кръгът С се свърже с друг кръг, енергиите пак ще се сменят и т.н. Сега важният въпрос е как става тази смяна на енергиите. Всички сте наблюдавали в себе си тази смяна на енергиите, но не знаете коя е причината за това нещо. Например ставате сутрин с едно положително желание: чувствате се силен, смел и решителен, лесно решавате всички въпроси – каквото кажете, направите го, съзнанието ви се разширява, стремите се към безкрайността. Обаче следобед става смяна на вашите енергии, вие минавате в негативно състояние и казвате: „Нищо няма да излезе от тази работа.“ Съзнанието ви започва да се смялява. Сутринта енергията ви се е движила от ляво към дясно, по посока +п – възходящо състояние, кагване нагоре. Следобед енергията ви се е движила

от дясно към ляво, по посока -1 – низходящо състояние, слизане. Колкото повече съзнанието се разширява, толкова повече и връзките му се увеличават. Погавба кръгът \mathcal{A} ще влезе във връзка и с кръга \mathcal{O} , с който ще се пресега в точките $1'$ и n' . Тия кръгове нямат нищо общо помежду си. Техните центрове се намират все по периферията на другите кръгове. Например централите на кръговете \mathcal{A} , \mathcal{D} , \mathcal{O} , \mathcal{C} са все на периферия. В такъв случай, когато в математиката говорим за кръг, в който има стремеж да увеличава радиуса си до безкрайност, центърът на този кръг ще се намира навсякъде. С такъв кръг именно си представяме развитието на говеешкото съзнание.

И тъй, общият Център, през който минава Животът, се намира навсякъде. Засега ние знаем само живота на периферията, а какво представлява същинският Живот в Центъра, това не знаем. Туй е велика тайна в Природата. Защо? – Защото Центърът на кръга, който представлява общия, целокупния Живот като център на безкрайно голям кръг, се намира навсякъде. Това показва, че говеешкото съзнание може да се разширява и после по обратен път да се смялява. Сутрин съзнанието се разширява, вечер се смялява като мех. И музиката се дължи на подобно разширение и свиване или смяляване. Говек пее и свири, когато се разширява. Престане ли

разширяването, престава музиката, заглъхва песента. Улом гайдата се свие, и свиренето не се чува.

Какво показва пеенето и свиренето? – Докато човек пее и свири, енергиите у него са положителни и възходящи; престане ли да пее и да свири, енергиите преминават в отрицателни и низходящи. В такъв човек се събират разрушителни енергии и той изпада в един свят на безпорядък и дисхармония. Този свят е свят на неразумност. Ето защо всички окултни школи препоръчват пеенето и свиренето като средства за тониране, за излизане от известно дисхармонично или отрицателно състояние. Изпаднете ли в някое низходящо състояние, поставайте се, макар и по изкуствен начин, да си създадете разположение за пеење или свирене. То естествен начин може да пее и да свири само този човек, който има някакъв висок идеал в своята душа. Този човек пее за своето отегчество, за светли беднини, за ангелите, за Бога – за всичко велико и красиво в света. Няма ли някакъв идеал в душата си или някаква идея в ума си, той не може да пее.

Окултният ученик, като пее и свири, той е проникнат от някаква идея. Някои хора започват да пеят, вдъхновяват се, но изведнъж дойде съмнението и те казват: „Защо ми ще пеем? Какво ще придобием с

тази песен?" – и престават да пеят. Песента е говор на душата. Не преставайте да пеете! Какво означава например тонът la? – Той е основният тон на живота. Доидете ми до въпроса какво нещо е животът, вземете тона la и пейте. Кажете си: „Сега ще размишлявам върху живота.“ След това вземете тона si. Какво означава този тон?

Отговор. Астролозите го свързват с планетата Меркурий.

Значи той представлява природният ум на човека. Това са хора с търговски наклонности, които често изпадат в песимизъм. Доиде ми човек до това положение, трябва да мине от тона si към тона la, т.е. към живота. В такъв случай човек трябва или да слезе един тон надолу, да дойде в тона la, или да се качи много нагоре, да вземе la в една гама по-високо. Когато се отива от по-ниските към по-високите тонове, има едно качване, отиване нагоре, възходящо движение, което определя Духовния живот; когато се слиза от по-високите към по-ниските тонове, има едно слизване надолу, низходящо движение, което определя материалния живот – живота на корените.

Казвам: всеки човек, който разрешава някоя задача от материален характер, непременно трябва да слезе долу. Растението например, за да мине в по-горно

състояние, трябва да се зарови в земята, да премине известни пертурбации и тогава да излезе на повърхността. Тонът si сам по себе си е миньорен, затова, докато дойде до тона la, който е много по-горен, ще мине през редица страдания. И тонът la от своя страна няма да спре на своето място, но ще мине през si и ще дойде в do, което значи, че вибрациите на живота ще се видоизменят в по-високи, ще се повдигнат.

Музиката може да се употреби за трансформиране на различните състояния у човека. Например ако някой човек е много активен, за смяна на своето състояние той ще употреби миньорната гама; ако пък е премерно пасивен, той ще си послужи с мажорната гама. Изобщо пеете ли, свирите ли, трябва да имате идея защо правите това. Това не значи, че ще станете музиканти или че ще използвате музиката като професия, но все трябва да имате идея: да знаете защо ви е музиката и да я използвате като разумна проява в Природата. Някои ще кажат: „Музиката е човешко изобретение, тя не съществува в Природата.“ Питам: ако това е вярно, тогава славеят де се е учил да пее? В коя музикална школа на света славеят е следвал пеене? Ще кажете: „Малкото славейче се е учило от своите родители.“ – Добре. Ами те как и

Де са чули? Кой е чул първия славей да пее? – В Природата има известен шум, известни звуци, предизвикани от буренето на вятъра, от плискането на морските вълни, от тегенето на водата в реките и т.н. Понякога в тия звуци, в този шум има хармония, понякога той е дисхармоничен. Приятна музика, приятна хармония има в шумоленето на листата по дърветата, леко разплювани от вятъра! Приятна музика се образува и от тегенето на водите, които се чурят в камъчетата! Хармонично е шумоленето на водата в планинските извори! Всеки сам може да си произведе такава музика. Изберете си една вадилка с бистра, чиста вода, турете в нея няколко камъчета от различна големина, съгетайте ги в особен ред, така че водата, като минава покрай тях, да се създават хармонични звуци. Повек трябва да знае как да съгетавя тоновете, за да създава от тях музика. Мнозина смятат тия прояви на Природата за случайни, неразумни.

Питам: как се познава разумният живот? Кръговете А, Б (Фигура 1) показват, че в тях живеят разумни същества. Тонезе пространството In е непроходимо, тия същества като разумни са турили над него мост, за да могат да минават от единия дял на другия. Знаги те имат помежду си

пътни съобщения. Какво показва това? – Че те са разумни същества. Цял влезете в една страна и видите, че тамошните жители са направили мостове на реките, това показва, че те са разумни. Нямаат ли мостове, те не са разумни същества.

Въпрос: Ангелите нуждаят ли се от мостове?

Цялото Небѐ е свързано с мостове и ангелите вървят по тях. Какво представляват всъщност крилата на ангелите? – Мостове. Когато някой ангел иска да мине през непроходима местност, той простира крилата си вместо мост и минава по него. Тяхните крила представляват прекрасни мостове. Тъй щото, когато между две разумни същества има пътни съобщения, това показва, че те са разумни.

Сега всички съвременни хора трябва да работят, за да образуват помежду си мостове. Днес всички пътища, всички съобщения и мостове между хората са прекъснати. Вследствие на това те се намират в едно колебливо, в едно преходно състояние. Сега напредналите Същества строят мостове за съобщение на физическия с Духовния свят. Могат ли хората да си служат с тия мостове, много от въпросите, които днес ги смущават, ще се изяснят. Например някой човек възприема една идея от Разумната Природа и желае да я реализира, да я прокара в обществото.

Ако мостовете между физическия и Духовния свят са възстановени, хората от това общество ще разгледат тази идея, ще я прочат добре и ако е навременна, те ще я приложат без никакъв спор помежду си.

Моята задача е да ви обърна вниманието и на въпроса за храненето. Често мнозина запитват: „Добре ли е да имаме обща кухня, или всеки сам да се храни?“ Казвам: разумните хора се хранят заедно, братски, а неразумните хора се хранят поотделно, единично. При решаване на разните въпроси хората трябва да се ръководят от Живата Разумна Природа – както постъпва тя, така трябва и те да постъпват. Например говешият организъм е събр от милиарди клетки, които живеят заедно и се подчиняват на един общ господар. Всички имат общ стомах, обща кухня, и затова всички заедно се хранят. Десет милиарда същества се нареждат около общата трапеза, започват да се хранят братски и всички заедно вземат участие в общата работа. Какво ще стане с организма, ако всяка клетка започне сама да си приготвя храна? – Ще се внесе разцепление в общия организъм. Правата идея изисква да се стремите към общност. Прудът е общ само между разумните същества. Ще кажете: „В този случай индивидуалността ще излезне, ще се загуби.“ – Не, разумният човек и в общата работа ще запази

своята индивидуалност, защото той ще заеме точно това място, което Бог му е определил. Всеки човек трябва да възприеме тази идея и да я развие и разработи в себе си. Желателно е всички млади братя и сестри, като дохождат в София, да разискват върху този въпрос, всички да вземат участие в кухнята. Само при общата работа хората изглеждат известни недоразумения, грапавини помежду си, а от друга страна се опознават по-добре. Общият живот е Божествен живот. Общата работа е работа за Бога.

Мнозина се питат: „Как се изразява Божественият живот?“ – През Разумността. Да бъдем разумен, значи да бъдем благороден и отстъпчив. Разумният живот изисква взаимни отстъпки: единият отстъпва и другият отстъпва. Например имаме една торба с пари. Поставяме тази торба пред някой разумен човек, той я погледне, замине си и казва: „Сега не ми трябва пари“; mine друг разумен човек покрай нея, казва същото; mine трети разумен човек – и той я отминава: всички си отстъпват взаимно. Дойде ли четвърти, когото са нужни пари, откъва в торбата, взема нужната сума и оставя торбата на мястото. Друг път този човек минава покрай торбата, отваря я, оставя в нея известно количество злато и си замине. Така

постъпват разумните хора. Мене ми някой неразумен човек покрай торбата, веднага се спира, замисля се и казва: „Будали са тия, които са оставили тази торба с парите наскреде пътя. Я да я задигна аз!“ Задига я той и я използва само за себе си. Това е култура на кражба. Торбата е само един образ, с който искаме да изразим отношенията, които съществуват в разумния свят.

Някой ще запита: „Как трябва да постъпя, ако намеря една торба с пари на пътя си?“ Явно не трябва да постъпвате като онзи беден човек, който отишъл при един богат да му иска пари назаем. Той отива един ден при богатия и му казва: „Моля ти се, услужи ми, имам нужда от пари!“ Богатият му дава ключа и казва: „Вземи ключа, отключи касата, извади колкото пари ти са нужни, и като си услужил, върни тия пари на мястото и.м.“ Бедният човек взема ключа, отваря касата и изважда нужната сума. Колкото пъти му потрябвали пари, той вадил от касата, но нищо не внасял. Отива тогава при богатия човек и му казва: „Вземи ключа от касата, парите се свършиха, нищо не остана в нея.“ Това показва, че ти само си вземал, а нищо не си турял – така не може да има пари в касата. Ако искате да имате пари в касата, едновременно трябва да вадите и да туряте в нея

нещо. Каква идея може да имате, ако всички искате само да вземате, а нищо да не влагате? Всеки трябва да взема толкова, колкото внася – в това седи разумният живот. Някой взема хиляда лева да си услужи. След това той трябва да върне тия хиляда лева на мястото им. Тъй щото всеки сам ще води своя тефтер, без да става нужда да дохожда инспектор да ревизира сметките му. Природата държи точна сметка за всички приходи и разходи.

Казвам: каквото и да прави човек, в края на краищата ще се натъкне на важния въпрос как да уреди живота си. Като отговор на този въпрос Природата представя една малка програма, а именно взаимната жертва. То значи у всички хора да има желание взаимно да си помагат, като при това тази взаимна помощ да започне от този, който най-много се нуждае. Взаимната жертва – това е Божественият път, към който човек трябва да се стреми. Когато хората се стремят към взаимна отстъпчивост, взаимна жертва и солидарност, навсякъде в живота ще има прогрес – и в науката, и в изкуствата. Ако някой човек е с положителен темперамент n , трябва да дружи с такъв, който има отрицателен темперамент l , за да могат силите и на двамата взаимно да се балансират. Като се съберат тия двама души заедно, ще могат

добре да работят: н е господар, който дава, а I е слуга, който работи. Какво ще се получи в резултат?
– От тази вълна ще се получи вече готов плат. Този плат ще го купи някой човек с положителен характер. Защо не може да го купи човек с отрицателен характер? – Защото отрицателните хора сами си приготвят платовете, но не ги купуват, нито ги прилагат в живота си. Когато човек има някое отрицателно състояние, той изпитва в себе си една приятност, че може да работи, без да издава това свое състояние навън. Положителните натури пък проявяват своето чувство навън.

Окултният ученик трябва да разбира и прилага живота математика в живота си, колкото трудна и да е тя. Той трябва да прави редица опити в това направление. Искате ли човек да изправи някоя своя погрешка, или да трансформира едно свое неразположение, той трябва, преди всичко, да разбира своите вътрешни състояния. Когато изпаднете в някое песимистично настроение, трябва да знаете, че пътищата към направлението, по което се движите, са прекъснати – поставена ви е някаква пречка, някакво препятствие. Скръбта, страданията, мъжнотите, обезсърченията в живота на човека показват, че по посоката на неговото движение са поставени стънки, които прекъсват съобщенията. Този

говек няма отворен път. Какво трябва да направи този говек, за да отвори пътя си? – Има два начина, по които той ще може да си направи мост. Представете си, че този говек е купил един килограм чисто дървено масло, което иска да занесе на своя приятел. Но преди да е успял да му го занесе, той получава от своя приятел едно оскърбително писмо. Този говек се стира сега и се замисля какво да направи с маслото. Две възможности има: или да хвърли шишето с маслото на земята, или да го задържи за себе си. Коя от двете постъпки е за предпочитане? Ако той хвърли шишето с маслото на земята и го строши, това подразбира: „За да може да съществува между нас двамата приятелство, ти трябва да слезеш на земята, да научиш законите на смиренството.“ Ако пък задържи шишето с маслото за себе си, с това той иска да каже на своя приятел: „Ти не заслужаваш това масло. И да ти го дам, не можем да го използваш, както трябва. Затова аз ще задържа маслото за себе си, понеже се надявам да изправа тази погрешка.“ Как ще изправа погрешката? – От маслото, което задържи за себе си, този говек ще приготви едно вкусно, богато ядене, и ще покани своя приятел на обяд. Той, като дойде, ще си хапне добре, ще се задоволи и ще съзнае погрешката си. Ще каже: „Приятелю, извини ме, че

ти написях такава оскърбително писмо. Въз бях на крив път." То този начин работата ще се оправи и двамата приятели ще бъдат радостни и весели. А това не е нищо друго, освен поставяне на мост между тези двама приятели. Мостът възстановява техните отношения. От чисто практическо гледище за предпочитане е шимето с маслото да остане у вас, отколкото да го хвърляте на земята. Затова казвам на всички ви: не трошете шиметата си!

С какво се отлигават младите хора, младото поколение? – По търси лесния път. Младите искат да постигнат своите идеали изведнџ. Например ако някой млад се заеме да свири едно трудно класическо парче, той иска изведнџ да го изсвири, без много труд и усилия. Но представете си, че Природата изисква от този млад човек сам да си направи инструмента, сам да си създаде музикалната пиеса и най-после сам да я изсвири. Колко време, каква дълбока концентрирана мисъл се изисква от този човек, за да може той да създаде инструмента, да композира пиесата и след това да я изсвири! Всеки човек може да стане учен, това е въпрос на времето само, но за това се изисква усилена дейтелност, без колебание и страх.

Сега, ако искате да проверите истинността на всичко, казано дотук, трябва да направите поне един

опит, но без подозрение, без съмнение. Изключите ли съмнението и подозрението от ума си, на сто опита ще имате само едно изключение. Тъко човек има вяра, той ще може само за един месец, вместо за цяла година, да разреши и проучи и най-сложните математически задачи. Мнозина мислят, че ученето е трудна работа. Ученето е трудно само тогава, когато в ума на човека има малко Светлина. Причината, дето някои хора не могат да учат, седи в това, че те не мислят право, не разсъждават добре. Следователно те имат малко Светлина в ума си. Който има много Светлина, той учи лесно, добре. Светлината усилва енергията на мозъчните клетки. Умът на човека се нуждае от повече вътрешна светлина. Тази вътрешна светлина се добива само чрез вярата. Съмнението, подозрението загасват вътрешната светлина. Например решиш някоя задача, но се усъмниш нещо: веднага стираш задачата, не знаеш накъде да вървиш – в ума и в съзнанието ти настава мрак и заблуждение. След време отново се вдъхновиш, придобиваш вяра и започваш да работиш нататък. Така работиш четири-пет години върху задачата и най-после я свършиш. Доиде твоят професор, учен и способен човек, преглежда задачата ти и намира една малка погрешка в десетичните числа. Нищожна, малка е

погрешката, но трябва да се поправи. Титам: тази малка погрешка изменя ли вашето естество? Триви ли ви морално по-лоши, отколкото сте били по-рано? – Не. Ако обаче направите тази грешка в живота си, тя ще се отрази зле върху характера ви. Ако дадете пари на някоя вдовица и към определената сума прибавите една стотна част от стотинката, какво ще спечели вдовицата от този малък придаък? – Нищо няма да спечели. Но имате ли такава малка част от енергията на някоя разумна природна сила, тя ще има грамаден ефект и с нея ще можете да дигнете земята нагоре в пространството. Ако се отнася до парите, стотинката не играе никаква важна роля, но ако стомилионната част от стотинката представлява някаква силова линия на Живота, тя ще има грамаден ефект.

Следователно малките подтици, които имате в живота си, изразени в мисли, чувства, желаниа, знания, са все такива силови линии с грамаден ефект в своите действия. Гесто казвате: „Тия неща са малки, нищожни.“ Казвам: в малките, в дребните, в нищожните неща седи величието на човека. Частието на човека иде от момента, когато той започва да обръща внимание на малките силови величини в живота си. Например яви се у вас

малкото желание да ставате сутрин рано и да размишлявате, но като се събудите сутринта, погледате се наоколо, усещате, че в стаята ви е студено, и веднага отлагате желанието си за друг път. Казвам: щом е дошло това благородно желание у вас, не отлагайте, изпълнете го веднага. Станете рано, измийте се, облежете се и започнете молитвата си. Изпълните ми това малко желание, от този момент ще започне и вашето повдигане. Ако отложите или напълно отблъснете това желание, от този момент ще се зародят всички ви нещастия. Когато човек се моли, трябва да бъде прав, бодър. Никога не се молете седнали. Когато здравият човек се моли на Бога, неговото естествено положение е да бъде изправен на краката си: главата му да бъде свързана с центъра на Слънцето, а краката му – с центъра на Земята. Ако някой лежи на гърба си и иска да се моли, няма да може – ще го нападнат кошмарни състояния, защото земните енергии подпичват гръбнакия му стълб. Когато поставят човека с лице към земята и го бият отгоре, той може да се моли добре, защото пак се намира в зависимост от Слънцето.

Казвам: най-важно за всички е да се свързвате с положителните сили в живота. Съмнението, подозрението и ред отрицателни състояния могат да

дойдат у вас, но вие не се стремете да ги изкоренявате. Оставете реката да си тече, не правете бентове по нея! По същия начин не се стремете да изкоренявате злото, което също като реката е едно тегение. По-лесно е човек да вземе няколко греди, да ги туря като мост над реката и да мине по тях, отколкото да мине с колата си под бента на реката. Съвременните хора са подпъчили днес много реки, направили са бентове, но какво са спечелили от това? – Редица нещастия. Отсега нататък мостове трябва да се правят, а не бентове. Никой не може да подпъчва, да спира силите на Природата. Върху тях трябва да се поставят мостове, разумни съобщения. Двете тегения – $-$ и $+$, положителното и отрицателното, трябва да обдат в ръцете на говешикия разум: той трябва да ги владее. Когато едно разумно същество от Духовния свят иска да премине от едно състояние в друго, хваща двете дръжки – на положителната и отрицателната сила, които веднага взаимно се унищожават, и то се качва нагоре в пространството; като смени състоянието си, оставя тия две дръжки. По този начин всички хора могат да трансформират състоянията си. Хванете ли с възра положителното и отрицателното в живота си, вие ще преминете от другата страна на реката като по мост. Гостъгватте ли така, няма

да има мънотия в живота ви, която да може да ви стъне. Всички мънотии могат да се преодолеят с вяра.

Често казват за някого: „Този човек е много груб.“ За друг някого казват: „Този човек е много благороден, деликатен в отношенията си.“ Коя е причината за това различие? Защо единият е груб, а другият – мек, деликатен? – Това се дължи на материята, от която са създадени техните тела. Материята, от която е направено човешкото тяло, е разнообразна. Колкото един човек е по-груб, толкова по-голям брой от неговите клетки са от низи животински произход; колкото човек е по-мек, по-деликатен, толкова по-голям брой от неговите клетки са от по-висок органически произход.

И тъй, сега от младите се изисква нова, положителна вяра. В какво седи тази вяра? – Вяра без съмнения! Съмнението да седи отвън, вярата – отвътре! Страхът – отвън, Любовта – отвътре! Глупостта – отвън, Мъдростта – отвътре!

Сега ще ви представя няколко положения за размисление. Представете си, че вие сте слуга при един горд, гестололюбив и своенравен господар, но имате силно желание да учите. Как ще изкажете своето желание пред господаря си, за да се согласи той да

му работите и същевременно да ви издържа в училището?

Второто положение: вие сте беден човек, търсите някаква служба, но нямате от никого преторъка. Отивате при някой господар, искате да ви назначи на работа. Как трябва да се представите пред него, да изложите своята работоспособност?

Третото положение: вие сте болен човек. Прегледат ви няколко лекари и всички констатират, че страдате от тежка, неизлечима болест. Въпреки всичко това у вас има силно, непреодолимо желание да живеете, да бъдете здрави. Какво трябва да направите?

Отговор. Да се обърнем към Бога.

Да, с обръщането си към Бога човек ще може да разреши всички задачи, всички мъкотии в своя живот.

Упражнение: Всички прави! Движение на ръцете нагоре, после – надолу, след това – в кръг. При тия движения ще произнасяте бавно следното изречение: Доброта и смирение всичко решават в света. Като кажете думата добротата, ръцете горе, при смирение – ръцете долу; при всичко решават в света – ръцете в кръг. След това бавно се изнасят напред и после се спускат надолу.

Доброта, Честина, Красота - това е Любовта.

Угтивият човек

Доброта, Истина, Красота – това е Любовта.

Прогетоха се работите върху темата „Произход на песимизма“.

Песимизмът има две отрицателни качества по същество. Кои са тия качества?

Отговори: Липса на вяра. Гордите хора са песимисти.

Песимистът е наблюдателен човек. Той, като гледа на мрачната, отрицателната страна на живота, неговият ум е обфуден именно в това отношение. Слабата страна на песимиста седи в това, че той се поддава на гунда воля – това нещо тормози неговата психика. Обфудност на ума към отрицателното и несамостоятелна воля са двете качества на песимиста. Вследствие на тия две качества той е в постоянна борба. Коя е гундата воля, която оказва давление върху него и го тормози? – Природата. Защо? – Тонезе той постоянно критикува Природата. То този начин именно той влиза в стълкновение с нея. Той иска да бъде абсолютно свободен и да ѝ се налага, да ѝ стане господар. Природата

обаче му показва, че той не е и не може да бъде свободен човек. Как му показва това? – Като го мажка, обвързва и с това го прави така зависим, както и тя е зависима. Природата е много интелигентна, тя дава възможност на всички хора, а специално и на песимистите, да мислят. Който се опита да влезе в борба, в стълкновение с Природата, да иска да стане абсолютно свободен, абсолютно независим човек, той непременно ще стане песимист. Да иска човек Абсолютна свобода, Абсолютна независимост, подразбира той да бъде абсолютно мъдър и силен. Свобода без Абсолютна Мъдрост и сила е невъзможно нещо. Такава свобода е немислима.

Първата буква на думата песимизъм, буквата П, е съставена от три прави линии. Буквата П представлява временен човек с идеи. Двете успоредни линии показват, че песимистът има бѳден ум и стремеж. Напрегнатата, перпендикулярната линия показва, че неговият ум среща стѳнки, претягствия в своя път. Тези претягствия са гундата воля, пред която неговата воля, неговата деятелност спират. Тогава той започва да мисли какво да прави, как да излезе от това положение. Вследствие на това у него става раздвояване на съзнанието, образува се буквата Е – втората буква на думата песимизъм. Буквата Е представлява раздвоен кръг – закон на размножение.

Законът на размножението показва, че някой човек се е намерил в затруднение и се стреми да излезе от това положение. Например някой човек има всичко три-четири килограма егемик, а отглежда много пилеца и кокошки. Какво ще прави тогава? – Ще се намери в голямо затруднение, ще търси начин как да премахне това претягване, да увеличи количеството на храната. Много желания у човека говорят, че той се намира в закона на размножението. Той трябва да има достатъчно храна, за да поддържа своите желания. Буквата С – третата буква на думата песимизъм, означава закон на промените. Човекът на промените е като този, когото го боли корем, и затова се обръща ту на едната, ту на другата страна. Може ли обаче да се излекува един човек, който постоянно се върти? Четвъртата буква И от думата песимизъм е съставена от две успоредни линии, съединени с трета. Тази буква показва посоката, по която се движи песимистът. При такава посока той правилно може да разреши своята задача. Когато двете успоредни линии се продължат, те ще образуват в пространството криви линии в две противоположни посоки. Песимистът е човек, който в сравнение с оптимиста се намира в по-висок стадий на развитие. Песимистът представлява растение, докато

оптимистът представлява минерал. Песимистът има завързали плодове, но още неузрели, и затова се бои да не ги ветровете да ги обрчълят.

Сега ще разгледаме значението на думата оптимизъм – optimismus. Буквата O представлява един затворен кръг. Буквата T представлява временен човек, затворен в себе си, готов за работа, готов за живота. Оптимистът се намира при по-благоприятни условия, отколкото песимистът. Ностът на песимиста е тънък и завит надолу. Малко хора биват истински песимисти. Пия, които минават за песимисти, само играят такава роля на сцената: те са песимисти при известни настроения. Обаче ако човек дълго време играе тази роля, той може да придобие гертите на песимиста. У песимиста преобладава венозната кръв, а у оптимиста – артериалната кръв. Следователно, ако у песимиста се измени съставът на кръвта, изменя се и състоянието му. Ако се увеличи артериалната кръв у човека, изменя се и състоянието му – той става оптимист. Песимистът е много страхлив човек – той се плаши от бъдещето, от всеки поглед на хората. Той е голям безверник, но същевременно е суеверен: вярва във вторника като ден на несполуки, в петък като ден на щастие и в ред други неща.

Ще ви задам следния въпрос: кое е характерното качество на разумния, на съзнателния живот? – В съзнателния живот има един важен закон, който гласи: за всяка енергия, затворена в каква и да е форма, има определено време за развитие. На това основание всеки човек трябва да използва енергиите, които са вложени в неговия организъм, в съответното за тях време. Не отлагайте техния период на развитие. Всяко отлагане внася дисхармония в правилното развитие на човешкия ум и на човешкото сърце. В всяка дисхармония нарушава единството както в отделния човек, така и между всички хора изобщо. Единството се нарушава тогава, когато съществата, на които Природата е дала неограничена Свобода, не развиват силите, които имат в себе си. Тия същества, като не работят, те стават положителни, а когато стават положителни, ражда се дисхармония. Например всички хора искат да бъдат свободни: да бъдат свободни подразбира да бъдат активни, да бъдат активни подразбира да знаят посоката на своето движение. И наистина, човек трябва да бъде активен, но във възходяща и положителна насока.

Представете си, че правата линия представлява погвата, на която изниква животът с всички свои желания. Същевременно тази права линия

представява и съзнанието – неговата дейтелност и посока. Тя може да се определи като мисъл, като стремеж, като желание или като волеви акт. В такъв случай всяко желание, всяка мисъл, които искате да постигнете, непременно трябва да ги посадите в почвата, за да изникнат. Почвата на мислите и желанията е от една страна животът, а от друга страна – говеешкото тяло. Тъй посадени желанията и мислите на човека, те могат да растат и да се развиват, да пускат корени и клонове, листа и цветове, докато най-после дадат и своите плодове. Истинските желания и мисли трябва да бъдат във връзка с правилното развитие на говеешкото тяло. Например, ако човек не знае как да движи ръцете си, ще има съвсем други резултати от тях, които би имал, ако знаеше да движи ръцете си правилно. Някой казва: „Аз мога да движа ръцете си на всички посоки.“ Питам: знаеш ли да движиш ръцете си правилно, хармонично? Например можете ли да движите ръка на цигулката, дето ви падне по дъската? – Не. Има точно определено място, дето трябва да се движи ръката: по кои струни, как да се движи и т.н. Като гледате отворите, отдушниците на цигулката, смеете се, намирате ги смешни, намирате, че не са на място поставени. Казвам: често и вашите отдушници не са по-добри от тях

на цигулката. Значи още при построяването на някой инструмент човек трябва да прилага известни познания и закони. Например точно определено е през коя част на цигулката трябва да минава лъкът, за да произвежда хубави, чисти тонове.

Същото нещо се отнася и до проявяването на говеешката мисъл, на говеешките чувства и говеешката воля. За правилната мисъл, за правилното чувство и за правилното действие на човека има определени закони, на които те трябва да се подчиняват. Често у вас се заранеда някое желание, искате да го реализирате и то така силно ви стимулира, че вие не можете да си намерите покой, искате веднага да пристъпите към реализирането му. Казвам: не бързайте да го реализирате веднага. Спрете се малко, отложете неговото реализиране за ден, два, и когато всичко у вас утихне, започнете да го реализирате бавно и постепенно. Само така човек ще може от своите желания да съгради нещо постоянно и устойчиво.

То същия начин ще постъпвате и с вашите мисли. Доиде ви някоя мисъл да направите нещо – не бързайте веднага да я реализирате. Обмислете работата добре, вижте дали тя ще има влияние върху съграждането на вашия ум, на вашия живот, и ако се убедите, че тя ще ви ползва, пристъпете

към нейното реализиране. Работете тихо и спокойно!
Някой казва: „Аз не мога да работя тихо и спокойно,
аз съм бърз по естество.“ Казвам: когато Природата
ни дава изобилно своята енергия, тя изисква от нас
да бъдем активни, бързи, за да оползотворим
всичката ѝ енергия. Тонякога обаче Природата пестя
своята енергия. Тя дава по малко енергия и изисква
от съществата, които са свързани с нея, да бъдат
внимателни, да пестят енергията, която е вложена
в техния организъм.

И тъй, причината за песимистичните състояния,
които се зараждат у младите и у старите хора, се
дължи главно на неразумното използване на
енергията на техния организъм, вследствие на което
настава преждевременно изтощение на силите им.
Например някой човек дава галабъд на своите
приятели и по този случай изхарчва всичките си
средства. След това за цяла седмица той остава без
пари и гладува. При това положение той изпада в
песимизъм. Друг някой младеж, който следва в
странство, ползвава от баща си пари за цял месец и
той веднага отива на пазар и си купува ред нужни
и ненужни вещи: пръстен, мушам, връзка, колан,
билет за концерт, за театър и т.н. След два-три
дена се оглежда натук-натам, няма пари в джоба
си. Какво да прави цял месец без пари? Поку виж,

този млад човек изпадне в песимистично настроение. Питам: защо беше нужна мушамата на този човек? Казват: „Все щеше да стане нужда да отиде на екскурзия.“ – Защо му беше нужен пръстен? – „Е, след четири-пет години все ще му дотръбва пръстен.“ – Не, и без пръстен може. Сега срещам млади хора, които ходят гологлави. Казват, че това било хигиенично. По едно време някои млади ходеха и боси. Добра идея е тази, но тя не може да си пробие път.

Казвам: по витрините на Природата има много неща за продан. Между тия неща има отлични мисли, отлични чувства за продан, но питам: мислите ли, че всички тия неща, които може да си купите, заслужават да бъдат купени. Всички вещи по витрините на Природата не са еднакво ценни. Много от тях, красиви на външен вид, примамливи за очите, не заслужават парите си и не трябва да се купуват. Представете си, че двама млади селяни, богати момчета, тръгват за София да правят покупки. Единият от тях се спира пред някой земеделски магазин, купува семена от кръщи, ябълки, гереши и други овощни дървета и си отива в селото. Вторият гледа по витрините на един, на друг магазин, докато най-после влиза в няколко от по-хубавите магазини и си купува шапка, връзка,

мъциама, бели обувки, лагени обувки, пръстен, часовник и т.н. След това и той си отива в селото. Питам: в края на краищата кой от двамата млади селяни е използвал по-добре парите си? – Разбира се, че този, който е накупил семената. Така и в Природата има много механични мисли и желания, подобни на тия лагени и бели обувки, пръстени, часовници и тем подобни. Например някой млад поет написва някое стихотворение, предлага го на този, на онзи да го четат, иска всички да се произнесат за него, че е гениално. Каква гениалност има в това стихотворение? То е подобно на лагениите обувки, които са хубави, докато са нови и лекави. Угом прогледат, всичката им красота изгезва. То също нагн и много от идеите на младите и на старите проглеждат и те стават песимисти и се отгайват от живота.

Казвам: едно ценно качество, което липсва у младите, е взаимното почитание и уважение, което произтига дълбоко от душата. Ако търсите външна учтивост, външно уважение, това ще срещнете донякъде у младите, но то е повърхностно качество, което скоро изгезва. Срещнете ли един човек, който има дълбоко уважение към другите, всички ще го считат за слаб човек и ще се кажат на главата му. Чттивият човек, който уважава и почита хората,

преди всичко е кротък, внимателен, защита времето на другите, не го отнема без работа, не го запълва с празни приказки. Чом отиде при някой човек да поговори с него, той внимателно го запита: „Моля ви се, можете ли да ми дадете пет минути от вашето време, да поговоря малко с вас?“ И като получи разрешение да поговори, той влиза вътре, казва какво му е нужно, и тогня след пет минути си излиза. Човек трябва да цени както своето време, така и времето на другите хора. Даже и при братя си да отиде, той ще иска позволение да говори с него пет минути; ако не е свършил работата си, ще иска още пет минути позволение; ако му трябва още пет минути, пак ще поиска, докато свърши работата си, но никога няма да злоупотреби с времето на своите близки.

Второто качество на чувствителен човек е да изслушва другите хора така, както изслушва себе си. Доиде ли някой при такъв човек да сподели с него своята идея, той веднага ще влезе в неговото положение, и от това гледище го изслушва. Ако говорителят е чувствителен, и той ще влезе в положението на този, който го изслушва, и няма да злоупотреби с неговото време. Човекът, който е лишен от чувствителност, като ви срещне един път, ще гледа напълно да ви използва. Той е глупав човек, не взема предвид, че ще стане нужна да

ви срещне и втори, и трети път. Чувствият, разумният човек обаче, като ви срещне един път, той знае, че ще ви срещне и втори, и трети път, затова гледа да запазите добро мнение за него, както и той за вас. Всеки човек трябва да има добро мнение за другите, защото в това именно се крият хубави образи, които прецистват чума на човека. За възпитанието на говешкия чм, на говешкото сърце и на говешката воля са необходими красиви, хармонични образи. Който иска да се повдигне, трябва да предизвика в чума си един добър, чмен и силен човек. Такаъв човек създава красиви, хармонични образи, а тези образи дават стимул за дейност, стимул към доброто и великото в света.

Претото качество на чувствия човек е, че той се абстрахира от себе си. За мярка на нещата той не взема себе си, но ги разглежда обективно, защото силите, които се проявяват в говешкия характер, са вън от него – те са в самата Природа. Силите, които са дадени на човека, представляват капитал, с който той още не борави напълно. Малка част от хората са засегнали съществени неща в своя живот. Например развил ли е човек в себе си чувството на самообладание? Може ли той при всички неуспехи в живота да запази присъствието на духа си, като че нищо не е станало? Какво прави студентът, като се

яви на някакъв изпит в университета и пропадне на този изпит? – Много от сегашните студенти изгубват присъствието на духа си. Обаче тия неуспехи са уроци, дадени от Живата Природа. Ако вие вървите в съгласие със законите на Живата Природа, тя ще просвети ума ви и така ще усилите паметта ви, че никой професор не ще може да ви скъса. Не вървите ли в съгласие със законите на Живата Природа, паметта ви ще бъде слаба и много пъти ще ви излага – няма да ви бъде в помощ. Чттивият човек живее в хармония с Природата и немчу тя помага. Красиво е, когато Природата се интересува от студента и ученика и му помага при всички изпити.

Един американски проповедник ми разправяше следната своя опитност в това отношение. Той работил усилено цяла седмица върху проповедта, която цял да държи в църквата, но в деня, когато трябвало да държи тази проповед, потърсил в Джобовите си бележките, обаче останал изненадан, когато не ги намерил – забравил ги въобще. Качва се на амвона, мъчи се да си припомни нещо върху проповедта – не може. Исква да си припомни заглавието на проповедта – не може. Пъди се какво да прави. Намислил по едно време да каже на слушателите си, че не е разположен, та ще отложи

проповедта си за следната неделя. Обаче тъкмо в това време вратата на църквата се отваря и влиза един говек. С влизането на този говек изведнъж умът на проповедника се просветлява, цялата проповед се възстановява и той започва да говори, като че ли гетте. Питам: каква връзка има между влизането на този говек в църквата и проповедта на проповедника? – Този говек се явява като допълнителна личност, изпратена от Невидимия свят да помогне на проповедника. С явяването си този говек донася Светлината, която беше необходима за проповедника. Следователно, ако искате да ви помогне даже и онзи говек, който е на противоположния полк на живота, трябва да бъдете в хармония със законите на Разумната Природа. Този говек, макар и отдалече, ще стане отражение на вашите идеи и ще ви помогне. Прехъсне ли говек връзката си с Разумната Природа, съзнанието му потъмнява, той забравя всичко и остава сам в света. Ето защо говек трябва да се стреми да бъде под влиянието на Разумната Природа, да усеща, че нейното присъствие е близо до него.

И тъй, за да се уверите във всичко, което ви се говори, трябва да правите малки, микроскопически опити. Например, когато забравите някоя идея, която е минала през ума ви, направете опит да се

свържете с Живата Природа и по този начин да възобновите тази идея в чума си. През това време наблюдавайте часовника си – за колко време ще си спомните забравената идея. Този опит може да ви отнеме една, две и повече минути, един, два или двадесет и четири часа – това нищо не значи. Времето ще покаже какви препятствия съществуват между вас и Живата Природа. Затова именно всеки човек трябва да се стреми да премахне ненужните противоречия, които се явяват в чума и съзетто му. Има известни противоречия, които са в реда на нещата, а има такива, които човек сам си създава. Често някой човек казва: „Аз не искам да знам за никого.“ Питам: коя е причината за това нещо?

Отговор. Навярно за този човек хората представляват в някои отношения прегки, от които той иска да се освободи.

Идеята, че човек трябва да се освободи от прегките, е права, но има нещо неправилно в тази мисъл. Ще ви обясня с един пример де се крие неправилността на тази идея. Представете си, че вие сте седнали да се занимавате, чуте нещо, но в двора си имате когина, дето отглеждате прасе, което един ден ще продадете, за да можете от парите му да се поддържате. Обаче това прасе постоянно квичи в когината и ви пречи да се

занимават. Какво трябва да направите? – Два начина има, по които вие ще можете да се освободите от тази пречка. Първият начин е да се концентрирате силно, да забравите околната обстановка и да си учите. Вторият начин е да пуснете прасето на свобода – да се разхожда из двора, да не квичи. Кой от двата начина е по-добър: да пуснете прасето на свобода или вие да се концентрирате, а прасето да остане в козината и да квичи? Ако го държите в козината, вие ще бъдете по-спокойни, няма опасност да се загуби; ако го пуснете на свобода, ще ви безпокои мисълта, че то може да се загуби. Титал: оправдателно ли е положението студент да държи прасе в козината си?

Да се върнем към въпроса за чувствителността. Каква роля играе чувствителността в обществото? Братята и сестрите в семействата чувствителни ли са едни спрямо други? В какво трябва да се превърне чувствителността?

Отговор: В искреност.

Ами искреността в какво трябва да се превърне?

Отговор: В любов.

Не, много стъпала трябва да се преминат, докато се стигне до Любовта. През колко стъпала трябва да се премине, за да се дойде от чувствителността до Любовта? Как се създава Любовта? Например срещате някой човек и веднага го обиквате, считате

го за близка вам душа. Защо го обикнахте? – Причината не е маловажна. Тя се крие някъде в далечното минало. Може би този човек някога се е пожертвал за вас, за вашето повдигане. Може би днешното ви благосъстояние се дължи на него. Днес, като го срещате, вие изпитвате голяма благодарност към него за всичко това, което той е направил за вас. Този човек, от своя страна, нищо не иска от вас. Той е безкористен, радва се на положението, в което ви среща днес. Следователно онези, който ни обича, той всякога ни се радва. Не можете да обичате човека, който не ви се радва. Човекът, който ви се радва, той има не само добро мнение за вас, но той носи и най-хубавите, най-красивите образи за вас в душата си. При омразата пък е точно обратното. Човекът, който ви мрази, той не ви се радва и няма добро мнение за вас. Неговата душа е пълна с най-лоши образи, с най-лоши мисли за вас. И тогава вие трябва да правите големи усилия, за да преодолеете всички тия отрицателни сили, които той отправя към вас.

Казвам: учениците на Окултната школа трябва да бъдат идеалисти, души с висок идеал, за да могат да създадат отлъчни, красиви образи и отношения помежду си. Всеки човек трябва да има нещо красиво в себе си, за което хората да го обичат.

Още повече: всеки човек трябва да има нещо красиво в своята душа, за което и Бог да го обича. За какво може Бог да обича човека? За какво може професорът да обича своя студент? – За неговите способности, за обичта му към науката и за вниманието му към предмета на неговия професор, както и към него самия. Когато обаче някой студент е невнимателен към предмета на някого от своите професори, той не го учи и професорът се отнася към този студент с пренебрежение и го къса на изпитите. На същото основание, когато някой човек се стреми с всичката си душа да бъде носител на Божията Любов, Мъдрост и Истина, и Бог е крайно внимателен към него.

И тъй, колко степени има от чувствителността до Любовта? Въз не говоря за такава любов, каквато много от съвременните хора разбират, но говоря за Любовта като сила, като принцип, от който произтича животът. Някои казват: „Нали професорът, учителят трябва да се занимава и със слабите студенти и ученици?“ – Със слабите, с неспособните студенти и ученици трябва да се занимават добродетелните хора, а не и чумните. Чумният, чумният професор няма време да се занимава с неспособните ученици. Песто някои студенти и ученици имат известни дефекти в чувствено отношение, затова, колкото и да учат, те учени хора

няма да станат – ще станат обикновени хора. Такаъв човек не може да бъде студент на някой гениален професор. Преди години при мене дойде един учител от Разград и ми каза: „Аз имам силно желание да следвам по музика. Ще си купя една цигулка и ще започна да се уча.“ Казвам му: „Ти не можеш да станеш музикант. Природата не те е надарила с такива дарби.“ – „Ами какво може да излезе от мене?“ – ме запита той. – „Ти можеш да бъдеш добър земеделец.“ И наистина той се предаде на тази работа и успяваше добре. Изобщо Природата иска да постави човека в правия път – всеки да се заеме с такава работа, за каквато е надарен. Музиката не е призвание за всички. Колко души от тия, които се предават на музиката, са излезли добри композитори или творци музиканти? Ако е въпрос да се създаде една проста, обикновена композиция, това мнозина могат да направят, но що се отнася до нещо велико – малцина са такива музиканти. Знаги Природата е задържала великите длъжности за малцина хора. За всеки век тя има всичко десет високи длъжности за великите хора. Трябва да се явят двама гениални хора, за да се роди един светия в света, а за да се създадат условия за един велик Учител, трябва да се родят десет светии.

Ето защо всички трябва да работимте усърдно в сегашния си живот, за да си създадете благоприятни условия за бъдещето. Да допуснем, че вие излизате вън от стаята си, за да наблюдавате звездите по небето. След като наблюдавате по този начин небето месец-два, астроном ще станете ли? – Няма да станете астроном, но все пак ще придобиеете нещо ново. Наблюденията, които правите по небето, ще внесат някакви неотделени идеи, които след време обаче ще се чъкнат. Знаги дълго време трябва да се наблюдава и изучава небето, за да се разбере какво носи то за човека. Някои казват: „От толкова години изучаваме новите идеи и още не сме ги изучили напълно.“ Казвам: много години, много векове още има да ги изучавате, докато ги изучите и разберете напълно. От толкова години насам съвременните учени изучават небето, но още не знаят дали има живот на Слънцето, на Марс, на Венера и на другите планети. Те знаят какви елементи има на тия планети или каква светлина имат те, но какъв е техният органически състав, какви организми живеят там – това още не е известно.

Питам ви: каква идея ви занимава сега? Какво каза Диоген² на Александър Велики, който го запитва: „Какво искаш да направя за тебе?“ Диоген му отговори: „Не ми засенгвай светлината, която не

можеш да ми дадеш." Същото е и с вас. Когато се намирате пред някоя велика идея, Александър Велики не седи ли пред вашата бѣва и не ви ли засенчва Слънцето? Ако у някой човек се яви силно желание да стане знаменит актьор, трябва ли той да се занимава с тази идея? Не, тази идея е Александър Велики, който седи пред неговата бѣва и му засенчва светлината на Слънцето. Оставете Слънцето свободно да ви огрява. Или трябва ли да ви занимава идеята да станете голъм пехливанин, та на когото се натѣкнете, да го победите? С великите идеи трябва да се занимавате само през свободното си време. Преди петнадесет-шестнадесет години един български учител трѣбва за Америка, но спира в Париж за известно време, докато научи френски език, който му бил необходим за Америка. Обяге, за да изкара прехраната си, той се настанил в една евангелска църква на служба, заел се да управлява ръката на органа, за да може да свири. Един ден, като движел така ръката на органа, замислил се за своите велики планове в Америка и забравил да движи ръката на органа, вследствие на което той спрял да свири. Веднага органистит отива зад органа, побутва го и му казва: „Или ще движим ръката, или ще те уволним! Какво се забравяи?“ Сега Природата е турила в ръката на всеки човек по

една такава ръка и докато свири органът, никой няма право да мисли за нищо друго, освен за работата си. Тукне ли ръката, и органът спира. Престане ли свиренето, всеки може да мисли, каквото иска. Значи, докато създавате характера си, вие трябва да мислите само за тази ръка; съградите ли характера си, ще се освободите от движението на тази ръка и вече свободно може да мислите, за каквото искате. За какво може да мисли ученикът, който свири пред своя учител? – Само за упражненията си, които от ден на ден стават все по-сложни и по-сложни. Умом свърши необходимите упражнения, той може вече да си позволи да свири, каквото иска. Той може да си позволи всякакви волности. Великите работи в света са волности, с които могат да се занимават само гениалните умове. Обикновените умове обаче се занимават с обикновени, с елементарни упражнения.

И тъй, през тази година всички трябва да придобием качеството на взаимно уважение и почитание един към друг. Чтливостта, уважението е вътрешно, морално качество на човека. Който уважава хората, уважава и себе си. И който уважава себе си, уважава и хората. Това правило трябва да поставиме като основа в живота си. Стрелим ли се

човек към това правило, той се намира в правия път на общото развитие на Живота.

Доброта, Истина, Красота – това е Любовта.

Свободни Движения

Доброта, Истина, Красота – това е Любовта.

Проектите се вземаме от работите върху темата „Произход на песимизма“.

Проектоха се работите върху темата „Защо младите се обезсържават?“

Кои енергии се наричат свободни? Има ли свободни енергии в Природата?

Отговор. Според съвременното естествознание свободни енергии не съществуват.

В такъв случай какво представлява свободната воля? Какво подразбираме, когато някой човек каже, че има свободна воля?

Отговор. Човек е свободен само в избора си.

Отде произлиза коренът на думата воля?

Отговор. От латинския глагол „волю“, който значи „искам“. Волята подразбира искане.

В българския език думите вир, извирам имат същия корен, както и думата воля. Коренът на думата воля означава подтик на съзнателния живот, т.е. свободен подтик на живота. Само в разумния живот има свободен подтик. В този живот човек

може да се проявява свободно, т.е. по всички правилни начини на разумните действия. Свобдата не подразбира отрицателни, произволни действия. Това не е свобода, това е ограничение.

Вие, младите, как разбирате свободната воля? От ваше гледище отде започва проявата на свободната воля? Каква свобода иска младият човек? Представете си, че вие сте дете, което иска да бъде свободно. Какво ще иска това дете от баща си и от майка си? Или представете си, че вие сте ученици в гимназията. Какво бихте искали от учителите си, за да бъдете свободни? Вие ще искате повече свободно време, малко упражнения, малко занятия, и ще се радвате на тази свобода. Ако учителите наредят програмата съобразно свободата, която учениците желаят, все ще има нещо в програмата, от което те ще останат недоволни. Ако оставят учениците сами да си наредят програмата, тя ще бъде относително добра, а не в идеалния смисъл на думата. Много от учениците казват: „Тонезе програмата се прави повече от стари, от възрастни хора, затова има доста дефекти.“ Ако пък програмата се прави само от млади хора, също тъй ще има известни дефекти, само че в друго отношение. Възрастните застават на едно становище, а младите – на друго становище – точно противоположно на първото. Възрастните хора

забравят своите младини и работят само въз основа на своята опитност. Те казват: „Ние имаме житейска опитност, много неща сме преживели и опитали.“ Някой човек е на сто и двадесет години, мисли се за много умен. Това не показва, че този човек е много умен. Той може да е стар и пак да е първокласен глупец. И младият човек прави глупости, но когато старият направи някаква глупост, тя е първокласна глупост. Каква глупост например може да направи старият човек?

Отговор. Да се влюби например. Косата мъж побеляла напълно, а той влюбен.

В бялата коса няма ли любов? Права е идеята ви, че е смешно да видите стар човек влюбен, но в какво седи смешното положение? Старият човек с побелялата глава представлява зима, а през зимата човек не може да ходи с тънки дрехи. Зимата не може да даде на човека тия блага, които лятото му дава. Смешно е да се говори, че благата, свойствени на лятото, могат да се използват и през зимата. Какво иска да каже човек, когато изнася идеята, че старият не бива да се влюбва? – Това подразбира, че старият не трябва да иска нищо от онзи, когото обига. Неговата любов трябва да бъде съвършено безкористна. Смешното положение, в което изпада старият човек, когато се влюбва, седи в това, че

въпреки всичката опитност, която той има, все пак е користолюбив, иска да се заплати за любовта му. Погавба кое е най-мъдрото нещо, което старият може да направи?

Отговор. Да настрадава и да помага на младите в доброто.

Как ще определите само с няколко думи съществениите различия между младия и стария човек?

Отговор. Старият човек има житейска опитност и мъдрост. Младият няма житейска опитност, но е силен, разполага с много енергия.

Старият човек е много чувствителен. Когато той говори, гласът му трепери. Той е особено чувствителен към услугите, които му правят, и благодари за всяка услуга, за всяко внимание, отправено към него. Ако някое дете му услужи или помогне в нещо, той излива душата си от благодарност. Тази именно черта на стария човек – благодарност и признателност – го прави любим на всички. Той мяза на дете. Характерната черта на младия човек, на детето, е неговата услужливост. Ако две малки деца си играят и стане нужда да се помогне на по-малкото от тях, по-голямото веднага ще му се притеге в услуга. Ако по-голямото дете е тригодишно, а по-малкото – на една година, по-

големият ще вземе малкото на ръце и ще го носи. Доиде ли някое по-голямо и от двете, то ще им услужва. Когато някое дете може да услужва, то не се пита трябва ли да услужи на по-малките, на по-слабите от себе си. То веднага се заема за услуга. Ето защо старият човек, когато се нуждае от услуга, винаги се обръща към децата. Той знае, че те са готови на услуга и вършат това с любов и разположение. Всеки човек трябва да запази тази черта през целия си живот.

Да се услужва – това е велик подтик в живота на човека. Услугата е проява на Божественото в човека. Докато човек има подтик да помага, да услужва, Божественото нагало работи в него. И когато човек е признателен и за най-малката услуга, която му се прави, това е също тъй Божествено проявление. Да услужваш – това значи да имаш връзка с началото на живота, а да бъдеш благодарен и признателен за услугите, които ти се правят, това значи да имаш връзка с края на живота. Като се съединят тия две връзки, човек постига най-важното в своя живот – служене на Бога. Ето защо човек трябва да бъде готов за услуги и да е признателен за услугите, които му правят. Всеки човек, млад или стар, трябва да има тия качества.

За следния път ще пишете върху темата Ролята на водорода, кислорода, азота и въглерода в Природата (тема №25). Имате четири начина за разработване на тази тема, но все ще пишете, както знаете. Кое е важното свойство на водорода? – Той гори, но не поддържа горенето. При горенето си дава вода. Знаги той е носител на влагата, съдържа в себе си магнетизъм. Водородът е най-лекият от всички газове.

Кое е най-важното свойство на кислорода? – Той поддържа горенето, но сам не гори. Кислородът е носител на Живота, на топлината. Кое е най-важното свойство на азота? – Той не гори, нито поддържа горенето. По този начин, с присъствието си във въздуха, той укротява суйното действие на кислорода. Азотът действа благотворно върху нервната система. Въглеродът е най-важният елемент, който взема участие в строежа на организмите. Той е твърдо вещество. В такъв случай, в алхимически смисъл, водорода ще свържете с водата; кислорода – с огъня, със светлината; азота – с въздуха, а въглерода – с погвата.

Все, младите, трябва да създадете в себе си една алхимическа лаборатория, за да трансформирате в нея своите излишни енергии. Понякога младите съдържат в себе си в излишек един от тия елементи,

а понякога имат недостиг от един от тях елементи. Например, когато кръвообращението на човека не става правилно, въглеродът се натрупва в кръвта във вид на въглероден диоксид и я прави нечиста. Когато електрическата и магнетичната енергия не текат правилно в човешкия организъм, тогава в нервната система се натрупва излишек от азот, вследствие на което става подуване в организма. Това подуване предизвиква задъшаване, затрудняване функциите на дихателната система, и човек често заспива.

Когато се говори за свободни движения, подразбираме механически процеси. Те се извършват под влиянието на някаква външна воля. В първо време свободните движения са механически, неорганизирани, но впоследствие те могат да се оформят, да се организират, да се превърнат в разумни движения. Тия неща стават и в човешкия организъм, затова човек трябва да знае закона за трансформиране на енергиите. При изучаването на оккултната химия човек трябва да научи метода за примиряване на силите. Чужд стане подуване на известни канали, трябва да се намери начинът да се отпуснат.

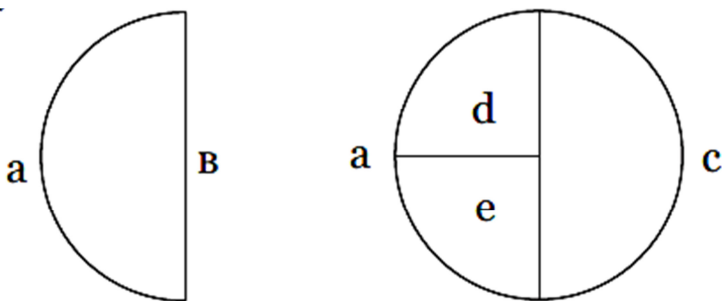

Фиг. 1

За изяснение на тази идея ще ви дам следния пример. Вие имате майка и баща, които много обичате. При това вие сте богати и желаете да отидете в странство да учите. Обаче родителите ви ви обичат много и не искат да се разделят с вас. Вие започвате да се борите: от една страна скърбите за родителите си, от друга страна желанието ви да учите в странство е много силно. По едно време решавате да избягате, но понеже сте морален човек, спирате се пред това решение. Първото решение образува движението а. После се спирате, образувате движението в. Знаги става спиране на първото движение – процесът се прекратява. Това показва, че реализирането на вашето желание зависи от други някои фактори, и то именно от два фактора – d и e: бащата (d) и майката (e). Първата половина за реализирането на вашето желание зависеше само от вас. Следователно човек трябва да изучи закона, който уравновесява или

определя отношенията му с майката и с бащата. Той трябва да дойде с тях в споразумение, за да може да реализира своите идеи.

И тъй, за да се приложи този закон, човек трябва да знае, че не е сам в живота. Каквато мисъл и да му дойде в главата, той трябва да помни, че е във връзка с Живата Природа. Например, когато някой човек иска да свърши една работа, той трябва да има предвид, че не е единственият фактор за свършването на тази работа. Той сам може да направи само един полукръг – полукръга a : проявява един жест, но цялата работа не може да я свърши. Сам човек не може да опише целия кръг. Знаци в първия момент той ще се прояви, ще опише половината кръг, след което веднага ще се спре – ще дойде разсъдъкът, който ще го постави в колебание: да предприеме ли дадено решение, или не. После се намесват други два фактора – майката и бащата, които представляват разумността. Умом се проявят и те, образуват втората половина на кръга, т.е. образуват полукръга c . Както виждате, описването на окръжността представлява проекции, които вие трябва да изучавате и изчислявате. В левия полукръг се ражда деятелност, замисъл, а в десния полукръг нещата се реализират. Приблизно изглежда, като че десното полушарие представлява запас от енергии,

които постепенно се неутрализират. Възможност обаче в дясното полушарие се решават разумните неща, а от лявото полушарие се отправят навън енергии за реализиране на разумните решения. Най-първо дадено движение, дадена енергия се проявява вън от човека и после се прекратява; след това този човек се заема с уредяване на отношенията си към живота, към Разумната Природа; после той започва да мисли, докато най-после реализира своите решения, като тръгва в пътя на своите идеали.

В Природата има два разумни пътя, по които човек може да реализира своите идеали: единият път е праволинеен, а другият – криволинеен. При правия път времето се съкращава, а енергията се изразходва; при криволинейния път времето се изразходва, а енергията се пестят. Силният човек избира правия път, по който пестят време, а изразходва енергия; слабият човек избира криволинейния път, по който изразходва време, а пестят енергия. Младите хора обикновено бързат. Казвам: който е силен, нека бърза; който е слаб, бавно да върви, да пестят енергията си. Някой казва: „Бързам много, притеснен съм, искам по-скоро да свърша работата си.“ – Ти си избрал правия път, но цом се притесняваш, слаб си. Силният човек не знае какво е притеснение. Той върши работата си тихо,

спокойно, с голяма приятност. Силният човек усеща удоволствие, приятност, като вдигне един гувал от сто килограма тежест на гърба си. Обаче ако слабият се опита да вдигне този тежък товар на гърба си, веднага започва да се притеснява. Следователно, когато започнете една работа, при която духът ви се притеснява, това не показва, че не можете да свършите тази работа, но че методът, който сте избрали за свършването ѝ, не е прав. Явно сте избрали правилнейния метод, а трябвало е да изберете криволинейния. С това Природата иска да ви каже: „Слабият не трябва да върви в правилнейния път, а трябва да криволичи в пътя си.“ Значи слабият човек трябва да пести енергията си, а силният човек трябва да пести времето си. И двете неща са еднакво важни: и енергията, и времето.

Въпрос: Ако човек не се е изпитал, може ли предварително да познае дали е силен, или слаб?

Може. Човек има едно вътрешно чувство в себе си, чрез което за всеки даден случай може да познае какъв метод трябва да употреби. Когато говорим за реализиране на желанията, трябва да се знае кои желания трябва да се реализират и кои не трябва. Има желания, които човек непременно трябва да реализира – това са неговите първични желания на

Душата, вложени от самото начало на неговия живот. След тях идват второстепенни, третостепенни и още редица незначителни желания, които последни трябва да гаят своето реализиране. Ако човек реализира на пръв план своите първични желания, и животът му ще върви в своя естествен път. Какъв човек е свободен, не се дразни, има разположение на духа и силите в неговия организъм са уравновесени. Тонякога човек е недоволен, когато не може да постигне някое свое желание. Не, преди всичко той трябва да знае необходимо ли е да се реализира това негово желание, или не е необходимо.

Първото нещо: човек трябва да определи в себе си дали е необходимо да реализира известна мисъл, известно чувство или известна постъпка. Чужо се определи в това отношение, после ще види по кой от двата начина ще трябва да ги реализира: по праволинейния път – пътя на силния човек, или по криволинейния път – пътя на слабия човек. Постъпват ли така, нещата винаги ще стават правилно и все ще имате много помощници в живота си. Разумната Природа ще ви изпрати в помощ от Невидимия свят приятели, които ви обигат. Тия помощници се наричат ангели, служебни духове, които се притичват в услуга, в помощ на всеки човек, който постъпва разумно. Който реализира

своите първични желания, всякога полугава помощ. Виждате ли, че някой човек успява да постигне своите желания, ще знаете, че той се е заел да реализира своите първични желания, затова и Невидимият свят му помага. Човек трябва да бъде добър и чужд, за да му помагат и приятелите. Закон е: възвишеният Невидим свят помага само на добрите и на чуждите хора в света. Защо им се помага? – Защото и те скоро ще станат работници, за да помагат на по-малките от тях. Всеки иска да има помощници, да му помагат, но и той от своя страна трябва да помага на по-слабите от себе си. Който иска да му помагат, и той трябва да помага!

Когато говорим за свободни движения, за свободни действия, ние подразбираме свобода в тяхното започване и завършване. Например човек иска да изкаже една идея. Най-първо той трябва да е решил дълбоко в себе си може ли да изкаже тази идея, или не може. Реши ли веднъж, че трябва да я изкаже, да не се спира, да не се подтупива – нека я изкаже свободно, естествено, тъй както тя живее в него. Някой ще възрази: „Отде ще знаем как да я изкажем?“ – Да оставим този въпрос настрана. Когато една идея живее дълбоко в душата на човека, той ще намери начин как да я изкаже – и то по най-

естествен, най-правилен начин. Два метода има за изказване на нещата: праволинеен и криволинеен. Като наблюдавате проявите на децата, у тях има такива свободни движения. Който не разбира закона за свободните движения, той се дразни, когато наблюдава проявленията на децата. То същия начин и мухите се проявяват свободно, независимо. Тъкмо вие се занимавате с някой сериозен въпрос, гетете нещо, току изведнъж една муха кацне нейде по лицето ви. Вие се дразните, сърдите се, но тя с това иска да каже, че ви обига. Обиг е това, няма нищо лошо в мухата.

И тъй, между учениците на Окултната школа се препоръгват естествени постъпки, естествена обхода. Всичко изкуствено да се отбялва! На всеки език има издадена книга за добрата обхода, за добрите отношения и доброто поведение на хората едни спрямо други: как трябва човек да говори, как да се държи, какво поведение да има между близки и външни лица и т.н. Трябва да се спазват ред правила за благоприличие, за етикеция между хората. Наблюдавайте дипломата: още като влиза в някой салон, започва да се кланя надясно-наляво, да се ръкува вежливо, да се разговаря с всички. Като го наблюдавате, мислите, че този човек храни пълно уважение към всички тия хора. Той е фин, деликатен,

внимателен към другите хора, но всичко това е външно, не е вътрешно. Естественият човек обаче външно не е тъй фин, не е тъй деликатен, но затова вътрешно той е мек, утлив, благ. Тонякога естественият човек изглежда външно груб, но това е само привидно отношение.

В естествения човек няма нищо пресилено. Той постъква естествено, с етикеция, която отговаря на неговото естество. Всеки трябва да се стреми към тази естествена етикеция, да бъде самобитен, да не подражава на другите. Например някой човек ви направи един поклон, но така естествено, че никой не може да го имитира. Самобитната постъпка не може да се повтаря, нито да се имитира, защото излиза изкуствена. Всяка изкуствена постъпка или всяко изкуствено отношение отблъсква. Когато някой човек е роден музикант, музиката у него е самобитна. Този пък, който е изучавал музиката, той не може да подражава на музиката на първия. Първият музикант, роден с музика в душата си, носи това качество в самото си естество. Ако пък човек добива музикалността в душата си чрез свирене, чрез упражнение на някой инструмент, той трябва дълго време да работи, да се упражнява, докато това качество стане плът и кръв на неговото естество, та да може естествено да го изнася и прилага в

живота си. Это защо най-първо човек трябва да започне да работи със самобитните си качества, които са вродени в него, с малките си таланти, и по този начин да разработва по-големите си дарби, за които се изисква усилена работа, труд и постоянство.

И тъй, за да изучите и приложите в живота си новата философия, която ви се преподава, трябва да бъдете свободни хора и отворени души. Може ли човек, на когото ръцете са вързани, да учи, да бъде свободен? – Не може. За да може човек да разрешава мъжностите на своя живот, той трябва да бъде свободен в морално отношение. Когато човек пожелае да постигне нещо, веднага пред него се изпоява една мъжностия и той казва: „Това нещо е непостижимо за мене.“ Един учен човек казва на едно малко дете: „Можем ли да носим Земята на гърба си?“ – „Мога.“ – „Как ще можем? Ти си толкова малко дете!“ – „Ще видим, ще мога.“ То отива в града, купува си едно кълб от картон, което има форма на Земята, туря го на гърба си и отива при учения, като му казва: „Какво е това на гърба ми? – Земята. Знаги, както виждате, аз мога да нося Земята на гърба си.“ Ученият човек се учудва от думите на това умно дете и му казва: „Уом можем да носим Земята на гърба си, ти можем да разрешаваме и други важни

научни въпроси." Следователно, когато някой човек каже, че нещо е непостижимо за него, той трябва да постъпи като детето, което носи на гърба си Земята от картон, и ще види, че непостижимото за него става постижимо. Обаче от този човек се изисква умение, правилен начин на постъпване.

Мнозина казват за някого: „Този човек е учен, знае много неща.“ Казвам: от сто години насам във Френската академия на науките са постъпили деветдесет и девет теории за създаването на света и всички първоначално са бивали приети, а оттогава са отхвърляни и замествани с по-нови, с по-верни. Титам: цом този човек е учен, знае много неща, нека каже коя от всички тия теории е върна, най-близка до Истината. На времето си всяка теория е била меродавна, върна, но постепенно с напредване на науката във всяка теория се явяват факти, които тя вече не може да обясни, и постепенно се замества с нова теория, по-върна, по-близка до Истината. Затова, когато се казва за някой човек, че е учен, той не е в пълния смисъл на думата учен човек. В този смисъл всеки човек може да бъде учен. Великите Учители и адептите знаят същността на нещата, но те не изнасят теории. Ако попитате един велик Учитель какво има на Слънцето, той, макар и да знае какво има там, няма да разтравя, но ще ви каже:

„Аз ходих на Слънцето и проверих всичко. Ако не ми върват, мога да ви разкажа как се отива дотам, та сами да проверите нещата.“ Наистина за таква пътешествие се изисква дълго време, но щом въпросът се отнася до науката, това нищо не значи.

Като отидете на Слънцето, сами ще проверите има ли там живот, или няма. Ако там има живот, ще видите какви същества живеят на него, и т.н. За това се изисква само време, концентриране на мисълта и силна воля, която да преодолява трудностите и мъжностите. Мнозина не се интересуват от въпроса, има ли живи същества на Слънцето, или няма, защото те не са в състояние да използват енергията на тия същества. Когато се пробуди висшето съзнание на тия хора и те дойдат в контакт с разумните същества на Слънцето, тогава ще могат да използват всичко хубаво от тях, ще се ползват от тяхната енергия и ще я прилагат разумно в живота си. Ще кажете: „Не е дошло още времето за това.“ – За някои е дошло, за някои не е дошло. Тия, за които времето е дошло, нека да се свържат със съществата на Слънцето и да се ползват от тяхната култура!

И тъй, ще знаете следното нещо: скръбта иде от Земята, а радостта – от Слънцето. Истината се ражда на Небето, а Доброто – на Земята. Щом

скръбите, ще знаете, че земните енергии имат преобладаващо влияние върху вашия живот. Скръбта и страданията не унищожават човека, но внасят в него доброта, понеже Природата работи и чрез земните енергии. Важно е за човека да се справи с тия енергии и да ги използва за свое добро. Чрез страданията и радостите човек изучава закона за трансформиране на енергиите.

Сега какво ще ми отговорите, ако запитам всеки едного от вас какво желае да направят съкласниците му за него?

Отговор: Да го обичат, да му услужват. Да му направят някое добро, когато той се намира в нужда.

Ще ви приведа един пример за добро, направено по един красив начин. Един студент имал добър приятел, но много беден момък. Веднъж го веднъж в студен зимен ден със скъсани обувки. Отива той на пазара, купува едни нови обувки и търси начин как да му ги даде, без да го изложи, за да не накърни чувствата му. Обикаля около дома му, когато той не е въщи, и забелязва, че прозорецът на неговата стая е отворен. Набързо написва с изменен поглед следната бележка: „Тези обувки са твои. Ако ги вземеш, ще направим голямо удоволствие на този, който ги подарява.“ Хвърля кутията с обувките и избягва. За каквото отношение и да се прави добро, трябва да е

така изнесено, че да се щадят говеешките чувства, т.е. да не се унижава говеешкото достойнство. Добро е, когато прозорецът в стаята на приятеля ви е отворен. Ами какво ще правите, ако прозорецът на стаята е затворен? – Досетливият човек трябва да намери начин и при това положение да направи доброто, което е намислил.

Ще ви дам още един пример за добро дело. Един студент среща приятеля си много обезсърчен, дори отчаян, готов на крайни постъпки. Той отива в дома си и веднага написва на приятеля си едно прогубствено, сърдечно и насърчително писмо, като му обяснява смисъла на страданията, благата, които те носят на човека, и т.н. Изпраща писмото до приятеля си и му отправя добри мисли и пожелания. Приятелят му прочита внимателно писмото и състоянието му веднага се изменя. Той се замисля върху писмото и напълно се съгласява със съветите, дадени от другаря му. Писмото било тъй умно, тъй убедително написано, че всичко, което приложил от него, дало добри резултати. По този начин той излязъл от трудното положение, в което се намирал, и благодарил на приятеля си. Както виждате, това е един хубав подарък от приятел.

Казвам: като ученици на великата Окултна школа желая на всички да бъдете автори на таква

писмо до някой ваш отчаян и обезсържен приятел, с което да го насърчите и да го извадите от затрудненото положение, в което е изпаднал.

Доброта, Истина, Красота – това е Любовта.

ПИСМЕТА И ТЕМИ

1. Новите схващания на ученика

Тема №1: „Отношение между психология, логика и етика“

3. Възпитателната сила на страданията

Тема №2: „Първата отличителна черта на мисълта“

„Една от основните черти на младия“

4. Чловия, лежащи в триъгълника

Тема №3: „Основните мисли на първата лекция от тази година“

6. Светлина и знание. Музика

Тема №4: „Основните мисли от втората тазгодишна лекция“

7. Съсредоточение

Тема №5: „Разлика между подсъзнателните, съзнателните и самосъзнателните действия“

„Хармоничните черти на подсъзнателните, съзнателните и самосъзнателните действия“

„Отношението на растенията, животните и човека в техните движения“

Тема №6: „Защо Природата е създавала благоуханието у цветята?“ или „Каква роля играе благоуханието у цветята?“

8. Великата погрешка

Тема №7: „Ролята на свръхсъзнанието“

9. Цо е единица. Писла и действия

Тема №8: „Предназначението на гръбначния стълб в човешкия организъм“

10. Божественото буталце

Тема №9: „Защо човек се ражда и умира?“

11. Закон за вклучение и закон за равновесие

Тема №10: „Произход на съзнателните и подсъзнателните движения у човека“

12. Направление на енергиите

Тема №11: „Какво зная аз?“

Тема №12: „Трите стълба на знанието“

14. Двете възможности

Тема №13: „Най-важната буква в азбуката“

15. Измитите на ученика. Житното зърно

Тема №14: „Разлика между фантазия и въображение“

16. Първите предположения

Тема №15: „Кое е първото растение, което се е появило на Земята?“

18. Високите места и чистият въздух

Тема №16: „Кой е най-мекият и най-коравият човек в века?“

19. Най-важното

Тема №17: „Най-важният мускул в човешкия организъм“

20. Гестността

Тема №18: „Отрицателните гестове на откровеността“

21. Равностранният триъгълник

Тема №19: Всеки ученик да напише едно писмо за Специалния и едно за Общия клас в който да е граф от провинцията.

23. Слънчевите трансформатори

Тема №20: „Най-обичаното от нас число“

Тема №21: „Най-важната идея за мен“

26. Чсторедните петимца

Тема №22: „Ролята на положителните и отрицателните сили“

28. Смяна на състоянията

Тема №23: „Произход на песимизма“

Тема №24: „Обезсърчение на младите“

31. Свободни движения

Тема №25: „Ролята на водорода, кислорода, азота и въглерода в Природата“

ЧУПРАОНЕНЕТИЯ И ОПИТИ

1. Новите схващания на ученика

– Опит със забиване на игла в ръката.

– Опит за контролиране на мислите ни.

– При правила за приложение при работа с чума, сърцето и волята.

4. Чловия, лежащи в триъгълника

– Опит за лекуване чрез внушение.

5. Волята на противоречията. Вълияние на планетите

– Задача учениците да се наредят хармонично според астрологичните съответствия.

– Учениците да нарисуват чертежа на орбитите на планетите в цветове.

– Упражнение да се обхващат мислено с ръце всичките планети.

6. Светлина и знание. Музика

– Опит сутрин, на обяд и вечер да се произнася думата вдъхновение.

7. Съсредоточение

– Задача да се наместят десет геометрически фигури така, че да се образува човек.

11. Закон за внушение и закон за равновесие

– Упражнение за самовнушение.

- Задача да си избѐрем по една дума за всеки ден от седмицата и да я повтаряме сутрин, на обѐд и вечер по сто пъти.

12. Направление на енергиите

- Упражнения:

- Чувствен начин за уязвяване на волята.

- Чувствени опити за надделяване над страха.

- Опит за справяне с гнева.

- Упражнения с движение на ръцете и с формули.

- Упражнение с ръцете и с отправяне на мисълта нагоре.

14. Двете възможности

- Опит да се заповѐдва на космите на главата.

15. Изпитиите на ученика. Житното зѐрно

- Опит да се получи слънчевия спектър чрез стъклени призми.

- Житен режим за учениците със слаб стомах и със слаби гърди.

Опит с жито: да се прехвърля от едната ръка в другата.

16. Пъдните предположения

- Задача да се разглеждат десет житни зѐрна, за да се придобие идея за житото.

17. Новото възпитание и самовъзпитание

- Упражнение да отбѐлязваме през нощта колко пъти се обръщаме в леглото.

19. Най-важното

- Задача всеки да си измисли ново име по определени правила, което само той ще си знае.

20. Гестността

- Опит за четири седмици за прилагане на гестността, справедливостта, интелигентността и благородството.

- Упражнение за изправяне на гръбнака.

21. Равностранният триъгълник

- Задача да се наблюдава небето през нощта и да се търси кои звезди образуват равностранен триъгълник.

22. Ядълбната и изтежнала леца

- Метод за справяне с излишната енергия чрез физическа работа.

23. Слънчевите трансформатори

- Задача учениците да преброят колко косми има на главата.

- Опит за лекуване чрез насочване на мисълта към Слънцето.

24. Законът на вклучението

- Задача да се отговори на въпроса как може да се хвърри във въздуха и как може да се живее във водата.

25. Являнието на вътрешната светлина

- Чениците да определят мястото си в Пентаграма.

26. Чсторедните пътища

- Задача да дадем 100 лева на някой бедняк, ако ни ги поиска.

27. Проявленията на чума

- Опит за лекуване при подпушване с хващане на носа.

- Опит да влезем в положението, в съзнанието на една ботка кравица.

29. Преходни състояния на съзнанието

- Задача да се размислява върху три житейски положения и да се реши как трябва да се постъпи.

- Упражнение с движение на ръцете и с формула.

ФОРМУЛИ И ЧПЪВЪРНАДЕАМЪ

1. Новите схващания на ученика

- Само светлият път на Мъдростта води към Истината!

- Тя постоянно ни весели!

2. Природа и геометрия

- Любовта ражда Доброто.

- Доброто носи за нас Живот, Светлина и Свобода.

5. Ролята на противоречията. Вълияние на планетите

– „Всичко, каквото Бог е вложил във Вселената, благото, което е определил за нас, да дойде и да се реализира в нашата душа!“

11. Закон за външение и закон за равновесие

– „Аз няма да се боря със себе си, но ще бъда в хармония със себе си; аз няма да бъда в противоречие с Природата, но ще бъда в хармония с Природата; аз няма да бъда в противоречие с Бога, но ще бъда в хармония с Бога.“

12. Направление на енергиите

– „Аз мога да направя всичко, което моят ум ми продуктува.“

– „Аз мога да направя всичко, което моето сърце ми продуктува.“

19. Най-важното

– „Доброта, Честина, Красота – това е Любовта.“

29. Преходни състояния на съзнанието

– „Доброта и смирение всичко решават в света.“

Лета година
1925 – 1926

Време и сила

Мотото за тази година ще бъде:

„Верен, истинен, гист и благ всякога бѣди!“

Коя беше последната лекция от миналата година? (За свободните движения.)

Кои движения са свободни? (Разумните движения.) Да, свободните движения подразбират разумност. Конят може да се движи свободно, но когато прескача от един плет на друг, това не е свобода. За птицката може да се каже, че има свобода в движенията си. Защо? Тонетже в нейните движения има разумност. Свободните движения подразбират и по-висока култура. Според закона на еволюцията в стълбата на животинското царство най-високо стъпало заемат млекопитаещите. Обаче птиците имат по-стар произход от конете. Рибите пък са по-стари от птиците. Науката поддържа, че птиците са произлезли от рибите. Последните се движат в по-гъста, а птиците – в по-рядка среда. При това рибите са безгласни, те нямат орган на гласа, на звука. Културата на рибите е много ниска. Всички престъпления във водата стават безгласно. Животът във водата е цял ад. Там рибите се

гълтат цели едни дрочи без следи от престъпления и никоя от тях няма възможност да каже някому нещо, да се оплаче.

Птиците пък имат по-висока култура от рибите, защото в тях има разумност. Въ какво се забелязва разумността, както и по-високата култура у птиците? Въ тях има музика, движения из въздуха, виене на гнезда, които неща се подчиняват на известни закони. Движението на хората из въздуха с аероплани се основава на същите закони, на които се подчиняват и птиците. Освен това птиците са разрешили отношенията между половете по-разумно дори и от съвременните хора, които го разрешават като млекопитаещите. На съвременните хора са нужни още хиляди години, докато разрешат този въпрос по говеешки. И действително първото падане е станало между млекопитаещите. Оттам започва падането на човека. Като говоря за птиците, не подразбирам да се вземат като образ, но като символ на по-висока култура в света, която ще се яви за в бъдеще и в говеешкия род. Днес в хората се забелязва вече стремеж да се приблизжат към птиците.

Питам, според вас на какво се дължат външните противоречия в живота? Вземете следния прост пример. Двама родни братя се обичат, разбират се,

живеят си добре. След известно време между тях се явява спор за някакви материални блага, които те получават в наследство от баща си. Коя е дълбоката причина да се зароди между тия братя несъгласие, спор? Откъде води началото си този спор? Нали тия братя се обичаха? Нали се разбираха помежду си? Във физиката има един закон за промяна на телата от топлината и от студа. – Този закон гласи: всички тела от топлината се разширяват и отиват нагоре, а от студа се свиват, състяват и падат надолу. Природата си служи с този закон всякога, когато ѝ потрябва. Умом пожелае да превърне някое течно тяло във въздухообразно, тя го нагрява и така го претраща в пространството нагоре. Умом пожелае да превърне въздухообразното тяло в течно, тя го охлажда и то слиза на земята във вид на течност. И в човешкия организъм има и въздухообразни, и течни, и твърди тела, но понякога става накопление на тия вещества, което се отразява по един или друг начин върху човека. Обаче разумната природа не позволява да се престъпват законите ѝ, т.е. тя не търпи никакви житници, никакви хамбари в тялото на човека. Всеки ден човек има право да взима от нейните складове само толкова, колкото му е нужно за деня. За другия ден – добър е Господ! Той пак ще даде. Но вследствие

отдалечаването на човека от разумните закони на природата у него се заражда желание да се осигури, и той всеки ден живее с мисълта да трупа, да събира колкото може повече. Това негово желание се предава и на самите клетки, в които постепенно става отлагане, натрупване на излишни, неоползотворени от организма, материали. Този човек започва да надбялява, да затмостява и впоследствие в него се зараждат различни болести. Ето защо най-първо човек трябва да се заеме с разрешаване на прости явления, на малки величини, а после да прибегне до решаване на сложни явления, на големи величини. Сложните явления, големите величини, създават натрупвания в човешкия организъм. И тъй, за да се яви възвишена мисъл у човека, той трябва да насочи своя поглед нагоре. По значи – той трябва да превърне твърдите вещества в себе си в течни, течните във въздухообразни, и така да обърне погледа си нагоре. Отгоре ще дойде помощта му. Не мислете, че човек сам може да създаде в себе си възвишени и светли мисли. Никой сам не създава своите мисли! Да да попадне някоя светла мисъл във вашия ум, преди всичко тя е минала през ред същества по-възвишени и по-благородни от вас. Ако вие ѝ дадете благоприятни условия за развитие, тя ще ви подигне. Същевременно вашите мисли отиват надолу

към същества, по-нискостоящи от вас. Значи в природата става прекръстосване на мислите. Двишителните същества влияят на човека, но и човек им влияе. Човек влияе на по-нискостоящите от себе си, но и те му влияят. Затова, когато изучавате живота си, трябва да разграничавате мислите, да разбирате кои мисли идат отдолу и кои отгоре, за да знаете как да ги обработвате.

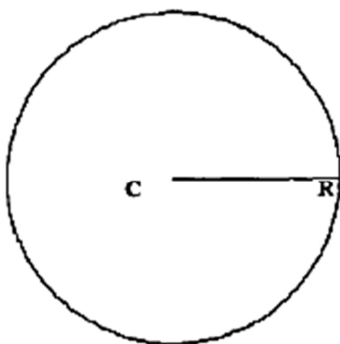

Фиг. 1

Това е една окръжност. Как дефинират окръжността в геометрията? (Окръжността е крива линия, на която всички точки са еднакво отдалечени от една постоянна точка, наречена център - C . Пространството, което е заградено от окръжността, се нарича кръг.) Ние ще дадем друго определение за кръга. Кръгът представлява всички реални възможности, които се съдържат в разумния живот. Всеки кръг има свои граници. Тогава какво трябва да

направи човек, като дойде до крайните предели на кръга, който в дадения случай представлява неговия живот? Той трябва да премине от един кръг в друг. Знаги всеки кръг е скаген с редица други кръгове. Центърът С представлява друга една реалност, към която човек трябва да се върне. Какво е значението на радиуса в кръга? (Радиусът е единственият елемент, който определя големината на кръга. Окръжностите се различават по радиусите.) Кривите линии в природата са признаци, по които се съди, че тя събира енергия и материя. Тя линии наригаме събирателни. Когато природата иска да твори, тя си служи с прави линии. Всеки радиус, като дойде до своя краен предел, той се връща назад в кръга. Защо? Тонезе зад този предел той среща известно съпротивление, което не му позволява да отиде по-нататък. Знаги окръжността, кривата линия, показва докъде се простират възможностите на радиуса. Възможностите на правата линия са в творчеството. Като се свърши творчеството, започва се вътрешната обработка на материята и на енергията. Тя се създава кръгът.

То този начин вие ще знаете пътя, по който се развиват вашите мисли и желания. Най-първо в човека се зараядат известни мисли, желания и проекти, които, щом стигнат крайния предел на

своите възможности, образуват един кръг, в който се започва обработването им. От всички тия мисли, желаня и проекти в човека се образува една обща идея, която го тласка в дадена посока. Толнетте, те проявите на живота не са отделни. Всяка постъпка на човека се обуславя от някое разумно същество. Никой не може да каже, че е творец на своята съдба. Казва се, че всеки е носител на творчество, на творчески сили в себе си, но всички разумни прояви се обуславят от разумни същества. Може ли да се определи колко радиуси могат да се прекарат в една окръжност? (Казва се, че в окръжността могат да се прекарат безкрайно число радиуси, но се говори само за един радиус, който е в движение, защото, като минава през окръжността, същевременно той минава през всичките радиуси.)

Титам, кои са причините за образуването на квадрата? (Причина за образуването на кривата линия се взима някоя централна сила, а квадратът се образува от движението на една отсечка.) Когато единият край на радиуса се движи, а другият остава неподвижен, образува се кръгът, а когато се движат двата края на радиуса, образува се квадратът. Квадратът включва в себе си възможностите на правата линия. Правата линия представлява отношения между две разумни същества.

Най-късият път на съобщение между две разумни същества е правата линия. Двама души могат да се запознаят само по пътя на правата линия. Квадратът представлява условията, при които приятелството на тия двама души може да се съгради. Ако човек не разбира тия отношения, той ще изкриви, ще развали квадрата, и по този начин ще дойде до вътрешно противоречие. Всячки противоречия в живота се съдържат в квадрата. Той е рационално число, а кръгът е ирационално число. Той е част от едно спирално сечение, което пък е сечение от друга една фигура. Кръгът, квадратът, кубът са части от тесарафакта.

Защо при създаване на очите природата си е послужила с кръга, а не с квадрата? (Тонезе окото се движи радиално, гледа на всички посоки.) Действително окото е създадено по образа на слънчевата система. Който иска да изучава света, трябва да изучава и човешкото око. Квадратът се забелязва в кожата на хората. Знаци в противодействията на физическия свят в кожата се образуват множество квадрата. Различните фигури, с които си служи геометрията, това е най-красивият, най-мистичният език, чрез който природата говори на разумните същества. Когато ч човек се зароди известен дух на прищряност или на

нервност, той всег престава да се движи в круг и влиза в квадрата. Погава как ще излезе той от противоречията, в които е попаднал?

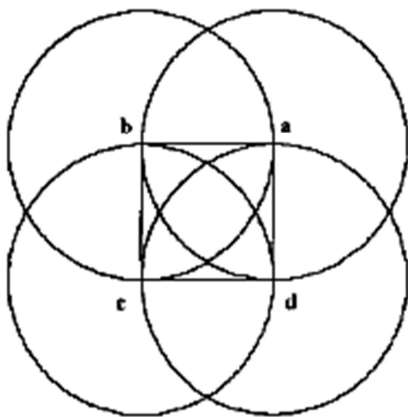

Фиг. 2

Сега ще начертает един квадрат и от върховете му А, Б, С, Д, които ще вземем за центрове на окръжности, ще опишем четири окръжности. Какво ще се образува в квадрата? (Една четиристенна фигура, заградена с дъги, и четири тристенни фигури, също тъй заградени с дъги.)

За да се разбере тази фигура и да се приложи в живота, ще направя малко отклонение в мисълта си. Какво става с житното зърно, когато попадне в погвата? За да излезе на повърхността на земята, с него стават ред промени – химически и физически. На пръв поглед се вижда, че то се разпуква, при което изгубва своята външна форма.

Вътрешната фигура показва пътя, начина, по който човек може да излезе от противоречията, от безизходното положение, в което се намира. Значи, както житното зърно трябва да измени външната форма, за да излезе на повърхността на земята, така и човекът, който се намира в живота на квадрата, трябва да измени своята форма, за да излезе от своите ограничителни условия. Това излизане наричат „закон на самоотригане“. И затова, когато искаш да минеш в по-рядка среда, трябва да се откажеш от по-гъстата, в която се намиращ. Ако искаш да придобиеш някоя по-възвишена идея, трябва да се откажеш от друга, по-обикновена, стара идея, която те е държала до това време вързан в земята. Много от идеите на съвременните хора са във връзка със земята, т.е. с по-груба материя. Тия идеи са необходими на човека дотогава, докато той живее на земята, но щом пожелае да се изкачи в един по-висок свят, той трябва да се откаже, да се освободи от формите на тия идеи.

Както виждате, всичко е в приложението, формите на нещата трябва да оживеят във вас, за да може да ги разбирате и изучавате. За пример ч у вас се заранда едно желание. Това желание може да бъде приятно, може да бъде и неприятно и да ви дразни. За вас не е достатъчно само да знаете, че

това желание е приятно или неприятно, но трябва да знаете точно де именно се зараядат хубавите желаниа и де – лошите. Ще кажете: „Мястото на желанията е в главата.“ Така е, всичко излиза от главата, но на кое място именно? Желанията не се зараядат в цялата глава. Всяко желание си има своя определена област в мозъка, отдето то произлиза. Човек не може да владее себе си, докато не знае в коя част на неговия мозък се зараяда дадено желание. Например де е мястото на милосърдието? Чувството на милосърдието е там, дето е и религиозното чувство на човека, а именно в горната част на главата. Когато искате да проверите мястото на милосърдието на главата у човека, направете следния опит. Товикайте двама души, в които това чувство е добре развито. Единият от тях да постави трите си пръста върху горната част на главата на другия, дето е религиозното чувство, и веднага ще почувства тока на милосърдието или чувството на приятелство. В съзнанието пък ще се яви малка светлинка.

И тъй, при възпитанието на децата трябва да се има предвид нагинът, по който са централизирани силите в живата природа, защото по същия нагин са централизирани и силите в човешкия мозък. Мозъкът, от своя страна, изпраща

своите сили по цялото тяло. Преодоляващите чувства у човека хвърлят съответен отпечатък върху целия строеж на организма. Например хора, които са крайни идеалисти, имат фини, тънки чувства. Ако идеализмът у тях води нагало си от ред поколения, ръцете им са изтънчени, деликатни. Това показва, че изтигането и втигането на енергията от техния организъм става леко, без съпротивление. Ръцете на материалистите не са тъй деликатни, нежни. Който не разбира тия неща, като наблюдава и едните, и другите хора, ще каже, че това е игра на природата. Не, това са тегения в природата, които имат своя разумна причина. Всеки пръст на човешката ръка е една област, през която изтича известна енергия. През всеки пръст минават две тегения: едното теге в горната част на пръста и излиза навън, а другото теге в долната част на пръста. То иде от корените на пръстите и влиза във всеки пръст поотделно. Често у някои хора се преплитат няколко тегения. По-напредналите хора, у които чувствата са по-добре развити, имат и по-силни възприятия. Те възприемат по-лесно тия тегения.

Да допуснем, че в някой човек липсва чувството на милосърдие. Как ще го добие той? Такаъв човек трябва да дружи повече с хора филантропи, човеколюбиви,

които са готови да се жертват за доброто на другите хора. Или пък той трябва да чете такива книги, в които да среща примери от хора със силно развито чувство на милосърдие. Освен това човек, у когото липсва това чувство, добре е всеки ден около десет, двадесет минути най-много, да поставя ръката си върху центъра на милосърдието, за да приижда към него известно количество енергия. В продължение на една-две години този човек може да развие в себе си това чувство. Чувствата се подхранват с енергия. Съществуват два вида чувства: едните са нисши, животински, а другите са възвишени, благородни чувства. Например другите известно време с някой човек, но после се разделяте и казвате: „Съжалявам, че се сдружих с този човек.“ Защо? Защото в тази дружба вие сте подхранвали користолобовни чувства, оаквали сте нещо и като не сте го постигнали, разочаровали сте се. При такива чувства човек усеща някаво стягане в слънчевия възел, което е признак, че той е попаднал в пътя на животните. Дойдем ли в този път, спри се, размисли добре, и се върни назад. Не е достатъчно човек само да слуша или да чете какво говорят другите, но има един практически, опитен, начин, по който той може да се учи. Който иска да се учи и да напредва в живота, той трябва да си избира такива другари, които природата е щедро

надарила. Тя хора са родени при благоприятни условия.

Говек може да добие някои благородни, възвишени чувства от растенията и от животните. Например милосърдието е развито и у някои растения и животни. То тази причина именно говек още от най-стари времена е бил овгар, водил е овцете на паша. Овцете развиват смирение в говешкия характер. Тя го учат още и на самопожертвование. Волът пък учи говека на търпение. Петелът заставя говека да мисли. Например някой говек е много замислен, иска да реши известен въпрос, но не може. Веднага неговият петел излиза насреца му и започва да кукурига. С това той иска да каже на господаря си: „Топей малко! Тази работа не става с много мислене.“ Господарят казва: „Огън гори на главата ми!“ „Не се безпокой! Уом аз ти кукуригам, работите ще се наредят добре.“ Когато някой говек заболее и в това време петелът се спре пред прага на къщата му и започне да кукурига, това показва, че този говек ще оздравее. Кукуригането внася приятност, лекота в душата на говека. Той е символ, с който природата си служи, когато иска да изрази нещо. Между кукуригането на петела и състоянието на говека има известна връзка. Когато говек е тъжен, скърбен,

нека носи в джоба си по малко царевича или жито, та като гче, че някой петел изкукурига, веднага да му подхвърли няколко зрънца и да благодари, че е изкукуригал. Това показва, че скръбта му ще се превърне в радост.

Сега, ако някой слуша отвън с какво се занимаваме, ще каже: „Върху какви глупави работи разискват тия хора.“ Привидно е така, но ако изучавате работите на някои учени, ще видите, че и там има привидно глупави неща. Например някой учен изучава микробите и намира, че особен род микроби имат сто и двайсет стомаха. Каква важност представлява този въпрос? Ако проследим внимателно този факт, ще видим, че той говори много нещо. От него ученият вади заключението, че този род микроби живеят при много неблагоприятни условия. Действително микробите изобщо живеят при неблагоприятни условия.

Титам, вашите петли кукуригат ли? Забелязали ли сте вие при какви случаи петлите кукуригат? (Забелязано е, че когато петлите престават да кукуригат, случва се някакво нещастие. Когато кокошките се качват на високо да паят, за добро е. Когато паят на ниско място, това не е за добро. Всички тия неща са символи, с които природата си служи като прояви на разумен живот, като пътища

на съобщения. Това показва, че и животните имат известна разумност, която се намира в по-висок свят от физическия. И наистина често животните интуитивно схващат нещата по-добре от хората. Това показва, че интуицията у тях е по-силно развита, отколкото у някои съвременни хора. Казвам, работете съзнателно върху развитието на вашата интуиция!

Сега ще ви задам няколко въпроса. Какво ще стане с някое семе, ако се посади в почвата по-дълбоко, отколкото е нужно за него? (Или няма да израсне, или ще закъсне с израстването, понеже всеки род семе има определена дълбочина, на която то трябва да се посажда.) Оттук водим следната аналогия – когато човек се обезсърчи или започне да става песимист, да се отчайва, това показва, че той навлиза в по-гъста материя от тази, в която е бил по-рано. Всички негови желания са заровени дълбоко в тази гъста материя и като не може да ги реализира, той се обезсържава и започва да страда.

Какво ще стане с някое семе, ако се посади много плитко в почвата? (Ако почвата е малко влажна и торна, има възможност да израсне семето. Ако почвата е каменеста, семето не може да израсне.) Това е вярно по отношение нашия живот. Когато нашите идеи не срещат някакво съпротивление на

пътя си, те не могат да израснат. Това подразбира живот без страдания. Страданията са естествени съпротивления, при които животът може да расте и да се развива правилно. Скърбите, страданията са най-дълбокият слой от почвата, в който са посадени костилките на плодовете. След време те израстват от тази почва. Който не може да използва скърбите и страданията в своя живот, в него нищо не може да израсте. Затова всеки човек ще понесе толкова скърби и страдания, колкото природата му е определила. Радостта е най-малкото съпротивление, при което животът може да се прояви. Знаци вие срещате на пътя си две съпротивления: най-голямо съпротивление, когато корените не могат да вървят надолу безтрезитствено, но първо трябва да си пробият път и после да се развиват правилно; съпротивлението е най-малко, когато коренчетата намират свободен път надолу в земята.

В кой случай семето изживява повече енергия: когато коренчетата си пробиват път надолу в земята или когато стъблото покълва над повърхността на земята? Коренчетата изживяват повече енергия, за да си пробият път надолу в земята. В това отношение растенията са по-добри техници, естественици и химици от самите хора. Те отделят от себе си разни киселини, с които си

продиват път даже и в канарите. Ако човек се остави свободно, с пълно доверие, на своята интуиция, той ще има по-добри резултати в живота си, отколкото, ако действа изключително по своя разум. Ако някой човек е болен и се остави на своята интуиция, т.е. на разумните закони, които ръководят целия му организъм, той ще се излекува в скоро време. Оставете се свободно, без страх, на своята интуиция, т.е. на Божественото в себе си, и ще видите какви резултати ще получите. Интуицията у човека е неговият разумен баща, на който гръб той може да се качва без страх, без тревога. Този кон ще го занесе, дето трябва. Всички сте виждали какво правят малките деца с баща си. Като се върне той от работа, едно по едно децата се качват на гръба му да ги носи. По същия начин и вие понякога се качвате на своя кон, карате донякъде, докато го изморите добре, без да свършите никаква работа.

Да допуснем, че някой от вас излиза на сцената, но го освиркват. Като се върнете дома си, вие сте неразположени, цяла нощ не можете да спите, въртите се на една, на друга страна, докато най-после изморите тялото си и заспите. Какво от това, че ви освиркали? Ако нямате чии да гъете, че ви освиркват, цяхте ли да се обидите? Нямаше да се обидите. Какво трябва да направите тогава?

Да си признаете, че не сте играли добре и заслужавате да ви освиркват. Кажете: „Много добре направиха тия хора, че ме освиркаха.“ Цом си кажете така, веднага ще ви олекне. Едва сте се примирили, натъкват се на друго противоречие: „Защо трябваше да ме освиркват? Нима толкова лошо играх?“ Кажвам, две противоречия в живота не раждат една добродетел. Две положителни рационални числа раждат едно отрицателно число. Единицата е положително число. Погава $1 + 1 = 2$. Двойката е отрицателно число. Следователно тия две положителни числа можем само да ги съберем, за да получим отрицателно число, но по никакъв начин не можем да ги умножаваме. Например $1 \times 1 = 1$.

Обаче има и друг един закон: като съберем две отрицателни числа, получаваме едно положително. Например $2 + 2 = 4$. Числото 4 е положително. Като умножим две отрицателни числа, пак получаваме едно положително: $2 \times 2 = 4$. Следователно, ако искаме да получим положителен резултат, трябва да работим с две отрицателни числа. Какво означава $2 + 2 = 4$ или $2 \times 2 = 4$? Като се съберат или умножат двама меки хора, дават числото 4. Ако съберете числото 2 и числото 4, получавате 6. Какво представлява шесторката? Тя е неутрално число, неутрална зона. Значи, докато дойдете до неутралната зона в

живота, т.е. до състояние на примирение, най-първо ще минете през голяма вътрешна борба в себе си. Да кажем, че вие искате да извършите един преврат в себе си. В първо време вие сте активен, борите се. Знаги събирате положителните енергии в себе си, докато получите от тях едно отрицателно число и се примирите. Кажете: „Има време, ще се постигне това нещо“, и започвате да мислите. Числото 4 е число на мисълта. В процеса на мисленето превръщате положителните числа в отрицателни и отново започвате да действате.

И тъй, за всеки човек е важно да знае в коя област на мозъка действат единиците, в коя – двойките, в коя – тройките и т.н. Човек не може да работи със силите на своя мозък както му попадне. Положителните енергии трябва да се превърнат в отрицателни. Всеки, който може да превърне една положителна енергия в отрицателна, той разумно пести силите си. Представете си, че две братчета, които са положителни в себе си, спорят за две ябълки: кое от двете да вземе по-голямата ябълка. Ябълките са от различна големина. Как трябва да се разреши въпросът? (Да разделят двете ябълки на половина и всяко дете да вземе половината и от едната, и от другата ябълка.) Както виждате, тук трябва да се приложи законът за превръщане на положителните

енергии в отрицателни. Случва се някога, че мисълта, чувствата, волята на човека са положителни, а той иска нещо непостижимо. Какво трябва да направи този човек в дадения случай? Да кажем, че този човек е беден студент, идеалист, но пожелава в продължение на една седмица да получи десет милиона лева, които ще употреби за някаква велика идея, възникнала в главата му. Какво трябва да направи, за да не претърпи крах или някакво падение в себе си? Като дойде краят на седмицата и не получи парите, въпросът е решен вече, но какво трябва да се направи, преди да е дошъл този момент? (Нека си представи, че ти е получил и се отказва от тях. Или нека си помисли, че сега е получил само една малка част от парите, каквато той има на разположение в себе си, а останалата част ще получи впоследствие.) Индусите са правили ред опити за усилване на волята си и са получили добри резултати. Например един индус може да разреже някъде ръката си и после със силата на волята да не допусне да падне капка кръв, нито пък да усети най-малка болка. През волята си той анестезира порязаното място и затова не усеща никаква болка. Обаче според законите на живата природа, когато успеем да избегнем дадено страдание,

след известно време това страдание пак дохожда до нас, само че на друго място и в друга форма.

Казвам, всеки ще понесе страданията, които природата е определила за него. Ако е слаб, ще му се дават по-малко, но в продължение на повече време. Ако е силен, ще му се дават повече страдания наведнъж, при което ще се употреби по-малко време. Например юнакът може да вдигне сто килограма товар на гръба си и в продължение на един час да го занесе на определено място. Слабият ще раздели същия товар на части и ще го пренася цял ден. Следователно слабите ще изживяват време, ще пестят енергия. Силните хора ще изживяват енергия, ще пестят време. Казано е в Тисанието: „Силните ще носят слабите.“ В това отношение индусите са направили грешка. Когато са били силни, те са товарили слабите, вследствие на което са изгубили способността си да ръководят другите хора и се спрели в своето развитие. Днес други хора, които работят правилно, разумно, идат да заместят индусите и да довършат тяхната работа. Сега и бялата раса започва да работи по малко в това направление. За да не губи силите и способностите си, човек трябва да бъде изправен във всички свои мисли, чувства и действия. Както виждате, лесно е да се напише $1 + 1 = 2$, $2 + 2 = 4$. Обаче това са два

закона, които имат приложение в живота. Действието $1 + 1 = 2$ представлява превръщане на положителните сили в отрицателни. Това е закон на силата, който работи сега. Днес силните хора работят. Действието $2 + 2 = 4$ или $2 \times 2 = 4$ представлява превръщане на отрицателните сили в положителни. Това е закон на времето, в което работят слабите хора. Кое е по-силно в човека – умът или сърцето? Как си обяснявате следните положения? Обикнато някое лице. В този случай умът скрива хиляди добри мисли за любимия ви. Знаеги умът става слуга на сърцето. Друг път мразите някое лице. Умът пак започва да измисля хиляди лоши работи за това лице. И тук умът се явява в услуга на сърцето. Кой е по-силен сега – умът или сърцето? (Сърцето.) Обага това са прояви на животинския, нисшия ум в човека.

Човек има четири сърца: нисше, или животинско, висше, или говеешко, ангелско и Божествено сърце. Той има и четири ума: нисши, или животински, висши, или говеешки, ангелски и Божествен ум. Човек трябва да благодари, че има толкова сърца и улове. Това, което животинското сърце не може да направи, говеешкото сърце ще го направи. Това, което говеешкото сърце не може да направи, ангелското ще го направи. Това, което ангелското сърце не може да направи, Божественото ще го направи. Същото се отнася и до

чума на човека. Петирите сърца се претплитат взаимно и образуват две сърца. Затова именно се казва в Библията: „Човек е направен по образ и подобие Божие.“

Сега ще ви дам едно правило като за деца, но и възрастните хора могат да си служат с него. Когато дойдете до някое противоречие, до една невъзможност в живота си, кажете: „За Бога всичко е възможно. Възживее в Бога и с Неговата Мъдрост всичко мога да постигна.“ Поставете ли тази мисъл в чума си, Бог, Който живее във вас, веднага започва да действа. Който е в съгласие с Бога, Той работи с него. Бог работи заедно с нас, за да се прояви. Вие можете да проверите това правило, този закон, всякога, когато се намерите в безизходно положение.

Да допуснем, че се намирате някъде в пустинята, изложени на явна смърт – отникъде помощ не идва. Какво трябва да правите? Обърнете се към Бога с пълна вяра и надежда, че за Него всичко е възможно и след това огаквайте резултат. Няма да се мине дълго време, и вие ще проверите този закон, ще видите, че Бог се проявява и в пустинята.

„Верен, истинен, гист и благ всякога бѣди!“

Първа лекция на Младенкия окултен клас, 15 ноември 1925 г., неделя, 19 часа, София – Изгрев

Най-малкото изживяване и най- малкото съпротивление

„Верен, истинен, чест и благ всякога бѣди!“

Размишление

Четирима души от вас нека се заемат с разработване на следните четири теми. 1. Най-новото в музиката. 2. Най-новото в математиката. 3. Най-новото във философията. 4. Най-новото в живота.

Всички обичо пък пишете върху любимия за вас предмет. Знаги първата тема ще бѣде свободна.

В природата съществува един велик закон, според който тя извършва всички свои работи при най-малко изживяване, изхарчване на енергия. Тя обича икономията. Вземете например средата, в която земята се движи. Тя е много рядка среда. Ако земята би се движила в среда, гъста като водата, тя би

изразходвала при движението си грамодно количество енергия.

Ототук може да приложите в живота си следните правила. Всякога взимайте предвид различните природни течения и сили, които се отмигават по своята интензивност. Всякога взимайте предвид и гъстотата на веществата, с които ще си служите. Следователно, ако подтучимте известно ваше желание, енергията на това желание се състява и ви заставя да се движите в по-гъста среда. Това ще ви накара да правите по-големи усилия, за да си пробиете път в тази гъста материя. При големите усилия човек изразходва повече енергия и бързо изтощава своя организъм. За да може човек да се подигне, да заживее в по-рядка среда и да извършва всичките си работи при най-малко съпротивление, той трябва да води добър живот. Защо трябва да живеем добре? В доброто седи икономията на природата. Всячки методи, чрез които човек може да работи за своето подигане, се крият в доброто.

Всяка мисъл, всяко желание може да се реализира по много начини, но разумният човек избира този начин, при който се изразходва най-малко енергия. Допуснете, че вие пожелавате една круша, но за да я придобие, жертвате целия си живот. Питам, тази круша заслужава ли такава жертва? Друг

пример, допуснете, че вие имате силно желание да изучите съвременната философия с всички нейни подробности и затова жертвате всички свои идеали. Питам, оправдават ли се всички жертви за философията, ако не можете да я приложите в живота си? Природата казва: „Всяко дърво трябва да даде плод.“ Ако някое дърво не даде плод, усилията, които прави то, нямат никакъв смисъл.

Казвам, като ученици на Великата оккултна школа вие трябва да работите чрез доброто. Ако си служите с доброто като метод за работа, вие ще изживявате най-малко енергия, а ще придобивате най-добри резултати. Най-първо човек трябва да изучава себе си, своя живот, с всички свои тежки и добри разположения. Животът трябва да се изучава научно, да се правят опити и наблюдения върху всички явления вън и вътре в него. Например някой изживява едно тягостно състояние на духа. Не е достатъчно само да се констатира това състояние, но трябва да се потърси неговият произход. Тягостното състояние на духа показва, че човек се движи в геста среда и среща големи бури и съпротивления в живота си. Външният свят не забелязва това състояние, защото този човек не се намира в една и съща среда с другите хора. Гестата среда в духовно отношение представлява корените на живота.

Представете си, че вие сте в параход, който се движи по замръзнало море, но той е толкова здрав, че непрекъснато гуги леда пред себе си, и така си пробива път. Какво ще стане с този параход, ако ледът постепенно става все по-дебел? Ще стигне ли той благополучно до определеното пристанище? Този параход ще се разбие. Погава какво трябва да правите в окултно отношение при подобен случай? Най-първо трябва да напуснете гъстата среда.

Казвате, как да напуснем гъстата среда? Затова има разни методи. Такива примери срещаме в органическия свят. Когато средата, в която са живели някога рибите, е станала гъста за тях, те са започнали усилено да мислят как да излязат от нея, по какъв начин да се приспособят към друга, по-рядка среда. И най-после след дългогодишно размисление, те са намерили начин да излязат от водата, при което се превърнали на птици. Го-чумните риби колективно решили да излязат от водата и да се превърнат в птици. Въз взимам този пример като най-подходящ за илюстрация, но има още ред примери, които подкрепят моята мисъл, а именно: много начини има, чрез които човек може да мине от по-гъста в по-рядка среда.

В духовно отношение сегашният човек се намира във фазата на растенията. Ако за дълго време ще

остане в тази гъста материя, дето плътта и духът са в постоянна борба, той ще загине. Както рибите излязоха от водата и станаха птици, така и човек трябва да излезе от гъстата среда, в която живее, да си подаде главата навън. Според окултната наука излизането на човека от гъстата материя е предвестник на шестата раса. Когато шестата раса дойде на земята, тя няма да живее при условията, в които е живяла бялата раса. По същия начин и бялата раса не е живяла при условията на четвъртата раса. Расите представляват състояния на материята. Съществата от четвъртата раса се ръководеха повече от своите желания и затова бяха потопени в среда, по-гъста от тази, в която се намират днес съществата на петата раса. По-напредналите същества от четвъртата раса, които работиха усилено върху своя интелект, влязоха в петата раса. Днес обаче и тази среда им става гъста, затова тия същества се стремят да влязат в по-рядка среда.

Всеки хора, които се стремят да влязат в шестата раса, трябва да изучават вътрешните методи, чрез които ще постигнат своите стремежи. Всеки човек трябва да се стреми да извършва своята умствена и сърдечна работа при най-малкото съпротивление. Кога ще срещне най-малко

съпротивление? Когато се качи на високо място и оттам разглежда цялата обстановка. Тя ще му покаже как трябва да действа. Представете си, че вие сте се качили на скала в сред морето, висока два-три метра, и оттам искате да се хвърлите, да се окажете във водата. Чум сте се качили на тази височина, разгледайте наоколо да няма някой човек, който се къпе в морето. Ще кажете: „Какво от това, ако има човек в морето?“ Има опасност да не скочите на гръба му. Чубдите ли се, че няма наблизо човек, съблечете дрехите си и се хвърлете в морето. Ами, ако се удавя? Ако не знаете да плувате, не се хвърляйте в морето. Следователно, когато искате да свършите някоя работа в морето на живота, погледнете от висотата, на която се намирате, дали няма някой човек или друго някакво препятствие на пътя ви. Ако има някакво препятствие, не се хвърляйте изведнъж на работа, но започнете тази работа от друго място, дето няма такова препятствие. Който спазва това правило, ще се избави от ред неприятности и страдания в живота. Какво правят повечето съвременни хора? Съблечат си дрехите, и хайде във водата. Много от страданията в живота се дължат на това, че всички хора бързат, те искат всичко да стане изведнъж. Не, който иска да влезе в морето, първо ще се качи на скалата и

отвисоко ще направи едно цятелно наблюдение на цялата обстановка вън и вътре в него. Ще види дали няма големи камъни или вълни в морето, после ще разгледа какво е неговото вътрешно разположение. И най-после, като се убеди, че няма големи съпротивления, ще съблече дрехите си и ще се хвърли в морето. Разумен човек е този, който предприема работата при най-малко съпротивление.

Тпитам, защо се къпят хората? За да очистят тялото си. Да се къпе човек, това не е удоволствие, но необходимост, наложена от нуждата на организма да отвори порите на кожата си, чрез които дишането и храненето става правилно. При това във водата трябва да се седи най-много пет, петнайсет минути, не повече. Който иска да седи повече време във водата, риба да стане, както е бил по-рано. Някой иска да стои дълго време във водата. Тпитам го, след като седя толкова време във водата, когато беше риба, какво особено придоби? Нищо. Тогава беше напълно безгласен. За да проговорим, трябваше да излезеш от водата. Да живееш дълго време във водата, значи да се връщаш към старото. Животът, който сега се заражда във водата, се изразява в нови форми. Трелината, задето ние днес се къпем, се дължи на необходимостта да седем във връзка с тия нови форми. Как мислите, днешната вода същата ли е,

каквато беше преди години, когато вие като риби излязохте от нея? Не е същата. Морето, от което излязохте едно време, същото ли е и днес? Не е същото. Мойсей казва: „И направи Бог твърдата, и разливи водата, която беше под твърдата, от водата, която беше над твърдата.“ Това показва, че горе в пространството има едно голямо море. Между водата на това море и водата на земята има постоянно течение. Вода та на земята, както и на материята, от която е направена тя, не са същите, каквито са били по-рано. Ако това не беше така, светът отдавна би изгезнал. Всичката материя на земята е нова.

Христос казва: „Ново вино в нови мехове.“ И наистина, ако новото вино не се налее в нови мехове, има опасност старите да се пръснат. Те не могат да издържат на напора на силите, които се развиват и новото вино. Пред такава опасност се намира днес и цялото човечество. Защо умира хората? Защото формите им са стари и не могат да издържат на новите сили, които се развиват в новата материя. Старите форми трябва да се изчистят, да се освободят от всички стари мисли, чувства и желания, защото влязат ли в тях новите сили, ще ги пръснат. Тогава всички усилия на хората ще отидат напразно. Някой ще каже: „Природата

трябва да се съобрази с нашите нужди." Това са глупави разсъждения. Природата не се занимава с нужди. Мислите ли, че земята ще измени своя път, ако някой се изпреди пред нея? Не, тя пътя си за никого няма да измени и всеки, който се опита да излезе срещу нея, ще бъде стъпкан. Природата е много разумна в своите постижения.

В Америка има бързи влакове, които не спират на малки гары. Когато искат да предадат пощата на тия тренове, турят писмата в големи торби, та като мине треньът, закачва торбите с особени куки и продължава своя път без спирки. С такива куки разполага и природата. И ако някой се опита да се изпреди на пътя ѝ, тя го закача на една от тия куки и продължава на пътя си. Да му мисли този, който излиза срещу природата. И сега казвам, време е вече всички хора да се замислят върху новото, което иде в света. Който иска нови идеи, трябва да си приготви и нови, пластични форми за новия живот, та като влезе новото в тях, разумно да се използва.

Мнозина ще кажат: „Това не се отнася за нас.“ Не, за вас е всичко това. Сегашните хора трябва да свършат една велика работа. Вашата работа не може да се предостави на следното поколение. За него е предвидена друга работа. Все, съвременните хора,

знаете ли след колко време ще се върнете отново на земята? Има възвишени същества, ангели, които правят изчисления. Те знаят след колко време всеки човек ще се върне на земята. Тези възвишени същества работят със законите на висшата математика, наречена трансцендентална. Те са изчислили колко атома има земята, каква е тяхната скорост, каква обмяна става между горното и долното море. Изобщо те изучават устройството на вселената от гледището на тази висша математика.

За следния път ще пишете върху темата „Еволюция на елементите“. Оттук се вижда, че не само човекът, но и елементите еволюират. Ще помислите малко по този въпрос, без да смятате, че ще го разрешите. Ще мислите както мислят съвременните философи. Често философът мисли върху някой предмет, без да има предвид неговите качества. Какъв може да бъде този предмет, без да претенжава известни качества? Знаги философът има способността да разглежда предметите като отвлечени понятия. Той говори за „даденото“. Отде е дошло това „дадено“? Да допуснем, че съзнанието на човека е празно, нищо няма в него. Тогава как се зараждат идеите в съзнанието, ако това, което съществува извън него, предизвиква мисълта за даденото? Те казват: „То съществува.“ Питам, какво

ще кажете, ако зад това дадено има друго дадено, което ни пречи да разрешим кое от двете е първичното дадено?

На тези философски разсъждения може да се възрази по следния начин. Представете си, че вие носите на гърба си чувал, в който има едно шило, та който мине покрай него, набъжда се. Вие казвате: „Тук има дадено.“ Кое е даденото? Шилото. Да, но зад шилото стоя аз и мушкам хората. Какво ще кажете, ако шилото е вашият език? Зад езика се намира мислещият човек. В този случай даденото е един орган, зад който стои друго дадено – човекът.

Друг пример. Титам, цигулката съдържа ли в себе си тоновете? Тя не съдържа тоновете, но в нея се включват възможности за проявление на тонове. Човекът, т.е. разумното в света, произвежда тоновете. Изобщо всеки предмет съдържа в себе си възможности за проява на говеишката интелигентност.

И тъй, всички ще се стремите към най-малките изживявания. Някой казва: „От мене няма да излезе нищо.“ Как дойде до това заключение? Знаци ти си бил голям математик, цом можеш така лесно да провериш този факт. Какви факти имаш за това? „Тъй мисля.“ Не, данни трябва. Човек няма право да казва за себе си, че от него нищо няма да излезе.

Бог е дал всекиму ум, сърце и воля да го направят човек. Веднъж Бог казал, че от вас човек ще стане и ангелите пресметнали това, как можете вие сами да видите заключение, че от вас нищо не може да излезе? Това не е права мисъл. Когато човек говори нещо, той трябва да е проверил фактите да бъдат истинни и положителни. Някои неща могат да бъдат верни, но не истинни. Например вярно е, когато някой каже, че от него човек няма да стане, но не е истинно. Имате една празна столна и казвате: „Тази столна не струва нищо.“ Това е вярно само за случая, но не е истинно. След време тази столна може да се напълни с нещо. Тогава столната има цена. Най-после казвате: „Аз и Божественото всичко можем да направим.“ Като кажете така, вие ще избегнете една катастрофа. Отивате при морето, оглеждате се да няма някакво препятствие, и тогава влизате в него. Кажете ми, че от вас човек няма да стане, това подразбира, че отивате при морето, хвърляте се изведнъж във водата и се натъквате на препятствия.

В света съществува една особена философия, която е оплела много хора в мрежата си. Нишките на нейната мярка са нишки на кармата. Човек трябва да има тънък, остър ум, за да може да избегне от мрежата на тази философия. Тя прави живота

несносен, поради което всички дарби и способности в човека се заглушават.

Говори се в Тисанието за един болен, който чакал 38 години, за да влезе в къпалнята да се излекува. Голямо търпение е имал той. Тройката в числото 38 представлява Божественият човек, осморката – Божествената майка, която съдържа всички велики условия на живота. Тройката и осморката, съединени заедно, показват, че от човека може да стане всичко. И тогава Божественият Учител, Който е определен за вас, ще дойде и ще ви настави. Докато дойде този момент, човек трябва да чака. Де? В света, в къпалнята. После трябва да отиде в храма да се помоли. Там ще чуе следните думи: „Не греши повече! Право мисли, право чувствуй, право действуй! Само така Бог ще те благослови.“

И тъй, правете всичко с най-малкото съпротивление и с най-малкото изживяване на енергия. Или с други думи казано, изявявайте вашите мисли, желания и действия при най-голяма хармония! Това нека бъде за вас идеал, към който трябва да се стремите.

Не се плашете от състоянията, в които често изпадате. Те са преходни неща. Столнната ви сега може да е празна, но тя лесно се пълни. Нещата стават лесно за онзи, който знае.

Упражнение.

1. Ръцете пред гърдите с дланите надолу, върховете на средните пръсти допирени.

2. Десният крак добре изопнат, бавно се изнася напред.

3. Ръцете се движат в полукръг, настрана и назад.

4. Клякане долу на земята, ръцете се движат в полукръг напред, след което се връщат в първото си положение пред гърдите.

5. Ръцете се движат в полукръг назад с бавно издигане.

6. Ръцете описват кръг надолу със слаб приклякване и се изнасят напред, докато се върнат в първото си положение пред гърдите.

Същото упражнение се повтаря с изнасяне левия крак напред, три пъти напред и три пъти назад.

Ако държите крака си разслабен, няма да имате никакъв контакт със силите на природата. Ето защо кракът винаги трябва да бъде опнат, с израз на воля. Ако издигнете ръката си нагоре и не я изопнете, вие няма да имате контакт със слънцето. Ще стъпвате стройно, за да бъдете във връзка с тегенията, които идат отляво и отдясно на вас. Всяко упражнение е добре използвано само тогава, когато имате контакт

с живите сили на природата, със силите на земята
и със силите на слънцето.

Ще правите това упражнение в продължение на
десет дена, всяка сутрин по шест пъти.

„Верен, истинен, чест и благ всякога бѣди!“

Автора лекция на Младенския окултен клас, 22
ноември 1925 г., неделя, 19 часа, София – Изгрев

Трите състояния S, R и T¹⁰

„Верен, истинен, чист и благ всякога бѣди!“

Размишление

Гете се резюмето от темата „Знагението на O, H, N и C за живота“.

Гетоха се четирите теми, зададени на четирима брата: 1. Най-новото в музиката. 2. Най-новото във философията. 3. Най-новото в математиката. 4. Най-новото в живота.

20.12 часа

Допуснете, че вие сте учител и искате да осмислите единицата пред малките деца ученици. Поест да направите тази единица жива. Как ще го направите? В природата има известна градация, има елементи, които се означават все с единици. Ако

¹⁰ Тази лекция е по пълни стенографски записки.

започнете с неорганичната материя, с органичната, дойдете до подсъзнателната, съзнателната, самосъзнателната и свръх-съзнателната, и във всички тези области вие турите единицата, ще си прилигат ли тези единици? Знаги туряте един скъпоценен камък, после туряте едно житоно зърно, туряте една малка бублегица, някой бръмбар. Кой е най-умният бръмбар? Тема: „Кой е най-умният бръмбар?“ После рибите, бръмбарите, птиците, млекопитаещите – това число вие се увеличава, единицата минава през всички свои фази. Затова в оккултната наука, когато употребяват едно число от тези, които имаме сега, те турят известен символ, който показва, че единицата е в прогреса на своето проявяване. И всеки един от вас е една единица в прогреса.

Знаете ли вие какъв е вашият коефициент? Това са все задачи, които сега разрешавате. И когато човек се домогне до нещо съществено, той добие една малка радост. Неговото висше съзнание, или разумният дух, съзнава, когато добие една малка истина. Чужд добием едно малко знание, става едно разширение на това съзнание. Истинската наука седи в разширението на това съзнание. Понякога има едно привидно разширение на съзнанието, то се дължи на един прилив и отлив в чувствения свят. И много

хора мислят, че са учени само защото имат един прилив в съзнанието, и на старини те оглушават, отригат онова, което са поддържали на младини. Някои на младини са били безбожници, а в старини – върват. Но и двете положения се дължат на един прилив. Някои хора на старини стават безбожници, това се дължи на един отлив. Някои млади започват с отлив, свършват с прилив.

Когато съзнанието прогресивно върви и се разширява, без да се намалява, когато човек добие това състояние, озарява се с една вътрешна светлина – мисълта му става ясна, после става едно отпесняване на неговите чувства. Той започне да разбира своя миген живот.

Мнозина от вас може да мислите, че вие сте се освободили от вашия миген живот. Да се освободи човек от мигния си живот? Даже индусите, които проповядват тази философия – философията е много върна, то е толкова мълно, колкото негърът може да се освободи от своята гернота – така човек може да се освободи от своята мигност. Единственото нещо, това е да осъзнаем, че си герен. Това е вече крачка напред. И да осъзнаем, че тази гернота е нещо, наложено отвън. Нещо свойствено само на материята. Известен род материя, която се е вдълбала в съзнанието и произвежда тези сенки.

Сега всички тези съвременни хора извършват прекрасна работа: философи, математици, естественици – те със своите малки мотилки работят върху говешия мозък. И виждаш го, един учен говек 50–60 години разработва една малка област от говешия мозък, един сантиметър плоскост, мотилката му е колкото върха на една игла. Работи и посажда новите идеи.

Как се предава съвременната мисъл? Ние казваме, в говека има мисъл. Задавали ли сте си въпроса, как се предава мисълта от един говек в други и къде се заражда, на кое място? Например попитайте съвременните психолози къде е мисълта на говека. Там са смътни. Те казват, говек има чувствителност. Не могат да определят мястото. Сега даже спорят за тези центрове, отригат ги. Те съзнават, че има известни центрове, но не могат да ги определят. В окултната наука – там философията е сложна, имаме работа с четири тела, които функционират едновременно. Ние едва можем да се справим с физическото, а там са астралното, после пригинното. И тези тела едва сега се организират. Така както нашето тяло е организирано – има области, където се развива мисълта. И всеки от вас може да направи един опит. Ако той развие своята чувствителност на върха на пръстите, тук се

развиват едни малки папили, тях трябва да ги пази човек. Ако се допрете например до известна част на главата – в Българиия съм срещнал само един човек с такъв развит орган – съзнание на неговата справедливост. Човек, който е идеално справедлив. На това място, цол Бутнах, била светлина се яви на главата му. Тази светлина показва, че има накопление на светлина вътре. Идеите органически растат.

Когато се срещнете с един добър човек, той е като един проводник. Ако живеете с глупави хора, в които няма набрана тази енергия, не може да се пробуди в душата ти никакъв интелектуален стремеж. Члните хора трябва да се събират, тази светлина се предава. Въздействат си един на други. В този свят функционира само единицата. А двойката, това е дроб вече от единицата. Числото три, това е само един резултат. Възъност число три няма. То съществува като един резултат на единицата. Двете съществува като форма, наричат го отражение на единицата. А три-те е един резултат, едно отражение на едно и на две.

Сега нека да разберем смисъла, нека вземем човека. Кое считаме най-реално в човека? Ще кажете – душата му, нали? Но пътищата, за да се види душата има ли път, виждали ли сте някой път

душата? Някой път вие сте я видели, но у вас съзнанието не е било съфдно. Сега за чума, за интелекта – по-лесно може да го проследите.

Цом работите с математиката, вие за чума това е резултатът, може да видите тази интелектуална сила да се проявява. Погава според вас нами човекът е неговата душа. Душата му, външното облекло – това е съзнанието. Там, където има съзнание, винаги ще се забележи една светлина. И някой път ще забележите, човек образува една елипса светла. Приятна е тази светлина. И даже в тази елипса, в горната част, където сега се проектира нашият мозък, тази елипса е малко по-светла. А у по-напредналите души в центъра тази елипса е по-светла, а у най-напредналите светлината навсякъде е еднаква. Това подразбира едно същество от друга категория, разумно същество, с което не можем да правим никакъв компромис. Пред него ти се усещаш страхлив, ако имаш нещо нечисто в себе си. Като се отстрани, ти се усещаш разположен, цом се отмахне, ще усетим приятност, понеже това е същество, което няма никакви задни цели. Същество, което във всеки случай може да ви помогне.

Та ще работите. Прява да се заемете да работите над себе си, да дойдете до облагородяване, да може да схвацате вашите гувства. Не

критически. Ако критически се отнасяте към вашите чувства, може да се осакатите. Ако критически се отнасяте към вашата мисъл, може да я осакатите. Повекът трябва да има едно решето – да пресява. Едно желание ще турите на една страна, друго – на друга, докато намерите само онези желания. Тонетже представляват клетки на един велик организъм, във вас са складирани не само вашите желания, но и желанията на милиарди същества. И от този склад трябва да изберете онова, което е полезно заради вас. Погавя няма защо да си губите времето, ще изберете в дадения случай най-необходимото. Така е и за мислите.

Във всички неща има едно пресищане. Ако една-две години само пеете, ще дойде пресищане и ще престанете. „Не искам да пея.“ Всички трябва да се пазите от пресищане. Постоянно трябва да има едно разнообразие – едно разнообразие в енергиите на живота. Музиката сама по себе си – и в музиката има едно разнообразие, и в математиката има едно разнообразие. Съвременните математици страдат от еднообразие. Искат да сведат математиката само към онова видимо. Те са забелязали, че в математиката има нещо, което не могат да си обяснят, но си правят оглушки. И сега го откриват наново. Казват, че по-рано не са знаели. Как да не

са знаели? Въ по-ранните времена е имало математици, които са изчислявали с такава точност – до една милионна част от секундата, какви ще бъдат хората в двадесети век. Какъв ръст, големина ще имат, колко хора ще бъдат с черни очи от тях, колко със сини, какви ще бъдат мислите им, идеите им, общественият строй, всичко това – с математически данни.

Така че, ако влезете в една окултна школа, ще видите картини, нагертани преди петдесет, шестдесет, сто хиляди години. Тези хора са изчислили, и сега съответстват на сегашните. Тези хора са знаели. Тези, които не знаят, казват – ще го видиш изведнџ. Въждането е знание. Ти може да гледаш, но да видиш, трябва да разбереш отношенията на нещата, които съществуват. Или както казват философите, съзнанието на един по-напреднал човек може да обхване другите съзнания. Но същевременно едно съзнание, което прониква другите съзнания, то се пази да не спъва другите. Тонезе, ако това съзнание, което прониква другите съзнания, внесе най-малката дисхармония, кармически се обвързва. Ако видите един човек, че се моли и не можете да си изтъквате какво прави, кажете: „Какво се е изправил?“, опетнявате се. Въ дадения

случай трябва веднага да схванете какво прави и да не си създадете един крив образ в съзнанието.

И мислата на съвременното възпитание седи, че учители и ученици са в една дисхармония. Учителят, като погледне ученика, състави си едно понятие, един епитет си туря. И някои ученици, като погледнат учителя си, също направят едно криво заключение, и веднага започне дисхармония – и в това отношение опорочава се науката. И какъв резултат се добива? Например за какво се приложи сега математиката – да помогне пътищата, съобщенията, градежите, но същевременно много е помогнала дългобъйните орбита с точните си изчисления. Науката на химичите – разните отрови, задъхливи газове, взривове, същевременно науката за отоплението, осветлението, горенето и т.н., самата наука, като дойде да се приложи във възпитанието, не се е приложила.

Може някой път да направим един малък опит. Да допуснем, някой от вас не разбира математика, не му сега акълът. Ще изкараме двама души най-силни, в които тази светлина се е набрала, те ще си турят ръцете в тази област и като ги поддържат, ще му зададем една задача, и той ще реши задачата. Ще проработи члът му. Ще му дойде на ум как да реши задачата. Този е същият закон и за необходимостта на хората. Хората си

предават. Някои хора не са набожни, то се предава по мода. Едно временно настроение религиозно – това не е набожност. Ще работите върху това, ще се отмигавате. Индуистите отмигават три състояния:

S – sattwa

R – radjas

T – thamas

Едното наричат състояние S (sattwa), или равносилно в нас на истината, но думата „истина“ не съдържа всичко на sattwa – когато съзнанието е свободно от всякаква користлюбива цел, но в самата душа има любов към самата истина. Любов за самата любов. Абсолютно безкористие. Когато човек така е проникнат, в съзнанието му има една светлина. Този човек усеща една светлина в сърцето си, в ума си. Той се усеща тих и спокоен. Най-трудните задачи лесно решава. Всички тези неща – завист и др., са несовместими за него.

Radjas – действни хора в културата, волеви хора. Ние най-малко хора имаме от sattwa, светлите са били, но има много светли от църквата, които са от radjas. В R все се явява активност, явява се добрина, но същевременно, цом не се оцени неговата добрина, заражда се едно чувство на отмигване, злоба. За всяко нещо, което направи, той иска да се затисне неговото

има някъде. Да обърне някъде най-малко внимание. Има известна тъмнина в съзнанието вътре.

Тези хора S употребяват сладки храни. А тези на R употребяват киселичко, лютичко и те всички са изобщо все месоядци. Те са от radjas, у тях S няма. Човек, който яде месо, завист има в душата му. Има не сега да се отфегете, той трябва да се роди вегетарианец. Някой казва – вегетарианец, какъв вегетарианец, баща ти, майка ти са вълци. Как от този вълк може да се роди агне. То е както кучето, което се отказва пред господаря си, като няма месо – яде хлебец. Човек трябва да се роди вегетарианец, абсолютно да го не съблазнява месото. Ако погледне вече месото и му се прияде, то е вече една съблазън и опетняване в съзнанието. Много дълбока философия е това, как се е заразил човек.

Thamas – щом дойдем до тези хора, те са полу-хора. Те обигат да ядат каквото и да е. У тях е свойствен мързелът. Те не обигат да работят, не обигат да мислят, не обигат да се учат. И аз ги наригам кучета – офела, котката. Thamas е това. Тази кокона, която, като дойде до вратата, ще седне, ще си изгисти краката да покаже на господаря си, че не е окаляна, ще помърка, ще се поглади: „Как си господарю?“ Но щом хване една мишка, с гервата, с козината глътне я.

Ще избягвате най-първо... Някой казва: „То и с немити ръце може да се яде.“ В съзнанието вътре трябва да се създаде гистотата навсякъде. Някой казва: „Няма време.“ Измий се. Хлябът окалян – изстържи го, не яж. Нищо повече. Дадат ви хляб окалян, три дена не сте яли, три положения има. Ако се откажем – S. Ако го остържем – R. Ако кажем: „Може и окалян“, вие сте T. Нищо повече.

Говек трябва да се съгради. Да се съгради говек, това е една от най-великите философии. Да съгради говек себе си – той е съграден, но ние изучаваме сега строението на нашето естество. Изучаваме нашата мисъл. Това е било задача на древните философи. Сега изучавате своята мисъл, а в другата раса ще изучавате своите желания от друго становище, на инволюцията. После ще влезете да изучавате своята душа, този благороден порив, и ще знаем в света как да приложим закона на любовта. Ще бъдете не критици, но чумни деца, които изучават естеството, така както себе си. Погава ще дойдем до новата естествена наука – математиката, музиката, всички тези отрасли идват на помощ.

Понякога се отнасяме критически към науката. В света има една друга наука. Въз съм против лъжливите преводи. Това не е хубаво описано. Вие сте предали качества на едно същество, които не

съществуват у него. Един естественик трябва да влезе в съзнанието на един афеъмбар. Той трябва да знае този афеъмбар, като си прави гнездо или нещо, да влезе в неговото съзнание. Този афеъмбар мисли. Онези оси, които правят гнездата си от кал пет-шест сантиметра дълги, хванат един паяк, но не го умъртвява, парализира го така с жилото си, знае колко да натисне, после втори, трети. Приготвя храна за лигинката, да се запази прясна, да не се развали. Отлични хирурзи са те. В тези оси има съзнание. Види някой тарантул, започва да се върти около него, омагьосва го, жилне го.

Като влезнем в духовния живот, тези процеси, които стават – обикновените процеси на вашия живот, които нарушават хармонията – неразположен сте, духом отпаднали, не искате да говорите с никого, животът ви е обезсмислен. – Защо? – Понякога причината е даже толкова смешна, даже няма никаква причина. Но съществуват тези положения. Те произтигат от тези лъжливи схващания на нещата. Вие трябва да знаете тези три категории, къде сте. Какво положение? Умом знаете, ще знаете вече да функционирате с материята и с тези същества около вас.

Никой не живее за себе си. Най-първо всички същества си влияят едно друго. Умом си легнете

вечерно време, хората, с които живеете – съзнателно или несъзнателно става обмяна. Давате и вземате. Станете сутрин бодър, весел – спечелили сте нещо. Тонякога станете сутрин, неразположен сте – изгубили сте нещо. Нищо повече. Ходите, търсите, борите се с вашето съзнание, вземете си го пак назад – дойде у вас това успокояване.

Аз не искам да дам направление на ума ви да станете еднообразни в някое направление. Например да се събуди във вас по-голям критицизъм, критични да станете. Доколкото виждам класа, у всички ви, като се пробуждате, същевременно ставате много критични. Индивидуализирате се. Все сте всички в R. Пък S почти не зная. На това колко души туряте? (Учителят посочва sattwa.) Уом се зароди едно желание на немарливост, леност – ще работите винаги. Винаги човек трябва да работи физически. Ченикът трябва да работи умерено. Той не трябва да пратосва своята енергия. Пред него има три рода сили. Божествени, които изискват съзерцание. След като свърши тази работа, ще дойде до активността, т.е. неговите чувства. Най-после ще дойде до физическия свят. Ще слезе във физическия свят, но трябва да бъде много боден. Съзнанието му трябва да бъде много бодно. Тонякога сте задължени да вършите работи, които са свързани с оцапване. Това е този

вътрешният синтез. Той е единственият метод, който трябва да приложите в даден момент.

Ще ви дам едно обяснение. Понякога, когато във вашата мисъл или вашето съзнание има едно разширение, един полет нагоре, тези сатвигески енергии работят. Когато искате нещо да вкусите, например плод вземате от някое дърво, имате силите на R, които действат по права линия. А когато сте така индиферентни, каквото и да е, видите на пътя някой плод, вземете го и започнете – вече действат силите на T. Някои деца обичат да ядат гнили плодове, пръст, те са силите thamas, атавистически действат. Понякога хора, които са били чисти, дойде един период на нечистотия, оставят се. Искат той да умре, това е идеята, и тя е права. Той иска да се освободи, но избрал един крив начин. Не е единственият начин на освобождение чрез смъртта. Да умрем, но как. Ами ако умрем, ще живеем и носим това покварено съзнание, ще носим тази черна кожа? Ако умрем, ще се освободим от кожата, това е добре.

Ще работите върху науката. Тази философия трябва да ви даде полет. Новото в математиката, в науката, в живота, трябва да внесе това разширение в съзнанието, активност и после да ви даде предпазни мерки да се пазите от лошите

навици на вашето минало съществуване. Така бих желал винаги да бъдете обдари и весели, всички да бъдете замислени, но съзнанието ви да бъде обдро и весело вътрешно. Защото разумната Вселена сама по себе си в своята цялостност, това е велика радост.

Като се приближавате до Божествения свят, навсякъде лека тази интелигентност, изблик на знание, музика, философия, отворени са тези дущи. Целом започнете да се приближавате до физическия свят, настъпва това ограничение, стъпенина, всеки се свил в своята черупка. Всички сте сега в най-големия стъфд, и толкова голям е този стъфд, че ледът от големия стъфд е започнал да се троши. Като се увеличава силата на стъфда, тези тела започват да стават хрупкави. Един камък при 150 градуса стъфд ще започне да се ружи. Един камък при колко градуса ще се топи? При 2000 градуса, към 35 000 градуса се изпарява веле.

Известни наши гъвства, страстите при висока температура се изпаряват. Някой път и стъфдът е послужил за поквара. Някой път в алхимията, в окултната наука е хубаво, адетите са го употребявали. Те минават бързо и рязко от едно състояние към друго. Но те са много майстори. Но обикновените ученици трябва да се пазят от големия стъфд и от голямата топлина, за него не са. Той

трябва да оперира с топлина, при която глината му не се топи, и трябва да работи при онзи стъф, при който камъните му не се рчушат – при обикновения стъф и обикновената топлина, при която животът правилно функционира.

Това са практически правила, които някои от нас може да приложите в миниатюра. Да направите един малък опит във вашето съзнание. Вярвам, ще даде добри резултати.

„Ферен, истинен, гист и благ винаги беди!“

Тайна молитва

Третата лекция на Младенския окултен клас, 29-ти ноември 1925 г., неделя, 19.30, часа, София – Изгрев

Какво приложение има числото две¹¹

„Верен, истинен, чист и благ винаги бъди!“

Размишление

Зададени теми: 1. Еволюция на елементите. 2. Най-чумният бръмбар. 3. Какво мислят птиците.

Приблизително ще пишете какво мислят птиците.

Какви бяха основните положения в миналата лекция? (За трите състояния sattwa, rajas и thamas.) Кое е състоянието на sattwa? (Състояние S е състояние на абсолютно безкористие и истина.) А състоянието rajas? (Деятелност, енергия, активност.) Тази на thamas? (Закон на инертност, която в тяхното естество се проявява като леност.) Изобщо, когато започне да настава това състояние, тогава хората обигат да ядат развалени плодове, вмирисано месо, вмирисано сирене, обувките - сдрани, дрехите,

¹¹ Тази лекция е по пълни стенографски записки.

каквото да е. „За мен е безразлично“ – казва той. За него не остава никаква свещена идея и мисъл. Като че е завършил, казва, нищо не струва. Изобщо тези хора не мислят.

Разбира се, като знаете тези състояния, ще знаете всеки ден къде се намирате. Разумната природа използва тези състояния. Тези сили ги използва. Но човек още не се е научил да ги използва. Например вземете най-спокойния човек, който има състоянието sattwa – разположен е, говори за братство, равенство, ехе – възвишени работи. Обаче, ако този човек даде десет хиляди лева на някого, и той не иска да му ги върне, веднага той смиза до състоянието rajjas – активност. Най-първо така да му ги върне, но после казва, трябва да му кажем да бъде по-честен. И като дойде да го морализира, изгубва вече равновесие, започва да говори: Той е безчестен, излъга ме – и всичко му състояние отиде. Можете ли да определите кога започва това първо състояние, най-хубавото, Божественото състояние, на истината? В коя възраст? То е естество така, кога съответства това състояние? То е изобщо детинската възраст. Има един процес – като стане към трийсет години, той нож вади, активен е, стане, rajjas има. А в старо време той е вече на почивка. Той е thamas. Старите хора от всичко са недоволни. Човек трябва

да се приготви да не издада в тези смешни състояния.

Можете ли да убедите хората в онава, в която не вярвате? Например ще ви разправя един анекдот, който е верен като факт, обаче в своите подробности може да има нещо невярно. Жъв Варненско, някой си Нойчо, човек със силно въображение, и всякога той си мислел, че е богат. А той е обикновен човек, няма никакво богатство. Където отиде, той все разправя, че има гифлици, слуги, хамбари пълни, толкова овце – разправя той и всички го мислят за богат, тъй той няма нищо. Отива една вечер в кръгмата – насъбрали се, насъбрали селяните, пълно. Започва да им разправя той къде има пари, заровени в земята, еди на кое място скрито съкровище, и хората повярват, вдигат мотиките и отиват. Остава той сам в кръгмата. Като излизат другите, повярвал си и той сам и си казва: „Да не би тъй наистина да намерят пари.“ Взема и той мотиката и отива след тях, та ако намерят, да каже: „Нали аз ви казах“ и да вземе и той дял с тях.

Към коя категория ще спадне такъв човек, който казва, че всичко има, а нищо няма. Защото има друга категория, които казват, че нищо нямат, а всичко имат. За това именно човек трябва да премине всички тези състояния, докато е в света, в широкия

свят. Аз го наричам, да преминеш калното поле с
вехтите дрехи. И когато дойдеш до планинския
подем, където е всичко зелено, там няма никаква кал.
Облеги се с хубавите си планински дрехи. Да няма
никаква кал по тях. Ние казваме, че не трябва да
живеем по светски. Ако ти минаваш през полето, и
тогава ваят дъждове, погвата – глинеста, можете
ли да минете, без да се окаляте?

Сега според вас в какво седи онoва вътрешно
доволство на човека? Например с малките деца се
случва често, ще декламира детето, и цяла нощ си
приготвя стихотворението. В какво седи приятното?
Кое е, което го радва – самото стихотворение, което
ще декламира, сцената, на която ще излезе, или
хората, които ще го гъят? (Най-приятно е самото
приготвяне, значи може да се изкаже детето.)

Значи в него има известен стремеж, който
трябва да се прояви по един или друг начин.
Вътрешен стремеж. Според вас причините на
горенето кои са? Може ли едно тяло да гори, ако
няма въздух, може ли да се образува горене? Тогава
направете едно сравнение. Ако духането, това е
процес на мислене, а горенето – това са чувствата,
това е проявяване на живота.

Животът се проявява. Живот без мисъл може ли
да се прояви? Ние живеем, понеже Бог е мислил

преди нас. Следователно сега каквото преживяваме, това е един израз на Божията мисъл. Това са изводи само. Някой ще каже: „Защо аз така живея?“ – Защото така е мислил Господ. „Ама защо зле живея?“ – Защото зле си разбрал Божествената мисъл. „Защо добре живея?“ – Защото добре си я разбрал. Нищо повече. Няма никакво изключение. Ама ти ще кажеш: „Аз не съм направен както другите хора.“ Там е твоето заблуждение. Когато хората казват, че той е като хората, какво мисли в чума си? Като какво е направен? „Ама, казва, аз не съм направен като обикновените хора.“ Какво мисли той, каква форма можем да му дадем? (Два случая има: ако се мисли по-ниско от хората или ако се мисли по-високо.) Да, много е право.

Да ви приведа едно сравнение. Някой човек казва: „Аз съм много слаб, не съм физически. Да дойде силният.“ Физически силният при работа той може да вдига гувалите. – Защо казва, че е слаб? – Да не вдига гувалите. А щом дойде до яденето, ще изтъкне. „Това ядене аз го разбирам.“ Я му дай една горба, която не е сътворена добре. Ще каже: „Слушай, тази работа аз много добре я разбирам.“ Как така горбата разбира добре, а другите работи не разбира?

Та кога хората понякога се показват смирени, казват: Аз не съм като хората – подразбират, че

нямат тези условия. Като че при изключителни условия той е поставен. Възможно е, има такива състояния, това са все минуси, отрицателни числа: -1, -2, -3, -4, -5, -6... -9, -10. Тобого не може да има. (Като се съберат минусите, ще се получи +.)

Знаете ли какъв плюс ще получи, след като мине този кръг, той ще стане активен и положителен. Той не може да отиде по-далеч от -10. Защото винаги в природата едно активно състояние се слива с едно пасивно, и обратното – едно активно се сменя с едно пасивно. Става едно променение. Математически можем да знаем след всяко едно състояние какво ще бъде следващото. Има и други междинни състояния. Две състояния активни не можем да имаме последователно. Все може да направите опит. Да кажем, декламираш едно стихотворение на сцената, ръкопляскат ви. Автори пък ако излезеш, няма да имаш същото състояние. Все ще имате един отлив. Това може да го забележите, ако отидете в Америка, една културна страна, всички американски проповедници минават по този закон и са се намерили в гъдо, не знаят как да се лекуват.

Виден проповедник върне беседа, приготвя се, приготвя се, въздъшевява се, доволен е от себе си. Следващата неделя върне се недоволен от себе си. Крайно недоволен: думите не са вървели, идеите някак

– една вътрешна стъпка, хората му се виждат, че са странни. Искат да свърши, искат да поправят някак работата, а все повече ги заплита. Като изкара най-после някак, излезне из задните врати да го не срещне никой, и ще му вземе няколко дена – вторник, сряда, докато тези наранявания започнат да заздравяват.

Титам, защо се явява такова състояние? Можете ли да си дадете един отговор? Например вие го претърпявате често. Някой път се зароди една идея, така в науката да измерите нещо, така се въодушевявате, аз това ще направя, аз онова. Периодически върви ден, два, три, един месец, два или година, дойде обратният процес. Започне да се намалява. Ти казваш, тази работа няма да я бъде. Втората година напуснем, но третата година започнем: „На мен ми дойде нова идея.“ Так вървиш, вървиш, минава една година в прилив, една година в отлив. Това е закон на човешкото развитие. Това са състояния на животните. Трябва да го знаете. Приливи и отливи са състояния на животните. На едно царство по-ниско, щом дойдете дотам, вие сте под влияние на същества, на които материята бързо се трансформира.

Следователно трябва да бъдете бързи, да използвате условията. Възможно да ви предскаже как

ще се изменя вашето състояние. Ако имате един барометър, аз ще ви кажа как ще се измени вашето състояние. Денят е много хубав, вие сте се облекли хубаво – с шапка, лагени чепицета, най-хубавите дрехи. Аз знам, че след два часа ще има такъв проливен дъжд, че той ще се върне като пеперуда. Аз казвам, след три часа в този приятел ще има един отлив, той няма да остане в дъха си. – Е, как го знаеш? – Ще видите. Това са външни условия, които изменят живота. Настроението винаги се дължи на външни физически условия. Този сняг, ако го не знаем, може да ни изненада и да промени нашето настроение. Настроението се дължи на чисто физически условия или промяна вътре в природата на силите, които действат извън нас и които ни обуславят.

Мнозина искат да се борят. Ние можем против студа. Може човек и против вятъра, ще се бориш и против вятъра. Но колко? Един, два, три, четири, пет, десет часа най-много, но ще паднеш някъде на земята, и всичко ще се свърши. Тогава ще имате вашия барометър. Всеки от вас има един отличен барометър. Десет милиона струва този барометър. Той отбелязва всички положения. Винаги ще ви подскаже кога да започнете работа.

Понякога искате да започнете нещо, но дълбоко някъде в душата той ви казва: Не тръгвай, ще има буря, сняг един метър, земетресение. – Ама, казвам, земетресение, вятър, кал, не ме е страх. – А-а, герой. Но като излезем герой, паднем някъде, върнем се, кажем: „Аз изгубих.“ Какво е загубил? Изгубил си, защото си се борил с голямата мечка. Тази мечка змия е и е много, много опасна. С нея са се борили само светимите, които са прекарвали един живот. Понякога я хващат за врата за известно време, поддържат я, и я пускат. В това отношение трябва да се включвате във вашия барометър. Аз го наригам това състояние дълбоко.

Не търсете философията. Понякога това състояние идва като един дълбок подтик да извършите нещо – и в ума, и в сърцето няма никакво противоречие. А понякога като глас нещо ви говори тихо, приятно – пак слушайте. А понякога, като ще работите нещо, вие се намирате в една светлина, като те виждате всичко какво ще стане – тръгнете. На този барометър винаги трябва да върват – и стари, и млади трябва да се водите. И нещастията ще бъдат по-малко. На това трябва да се учите.

Какво казва Соломон: много знание изтощава човека. Да кажем, знаете да изваждате корените на всички числа. Какво ще се ползвате от тези корени.

Ама че то има приложение изваждането на корени. Две изваждали ли сте корените на злото? Какъв е коренът на злото? Какъв е квадратният корен? (Корен квадратен от две.) Коренът на 10 колко е? (Три, и остава.) Тогава как са произлезли, как е произлязло 6? Нами всяко число, казват, 6 съдържа шест единици. Но как се събраха тези единици? Нами ще кажете – така! Да се обясним. Шест съдържа шест единици. Две ще кажете $6 = 1 + 1 + 1 + 1 + 1 + 1$, за да се образува шест. Има известна еволюция на това число 6. Защото в природата числото 2 е излязло при една голяма борба. Затова то е пасивно. Такава борба е станала в света, когато се е родило две-те ветре в космоса. Тогава са се образували огньовете, тогава са се разделили светове, тогава са паднали ангелите. Двете започва с творчество, а същевременно и с падение на известни, падение по нашемуч. Само двама души, когато се съберат, могат да се карат. Две страни. Десет души все ще се разделят на две партии, ще се бият. Трима души могат ли да се бият? Трима души един против друг не могат да се бият. Турците имат една поговорка: „Уран – урана“, т.е. двама, след явяването на тези двама.

Щом кажем две, то трябва да произведе. Всяко едно число, то означава един творчески процес в природата. Като кажа две, значи се заражда как

светът се е създал, ангелите са паднали, едни са слезнали, други са останали. Има смисъл тогава. Ще каже някой: „Обигаи ли две-те?“ Обигаи го, понеже светът се е създал. Ще каже някой: „Има падане.“ Едни са паднали, а други са останали, това е поляризиране. При всяко творчество трябва да се дадат нови жертви. Ако тези същества падат, за да се създаде светът, те ще имат една отитност. По-добре да се създаде това раздвоение и осмисляне, отколкото светът да е мъртъв. Този закон се прилага и в нас. Понякога, за да бъде създадена някоя идея във вас, вие сте един, умът ви не работи. За да създадете нещо, вие се разделите, ще дадете нещо от себе си, и ще спечелите. Дие казват: „И питата цяла, и стомахът сит.“ Питата трябва да пострада, за да бъде добре на стомаха. Следователно ще приложите този закон.

Какво приложение има числото 2? И в нас има. Всяка една нова идея, всяка една нова мисъл – числото 2 трябва да се намеси. И тогава, щом ви дойдат всички изпитания, вие ще се радвате, че числото 2 се е родило, и вие го разбирате. Засега хората разбират само числото 2. Разбират го, понеже страдат. Като страдат, това е числото 2. На числото 2 обратният процес кой е? Кое е равносилно на двете – четирите. След две се е родило четири

по закона на еволюцията. Три-те се е родило после. Две мислите първо едно, после две, после три. Не е. Най-първо се проявява двете, после се проявява четирите, а после трите – светът се оформя и самоопределя се. Двеза една разумна насока. Това означава 4. Това число още не го разбират, то сега влиза в света, и ще го разберем. Сега разбираме 2, и ще минем в 4 – и започваме да разбираме вече четирите. След това ще минем към три-те. Три спада вече към Божествения свят. Петрири е говеишко число. Две казвате: След две-те – три-те. От говеишкото Божественото не се ражда. Когато изучавате Кабала например, геометрически говеишкото и Божественото – то образува дома. Появяването на числото 5. Искам да ви оставя идеята за числото 2. То ще роди една нова мисъл. И винаги, когато дойде числото 2, ще знаете, че то носи нещо хубаво. Може да започне зло. Но винаги то носи нещо хубаво.

Упражнение. Винаги, когато искате да имате контакт, ще изтегнете всички мускули. Когато видите, че мускулите са станали яки, това е вече контакт. Какви бяха резултатите от първо упражнение, нали десет дена изминаха?

Първо упражнение. Изнасяне десния крак напред, ръцете отстрани, отпред пред гърдите, дланите надолу, пръстите изогнати едни срещу други с

върховете си; широк полукръг настрани хоризонтално, ръцете изопнати. Полукръгове напред, приклякане – ръцете идват в първото положение пред гърдите. Ставане с широк полукръг настрани, ръцете хоризонтално, силно изопнати настрана. След това левият крак напред, повтаря се същото: три пъти напред, три назад.

Второ упражнение. Ръцете силно изопнати настрани, хоризонтално с дланите надолу. Претения на дланите. Отначало леко, засилва се, засилва, най-силно, постепенно отслабва. Няколко пъти се повтаря.

Трето упражнение. Лявата ръка изопната настрана. Дясната ръка с широк полукръг отпред отива над нея и от върха на пръстите ѝ бавно, съсредоточено, леко минава над нея по цялата ѝ дължина до рамото, пред гърдите, под брадата, бавно се изопва настрани. Лявата прави сега широк полукръг отпред, прави същото над дясната. Три пъти едната и три пъти другата. Ръцете силно се обтягат през време на упражнението. Мисълта силно концентрирана към върха на пръстите.

Четвърто упражнение. Ръцете изопнати настрани. Поемаме въздух колкото може. Задържаме. Бавно спускаме ръцете настрани, надолу с прекъсвания, издишваме бавно, съсредоточено, гетем до двайсет. До колко може да издържите?

„Верен, истинен, чист и благ винаги бъди!“

Четвърта лекция на Младенския окултен клас, 6-ти декември 1925 г., неделя, 19.00 часа, София – Изгрев

Живите символи в природата¹²

„Верен, истинен, чист и благ всякога бѣди!“

Размишление

Продължи се четенето на темите „Най-любимата ми тема“.

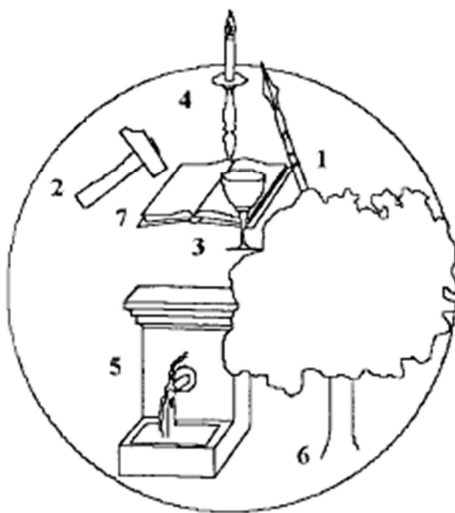

фиг. 1

¹² Тази лекция е по пълни стенографски записки.

Кой знае да рисува добре? (Излиза сестра Цветана.) Нарисувай едно копие. Нарисувай един гук. Нарисувай гаша за пиене на вода. Нарисувай светилник със свещ. Нарисувай гешма (извор) с каменна курна. Нарисувай плодно дърво. Нарисувай книга. Направи ги сега с числа.

19.45 часа

Копието - 1, гукът - 2, гашата - 3, светилникът - 4, гешмата - 5, плодното дърво - 6, книгата - 7. Сега вие, астролозите, ги наместете. В кои планети могат да се наместят? Копието - на Марс, гукът - и той е Марс. (Не, той е на съдбата - Сатурн.) Хермес в гръцката митология е в близки отношения с Марс. Копието е направено за пиене. Гукът е направен за строеж. Гукът е направен да троши камъни, може случайно да попадне и по главата на някой човек, но то случайно. Къде ще го турите? Светилника къде може да го турите? Гуча, знайте, много мъчно може да го наместим. Противоречие голямо. Той две неща изпълнява. Значи има две служби той. Сега да дойдем до гашата, къде можем да я наместим? (Луната - празни се и се пълни.) А плодното дърво, ябълката - Венера. Книгата? (Свещта ние можем да я представим на

Слънцето.) Да. (А книгата - на Меркурий.) Да.
Гукът? С какво воюва Юпитер? (Той мяза стрели.)
Знаги служи си той със стрели.

Да допуснем, че вие имате едно желание.
Числото две, да кажем, което е нито стрела, то ще
е гук, желанието вътре. Как ще се справите с този
желание? Вие трябва да го класифицирате към някоя
категория. Например и гукът, и стрелата
едновременно се управляват от ръката, но центровете,
събдени в мозъка, при гук са други. Други центрове
действат. И при стрелата са други. Следователно не
действат едни и същи центрове. При отваряне на
книгата - също, при светилника, при гашата, при
гешмата - не са същите центрове.

Сега този гук къде ще го намерите в говешия
характер? Къде е говешият гук? (Гомгукът.)
Копието? (Езикът.) Светилникът? (Мозъкът.) А
гашата? (Сърцето.) Гешмата? (Сърцето.) Че то е
един начин на учене. Символистка в природата. Щом
се намерите в дадена местност - да се
ориентирате, да знаете какво положение да вземете
в природата, да се нагласите спрямо всички нейни
тегения. Защото, ако гашата не я турите на
мястото ѝ, ще се образува едно криво тегение. Ако
тази гешма вие не можете да я турите на

мястото, ще се измени вашата мисъл, ще стане една дифлексия.

Сега например онези от вас, които изучават астрология, този закон трябва да спазвате спрямо звездите. Като погледнем небето, изтъкват всевъзможни фигури: триъгълник, някой път петъгълник, някой път квадрат. Веднага трябва да се ориентирате на какво съответства тази фигура, а може да има уподобление на някое животно, на някое копие.

Задава се сега въпросът, каква е била целта на природата, когато тя е създавала ябълките. Каква идея тя е вложила в ябълката. Разбира се, в нищо няма да бъдете виновни, понеже тя е една далечна идея, над която в миналото някога природата е работила. Сега човек трябва да се стреми да разкрие какво се крие в тази форма. Пък както аз наредих тези символи, има известен план, известно съгетание. Знаци най-първо, за да върнете своята свобода, вие трябва да имате копие. Трябва да знаете как да го употребявате. Но след като извоювате своята свобода, вие трябва да имате един гук, да знаете как да градите, да се оградите наоколо. Пък показва онази алхимическа сила, с която вие може да се справите, да наместите нещата на мястото. Тоест гукът е сила, която има да борава с неорганически и

полуорганически вещества. А копито – с него вие ще боравите против живот, по-нисш от вашия, за да се франиите.

Гитам сега, вие вашето копие можете ли да го употребявате против въшките? Защо например българинът взема въшката между двата си нокъта? Вследствие на това единият нокът е наковалнята, пък другият – гукът. Знаги какво иска българинът да каже? Той казва на въшката тъй: ти не трябва да бъдеш паразитно същество, а трябва да вършиш някаква работа. Той разваля тази форма, спитява я, за да се освободите от едно паразитно състояние – философията е там. Туй паразитно състояние в себе си ще му дадете само едно измерение. Туй измерение да няма никаква дебелина. На паразитното състояние не трябва да му давате никаква възможност да расте у вас – туй значи, българинът, като приложи този закон. Ще я смакши. Един паразитен навик или една мисъл в себе си – ще я смакши, няма да я унищожши, но да не ѝ давам възможност втори път да расте. Да си остане тъй, както си е.

Защо едно паразитно състояние трябва да се избягва? Тонегже паразитизмът, тези тегения, които влизат в говешката душа, опорочават благородните чувства и способности в човека – спират всеки

прогрес, цом се зароди каквото и да е желание да се ползвате от някого. Най-първо човек трябва да постави своите способности и чувства да работи: туй, което природата е дала на човека, трябва да го тури всичко в действие. И след туй ще дойдем в съприкосновение с други разумни същества и ще кажат: дайте ход на тази енергия. Когато свърши една работа и дойде в контакт с други, веле могат да ми услужват. Погаз услужата е разменяне, поненже мендуч моята работа, която съм свършил, и тази работа, в която той ще ми помогне, има едно съответно съгетание.

Чените хора от една професия идват във връзка. Един химик идва във връзка с друг химик, и двамата работят, разменят мисли, помагат си един друг. Туй е с астрономите, математиците, всички работят и всеки може да подпомогне, туй е и в духовния живот. Същият закон трябва да спазвате. Погава ще дойде една обмяна: едновременно, да кажем, седем души сте, ако ви дам едно копие, веднага ще се роди един спор на кого да се падне. Трябва да хвърляте жребий. Но ако на едного дам светилника, на другияго – гуча, на третия – гашата, на другия – книгата, копиецо, ще ли има спор?

Следователно в дадения случай, ако имаш една идея, която не можеш да разрешиш, някой държи

копчето, ти ще хванеш гуча. Когато някой държи книгата, ще хванеш светилника. Онзи с копчето, като е воговал, ще дойде да помага. Между гашата и гешмата има ли съответствие? Единият отваря гучура, другият с гашата налива. И двамата могат да си помагат.

Остава сега ябълката. В туй съответствие ще се стремите да опознавате говешките дъщи. Например вие страдате, често имате някое неразположение на дъха. Не можете да разрешите тръдното положение, в което се намирате, но същевременно тези тръдни задачи в живота у всички хора ги има. Тогава едновременно с мънотимите, които претърпявате, трябва да влизате в мънотимите на всички хора, да участвате. Повек, като разрешава своите мънотими, едновременно с тях разрешава мънотимите и на другите.

Туй и в науката е същият закон. Понеже има едно съответствие. И в науката, щом влезнете, и във всяка една област вие влизате вече във връзка с всички онези хора, които действат в тази посока. И като работите самостоятелно, вие във вашите допирни точки ще си помагате. Само при такова едно разбиране може да се роди вътрешното хармонично разбиране на великия закон, който съществува в

органическият свят. И само по този начин човек може да пази енергиите си, да ги не изразходва напразно.

Сегашните хора изгубват своите енергии. Защо? Те копие нямат. Ама един човек, който не знае как да употребява езика си, има ли копие? Сега някой казва: „Аз имам копие.“ Ако вие имате едно перо, с което не можете да пишете, перо ли е то? Ако имате копие, с което не можете да вогватте, копие ли е това? Гук, с който не можете да трошите камъни, гук ли е това? Ако имате свещ, с която не може да си светите, свещ ли е това? Или книга, от която нищо не може да научите, книга ли е? Това е сега аналогия, това са символи. Ще приложимте. Ако вие имате сега едно състояние, което мяза на книга, ако ти си една отворена книга, и хората нищо не могат да четат, книга ли си? Не си. Тя е някоя халваджийска книга, в която само халва може да се чубва.

Дофре, ако вие сега сте светилник, и не светите. Ама аз имам ум, мога да мисля. И ако с вашия ум сте мислили двайсет години, и нищо не сте намислили, питам, какъв е вашият ум? И ако след двайсет години сте свършили един факултет, два факултета, нямате нищо, само преговаряте гундите работи, питам, гори ли вашият светилник? Не, в природата всеки човек, който има ум, той си има

специална работа и всеки един члм в природата е произлязъл да роди нещо ново. Не се стремете да родите нещо, както другите искат. Вие ще родите нещо специално, което ще ви радва. То ще бъде само за вас. Вие може да бъдете гениален само за себе си. Не и за хората. А гениалността, която хората признават, не се знае доколко е гениалност. Не се знае доколко хората могат да оценят дали някой човек е гениален. Как определят сегашните хора гениалността? В какво седи геният? Че той всичко твори, нали? (Смята се, че геният е нещо вродено.) Кой от вас знае гръцки? (Генийс – франда. Оттам произлиза „инженер“.) Гений – който постоянно франда. Геният франда, а инженерът обвива нещата, такава ги.

Ч всички ви трябва да се заражда едно желание, през празното време да се занимавате със символите на живата природа. Тези са едни съветания, както съм ги извадил от живата природа. Ще се занимавате със символите на живата природа. Тези символи ще внесат винаги една нова струя в члм ви, ще ви дават обнова. Например вземете някой път – лекари лекуват някой болен, не дават никаква свету да има, без светлина при нервните болести изобщо. А за някои случаи светлината е потребна за лекуване. При някои случаи, при известни болни

лекарите забраняват да се отваря книга. Казват, не трябва да четете. А има болести, които могат да се лекуват чрез книгите. Има болести, които могат да се лекуват с гъка, има болести, които могат да се лекуват с копие. Онзи болният човек е в едно пасивно състояние и ако в него ти можеш чрез копието да произведеш едно стръскване, понеже болните хора се съсредоточават, но като покажем копието, този човек да се забрави, че е болен, този човек може да стане от леглото и да оздравее.

Живата природа е създавала всички свои символи, с които лекува хората. Апатичният човек, ако някой път изгубите смисъла в живота, че нищо не ви радва, нищо не ви интересува, ако ви заведат в някое планинско място, където скалите са отвесни – имат най-страшно положение, и ви поставят на някоя канара между гъкари, веднага вие ще се стимулирате, ще погнетете да мислите тъй хубаво, че като слезнете от тези два върха, ще се върнете при другарите си обновен. Защо? Вие сте се занимавали с разрешаване на една велика задача, как да слезнете от високия гъкар долу. Питам, ако вие употребявате копието, тази енергия каква е? Когато онзи противник иска да поразии своя противник, нагоре ли отива или надолу слиза? Надолу. Изобщо с изключение на свещника – само нейният пламък отива нагоре,

всички други, изобщо гешмата, техните действия са все обратни.

Този вечер, ако ти е подарък, кое бихте си избрали? Защото копчето може да го направите перо. А какво може да еволюира копчето – в перо. То е живо копче, значи може да еволюира. Пукът в какво може да еволюира. Еволюция има във всички тези символи, може да се видоизменят. Ти в мъртвите копия не може да се измени, но в живите копия може. Значи военният може да стане учен, с копчето си може да пише. А зидарят с гучка си какво може да стане? А какво може да еволюира този гучк? (Скулптор.) А гешмата на какво може да се обърне? Ще ги оставим неразрешени, вие да ги разрешите.

Сега кой е най-силният символ от всичките според вас? Най-изразителният кой е? (Светилникът, книгата.) Книгата още в какво може да еволюира тя? Нами в книгата се записват нещата. Говещката памет, това е книгата, в която се вписва. Книгата може да се превърне на памет. Значи, когато говещкият чм мисли, неговата мисъл може да се запегата върху книгата, върху паметта, а пък с копчето може да готоваш, а може и да напишем, то е перото. С копчето на тази книга може да напишем. А в този случай ябълката каква роля изпълнява? Тя придава жизнен енергии. Погава

гешмата, това е мастилото. А гащата, това е мастилницата, в която топваме и пишем на книгата. Те са хубави рефуси. Ще започнете с такива изкуствени, но със символите, които съществуват, ще ги превърнете. (Една тема може да се направи от тях.) Кой от вас би направил една тема? Само с гуча е малко мъчно. Имате шест известни, остават две неизвестни. Направете един малък разказ. (Георги Радев и сестра Тена.) Най-приятно число е две, понеже, като се бият двама, показва, че е нещо реално. Не е фиктивно, понеже и единият налага, и другият налага. Това са все символи, криво разобрани символи. Когато хората се бият, това са символи. Един ден хората ще дойдат до едно споразумение, да знаят, че и без обии може. Може да се превърне боят в нещо по-красиво. Сега в съвременната наука ще създадете онези красиви символи, трябва да има нещо силно, което да стимулира човека. Трябва човек да има идеал, който да не се засяга, светът да не може да повлияе. Тези извори трябва да бъдат толкова високо и толкова дълбоки, никога да не се размъчат. Отвън може, като мине границите на извора, да се размъти. Но вътре изворотът трябва да бъде гист. При това свещите ви трябва да бъдат такива, че никой да не може да ги изгаси. Щом се изгася свещта, слаба е тя,

обикновената свещ се изгася. Знаги обикновената мисъл всеки може да изгаси. Необикновената мисъл не се изгася.

Дофре, кое е сега първо гукът? Нами е говеишката рѣка. Рѣката е гукът, тогава вашият гук никога не трябва да ходи в гужди хора. Живият гук в природата назаем не се дава. Той може да помага на другите хора. Гукът е символ на говеишката воля. Цол имаме гуча, това е волята на говека. Имаме числото две, това е говеишката воля. Както виждате този гук, тъй както е направен, той става буква „а“. „А“ е символ на онази първоначална творческа сила, с която говек започва. Желанието да се проявява. Всяко едно желание, то е вечно, произтича от един разумен принцип. Тъй щото имаме говеишкия език, словото. Като се каже словото, гукът дойде да работи. Знаги стрелата заповядва, езикът заповядва на гуча, на рѣката. Тогава по категория кой символ е най-близо до ябълката – гешмата. Подир гешмата? (Пашмата, светилникът.) Сестра Цветка, можете ли да съставите тези символи в един кръг, да ги турите хармонично? Да видим как ще ги разпределите като художничка. Да кажем, направим една декорация, как ще ги турим вътре в кръга? Да бъде приятно, всеки, като ги види, да го привлече да купи картината. Тъй ще си представите, че

изнасяте туй на изложба, за да се хареса. Ще ни представите една жива картина, ние ще се произнесем. Вие си ги запомнете тези гучове, цяла седмица ще мислите за тях.

Мен ми трябва седм седмици по една лекция да държа върху копие, гуча и т.н. – аз не искам толкова. Тази работа е за вас. Това са все ред сили в природата, които работят. Копието е сила, гучът, гашата, светилникът, всички. Това са символи, форми, нагени, чрез които живата природа работи. На пръв поглед, ще каже човек, колко е просто – гуч, гаша, просто. Като почне да вниква, да свързва, тези символи оживеят. Да ги съчетае в себе си, те тези сили са ч него самия – веднага ще се отвори един широк свят. Картината, ако стане сполучлива, може да се направи хубаво, да се закачи. Пешмата може да се направи хубаво. Виджали ли сте български гешми? Стари български гешми. Идеини са те. Те не са толкова хубави, но са идеини.

Сега аз ви правя по един подарък на всички ви – и копие ви давам, и гуч, и свещ, и всичко. На всекиго давам по един комплект, и всеки ще си тури комплекта вътре в куфарчето. Ще си вземете комплекта и ще си идете дома. Ще работите с тези инструменти. За една седмица вие ги отваряйте и ги разгледайте тези символи и

вижте какви идеи, нови съветания ще ви хрумват. Всеки ден като ги отваряте, какво съветание, фантастични идеи ще ви хрумнат, каквото и да бъде – запишете го. Защото някой път, като напишете нещо, първоначално вижда ви се гениално. След един месец виждате го по-просто. След година – съвсем просто. А някой път, обратно. Напишем, мислим го съвсем просто, отворите го след една седмица – вижда ви се, че то не било тъй просто. Колкото време минава, това нещо става още по-красиво.

Повек не може веднага да оцени хубавите неща. Хубавите неща само времето оценява. Колкото повече минава време, някои стават по-ценни, а някои се обезценяват. Сега тия са от скъпоценните, които минават времето. Тези гъкове ще ги турите в ред и порядък. Сега ще забележите, ще намерите – тези символи съответстват на известни състояния на човешката душа.

Тайна молитва

„Верен, истинен, гист и благ всякога бди!“

Тета лекция, на Младенския окултен клас, 13 декември 1925 г., неделя, 19.30 часа, София – Изгрев

Живите символи като методи за работа¹³

„Верен, истинен, чист и благ всякога бѣди!“

Размишление

Ще се стрем сега върху стрелата. Харесва ли ви картината? Идеята предадена ли е? (На черната дъска е изложена една цветна картина на символите от сестра Цветана Чулянова.) Вие можете да си представите тази идея и по друг начин. То е ред за разсъждение. Представете си, че вие имате копие. Най-първо, при това копие седи войник, седи и се радва той, че е намерил оръжие, с което да се брани. Представете си тази идея, тогава пък минава онзи, намира гуча. Този човек иска да гради някоя къща, ходил е, търсил е гуча. Войникът носи копие, той ще мисли начина какво да прави с това копие. После ще влезнем в техните размишления вътре. Радва се, че е намерил това копие и го държи. Един от вас е

¹³ Тази лекция е по пълни стенографски записки.

намерил гуча, мисли да гради къща. Допуснете, минавате, имате една гаша. С нея може да гребете вода от един извор. Представете си, че това е една малка кофа, с която можете да си извадите вода от кладенеца, като я спуснете и извадите. Значи едно движение надолу и едно нагоре. Две движения има вече в чума ви. Ще тълкувате тези движения. Най-после спирате се при свещта. Представете си, слънцето залязва и намирате този светилник запален. Взимате го вие и се радвате, че слънцето, което вече залязва – имате с какво да се ръководите. Пъщ е естественото приложение, което дава цена на светилника.

Гешмата. Вие сте пътник жаден, намирате тази гешма, няма ли да седнете при нея – гледате водата и се радвате. Вие сте гладен. Намирате ябълката, спирате се, гледате най-първо има ли плод, няма ли. Ако има плод – внася радост във вас. Едно дърво може да ви причини радост само ако има плод. Ако торбата ви е пълна с хляб, ще се радвате на сянката му.

Книгата. Тя представлява най-важното, което човек може да търси. Тези символи може да ги съгетаете как? Кой е най-естественият начин? Вие може да дадете много съгетания, и всички може да са прави. Може по разни начини. Но само ще

определи вашето състояние, но кой символ с кой се хармонизира? Свещта с книгата. Лампата с гешмата. Светилникът с книгата. Ябълката с гешмата. Следователно вие ще ги разпределите, както те си хармонизират. Тогава ябълката ще турите близо до гешмата. А копчето и гучка къде ще турите? Тогава символистично може да направите, може да турите едно говеешко сърце пронизано – войникът, сърцето и копчето.

Гучкът – ще направите онзи зидаф, който гради къща, къща ще направите там, а при това ще направите двама, които гакат да се съгради къщата, те да живеят. Кълвачът кълве тук-там по дърветата, търси гърбей, а косят като намери дупката, направи си от нея къщата. Кълвачът разрешава въпроса за прехраната, а косят разрешава жилищната криза, влиза вътре, сондира, казва – хубаво. Можем да направим къща, гуч при къщата, зидафят и двама – майка, която седи със своето дете или деца, или ученици, гради се училище и те гакат – различно може да представите идеята.

След това при гешмата може да представите един уморен пътник. Но хармонично, къде трябва да поставите светилника? На най-високото място, понеже той осветява. След светилника гешмата трябва да се постави отляво, понеже отъждествява

чувствата, също и гашата и ябълката. Отбясно какво трябва да се постави – книгата. Пукът при краката. Кой от вас знае да рисува, да видим как ще ги наредите? (Излиза брат Георги Томалевски.)



Фиг. 1

Сега къде може да ги поставите тези символи на говешкото лице? Светилника къде може да го поставите? Аз имам един проект – как биха могли да се съгетаят тези символи. Един път, в далечината в тоя път – една гешма, един говек приближава до гешмата със светилник в ръка, подпрян на копчето и с гук на пояса. На гешмата – гаша, над гешмата – плодоносно дърво. А звездното небе представя отворената книга, която след това ще четете (брат Цветан Стайков.)

В символистиката важни с коя ръка човекът ще държи копчето – с дясната или лявата, гуча, книгата, ябълката. Тисанието казва: „Светилник на нозете ми с Твоето Слово.“ То е разумното в човека. Светилната е необходима за физическия живот на човека. Пешмата е една необходимост. На какво е символ водата? (На живота.) Ако пиете вода от някой бистър извор вечерно време (насън), показва, че ще научите нещо ново. Ако вечерно време вие намерите някое копче и го носите някъде, показва, че ще придобие в бъдния живот сила. Гуча ако сънувате, изкуство ще придобие. Ако държите празна чаша, надеждите ви празни ще останат. Ако сте при някое плодно дърво и ядете от плода му, в бъдния живот ще имате обратната опитност. Ако ядете плодове насън, в бъдно състояние ще имате нетриятност.

Най-хубавите неща на земята в сънно състояние имат точно обратните резултати. Тоест, насън ако видите онова, което е най-хубаво, то на физическото поле ще имате обратни резултати. Ако ви дават пари насън, много лоши работи ще има, казани за вас. Тонезе парите дрънкат. Ако вшики ви лазят, пари ще ви дават. Пчи показва, че вшиката е емблема на службата на парите. Както вшиката е паразитна, тъй и парата е паразитна. Ако в

невидимия свят светилникът е запален, вие вървите и светилникът е запален пред вас, добър признак е. Ако влезнете в стаята, че изгасне светилникът – един лош признак е. Тъй щото идеите, които изведнъж загасват, а други идеи веднага светват – то е светилникът.

Погавата гашата е свързана с всички онези процеси само за чистене. Когато човек иска морално и физически да се чисти, трябва да използва метода на гашата. Като вземете най-първо гашата, какво я правите? Измивате я отвътре и отвън. След това погърпвате вода и пиете с нея. Същият метод ще използвате. Ще се почистите като гашата. Някъде искаш да бъдеш, да кажеш, усещаш се усамотен, хората нямат уважение, изгубил си приятели, нищо не върви. Ще използваш метода на гашата. При сухата гешма хората отиват ли? Има някои гешми, които текат само кога вали дъжд. Не. Постоянни извори. Хубавият извор трябва да дава нещо. Същият метод. Вие трябва да извираше постоянно и безкористно. Непременно вашият живот ще се поправи. Онези, които върви по положителната страна на живота, не трябва да очаква резултати. Трябва да гледа само положителната страна. А в положителния живот всякога има резултати. Те ще дойдат.

Най-първо човек трябва да започне с методите на копието. Само силният може да употребява копието. Само силният може да употребява гуча. Пашата и децата може да употребяват. Той е метод и за децата. Книгата пак е за възрастните. На дървото и малкото дете може да се покачи и откъсне, при гешмата и малките птички могат да идат, бублециците. Едно състояние – близко до материалния свят – с него трябва да започнете. Свещта е опасна. С нея трябва да бъдете внимателни. На едно дете, ако му дадете свещника и кибрита, ще запали свещта денем и ще я изгори, без да мисли, че ще му трябва нощем. Светилникът е за възрастните. Книгата и гучът е за възрастните. Пашата е за човека, който трябва да се поправи. За начинаещи – трябва да употребяват метода на гашата. Ябълката е за децата, гешмата, и тя е за децата.

Можем да кажем, че ябълките се отнасят до физическия човек. Първо, човек е започнал живота си с гешмата. След това се е явила ябълката, то е вече организираният живот, жизнените сили, които са се появили в организма. След това се явява гашата като едно преходно състояние – желанията на човека, неизпълнените му желания, разочарованията. Затова гашата е отворена отгоре. Всичкото лошо в гашата

седи там. Пашата – каквото вземете, трябва да го измиете, не може да седи. В момента може да си служите с нея. Пашата показва, че каквото намислим да правим, ще го правим в момента. Отложим ли го, ти ще имаш процес – тази гама ще се строши, а строшаването показва, че може да пострадаш.

Тези символи, които ви дадох, те са методи за работа. Всеки разумен човек може с тях да брави. Копието показва, че противникът, с който имаш да вотаваш, той е чужден и трябва да вземеш всички предпазни мерки. Да не се осланям. Да се приготвиш добре. Пужът не е страшен, но трябва да знаеш да го употребяваш. Пози, който не знае, може да го носи цял живот само да тежи.

Някой свършил гимназия, университет, не знае защо е свършил. Топитат го, защо свърши? Не знае. Той знанията на гимназията не може да използва и знанията на университета не може да използва. А в живота нещата трябва да се използват в този смисъл, че всяко нещо трябва да се тури на работа. Колкото то и да е малко, човек трябва да работи. Представете си ползата от едно копие, то е толкова остро. Може да го употребите, с него може да пробиете едно нагноявало място и да изтеге всичката гной. Знаги в разумния живот може да ви

послужни. Видите – някой ваш приятел има някой цифрей. Ще мушнете не здравето място, онова място, което е нагноило, и то толкова, че да може гнойта да изтече навън и вашият приятел ще ви благодари, че сте го освободили. Това е до онези от вас, които са критици. То е да знаете как да употребявате копиецо си, а гучка къде може да го употребявате разумно.

Кой от вас всег знае добре френски. Да напише едно изречение. (Брат Г. Радев написва изречението.) Dieu est l'amour. С туй изречение гучкът има ли връзка? Има, точно връзка има. Този човек няма къде да живее. Это един гуч, с който може да съгради къща. Казва, Бог е Любов. Знаги, вървайте в любовта. С едно магическо гучване любовта съгражда една къща, казва: „Влез тук, живеи, не бой се.“ Титам сега, написаното тук съвпадение ли е? Какво е? Все как наригате тези съвпадения?

(Читателят подава един канат.) Подайте го по права линия до края. Колко е дължината му? (Обаждат се мнозина, един пише на герната дъска: 8 м, 7.30 м, 15 м, 7.5 м, 8.5 м, 7 м, 10 м, 9 м, 11 м. Измерваме, оказва се 7.25 – 7.30.) Приближава се. Да направим сега един триъгълник. Едната страна знаем. Другата страна колко е дълга? (8 м, 6 м, 7.3 м, 6.5 м, 7.4 м, 7.9 м. Измерена дойде 7.05 м.)

Останалата страна колко е? (6.5 м, 5 м, 6 м, 5.5 м, 5.8 м, 5.2 м, 6.8 м. Измерваме: 5.40 м.) Приближава до 5.5 м с 0.10 м. Погва приближенията са 5:5:10. Едно отношение направете сега. Триъгълникът е един символ на Духа. Най-възвишеното ч говека. Триъгълникът с емблема на Духа, на съзнателния живот.

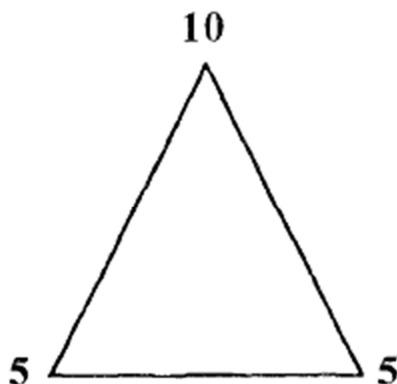

Фиг. 2

Тет показва, че ако някой път правите отклонения вътре в живота си, то е по причина. Неточностите произтигат от волята и от чувствата ви, а не от ума ви. Когато чувствата се намесят в каквато и да е работа, те спъват говека. Където се намесят чувствата, говек погва да се колебае. Може да е близо до истината, но щом дойдат чувствата, понеже чувствата представляват една по-гъста среда, прегупванията са по-силни, намалява чумът. Ако наблюдавате предмет от една

по-гъста среда в по-рядка, ще го видите ли на мястото? Или ако го наблюдавате от по-рядка среда в по-гъста, как ще го видите? Сега може да приложите закона, какво е отклонението. Всеки един от вас трябва да знае в каква среда живее. Къде мислите според вас средата е най-гъста? Числото 10 е положително число. В положителните числа средата, която е по-активна, по-гъста ли е? По-рядка е всякога. Разбира се, тези числа 5 и 5, 2 пъти по 5 имат смисъл само когато животът е разумен. Тогава този закон работи. Щом животът не е разумен, тези отношения не работят. Ако на разумния човек му представите този триъгълник, той веднага ще съобрази, веднага ще се ориентира, той ще гете като една написана книга – разумно, какво означава. Той ще знае, че сме правили измервания на този триъгълник. Ще знае колко души ученици и какво сме разговаряли, ще знае колко души са казвали там, той ще ги знае. Малки работи са това, но той ще ги знае. А който може да знае такива нищожни работи, ако тях може да знае, колко повече важните работи ще знае още по-добре. (Как може да знае?)

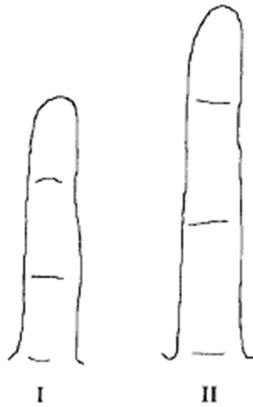

Фиг. 3

Вземете един хиромант, как ще може да знае, аз няма да обяснявам този закон, но да вземем хиромантията. В дадения случай ние можем да си послужим. Допуснете, това е пръст. Той е дълъг седем сантиметра показалецът. Допуснете, че двама души са на една и съща възраст. Допуснете, че този човек е на трийсет и три години. На първия показалецът е от 7 сантиметра, а на втория – 12 сантиметра. Какво заключение ще направите по пръстите? (За височината.) Височината им е еднаква, ръцете еднакво дълги. Само пръстите се различават, на единия са по-дълги.

Какво заключение ще направите? Единият е човек на фактите. На дробните. А онзи с късите пръсти никакви факти не го интересуват, той работи общо. Между числото 7 и 12 в дадения случай има известно

отношение 7:12. Резултатите са неизвестни, $x:y$. Да кажем, 12 е резултат на y . Разбира се, хиромантите са дошли до тези заключения от наблюдение. Те знаят най-после как е сформиран пръстът. Изобщо всички хора с дълги пръсти са хора на фактите. А онзи с късите пръсти казва горе-долу, пет-десет метра. И много от астрономите са с къси пръсти. И когато определят разстоянието до слънцето, изчисляват приблизително. Един, два милиона – нищо! И действително те са прави, някой път слънцето е по-близо до земята, друг път по-далек. Някой път сме два милиона километра далек от слънцето и в своя път слънцето опира до нас, от гледище тясно гледище трябва да има промендутьк. Да не би слънцето да се сълъска с нас. Това не са точни изчисления. Обаче има методи в оккултната наука, с които точно определяме колко е далек слънцето. Онези оккултни учители имат съвсем друга задача и не им е да поправят хората. Оставят ги да се занимават, понеже хората, които правят погрешките, сами трябва да ги изправят.

Числото 5 е число на чувствата. То има добри страни, има и лоши страни. Може ли 5 да го съкратиме? На какво? А 10 на какво може да го съкратиме – на 2 и на 5. А 10 съкратено на 10 дава единица. Пет делено на себе си дава 1. Всички числа,

които се делят на себе си, дават единица. Единицата от това гледище всякога показва произхода на нещата. Тя е абсолютна мярка, с която човек трябва да мери нещата. Единицата, в такъв случай, означава разумното. Ако той е разумен, с единицата има мярка, с която може да мери вече. Като прилага единицата, той ще придобие знанието. А в дадения случай сегашните учени хора си служат с 0, то е условие. Единицата, тази абсолютна мярка с нулата (10) показва при условията, при които се намира, какво може да извърши. Тук са положителните творчески условия. Но ако турите пред 5 нула (0), ще имате същите резултати.

Някой път трябва да се подберат някои числа, да се обясни как известни числа могат да ни покажат резултатите за някои събития. Все не сте правили измервания, да видите колко са дълги пръстите ви. Колко е дълъг носът, веднџте и да видите отношението в сантиметри, каква е разликата. Все не знаете какво число има вашият нос. И ако носът ви може в разстояние на десет години да нарасне с половин милиметър, направили сте голям прогрес в умствено отношение. Сега, мислите ли, че когато се пострџва едно живо същество, че неговият нос има четири сантиметра

или пет, или шест сантиметра. Това число случайно ли е?

Онези, които се занимават в другите светове с говека, имат една по-точна наука. Те знаят, че той има венеди, знаят колко косъма имат венедите му и дължината на всеки косъм колко е. Знаят и колко косми имаш на главата, колко пъти си ги стригал и по колко. Знаят колко косъма имаш по тялото и по колко е дълъг всеки. То космите те гетат. А за нас туй не важи. За тях важи, откак говек се е родил, докато умре, колко е пораснал косъмът му, те знаят вече. Ако тези неща разправяте на един говек, който не е запознат, той ще каже, много надалег сте отишли. Защото наистина абсолютно никаква връзка няма. То са само такива предположения, или разкази от „Хиляда и една нощ“.

Говек трябва да има грамадна вяра. Да вярва. Сегашните хора са много суеверни. Кажете на някой говек това, което той желае, той ще ви повярва. Идете, кажете на някой говек, който има критически ум, еди на кое място има пари, той ще повярва. От близко, което засяга живота му, той ще повярва. Аз зная – във Варненската гимназия има един ден, когато учениците обигат да се надлъгват. Имаше един учител по гръцки, много строг. Казват му: „Поцалонът ви търси, една много важна телеграма.“

Той става, напуска класа, търси, праца, няма никаква поща. Влиза в учителската стая, учителите се смеят – кой как го излъгали учениците. Защо учителят не се сеца. Защото му е толкоз близко до ума, че не допуска друго. При това учителите не се обиждат, днес е ден, когато учениците изпитват учителите си колко са умни. Един ден им се позволява. Само този ден имат.

Такива шегги си позволяват и американските ученици и позволяват си със своите професори и учители. В един от видните университети преди двайсет – двайсет и пет години в щата Масачузетс отива бащата на един студент да види как се учи син му. Спира той своя фойтон с едно конге, отива при ректора. Обаче в туй време студентите излизат, отвързват колелетата и целия фойтон кацват на покрива на зданието заедно с коня и нагласяват колата. И седи като паметник. Слиза председателят, гледа конете му и гъди се как е възкръснала колата му на покрива. После взема, погва да се моли на студентите, най-после плаща им да снемат колата отгоре. Обаче студентите не се спират, един ден те изнасят кравата на този председател на третия етаж на зданието горе. Как са я изнесли?! При дена седяла кравата горе. Как да я снемат? Първо да се развалят стълбите. Най-

после студентите си предлагат услугите, та мъ снемат кравата долчу.

Титам сега, кое е онова, което подобжда? Не е злоба, то е шегя, такава доста духовита, която понякога учениците употребяват. Такива шегя стават и в живота. Но може да се наблюдават нещата. Първо да се правят много точни изчисления. Човек от числата може приблизително – на земята абсолютно не може да се изчисли, – може да се направят известни изчисления.

Упражнение. Гостава се дясната ръка на лявото рамо. Изнася се десният крак напред изопнат – бавно, съсредоточено спущане на ляво коляно и бавно издигане. След това лявата ръка на дясното рамо, левият крак напред – спущане (коленигене) и издигане.

Туй е сега волево упражнение. Концентриране на ума, да контролира малките гасици. Имате някой път неприятност, неразположени сте духом. Туй упражнение е хубаво. В тези движения да присъства съзнанието. Десет дена ще правите упражнението. При пъти вечер преди лягане.

„Верен, истинен, гист и благ всякога беди!“

Шеста лекция, на Младенския оккултен клас, 20 декември 1925 г., неделя, 19 часа, София – Изгрев

Пълнене и празнене

„Ферен, истинен, чест и благ всякога бѣди!“

Размишление

Прочете се резултато от темата „Най-любимата ми тема“. Петоха се темите „Еволюция на елементите“.

Зададени теми: „Най-умният фрѣмбар“, „За какво мислят птичките“.

След тях ще пишете тема 5: „Най-полезното растение“.

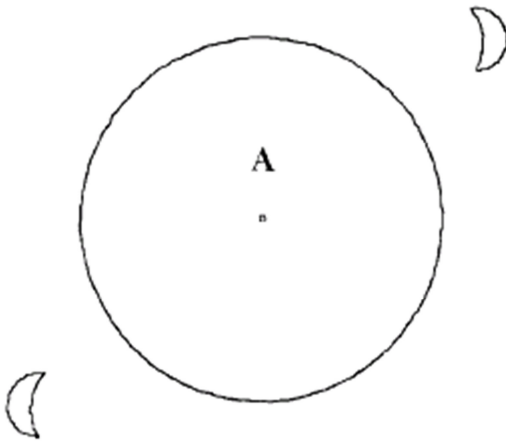

Фиг. 1

Допуснете, че кръгът, това са възможности на един разумен живот. „Що е кръгът? Кръгът представя

хармоничните възможности на разумния живот. Тогава в тези възможности какво влияние упражняват планетите? Само малко ще засегна този въпрос. Това са възможности на целия космос, понеже човек е един малък свят. Какво означава този знак? Луна, която се празни, и луна, която се пълни. В тези два случая месечината ще упражнява противоположни влияния. Ако вие сте посели боб или лобеници, когато месечината се пълни, тя спира растенето на дините, не действа благотворно. Затуй е хубаво за вашите дини, когато ги сеете, месецът да бъде в разсит, защото отразената светлина, която месецът изтраца, тази светлина, която идва от месеца, действа отрицателно върху растежа на растенията. Този е същият закон, когато органически искаме да растем, да се поправи нашето здраве. Ако болният човек вечерно време гледа повече месечината когато се пълни, не действа тъй благотворно. Затова лекарите затварят, да не прониква светлина, но коя светлина? Светлината на месечината. А тези лекари казват по някой път да не прониква слънчевата светлина. Разбира се, това са специални схващания.

Когато човек се ражда, зависи какви са неговите отношения, степенята на неговото развитие, как ще му подейства известна месечина. Ако искате вашите

идеи да растат, месецът ви трябва да бъде в разсип. Ако искате вашите добродетели да растат, месечината трябва да е в пълнене. Следователно, когато месечината се пълни, действа благотворно на духовните хора, които искат духовно да растат. Сега няма да се спирам да ви обяснявам защо. Такива влияния има и Венера, по същия начин и тя се пълни и се разпада. Югава и Юпитер, и той празни ли се и се пълни – фази и той има. Марс и той има. (Венера как се отразява?)

Венера действа върху чувствата, нейните влияния са върху сърцето. Когато зрелт вашите чувства, по същия закон Венера трябва да е в разсип, когато растат вашите чувства. А когато посаждате вашите идеи, месецът трябва да е в пълнолуние, когато посаждате нещата. Сега туй съгетание, този хороскоп, този път, по който върви земята, в него се отразява влиянието на планетите. Те са живи и разумни отношения, които съществуват, изразени в този алегоричен смисъл. Ние не искаме сега да разкриваме тайната. Под името Венера, под името Меркурий, Слънцето се крият съвсем други истини, които сега не могат да се разкрият на сегашния свят. Обаче те седят като символи и казват – влиянието на месечината, влиянието на Меркурий.

И действително виждаме – месечината утряннява доста силно влияние върху чувствителните натури и всеки чувствителен човек при новолуние се чувства по-раздразнен, неспокоен, а щом почне да се празни – успокоява се. Да допуснем, вие сте под едно такова влияние. Намирате се в едно безпокойно състояние, как ще си помогнете? Опитвали ли сте се да се освободите от едно нетриазнено състояние? Това е излишна енергия, която трябва да изразителте извън тялото, нея не може да я употребите. Тази енергия може да е в мозъка ви, стягане в главата може да усещате. Или стягане в дихателната система или в стомаха усещате някаква тежест.

Сега аз ви говоря, понеже спадате към културните хора. Искате да живеете разумен живот и да може да обоснове вашия живот за бъдеще разумно. Но ще възпитавате вашата воля. Ще ограничавате вашите желания. Ще видите известни желания, които имате – трябва ли да ги реализирате, или трябва да ги спрете. Известна мисъл може да имате. Всяка мисъл, която минава през вашия ум, да знаете трябва ли тази мисъл да я реализирате, или не. За вас ли е тази мисъл, или не. тогава – поговорката: „Всичко, което хвърка, не се яде.“ Не всички мисли, които минават през говеикия

ум, трябва да се реализират. И не всички желания, които засягат човешкото сърце, трябва да се реализират. Тонезе, ако биха се реализирали всичките, би било най-голямото нещастие. Някой път е красиво. Нереализираните идеи причиняват по-голяма радост.

Сега ще ви приведа един пример. Вие сте тръгнали на път и знаете, че ще минавате една голяма река през мост и не знаете, че гредите на моста са изгнили. Пресрещне ви един човек и ви каже: „Не минавайте през моста, че гредите му са изгнили.“ Вие се радвате, че няма да минете по моста. Вие имате предвид, че ако бихте минали през този гнил мост, щяхте да намерите дъното на реката. Вие не съжалявате, че се спира пътят ви. Вие се радвате, че вашето желание да минете на срещния бряг не се е реализирало. Знаци няма възможност.

Друг пример. Вие знаете, че през тази река ще минете. Но знаете, че няма никакъв мост и вие сте се упражнявали в плуване и знаете – като идете на реката, ще си съблечете дрехите и ще преплувате, но доста трудно е, мислите: „Дали ще мога да преплувам?“ Но среща ви човекът и казва: „На тази река има построен мост.“ Вие пак се зарадвате. В първия случай защо се зарадвахте? Че

спасихте живота си. Във втория случай вие се зарадвахте, че вашата идея се реализира, ще минете лесно на другия бряг.

В живота това е вярно. Някой път мястото, по което ще минете, гредите муч са гурк. Не минавайте! Нищо, спрете се: една, две, три, десет години. Не минавайте. По-доофе е десет години да прекарате в живот, отколкото десет години в смърт.

Друг пример. Допуснете, дойде някой, че ви предложи да започнете някоя сделка и ви казва, че в една година отгоре ние ще спечелим най-малко 200 хиляди лева. Въодушевите се и предприемете, но освен че не спечелите, забърлеете 200 хиляди лева. Колко години при нормален живот трябва да печелите, за да го изплатите? Ако сте чиновник и може да отделяте по 3 хиляди лева на месец, колко години ще ви вземе? Седем години. Пегалба ли е това? Седем години трябва да изплащате, и при това 200 хиляди лева са изгубени. Ако имате едно желание, което искате да реализирате, ако тъй желание ви коства двеста хиляди лева и седем години терзания, философия ли е това? Ама хората казват, трябва да живеем. Как? Седем години терзания и двеста хиляди бър? Седем години радост и двеста хиляди пегалба, това разбирам. Това е растен. Двеста хиляди лева, това е плод, това е

разумното. Следователно при всяка една нова фаза аз наригам – казах ви тази сутрин, че правя път – това е прикосновение с реалността. Някой път може да се направи една картина, графически да се определи съприкосновението със самата тази реалност.

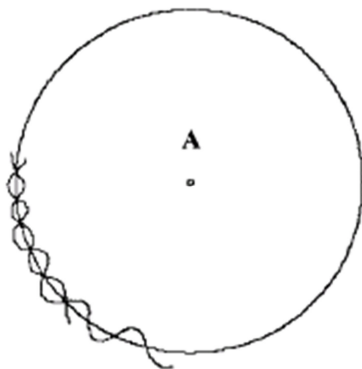

Фиг. 2

Всяко едно възходящо желание у човека всяка една права мисъл, която може да се реализира, все трябва да бъде в съприкосновение с реалността. Не започвайте работа, в която нямате вяра. Цум се колебаеш – започни онова, в което имаш пълна вяра и нямаш никакво съмнение. Има една вътрешна вяра в човека, която не зависи от неговото разположение. Едно вътрешно чувство. Отвън всичко е противоречиво, но дълбоко в душата нещо подсказва, започни! По-дълбоко от това чувство няма. И ако направите опит, в подшепването на това чувство изключение няма. Някой път това чувство не говори,

тогава члът идва: „Туй ще бѣде, оноа ще стане, казва, ще станеш виден списател, такава книга ще напишеш, такава разпространение ще има.“ Но като напишете книгата, никакво разпространение няма. Не само не са я отбелязали, но и критиката ще ви нареже тѣй, че втори път няма да помислите да пишете.

Светът е пълен с критици. Най-големият критик кой е? Знаете ли? Луцифер. То-голям критик от него няма. А той е вецъ във всичко. Напишеш нещо, нахвърля се. Яз науката е вецъ, в религията, в музиката, в живота на младите, познава всички потѣнкости. Язкъде знае какъде да бѣтне. И той, като дойде някой път, в която къща влезне – прах и пепел се повдига. Гесто пъти и между вас го виждам – като влезне, вие погватте да се ритате. Казвате: „Аз имам особено мнение.“ „И аз имам особено мнение.“ Казвам, критикът Луцифер е влезнал. Какво мислите, никакво мнение няма. Единият казва: „Ако посея боба в април, по-добър ще стане.“ „Ама, казва друзият, ако го посеем в март – по-добър ще стане.“

Казвам, братя, направете опит. Ти го посеи в април, ти – в март. Ще направите два опита. Но да се спорите дали в април, или в март, то е безполезно. Не трябва да бѣдем дребнави. „Ама ти

знаеш ли какво мнение имам? В април трябва да се сее бобът." Други ще каже: „В март трябва да се сее.“ Трябва да направите опит. Един ще го посее в март, друг в април – ще видим кой е по-вкусен. Ще кажем – и в април, и в март се сее. Погава според сегашните наши земеделци житото може да се сее кога? От Димитровден го сеят до декември – по-после зимница не става. Как в пролетта го сеят пак – летница.

А в законите на природата всякога сеят. Астрологически в кои знаци идват хората през годината? Във всички знакове. Но през всички знакове, които идват, животът им еднакво ли е успешен? Трябва е, че бобът не расте еднакво. Ако някой дойде в декември при едно съгетание, когато луната се пълни – бобът няма да расте добре. От чисто астрологическо гледище аз го разглеждам така.

Във въображението на този човек има нещо изговоркано. Този човек всякога ще си представя нещата тъй, както не са. Срецне някой, казва, ама той е гениален човек, той има дарба, свири хубаво, като него не е слушал. Е, хубаво, не се минава една-две години, казва, аз съм се лъгал, той не бил толкова способен. Месечината е в обратното положение, на разсип. Питам, кои са подтиците, когато хвалим някой човек? Нали разправят онази поговорка за

лисицата, която казва на петела: „Ти си много красив.“ Защо го хвали? За сиренето. Тази басня е казана само наполовина. След като изяла сиренето, лисицата казала на петела: „Ти разобирал нямаш, философия нямаш.“ Петелът казал: „За втори път ще си помисля.“ На другата година, като минавала лисицата, хвалила пак петела, но той изял първо сиренето. „Много си поумнял“ – казала лисицата. „Е, много добре ми предаде урока.“ И тъй, като дойде да ви хвали някой, ние ще изядем сиренето, но ако искаме много да получим един урок, ще му пуснем сиренето и той ще ни каже: „Голяма сфудала си ти!“ „Ще имам в съображение урока, който ми предаде.“ Кои са побужденията на лисицата да каже на петела, че е много сфудала? Глупава ли е толкова и може ли да го каже лисицата?

Всички тези поговорки, които съществуват, тези примери, това е израз само на всички онези промени, които стават в говешката душа. Пънки промени, някой път на недоволствие – често усещате неразположение. Някой път се съмнявате в постижението на нашия идеал. Някой път се заражда желание да се учите. Някой път казвате, толкова наука ми стига. Казвам ти, още нищо не си научил. Титам сега, ако този петел имаше двайсет килограма сирене горе на клона, тази лисица би ми

била в състояние да изяде сиренето? Лилицата казва на петела: „Много си глупав, че много малко сирене си имал и като изжукчирига, изядох сиренето, не остана за тебе. Бъди умен, втори път като дойда, повеќе сирене да имам, да остане и за тебе, и за мене.“ Това е вече продължение на баснята. То е примирение на нещата.

Благото, каквито и да бъдат нашите подтици, от благото, което ние искаме да реализираме, от туй благо да остане и за другите хора, за да няма противоречие вътре в живота. Този закон съществува между чума и сърцето. Въз го превеждам. Вземам сега месеца при изпразване и при пълнене – означава две състояния на човека. Едното състояние – на чума мч, а другото състояние – на неговото сърце. Следователно чумът и сърцето не могат да бъдат в едно и също състояние. Когато сърцето се изпразва, чумът се пълни, а когато чумът се изпразва, сърцето се пълни. Туй е закон. Същевременно празненето на сърцето се компенсира, става пълнене на чума. А с изпразване на чума се компенсира сърцето, а през това време чумът си почива, набира нови енергии. Сега не трябва да тълкувате, изпразва се чумът. Този чум, който се изпразва в друго едно отношение, той през сърцето набира нови енергии да се прояви в ново направление. Този закон е верен. При появата на всяка една нова

култура става един упадък. На какво? Явява се умствен упадък, те го наричат морален упадък. Не е морален упадък. Културните хора започва да не ги интересува науката, а ги интересува само широкия живот, удоволствието, значи сърцето се пълни. А с появата на всяка една нова култура в света, започва умът да се пълни, а сърцето се празни. Тогава се явяват малки страдания и несгоди, но ние се радваме, че сме придобили новите идеи. За всяка една нова идея ние трябва да жертваме нещо. Една малка жертва от чувствата. Не всички желания в дадения случай могат да се реализират и не се стремете да ги реализирате. Реализирайте само онова, което е възможно. Живнениите въпроси тогава вътре в живота ви може правилно да ги разрешавате, няма да влезнете в противоречие със себе си.

Вие сега се занимавате с науката. Науката за вас да не ви бъде една стъпка, но стимул. Ако се занимавате с духовен живот, той да ви бъде един стимул, един подтик. Всичко, към което се стремите, да ви бъде един подтик, да имате една широка душа, която надлъж и нашир схваща нещата. Само по този начин вашият ум може да стане – какъв? Какво прави умът, нали твори? А сърцето какво прави? Творчеството на какво се дължи? Кой твори –

сърцето или чумът? Сърцето само свързва хората. Когато някой човек иска да го върнат, то е да послуша сърцето си. Сърцето има много полари. То има много полари в своите складове. Ще те върже, нищо повече. Аз вземам тази връзка тъй обичо, но да те върже чужд човек. А като те върже глупав, знаем ли какво нещо е? (Значи сърцето се явява като едно зло?) Не е зло. Но това е работа. Щом поискаш помощта на сърцето, то казва, най-първо да те върже, аз трябва да те подкова, а ти обичаш да риташ. И тогава ще ти удари петалата хубаво. (Никак ли не трябва да се слуша сърцето?) Отмъкна работата ти ще извършим, отмъкна работата, погвата е само каменеста, трябва да ти подкове налета. Сърцето винаги свързва – обича онова, разумното сърце, върже с клон по-лесно. Като хванеш крайцеца, а има едни възли, те и онзи, който ги е вързал, и той не може да ги развърже. То си има добрата страна. Човек трябва да бъде разумен. Човек, който слуша сърцето си, той се вързва. Онзи, който слуша чума си, той се развързва. И тъй, слушаш сърцето – вързваш се, слушаш чума си – развързваш се. Следователно, щом и двамата слушаш, ще знаеш как да се вързваш и развързваш. Когато чумът и сърцето работят в съгласие, ти се вързваш и развързваш. Едновременно ще слушате и сърцето си, и чума си – да знаете как да

се връзвате и развързвате. И то е хубавото в живота. Има положения, когато човек трябва да бъде вързан. Свързването значи съприкосновение с реалността. Но да не бъде тази допирна точка едно залепване. Щом се залепим, ще се обемим кожата. Като малки деца карали ли са ви да близнете желязо, когато е много студено? Вас езикът ви обелвал ли се е? До какви изводи дойдохте? (Човек трябва да слуша и чува, и сърцето си и да знае как да се връзва и как да се отвързва, за да има равновесие.)

Ще преведа този символистичен език, какво значи да бъдеш свързан. Значи да бъдеш едно растение, посято в земята. Ако не се свържеш ти със земята, никога не можем да растем. Обаче, щом станем едно животно на четири крака, ти ще се развържеш от земята. Растенията са свързани, живеят по сърце. Животните са развързани, живеят по ум. Въз не взимам сегашните животни. А животът в своето движение – освобождава се.

За да можете да изразите известна ваша идея, непременно трябва да се свържете. Ако не се свържете в университета четири години, може ли да научите нещо? След четири години ще се развържете, ще излезете навън. Но всякога връзката трябва да бъде разумна, да знаеш защо се връзваш и да знаеш после защо се развързваш. Защото има едно развързване

гнупаво. Песто децата обигат да развързват яйцата, обигат ги и ги развързват. Питам, какво се ползват яйцата, като ги освободите от черупките? Следователно онзи, който иска да ти помогне в дадения случай, ако те освободи като едно яйце, какво струва тази свобода? Свободата трябва да бъде по един органически начин, както растенето на плодовете. Растенето, това е закон на освобождение. А свързването е закон на развиване. Защото развиването в своята пълнота е едно освобождение на духа от неговите връзки в миналото.

Следователно еволюцията е освобождение на човешкия дух от неговите връзки в миналото. Затова трябва да се развива. Да се освободи и като се освободи, втори път като слеза, ще помисли по кой начин, как да се свърже. Так да се навие на нещо – човек без приклячение не може. Даже един ангел, като поседи милиони години, стане мъ мъчно, и търси някое приклячение. Ама те и най-щастливите хора търсят приклячения. Баща ти, майка ти, брат ти като писано яйце те гледат, но дойде ти един ден идеята да странстваш. Навсякъде странстваш, а после казваш: „Защо не си седях аз въщи?“ И почнеш любезни писма: „Милетки ми татко, аз направих много голяма грешка, като излязох от къщи, моля да погледнеш много снизходително към погрешката ми,

да ми пратим малко парици. За бъдеще ще бъда много послушен, ще ви питам всякога, когато излизам."

Упражнения

Първо упражнение. Изправени стройно. Ръцете пред гърдите една срещу друга с длани надолу. Десният крак напред изопнат, стъпваме в широки полукръгове, разтваряме ръцете настрани, приклякваме бавно, обратно движение на ръцете, леко докосваме с коляното пода, ръцете пред гърдите. Бавно издигане, ръцете разтваряме пак в широк кръг настрани. Повтаряме това и с левия крак. Три пъти с левия и три пъти с десния.

Второ упражнение. Изправени, краката приобрани. Ръцете пред гърдите, обърнати с върховете на пръстите една срещу друга, дланите надолу. Дясната в полукръг настрана, прибира се. После лявата. Няколко пъти се повтаря. Двете ръце едновременно настрана, леко трептение на дланите, усилва се, бурно, утихва. Три пъти се повтаря.

Трето упражнение. Ръцете пред гърдите (горното положение). Разтваряне настрани, безимично дучване с уста. Прибират се ръцете, вдишване, разтварят се е дучване. Три пъти.

"Верен, истинен, чист и благ всякога бъди!"

Седма лекция на Младенския окултен клас, 27
декември 1925 г., неделя, 19 часа, София - Изгрев

Десетте думи (графология)

„Верен, истинен, чист и благ всякога бѣди!“

Размишление

Прогетте се взгмето от темата „Еволюция на елементите“. Прогетте се темата „Най-чумният фрѣмбѣр“.

Някои от вас, които обигат да пишмат, да излязат да напишмат десет думи. Всеки по една, но тѣй, естествено, както си пише. (Излязоха десет думи и написаха подрѣд думите.)

1. Начало 2. Истина 3. Виделина 4. Правда 5. Проникване 6. Въдохновение 7. Майка 8. Красота 9. Дух 10. Бѣзконечност

- 1 Начало
- 2 Машина Кот. жл.
- 3 Видешна Видформа
- 4 Грива
5. Протичване Проникване
- 6 Вдъхновение
- 7 Майка МАЙКА
- 8 Красота Правда
- 9 Дух Дух
- 10 Бъжконачието Бъжконачието

То какво се отмигат тези думи? Защо не са написани еднакво? Сега как ще обясните? Вземете първата дума: „Н“ е отделно, а другите четири букви са съединени. Случайно ли е, или не? Следващият има всички букви свързани, когато третият има три букви разделени, а другите са свързани. После как е в числото 5? „Тро“ е разделено от „никновение“. Сега отгадайте защо първият постави „начало“? Каква е подбудителната причина. Ще разсъждавате много, естествено, обективно. Ако отидете при някой човек земеделец, който произвежда само жито, те му искате нещо, нали ще ви даде жито. Ако отидете при някой, който изкарва само царевича, нали ще ви даде царевича? Тъй че всеки според занаята си ще ви даде. Питам сега, вие като производители – това са произведения на вашия живот – може ли да отгадате каква е мисълта, която произведе началото?

Авторият пише: „Истина.“ За да има нагало, на нас някой работи, трябва да има условия, път, простор. За да има нагало, трябва да има свободни ръце, трябва да има работници, които да градят. Знаги истината в дадения случай това са условията, работниците, които могат да съградят или да изпълнят това нагало. Но за да се гради висшето, какво трябва? Трябва да има виделина, после – правда. На тези работници трябва да се плаща навреме. Думата „проникване“ каква връзка има? Да кажем, сеете нещо, трябва да проникне. Но ако им се даде на тези работници да сеят и не проникне, каква работа би била тя? Знаги, като садите, всичко редовно трябва да проникне. После „въдхновение“. Онези, които работят с въдхновение, трябва да работят. Да работят за кого? Както майката работи без користолобие, да влагат в сърцето си и после да видят красивата страна на своята работа, после да има сила и дух в него, да може да победи, и безконечност – като те работи тази работа за безконечност.

Десет думи дадоха основните точки на една лекция. То са елементите на една цяла лекция. Може да се развие една цяла тема. „Нагало“, много хубаво. Всяка работа трябва да има нагало. Нагалото е говеиската глава. Чум като има глава, нагалото

започва. Къде е истината? Истината в говеешкото лице се изразява в очите. Истината в обикновения живот се изразява в свободата, която можем да дадем на другите. В говеешкото тяло къде бихме ги турили – нагалото, истината, виделината и т.н.?

Защо онези думи не са написани еднакво? Защо се различават? Нали вие сте учили правилото как да пишете? Краснопис всички сте учили. Според вас коя дума по законите на краснописа е най-добре написана?

И —

Да допуснем, някой пише **Д** тъй, пък други **Д**, други пише **Д** или **Д**. Защо някой пише „д“-то нагоре, друг надолу? Например „Н“-то е отделено, според правилата написано ми е както трябва? Според законите на краснописа как го пишете? Забележете, че тези букви са взети от стари иероглифически, те

са символистични. **Ф** Тази гърта – това е тегение – само между две разумни същества може да се прояви мисъл. Или само между два бряга може да потече река. Пъци показва възможностите да се появи едно тегение.

В дадения случай „а“-то – това е растение, нали това е семенце? Пъци семенце пуска най-първо коренче надолу, после израства нагоре. За да има каквото и

да е начало, трябва да има условия, при които този
начало може да се прояви. В дадения случай началото
4 това са закони. То е пак един символ,
иероглифически, който показва с какво погва
органическият живот. С растенето, нали? Погва
каква роля играе „л“-то и „о“-то?

* Пози егъл колко градусуса е! От 30 градусуса. В
астрологията какъв аспект представлява?
Хармоничен. В същевременно сега може да ви се
вижда малко пресилено, тъй е закон на
противодействие, тези две линии. Знаги любовта
произвежда закон, който противодейства на всички
ниши прояви на говешкото естество. Да любим,
знаги да въздействам на себе си или да въздействам
на всички свои лоши пориви. Тъй е, когато
пентаграмата е обърната с върха надолу –
противодействие на небето. Обърната нагоре – в
съгласие с небето. И в дадения случай „л“ – любовта
започва на български, не можем да любим, докато не
противодействаме. Или с други думи, казано на
съвременен език, в любовта се изисква жертва, ще
противодействате, от вас трябва да излезе нещо.

Появява се друг един въпрос? Тет – „л“-то,
противодействието се явява пето поред от началото.
Едно съвпадение. Началото показва в своята пета
степен, че се появява говешката интелигентност.

Товага ние имаме през колко основни стадии е минал човек: 1. през растенията, 2. през рибите, 3. през птиците, 4. през млекопитаещите, 5. човек.

Ще се спрем върху проявата на човешкия характер. Първото, ще забележите – буквите са хубаво написани. „Н“ – тъй както е написана първата дума, показва едно разположение, душевно спокойствие и с добро разположение на душата. Тъй както са поставени буквите, показват едно душевно разположение. Авторият, който пише, показва, че в него има промени. Той не е от спокойните натури, но малко нервозен, сприхав. Не е до неговото съзнание, а органическа проява. Сега „виделината“ показва самонадеяност, самоувереност. Тъй както е написана, показва в характера самоувереност. А „правдата“ – практичен е този, който го е написал, той предпочита един заек в кошарата, отколкото два в гората. Тетият – „проникване“. Какво впечатление ни прави по външната форма? (Деликатност.) Самата дума, както е написана, показва едно преобладаващо влияние на мекота и гертти, които той е наследил по женска линия. Този, който написва „Вдохновение“, в него има повече въображение и красота. „Майка“, който написва, в него жест има, щедър е, като има. „Красота“ – познат е със света, казва, много нашироко няма да се простираш,

пестелив е много. „Дух“, който написа, той пише много хубаво, само всякога оставя работата си в някои отношения недовършена. Пози, който пише „бъзконечност“, той не е разточителен.

Гесто вие може да си въздействате чрез писание. Някои недъзи, които има у вас, може да ги поправите чрез писането. Писането е един начин за самовъзпитание. Като метод хубаво е по някой път човек да седи и пише, да се учи на търпение. Онези, които нямат търпение и бързат, може да развият търпение и чувство на красота. Има известни гертти, които съответстват. (На българския характер ли се дължи, че на всички българи писмото е много различно, а на другите нации – почти еднакво?) И в тях има много голямо разнообразие.

† † †

o o o

Онези, които изучават графологията, обръщат внимание, в тях някои твърдят на „т гертата (t) по-горе или по-долу. Във български е важно кога пишат „o“. Когато „o“-то отгоре е отворено, тези хора са искрени. На тях и построението на пръстите съответства. Във едно отношение има една добра страна, но в друго отношение по някой път показва нещо, което трябва да задържа в себе си. Някой

задържа повече, отколкото трябва, други казва повече, отколкото трябва – две противоположности.

Законите, които така се отразяват върху погрешка, отразяват се и върху говещките гертти. Въ изкуството се отразяват, в говора, навсякъде. (Какво значение има дали са отделени първите букви?) Можем да кажем, първата буква, както е отделена, иска да каже – всяко нещо, което започва, да има един план, да бъде сигурен, да има една определена идея. Затуй отделя „Н“-то (Начало.) Работа, с която започва. Ако вие бихте писали с пергаментски букви писмо, тогава характерът ви би ми се познал? То какво бихте познали ч някой дали има изкуство музикалност? „Начало“, „вдохновение“, „виделина“ донякъде си прилигат, има някои общи гертти. Това значи има изкуство, прилигат си – стремеж към изкуството, каквото и да е. „Начало“ има един малък стремеж към изкуството, проявява се.

„Истината“, който писа. Сега например в нея „и“, после „с“ го прави по-малко, понеже това показва промените. Тя иска по възможност да ограничи известни промени, които стават, та на „т“ той е закон на промените в материалния свят, туря по-голям уют. Един вътрешен стремеж бързите промени, които стават в нея, да може да ги овладее. Тя може да го прави по-голямо. Написаните още сега

всеки по едно предложение, че да влизат в него
всичките думи по ред, както са написани, да има
смисъл. Глаголи може да си турите каквито искате.
(Десет души прочетоха своите предложения, повечето
бяха доста сполучливи. „В началото на всяка работа
трябва да има истина, виделина и правда, за да
проникне вдъхновението, както в майката красотата,
която носи духа на безконечността.“)

„Верен, истинен, чист и благ всякога бди!“

Осма лекция, на Младенския оккултен клас, 3
януари 1926 г., неделя, 19.30 часа, София – Изгрев

Действие и противодействие

„Верен, истинен, чист и благ всякога бѣди!“

Размишление

*Прочете се резюмето от темата „Най-умният
Фрѣмбар“. Петоха се темите „За какво мислят
птиците“.*

*Темата за следуюция път „Най-полезното
растение“.*

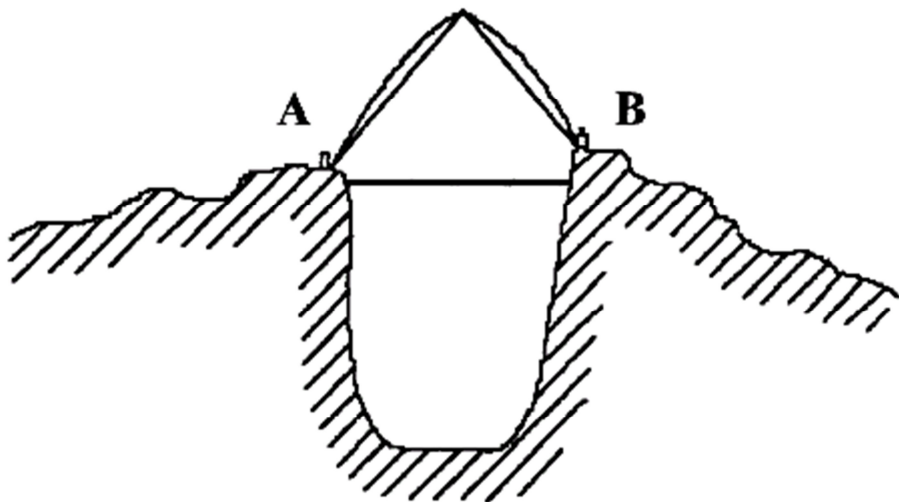

Фиг. 1

Представете си, че две различни същества се намират на два бряга. Тъй разстояние между тях е цял километър и отдолу има вода, и тази вода е бързотечна. Тези две същества трябва да се срещнат. Какво трябва да правят? (Мост) Ако това място е по-тъсно и могат да го прекратат, ще мислят ли за мост?

Следователно малките мънотии ние ги прескагаме. Ако човек дойде до някоя рекичка, прескага я, не мисли да туря мост, а щом дойде до някоя голяма река, туря мост. Не е ли това един дефект в говешкия характер? Да допуснем, че реката е много бързотечна и широка и вие дойдете. Най-обективното в дадения случай кое е? Да се върнете назад, да

търсите други някой път, да заобикаляте. Нищо повече. Всеки трябва да се върне назад. Пъци показва, че и двамата са изофали един лош път. И А, и Б са изофали крив път. Двама лоши хора са те, които мислят да извършат едно престъпление. Пъци е място на престъпление. Да ги съединим с мост, значи да извършим престъпление. И всички сегашни хора са майстори да правят престъпления. За да бъдете добри, трябва да минете отгоре, трябва да има някой планински връх.

Сега този закон вътре в живота действа. Когато дълго време човек не може да постигне едно свое желание, почне да се образува такава долина вътре в него. Почнат да потъват очите му. Чужд човек е разогарован в едно, второ, трето, четвърто, в него се заражда една лоша мисъл. Природата не се церемони. Развалянето на тези мостове, тези празници зависят все от лошите желания. Лошите желания развалят. Всяка една лоша мисъл, която може да се всади във вашия ум, в дадена област тя може да парализира вашите клетки. Лошите мисли парализират известни мозъчни центрове. И енергиите на мозъка тогава вървят по обратен път.

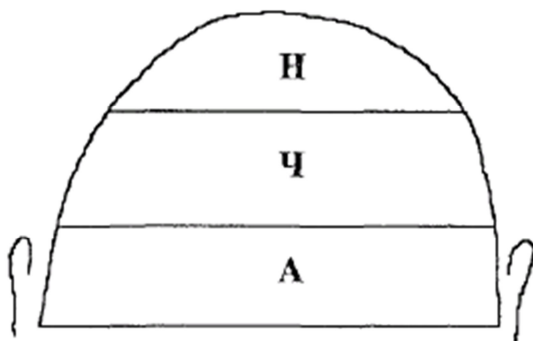

Фиг. 2

Ако това вземем да представлява говешката глава, точка „Н“ е небето, точка е говешкият живот „Ч“. А точка „А“ е адът. Адът е при ушите. Щом вие противодействате на вашите морални сили, тези клетки престават да работят и тази енергия слиза долу в „А“. Какъв човек ще прояви най-лошия характер. Следователно на всяко едно добро желание, което се побужда в говешката душа, трябва да му се даде място. Трябва да се даде простор на клетките на говешкия мозък, да могат да работят. Изобщо трябва да пазите тази правилно. Не реагирайте върху вашите добри желания. Всякога реагирайте върху вашите лоши желания. Против вашите лоши склонности реагирайте, защото тази енергия на тези ваши лоши желания ще премине.

И злото, и доброто са енергии, които действат в природата. Щом се запознаете с доброто, ще се

запознаете и със злото. Тонезе сега човек е поставен на полка на доброто, той трябва да прояви доброто, неговото желание трябва да е само да прояви доброто. Пъй може да имаме една нова култура. Пъй може да се развивате правилно. Ч едни хора чумът е оскатен, чувствата болни и всичко добро, а са останали само тези животински инстинкти на „А“. Те стават или пехливани – да се борят по игрищата, или имат лошия навик да седят все из кръглиците и да пият, изобщо с празни работи се занимават.

Красотата на един човек е в неговата мисъл. В птиците има чувство за хубавото, чувството за цветовете е развито, разбират. От гисто френологическо гледище центърът за красивото е развит, центърът за музиката ч някои от тях, наблюдателността, после много са страхливи. Страхът са развили до съвършенство. При най-малкия шум избягват. Геройство няма ч тях. Само когато дойде да защитят малките си, показват геройство.

От вас има ли някой поет, да каже три думи, но намясто, хубави думи. Едната да започва с „д“, другата – с „о“ и третата – с „з“ и да ги свърже тези три думи? (Духът обига гистотата.) Сега изейте ги. Гистотата, разбираме моралната гистота, гистотата в мисълта. Духът обига

чистота. Е, може ли тогава „Дух обичен и чист“,
 можем ли да дадем още по-хармонична постройка на
 това предложение.

Дух о - би - чен и чист.

Дух о - би

Дух, Дух, Дух, Дух, Дух, Дух, Дух, Дух.



Дух, Дух, Дух, Дух, Дух, Дух, Дух, Дух.

Тъй както е тази мелодия, показва, че Духът е
 нещо далечно, идеализираме го. (Читателят приглася на
 горната мелодия с баса – Дух, Дух...) Сега Духът идва
 по-близо, как ще го схванете? Три известни условия
 музиката трябва да се употребява, за да се
 трансформира говешката енергия. Някъде има – не
 може, но някъде може. Там, където може да се
 трансформира, спрете се и направете едно музикално
 упражнение, за да прекарате своята енергия. Тонетже

има един център, на който се е спряла – прекарайте. Жие, като си турите – някой от вас казват, аз не съм музикален. Музикални сте. Само че в едни музиката е вътре, в потенциално състояние, а в други – в кинетическо. Ако не се проявявате музикално, не може да потиснете музикалното чувство у вас. През стремежа си към музиката може да се даде подтик, стремеж на тези, които се проявяват. Има певици и свирци, които дължат своя талант на други индивиди, които сега не се проявяват, но са талантливи. Те внасят тази енергия. Ако тези лица ги напучнат, те изгубват таланта си. Той е с много писатели, всички поети, въобще трябва да има някой, който да ги вдъхновява. Планината ми ще бъде, цветята ми ще бъдат, реката ми ще бъде, отелеството ми – но зад всичко това седи нещо по-далечно.

Зад човека седи най-после Бог. И зад говешкия дух има нещо по-далечно. Поетът всякога се разогарова от живота и отлита към небето, но той се спира до говешкия живот, до тази последна форма, която е понятна за него. Красивите форми, това са носители на красивите идеи. Чум се разрушат формите, никаква обективна или субективна мисъл не може да се създаде. Всяка обективна или субективна мисъл има зародиш в известна Божествена форма, която

съществува. Има неща в нас, които могат да се разрушат, но има неща, които ще останат. Възбуждането нищо не се разрушава, трансформира се само.

Станете сега, наредете се на кръг. (Всички ученици се наредват в кръг. Учителят подава края на един канат, който бързо минава от ръка в ръка и развива от едно кълбо, докато канатът обиколи всички и всеки задържа по малко, колкото ширината на гърдите.)

1. Дясната ръка косо напред, а лявата надолу, колкото позволява канатът. (Всички държат с двете ръце каната.) Ритмично клякане, при което дясната ръка се спуща до земята, клякането се ускорява.

2. Двете ръце нагоре. Бързо, но ритмично клякане, при което и двете ръце пак се спущат до земята.

3. Дясната ръка напред, ръцете нагоре. Бързо ритмично клякане, както горе.

(Общо весело разположение, смях и оживление.)

„Верен, истинен, гист и благ всякога бѣди!“

Девета лекция, на Младенския оккултен клас, 10 януари 1926 г., неделя, 20 часа, София – Изгрев

Изваждането

„Верен, истинен, чест и благ всякога бѣди!“

Размишление

Щете се резуме на темата „За какво мислят птиците“. Щетоха се темите: „Най-полезното растение“.

Тема за идния път: „Най-силната гласна и най-леката съгласна между буквите“.

Тук вие имате едно предметно обучение. Прекарайте всичките букви, спрете се върху тях. Не бързайте да философствате. Ще се спрете на гласните – тук вече философия, както при житното зърно, няма да има. Ще се спрете, ще видите как ще подействат. От ваше гледище какво казват гласните? Не какво казват другите, а вие как намирате, като произнасяте.

Десет души кандидати ми трябва, пет братя и пет сестри. Първият от братята да напише едно число и да видим какво ще му приложим. Увеличете това число чрез събиране и отгоре турете една буква. Да видим каква буква ще турите. (Един брат написва, излиза една сестра.)

$$5+3 = a \quad 10 - 2 = ж$$

$$9 - 4 = o \quad 7 \cdot 3 = п$$

$$2 \cdot 4 = к \quad 5 : 2 = н$$

$$8 : 2 = ъ \quad 4 + 4 = л$$

$$9 + 2 = џ \quad 1 - 2 = в$$

Ще турите едно число, ще извадите от него и пак една буква. Сега едно число, което да умножите. (Един брат написва.) Една сестра – едно число, което да разделите. После един брат – със събиране. Една сестра да напише с изваждане и т.н. Десет.

Сега какво можете да извадите от това упражнение? Това е една задача, нали? (Най-много се повтаря числото две.) После кое се повтаря след него? Може ли някой да излезне да ги нареди? (Един брат написва числата според това, кое най-много се повтаря.)

2-6 пъти

4-4 пъти

3-2 пъти

5-2 пъти

9-2 пъти

7-2 пъти

8-1 път

10-1 път

Какво още можем да извлечем? (Резултатът на четирите от тези действия дава 8. $5+3=8$; $2 \cdot 4 = 8$; 10

$- 2 = 8$; $4 + 4 = 8$. Числото две е все отляво, само един път – отдясно. Липсват числата 1 и 6. От тези букви какво можете да направите? Колко думи може да извадите със съдържание? Най-първо поне една дума със съдържание. (Вода, лодка, кола, плава, кожа, болка, вложка, влакно...) От всичко това извадете едно изречение. (Един брат написва: „Обижнете дълбоката красота на проявената жива любов в Бога. Амин.“ Но той е вземал само буквите като нагални и е образувал думите.)

От числата какво може да извадите? Забелязали ли сте кои числа какво влияние имат в различните дни и часове? В дадения случай трите, тъй както е написано, то е процес на размножение. Спира се процесът на размножението. Този процес се обръща вътрешно. $5+3$ означава – от Невидимия свят ви казват, че вие трябва да почнете да растете отвътре, а не отвън, със събирането. Изваждането $9 - 4 -$ четире, то е число положително, цол дойдете да разрешите един въпрос, ще бъдете тъй смели, че веднага да разрешите кармата си. Като дойдете до числото 9, веднага перото, плаща! Ще си плащате. $9 - 4$ значи да ликвидирате всичките си сметки, без да ви мръдне окоето.

Второто $2 \cdot 4$ – едното е пасивно число, другото положително, умножават се. Значи двете в дадения

случай означава онзи Божествен принцип, 4 е пак Божествено число, дадено, ще умножавате нещата, ще имате числото 8. Когато работите за една истина, не очаквайте бързи резултати, понеже ще получите числото 8. Числото 8, това е дългият процес на вечността. Когато боравите с истината, да нямате предвид тези материални дребнави работи, а с жест, тъй. Трябва да имате търпение. Погава имате $8 : 2$ – показва същия закон. Тък процестът е обратен. $8 : 2$ значи процеса на вечността, този дълъг процес, можем да се ползваме от него, да делим, да даваме само когато работим по първия начин. Този е окултният урок, който можем да извлечем.

В първите пет числа туй е принципално, другите числа се изменят, полака влизат, настъпват в материалния свят. Първите числа може да ги вземете като правила. Ще събирате 5 с 3, 4, то е знак на Юпитера. Според астрологията 9 към кои числа спада? Коя планета управлява числото 9? Луната. А 5? (Меркурий.) Може да ги извадите.

Ще ви дам една задача. Между плодните дървета направете едно изследване, колко листчета има в цвѐта. За пример цвѐтът на гешмата, на ябълката, после тиквата, сливата, крушата. (Цвѐтовете им са построени по типа „пет“, т.е. имат 5 гашелистчета и 5 венгелистчета.) Можете

ми да се досетимте защо имат 5, а не 6 листчета?
(Плодове на петата раса.) Възможно е. Може ми за
идния път да прегледате в астрологията към кои
растения спада мъбеницата, пънешът, ябълката, кои
планети ги управляват. За пример за бъдеще ви
трябва да прочитате житото, понеже идва от
Венера. Кое има по-голямо влияние върху житото –
дали Венера, или друга някоя планета. Хубаво е да
се запознаете, понеже, когато искате да си
въздействате, искате някоя планета да ви упражни
по-благоприятно влияние, ще употребявате
съответстващите плодове. Вие не сте опитвали
какво влияние упражняват герешите. (Този опит
правихме веднъж, да изядем половин килограм
герешии.) Спомянете ми си какво влияние упражняват
герешите? (Треснота, веселие.) При възпитанието на
децата и при възпитанието на говешикия характер
говек трябва да знае как да употребява плодните
дървета. Не постоянно, но през известно време.
Когато той иска да си въздейства разумно съобразно
със законите на природата.

Някои правила могат да ви се дадат, но
западните хора имат един критически ум, ще
почнат да философстват, и всичко се разваля. На
западния говек трябва да му се даде един опит,
дълго време да работи, сам да дойде до заключение,

понеже той минава през гъстата материя, трябва да пъплем от долу на горе и като излезне на високия връх, той цели колко енергия е изразходил и ще си даде сметка дали трябва втори път да слеза и още веднъж да качи върха. Когато източните народи за слизането много са майстори, а за качването имат мързел. Индусите толкова години не са се качили на Хималаите, а англичаните сега се опитват да се изкачат. Има известни правила в окултната наука, които не търпят. Правилото е такова, човек има право да разсъждава само след като направи опит. Върху резултатите ще разсъждавам. Имаш ли резултати, ще разсъждавам, нямаш ли резултати, ще мълим. Ще мълим, тъй както пилето в яйцето. Пилето, докато е в яйцето, ще мъли, като излезне из яйцето, може да се произнася за света. Докато човек се намира в стеснителни условия, трябва да насочи ума си навътре, докато благоприятните условия отвън му помогнат да се премахнат тези ограничения. Тези ограничения не са едно зло. Стеснителните условия в живота не са едно ограничение, но ако ги оставим да мине повече време, отколкото трябва, яйцето ще се развали в герупката. След една-две години яйцето изгубва своята сила. Тогава имаме един вътрешен закон, който определя възможностите на нашите желания, нашите мисли,

нашите действия – в какъв период могат да се изпълнят. Просрочил ги, ние изгубваме възможностите. Затова в някои отношения не трябва да се бърза. Преди време, докато не е снесено яйцето, не може да се мъти, а като се снесе, не може да се остави дълго. Той е за всички семена, за всички плодове. Този закон можем да го отнесем вътрешно.

Когато човек се домогне до една мисъл, която е в хармония с природата, веднага в него се забелязва един процес на разширение. Човек е човек съгласен с природата, усеща една вътрешна лекота. А някой път, когато сам работи, среща мъкотии. Разбира се, това са само упражнения. Когато няма работа, няма с какво да се занимавате, когато не знаете какво да правите, може да си правите наблюдения.

Сега за пример забележете онези тънки наблюдения, които могат да ви доведат до суетерие. Движението в „А“ започва откъде, отляво или вдясно? Дяво, после надолу, нагоре, свършва вдясно. „В“-то започва наляво, свършва нагоре. „С“-то свършва надолу вдясно. „К“ – пак вдясно. „Г“-то – пак вдясно. „Н“-то – пак вдясно. „Л“-то – вдясно. „Ф“-то – ляво и нагоре. „В“-то – заключавате, значи има у вас една опасност, на десет неща в девет вървите по правия път, а като дойдете до заключението – кръшнете ляво. Всички вдясно, едно изключение има „Ф“-то. Онези, които

го е писал, той не е мислил за това, но се издаде. Тъй „В“ според законите, напразно е една пермутация, че да се избавите от този закон, ще го турите в началото или в средата. Първо място не може да му дадете, защото то е при събирането, а вие ще направите тази погрешка не при събирането, а при изваждането. Следователно ще му дадете второ място. Знаги, когато изваждате, има опасност да кръхнете. 7 - 2, двете - женски принцип е той, слава, величие, богатство, залъгалки са те, привидни неща са те, които могат да ви оплетат. Седем е силно число - знание, сила, число, което всичко може да направи, човек, който е свършил. Две - това са усилията да си уреди работата, казва: „Ще ударя наляво да угодя на хората.“ А за да угодиш на хората, трябва да идеш с тях заедно. Щом изваждате, ще се пазите. Ще се пазите в изваждането си. Когато търсим погрешките на хората, изваждане е и когато търсим своите погрешки, пак изваждане е. И към себе си трябва да бъдете много справедливи, нито да намалявате, нито да увеличавате погрешките си. Да я теглите на везните, да бъдете безпристрастни. При такъв един навик може да се създаде една трезва мисъл, един постоянен характер, или силите на природата ще действат по-хармонично, по-уравновесено.

Да направим сега едно упражнение!

Наредете се всички в кръг един до други. 1. Ръцете назад изопнати силно. 2. Десният крак изопнат, изнасяме напред. 3. Триклякане. 4. Ръцете напред хоризонтално, бързо, изведнџж назад, пак напред, назад и т.н. много пъти. Всички мигновено, ритмично. Повтаря се същото с левия крак напред. Изправяме се, левият крак остава напред, ръцете напред хоризонтално, бързо назад! Напред, повтаря се много пъти. Прибира се кракът, ръцете настрана, полукръг напред пред гърдите, дланите надолу, върховете на пръстите едни срещу други. Ръцете описват широки полукръгове настрана, надолу.

Повтаря се упражнението, прави, с десния крак напред и удари с ръцете отпред назад, и обратно. Много пъти – отначало по-бавно, после – по-бързо, ритмично.

„Ферен, истинен, гист и благ всякога бѣди!“

Десета лекция, на Младенския окултен клас, 17 януари 1926 г., неделя, 19 часа, София – Изгрев

Гласните и съгласните букви

„Верен, истинен, чист и благ винаги бъди!“

Размишление

Прогетте се резюме на темата „Най-полезното растение“. Десет души прогетоха темите си върху „Най-силната гласна и най-меката съгласна“.

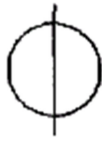

фиг. 1



фиг. 2



фиг. 3



фиг. 4

Иселя всички да бъдете свободни, понеже това са пробни упражнения. Все не сте ангажирани, това са опити. Това е едно упражнение, затова искам да бъдете свободни. Напишете буквите x , y , z . В математиката все ги вземате фигуративно като известни числа. Защо x се взема да означава неизвестното? (Това е едно условие, първите букви в азбуката се вземат за известни величини, а последните – неизвестни.) Въз наригам това едно случайно съвпадение на x . X е неизвестно, понеже ние не можем да си обясним как се е разделил кръгът и

как се е обърнал. И искам да обясним този процес в природата, как е възможно да се обърне. Кои са силите, които са разделили кръга и образували х. Има известна сила, която е обърнала, разтворила кръга. В житното зърно вие имате същия закон.

В „У“ имате един символ, който означава човека. Тук човекът е обърнат с главата надолу. V според латинската буква, а той трябва да се пише така. Сега ние не можем да си представим как се е обърнал У, човекът, как е станало да се обърне главата на човека надолу, както при растенията – защо главите им трябва да бъдат в земята?

След това идва другата неизвестна, З. З – кръгът е разделен за размножение. Ние пак искаме да знаем къде е границата на разделението. При букви – съвпадение. Някой път идеята се определя от самия знак, който е фигуративен. Да дойдем до буквите. Вие считате „а“ за най-силен знак. От десетте други кои гласни посочи за най-силни? „А“, „о“, „и“. Може би друг някой да каже „у“, има ли някой? Вероятност за „у“? Има. Има един природен език, еднакъв за всички народи – ах: и англичани, и немци, българи, турци – ах. После ох, он.

За най-меките съгласни на кои се спряхте? „Х“, „м“, „л“, „с“. Как може да докажете, че известна буква е мекa? (С оглед на това, какво съпротивление

срещаме, когато я произнасяме.) Вземете „м“. Ма, мо, ми, мъ – кои са по-мехи? (Ми.) И значи смекгава. „М“-то ми смекгава „и“-то, или обратно? Ако „м“-то смекгава, тогава: ам, ом, им, чм – им, тогава кое на кое придава някои качества? Някой път гласните придават, някой път съгласните. („И“-то смекгава „м“-то в два случая, но във втория случай „м“-то втвърдява малко „и“-то.) Ще обърнете внимание при съгласните кои органи вземат участие? Зие трябва да изучавате съгласните по вътрешното напрежение. Къде е тази мехота? Нещо спира „м“-то. „Х“-то е в ларинкса. При „м“-то има едно претягване, езикът взема участие, „с“-то – има го при змиите. Един предпазителен знак. Гъските и те съскат, някои го вземат „и“. Не е „и“. Змията казва – има опасност. Пъка има пропаст, ще паднем. „М“ означава един знак от астралния свят. „М“ – той е човекът, който се е спрял някъде. Откъде е дошло научи някои животни да употребяват знака мъ? „М“-то е символистична буква, взета от старите езици. Тя означава субстанциалното състояние на материята и понеже е в потенциално състояние – тиха е. „Мама“ – това, от което сме направени. Това, което ни е дало форма, и това, което се проявява в нас, това значи „мама“ – нали два пъти се повтаря. Англичаните, които обичат да съкращават думите,

казват само „ма“. Ч българите употребяват „мо“. При какви случаи? „Кажки му мо.“

Какво означаваат съгласните? Въз ви зададох тази тема с цел да може да се употребяват гласните и съгласните букви като един метод за възпитание. Известно неразположение може да премахнете чрез гласните, а друго чрез съгласните. Допуснете, имате някаква несполучка, студент сте, скъсами са ви. Жръцата се неразположен, с гласните или със съгласните ще се лекувате? То кой начин ще си въздействате? (Със съгласните.) Във сте гували – подобно с подобно се лекува, някой път и с контраст се лекува. Товега подобно с подобно се лекува. Ако има рана, произлязла от замръзване, пак със студена вода ще я лекувате. Ако турите топла вода, ще ѝ навредите. На изгорено няма да турите сняг. Ще турите масло. Маслото задържа топлината. Изгореното показва, че на организма му е придадена повече енергия, отколкото той издържа. Ще турите масло. Маслото поглъща тази топлина в себе си и облекчава организма. При изстиване организмът пак не е изгубил нещо, той само е възприел друг род енергия, която не е в хармония с него. И тази енергия не може да я трансформира. То кой начин трансформират тази енергия? Простите хора вземат

свят и търкат, та снегът като се превърне във вода, тази вода да изтегли.

Представете си сега този студент, който се явява на изпит или със своята дисертация за докторат и е пропаднал. Можете ли да си го представите? Ако той иска да се лекува, с гласните ли, или със съгласните трябва да си въздейства, каква поза ще вземе? Какво е вашето мнение? Като се върне, каква поза ще вземе? (Зависи от темперамента.) Като дойде в стаята си, какво ще прави? Най-напред ще седне тъй, отпусне главата си. Защо сяда, психологически казва: „Насадиха ме.“ И седне на стола. „Трябо ми е да ме насадят? Туй насадяване не е заради мен.“ Като поседи пет минути на стола, той стане и казва: „Аз на този... Имат ли право... Не ме скъсаха... Не, не, не, онзи професор, той иска да ме насади.“ Седне и казва: „Не е право.“ Той усеща, че на стола са го турили преди време. „Аз тази материя съм я прочул, несправедливо е това нещо.“ И започва да ходи назад-напред из стаята, маха с ръце, свие юмрук, казва: „Хм...“ След това усеща, че това няма да го бъде и започва да мисли. „Дотори път ще се приготвя, ама няма да ме скъсат.“ И тогава седне, най-първо главата му беше надолу, после, като седне, вземе една поза свободна и казва:

„Втори път... хм.“ Издържи ми вече изпита, разхожда се по друг начин.

Това са психологически моменти на неговия живот. При това страдание, което има, ако не направи тези движения, той ще се пукне. „Не, не, не.“ Доиде му една светла идея. „Втори път! Ще уча, ще издържа изпита, че тогава... Ха...“ Седне на стола, тогава е доволен, издигне главата си нагоре. Всякият този вътрешен процес все трябва да се изрази символично. Някой път ви скъсат, то е нарочно, вие трябва да минете през известни фази. Това е един изпит, и да видим как ще разрешите въпроса. Някой ще каже: „Е, седнал този!“ Не е, ще наблюдавате, седнал този, седнал той, цяла една буря минава в неговата душа. И ако не разберете тази душа, може да се пръсне, ако не издържи, може да се пукне сърцето. Докторската теза, тя е опасна.

Ще се върнем към гласните и съгласните букви, ще ги вземем като методи. Може да направите известни опити. Ще направите сега първия опит. Да кажем, едно тъжно чувство някой път минава. Неразположение всеки един човек е имал, във всеки един живот те идват периодично. На деня по няколко пъти идват. Използвайте сега най-първо съгласните и започнете с една, втора, трета, четвърта и т.н. и вижте при коя буква състоянието

ви ще се измени. Тогава – спрете се. Щом вашето състояние се измени, спрете. Ако употребите съгласните, минете към гласните и ако вашето състояние се измени, запишете си буквата. Ако и това не помага, употребявайте ги двойни – гласни и съгласни, и вижте при кои от тях ще се измени вашето състояние.

Това е един психологически опит, ще имате търпение. Ще употребявате поне половин час. Ако някой от вас няма такава скръб, ще намерите един свой приятел, с него ще направите опита. Това ще направите вечерно време, когато свършвате – между 9 и 10 часа. Това упражнение с буквите ще имате за десет дена подред, по половин час само. Десет дена – пет часа. Ще се произнесете, ще наблюдавате езика си, ще произнасяте и ще наблюдавате тези вътрешни вълни.

„М“-то – това е подпушване на известна енергия. Като кажете „м“ – спирате известна енергия, а „а“ – давате вече ход. Гласните, те отварят, а „м“-то – затваря, и тази енергия е под твоя контрол. А при гласните, ти я пускаш да се проявява. Когато някой срещне някого, когото не очаква, веднага казва „а“. Тонякога, когато искате да реагирате върху някои свои чувства, ще употребявате тези букви, само някои от тях, най-важните

съгласни, които имате там – 10-15. Тях ги представят като спирки на известни енергии вътре във вашия организъм. При това тези букви могат да ви помогнат и в друго отношение. Да кажем, развивате вие някоя тема, не ви идват мисли. Станете, запогнете с „а“, тихо произнасяйте „о“, „и“, „у“, произнасяйте тихо и някои меки букви, съединете тези слогове, и няма да мине дълго, все ще ви хрумне някоя малка идея. Всеки един от вас в живота си ще има достатъчно случаи да опита.

Който е измислил тези букви, аз ги наричам хубави сегива, с които опитният може да работи отлично. Например вие казвате: „Ох.“ В слога има самото разрешение. Защо казваш „Ох“? Показва – ти си се отдалечил от онзи правилния път, който природата е поставила, излязъл си от онзи естествен кръг „Ох“ показва по кой начин да се върнеш назад. Погава ще знаем на какво е равен х. В математиката какво значи х? (Един кръг е направил едно движение в безкрайността и се е върнал.) Погава ще се върнеш по обратния път. Когато някой човек се изгуби някъде, ще продължава ли пътя си, или ще се върне назад. По този безконечен път ще се върнеш пак назад. Цял направил една грешка, ще се върнеш пак по обратния път. Една грешка се изправя – като я прекараш два пъти през

ума си. Най-първо, като си я правил, то е приятно. Втори път ще я изповядаш, ще я знаят и другите. Направил си някоя грешка в тайна, а законът е такъв, че трябва да излезе наяве. Другояче няма лекуване. Да кажем, разневил си се и забиеш един нож в ръката си. Хората ще те питат защо ти е вързана ръката? Може да кажем истината, но може и да скрием. Ако кажем истината, раната ще премине, ако не кажем истината, тази рана ще те преследва. Ако кажем: „Направих една голяма глупост“ и разправим, ще започнат хората да те морализират, че тебе толкова ли ти стига чумът, толкова ли си глупав, ние те мислехме за по-чумен. Ти ще се свиваш, ще мълчиш, ще трябва да понесеш всичко това. Ще кажем: „Много ви благодаря! Да имах тази светлина, не бих го направил. Въз бих желал да имах тази светлина в себе си.“

Трябва смелост в живота, когато се изправят грешките. Но винаги хората са страхливи. Когато правим това, ние няма да го правим заради хората, но заради онова дълбоко вътрешно убеждение, заради един принцип, когото ние изповядваме. Най-първото нещо в класа – да се образува морален честой. Честой не само в един случай, при всички случаи с малки изключения. Да кажем, на 100 – 10 изключения. Но когато на 100 имаме 60 изключения? Колко

изключения, колко вероятности допуска математиката на сто случая за грешка?

Да кажем, някой ученик има нужда от пари, а има сто каси пред него. Каква вероятност има в коя каса да връгне? Сега допуснете следното. Имате неизвестната x . Тя е една грешка извършена. Да кажем, този x е извършил, това „г“ е извършило тази грешка при глад, а друг иска да си купи книга „к“, а друг иска да даде милостиня „м“. Къде ще бъде желанието най-силно? Този x тогава можем да го определим. Тогава на сто случая, колко изключения ще има? Колко допускат най-много на 100? 90. Значи x може да се определи. При глада x знаем на колко е равен, допуснахме на 90. $X=90$. Този x иска книга, на колко ще бъде равен? $X=50$. А за милостиня? $X=10$. Тук при глада индивидът е вече в тази геста материя, в него моралните чувства не работят. В тъмнината е той. А към книгата предполагаме материята, в която живеем, е по-рядка, има разумни хора, които ще му помагат. При глада има най-неблагоприятни условия, следователно ще направи повече грешки.

Сега друг закон, който може да извлечете. Как можем да избегнем глада? През какво можем да избегнем глада? Трябва да наблюдавате болните хора. Когато човек е бледувал цяла година, че не е ял и

когато прояде. Въз знаей един само такъв пример, и той е за една жена, дъщеря на един български горбаджия. Цяла година я тресло, станала само кожа и кости. Като я напучнала треската, баща ѝ заклал цял един вол и тя го изяла, не изведнџ, но направили го на сѹдѹци, пастърма и др. Такъв апетит – никой не е ял, само тя. Единственият пример, който аз знаей. Знаей в дадения случай колкото въздействието е било силно, толкова и реакцията ще бѹде силна. Та именно от тази страна човек на себе си не трябва да реагира. Никого човек не трябва да реагира на известни пориви на душата си, които ще произведат този глад. Спиракките трябва да бѹдат плавни. Ще употребявате меките букви така плавно, по възможност най-малките тѹркания да се образуват.

Когато човек действа разумно, трябва да се спре и да обѹжда добре законите на природата. Сега вие срещате тези мѹгнотии в живота и ако не изучавате законите, ако постѹпвате, както обикновените хора постѹпват, ще имате обикновената опитност и резултатите ще бѹдат пак същите. Колкото спечелиш, толкова и ще изгубиш. И колкото научиш, толкова ще изгубиш. Цѹм работите по този разумен закон, винаги във всеки един живот трябва да остане едно изобилие, нещо

съществено на говещката душа да носи в себе си като една придобивка в себе си – това е хубаво и красиво.

Вие не сте правили още опит, че като направите вечер отглет на живота си, вие се усещате, че сте придобили нещо, нещо много малко, светът да го не вижда, но ти да си доволен. Всеки един ден все трябва да има една микроскопическа придобивка. И ако така си отдавате всяка вечер, преди да си легнете, 10-15 минути и си правите отглет какво сте направили целия ден – вашия плюс и вашия минус, загубите, релено-казано – и най-после да остане една малка придобивка. Едно зрънце може да е, но е ценно.

То този начин може да развивате правилно характера си. То този начин природата може да ви разкрие съкровищата си. Угом имате морален стабилитет, ще отвори касите си. Ще ви има доверието. Някога и други се добират до касите ѝ, но за такива тя има такъв камшик. Вие сте живели, живели, живели, ако ще живеете, както са живели в миналото – не! Ще живеете сега разумно. Ще имате резултатите, които ще отлигават вашия живот. Те могат да бъдат микроскопични, може да не бъдат някой виден писател, държавник, оратор, може така да си заминете от този свят, никой да не знае за вас. Но за в бъдеще природата

ще вложи нещо хубаво и красиво, което ще бъде радост за вашата душа, на небето ще бъдете известен, казано на религиозен език, на земята неизвестен, но горе, в невидимия свят, известен.

Станете да направим едно упражнение.

1. Ръцете настрана.

2. Дясната ръка – широк полукръг, отпред отива над лявата.

3. Бавно я прокаряваме над нея по цялата ѝ дължина, като се произнася високо звукът „а“. Ръката минава пред гърдите хоризонтално, отива пак надясно. После лявата повтаря същото над дясната, пак се произнася „а“. Същото и с другите букви: „о“, „м“, „л“. После с произнасяне на група от по две букви: „ао“, „мл“. Ръката, докато преминава от върха на пръстите досред гърдите, произнася се едната буква „а“. Оттам, докато се разтвори, другата буква „о“. Така и с „м“, „л“.

„Верен, истинен, чист и благ винаги еди!“

Единадесета лекция на Младенския оккултен клас,
24-ти януари, 1926 г., неделя, 19 часа, София – Изгрев

Простите задачи в математиката

„Верен, истинен, чист и благ всякога бѣди!“

Размишление

Кои бѣха основните положения на миналата лекция? (Значението на гласните и съгласните букви и влиянието им за трансформиране на състоянието.) Хубаво, тогава какво съотношение може да има между звуковете и идеите на човека? Запример слушате – цигулар произвежда звукове. Може ли да се произведе какъв да е звукът, без да мислим, че зад този звук седи една интелигентна сила? В природата законът е такъв – и най-малкото движение в света, това е един признак на живота.

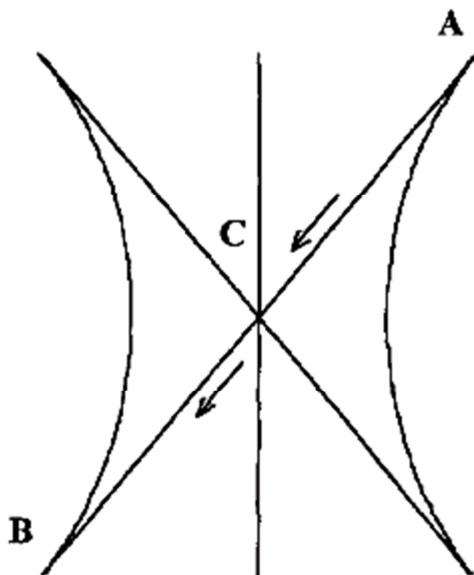

Фиг. 1

Напишете буквата „н“, но хубаво. Защо другите две линии (диагоналите) са по-дълги? Знаги първото ограничение – това е кръгът. Следователно в кръга има само четири важни точки. Но понемъж тези точки се движат, всяка една точка на кръга става важна. Това са точките на живота, двете са отрицателни (магнетични), а двете положителни (електрични.) Геометрически тази същата идея можем да я изразим с „н“. Сега според същия закон да допуснем – това са действащи сили. Първата сила действа от А

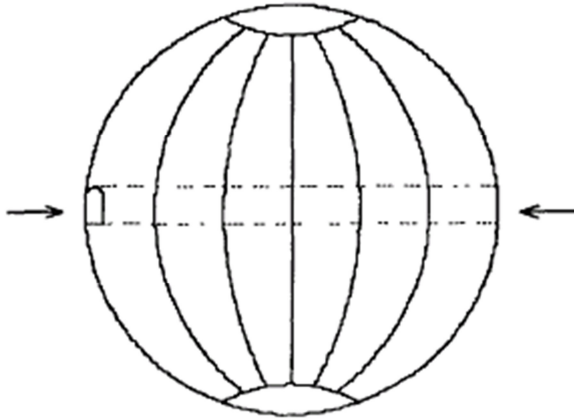

Фиг. 2

към С (центъра). Тук - С, налягането ще бъде най-голямо и от С към Я - от С ще започне слаб, а при Я ще бъде по-силно. Я С налягането ще бъде най-силно. Могат ли да пробият тунел през центъра на земята?

Едно същество, което влиза към центъра на земята, не може да влезне със своето физическо тяло, но може със своето астрално тяло. Този закон е верен психологически. От Я към центъра всякога има известни страдания. Този закон е верен, ще го проверявате. Когато започне известна мъжнотия, тя е един кръг. Ти не можеш да се справиш с нея, докато не влезнеш в центъра. Щом влезнеш в центъра, ти ще минеш в противоположната посока, ще имаш възлизане нагоре, ще имаш най-малките съпротивления. Всяка опасност е до центъра. Ако

можем да влезнем безопасно до центъра, навън можем да излезнем. Никога не трябва да се хвърляш, при падането към центъра ти ще бъдеш като парашут. Като слизаш към центъра на земята, ще разперши крилата си. Тези крила, то значи твоят ум, ще имаш присъствие.

От чисто окултно гледище при най-големите мъгнотии, които те охватват, ако умът ти е съфден, ти постепенно ще слизаш, и нищо не е в състояние да те повреди, или казано – ако държиш връзката с Бога, ти ще преодолееш всички мъгнотии. Това първите християни са го знаели. И те са поддържали тази връзка чрез постоянна молитва. И учениите хора, и те тъй разрешават въпросите. Всеки един учен човек има известна основна идея, за която се държи постоянно, и от нея изхожда и се връща. Чрез нея разрешава всички задачи. За да решим една задача, колко положения трябва да имам най-малко? За да почнем, трябва да имам две положения най-малко. Да кажем, основното положение „а“. „А“ може да се превърне на „б“. Тъй превръщане може да стане тъй, чрез плюс може да стане и чрез минус. Превръщането, или скритата енергия на „а“, може да се изрази или по закона на съпротивлението, или чрез живота. По единия начин $\pm a = a$ (като махнем на + вертикалната черта) ще се образува равенство.

Когато вие примирите плюс и минус, образува се равенство. А щом се образува равенство, има една разумна причина, която работи по всички направления. И в математиката, като работите, плюс и минус ще трябва да ги превърнете, да имате едно равенство, т.е. да намерите един метод, чрез който да работите. Щом добиете равенство, имате всички методи за разумния живот. Пъци не е в знаците, а в превръщането. Да кажем: $a + b$, $a - b$. Ако ги съберем, ще получим $2a$. Ако извадим, ще получим $2b$.

Сега представете си, че „а“ е една ябълена семка, „б“ на какво ще бъде равно? (Да кажем, погвата.) Погвава тъй семенце казва така: повдигаме на квадрат $a^2 + b^2$. Ако „а“ е една механична сила, ще се движи в плоскост, но понеже е една жива сила, не може да се движи в плоскост. Защото плоскостта е едно сечение на друга една фигура от по-висш свят. Следователно, какво ще бъде? „А“ е почнало да расте – „а²“ Колко пъти се е увеличило „а“? „А“ пъти. Погвава b^2 , погвата, какво е станало с нея $a^2 + b^2$, $a^2 - b^2$? Погвава да допуснем, че $a - b$ пак е ябълена семенце, какво означава? (Коренчетата, нали семето, като израства, пуска коренчетата.) Да, право разсъждавате. Трябва да разсъждавате много тънко. Математиката, тъй както е сега, там се изразява

само положението на физическите сили, но висшата математика засега – и висши процеси от друг един свят. Във висшата математика – и математиците вече го осъзнават, то са вече отношения само на живи същества, толкова бързо променливи – и трябва да се изчисляват.

Ако вие посеете тази ябълка в една малка саксия, претеглете я, да кажем, че тя е един килограм и като посеете семката, взимте ви са толкова чувствителни, претегляте колко ще тежи – един грам. След пет години, като расте семенцето, колко ще тежи тази саксия? Дървото вече е отделено от пръстта, ще се увеличи ли тази пръст? Тя ще има същата тежест. Тя и земята обеднява в друго отношение. Обеднява погвата откъм своята потенциална сила. Няма потенциална сила, която да се превърне в кинетически. Погвата е обедняла, следователно растението няма материал, с който да работи, и неговите процеси се спират. Както една жена, която няма вълна да преде – седи, не работи. Или вие може да сте като поет добър, но мист нямате, мастило, перо нямате – седите въщи и само мислите, условия нямате.

Сега аз искам да насоча чума ви да разбере тези най-елементарни алгебрически положения. После в аритметиката трябва да имате едно основно

схващане. Туй ще ви даде една нова основа и във висшата математика ще хвъркате, леко ще се движите. Инак има опасност да ви мръдне умът. Тонезе вие няма да можете да се ориентирате, и ще влезнете в противоречие. Например тук, на физическото поле, вървите като по твърда почва, но нагазите до едно място, почвата почва да се колебае, става тресавище, почва да се гъби отдолу. Запример в математиката може да се дойде до положения извън физическия свят, да не виждате нещата, а при това математически трябва да се допусне, че съществуват. Вие казвате – извън този свят няма други свят, а математиката казва – има четвърто измерение. Накъде му е посоката на това измерение? Та и не само четвърто, а и пето, шесто и т.н., дойдете в противоречие. Трябва да се разбере туй елементарно положение, че в природата съществуват много възможности, и вие знаете само няколко.

Запример вашият живот може да се изрази по много начини. Днешният начин, както сега се изразява, той е от положението на вчерашния ден. А днешният ден, както го изживяхте, той представлява условия за следущия ден. Всеки един ден създава следущия. Сега във вас може да се роди възражението, ама как е възможно? Туй е, нищо повече. Но това твърдение да се докаже математически. Е,

хубаво, ние сега можем да ви докажем, че $a + b$ и $a - b$ са две величини, равни една на друга. Ако почна да ви доказвам, ще се объркат всичките ви понятия. Това не е само забавление, но ще видите съществуват ли такива положения в природата.

Ако a^2 – аз обяснявам само положението на тази задача, ако a^2 е една житница, един хамбар, а „b“ – погвата, вие изваждате житото и го посявате в „b“. Тогава второто положение вие ще имате най-първо, хамбарът ще се изпразни (-). Всичката енергия ще иде в b, а a^2 показва, че това жито е порасло и узряло, вземато е от нивата (+). Следователно подразбира един положителен процес. Питам тогава, това жито можете ли да го съберете в същия хамбар? Житото, което е излезнало (-a), като го турите в „a“, може ли да го събере? „А“-то в дадения случай, то е един процес.

Като кажа минус, аз вземам минус в положителен смисъл, във възходяща степен. Имаме „±“, но вие работите с тези величини само в една плоскост по права линия. Казвам, има и друго положение, което трябва да се вземе предвид, има плюс в нисходяща степен и минус в нисходяща степен, има плюс във възходяща и минус във възходяща степен. Казвам плюс – ако е във възходяща степен, материята се увеличава, но същевременно тя става

негодна за организиране. Образува се вътрешно по-голямо гниене. Следователно в дадения случай материята трябва да се разрежи. А този закон съществува в природата. Когато почвата се вземента, съставя, защо идва дъждът? Как ще изразите математически дъжда? Какъв знак ще турите за слънчевите лъчи, влагата, водата, алгебрически как ще го изразите? Знаци ще трябва да вземе участие и времето „t“. Цом турите времето, то става процес. (За да може да се работи в дадения случай, всичко трябва да се превърне в еднородни величини, които да се сумират в еднородни енергии.)

Пези са задачи, върху които ще работите. Алгебрата ще внесете в себе си вътре. Вашето тяло е почвата, вашият мозък. Имате известни идеи, това са селките. Намирате се в известно затруднение. Затрудненията всякога произтигат от факта, че всякога имате повече селки, отколкото почва. Тояли сте толкова много селки, че те не растат, няма храна за всички. Затова ще държите правилото – в определено време определена идея се развива. Две идеи не могат да се развиват едновременно. В дадения случай само една основна идея ще има. Последователно ще вървят, и то между тях ще има интервал, и всякога, цом се наруши този

закон, ражда се една вътрешна мънотия, а тя показва, че ти си постъпил неспособно със закона на живота природа.

Вие не се радвайте, че някой път ви върви напред. Вие може да сте онова жито зърно, посято на камениста почва. Може да се зарадвате, но може условията ви да са както тръните. Следователно трябва да вземете тръните предвид и трябва да вземете предвид каменистата почва. При условия има там: на пътя, трънето и камъкът. Ще прочитате кои са тези пътища, където идеите пропадат. Трънете, където растат, почвата е хубава и отлично жито дава, но тръните да се премахнат. Но на каменистата почва, където жито не може да расте? Хубави камъни има, за зидария стават. Чиният човек няма да седи там жито, но ще направи кариера, ще вади камъни и ще създаде за себе си същите блага – онзи човек, който разбира живота.

Сега вие разсъждавате тъй, както всички. Всички казват така: „Ние искаме тъй, което сега ни интересува.“ Тази идея добре е поставена. Тъй, което сега ме интересува, то е най-важното в дадения случай. Но тъй, което е важно заради мен, не трябва да създаде нещастие после, то трябва да създаде

нашето благо и ако то създава вашето благо, вие вървите по един естествен път на живата природа.

Ще ви приведа един малък анекдот. Някой си рибар хвърлил своята въдица във водата, забил едно колче и я завързал с тънък конец. Една чужна рибка, като разглеждала наоколо, разглеждала, размишлявала, най-после казва да опита. Като рекла да глътне, закачило се за гърлото ѝ и почнала да скача наоколо. Минавал по това време оттам един пътник, видял я и я попитал: „Какво правиш?“ „Играя на хоро, но не мога да се откажа, тъй е радиусът на кръга, в който се движа. Искам да опитам, но не ме пуска сега.“ „Какво има у тебе?“ „Нещо се закачи за гърлото ми.“ Питам, какво щеше да стане с тази рибка, ако беше я видял този, който туря въдицата? Тръждевременно щеше да я изнесе в друг един свят, говешикия свят, и тя щеше да се намери в един тиган пегена. Ала този, който се разговарял с нея, бил един мъдрец. Той казал: „Ела по-близо до мен и втори път да не опитваш радиусите на този кръг.“ Отворил четата ѝ и извадил хатката. „На всички рибки разкажи да знаят, те не са дошли до тъй положение да разглеждат радиусите на кръга.“

Има известни мисли и желания, на които не им е дошло още времето. „Ама не мога ли да ги опитам?“ Ще опитам, но ще обикалям наоколо. А

цол дойде този рибар, какво ще бъде положението ти? Този мъдрец, това е тази жива интуитивна сила във всекиго един от вас. Минава и казва: „Какво правите?“ „Изгубваме радиуса на кръга.“ Когато върнете един камък на края на една връв и въртите, тази връв в своето движение е радиусът. Това е радиусът, с който се образува един кръг. Известни желаниа, известни мисли може да се опитват, когато дойдете до степен, където може да ги използвате, да бъдете господар на положението. Да бъдете толкова разумни, че да можете да използвате да превръщате енергиите от едно състояние в друго.

Доофе, сега да кажем a^2 и b^2 . „А“ – това е говешият ум, +b – това е говеското сърце. Какъв резултат може да има? (Възможностите на ума + възможностите на сърцето = възможностите на говеската воля. $a^2+b^2=c^2$.) Знаги силите на сърцето и на ума се вливат и дават един приток вътре във вас. Погава на какво можем да подобрим говеската воля? В дадения случай може да направим такова едно сравнение: „а“ – означава водата, а „b“ – въздуха, „с“ са резултатите. Например въздухът и водата като работят, произвежда се известен резултат. Резултатът „с“ е значи волята. Знаги желанието и мисълта ще въздейства. Волята без желание и без мисъл не може да се прояви. А това са елементите.

Един волев акт се определя от онези мисли, от онези желания, които в дадения случай го придружават. Погава ще си поставите закона – каквото мисли човек, такъв и става. И щом мисълта ви е положителна, възходяща, тя ще произведе съответните резултати. Всякога ще гледате най-добрите ви желания да бъдат реални. Всяко едно добро желание трябва да има един определен, много ясен образ. Мисълта, и тя трябва да има образ. Идеалните мисли трябва да имат образи. Погава волята може да се увеличи. Преобладаващите образи вътре в ума, те въздействат върху човека. Образът, който по-силно се проявява у човека, той всякога завладява. Запример най-кроткият от вас, ако му вкарам мисълта, че еди-кой си негов брат, той му е неприятел и че му пречатства в живота, да има образа за пречатствие, веднага той ще има известно отбращение от него. Този образ му е повлиял и щом го види, почне да трепери.

Запример види змия. Този човек, кавалер, не се бои от нищо, а има една слабост, че се бои от една форма на змията. Кое е, което го е уплашило тук? Да кажем, че е отровна, пепелянка. А има хора, които бягат и от мишка – един малък образ. Не се изисква много. Във Варна имаше една жена Хранова, плуваше като сом навътре в морето, по един-два

километра отиваше. Обаче тази, която беше готова да се бие с всякого, щом видеше пиявица в шисе макар, избягваше, не можеше да издържи. Като ѝ покажат пиявицата, всичкото ѝ героичество изгезва.

Много образи има, които могат да ви обърнат в бягство. Ние трябва да знаем кои образи ни действат негативно, парализират в нас всяко действие, всяко чувство, всяка мисъл – онова възвишеното и благородното и казва: „Аз вече живота не искам да живея.“ Погавя на този образ, да кажем, страх те е от змия, какъв образ ще внесем, за да се възстанови твоето равновесие? Аз употребявам змията, това е минус. Как може да го оправите? С плък, нищо повече. А тъй значи тази змия трябва да я разпънем. Ще разпънем страха. Е, как ще го разпънем?

В свещените книги се казва така: „Любовта изпънда във всеки страх.“ Вярата изпънда във всяко суетерие. Вярата внася светлина. Тази светлина ще дойде по известен път. Ние трябва да знаем пътищата на светлината. Светлината върви по определен път. Да допуснем едно правило, най-обикновеното явление, което съществува в живота – това е яденето. Замисляли ли сте се за всеки ден с какво трябва да се храните? В понеделник с какво, във вторник, в сряда... вие ще кажете веднага: „Ние с

тези работи не се занимаваме." Но тя е една алгебрична задача проста, но като разрешите тази задача, след нея ще дойде друга. Допуснете сега с яденето. След яденето друга обикновена работа в живота е спането. В колко часа трябва да си лягате и в колко да ставате? Изучавали ли сте законите на живата природа – тя е определила. Запример кокошките много правилно си лягат. Кокошката си ляга преди слънце. Имат едно правило – сутрин много рано се събуждат. Събуждат се преди изгрева на слънцето всякога. Всеки един от вас знае ли в колко часа да си ляга? Ама, казвате, времето изисква, условията такива. Никакви условия, това е суеверие у вас, у всички ви. Това не са никакви условия. Ако моят ум тъй е тонифан и сърцето ми, имам да разрешавам известна задача математическа, изисква се само един час. С един бегъл поглед вътре в един час ще бъда готов. А други дълго ще размислява. А сега вие колко пъти трябва да четете, за да научите? Защо? Защото умът не е тонифан. Онези клетки не са в хармония. Тъкмо редете да работите, дойде млекната киселина, въздейства на пирамидалните клетки, и те издърпат своите крачка – и вие престанете да работите, заспивате, пробуждате се, заспивате... умора има.

Затуй чмът ви трябва да бде свеж. В природата няма обезсържение. Тя не е като нас. Тонякога ние искаме да заставим природата, казваме: „Ама ти не знаеш ли, че ние страдаме.“ Дакже искаме да я заставим и тя да плаче. А природата казва: „Когато ти плачем, на моите деца са изврели два извора от очуките, колко го обигам това дете, че извори има и много са красиви.“ Когато съзките престанат, казва: „Туй дете е много чмно, държи водата под ключ, отваря и затваря, когато му трябва.“ Казва: „Научи се да мисли.“

Такива са разсъжденията на природата. Допушнете сега най-лошото – ти казвам, че си се отгаял и отиваш да се хвърлиш. Природата казва: „Моето дете е отишло да хвърка преждевременно.“ Казвам сега, вие трябва да се научите да мислите. Чловията трябва да бдат разумни. Казвате: „Аз трябва много да уча.“ Не, малко трябва да учите, много малко. Сега лошото е, че много учим. Малко да учим, но много да спечелим. А сега много учим, малко печелим. Твост малка придобивка имаме ние. Вземете в анатомията, когато изучават лекарите онези кости, ребровете и.м, колко мускули, как минават вените, артериите, има такива подробности, но този лекар щеше да се избави от тези мъгнотии –

той добре знае, като пише тези издъчности. Допуснете, че този лекар би развил ясновидство. Къде е двамата лекари – единият пише, другият вижда. А сега с рентгенов апарат гледат. Ако лекарят имаше този чувств, щеше да се избави от този ненужен багаж.

Има някои неща, които са ненужни. Но са нужни само при сегашните условия. Като казвам, ние трябва много да учим, значи намираме се при неблагоприятни условия. Човек, който много учи, намира се при много неблагоприятни условия. Възвемам думата „много учене“ – четене на книги. Петете всичко и най-после, като си дадете отглет, какво сте научили? По-добре един час учене – аз турям три часа с любов. Със сърцето си, с ума си, с волята си – любовно. При часа като учим, дойде вече, почнем друга работа. Сега с три часа не може да се надвие.

Сега да приложите този правило, всички вие ще пропаднете. Сега трябва да се учи, много трябва да се учи. Може да измените тези условия за бъдеще. В историята има такъв пример: тридесет и пет хиляди души му прогели, и той ги изказал напред и назад. Два пъти ги повторил. Ако вие имате такава памет – трябва да се стремите към спестяване. Много учене, ние изхарчваме излишна

енергия, а природата достатъчно време има, но енергия достатъчно няма. Тя не позволява да се хаби нейната енергия. Страданията излизат от излишното изхарчване на живата енергия в природата. Тя е в изобилие, но никой няма право да я прахосва. Живата природа не обига абсолютно никакво прахосване на нейните енергии и който се опита да ги прахосва, страданията идват като наказание.

Затуй сега трябва да живеете хармонично, да развивате ума си и сърцето си, да турите тези хармонични мисли. Има неща, които може да ги придобие, да можете да спестявате своята енергия. То е печалбата. Тогава няма да остарееете преждевременно.

До крайния предел на живота трябва да спазвате вашата бодрост и като дойдете да преминете периода от земята в другия свят, да бъдете тъй бодри, като човек, който сега се ражда. И няма да се страхувате от външните условия. Нека дойдат, ако има бури. Няма какво да се случи. Ако бури има, ако дъждове падат, те ще извършат своя процес, но вие трябва да мислите добре, да чувствате добре и да действате добре.

„Верен, истинен, чест и благ всякога бди!“

Дванадесета лекция, на Младенския оккултен клас,
31 януари 1926 г., неделя, 19 часа, София – Изгрев

Реалното в живота

„Верен, истинен, чест и благ винаги бъди!“

Размишление

Тема „За какво мисля сега?“ Всякога е сега.

Защо го е страх човека да каже какво мисли сега? Първо, ако каже, ще се урони неговият престиж. Може това, което каже или което мисли, да не е разумно. Второ, може да му е поверена някоя гужда тайна, която не може да издаде. Той не е длъжен да казва всичко, каквото минава през говешкия чм. Понемже говешкият чм е една станция, през която минават телеграми през всички области за говегеството и небето. Той като служител при станцията няма право да издава тайна. Това, което се отнася до вас, може да го кажете, а другото е държавна тайна. Тайна на природата – ние не можем да изневерим, понеже, ако изневерим, ще заключат ключовете на станцията.

Кое е по-хубаво – да кажем, което си направил или което не си направил? Кое си направил! Защото, което си направил, то е станало, но това, което не си направил, тогава какво ще кажем? Тогава каква е вероятността, че ще го направим?

Каква е вероятността на това, което си направил, и на това, което не си направил? Кое е станало вече – и там може да преувеличим нещо, пък може и да го смалим. Каква е вероятността тогава да изнесем фактите така, както са? За да изнесем един факт, трябва да го изнесем в неговата основна черта. Например питам, коя е основната черта, по която се отличава вашият приятел? При основни черти може да има: по ум какъв е, по сърце и по воля. Как ще кажете? Ако кажете, че той има светъл ум, това е много общо казано. Има ли някой тук светъл ум? Ако кажете, че той е гениален? Ще кажете онази черта, която го отличава. Как ще кажете сега, коя е най-хубавата черта на вашия приятел в дадения случай, по ум ако го цените? Ще кажете – той е поет, пише много хубави стихове, сваща много добре живота, после – музикант е, свири много хубаво. Художник е, рисува добре – каквото каже – прави го, досега не съм видял изключение. Възвемам идейно – общо приятел.

Съмнението в живота – с него започват всички животни. Всички животни започват с отрицателната страна на живота, понеже те са живяли при най-лошите условия и в тях се е създал такъв страх, че те навсякъде виждат само опасност – от най-малките бублещи до човека. Това е закон.

Всички ги е страх, всяко едно животно, вземете например рибите – страхливи са, в тях страхът е развит – при най-малкото помръдване рибата избягва. Вземете мушичките, даже и най-силните от животните все се страхуват. И човек в себе си носи това животинско чувство на страха. Страхът в този смисъл в животните не е една слабост, означава много лошите условия, при които са живели. Как няма да бягате, който и да е от вас, ако види някоя мекка, няма ли да се качи на дървото или ако е при вратата на къщата – веднага ще затвори и ще се качи най-малко на втория етаж и ще погледне през прозореца. Човек има това чувство, и то е полезно. Всеки един човек при известни условия все му трепва нервната система, но се въздържа. Колкото смел и решителен да е човек, все трепва сърцето му, но той не казва, че го е страх, все има малко страх, микроскопичен.

Нами знаете приказката за безстрашния? Той не знаел какво нещо е страх. Пръгнал по света – дано намери нещо, от което да се уплаши, че да опита какво нещо е страхът. Пътувал по морета, вълни го тласкали, по планини се качил, със зверове, с мекки и с лъвове се борил, със змии, навсякъде ходил, в гробища седял, с духове се борил и казвал: „Какво нещо е това страхът, няма го по света, аз не го познавам.“ Един

ден, като си извадил торбичката да яде, излязла една мишка, и той се уплашил. Казал: „Разбрах какво нещо е страхът.“ Знаги не са големите работи, които могат да уплашат човека – една малка мишка. Как бихте изтъквали онази българска поговорка: „Малкото камъге прекатурива колата?“. Може би онзи, който е създал тази поговорка, да е имал предвид чисто психологически момент. Малкото камъге, само една думка е в състояние да прекатури колата. Една думка да каже някой по ваш адрес, веднага се измени настроението ви. Колата ви се прекатури. Това малкото камъге, тази думка знаги, камъгето, може да означава една мощна мисъл. Ако това камъге е една бомба, която може да се пръсне под краката ви, няма ли да прекатури колата? Онези мъдрите хора, когато са казвали „малките камъгета“, ако се вземе буквално, малкото камъге не може да прекатури колата.

Ще ви попитам кой е най-важният въпрос за днес? Защо Менделеев тури златото в първа категория? Каква е валенцията на златото? (I и III.) Погава разликата между оловото и калая каква е? То какво се отлигават? (Разлигават се главно по атомното си тегло и за това и другите им свойства се разлигават.) Знаги по закона на еволюцията по интелигентност атомите на златото седят по-високо, еволюирали са повече. Има известни

категории в златото. Онова злато, което е минало през кристалите и което е минало през растенията, онова злато, което е минало през хората, тези атоми – това са все степени на тяхното развитие. Това злато, което влиза в по-благородните форми, развило се е повече.

Така че, зависи какво злато влиза във вас, откъде идва във вашата кръв. Има много категории злато. Всеки атом на златото непременно трябва да мине през тези четири царства и следствие на това, известно злато, когато влезе вътре, произвежда хармония, друго – дисхармония. Понякога то е устойчиво, все така носи някои от качествата на живота – добри или лоши. Златото, като носи някои лоши качества, на някои животни носи и добри. Така че и едното, и другото носи. Чиният от златото ще извади хубавите работи, а лошите ще остави настрана. (Например какво лошо може да донесе златото?)

Дисхармонията образува закона на алчността, да го направим като един идеал, да имаме всичката вяра в него, да кажем – без злато не може, без пари не може, да се вътълми тази идея така, че с клинове не можем да я отстраним. Действителното управление известно влияние на мястото си и потребно е в организма. И всеки от вас все трябва

Да има някоя златна монета, да я прекарва през ръцете си и някой път известни енергии може да притегли. Сегашните пари на книга, които имате, те нямат мощ тъй като ги гледи човек, те издребняват хората. Ако имате една златна монета, ще стане фетиш във вас. Златото е потребно някой път. В кръвта си човек все трябва да има малко злато. (Досега от химниците не е намерено злато в кръвта, но намерени са други метали в много малки количества.) То е толкова фино, понече влиза във висшите прояви на човешкия живот, във висшия живот съставя едно градиво, затова химниците не могат да го намерят. Не е в нисшите процеси. (Може би е в друго състояние.) Да. Понече златото, така както е сгруппирано, то е концентрирано на известни енергии в природата. И онзи, който разбира алхимическия закон, трябва това злато да го разтвори и извади тази скрита енергия, и да я употреби за своя организъм.

Хората обигат златото, те имат право, но те не могат да използват енергиите, които то има. Пользват се само от услугата, която им прави златото. Човек, като работи върху своя си характер, трябва да преобрази своите схващания, да мисли така, както живата природа е създавала законите, той няма какво да влиза в противоречията, които

съществуват в съвременното говедство. Вие трябва да се пазите, когато говорите за преобразувания на съвременното говедство. Когато се охлузи вашата ръка, няма какво да се страхувате, ще я превърнете, ще намажете, няма какво да се безпокоите, ще застъхне, ще се образува една кора, няма да я гоплите, под нея ще се образува нова кожа. Превърнете го, природата работи, и непременно ще падне, ще остане кожата ви свободна. Ако вие се гоплите с един ваш недъг, вие ще образувате язва. Превърнете го, погледнете го, кажете – ще оздравея.

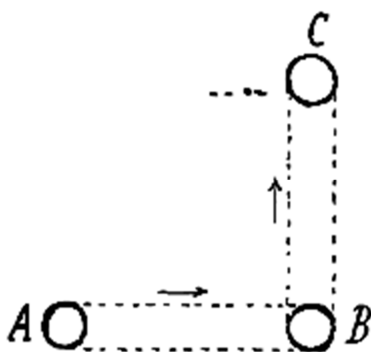

Фиг. 1

Против вашите недъзи не се бърете, а развивайте онези нормални състояния на живота природа, която работи. Давайте подтик на живота, а разумният живот, каквито недъзи да имате, той ще ги изправи. Недъзите на живота, те не са създадени от вас. Те са предпоставна работа. Един недъг е дошъл, той ще се яви в една форма, в друга, в

трета. Но винаги един недей трябва да се изтеди. То този начин все ще имате един естествен метод за себепочуване. Човек е едно живо същество и все ще попадне в някои противоречия, понеже живее между хората.

Напишете един малък кръг А. Този кръг в каква посока може да се движи, най-естествената посока? Ако запази своя радиус, той би могъл да се движи в посока надясно. Отбележете с друг един кръг. Това движение каква друга посока може да вземе? (Може да се движи нагоре.) Да кажем второто му движение може да бъде нагоре.

За да може да се трансформира една мисъл в един човек, колко елемента са необходими? Коя мисъл можете да трансформирате от едно състояние в друго? Лошата мисъл можете ли да я трансформирате в добра? Може да я заместим. Има ли у човека лоши чувства? Нали зависи от онези стимули? Ако поставя един въглен върху кожата ви, какво впечатление ще ви произведе? (Неприятно.) Ако ви капна една капчица студена вода? Какво чувство ще придобиеете? Добре тогава, пускам в окото ви един мек светъл мъг на някоя светлина, какво чувство ще произведе във вас? Приятно чувство. Знаци в първия случай външният стимул какъв е? Чувствата не може да бъдат лоши.

Следователно, когато кажем – известна мисъл е лоша, подразбираме външният стимул върху чума е подействал, поводът, стимулът ще се отместил. Например, ако една малка прашичка влезе в окото ви, ще причини едно безпокойство, но горе в пространството може да образува един център на една водна капка. Значи прашичката в говеешкото око не е на мястото си, но в пространството горе, където може да образува една водна капка – за растенията тя е полезна. Следователно, когато ч вас дойде прашец, той не е попаднал случайно, но вие сте го привлекли.

Някои мисли вие ги привличате. То същия закон има известни мисли, които за вас са лоши, но същевременно в живата природа те са необходими. Ако лошите мисли, които се образуват в природата, не са необходими, не би ги допуснала. Умом ги произвежда, необходими са за нея. Допуснете, че баща ви е химик, има лаборатория с всевъзможни шимета и разни киселини и ви е казал – няма да бътате. Един ден и вие искате да бъдете химик, бътнете тази киселина, какво ще стане с вас? Ако близнете с езика си, ще се отровите, ще обледувате. Баща ви зло ли ви е мислил? Не. Вие трябваше да слушате, да не бътате. Ако искате да бътате, с него ще отидете да ви покаже свойствата на тези елементи, как

трябва да се справите. Всяка мисъл, като дойде, трябва обективно да я схванете, да видите от кой род спада и да знаете нейните свойства и качества, прочетете я.

Колко елемента са потребни за една добра мисъл? Мисълта трябва да се движи около един център, който е постоянен. Да има движение. Нашата Земя се движи около Слънцето и нашата мисъл трябва да има един център постоянен, около който да градира – другояче не можем да мислим ние. Дали мисълта може да се образува, ако не съществуват два полуса? Тя съществува в потенциално състояние, но не може да се прояви без полуса. Вземете живота в сегашното му състояние. Съзнанието на земята винаги едно ли е? Осем часа най-малко ние се намираме в спящо състояние. Каквото става на земята, то не е хронизирано. То е хронизирано по съвсем други начин, но не грез нашето едно съзнание. И тогава, колко знаем ние? Един ден човек ще бъде едно на земята. И горе като замине, ще бъде едно. Така че всичко, каквото става, той ще го знае. А сега понеже природата го е лишила от това знание, ако тя би му отворила очите, ще се ужаси от положението, в което се намира. Когато приближи до някое опасно място, потъмнее, и той нищо не вижда. Цолм дойде до място красиво, светне пак. Тъмните

зони показват, че местата, през които минаваме, са опасни.

Всеки един от вас се движи по един кръг, който отива и до ада, и до небето, и нагоре – и отгоре взема, и отдолу взема. Отгоре донася бистра вода, а отдолу изважда кал. Как ще си обясните, че сте така добри като някой ангел, а някой път се разнежите, хората – те са такива, те са всички лоши? И тогава в кого вярвате? Цял човек в никого не вярва, значи и в себе си не вярва. Той се съмнява. И в себе си човек може да се съмнява. И да се съмнява в себе си, много е естествено да се съмнява в дадения случай. Няма право да се съмнява през целия си живот. Този урок не мога да го науча сега. Тази къща не може да я съгради. Разбира само един момент, но не и целокупния ви живот. Да бъдеще може да може.

Представете си, че от три дена пътувате, засъхнало ви гърлото. Коя ще бъде най-приятната мисъл? Водата. Дойде някой, че ви каже: „На десет крачки оттук има отлиген извор и дърва има, ще стоплим и ще пием.“ На всички ви ще светнат лицата, ще се зарадвате. Тук не може да има особено мнение. Всички ще кажете: „Ооо, вода!“ Веднага ще се зарадвате и в дадения случай ние казваме – ще вземем това реалното в живота, това, от което имаме нужда. Тя е най-важната мисъл. А след това

ще дойдем до особено мнение. След като си пием водичката, хатнем, тогава ще си изберем място, тук или там – всеки при своето особено мнение. Тогава като си седнете, всички ще се разположите и всички сте при особено мнение. Има ли нещо лошо? Не. Има едно общо мнение – водата. При особено мнение може да обедете само тогава, когато се задоволи едно основно желание във вас, което природата е наложила, и след водата ще си изберем място, можем да свирим, да пеем, ще си изберем място при особено мнение.

Кое е най-важното за астронома? За живия човек кое му е най-потребно? Според вас кои са най-важните елементи, от които човек се нуждае? (Това са четирите основни елемента: земята, водата, въздухът и огънят.) Питам тогава, защо, като имате всички тези елементи, вие пак сте недоволни от живота? Това е философията, да обede човек доволен в незадоволените си желания. Кое е по-хубаво – човек, когато му се изпълняват всички желания, или – на колко желания трябва да се изпълни едно? (На десет – едно.) Съгласни ли сте, върно ли е? Травил ли сте някой път наблюдения, колко от това, което сте мечтали, е станало? Например желанието ви да израснете е станало, но толкова, колкото сте искали ли е? Искали сте да станете много умни, станали ли сте, колкото сте искали, има ли смисъл да се

обезсъгавате, че не сте станали толкова умни, колкото сте искали, или толкова красив, или толкова силен?

Ще ви приведа един пример. Представете си, че имате една ръка само с един пръст. Какъв цигулар може да бъдете? Так ще свирите нещо. Все исквате в дадения случай много работи, когато органи нямате още. Все искате велики работи, но пет пръста трябва, не един пръст. И ако излезете да се конкурирате с един, който има пет пръста, и ти, който имаш един пръст? Ще кажете, съдбата е такава, надарила го е природата. Не, но ти си направил една грешка, че не са израснали пръстите. Пръстите, това са сили, проявени сили, разумни сили, тези пръсти, докато са израснали, съзнателният човек работил – колко милиона години той е плакал за тези пръсти? Колко сълзи той е пролял? Колко сте плакали само докато пръстите ви израснат, докато дойдете до това положение.

Има една теория на един учен – малко е смешна, то е алегория. Той казва – в природата възможностите за говеешкото развитие седят в разните форми, те са изложени в една витрина всички форми, човек още не знае каква форма да вземе. Там има форми на бублегици, на птици, на пеперуди, все дрешки красиви, той още не знае

външното съдържание, душата ходи и си избира, обляга един костъм, втори, трети. Докато влезе в един костъм, започне да ритва, тогава – какъвто костъм си е избрала, такава и става. От избора ви зависи. Какъвто дръха сте си избрали в невидимия свят, такъв ставате. Следващия път ще бъдете внимателни, при избора – какъвто мисъл изберете – законът е верен. Какъвто мисъл възприемете, тя ще упражни известно влияние върху вас. Вие не можете да избегнете последствията. Затова формата, която ще изберете, винаги трябва да бъде най-красивата, най-идейната, в която вашият дух, вашата душа, ум и сърце може да се проявят, при най-добрите условия.

Аз ви приведох тази сутрин за този ангел на светлината, за едно малко учудване – как са се изгубили букви от свещената книга... (Виж примера от беседа 7 – II, 1926 г.) Той не е подозирал, че е направил някаква грешка. Той е един интересен разказ, аз взех само някои елементи от този мит. (Следва митът.) Този ангел не може да разбере защо първия път, като слезе на земята, хората го оттласкват, избягват, а той има всъщност вътрешно желание да им помага, и защо при второто му слизане като царска дъщеря – всички му се кланят. Това са тези, които са го гонили тогава и сега са се

преродили и мъ се кланят, благодарят мъ за доброто, което им е направил, той пак не може да разбере връзката. Той се само утуди, че в свещената книга пишвали някои букви, той допуска само едно малко съмнение в ума си и после с толкова страдания тървоаше да го изправи.

Всеки един от вас, цом допусне едно противоречие и се усъмни, във всички ви има тази слабост, че вие се усъмнявате в Божествения принцип, цом видите свещената книга, усъмните се. Едно утудване, как е възможно този човек да греши. Как е възможно този човек – да се изгубят няколко букви, защо той не е внимавал. Същата задача в друга една форма. Първият ангел, като нито най-малко не е бил невнимателен, заинтересувал се да узнае причините тази душа какво я е подбудило да се моли. Любовта ѝ била толкова силна, че тя извадила тези семенца, и те отишли да я утешат. Но ангелът пък остава неутешен.

Има важна развязка в живота, тази развязка ще дойде в далечното бъдеще, тази развязка не е така лесна. Всеки трябва да се стегнете в една трезва мисъл. Този живот, който сега имате, да го използвате. Там е всичката философия. Онези ваши предположения, че такъв и такъв може да бъдете – в книгата на природата е писано за вас нещо много

по-хубаво, отколкото да не вие си въобразявате. Вие сега ще се задоволите с много малко. Може би в книгата на природата да е писано, да ви се даде по един билет свободен, да направите по една екскурзия до Слънцето, Юпитер, Луната – без багаж. Вечерно време, когато човек заспи, в сънно състояние къде отива? Пътюва, ходи през гори и планини, по море пътувате, нали има такива сънища. Чтите някъде, завършвате, изпити давате.

Трябва да си въушите трезва мисъл. Законът на любовта трябва да вземе надмощие у вас. Някой път трябва да ви дам някои примери, ясни тъй, да изтъкне един практически метод за работа. Между другото трябва да имате един метод за работа, при обикновената работа, която имате, да имате един практически метод. Вие от класа трябва да направите връзка с всички други ученици в другите градове. Всеки от вас поне по няколко писма да пише в месеца. Къде трябва да се сипва водата? Ще ви задам една задача, един нов начин за писане и нов начин за отговаряне. Може би следващата неделя.

За следващия път всеки един от вас да напише по десет най-важни въпроса, които са важни за вас, не философски, които нямат никакво отношение, но важни в дадения случай.

„Верен, истинен, чест и благ винаги еди!“

Тринадесета лекция на Младенския окултен клас
7-ми февруари, 1926 г., неделя, 19 часа, София -
Изгрев

Микроскопическите Добрини

„Верен, истинен, чист и благ винаги бѣди!“

Размишление

Прочетоха десет души темите си „Какво мисля сега“.

За следващия път пишете на една свободна тема и друга тема: „Най-важният метод, как да се накара човек правилно да мисли“.

Ако всички хора бѣха били събрани, както са събрани малките камъчета в една голяма скала, какво ще научат? Какво бѣха научили неподвижни – да седят просто в спокойствие? Живот без страдания и без радости, това са камъни, които седят вътре в скалата в спокойствие. Такова състояние е временно, то не може да бѣде едно постоянно състояние. После друго положение, вие искате винаги да бѣдете радостни, нали? Но да бѣде радостен човек, това значи жив да бѣде огрегн. Представете си, че слънцето пече отгоре ви непрекъснато, нито капка вода.

Представете си сто, двеста, триста години слънцето пеге и никакъв облак да няма, какво ще бъде състоянието ви? Значи вие искате да бъдете радостен. Но ако се яви едно малко облаче и капне малко дъждец, какво лошо има. Цум дойде скръбта в живота ви, това е едно малко облаче, което носи влага, за да се осмисли животът. Защото другояче, ако светлината би гряла живота така, както хората искат, човек би се стопил. Тък и другото положение – ако целият ви живот е покрит само с мъгли и облаци. Те са две крайности. Следователно трябва да се сменят – малко дъждец, ясно облачно време. Всякога, цум се намирате в едно несносно положение, ще ви дам един практически метод как да сменят едно свое състояние, най-лошото състояние.

Представете си, че сте бедняк, три дена гладувате, дрехите ви, обувките ви скъсани, седнете, та започнете да си представяте, че сте цар, че имате държава, войници, министри, представете си, че имате и мантия, каквото ви мисва, създайте го в чума си, и веднага ще се измени състоянието ви. Най-малкото, знаете ли какво ще стане, ще киснете да се смеете. Значи ще се излекувате. В това положение мрачното състояние, то е дошло като един неканен гост отвън. Минали сте по някоя чумца, попаднали сте в някое тегенце. Както един по-силен

говек може да те върже и да ви бие, да ви налага гърба и да усещате болки, така и една силна мисъл по пътя може да влезе в ума ви и да направи цяла една пертурбация.

Следователно седнете да мислите, че сте цар. И действително, говек е един цар. Така вие, като не можете да мислите така, най-после невидимият свят ви създава работа. Разправяше ми един приятел „Казват ми, когато си в мънотия, иди се моли. Там е работата, че като ми дойде една мънотия, не ми идва на ум да се моля. Тази мисъл като те трябва да ми я напомни някой.“ И действително трябва някой да напомни. Някои от вас, които са скръбни, помислете, и действително говек все в живота си някога е бил цар. Бил е някога цар детрониран и сега е прост един слуга. Най-малкото – играл е някога на театър и е бил цар.

Разбира се, вие се приготвяте за една работа – как ще изживите живота си. Ако някой от вас стане чиновник и през целия си живот пише само протоколи в някое съдилище или станете учители и заучавате само онези педагогически методи или ги преповтаряте, преповтаряте, това не носи радост в живота, но новото, което можете да внесете между обикновените работи в живота. Много работи

обикновени ще имате. Между обикновените работи ще внесете Божественото, и то как?

Доиде ти някоя нищожна безкористна мисъл, тази мисъл, колкото и да е малка, тя образува величието на говекия характер за бъдеще в неговите съществувания, в другия свят тези мисли са, които определят характера. Обикновените неща не оставят дълбоки следи, но човек, който в големите си занимания е имал време да направи едно добро, едно малко добро, толкова нищожно, този човек е с характер. Затова най-малките, микроскопическите добрини, те са условия, които служат за вашето повдигане и не си щадете времето. Доиде ти някой път на чума да идеш на Фитоша, те там ще ти доиде една светла идея. Стани и тръгни. Ще научиш една мисъл в пътя, ще те срещне някой човек, ще видиш някое животно, ще ти обърне внимание някое растение, ще ти направи впечатление реката. В пътя ще ти се даде някой урок. В тези условия ти ще схванеш величието на живота. Много от неприятелиите на живота могат да се обяснят по този начин. Ако тръгнете бос в планинско място, където камъните са остри, и ви се изранят краката, кой е виновен – вие или природата? Е, казват, тези камъни са много остри. Защо говорите за острите камъни, грешката е в нас, значи трябва да се

съоръжил. Ние трябва да предвидим, че естеството на камъните е такава, че ще ни разранят краката. И животните, които с хиляди години са знаели – мекките са си направили от козина на краката. Какви са съображенията на коня, че си е направил копита? Птиците по друг начин са разрешили въпроса. Имали са практически съображения.

Сега и вие ще развиете в себе си онези способности, с които може да си спомогате. Отрицателните неща в живота – да се роди в чума ми едно обезсържение, съмнение, всички отрицателни идеи – там не се показва човекът, това е нанадолнище. Ограничете вие кое да е животно, вола, мекката, и в тях има обезсържение, но най-после се примирят. Човек има една гърта, че онова, което човек твори – доброто, което може да направи, само то отмигава човека. Да се обезсържим, не се изисква голям талант. Да се съмнявам, в това голям талант не се изисква, да хвърлим някое шише, да го ступим, и там не се изисква голям талант. Те са от лесните изкуства.

Но това, което носи добро за човека, изисква се едно мощно усилие на човешкия дух, усилия – не се старайте, когато дойде едно ограничение веднага да скъсате. Най-първо се опитайте полека, така, постепенно. Ако цял един ден направите едно

постоянно напрежение, може да скъсате това въже, но ако режете така един, два пъти изведнъж, и не можете, ще се образува един навик. Така се покварява умът, така се покварява разумът, вие искате с един замах да разрешите всичко. При сегашните условия не може. Ако вие искате с огите си всичко да виждате, не може.

Има друг един орган, с който може да виждате и отпред, и отзад еднакво. С този орган може да виждате и през дуварите. Като си насочите погледа, веднага ще видите кой какво върши. Сега у вас се заражда един страх: „Тогава, ако това стане сега?“ Но само високо благородните хора могат да придобият това чувство. (Те няма да злоупотребят с тази способност.) Има с какво да се занимавате. Например всяка вечер вие се спрете, преди да си легнете, след като сте учили дълго време, направете си едно дълбоко размисление. Помислете защо сте дошли на земята, този живот какъв смисъл има. Животът, който го имаме, трябва мисъл, понеже постоянно трябва да придват енергиите за живота. Животът трябва да подкрепя от нещо. Всяка вечер оставете се свободни, дълбоко размислете и пожелайте това хубавото, великото, мощното в живота ви, то ще дойде.

Има някои въпроси, които не можете да разрешите в размисление. Пакайте, на втората, на третата вечер – така, като постоянствате, постепенно ще проникне във вашия ум, в душата ви една светлина. И този въпрос, който ви занимава, ще се изясни. Или невидимият свят ще ви постави във връзка с такива личности, които могат да ви помогнат. Ще се явят и учители, които ще ви упътят. В света има един закон на взаимодействие. През колкото повече хора минава Божествената енергия, без да се развали този ритъм, толкова Божествената мисъл е по-права. Затова се изискват чисти души. Тогава ще имаме култура много по-висока, много по-красива.

Сега някои хора развалят Божественото и след това не може да се предава, изгубва се Божественият ритъм. Една мисъл трябва да бъде ритмична. Защо ще се обезсържавате? Ама аз не съм даровит. Ама ти си по-даровит, отколкото хиляда вола. Не си даровит, ознагава, че ти не си направил усилия още да развиеш своите способности. Всички ще работите. Трябва да бъдете мощни сега вътрешно, духом. Работете, и ще опитате силата си, когато дойдат изкушенията, тези вътрешни мъчнотии – тогава трябва да се прояви вашият характер. Да опитате силата си, да видите колко

сте мощни. Защото всички вас, докато ви носят на ръце, не се знае колко сте мощни. И в програмата си турете едно правило – убоавайте само на краката си. Няма да туряте в програмата си железници, файтони, те са неща извънредни. Те може да дойдат. Първото нещо, аз трябва да разчитам винаги на своите крака. Вегерно време може да стана посред нощ, когато поискам, мога да стана и да тръгна, а по тарифата на железниците аз трябва да я чакам по нейния кеф. Тонякога може да има крушение. Или конете да се подплашат. Дие виждали ли сте обръщане на каруца?

Първото нещо, не търсете лекия живот. Най-мъжния живот – спартански, тъй ако дойде.. Като отивате някъде в гората, не си представяй, че ще имаш някое меко легло на пух. Представете си на дъските, така както птиците, това е най-естественото положение. Цом отидеш в гората, гледай да си направиш едно меко легло. Ако си чмен говек, ще намериш мъх, ще си направиш хубаво легло, така си правят птиците. Тък ако си някой от тези хора глупавите, те затварят в затвор другите хора, ще те заставят да спиш на камък. Някой казва, ама на дъски ли ще спя? Кой спи на дъски? Аз желая всички вие да спите на гамови дъски. Направете си едно легло за изправление, само от

гам, бор. Борът ще ви придаде този духовен импулс. Този импулс да бъдете Божествени. А пък вие какво правите? Турите дъмеци, турани, перушина, какво става? Прилагате на гъските. Турите вълна, прилагате на овцете. Казвам, едно легло, не винаги, но да имате. Някоя вечер направите една грешка. Снемете тураниите, турете тогава само боровите дъски, ще си кажем: „Слушай, ти ще се научиш да спиш на дъски, без възглавница, да приемеш този импулс, да бъдеш мощен.“ Да си представите как е живял този бор в гората, къде е победил, и да бъдете като него. Никакви покривки, с дрехите, така както си.

Това е един красив метод. Те са методи, които трябва да ги приложите. Не постоянно, но една промяна, да се покаже, че във вас има един силен импулс. И ако излезете да проповядвате новото учение, на много места ще спите на такива дъски. Боровите дъски доста са змекчили говешия характер. Това не е нещо случайно. Дъбът, аз не ви препоръвам дъбови, понеже той е материалист и буквите не ви препоръвам, но боровите дъски, хубавите борови дъски. Здравословен е борът, има нещо приятно. Тези неща са приятни. Тонякога е хубаво човек да бъде спартанец. Изнеженият живот е хубав в някои отношения, но много голямата изнеженост природата я наказва. Тя

не обига изнежеността. Изнежеността, тя винаги развъртава. Мекотата тя обига, мекотата е свойство на говещкия Дух.

Сега вие разглеждате вашите десет въпроса. Защо човек се е отделил от Бог? Защото главата му станала дебела. Еднообразието в живота отдалечава човека от Бог. Еднообразието ражда недоволството. Ч всички ви се ражда едно желание или изобщо ч хората се ражда едно желание да бъдат почитани, то е право. Свойствено е. Това е едно чувство вътре ч човека. Това чувство трябва да се подхранва отвътре. Да допуснем, че вие искате да развиете в себе си едно чувство или на милосърдие, или така религиозно духовно чувство, любов към Бог – трябва да избирате такива хора, които имат това чувство силно развито, да дружите с тях. Ако в тяхно присъствие усещате една атмосфера свободна – добре, отивайте, но ако ви стяга, не стойте. Ако учите математика при един учител и вашият ум се помрачава, не стойте там. Този човек, като ви предава, трябва да се усещате свободни, да ви придаде един вътрешен импулс за работа, да хвърли една светлина в ума ви. Това, което искате да ви се предаде, свободно да го възприемете.

Светът е пълен с обиг, само че сега обигта е дълбоко, че трябва със сонди... Жегения има, само

трябва да знаете как да намерите обигта. Във
мислите, че само хората може да ви обигат. Кое е
това ч човек, което любя? С кое любя човек? Със
сърцето си човек може ли да любя? Като започне да
любя, неговото сърце започне да се вълнува и започва
да го боли сърцето. Ако много започне да обига,
стомахът, и той започва да се бунтува, казва: „Аз не
искам да работя вече.“ Ако много любя, мозъкът, и той
започва да се отказва: „И аз не искам да работя.“
Тогава?

Следователно трябва да намерите кое е онова,
човека което любя. Във нямате право да заставяте
вашия организъм да води един неестествен живот.
Във трябва да съгласувате вашите желания с
желанията на онези живи същества, на онези
душички, които са вътре във вас. Да не си съставят
едно мнение и да кажат: Нашият господар е много
жесток, и най-после да направят една генерална
стачка, и той да умре. Във сте господари, не
можете да реагирате върху себе си. Кое е онова,
което любя? Ще попитам всички, готови ли сте да
любите еди-кого си? Не само ти, всички трябва да
са съгласни.

Това, което хората наричат любов, това е едно
удоволствие временно: хайде да си попием малко
винце. Това са временни състояния. Когато говорим за

любов, разбираме човека в неговата цялостност, в онова първично проявление, или аз го наричам: да може да се разговаря с живата природа, с всички разумни същества, да дава и като се върне, усеща се радостен и богат. Разширение има, той е готов на всички жертви, смел и решителен. Умом няма тези правилни връзки, ражда се обезсъречението.

Уче търсите в себе си кое е онова, което любите. На кое място е? Локализирали ли сте го? Има една любов, която ограничава човека. Има една любов, която стеснява ума на човека. Има една любов, която съгръбва краката на човека, не му се ходи, седи само и фантазира. Те са разни състояния. Когато ние говорим за любовта, човек става подвижен, пъргав, умен, изправен е той във всичките си постъпки. Любовта, това е онова естествено състояние на човешката душа. Това значи душата да бъде у дома си, така както рибата живее във водата. Това е онова естествено състояние, при което животът може правилно да се развива. Това е схващане. И следователно усилията на цялото човечество е да се върне към това първоначално състояние, което е изгубило. И то ще се достигне, някои са го достигнали, някои са още на път, но един ден всички ще дойдете до това естествено състояние.

После друга една гертта, всички трябва да се стремиме да схващате, да се разбирате и да бъдете много внимателни в онези малки прояви. Има една деликатност. Когато някой има някоя мъгнотия, да знаете как да му помогнете. Мнозина от вас сте безучастни. Безучастни, знаете ли на какво приличате? Минавате по пътя, някое дете хванало някоя птичка, идете, на това дете кажете: „Момченце, колко искам за това птичиченце? Един, два лева?“ Влезте в положението на тази птичка. Като замислите, пуснете я. Не мислите ли, че когато човек попадне в някое страдание, той не е попаднал в ръцете на някой малки деца, в тази клопка? Аз мисля, няма някой от вас, който да не е хванан в такъв капан. И благодарение от невидимия свят някой път сте били хванати в някой по-голям капан и ще дойде някое възвишено същество, ще ви извади и ще ви пусне – и вие ще се почувствате свободни, но не мислите, че някое същество ви е извадило.

Колко пъти мислите: „Ще отида да се хвърля от някоя канара или ще се самоубия.“ Дойде едно същество от невидимия свят, казва: „Не го мисли!“ Пусне те, и ти усещаш едно вътрешно прояснение, казваш: „Много хубаво стана, че аз не направих това нещо.“ Този, който ви освободи, казва: „Е, хубаво, още веднъж не влизай в този капан.“ Та веднъж, два, три, много

пъти. Има помощници в света. То същия начин и когато трябва да работите. Повек, който помага, и на него помагат.

Помагайте и не бойте се – тайно в душата си, между другите работи. Да правите добро в света, то няма да ви вземе времето да направите едно добро, даже и една минута не отнема. Така подготвени, вие ще бъдете в състояние това новото, което идва в науката, изкуството, поезията, литературата, в целокупния живот, по този начин ще може да разберете живота и да се ориентирате при сегашните условия, те са необходими.



(1)

Фиг. 1

Упражнения.

1. Ръцете горе, дланите обърнати напред, палците претлетени. Ръцете се разделят, описват широк полукръг назад със силно изпъване, напред с

приклякане, загребване, изправяне, ръцете идват пред гърдите с длани надолу и пръстите едни срещу други.

2. Прави, ръцете спуснати. Десният крак вдясно и дясната ръка вдясно (първо кракът, после ръката), концентрирано. Вниманието минава от крака в ръката. Същото се повтаря с левия крак и ръка.

3. Силно ритмично движение на ръцете в кръг: нагоре, назад (тялото силно се изопва), надолу с приклякане, загребване, нагоре. Повтаря се от всички едновременно, много пъти, с ускоряване и намаляване. Ритмично.

„Ферен, истинен, гист и благ всякога беди!“

Петинадесета лекция на Младенкия окултен клас, 14-ти февруари, 1926 г., неделя, 19 часа, София – Изгрев

Красивото лице (изразителното лице)

„Верен, истинен, чест и благ винаги бѣди!“

Кратко размисление

Гете се разгале на темата „Десет най-важни въпроси“ и на темата „Какво мисля сега“. Тет дъщи прогетоха темите си „Върху една свободна тема“.

Дасики вие сте изучавали най-вече естествените науки. Изучавали сте чисто положителни науки. Каква е тази фигура? Трапец. А тази какво представлява?

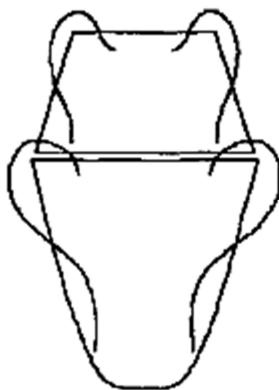

фиг. 1

Обърнат трапец. Кривите линии? В органическия свят всяка една промяна в едно или друго направление има своя смисъл. Представете си, че горният трапец представя главата на един китаец, защото телото на китайците прилега на трапец. Долната част показва, че природният ум е силно развит. Горната крива линия показва телото на европейца, бялата раса. Тази линия може да расте, ум започне да се увеличава горната част на този трапец – това показва условия в самия организъм да противодейства на най-малките препятствия. Зараждат се известни сили, които противодействат. А слизането на тази линия навътре, това вече се отразява на стомашната система. Ум тази част под скумите се вдаде навътре, започне да хлътва, от чисто органическо гледище стомашната система е повредена, не работи. Затова хора, на които мускулите на лицето хлътват, стомашната им система започва да отслабва. Затова трябва да вземат известни мерки.

Ум се повлече вашата стомашна система, непременно идва едно песимистично състояние на ума ви. И то по простата причина, понеже храносмилането не става правилно, остават повече въглехидратни вещества, утайки, кръвта не е чиста, остава повече желязо, повече гъжди полуживотни вещества

и по закона на чутайките започват да се напластяват около ставите, заражда се едно аномално състояние. Затова първото нещо – ще гледате чрез силата на вашия ум да изправите вашето лице. Ако се оглеждате, гледайте да държите мускулите на вашето лице под контрол. Да бъде то така изразително, щото всички ваши духовни прояви да се изразяват на лицето. Да не бъдете като една маска. Умом изгубите тази подвижност на лицето, у вас има едно аномално състояние. Седите така, със спокойно лице, а има такава дълбочина, живот, изражение, движение. А някой седи така (отпуснат). Така ще мислите. Ще правите тези движения, няма да се отпускате. Ще си турите, пази да имаш съзнанието си върху своята мускулна система, защото всеки един мускул е създаден от една разумна сила. И ако той се атрофира в теб, тази сила вече не действа.

Всеки мускул, артерии, всяка една вена, всеки един нерв, той си има своето предназначение. Той е образуван от известна разумна сила и ако този нерв изгуби своята функция в каквото и да е направление, изгубва се вътрешната хармония на живота. Той не е току-така създаден, той се е прострял по закона на онова разумното протигане. Все не трябва да се спирате – това да го няма, онова да го няма. Има

неща, които не трябва да ги има, а има неща, които трябва да ги има. Например може да ви излезе гъша, не трябва да я има. Когато лицето ви хлътне, това състояние не трябва да го има. Вие грез волята си трябва да повикате всички сили на природата. Природата не иска да има скелети. И онези камъни тя ги е облякла с много мшени и мъх.

Хубавите неща, които имате, ще гледате да ги не изгубите. Първото нещо, ще гледате мускулите на лицето си. Старайте се да направите вашето лице изразително. Така като седите, да имате в лицето си известни гертни, които да се не менят, но около тях всичко трябва да се движи. Когато всеки може да гете по вашето лице, вие сте една хубаво написана книга. Един френолог, като идвали при него мнозина, попитвал главите им и за всеки казвал по нещо хубаво, най-после дошъл при него един, попитал го. „За вас нищо не мога да кажа.“ „Защо?“ „Много ситно е написано.“ (А това значи, че нищо няма.)

Говещкото лице трябва да бъде една книга. И като мина и прогетта, да съм радостен, че съм прогел един лист много хубав. Лицето ви не да пази едно и също изражение. Вие се радвайте, че се е изменило лицето ви. Това да не ви стряска. Вие имайте предвид, че във вас има живот. Промяната – тя е живот. Според тази наука, лицето трябва да бъде

израз на говешката душа. И в този смисъл наричам красиви лица, те дават един силен импулс за работа, за наука, за изкуства, и всичкият песимизъм изгезва. Красивото лице, изразителното лице всеки може да го има. (Когато е разкривено лицето от страдание, красиво ли е?) Ще му разясним, че страданията са най-голямото благо, ще му разясним, ще му натълчим главата, не ще се мине и една-две години, ще се изправи лицето му.

Аз ви навеждам към тези живи линии. Тези са положителни гертти (горните от герттежа), увеличава се силата, но с отрицателни действия. (Когато се разширява горната част на лицето около очите.) Изобщо, когато се стеснява тази част (долу) – долната част на този трапец, колкото повече се стеснява, толкова умът става по-подвижен, но после дойде до едно положение, че изгуби своето равновесие. Тонетже, щом дойде един конус, този конус трябва да се движи, за да седи в равновесие, трябва да се върти бързо.

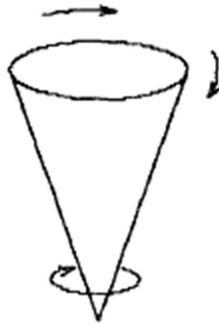

A

фиг. 2



B

фиг. 3

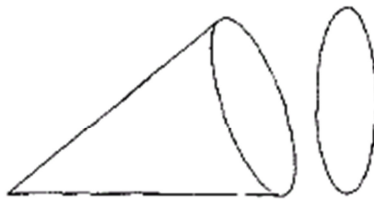

C

фиг. 4

Само при едно силно движение може този конус да седи на тази остра точка. Щом се спре движението, ще се търкаля и ще се обърне обратно.

Ако аз ви представя тези два конкурса и ви кажа – разрешете тази задача? Ако са в движение? Знаги конкурсът Я е, който е изгубил своето равновесие, своята сила. Това означава и следното. Ако вземем за целта такъв един конкурс, при Я показва един много добър чл. Я конкурсът Я означава едно животно, рога са му израдли, копитата са се развили на краката му. Следователно в тези двата конкурса можете едновременно да ги турите. Искате да знаете – да кажем пишете два конкурса на някого, ето една цяла телеграма. Една шифровка, по един естествен начин да се разговаряте. Ще кажете, движението се е спряло, моят чл не работи. Добре. Ако този конкурс го направим така, С – това значи към падане.

Всички тези символи съществуват. Ще дойде да изучавате природата по този начин. Може да изучавате планинските пластове в геологията и ако разбирате закона на символите, с които природата си служи, може да отгатнете през каква епоха какви са били силите – отвън или отвътре са действали, за да се изкривят тези пластове. И някои учени хора, които дълго време са работили, са се домогнали до това. Така като мислят, мислят пет, десет, двайсет години, като концентрират своя чл, станат ясновидци, дойде им тази идея. Това, което учениите хора казват, че се досещат, това показва, че

техният чм е доловил тези символи в природата. Чм се изисква.

Задача. Да създадете у себе си по възможност за в бъдеще едно красиво, изразително лице. Това, което имате сега е хубаво, доста хубаво, но може да бъде още по-хубаво, изразително да бъде. Може да бъде още по-красиво. Ето една задача, която възнаграждава човека. Всички други задачи vêm от това, всяко нещо, което човек не може да вземе със себе си, то е временно, но всичко онова, което остава като едно качество на неговия дух, то е реално. Сега вие не трябва да се обезсържавате. Тези неща не се постигат изведнъж. През празното време няма какво да мислите. Когато дойдат големите или малките дяволи да ви изкушават, турете ги да учат. Задайте му на един дявол една задача, отлично ги разрешават те. Накарайте го да разреши задачата на конюсите. Да видиш какъв мекитък става. Но вие ще кажете, защо е така?

Ще ви разprávя един анекдот. В един двор един от богатите англичани държал две кози и една маймунка. Тези кози, като се връщали вечерно време от гората, маймунката ги посрещала, скачала на тях и излизвала козината им от циганските тръни. Ала когато нямало какво да гисти, маймунката се качи на тях и почне да им тегли брадите, козите

почнат да връжат. Като няма тръни, какво да чисти, дяволът се качи на гърба ти и започне да тегли. Всички дяволи, които изтезават хората, това е от нямане какво да правят. Мнозина за дяволите имат едно криво понятие, те не са толкова лоши, както ги мислят. Те не са толкова добри, но не са и толкова лоши. Ние ги правим по-лоши, отколкото са. Ъ от наша страна това е несправедливо. Ние не можем да съдим. Само тяхното влияние, което утратяват, е лошо понякога, но от нямане с какво да се занимават.

Ще се стремите да си създадете една идея, да разрешите някои задачи, които са по силата ви. Един висок идеал ще си създадете между обикновените задачи, които разрешавате, да имате една особена задача извън тях. При каквото положение и да си – има една вътрешна задача, и не се обезсърчавай заради нея. И да я решиш. В този смисъл всички вие, препоръчвам ви, всеки да си има едно огледалце и да седне, когато е неразположен, мрачен, да направи една маневра пет, десет минути, да измените лицето си и да отбележите онези основни черти.

Да кажем, тъжен сте, недоволен, отбележете на книга в какво седи промяната на вашето лице. Понякога цветът на лицето стане по-тъмен, понякога

очите потъмнеят, погледът стане мрачен, понякога устните или побелеят, или станат червени. Трябва да знаете смисъла, това е израз. Защо устните ви са такива или онакива? Защо лицето ви побледнява или става дълбоко? Защо хлътват бузите ви? Ще кажете, имали сте голяма скръб. Не е там причината. Защо има наследствени болестни състояния и човек, без да ги е създавал, те периодично идват. Всеки един човек е подложен на промени. Животните пролетно време изпучталяват, а после започват да се поправят.

Искам да се образува във вас един навик да държите мозъка си в движение. Да упражнявате мозъка си, понеже, когато ти искам да измениш лицето си, ще упражняваш мозъка си. Аз искам да изучавате вашия мозък посредством лицето си. За да знаеш какви промени са настанали в мозъка, ще видиш в лицето си. Аз искам да изучавате вашето лице, така както астрономите изучават небето. Все се оглеждате, искате да бъдете красиви. Това е хубаво, но да има човек лице изразително, пластично, красиво, да изразява неговата душа, да се вижда разширение на идеята, един свят красив и хубав – светлина.

Аз бих желал у вас да се образуват новите типове. В България да се образува един нов тип. Един окულтен ученик трябва да се отмигава – „Лице

има в него." Всеки да усеща, че вашият мозък е такъв мощен, подвижен, вашите идеи се предават. И с лицето си да говорите. Говек на своето лице трябва да гледа, както един стопанин на къщата си. Ще я погледа да не би да се е поохлузила някъде, мазилката да не е паднала. Ще се интересува говек от своето състояние. Именно трябва да се създаде не този песимистически дух. Хубавото в говека трябва да се изрази в неговата глава, в неговия мозък, в неговото лице, в неговите ръце, в неговото тяло, най-после в неговото слово, неговата мисъл, неговото чувство, да се изрази в неговата воля, да се изрази в душата му – най-после в неговия дух. Това са степени на говешкото развитие от видимия към невидимия свят. Какво разбрахте? (Да създадете едно изразително пластично лице, което да изразява душата.)

Има друга една опасност в хората, които вървят в духовния път – понякога се заражда една отрицателна идея. Вътрешният говек е хубав, но ако не външна, вътрешна красота трябва да имате. В себе си трябва да имате един обект или образ – или външен, или вътрешен, да го виждате или да знаете. Вънждането, то е физическото, все може да задържи своя образ в своето съзнание. Ако той може да задържи своя образ в своето съзнание, това е една

сила, която държи говещкия дух в здравословно състояние. Ще ви задам един урок. Автори път, като дойдете, някой от вас да носи облик на благородство, на милосърдие, друг да носи израз на разумност, че е зает с една велика и благородна идея. Третия да носи образа на един реформатор. Четвърти да носи лицето на един учен човек, който се занимава с малките буболещици, но знае да влиза в тяхното положение. Изберете си като задача всеки един от вас. Ще бъдете свободни, не се стеснявайте. В това отношение искам да действате свободно, доколкото ще постигнете. Едно малко занятие. Ще отделяте всеки ден най-малко десет-петнайсет минути или сутрин, или обяд, или вечер за това упражнение, за седем дена по петнайсет минути – сто и пет минути. За сто и пет минути човек може да отиде до слънцето. (Като актьори ми трябва да правим упражнението?) По първо трябва да станете актьори.

Най-първо ще създадете тези мисли. Най-първо ще дадете изход на тези мисли. Гостарайте се малко. Какъв е обликът на един човек, който е милосърден? Представете си, че вие се намирате при една вдовица, една, която е работила, трудила се е и се връща – децата ѝ гладни. Представете си, влизате в нейния дом, какво чувство ще се зароди? Ще изпитате едно дълбоко състрадание. Ако имате

огледало... Искате да ѝ помогнете, ще кажете така – лицето – обркате, ако нямате нищо, ще излезете, ще отидете някъде, ще вземете в заем хляб, това-онова и след като благодарите, ще се роди друг един облик, едно състояние на вътрешно веселие, задоволство, че сте извършили една благородна служба. Представете си и този учен човек, как той се занимава с тези Фрѝмбаргета, или този философ, или този реформатор.

„Верен, истинен, чист и благ винаги бъди!“

Тетнадесета лекция на Младенския окултен клас,
21-ви февруари, 1926 г., неделя, 19 часа, София – Изгрев

Страдание, търпение, опитност, знание

„Верен, истинен, чист и благ всякога бѣди!“

Прогетте се резюме от „Една свободна тема“. Гетте се темата „Как да се накарат хората правилно да мислят“.

Тема за идния път. Изберете по една дума и пред нея ще турите едно число, едно число свободно, съществително или глагол, или друго по закона на интуицията, да видим какво съетание може да излезне от всичките думи. То реда на числата ще наредим думите.

Кой е най-важният въпрос за днес? Сега кой гас сме? След осем гаса кой господства? (Слънцето трябва вече да започва своето влияние.)



Фиг. 1

Този ъгъл какво означава? Колко градусуса? 30 градусуса. Значи известно пространство е ограничено. Откъде идва проекцията на този ъгъл? Този ъгъл как се проектира? (От центъра.) Значи в тази сила, която действа, този ъгъл има самоопределение. Какво пространство трябва да заеме. Любовта като сила в своето проявление заема известно пространство. Тя е топлина [символ]. Пъчи означава погвата, това е семето, което е поставено в погвата, следователно това [символ] са лъгите, които слизат върху този зародили. [символ З] показва посоката – накъде трябва да излезне. Следователно „в“ – то е разтукване.

Пък в любовта е означен целият процес. Когато този процес стане в душата, тогава човек може да почувства силата на тази дума любов. Трябва да почувства онази светлина, която слиза отгоре, и онези благородни чувства, всички семена, заровени в душата погват да никнат, импулс имаш значи, и най-после тази погва. Прегнал си ти значи, работата е завършена. То е човек, който мисли вече, глава има той, разсъждава разумно. Кръстът е закон на страдание, а котвата е закон на мислене, а любовта е сила, която дава подтик, тя е светлината отгоре. Любовта носи светлина в себе си, това са лъги.

Следователно трябва да се разреши душата. Тогава, щом се проговори „любов“, ще разбирате колко

неца? Светлина, растене на всичко онова благородно, дава плод, една разумна мисъл – котвата. Докато човек разбира тѣй любовта, животът е правилен, никакви страдания не може да има. Цом престане тѣй да мисли, цом напише само така „любов“, страданията идват вече на гърба му. Затѣй, когато се изговаря, окულтно да изговорим веднаж „любов“, постарай се да почувстваш какво съдържа.

Всяка една дума си има своя сила, да извадите соковете на тази дума. Ако тя е обезсоляла, турете друга дума, благост, обич. Полкова пѣти ви преподавам тази наука, турете тази дума: обич, живот, знание, наредете си ред думи и вижте какво действие ще произведе всяка една дума върху вас. Или някой иска да чуе музика, туре думите да видиш как ще даде подтик. Или не можеш да разрешиш някоя загадка, или си при известно състояние възбѣдено, туре думите: търпение, разумност, мисъл, правда, тръд, постоянство.



Фиг. 2

Какво има в постоянството? Човек, който постоянства, иска да пие или вода, или да яде хляб. И животните са много постоянни, изгоним го

Двайсет пъти от нивата, то пак си влезне вътре. Някое дете изгоним го от градината, цол замине подаринът – веднага. Глази гама означава говешката уста. Гова – говешкото гърло. Защото най-постоянни са устата. Каквото турите, постоянстват. Туй е гърлото [символ]. Каквото турите вътре, тук са устата, а тук е складът на туй постоянство, ключът [символ], а тук – лицата, с която той обига да яде. А тук неговата масица, на която може да туря яденето. За всяка една дума сега вас може да ви се видят малко смешни тези заключения. Да кажем, аз кажа така [символ 6] – напиша десет точки. Ако тези точки ги съединя една до друга, ще направя една права линия. Добре. Ако аз сега взема, ще направя туй: тези хиляди линии ги туря една до друга, какво ще направя? Плоскост. Ако хиляди такива плоскости ги туря една на друга, ще направя куб. Туй че от безсъдържателни неща – една точка, да направите линия, плоскост от тях, куб.

Всяка една дума, това е един резултат. Първоначално думите не са били туй дълги. Най-първо те са били едносложни, по един слог са имали. После двусложни, трисложни, постепенно са се развивали с развиване на говешките органи, на неговите мозъчни центрове, отпосле думите са станали многосложни. Най-първо човек е говорил,

регта му е била кратка - с, и, а, ч... този природния говор. После със слизането на говеишкото съзнание на физическо поле, когато съзнанието си е създадо тези органи, докато е направило своите органи, докато направи своя инструмент, докато говек организира своя гортан, организира дробовете и говори тази по-сложна рег. Отпосле е дошла регта. Когато стане забляване на говеишкия мозък, най-първо изгубва съществителните имена, след това се изгубват глаголите, след това прилагателните, най-последно съюзите. Съюзите остават, и когато говек почне пак да оздравява, по същия начин погват да се проявяват. Значи съществителните са от най-нов произход, на повърхността на мозъка. Уом се засегне горе повърхността на мозъка, съществителните изгезват, остават глаголите. Уом заблее мозъкът, излигават се и глаголите, остават прилагателните, най-последно съюзите. Докато ч българите се образува постоянство. Песто казват постоянство, без да разбират дълбокия смисъл на постоянството. Има ли хора постоянни сега?

Запример вие постоянни ли сте? Постоянен говек е този, който деветдесет и девет пъти като го изхукаш, на стотния път пак ще дойде. Постоянен говек се казва този, който, като предприеме една работа, никога не се връща. Да постоянстваш един-

два пъти, тъй не е постоянство. Това е опит за постоянство. Да постоянстваш, значи да постигнеш нещо. Идеята е тази. (То какво се отличава постоянството от нахалството?) Постоянният човек е умен, а нахалният – глупав. Нахалният например ще вземе някой кол, отива да заплаши някого, излезне онзи с пущика и му тегли куричума, ще го търкули на земята. Постоянният човек, той е осмислил работата добре, той е умен човек, ще избере начин разумно. В постоянството всякога разбираме един разумен акт. В нахалството разумът не взема участие. Нахалните хора са безсъвестни. В постоянните хора има съвест. Нахалният човек иска набързо, изведнъж да свърши. На постоянния човек му взема дълго време. Тъко човек развие тази дума постоянство... За това идват мъгнотимите в света. Мъгнотимите утат човека на постоянство.

Запример болн ви коремът, захванете из къщи да се разхождате, въртите се насам-нататък – постоянство. Вие още като ви хване болест, след един-два часа веднага викате вашите приятели, уплашните се. Най-първо отрицателната страна на живота, да издържате страданията. Отивате да помогнете на някой ваш приятел, лекувате го по един начин, по втори, по трети – постоянство, докато ти можем да му помогнем. И всеки един от

вас може да помогне. Ако седнете при някого, който е заблял, и ако вие концентрирате чума си, кажете – ще оздравя, ще оздравя на себе си, след като кажете хиляда пъти, той ще стане. Деветстотин деветдесет и девет пъти като кажете: „Ще оздравя.“ Заблми те зъб, направи един опит. Как ще се уверите в силата на едно окултно знание? Ще кажете тъй: „Ще оздравя...“. Може, като кажете десет пъти, и да премине, но вие, като кажете деветдесет и девет пъти, ще се откажете. Не можете да постоянствате. Я, казва, да го наложим с квас, това са послешни работи.

Всяка болест има възпитателно значение. Болестта продължава живота. Онзи, който от детинство е боледувал, по-мъчно умира. А онзи, който не е боледувал, хване го болест и го поваля. Клетките се каляват в страданията. Ако вие от младини не страдате, в стари години, като ви дойде едно страдание, ще свършите. А като страдате, и да дойде страданието, вие вече сте калени, тонаци, тогава може да издържате. Прява да дойдат страданията, те са едно упражнение. При това при страданията има и чисто едно обновително състояние. След всяко едно страдание прониква една нова мисъл. И всички учени хора, всички велики хора, всички учители, техните велики мисли се раждат

при големи страдания. Работите, работите, работите, работите, искате вие да захвърлите тази работа, мислите, че няма да свършите – изведнъж тази мисъл проблесне. Никой работи не идват наготово. Ако ви дойде някой път мънотия, не мислете сега – такъв е законът. Колкото повече идват тези препятствия, считайте ги, че са за ваше добро. Има някой път изключения, когато ние си създаваме сами ненужни страдания. То е друг въпрос.

Тогава изтълкувайте ми вие търпението какво означава? Как свацате вие търпението от ваше гледище? Страданието ражда търпението. Търпението създава условия за опитността, опитността вие носи знание със себе си. Знаци свързани са. Страдание, търпение, опитност, знание. Някой казва, аз много страдам. Търпението дойде ми? Няма го. Това са промендутьни състояния (при припадък, изгубване на съзнанието), те са гисто прекъсване на съзнанието, тогава има промендутьни сили, тогава се появява ненормално състояние на човека. Следователно съзнанието така върви:

 , прекъсване на съзнанието.

Най-първо човек трябва да се учи да има едно съзнание. Струва ви се някой път като че сте паднали от кошница, нещо те уплаши, като че ще изгубим съзнание. Да се не уплашим! Угом се

уплашим, твоят двойник излезне от тялото. В такъв случай може да се прекара ръката през гръбначния стълб, да се образува тази връзка в нервната система – три-четири пъти тези движения, духне се отпред и отзад. Когато заспива човек, пак се прекъсва съзнанието, но туй се дължи и на пирамидалните клетки в мозъка – те си имат крачка, когато мисълта е хармонична, крачката им се допират едно до друго. Щом се уморим, в мозъка почне да се образува тази мляка киселина, тези крачка почнат да се оттеглят, и ние чувстваме заспиване (снливост), а туй е прекъсване на съзнанието. Затова човек трябва да дойде да държи под контрол тези клетки. Инак човек става мързелив, своенравен, почват те да си мислят туй, както си искат.

Много блестящи състояния у човека се дължат на независимостта на клетките. Някои клетки в стомаха имат склонност да живеят самостоятелно и почнат да градят самостоятелно някакъв тумор, почват да събират всички сокове, направят един тумор – анархисти, те са клетки, които са вземали надмощие и са тръгнали в един крив път. Съсредоточете ума си и ги убедете, като почнем да им говорим на тези младите клетки, ще почне да спада туморът. Всеки от вас може да прави тези опити, но се изисква голямо концентриране. Погава

можете да турите ръцете си, ден, два, двайсет и един ден. Някой от вас може да го направи по-лесно, други по-трудно, но всички имат еднакво тази сила.

Аз пратих двама приятели веднъж да лекуват по този начин – на едного се схваща вратът, а на другия се схваща гърбът. Те го напущат и ми казват: „Не можем да го лекуваме.“ Аз разбрах от това, че той е по-силен. Неговата мисъл е толкова интензивна, тяхната мисъл е излязла по-слаба, той им е внушил своето блестящо състояние. Тонезе блеста и едва горе от мозъка, единият почувства във врата, другият в гърба, и се отказват. Когато човек отива да лекува, трябва да бъде положителен. Да не се страхуваш. Уплашим ли се от известна болест, ще дойде тя при тебе. При лекуването има друго едно положение. Ако по този начин искам да помагам, ще почувствам болката на болния. Ангелът ти не трябва да бъде слаб, тъй е отражение само на болката.

Някой път прекарвате мрачно състояние на духа. Минали сте някъде, попаднали сте под влияние на такъв някой болен човек, на когото мозъкът е в болезнено състояние. Веднага ще намерим тази мисъл, ще кажем – тъй състояние не е мое. Много блести в света има органически, тъй много блести са натрапени на хората по закона на внушението. Ще

гледате да се пазите. Законът на външното работи много силно. Тези караници между хората, съмнението, лошите мисли, всички неразположения от съвсем друг произход са. Те идат по закона на външното. Във всяка една школа трябва да възпитаваме чума си. Като дойде една мисъл, да бъдете смели, да я проследите откъде идва.

Търпението. Знаци търпението е преходна стадия за добиване на опитност. Опитността е едно състояние, за да може да дойде знанието, а знанието е необходимо за самия живот. Тъй че най-първо трябва да дойдат страданията, или противоречивите условия в живота, или според мен един неорганизиран свят.

Търпението – почнал си да правиш своята пещ, опитността, направил си пещта.

Най-първо аз определям така страданието, това е един необработен материал, иска ти да го изработиш. Търпението, почнал си да правиш своята пещ, градил си в опитността, която имаш, съградено е. А знанието – резултатите от това градене, ползата, знанието. Когато дойде думата търпение, втората дума? Страдание, търпение, опитност, познание. А с познанието идва обратният процес, идват всички благоприятни условия за живот. За

света съществува едно повторение на нещата, исторически, от двайсет и две години. Започва тъй.

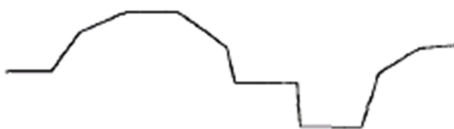

Фиг. 3

Най-първо има едно положение нагоре – добро, по-добро, най-добро. После идва обратният закон – надолу, страданията – зло, по-зло, най-зло. Доиде ли най-зло, един променджутък идва – добро, по-добро, най-добро. Ако си разумен, тъй повторение на силите ще бъде хармонично. Тази година каквото ви се случи, след двайсет и две години ще се повтори. Ако тази година вие сте се запознали с някой приятел, когото много обичате, след двайсет и две години ще се запознаете с друг приятел, пак ще се случи същото – същите думи ще има, пак приблизително едно такова подобие. Или да кажем, сега сте наследили едно малко наследство от някого, след двайсет и две години пак ще се случи същата вариация. Ако сега ви се е случила някоя неприятност, след двайсет и две години пак ще дойде някой злина. Някой започва с добър, по-добър... Някой пък започва обратно – зло, по-зло, най-зло и после добро, по-добро, най-добро. Този период не е абсолютен. Всеки двайсет и две години

преповторение става на някои от психологическите събития, има си своите вътрешни органически причини в самата природа. Това са приливи и отливи. Ще се учите да наблюдавате живота, вие сте го живяли много пъти, а сегашният живот трябва да бъде като един резултат на миналите ваши съществувания. Тъй да го оформите, през свободното си време може да работите по-разумно.

Сега друга една работа. Има някои приятели в провинцията, които са станали по-меланхолични, вие младите можете ли да ги вземете да ги спомните? То едно писмо да ги спомните. Като една окултна задача – поне в седмицата да напишете по едно писмо. Тъй ще бъде хубаво. Едно писмо десет, петнайсет, двайсет реда. Ще бъде една хубава идея. Хем за тях, хем за вас. Има много работи, които може да пишете. На младите, тъй някой път и на старите. Хубаво е някой път да си спомните за победните. Все като си спомните за победните, Господ ще си спомни за вас.

„Ферен, истинен, гист и благ всякога бъде!“

Шестнадесета лекция, на Младенския окултен клас, 28 февруари 1926 г., неделя, 19 часа, София – Изгрев

Духовна мекота

„Верен, истинен, чест и благ всякога бѣди!“

Размишление

Цете се резюме от темата: „Как да се накарат хората правилно да мислят“. Цете се темата „Една дума и едно число“. Наредиха се в три редици числата, като се отбеляза кое число колко пъти се повтаря.

I	II	III
1 - IX	2 - II	3 - VI
4 - III	5 - IV	6 - IV
7 - XI	8 - IV	9 - III
10 - IV	11 - I	12 - XI
13 - III	14 - II	15 - 0
16 - X	17 - I	18 - I
19 - 0	20 - I	21 - II
22 - 0	23 - 0	24 - I
37 - I	38 - I	

33=6	16=7	28=10
------	------	-------

Да видим в коя категория повече числа има. В първа - 33, във втора - 16, в трета - 28. Ако тѣй излиза, във вас мекота няма. Онзи принцип, който

създава, го няма. Погавя вие имате принципа, който
руши. Тъй идейна връзка няма. След като се съберат –
33, едно неутрално число. То е само резултат. В
първата категория има натукан пясък. Силата ви е
натукала пясък. II – това е творческият принцип,
който трябва да направи блокове, тук са
майсторите. Тези числа I категория дават
материал, а II съхраняват. В дадения случай всички
числа, които изказахте, показват, че вас ви трябва
именно този творчески принцип, който съхранява.
Когато човек има много идеи в ума си и не може да
ги приложи, мисва му този творчески принцип,
който съхранява нещата, бърски принцип е той,
който съхранява. Един начин ражда нещата, но
принципът, който отглежда нещата, него го няма.
Вие ще посееете, а вашите работи ще прилягат на
онова зърно, което паднало между тръните и което
паднало между камъните, понеже онзи принцип,
който отглежда нещата, не работи у вас. Понеже
това изчисление направихме много набързо, може да
има някоя погрешка. Трябва да се направи точно.

Числото едно, то е положително. Идеите се
грутират. Положителните идеи се грутират с
числата заедно. Числото едно има вибрации на
творчество и като кажем „аз“ (1), отделям се от
всички хора и може да влезем в спор с всички.

Искам да бъдем офицер, генерал, да чим, дойде още един с тебе, иска да вземе твоето място, и започне спор. Две единици като се съберат на едно място, започва спор. Защо? И двете числа са положителни. Те са живи числа и искат да заемат едно и също пространство. Борбата в света произтига всякога, когато две разумни същества искат да заемат същото пространство – една нива, която искат двамата да сеят, ражда се спор, но ако има този творчески принцип, морал, аз го наричам магнетизен, те споделят, той е разумният принцип в света, който разделя нещата. Ако работи само първият принцип, тогава няма морал, то е неустойчивост. (Как да я придобием тази мекота?)

Няма какво да я придобием, тя е вътре у вас. Все трябва да я проявите. Когато нивата е разорана и слънцето я пече, в самите бучи има мекота. След като падне дъжд, всмукват влагата и стават меки. А разгумете камъните, като падне дъжд, ще поемат ли влага? Не, камъните им трябва огън, после влага. За бучите трябва влага, а за камъните – огън. Ако имате едно желание, което е камък, ще го турите в пещта по всички правила и ще му налеете вода отгоре. Възможностите за мекотата са у вас. Изгубването на влагата в кой да е живот образува тази твърдост. Когато мигните

гүвста вьземаг нагмоуше у гювека, когаго негового теме стане по-вьсоко, тук отзад дьвольт се е кагил. Түи е едно аномално развьтие на лгните гүвста.

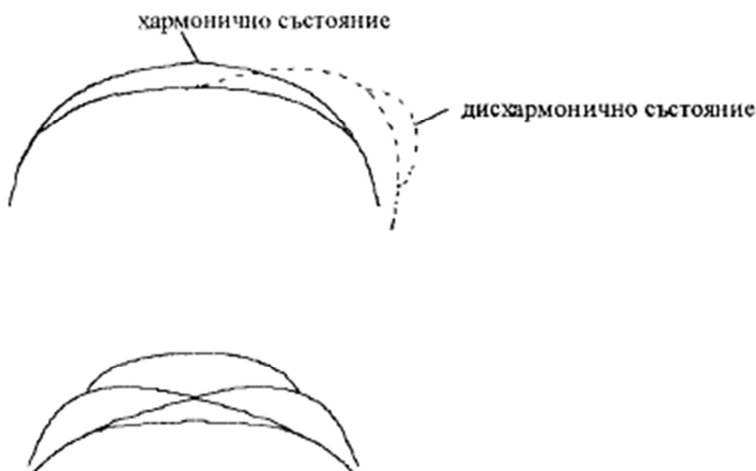

Фиг. 1

Следователно түи състояние, за да може да го балансираме, по същия закон и отпред ще повдигнете. На три места трябва да стане промяната – отзад, отпред и на челото. Ако се развива само на едно място, ражда се дисхармония. Тези центрове (х) привличат всичката кръв, следователно там, където кръвта нахлува повече, органите са по-активни. А в дадения случай тези лгните гүвста се развиват аномално. Тази енергия трябва да се пласира разумно. Разбира се, с тези гүвста и другите гүвста се развиват аномално. Лгните и самостоятелните и егостигните гүвста като се

съберат, образува се у човека тази коравина, жестокосърдечие, отмъстителност, злопаметство.

Човек трябва да изучава своето естество. Как са разположени силите. Защото привлеча известни сили, които не му са потребни. Знаете от физиката – водата, която е тъй мека, ако на тази вода ѝ дадем един наклон, тя става лоша; ако ѝ се даде силен наклон, всичко може да изкопае и завлече – ако количеството и наклонът е голям. Ако един човек със силна мисъл даде наклон на мисълта си в лошо направление, всичко, каквото се намира там, може да помете.

Под думата мекота ние разбираме тези моралните и обществени чувства. Те дават мекота на човека. Човек съзнава, че и околжаващите около него същества имат право да живеят, да участват в същите блага, в които той участва. Вие ще разглеждате човека нито като добър, нито като лош. Но той може да бъде и добър, и лош. Онзи момент, когато той решава да бъде добър или лош, той е извън времето и пространството, но резултатите на злото и доброто се проявяват във времето и пространството, а причините, от които се заражда доброто или злото, са извън времето и пространството. До едно време си бил с добро разположение и изведнъж настане една промяна в

тебе. Не можем да определим времето, когато е настанала промяната. Съзнанието не е било достатъчно бързо, за да схване онзи момент, когато е станала тази промяна. Ако моето съзнание е толкова бързо, бдително, виждам, че вие носите една губерка, с която искате тъй да ме мучинете. Въз ви виждам, вие се приближавате и аз имам една пластинка желязна, турям я под дрехата, вие мучинете, зарадвате се, и аз се зарадвам.

Съзнанието трябва да бъде бързо, да вижда в дадения случай откъде идва неприятелят. Това значи да турите шлема, както казва Тавел. Във всички случаи да се пазим от разнежените стрели на дявола. Бързо трябва да бъде съзнанието. Идва някой, иска да ти говори: „Ти знаеш ли какво мнение имам за теб?“ Слушай, казвам аз, ела да идем на гостилница да се гостим. И след като го гостим, кажи, извинявай, имам малко работа. Не лоботитствай да знаеш мнението ми за себе си. Ще чуеш нещо много лошо, което също ще ти струва. Автори път като го срещнеш, пак го гости. Тъзи е един практически метод. Морала трябва да го приложим. Трябва да бъдем умни. Тъзи не е отстъпване от нашите идеи. Прилагане на нашите идеи. В повечето случаи хората имат лошо мнение за нас. Не мислете, че ако вие имате двама или

трима приятели, които ви хвалят, те всички хора
той мислят. То са мигни впечатление. Някой човек
мине, не го познавам, но казвам, този човек не ми
харесва, случи се нещо, не ти харесва. Срећнем друг,
казвам, този човек, нрави ми се. Но с нищо той не е
доказал това. Може след време да изменим своето
мнение.

За да имаме добро мнение за обществото, нашето
съзнание трябва да бъде толкова бързо, че ти трябва
да знаеш да ходиш на всички. А то е най-мъжното
изкуство. Цяла една наука има в окултизма,
упражняват я – да знаеш как да угаждаш на
хората. Тогава трябва да заприлигам на един
хамелеон, да се меням. Човекото естество е сложно.
Когато ние говорим за човека, имайте предвид, че
сегашното ваше състояние, сегашият ваш склад на
мисли, чувства, волеви действия се обуславя от
вашите минали съществувания. Сегашият ваш
живот е един резултат. Следователно този резултат
по който начин не можете да избегнете. По кой
начин може да се измени? Ще направите един
прелом в своята мисъл. Ще почнете да мислите по
друг начин, да живеете по друг начин. И за бъдеще
този новият живот ще измени условията на
миналото. Затуй трябва да направите един прелом
в мисълта си. Не можете ли да направите прелом

в мисълта си, животът ви ще тече по същия начин. Може да морализирате по който искате начин.

Например на човек, който се сърди, не може да го морализираш. Знаете ли какво нещо е сърдлив човек, докаглив човек? Да го похвалиш – лошо, да го нахраниш – недоволен, каквото да му направим, всякога остава все недоволен. Как ще му угодиш? Как угаждате на себе си? В човека има две същества. „Как, казва, погрешката ми не е много голяма.“ Той е хубав метод. „Погрешката ми не е много голяма.“ Но трябва да изправиш тази погрешка.

Казвам, сега ще се стремите този мекия принцип, който съхранява, да го предизвикате в себе си. Да го извикате по един много естествен начин. Тък от вас, който има мекота и който няма, сега може да направи опит. Да ви туря по двама да седите по пет минути, ти не можеш да го търпиш. Силите действат. Ако се чувстваш стеснен, силите ще са положителни и между тях трябва да дойде един мек елемент да трансформира енергиите. Върху възпитанието на човека мъчно е да се говори. Ако на един човек му изнесеш силните негови погрешки, в него идва едно обезсъречение, едно озлобление, а най-после, след време – едно разкаяние. Най-добрият начин в света от всички методи, които аз съм употребявал – човек да бъде сляп за погрешките

на хората. Да се помолим, да му пожелаем, без да му кажем нищо. Той е най-добрият метод. Той изисква дълго време. А той нека да вземе пример от теб. А този метод, да му кажем, носи много неприятности. Той е бърз. Казва някой, да ти кажа моето мнение за теб. Какво ще си казвам мнението? Въз себе си най-добре познавам. Въз за себе си имам най-лошото мнение, но и най-доброто мнение. Ти за мен, колкото лошо мога аз да кажа, ти не можем го каза и колкото добро мога да кажа, ти не можем го каза.

Този правило всеки от вас като ученик може да го приложи. Съзнанието ви трябва да бъде едно. По такъв начин щом мислите, лесно се превръщат енергиите. Обезсърение, обществено мнение – не, обществото и хората не може да кажат толкова лошо, колкото аз може да кажа. „Да кажат хората добро за нас.“ Хората и обществото за мен не могат да кажат по-добро, отколкото аз мога да кажа. А този ще рече, каквото Бог мисли за мен, този е най-важно. Лошото, което може да кажа за себе си, аз подразбирам сянката в света, която мога да хвърля. Ако съм една планина като Хималаите, каква сянка може да хвърля? Да му мисли, който е след мене. Ако е пред мен, откъдето слънцето изгрява, той ще бъде на южните склонове и ще се пече. Ако е на северните склонове, той да му мисли. Този разбирам лошото

мнение. Добър човек на южните склонове, лош – на северните. Добър на източните, лош на западните. Тези неща се примиряват от северните склонове, човек трябва да бъде на върха на планината, и от западните склонове той трябва да бъде на върха. Нищо повече Другите – на източните и южните склонове, те са свободни, но онези от западните и северните склонове трябва да направят всичкото усилие да се качат на върха. И кой човек трябва да прави усилие да бъде добър? Който е на север и който е на запад. Сега всички учени хора къде живеят? (На запад и на север)

Учените хора, хората на мисълта, трябва да живеят по най-високите върхове. А хората на чувствата трябва да живеят в големите обширни долини. Тъзи правилно е едно много трудно правило, то е идейно правило. Много може да го приложите. Мисли за себе си тъй – да бъде справедлив. Цял направил най-малката погрешка, веднага да я определиш точно и като направил едно добро, правилно да го оценяваш. Бъдно съзнание трябва. Трябва да имате този мекия принцип, а тази мекота не се добива отвън, вие я имате в себе си.

Ако искате да добиете мекота, ще идете при някои болен човек, но който знае да плаче, да плаче музикално. Ако сте с кораво сърце, след като ви

поплаче, ще придобиеме мекота. Има някои хора, като плагат, дразнят ни, а някои като плагат, събуждат умиление, внасят известна мекота в нас. Всяко едно живо същество, с което идваме в съприкосновение, всякога между живите същества има обмяна. Даваме и вземаме. Всяки хора, с които идваме в съприкосновение от близо и далеч – и влияем, и ни влияят. Никой не може да се избави от външни влияния. Тези влияния взаимно се контролират, взаимно се регулират, а при това великият закон на Божественото съзнание регулира нещата.

Когато ние говорим за свободата, подразбираме да идем в хармонично съприкосновение с околната среда. Хармонично да действа върху нас. Сега не трябва да бъдете страхливи. Страхът привлича негативните сили – щом човек се страхува, става негативен. А щом е безстрашен, привлича положителните. Но по някой път положителните сили могат да пригният на ученика толкова нещастие, колкото и отрицателните. Положителен, да кажем, бил си се с някого, наранил си го, турят те в затвора. А други от страх извърши някое престъпление – и той в затвора. И тогава знаете ли на кого ще замязате? Тукнали един дребен крадец при затворниците – все убийци и големи крадци.

Питат го: „Защо те затвориха?“ „Откраднах пет лева.“ Метнали му един бој: „Марш от нас, ти такъв вагабонтин, да те затворят за пет лева.“

През целия си живот човек трябва да се стреми да добие тази духовна лекота ѓ в света тя се изразява с разумност или благ характер. Много думи има, които означават тази придобита лекота.

Задача. Ако в четири хамбара имате по десет кила жито и всиќото жито посеем, какво остава в хамбарите? Празни ли са хамбарите? Празни са, но идната година ќе се натълнят. Ѓ дадения момент са празни. Пѓи покажува, ќе житото е на нивата. Погава десет кила с колко ќе се звелечи? Ѓсяко кило по десет кила – сто кила. Следователно четири нули са равни на четиристотин кила. Допунете, ќе това е едно яйце.

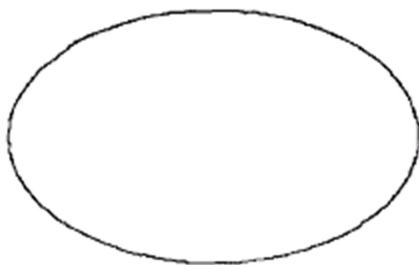

Фиг. 2

Може ли само да се излоти? Изисква се разумна квачка, слънцето и човек трябва да помогне, за да се излоти.

Квадратът – едно, храната, слънцето, твоят нуклеус
ще се превърне, ще стане единица, ще излезе пилето.
Когато кажем нуклеус, разбираме известни условия,
които сами по себе си не може да се развалят, то е
нуклеус. Петте разумни елемента трябва да дойдат,
за да изведат силите, които се намират в туй
състояние. Нуклеусът какво число съставя? Тези числа
имат смисъл само когато се влезе в духовния свят, в
психологията на човека. Тогава имат приложение.
Ако имаш едно колело с една помпа, завъртиш веднъж
– една нуклеус, тази помпа действа. Завъртиш два
пъти, три пъти, на четвъртия път водата излезе.
Когато завъртиш петте пъти колелото – туй е
реалното число. Ако завъртиш два пъти, вода няма,
три пъти, на четвъртия път водата излезе.

Следователно, когато едно имагинерно число се
позумножи само на себе си петте пъти, значи
петте пъти го завъртиш, стане реално. Значи с
тези въображаеми числа математикът работи тъй,
както с положителните. Само че те са от друг един
свят. Тяхното приложение е друго.

„Верен, истинен, чест и благ всякога беди!“

Седемнадесета лекция, на Младенския оккултен
клас, 7 март 1926 г., неделя, 19 часа, София – Изгрев

Трите съзнания

„Верен, истинен, чест и благ всякога бѣди!“

Цете се резюме на темата „Гисло и дѹма“.

Ако излезна на черната дѣска и напиша, че имам 10 000 лева, тѹи гисло придава ли ви някаква стойност? Може да кажa, имам 10 000 лева. Кои идеи са положителни? Запример напишете на дѣската: „Аз повдигам ръката си.“ и „Аз повдигам планината.“ Коя от двете идеи е съществена? Коя от двете може да докажем? Може да повдигнете ръката си, но планината може ли да повдигнете? Да докажем, може ли да докажете квадратурата на кръга? По мяза на втората идея, тя е планината. Значи не може да докажете. Но 42 (четири в квадрат) може да повдигнете. Каква е разликата между онези идеи, които са възможни и които са невъзможни? „Аз повдигам ръката си.“ „Аз повдигам планината.“ Тази идея е върна.

Ч човека има три съзнания. По отношение първата идея на съзнанието – 1. физическото съзнание е то. физическото съзнание / за втората идея не е върно. За второто съзнание, съзнанието на един ангел,

е в състояние да повдигне планината. Тъй както
онзи машинист, който е на машината, тъй, което
сам не може да повдигне с ръката, посредством
своята машина може. Ангелът може да повдигне
планината. Тогава третото положение – аз
повдигам земята, тъй е Божествено съзнание.
Божественото съзнание може да повдигне земята.
Неща невъзможни за физическото съзнание са възможни
за духовното. Има три прояви на съзнание.

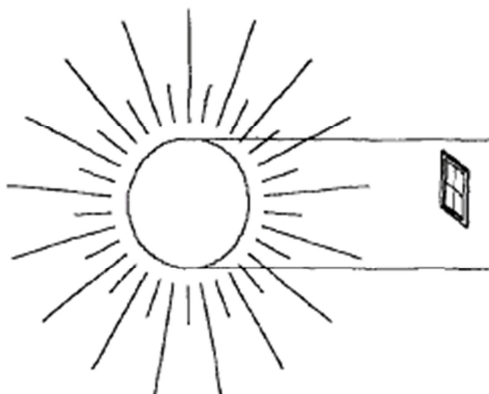

Фиг. 1

Сега, когато ние говорим за съзнанието, ние
подразбираме – да кажем, слънцето като един извор
на светлина – тук имаме едно малко прозорец, през
което влизат лъчите. Колко лъчи от слънцето може да
минат през този прозорец? Можем ли да кажем, че
всички лъчи на слънцето може да минат през този
прозорец? Невъзможно е. Но лъчите на това слънце

през пространството, голямо колкото реалния диск на слънцето – могат.

В дадения случай имаме три категории мисли в човека. В първото, физическото съзнание, имаме идеи, които са възможни. Има мисли, които изглеждат невъзможни. Ако се повдигнем на втора една степен, те са възможни. Казва Христос, ако кажете на тази планина повдигни се и хвърли се в морето, и ще се хвърли. Ние можем да кажем, че движението на земята може да се обясни и по друг начин, като едно разумно движение. Земята е един параход, който пътува в пространството и отива по някакво предназначение. След няколко милиона години ще достигне първата станция, където ще остави ред пасажери. На много места в пространството ще остави пасажери, които имат билети. Това от гледището на първото съзнание са само хипотези, тази идея е смътна за него по закона на асоциациите: как параходът оставя пътници на някое пристанище, а то разбира, че онези напреднали същества на земята, на които съзнанието е вече израснало, щом дойде известно прекръстосване, пристанища има такива. Тези души излизат из орбитата на земята и влизат в други орбити на движение. Често трябва да правите опити със себе си кое съзнание във вас функционира.

Запример, когато на някой човек мъ се вътели идеята, че много знае, нека отвори една книга от висшата математика, да се постарает да разреши тези задачи, да не си прави илюзии, някоя твърда задача от химията или музиката. Човек трябва да се дисциплинира, да може да излиза от своята орбита. Ако може да разрешава мъгните задачи в математиката и да свири мъгните парчета, той има положителни идеи. Отвлечените идеи често завладяват човека. Запример, когато кажем, че един човек може да вдигне планината – може, при съвсем други условия да дигне, не при физическите. За обеще например в медицината ще има такива уреди, когато някой човек получи някой удар, влезне някое парче желязо, няма да се прави операция, турят уреда – просто този инструмент като една фунийка до главата. Като работи десет минути, всичко онова желязо, което е в главата, ще излезне. Или има подуване, тумор, като се туря тази тръбица, всичката тази нечиста кръв ще излезне навън. Всичко това ще дойде. Ще се въпрегнат други род сили, с които човек ще си служи.

Сега ние можем да се самозаблуждаваме. Правими ли сте опит, някои хора имат брадавици, горят ги, но не могат да оздравеят. Взема той малко сол, завърти наоколо, на другия ден брадавицата я няма,

изгезва. (У народа открадват солта.) Знаги не всеки може да го прави. Има известни хора, които имат тази специфична сила за лекуване, те са родени лекари. Известна материя, ако се набира на известно място – подуването, което става по ръцете, то зависи от клетките. Тези клетки са вземали крива насока, която не е в хармония със законите на общия организъм. Следователно тези клетки пак по същия закон разумно трябва да се турят в същата посока, ако дойде една сила, тази енергия, която се проявява в клетките, може пак да се повърне в съгласие и тези подувания изгезват.

Запример има едно състояние на мозъка – хората чувстват, че главата им става голяма. Как го обяснява медицината? (Набиране вода във вътрешността.) Тоненже тази вода като се набира, хората чувстват състоянието на водата. Тази вода [чрез] прикосновение придава своите вибрации на мозъка и ти чувстваш, че мозъкът се разширява, но туй е едно странично впечатление, което иде отвън, излишна е тази вода. Той не се нуждае от вода. Въ тази свещена стая само светлината трябва да прониква. Въ предната част на мозъка, в туй висшето съзнание, сега се формират тънки нишки на нервната система, които се употребяват, за да се прояви туй висшето съзнание у човека. Въ човека се

създават нови органи. Целият говеешки мозък се пречупва.

Сега коя мисъл вас ви интересува тази вечер? (Как да упражняваме търпението.) Има една най-важна мисъл за днес, всички други са допълнение. Кога е студено зимно време в стаята, какво правите? (Легка, огън.) Допуснете, има дърва и печка, но няма кибрит. С какво ще запалите? В търпението се изискват три качества. Говек трябва да има здраво тяло, трябва да има здрав ум, при това трябва да има и здрава воля. Здраво тяло значи добре организирано. Тяло, в което няма никакви мазнини, никакви измивъци. Всичко, което съществува в тялото, това са все клетки обдър. Здраво тяло – когато съществува абсолютна хармония между всички клетки – както на мозъка, белите дробове, стомаха. При всяко едно желание усещаш радост, искаш да се проявиш, да мислиш, искаш да действаш, във всяко едно направление усещаш се обдър, радостен. Този е едно нормално състояние. Умом някога си неразположен в една посока, не си нормален или искаш да ходиш, но не ти се гетте – не си нормален. Или ходи ти се, гетте ти се, а някъде искаш да проявиш милосърдие – не го проявяваш – не си нормален.

Нормалният говек всичко върши с приятност. Той никога не се ангажира с измивна работа. Какво се

изисква от мен? От мен не изискват невъзможното, да нося света на плещите си. Какво се изисква от вас? Даже и да чгитте, не се изисква. Дие сами си го налагате. То е по закона на свободата. Цом кажем наука, разбираме съзнателния човек. Дие сами доброволно ще си наложите и във вас ще има желание да се чгитте. А цом не ви се чги, ще имате един обикновен живот, аномален живот.

Всяка сутрин като станете, ще опитате тялото си здраво ли е. Най-първо направете едно упражнение, клекнете и станете. Ще клекнете надолу, ще поздравите земята, ще се вдигнете нагоре, ще благодарите на небето и ще започнете работата си. Коя е първата работа – да си чмиеш очите. Напишете една тема – откъде е останал обичаят да си мият хората очите? Миенето го има и ч котките. Котката и тя се мие. Погава в нормалното здраво тяло всички клетки трябва да бъдат млади. Стари клетки да няма. Под думата млад разбираме този Божествен Дух. Цом в една клетка ч човека се роди едно желание, всички клетки са толкова чисти, че възприемат този желание и с радост започват работата. Човек трябва да бъде много чмен да се не пресилва. Не се пресилвайте. Този дето казват: „Аз много чга.“ Сегашният живот ни заставя да чгчим. В медицината има много неща, които

няма да трябва, но медикът е заставен да учи.
Хубаво е за упражнение.

Най-първо трябва да се учат съществените,
основните неща в природата. Тя обича същественото.
Едно от качествата на търпеливия човек –
търпеливият човек винаги е радостен, че е търпелив.
Когато ти му сложиш товара на гърба, цол му
турише товара, остави го там, където трябва, и е
доволен, че го е пренесъл. Да допуснем, че някой ви
каже такава една обίδα: „Сатана!“ Нали тази дъма
е страшна. Да кажем, някой каже: „Син на Сатана.“
Сатана има ли син? СЪП – значи проявен. Как ще
примирши? Сатана има ли син? То е криво вземато
значението на тази дъма. СЪП-ЪН. СЪП –
Божествената сила, която в света се проявява. Погава
може да примирите и дъмата – СЪП-ЪМЪН. Пези
две „а“ означаваат мястото, откъдето и доброто, и
злото излизат навън. В живота има две тегения:
първото – мислецаата сила, после формата. Ъ цол
дойде човек да се прояви, ражда се зло, но ражда се
и доброто. Двете – зло и добро, едновременно са проява
на самия живот. Ъко кажем на някого, че той е
сатана, на сатана става ли? Сатанаил, като
паднал отгоре, отнели му „ил“, станал сатана.

Христос казва: „Видях сатана, като падна.“
Трябва да се намери корена на тази дъма. Думите

Сатана, Христос, Кришна, те са все синоними, те са прояви на Бога. Кришна, „к“ – станало у българите Христос. Англичаните турят „ch“, българите са вземали в началото „х“, „h“ у българите е обърнато „ч“. Как този „h“ стана „ч“? Латинците изтриват опашката, образуват „u“ – „w“. Как е дошла тази реформа, дали е произволна, или има някои закони? После как се превърна запример в латинската „n“ – „h“ и „n“ – „n“ – в латинската имаме обратното. После как са се заменили „m“ с „m“? Как е станало, че тези знаци имат обратно значение? Кои са били съображенията? Те ги наричат тези, разумните случайни съвпадения.

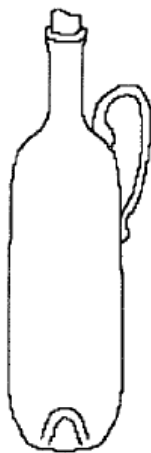

10 кг

фиг. 2

Когато ние говорим за възможното и за невъзможното, трябва един тънък психологически анализ. Нарисувайте една дамаджана, която събира до десет килограма. Ще говорим сега върху тази дамаджана, ще я вземем за предметно обучение. Всеки един от вас може да има тази дамаджана. Празна може да я вдигнете, и с вода може да я вдигнете. Но ако тази дамаджана е пълна със злато? Може ли да я вдигнете? (Ще тегне около сто и деветдесет килограма.) Известни идеи при даден случай са възможни, при друг не са възможни. Дамаджаната празна всеки може от вас. Уом я напълним със злато, тогава вие ще се озадачите. Пъй както ви свацам, предполагам до петдесет, шестдесет, осемдесет килограма може да вдигнете. Има друга сега мънотия. Допуснете сега, че тази дамаджана вие трябва да я купите. Ако този, който ви е продал дамаджаната, каже – напълни ми я с вода, излей ми водата и я вземи. Но ако каже – давам дамаджаната, но напълни ми я със злато и ми го дай и вземи дамаджаната? Колцина от вас ще го направят. Първото условие, но второто условие?

Следователно в природата има известни идеи – за да се постигнат, изисква се много голяма жертва. Жертва се изисква. Трябва да дадете в разменна монета жертва. Какъв друг урок може да се извади

от тази дамаджана? С тази тънката ръка вие може ли да вдигнете златото? Не може. Значи дамаджаната не е направена за злато, а за вода. За такива материали, на които силата не е по-голяма от силата на сцеплението, което ръката има в себе си. Вие, като тази дамаджана, какво е вашето предназначение? Видяхме, дамаджаната не е за злато, – за вода или някоя друга теглост. Все таки десетина златни или стотина – може да турите.

Упражнение (21 часа.) 1. Ръцете пред гърдите, една срещу друга, дланите надолу, върховете допирни надолу, нагоре, полукръг настрани с клякане, леко допират пред краката (ръцете). Нагоре с бавно издигане, издигане на ръцете по средната линия на тялото – нагоре, настрани, надолу с клякане, повтаря се три пъти.

2. Надолу, обратно движение настрани, полукръгове настрани, нагоре, надолу по средната линия, пак полукръгове настрани, нагоре, няколко пъти. Горе ръцете, след това дясната ръка – полукръг надолу, клякане, загриба нагоре при другата ръка, допират се. Същото се повтаря и с другата ръка. (Докаато едната отива кръгове надолу, другата стои вдигната нагоре.) Сменят се ръцете няколко пъти.

„Верен, истинен, чист и благ всякога бѣди!“

*Осемнадесета лекция, на Младенския оккултен клас,
14 март 1926 г., неделя, 19 часа, София – Изгрев*

Живата РЛ

„Верен, истинен, чест и благ винаги води!“

Размишление

Тема: „Жабата като символ“.

На класа ще обърна едно внимание. Напишете едно изречение от три, четири или пет думи. (Една сестра написва „Само истината води към живота“.) Колко от думите на това предложение са положителни и колко отрицателни? Коя дума е положителна? (Живот.) Животът носи страдания. (Води.) Тази дума ограничава. Това предложение, както е така, то е един костелив орех. Вие само ще си играете с него. За да можете да извадите силата от това предложение, трябва да знаете закона на превръщането и трябва да знаете как да съпоставяте думите. Вие започвате с една дума „само“. Значи разликуване. А пък знанието иска да тъгем. Това е сегашният език.

Погава защо като станете сутрин, това предложение не го повтаряте, а само при такива специални случаи? Защо сутрин или когато сте в страдание, не го повтаряте? В природата как е?

Като стана сутрин и съм гладен, хвана хляб, давам му един отличен прием. Казвам, той е дошъл навреме. Хвана го, поздравя се с него. „Аз се много радвам, че ме посети, твоите думи са толкова сладки, че само няколко като ми кажеш, ще бъда весел и радостен.“ Като ми проговори хлебуцът, аз се осветявам, вземам перото и напиша най-хубавите думи.

За да има едно предложение смисъл, всяка една дума трябва да я преживееш. Ако кажа аз така, животът носи истината. Животът е живот, той не може да бъде и говежки. Турим ли ти Божия живот и говежкия живот, ти имаш една дума неопределена. Под думата Божия живот винаги трябва да разбираме съзнателния, разумния живот, когато животът взема онова висше направление във възходяща степен. От нямане на думи имаме едно определение – Божия живот, но не че Божият придава нещо на живота. Но и това предложение, което аз написах, и то не е пълно. Ами ако кажа така, жива истина. Истината може ли да бъде жива? Това са разсъждения. Не мислете, че аз искам – вие си дръжте езика. Това е един нов начин за разсъждение. Искам само да ви наведе на един нов метод да съпоставяте нещата. Човек може да говори красноречиво, поетически може да говори, музикално

може да говори. Поетическото говорене, музикалното говорене има един дефект: „О, водице красива, моя дружка в живота.“ Поезия, но това не изразява една истина. Водата не може да бъде дружка, понеже тя с мен не ходи. Като хвана водата, или я турям в шише, или в бокал. Не я вземам да се разговарям. Е, вие казвате: „Ох, милички, много те обигам.“ Че то не е вярно това в дадения случай – „много ви обигам“. И някой път се засрамите, казвате: Много казах. И усещам едно стеснение, като че те обига нещо. Защото живата природа у нас не обига лъжката. Улом кажеш нещо, което не е вярно, усещам едно стеснение.

Тод думата обигам... думата обигам съдържа три акта, едновременно три качества: съзнателна мисъл, съзнателно чувство и съзнателно действие. Има ли ги тези качества, това е обиг. Съзнателна мисъл може да има само разумният човек. Това е значи предложението, сега да се обясни. Само когато моята мисъл стане съзнателна, само когато моите чувства станат съзнателни, моите действия – съзнателни, истината води към живота. И това още не е пълно. Между всички думи в предложението има празнина. И човек, онзи, който дойде да се занимава с живата реалност, всички тези празнини трябва да ги запълни. Това е скритата истина. Обикновеният говор на

кората е само за масите. Ченикът, като запълни тези празнини, ще има друго разбиране. Защото в тази дума „с“ означава влиянието на месеца. „С“, то е закон на изменението.



Какво означава този знак? „Ф“-то, то е едно семенце, което трябва да се посее в земята – първият принцип в живота рег. Ф „м“ означава условия, материя, от която това семенце ще вземе сокове, за да израсне. Пволята мисъл, за да оживее, трябва да погърпи от „м“. „М“ е знак на материята – първичната материя, от която живите същества гертят своите сокове. „0“-то означава всички възможности, които това семенце в дадения случай може да използва. Всичко това трябва да изтъкне в моето съзнание, като кажа „само“. Едно дете слуша tres bien, какво означава? Или very good, какво означава това, или Дехашамаим, или Махар Бънчу? Език е това, трябва да се знае вътрешният смисъл на нещата.

Казвам сега, коя е най-подходящата форма, която при всички условия може да произнесеш? Колкото едно предложение е по-сложно, то става по-непонятно. Като изучавате символистиката, „N“, „U“ – едното

„н“, другото „и“. Единият начин е на отригане на реалността, а другият – потвърждаване на реалността. „Н“ – това е пак един символ, това е закон на примирение. Когато между две линии теглите дълга една линия, па съедините, това е закон как да се справите с известни противоречия в живота. Всеки от вас може да напише „Н“, но в живота си между две мълкотии може ли да напише „Н“? Погава има един жив език. След тези две мълкотии, като напишем едно живо „Н“, може да ги примирим, да напишем едно цяло изречение, направено от живи, подвижни букви.

Представете си, че вие имате да давате 10 000 лева и ви осъждат за десет години в затвор, ако не ги платите, седите, нямате нито стотинка. Пред вас седи затворът. 10 000 лева, затвор десет години – тази мисъл върви и ви тегне. И дойде някой и ви каже – има 10 000. Какво ще стане на вашето лице? Веднага затворът ще се стопи като сняг, десет години ще се смъкнат, и вие ще се усетите извън затвора, свободен и лицето ви ще светне. Знаци само: „Има десет хиляди!“ Може да не е граматически, по правилата, граматично не е написано: „Има десет хиляди.“ За дадения случай това е една смислена фел. Сега вие може да кажете – вашият поетен приятел, високоблагороден, който, като се научил за

вашето велико нещастие, че сте били осъдени на десет години, имал благородството да изрази своя жест, дошъл лично и т.н., и т.н. Това ще го изкажете, нали? И то може, и то е право, официалното е, онова е съкращение. Казвам психологическия момент: има 10 000! А те вашият приятел, високоблагороден, това са второстепенни неща, те са от интимен характер. А дадения случай вие се нуждаете: „Има десет хиляди.“ Това е смислена реч. Станал е един психологически момент.

А в школата, в която сте, учението, което вие държите, животът ви трябва да бъде така, че всяка истина, като дойде във вас, да дава живот, живот, живот. Истината е живот. Станеш някоя сутрин, осъден си на десет години – ха, има десет хиляди! Божественото ще заговори у вас, няма какво да се смущавате. Само истината. Коя истина? Истината, това е един атрибут на Бог. Истината, тя е неотделима от Бог. Истината сама по себе си не съществува. И когато казваме истина, ние подразбираме атрибут на Бог, Който съществува. Истината е един израз на Неговото величие. И когато Той иска да се изрази, изразява се в тази форма на истината. Любовта е друг атрибут на Бог, мъдростта е трети. Веднага, щом като кажем истината, ще схванеш разумното, ще схванеш Бог, че

в Него живееш, имаш известни отношения. И целият разумен живот трябва да затрепти в тебе, и ти трябва да чувам в себе си тези дълбоки вълни, които пристигат – и твоята мисъл се понася тихо и спокойно. Бурното море утихна, ти като произнесеш „само истината“.

Сега думата „води“ от какво произлиза? Кой е филолог? (От желание, искам.) Сега основната мисъл схванахте ли? Как може още да се напише това предложение? „Води към истината само животът.“ „Към живота води истината.“ Много пермутации могат да се направят. Както и да турите „към“. Англичаните имат „some“, „към“ значи „ела“. Значи като кажеш „към“, беларинът ще разбере някаква посока, а англичанинът – ела. Но почти и двата имат едно значение. Следователно първото условие – поне всеки ден, за десет дена, ще си направите един опит да имате една определена мисъл. Сутрин или обяд, или вечер, с която да направите опита. Напишете си едно изречение, го като го произнесете, да произведе във вас един малък ефект. Ако произведе този ефект, правилно сте го написали. Ако скоро мч се насищате, значи не толкова хубаво сте го написали. В истината „ти“ е важният слог, а в живот – „во“. Като кажеш думата „ти“, като произнеса слога „во“, „во“ = „во“, ще видите какво

влияние ще окаже. Всяка една дума си има един силен слог – „ти-во“. Погава „ти-ва“ ще стане „отива“. „Т“ – този знак е силен. Той показва, че има едно препятствие отгоре, отпосле „Т“ е станал котва, или една сила, която се стреми от центъра на земята към слънцето. Тази сила, която е отдолу, може да се изрази така.



Следователно от едната страна ще се направи един планински връх, а от другата – една долина. Знаци силите са във възходяща степен.

А  има нисходяща степен – силите, които текат от слънцето към центъра на земята. Погава имаме „и“, то е едно несконгаемо движение, проява. „И“-то значи – истината се нарича това, което е несконгаемо в своите прояви. „т“ – и след „И“ следва анак, който показва, че това е върно, защото „с“-то в дадения случай показва промяна. Тези промени не само са несконгаеми, но са винаги. „Т“-то показва – и после пак се повтаря „и“-то. „Н“ – в тези промени всички противоречия се разрешават и „а“ – всички зародиши, вложени в говешката дума, израстват и зреят, и плод дават. „Т“ и „и“ се повтарят – показва една истина, която е непобедима.

Във вас трябва да се отвори един прозорец на умовете ви, за да има какво да се занимавате, да учите. Не мислете, че сте дошли до една граница, че няма какво да учите. Ч всички ви трябва да дойде схващането, че има какво да учите в живота. Ще засегнете по-възвишени области на този живот. Въ английски истината започва с „П“. Във френски – с „V“. Това са характеристики на всеки народ. Въ българите с „И“, с несконгаемото. Англичаните завършват с „П“, със същественото, с големите противоречия, с върховете и с долините. Българинът започва с проявлението. И всичките му работи съответстват. Той започва работите, но не ги довършва, когато в англичаните това го няма. Той започне – и свърши. Българинът започва с „И“-то – характерна гертта. Французинът започва с „V“, той малко особено разбира тази истина. Той приема истината, но все като козела – „V“ – рогат. Този знак, той е взет от старите езици. Славяните са го взели и са направили „Л“ – стремеж към Бог. А латинската раса са го взели и са го направили стремеж към земята – „V“. И като вземем французите, моралния стабилитет го няма. Смел е французинът в нападение, но и като бяла – издръжливост нямат.

На латински как е? Verita. Англичаните имат verity – изменена е малко думата. В китайски, в санскритски всички тези езици според своето развитие, буквите са все символи, които съответстват донякъде на вътрешното чуждебно развитие на народа. Това е случайност, съответствие. Азбуката показва каква е културата на един народ. В немски как е? Wahrheit. „W“ – и там истината е свързана с материята, с гъстата материя. Българинът как започва истината, с „И“. „И“-то е като гама, казва: „Ако си ти нещо, и аз ще ти дам, ако не си ти, и аз не ще ти дам нищо.“ Във всяко едно предложение, като го пишете, трябва да има една положителна дума най-малкото, един слог съществен, на който да базирате мисълта си. За да бъде речта ви жива, един слог или една дума трябва да бъде. Разбира се, този начин не е за външния свят, той е аналитичен и за външния свят съвсем не е, те ще се спънат. За външния свят е живата реч: благородния, високопознатия и т.н.

При сегашното развитие на човечеството всички науки, които се изучават, все имат известно практическо приложение. Например изучаването на зоологията или ботаниката. Всички имат известно приложение, затова ни интересуват. Даже математическите науки, и те имат приложение,

смятането, геометрията. Всички науки, които имат приложение в живота, хората обичат да ги изучават. Знаги всяка една наука има пряко отношение към нашия физически живот, към духовния, а има науки, които имат отношение към Божественото. Да знаеш истината.

Допуснете, имаме един химик, който в своята реторта може да прави цели гудеса. Да кажем, съществуват известни зародиши, които преди хиляди и милиони години са съществували на земята, понеже е имало условия. Тогубили са тогава условията да се развиват и сега седят в почиващо, латентно състояние. Един адетт, който разбира законите, може да подготви материята, в която зародишите са се развивали, и той може да възкреси стария живот. Има зародиши във вас, които гакат едно бъдещо развитие, ако сега може да дадем условия, сега може да се развива. Това, което може да започне да се развива след десет години, сега може да му дадем условия. Науката има за цел да се дадат тези благоприятни условия, при които потребните сили за ума, гувствата и волята да дойдат навреме. Волята по-точно трябва да се подхранва, постоянно трябва да се упражнява, гувствата постоянно трябва да се подхранват и

трябва да знаем как. И мисълта, и тя трябва да се подхранва, и на нея трябва материал.

Има една положителна наука, с която може да освежавате вашите чувства, да освежавате вашата мисъл и вашата воля. Това е една наука, с която може да въздействате. Мнозина от вас ще се срещнат с ред несгоди, обезсърчения, падане духом. Тези мъжнотии и препятствия са общи и за най-висшите същества. Но има една наука, която води към освобождение. Истината ще ви направи свободни! Подразбира се тази велика наука, която ще ни въведе в Царството Божие. Само разумният човек може да бъде свободен, който разбира Божиите закони. Вън от това свобода не може да има, отношения никакви не може да съществуват между хората.

Следователно онези от вас, който иска да стане музикант, ще изучава законите, ще привлече тези музикални сили. Да свириш Бетховен, Моцарт, то е както едно дете да научи Ръзов да го декламира. Има нещо по-хубаво, ти сам да можеш нещо да напишеш. Ти имаш едно музикално чувство, на което трябва да доставиш храна. Или занимаваш се с някоя друга наука, поет си или художник, или лекар – в каквото и да е направление трябва да привлечеш онези сили, които са необходими. Поетът трябва да знае как да привлече тези сили. Лекарят

трябва да знае да привлече тези сили. И набъбнен не може да бъде, който не знае да привлече тези Божествени сили. „Той има ангелска душа“ – този, който може да привлече ангелските сили.

Във всички области на науката, където искате да професирирате, трябва да привлечете тези сили. И в химията, и в алхимията може да правите опити. Може да правите опити в кръвта. Колицина от вас сте запознати с тази наука, може да правите опити със сърцето, опасно е. По-добре да не бутате сърцето си. Най-първо ще поставите една база на един характер смел и благороден. Науката ще ви бъде потребна не само тук, на земята, но и като минете оттатък през гроба, пак ще ви трябва. Като минавате през най-големите мъгнотии.

Упражнение.

1. Ръцете нагоре с дланите обърнати напред.
2. Бавно съсредоточено клекане, ръцете остават издигнати нагоре.
3. Ръцете правят полукръг надолу до краката.
4. Издигане ръцете отстрани, горе, запазва се положението – клекнали.
5. Издигане на тялото, като същевременно ръцете в полукръг се спускат долу.

Повтаря се упражнението няколко пъти.

„Верен, истинен, чист и благ винаги бъди!“

Деветнадесета лекция на Младешкия оккултен
клас, 21-ви март, 1926 г., неделя, 19 часа, София -
Изгрев

Добро и свобода

„Верен, истинен, чест и благ винаги бъди!“

Размишление

Четете се темата „Мабата като символ“.

Тема за следния път „Произход на десетичната система“.

Ако съберете две еднакви числа: $2+2=4$, тези числа равни ли са по количество? Равни са. Но представете си, че те са два коня. Тогава събираме – два коня могат ли да бъдат равни? В какво отношение може да ги сравните. (Ако кажем „две конски сили“.) Следователно имаме градация на числата. Можем да кажем двама души, но единият е химик, а другият – естественик. Тогава еднакви ли са? (Ние събираме родовете, а не видовете в дадения случай.) Сега възниква какво трябва да разбираме под думата „двойка“? Те казват с двойка. Често хората събират. Има едно особено събиране, двойка правят от едни неестествени числа. Събират мъж и жена. Мъж и жена може ли да се събират? Тогава? (В природата имаме естествена двойка, магнита – двата полюса.) Двойката е цел

Движението става в двойката. Същевременно се казва два коня, двойката означава – има и друго специфично значение, означава една сила, която има две проявления. Но те не са отделни, когато двата коня са отделни.

Да допуснем, някой казва: „Аз имам две идеи или имам една идея.“ В какъв смисъл трябва да разбираме „той има една идея“. С тази идея може ли да работи? А също когато казваме: „Той е човек с две идеи“, вземаме го в лош смисъл. Ако кажем двоеумен човек – с два ума, считаме го за лош. Двоеумен човек е непостоянен човек във всичките си пътища. Следователно в числата някой път двете може да се вземе в смисъл на раздвояване, двоеумен, двойствен. Защо тогава е опасно човек да има две идеи? (Ако има две идеи, които се движат успоредно, опасно ли е?) Не е опасно. В растенията има една вътрешна борба. Раздвояване има и в човека, и в животните, и в растенията. Лошото разположение, което човек има, това е раздвояване. Лошото разположение това са корените, доброто разположение отива нагоре. Лошото настроение това е растителното царство, то е вечно в борба с една по-гъста среда.

Но всички вие трябва да се справите с един много важен въпрос, и той е следният. Някой път

вие започват като българи и свършват като българи. А българите започват горещо и в края на краищата не свършват работа. Когато англичаните започват добре работата си, и добре я свършват. Тоген е той. Даде обещание, той е тоген навреме. Англичанинът, той идва на времето си. Ако поръчам книга, той е тоген. Аз имам един приятел англичанин, от пет-шест години всяка година ми пише: „Господине, един шиллинг има на ваше разположение.“ Тълкова години аз не съм му отговорил, той го държи в сметката. Българинът не би си направил тръфд – и десет да има да дава, не иска да знае.

Уче се стремите в класа да имате английски характер. Да започвате като англичани и да свършвате като англичани. Ч българина има нещо английско, но не е разработено. Ч шопа – неговата уютност. Шопът например не е възприемлив твърде. И англичанинът не е възприемлив. Най-първо електрическото осветление се въведе в Америка, а в Лондон още си служеха с газово осветление. Англичаните не бързат, те правят своите хора да прочат, и после всички го приемат, но като възприемат нещо, най-хубаво го направят. Шопът не възприема нищо. Нещо по-горе от англичанина седи.

Вие изучавате в геометрията кубовете. Направете пет-шест кубчета отделни. Да допуснем, че седем кубчета са наредени едно до друго. Ако преместите в дадения случай седмия куб, трябва и другите кубове да изменят местата си, ако са свързани. Тогава, ако се премести шестият куб, какво положение ще вземат другите кубове? Ако преместите куба вляво, да кажем? Това е един метод за развиване на ясновидство. Трябва да имате около двадесет и пет кубчета, стените им са разпо украсени. Ще направите един да е централен. Като преместите единия куб вляво или дясно, да знаете всички останали какво положение ще заемат. Това е да се разработи въображението. Има една такава система от кубове на Хинтена. Геометрията в това отношение ще ви помогне. Всеки един от вас трябва да прочувате неговата система.

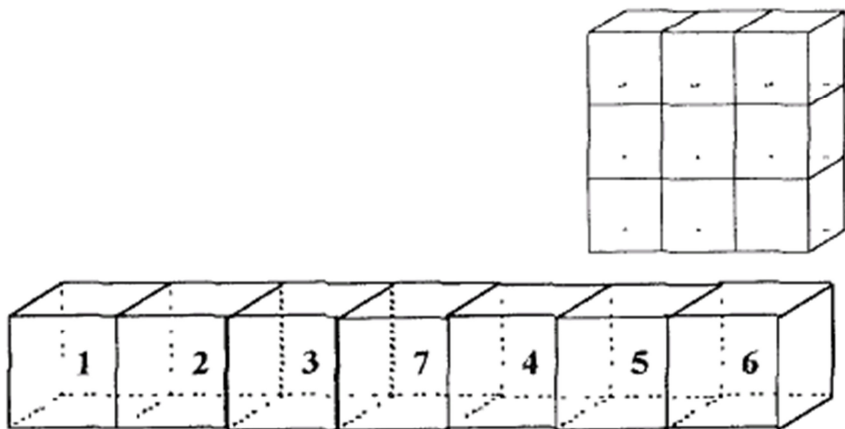

Фиг. 1

Някой ден вие имате известно разположение или неразположение на духа. Как ще определите вашето разположение или неразположение. Всякога, щом почувствате известна радост или известна скръб, вашето положение се е изменило. Радостта и скръбта показват промени в съзнанието. Но същевременно и мястото, в което вие седите в пространството не е същото. Изменили сте го. И същевременно, ако скръбта преобладава, вие сте влезли във връзка със същества, които са дисхармонични с вас, на които вибрациите не хармонизират с вашите, и те въздействат върху вас. Състоянията, които прекарвате са винаги колективни, просто сте скръбен, тъжен, гневен, недоволен – това недоволство не е една индивидуална черта у вас. Тя е колективна. Вие изразявате една обща идея.

Сега понякога това ще засегне вашата личност. Ще кажете, аз съм сам човек, свободен. Допуснете петдесет и два клавиша на пианото – те са турени в известна система, допуснете, че всеки клавиш има съзнание. На земята не може да бъдете, но в невидимия свят има живи органи, които мислят. Представете си, на това пиано дойде един виртуоз и свири и така си поставя ръцете, че всички клавиши са в хармония. Клавишите са доволни. Но дойде някое дете и започне да си играе, те какво ще помислят тогава? „Нещо между нас няма хармония.“ Индивидуално всеки тон е на мястото си, няма грешка, но това дете като започне да бута, всички клавиши така си разбъркват вибрациите, че се поражда просто един шум.

Това става и в човешката мисъл – някой път се намеси такова едно дете във вашия ум, започне да играе отгоре. Песто, знаете ли, вас деца ви управляват. Сега ако имаше между вас някой ясновидец, цялте да забележите – понякога около главата на някого се сформират десет, двайсет дръжи около неговия двойник и си играят с вас. И след като си поиграят с вас дълго време, казват: „Стига това представление“, заминат си. За тях е едно забавление, но за вас е едно страдание. Ако веднъж стане в живота ви, разбирам, но ако в седмицата

идват по два-три пъти и играят тези деца, какво ще бъде вашето положение.

Най-първо ще определим къде вашата мисъл, вашето чувство са индивидуални, вие да сте фактори на състоянието си, и че вашето състояние се дължи на вашата воля. Например някой път не можете да се въздържате, кипнете. Че вие не сте господари. Ама, казва, аз трябва да се проявя. Нима, когато бутнете един клавиш, клавишът се проявява? Не, проявявам се аз. Някой по-чужден от мен ще съди доколко аз съм чужден. Пианото ще определи моя характер, но същевременно и в единия, и в другия случай ще определи степента на моята интелигентност. По-висшите същества, като гледат вашето разположение, виждат кой свиря на пианото ви, кой свиря на вашия мозък, на вашите чувства. Някой път не си разположен, те се учат. Някой път се заканяте: Аз тази, аз тъй ще я нарежа... това е безобразие, безхарактерност... безидейност.

Питам сега, това произтича ли от една вътрешна идея? Ами не е ли същото, ако аз дойда с едно ножче и ви обдна в ръката, вие ходите, оплаквате се. Тази идея ваша ли е? Тя се дължи на моето ножче. Може ли вие да се хвалите с това, че някой ви бутнал и направил един разрез върху ръката ви? Затова човек може да бъде самостоятелен само

в доброто. Човек е самостоятелен само в проявление на доброто. Човек не е само в доброто и има свобода. Възможно е абсолютно никаква свобода няма. Всеки един недъг, всеки един недостатък, който човек проявява, никаква свобода не крие. Само в доброто седи свободата.

Следователно, когато ние извършим каквато и да е добра постъпка, ние сме свободни. Свободата се добива в правене на добро. Това е един от хубавите методи. И за учяване на чума – пак е същото. Да кажем, двама ученици се занимават в гимназията, единият е по-способен. Ако той седне и пожертва част от своето време да изясни на другия урока, това е едно добро. Той, като предава материята, обяснява я на другаря си, ще разбере урока си по-добре. Ако се откаже, той не е свободен. Но не всякога да се занимава някой с вас. Ще гледате, ако той желае да му помогнете, помогнете му. Но ако иска да си играе, да изпитва вашите знания, ще бъдете резки, ще му кажете: „Нямам време сега, идете търсете друг майстор.“ Човек не е стар в живота, има какво да работите.

Под думата „младост“ разбирам новото в света, Божественото. Дотогава, докато във вас владее Божественото, всеки може да ви обига. Обигата зависи от Божествените неща. Онези растения, където почвата е девствена, растат и се развиват много

дообре. А погвата, на която са посяти много растения, тя е бедна, стара погва.

Най-първо ще определите има ли у вас Божественост. Казахте ли тази сутрин, като станяхте, каква беше вашата идея? Всеки един от вас трябва да има идеи. Като стане сутрин, трябва да има най-малко една идея. Хубаво е понякога, поне веднъж в седмицата, като станем, да отбележим една основна идея. Да има разнообразие. Еднообразието е остаряване. В живота на всички ви трябва да личи разнообразието. У Бога няма два момента еднакви. И това е красотата на Божествения живот. То това познаваме Божественото. Разнообразие и изобилие. Щом дойдем до границите на говешикия свят, имаме еднообразие и оскъдност. То това се отмичават говешиките състояния. Ще се пазите. Щом дойде еднообразието и оскъдността, това е областта на говешикото. Веднага трябва да минете в Божественото.

Материализмът, това е говешиката страна. Идеализмът, това е Божественото. Материализмът, това е еднообразие. Материалистът си има една норма – като каже „материя и сила“, всичко разрешава. И като каже „говек като змире, всичко ще свърши“ – по-просто от това има ли? И като тури малката клетка, тази малка клетка станала говек,

от единия край до другия, всичко бързо става. Еднообразие е това. Това се дължи на онези хора, които не обичат да мислят, те обичат еднообразието. Например мързеливият човек, който не обича да се движи, казва – да имам една тегла, така да го привлека, да го взема. Защо да не стане, да прекрати десет, двадесет крачки, да прекрати да го вземе. Той мисли, че е открил някой нов свят. Всяка сутрин, като станете, ще мислите върху една основна идея. Тогава всички през тази седмица ще размислявате върху „Разнообразието и изобилието в природата“. То внася красота и сила, светли мисли, бързост, в човека дава подтик за новите идеи.

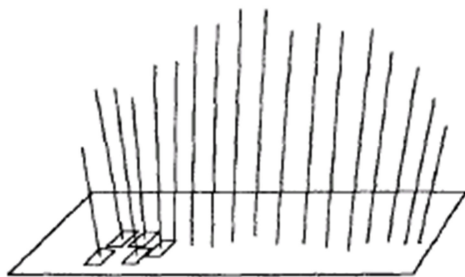

Фиг. 2

Цяло знание има скрито вътре в съвременната геометрия. Всяко трябва да оживее. Представете си, че това са живи сили. Какво ще бъде тяхното действие върху тази плоскост? Какъв ще бъде резултатът, математически може да се изчисли. (В съвременната математика изчисляват, наричат го

силов поток, има особени формули, с които може да се изчисли, ако се знае естеството на силите.) Допуснете, че това е една нива. Тези са новопришълци, идват всеки на тази нива. Какво ще има в този поток? Тези са разумни същества. Тогава – ето всеки ще определи най-първо своето място, района, в който той може да действа, и след като слеза тази енергия, става отражение. В това отражение ще се роди едно сътолковение, и това сътолковение ще се определи на тези, които идват перпендикулярно. Там ще бъде съпротивлението най-голямо. Когато много хора са насочени в една област или една сфера, ако пространството, което искат да заемат, е по-малко, непременно ще се роди спор между тях. Често спор се явява в говешикия мозък, понеже има напластени много милиарди клетки, понякога има спор между говешиките клетки. Най-ужасното нещо, когато се заражда спор между клетките на мозъка, тогава се зараждат болестите на мозъка. Говек трябва да се научи да задоволява клетките на чума си. Всички може да ги задоволявате, това е най-голямото изкуство.

Някой път вие мислите да оправите света, вие имате толкова поданицы. Постарайте се да задоволите всяка една клетка в своя чум. Ако ти не можеш да задоволиш клетките на своя чум, в света

твоите отношения ще бъдат същите. Ако със себе си не знаеш как да се справиш, как ще се справиш с външния свят? Всеки един човек, той е цяло едно общество. Външните ни отношения се определят от вътрешните отношения, които имаме към себе си. При възпитанието на окултната наука, при сегашната стадия, има опасност външният свят да ви отвлече и да търсите спасение, вашето щастие във външния свят. И външният свят ще ви даде известни работи, но тъй както е светът организиран, ще вземе всичко от вас и в края на краищата нищо няма да ви даде.

Ако вие сте един професор по естествените науки и преподавате петдесет-шестдесет години, какво ще ви даде науката? Даже и вашите ученици в края на краищата няма да ви разбират. През тези петдесет години науката е прогресирала, а вие преподавате все едно и също. След тези петдесет години, като излезете от университета като пенсионер, вие ще си излезете с едно разочарование, недоволство. Ще ви остане една пенсия три-четири хиляди лева, с това ще ви залягат, докато дойде смъртта и ви задигне в другия свят. Какъв смисъл има в тези петдесет години да разправяте за буболечките или всяка година да разправяте жабите. Първата година дойдат студенти, разправите им за

кръвообращението на жабите, на оръмбарите, втората година също, а третата? Питам, в това разправяне, в това кръвообращение какъв е смисълът в нас? Ние знаем това кръвообращение, какъв е вътрешният смисъл, с какво е свързано кръвообращението, артериалната система, венозната система, връзките по-нататък, не да се стирате на едно място.

Когато човек намери истинската наука, онзи простор, след като се пенсионира, да бъде обновен, да бъде радостен. Когато някой алхимик остарявал, имали са голяма реторта. Старият алхимик повика всички свои ученици – най-добрите, онези, на които той разчита. Излиза в ретортата, туря всички елементи, и те ще пазят ретортата. Около девет месеца ще пазят своя професор и след това професорът излиза от ретортата с нови сили.

Питам, ако вашият професор повика пет-шест ученици да пазите тази реторта? И вие полюбопитствате да видите какво прави той в ретортата, ще развалите процеса. Какво страхопочитание, какво велико търпение се изисква да го видите, че постоянно се стопява в ретортата и след това ще дойде новият професор и ще ви разправи за своите състояния. Дие ще кажете – тези неща са неразрешени. Това е новата наука. За бъдеще,

когато станете много учени, по този начин вие ще се обновявате в реториката, вътре и вашите ученици. Знаете ли след колко време? Без разлика колко ще вземе. Тя е една светла идея.

Сега ние ще направим друг един опит. То същия начин има интелигентни клетки в нашия мозък, ние можем да им говорим, ще ги привлечем, и те могат да обновят силата на нашия мозък. Тези клетки са безсмъртни, те разбират законите по-добре, отколкото ние, колективните хора. Понякога те имат свои схващания, дават и свое мнение и казват на стария господар: „Господарю, много зле отивате, зле ще свършите. За нас не, ние ще се освободим, но за вас.“ Това го казват закон на външението. Та затова някой път трябва да се спирате върху себе си. Това значи да предизвикаме доброто в нас, онези мощни клетки, да предизвикаме тяхната мощна морална сила, да ви дойдат на помощ – в това седи законът на самообладанието.

Аз бих ви препоръчал закона на самообладанието. Ако взема един от вас и му туря една маска, без да го знаете, и го доведе в класа и ви казва: „Нанесете му разни обиди!“, той ще се смее под маската. Но ако го въведе без маска, може ли да издържи тези хуми? Затова по някой път ние сме длъжни да се маскираме, за да можем да издържаме. Сега аз

вземам думата „маскиране“ в добрия смисъл. Да си турите една маска, която отбива всички тези влияния, които могат да се хвърлят върху говешикия ум, върху тези нежните чувства.

Хубавите чувства и хубавите мисли на човека могат да се покварят, ние трябва да се пазим, човек може да се огради.

„Верен, истинен, чист и благ всякога бѣди!“

Двадесета лекция на Младенския оккултен клас, 28-ми март, 1926 г., неделя, 19 часа, София – Изгрев

Трансформиране на енержиите

„Верен, истинен, чист и благ винаги бъди!“

Размишление

Петте се резюме на темата „Мабата като символ“.

Петоха се темите „Произход на десетичната система“.

Откъде е турила природата сто крака на стоножката? Как ѝ е дошло наум да си направи сто крака? Ч пацците колко зифта крака има? (Петифи зифта.) Десетичната система съществува в природата. Вземете например химичите, които правят разлагане. Известни елементи се съединяват по известен фрой. Каква е химическата теория за съединение на елементите? Кой човек е по-учен – който знае да фрой до десет или до двадесет? До двадесет. Коя система е по-права – седмичната или десетичната? Десетичната. Кабалистите имат десетичната система. Десетичната система се

Тогава как ще определите на какво се дължи у нас остаряването? (Обясняват го със сложните съединения, които образува тялото.) Да кажем, те казват, че ако клетките са безсмъртни, един ден се разделят, и тогава общият организъм умира. Когато се създава един организъм, образува се една монада, която е център на всички тези клетки, образува се една вътрешна връзка и когато се скъса тази връзка между монадата и нейните помощници, това наричаме смърт. Разваля се съдружието. Но кои са причините, за да се развали това съдружие? Сега, разбира се, един въглероден елемент може да прогресира и регресира, както един човек. Той може да придобие и да изгуби своята сила. Като изгуби своята сила, той стане инертен. Не можем да го заставим да влезе в никакво съединение. Където го турим, той е индиферентен.

И следователно всички онези елементи, които са изгубили своята първична сила, образуват само наслоявания. Може да минат векове, докато отново придобие силата си. Всеки един елемент може да изгуби своята първична сила, може и да я придобие. Има елементи, които се съединяват само при известни условия. При едни атрофирани органи клетките са изгубили своята сила. Няма това взаимодействие – не те нямат достатъчно сила тези

органи. Ако дълго време поддържаме едно и също състояние, винаги има опасност. Някой път вие изпадате в едно мрачно състояние, но същевременно то е поляризирано – има две идеи, в мъката, през която минавате, дълбоко се крие една надежда. Въз съм облен, но аз си казвам: „Е, ще оздравея.“ Има тази надежда вътре, има една борба. Но има такива състояния, където у този човек няма никаква надежда, и той свършва. Казва, с мен всичко е свършено вече. Докато у човека има известно желание, което е раздвоено (има две желания едновременно), докато тази двойственост съществува, човек се движи. Но когато остане само една основна мисъл (не в този смисъл основна), а отрицателна основна мисъл, тогава е свършено с него.

Може ли, да кажем, земята да я поставите на върха на една игла, на една обикновена игла, с която вие шияте? Възможно ли е? Същата идея може да си турите и във вас, ако пробиете с една тънка игла една малка дупка, можете ли изгисли за колко милиона години може да изтеге великият океан? Вие може да изгислите, но казвам, в коя посока ще го турите да тече? Къде ще прехвърлите тази вода? Може ли да го прехвърлите в друга някоя посока? Не може. Когато един континент се повдига, друг потъва. Когато един се ражда, друг умира. Скачениите съдове или тези колела, които гребат

водата – едната когато се пълни, друга горе се празни. От една страна, се пълни, от друга, се празни. Въздухът – още за десетигната система. Природата си има една система, с която си брои нещата. Преди човека са предшествовали други разумни същества, които са го научили, и тази десетигна система е предадена от предците на човечеството.

Когато човек е дошъл на земята? Човек е дошъл от друг свят и първите учители са предали тази система и са се върнали назад. Всичко, което е написано от тях, това учим сега. Всички правила и закони, които сега се изучават в науката, те са предадени, те са написани. Сегашните учени хора само преведат. Един учен човек, той ще мисли двадесет години, казва, измислих нещо. А той като мисли, мисли, мисли, мозъкът стане способен и по закона на телепатията възприеме – тези ученици хора му внушат, казват му. Мисълта, да кажем, как е произлязъл един бръмбар. Двадесет години е трябвало да мисли, за да направи една връзка и да му съобщят. Така е и с астрономията. Когато ние мислим, свързваме се с интелегентни центрове във Вселената. Ако ние направим такава връзка, ще настане една нова епоха в културата. Ще може да добивате направо познания, в каквото да е направление – поезия, музика, литература.

Египтяните, онези, които са посвещавали в храмовете, туряли са ги в катафалки, привездали са ги в магнетически сън, извездали са ги в пространството, да видят как е устроен светът. Да те изпратят в пространството, да видиш как е създаден светът и да се върнеш, и да помниш, това е висока култура. Дълбоки познания са имали египтяните.

Пред сегашните хора стои едно бъдеще още по-велико. Ние няма да повторим онова, което египтяните са вършили, нещо по-велико идва, нещо по-хубаво. Най-първо човек трябва да напусне обикновения живот, дребнави. Аз казвам, трябва да се напусне живота на фърмбазънциите. Аз гледам тези фърмбазънци, седи пред дупката си, мина, той се крие, казва: „Тязи опасност мина.“ Втори път, пак се крие. Някога се интересувам от неговия живот, бутна със сламка в дупката, той изскочи. Той си прави разсъждения за сламката. Затогне да си мисли по кой начин тази сламка се е създала, аз може да му разправя, понеже аз виждам, но той не може да разбере как сламката е влязла в дупката му. Не е ли същото, когато една нова идея влезе в твоя ум, не е ли сламката, която е влязла? Тя не е свойствена на вашия ум. Влязла ви една идея на съмнение, тя не е свойствена на вашата душа, тя е една сламка

в душата ти, и ти изкогши. Това разумно същество казва, дошло е време да излезеш от душката. Фрѐмбазъняк няма да бъдем. Ами какво? Птица.

Те са отлични мисли, това е здравето мислене. Ние сега се смеем на фрѐмбазъняците, но в ежедневиия живот нашите постѐтки са точно като на фрѐмбазъняците. Някой път той е тъй нерешителен, тъй двоучмен, както фрѐмбазъняка. Тък като човек той трябва да има строго определени идеи – да не го е страх. Не да бъде без страх, но като има страха, той да има един толар на страха и както меккарят води мекката си, да си носи тѐпана. Страху ще го извадим, ще го поразиграем. Лошото не е там, че има страх, но този страх да си има толар. Гневът и той не е лош, но трябва да си имаш толар, да го поразиграваш. А сега наместо човек да разиграва гнева, гневът разиграва човека. За в бъдеще много неща има, с които естествените науки ще се занимават. Кои са пригизните, как растенията се разклоняват? Например, когато ябълката понижне, как започва разклонението, колко клонгетата започват отдолу. (Двата семедела. След това още два на кръст и вървят симетрично, постепенно се разклоняват.) Сега откъде се съпоставят тези две клонгетата в ябълката? Тези двете възможности, тези разклонения откъде се появиха?

Оттам започваме, а има известна култура, която е направила този план. Има целия план за приготвяне на растението.

Десетичната система, това е начин на живеене, метод за живеене. И като прочувате в кабалата сефиротите, първият сефирот как е името му? Кетер - корона. Евреите в това са специалисти. Еврейска наука е тя. Все (към един брат) можете ли да ни разправите нещо по сефиротите, можете ли да ни разправите нещо за кабалата? (Брат Емазер прави кратко изложение на кабалата, книгите Битие и Зохар.) Мъдростта като не я разбира хората, образували магияството, или аз го наричам мъдро забавление наместо мъдро учене.

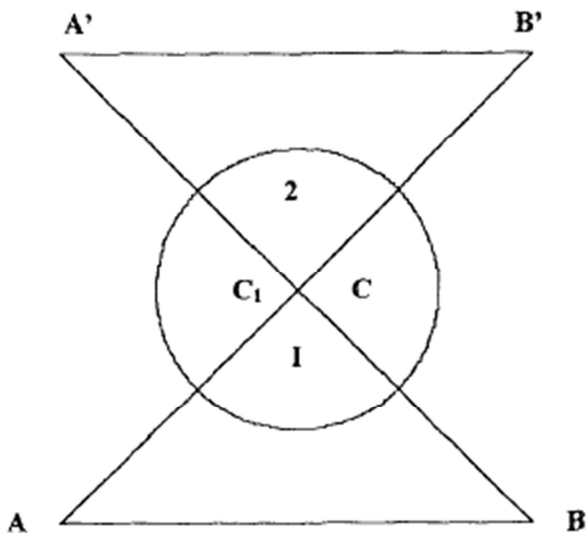

Фиг. 1

Тук имате триъгълници, то са все енергии. Да кажем това (1) е материалистичното положение на човека. При един правилен живот физическите енергии трябва правилно да се трансформират в духовния свят. Това съществува в растенията – енергиите от корените се трансформират в клоните и енергиите от клоните се трансформират в корените. Когато кажем, че трябва да живеем духовен живот, не разбирайте един едностранчив – този живот трябва да бъде един пълен живот и за корените, и за клоните, и за цвета.

Сегашните религиозни хора, като кажат „духовен живот“, разбират само горе – и следствие на това наставка израждането. Израждането е едно аномално състояние на живота, енергиите не се трансформират правилно. При слизането на човека, на духа от духовния свят, трябва да знаете как да трансформирате енергиите и във физическия живот, и при качването – обратния закон. Най-първо трябва да научите да трансформирате енергиите надолу към земята. При възлизането трябва да научите обратния закон – да трансформирате енергиите от земята към слънцето. В тези двата процеса седят условията за истинския смисъл на вътрешния живот. Красивият живот е там.

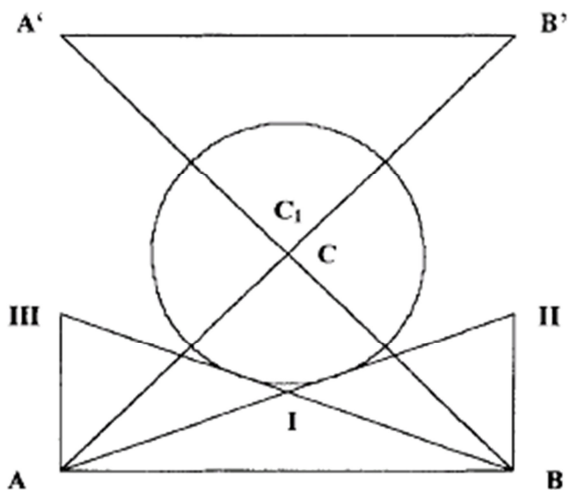

Фиг. 2

В средата има още един триъгълник. Така аз го означавам с този кръг. Има понякога известни желаниа у човека, които трябва да се трансформират. Само по един начин могат да се трансформират. Ако вие не ги трансформирате правилно и ако те са долу във физическия ви живот, ще образуват едно блестящо състояние на физическото ви тяло. Ако тази енергия е в духовния ви живот и не я трансформирате правилно във физическия ви живот, ще образува заболяване на чувствата ви, на душевните ви състояния.

Изисква се да изучавате и физиологията, и анатомията и на астралното тяло – физиологията и анатомията и законите, по които енергиите се трансформират. Всички съвременни блести се дължат

на това неразбиране да се трансформират енергиите. Има ред данни и факти, които още не искаме да изнесем – при сегашното състояние на хората те няма да принесат полза, както и много открития като аеропланите и други послужиха за разрушение. Може за в бъдеще да се използват за добро. Значи хората трябва да бъдат морални. И в съвременната наука, и в изкуството, във всички изкуства – пак същото. Вземете в рисуването. Рисувах един човек, трябва да имаш идея. Тези фотографии, които фотографират хората, вършат голяма пакост, изкарат те, прилягам на арапин, това е толкова смешно. Това, казват, е портретът на Толстой. Хъм... Цум видя образа на Толстой, аз вземам какво е неговото тело, носът му какъв е, после вендите, ширината на брадата, фигурата. Донякъде тези външни огертания, все имаме една груба фигура на Толстой – математически трябва да работите, да си строите. Цум видите образа на Толстой, не се спирайте на външната краска. Най-първо вземете носът какъв е, ушите, вендите, започнете да работите математически – дойдете да разберете какво нещо е бил Толстой. Най-първо как е мислил, какво е било състоянието на неговите чувства, на неговото сърце, и волята му каква е. Има, казва, някой приляга на учен човек. Че кой не приляга от вас?

Някой от вас прилега на Гюте, друг на Платон, на Сократ и т.н., това са удобовъвания.

Сега ще дойдете до здравата мисъл. Ние изведнъж общи заключения не правим. Казват, понеже човек има десет пръста, оттам излязла десетигната система. Трябва следователно възражение, ами стоножката, осмокракият паук? В природата, както ние я схващаме, тя е разумна, много системи има. Ние си служим с една система, но по-напредналите същества имат друга система, но тези системи не са в противоречие, съотношения има. Едно дете се научи да брои до три, върне се, разправи на майка си: едно, две, три, неговата система е три. Друго дете се научило до шест, седем, осем, девет – и аз възвам, че вие все до милиард смятате. Но до милион никой от вас не е чел. Но колцина от вас са чели до сто хиляди. Трявили ли сте опит да четете до един милион? (Кой ще си губи времето?) Но ако вие прочетете един милион житни зрънца, ще разберете какво нещо е милионът. Практически ще разберете какво нещо е милионът. Ако аз напиша това число в реалност, колко дена ще ми вземе? Представете си този триъгълник (долния). Това е човекът.

Представете си в този триъгълник (1) – това е човекът, който иска да трансформира физическата

енергия. Допуснете, че стомашната система е по-силно развита и ако неговите нужди са големи, мислите ли, че този човек може да бъде морален?

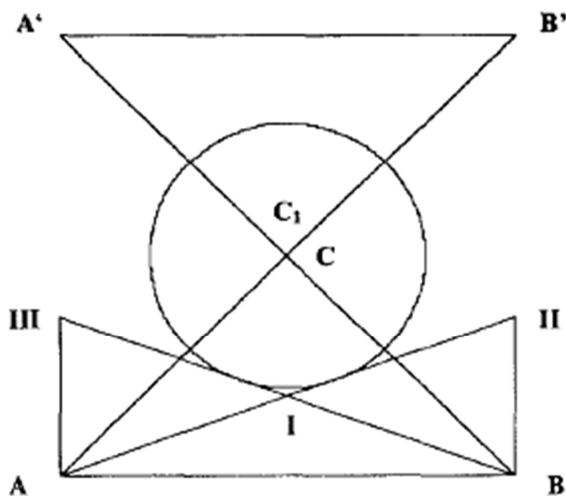

Фиг. 1

Щом дойде до стомаха, мъчно ще може да трансформира той своите физически енергии в духовния свят. Представете си, че другият триъгълник (II) – имате умствения свят. Той е титеславен, това са набрани енергии, засяга се неговият индивидуален живот. Той иска тук, на земята, да стане знаменит човек. Как ще се трансформира неговата енергия? Преди години имаше в Сливен млада мома, идва при мен и ми казва: „Искам да се ожена еди за кого си, че макар и две години да го вода.“ Каквото желаеше, това и стана. След година ги срещам, тя

го напуска. „Аман, казва, да знаех, не се оженвах за него.“ Тя го напуска и бяга.

Титам сега, това разбиране ли е на живота? Това е напластяване на известни енергии, които разумно трябва да се трансформират в духовния свят, обмяната трябва да бъде правилна. За в бъдеще при възпитанието всеки трябва да знае в неговото естество – той е същество и материално, и същество духовно, значи същество, което е слязло от небето към земята – това значи материално. Умало е проекция отгоре надолу. С мисия е дошло. Това същество е дошло, като е дошло до земята, до крайните предели, иска да се върне назад. Така че, ти не можем да се върнем, ще слезем и ще се качвам, и при двата процеса трябва да има правилна обмяна.

Казвам, материалния живот разбирам само между слизането и качването – енергиите трябва да са правилно разпределени. Материалният живот без духовния няма смисъл. И духовният без материалния няма смисъл – така е за земята. Духовният човек без тяло какво ще прави на земята? И най-силният човек без духа какво ще направи? Тък и най-силният човек с тяло, но без ум, без дух, какво ще направи? Аз казвам така, сложете на най-умния човек глава като на мравката, какво ще направи с тази глава? Вас

трябва да ви поставят силни контрасти, за да видите колко е смешно.

Човек трябва да бъде духовен, трябва да бъде и материален, но трябва да има равновесие. Това са само процеси в природата. Това са условия за правилния живот. После ще започнем да живеем. Материалното и духовното, това са само условия за правилния живот. После ще започнем да живеем. Материалното и духовното, това са само условия за онзи живот, към който се стремим, така наречения идеен живот. Не е въпросът да отригаме материалния живот и няма какво да отригаме духовния живот – сяма има между.

Станете сега!

21.10 часа

„Верен, истинен, чест и благ винаги бъди!“

Двадесет и първа лекция на Младенския оккултен клас, 4-ти април, 1926 г., неделя, 19 часа, София – Изгрев

Малкото съпротивление

Размишление

Цете се резюме на темата „Произход на десетигната система“.

Тема за следния път: „Произход на синия цвят на окото“. Мислете върху биологическия произход на този свят. Втората тема: „Защо природата е твърдила по няколко гифта очи на някои насекоми, а на други – по-малко? Защо човек има само две очи.“ Тази тема е доста твърдна, но хубавите неща изобщо са твърдни. Хубавите работи идат отдалек, а лошите – отблизо. Докато са далек един от други, хората са добри приятели. Чъм се соближат, те се скарват и изгубват приятелството си. Въпреки това всички хора искат да бъдат близки, да са близо едни до други. Въ природата нещата са близо и далек в зависимост от бързината, с която се движат. Когато предметите се виждат ясно с просто око, те са близо. Когато не се виждат ясно с просто око, те са далек. За да видим най-отдалегените тела, ние си служим с телескопи. Като стане въпрос за говешикия дух, трябва да знаете, че той не заема никакво пространство, както материалните тела. Обаче къде

може да се локализира той? Мислете върху този въпрос. Той е интересен и заслужава да се мисли върху него. Като говорим за човека, трябва да знаем кои са неговите отличителни качества. Човек се отличава по способността си да говори и да мисли. Колкото по-ясно се изказва човек, толкова по-умен е той. То какво се познава певецът? То пеенето си. Колкото по-хубаво пее, толкова по-добър певец е той.

Третата тема: „Качествата на идеалния човек“.

Вземете тази тема за първа и пишете най-напред върху нея. Колко центъра има окръжността? Един. На същото основание и идеалният човек има само един център. Той не може да има нито два центъра, нито повече от два. Идеалният човек е едноцентров, а не двуцентров. От една пръскалка излизат много капчици вода, но това не показва, че пръскалките са много. Една е пръскаката, от която излизат хиляди капчици. В това отношение умът представя една пръскалка, от която излизат много мисли. Някои от дупчиците на тази пръскалка са запушени, но след време те ще се отпуснат, и капчици вода ще започнат да излизат през тях. На научен език това подразбира: много от човешките способности не са развити, но след време те ще се развият, и човешкият ум ще се прояви във всичката си пълнота. Развиването на човешките способности представя

биологически процес, който се е извършвал и извършва от най-ранни времена дори и до днес. Има известни центрове в говешикия мозък, които са още в загатъно състояние. Някога и те ще се развият. Когато всички центрове на говешикия мозък са добре развити, лицето на човека започва да свети. Всяка негова мисъл и всяко негово чувство произвеждат светлина, която замества външната светлина. Този човек не се нуждае от никаква лампа. Гневът пък произвежда топлина в човека. В бъдеще тази топлина може да се използва за сваряване на някакво ядене. Щом видите, че някой човек се разсърди, веднага ще турите тенджерка с някакво ядене върху него. Както природата използва всички енергии разумно, така и човек трябва да постъпва. Щом използвате топлината, която се образува при гнева, с нея заедно гневът изгезва. Висшите същества се радват на говешикия живот, на всички негови прояви. Всяка проява на хората не е нищо друго освен извор на енергия. Разумните същества използват тази енергия на място. Те я впрягат на работа. Изобщо всяка енергия, която човек развива в себе си, е на място, ако разумно се използва. Не се ли използва на място, тя е вредна. Като знаят това, разумните същества са бдителни. Те използват всяка свободна енергия. По този начин те помагат и на себе си, и на цялото

говечество. И тъй, за да може човек да се справя с всички свои енергии в себе си – били те положителни или отрицателни, той трябва да изучава закона на концентрирането. Когато е концентриран, съсредоточен в себе си, човек може да управлява своя страх, т.е. той може да го контролира. Не може ли човек да контролира своя страх, страхът ще му стане господар. Да контролира човек енергията, които минават през него, това значи разумно да ги използва. Като изучава закона на концентрирането, човек трябва да прави опит, да съсредоточава погледа си върху някой предмет, без да мигне с очите си. Правете този опит, като започнете от една минута, и постепенно увеличавайте. Той помага за усилване на очите. Когато правите опит, съзнанието ви трябва да бъде съсредоточено. През това време не се позволява никакво разсейване на мисълта, нито на съзнанието. За усилване на очите добре е да излизате вечер в бурни, тъмни нощи и да прекарвате вън на открито около един час. Този опит трябва да правят онези, на които очите са слаби. То този начин очите се напрягат и към тях приижда повече кръв. Добре е също така тези хора да минават през тунели, дълги два-три километра. Природата използва и тъмнината за създаване на хубави, ценни работи.

Природата върши най-хубавите, най-ценните си работи в тайно, от никого несмущавана. Тя е поставила мозъка в затворена кутия – череп. С това тя е целела да запази мозъка от външни повреди. Както чувствителната плоча при фотографията се пази в специална касетка от влиянието на светлината, така и мозъкът е поставен в специална кутия, за да се пази от повреди. Всяка външна повреда пречи на образите, които трябва да се оттегат върху него.

Като ученици вие трябва да изучавате самообладанието. Когато работите върху самообладанието, дофре е понякога да ви изненада някой, да видите как ще се справите. Представете си, че вие се разговаряте с някой ваш приятел и в това време дойде някой зад гърба ви и ви удари с една тенекия. Тонеже вие не сте оскъвали тази изненада, веднага третвате. Ето защо, когато говори, човек трябва да вземе във внимание всичко, което може да му се случи. Като говори, човек някога така се увлича, че като му се случи нещо, което не е оскъвал, цялата нервна система му се разтърсва. Той цял се разтърсва от страх. Човек трябва така да се владее, че да не трепва. При всички изненади той трябва да бъде тих и спокоен. В това отношение англичаните правят големи усилия. Някои от тях

отиват в Индия и се излагат на места, дето има много зверове, като се стараят чрез концентриране на ума да останат неповредени. Наистина, когато умът на човека е силно концентриран, никакъв звяр не може да го нападне. Звярът минава и заминава покрай него, без да го докосне. Голямо самообладание се изисква за това. Докато умът на човека е концентриран, докато никакво съмнение не е влязло в него, и най-опасният звяр ще мине покрай него, без да го засегне. Влезе ли най-малкото съмнение в ума му, той е изложен вече на големи атаки.

Един американски мисионер разправял своята опитност между дивациите говекоядци. Той отишъл между тях да им проповядва, но те го заобиколили с намерение да го опекат и изядат. Той така силно концентрирал мисълта си, че успял да ги респектира. Те обикаляли около него, движели се, но не посмели да го докоснат. Той се върнал в Америка неповреден. След като прекарал двадесет години между тях, той успял да обърне целия остров към християнството. Това значи самообладание. Това значи присъствие на духа.

Самообладанието е качество на духа. Придобие ли самообладание, човек е постигнал много нещо. За да дойде до самообладанието, този мисионер е прекарал големи кризи. В природата съществува следният

закон. Когато човек прекара няколко големи кризи в живота си, най-после той придобива голяма светлина, чрез която издържа на големи изпитания и мъкотии. Който не се е калил, той не може да издържа на големи изпитания и изненади и става жертва на тях. В един от романите на Сенкевич се разправя за някой си Хилон, който предавал християните на гонение. Като предал всички християни, и той пострадал. По този начин неговото съзнание се пробудило, и той сам приел християнството. Той се проявил като голям герой. Как се обяснява неговото обръщане към Христа? За да се обърне към Христа, това се дължи на ония християни, които пострадали от него. След смъртта си те влезли в Хилона и го превзели.

И тъй самообладанието е необходимо за човека. То се придобива чрез работа, чрез усилие. Днес страданията на хората идат точно навреме и на място. Чрез тях те придобиват самообладание. В бъдеще, когато страданията няма да представят метод за развитие, човек ще дава милиони, за да се удостои с едно страдание. Погава всяко страдание ще бъде благо за човека. Благата, които невидимият свят днес ви дава, вие не ги цените. Един ден ще ги оцените, но няма да ги имате. Когато разумно понесе страданията и изпитанията си, човек се

повдига в съзнанието си. Той знае вие колко е силен и какво може да направи. Представете си, че едного от вас поставят на изпит, да видят има ли самообладание. Как ще го изпитат? В момента, когато той се разговори с приятеля си, покрай него ще минат десет души и всеки от тях ще забие иглата си в ръката му. Първият ще я забие един милиметър, вторият два милиметра и т.н. до десет милиметра. Ако той продължи разговора си тихо и спокойно, без никакво трепване и промяна на лицето, това показва, че има самообладание. Колко души могат да издържат на този изпит? Нито един. Обаче този изпит е възможен. Който се е тренирал, той може да го издържи, но за това се изисква голямо самообладание.

Един офицер разправяше един случай от войната, дето за пръв път в живота си видял проявено самообладание. Един войник бил ранен в ръката и трябвало да му се направи голям разрез. Лекарите му казали, че за да се направи операцията, трябва да го упоят. Войникът прострял ръката си пред лекаря и казал: „Заповядайте, режете.“ Лекарят погледнал войника и спокойно пристъпил към операцията. Като свършил работата си, войникът го запитал: „Свършихте ли вече?“ След това той взел фуранката си, благодарил на лекаря и отишъл в

своята част. През време на операцията нито един мускул не трепнал на лицето на войника. Той гледал как лекарят реже, като че не се отнасяло до него. Той прекарал голяма операция без никаква упойка. Това значи самообладание.

Човек трябва да се упражнява – така да ками волята си, така да засили организма си, че каквото и да му дойде, да не чувства никаква болка. Той трябва да развие такова самообладание, което да преодолява на всички болки.

Титам, кое е най-същественото в дадения момент според вас? Някои ще кажат, че най-същественото за човека е да има вяра, да има божно съзнание, да има любов към Бога и към ближния си. Всичко това е съществено за човека, но правили ли сте опит да можете с ръка само да начертаете една правилна окръжност? Ако можете да начертаете с ръка една правилна окръжност, това показва, че имате върно око, което може правилно да мери. Човек може да чертае окръжности не само на физическия свят, но и на астралния и на чувствения. То какво се отлигават тия окръжности една от друга?

Представете си, че върху бяла хартия поставяте върха на един добре изострен молив. Какво ще се образува от докосване върха на молива до хартията? Точка. Колко измерения има точката? Нито едно.

Ако гледате един кръг отдалеч, той се вижда много малък. Колкото повече се отдалечавате от кръга, толкова повече той намалява. Най-после кръгът може да се смали толкова много, че да се превърне в точка. Точката съществува ли на физическия свят? Не съществува. Точката се проявява само в известни силови линии. Дето се проявяват две сили, там всякога се образува точка. Тъй както е поставено далеч от земята, слънцето изглежда много малко. Трябили ли сте изчисления да видите колко пъти слънцето е по-малко от естествената му големина?

Като ученици препоръзва ви се да работите за придобиване на самообладание. През самообладание човек асимилира излишната енергия на своя организъм по вътрешен път и я впръга на работа. Неврастеникът обаче не може да асимилира тази излишна енергия в себе си, вследствие на което тя се разпръсква, изтига навън. Неврастенията се дължи на пропуквания в нервната система, отдето нервната енергия изтига навън. Тонякога човек става неврастеник от страх. Страхът също предизвиква пропуквания в нервната система, което причинява изтигане на нервна енергия. За да се освободи от неврастенията, човек трябва да спре изтиганията на нервната енергия. Ако някой се е уплашил от змия и от уплаха е станал неврастеник, той ще се

излекува пак със змия. То какъв начин? Първо ще му се даде да питне умряла змия. Чрез придобие малко смелост, ще го заставят да питне заспала змия зимино време. Като привикне и на това, той няма вече да се страхува от змия. Следователно това, от което се е уплашил, ще му послужи като лекарство. От змия се е разболял, със змия ще се излекува.

Друг случай. Ченик влиза в гостилница, поръчва да му донесат ядене. Нахранва се добре и бърка в джоба си да извади пари да плати обяда си. Обяге оказва се, че няма пет пари в джоба си. Той се стресва силно и заблява от неврастения. За да се излекува, друг някой, който знае причината за неговото забляване, трябва да го заведе два-три пъти на гостилница, когато е сигурен, че пак няма пари. То този начин той ще го постави в същото положение, пак да се стресне по нямаване на пари. Това стряскане ще стане причина да изкорени блестта му, която някога се е причинила от подобно стряскане. Затова е казано в поговорката „Клин клин избива“. Чрез целта е постигната, този човек, който се е наел с лекуване на болния, ще плати на гостилничаря вместо него. Знаци една и съща причина поражда два различни ефекта.

За потвърждаване на последната мисъл ще приведа следния пример. Двама младоженци

пътували с трен от един град до друг. В пътуването им се случило нещастие, – два трена се сблъскали. От голямото сътресение, младоженецът се побъркал, заради което веднага бил отведен в болница. Той прекарал в една болница цели шестнадесет години. Един ден той успял да избяга от болницата и направо отишъл на гарата, качил се в един вагон и потеглил за някъде, без да знае къде отива. И този път се случило същото нещастие, каквото преди шестнадесет години, – два трена се сблъскали. От голямото сътресение, което болният втори път преживял, умът му се наместил, и той оздравял. Той дошъл на себе си и се върнал у дома си.

На какво се дължи полудяването на хората? Много причини има за полудяване на хората, но в дадения случай то се обяснява така. При първото сблъскване на треновете двойникът на младоженека излязъл вън от него и се преплел с този на неговата възлюбена. При това положение и той, и тя се измъгвали, страдали, но не могли да си помогнат. При второто сблъскване на треновете вследствие на сътресението, което болният преживял, станало разплитане на двойниците, и той оздравял. Следователно, когато между двойниците на двама души става преплитане, и двамата се мъгат – единият се мъги, че не може да се разплете, а

Другият се мъчи, че не може да се освободи от влиянието на първия. Умом се разплетат, и двамата благодарят, че са се освободили. Когато хората са близо, между тях става сълъскване. Умом се сълъскат, двойниците им могат да се претплетат, при което единият от тях може да се умопотвърка. Когато е сам, човек никога не може да помисли, но като мисли за някого, често стават катастрофи. Ето защо, когато човек тръгне на път между много хора, той трябва да мисли само за Бога. Дърви ми обаче пеш, и то сам, без хора, тогава той е свободен да мисли каквото иска.

Веднѣж дошъл на земята, човек трябва да знае, че каквото и да се случи в живота му, всичко е строго определено според разумните закони на природата. Дъзвимиените същества, които ръководят говеишката еволюция, познават добре законите и постѣтват съобразно с тях. Не някой прекарал десет години в мѣдница, това не е важно. За тях е от значение той да научи урока си. Ако го е научил, те са доволни от него, ако не го е научил, той може да прекара още двадесет години в мѣдница. Те не гледат на живота като обикновени хора. Ако някой е научил закона на живота, те веднага прекратяват зададената задача, като му дават нова.

Не е ли научил още урока си, те му оставят същия урок, макар и за двадесет години още. Не някой се молил по три пъти на ден, те се молил двадесет години наред, това нищо не значи. Той пак може да не получи никакъв отговор от Бога.

Апостол Яков казва: „Постоянно се молете!“ Това значи – постоянно се молете, за да изпълните великия принцип на живота – Божията любов. Чум приложите тази любов в живота си, вие ще се домогнете до щастието, което е в самите вас. Щастието на човека е заключено в самия него, а външният свят, хората, представят условия за постигане на щастието.

Сега всичко, каквото ви говорих, представя странични мисли. За вас е важно да работите за развиване на самообладание. Всички трябва да имате такова самообладание, че и с тъпан да бият на чумите ви, да не се стряскате. Който се самовладее, той не се страхува от нищо. Мнозина се страхуват от пгели. Жози, който е придобил самообладание, пгели не го жият. Те жият всеки, който не може да се самовладее.

„Ферен, истинен, гист и благ всякога беди!“

Двадесет и втора лекция на Младенския оккултен
клас 11 април 1926 г., неделя, 19 часа София - Изгрев

Качествата на здравия човек

„Верен, истинен, чест и благ всякога бѣди!“

Размишление

Петоха се темите „Едно от качествата на идеалния човек“.

Нека вземем тема за разискване тази вечер „Качествата на здравия човек“. То какво се отличава здравият човек от болния? При всички обяснения ще имате положителните и отрицателните качества на здравето и болзено състояние. Има две обяснения. Първото обяснение – че болният човек не яде, а здравият яде повече. Болният няма апетит. Но някой път и апетитът на здравия човек – и това е едно болзено състояние. Българите казват: „Когато ядем, да ти пращи стомахът.“ Всякога здравият човек се отличава по следното нещо. Щом яде, има пълна хармония в стомаха му, не се образува никаква тежест. Щом яде, намира се в приятно разположение на дъха и стомахът му е нормален. Здравият човек

никога не преяжда, всякога ще остави място за двайсет хапки, всякога свършва, преди да е преял. Един природен инстинкт има. А щом преяде човек, има едно болестно състояние. Щом започне да преяжда човек, клони към ненормално състояние – апетитът е възбужден повече, туря повече храна, отколкото стомахът в дадения случай може да смели. После в здравия човек има пълен ритъмус в него и от дишане и приятно е да слушам онзи здравия човек как диша. Няма никакво хъркане, никакво запъчване на носа или стягане на дробовете. При това здравият човек не знае какво нещо е главоболие. Мозъкът му с тъй свеж, той може да работи без голямо напъване. Ние говорим за нормално здравия човек.

Сега приложението – да знаете качествата на здравия човек какво приложение може да има. Кой от вас по този начин е здрав? Всички сте здрави вие. Вие сте всички здрави, но имате зародиши на болести, може някой след година, две, три, четири, някой след няколко месеца, някой след няколко седмици, такива малки болести може да имате. Ще ви дам един признак да изгубаване, да знаете кога сте в болестно и кога в здраво състояние. То е само за вас. Само за себе си ще го имате. Щом почнат да се появяват бели петна на ноктите – на лявата имат едно значение, на дясната друго, то е един

симптом на едно болестно състояние. Българите смятат – късмет. Какъв ти късмет. Късмет на изгубените пари. Тъй всякога показва едно пресилено състояние на нервната система, което води към заболяване. В такъв случай ще гледате тъй напрежение да го измените, да внесете някоя хубава идея и да се премахнат тези петна. Ноктите ви да бъдат чисти. Тези петна се явяват някой път при големи душевни сътресения. Те са предупредителни знаци. Те не са нещо лошо – който разбира тези симптоми, ще вземе мерки. Има други симптоми. На охтигавите има на ноктите отбелязано, има симптоми, по които може да се определи в коя фаза са, колко ще живеят. Ако ви се каже един симптом за охтигата, вие ще я създадете у вас.

Само на вас казвам. Тези петна, те са ветропоказатели. Цум се появяват тези петна на ноктите, показват, че скоро ще се яви буря у вас и вие трябва да вземете мерки. Ще претърпите някоя криза, ще станете нервни, уторит, не може да ви се угоди, казват: „Не съм разположен духом.“ Не духом не си разположен, но в нервната система има натрупана излишна нервна енергия, която трябва да се освободи. Тъй ще клякам с левия, с десния крак, докато се освободи. Славяните играят от зор казаков,

Другояке ще се пръснат, от зор играят. Те са песимисти, това е едно качество вътре. Затуй играят. Българите играят на ръгеница. Някой път вие употребявате свиването или изтягането. Ако тази енергия се приема повече отгоре, приемерте я, а излишната трябва да я дадете.

После като ученици – сега ви давам този метод – винаги когато ходите на екскурзия, не сядайте на какво да е място, научно е тъй, не от суеверие. През южните места, които са обърнати към слънцето, светлината пада под особен ъгъл. Северните склонове и южните склонове – там се намират две различни енергии. По-вече забеляват хората, които сядат да си почиват на северните склонове. Където и да сте, избирайте южните склонове, които много хубаво да са огрети от слънцето. И после, като се спирате, гледайте мястото, на което спрете, да ви е приятно, да чувствате едно разположение. Като седнете на земята, не се захласвайте, съзнанието ви да бъде едно. Защото всички болестни състояния се явяват в прекъсване на съзнанието. Съмнението е прекъсване на съзнанието. Или съзнанието трябва свършено да бъде прекъснато, или съвсем едно. Хора има, които не мислят, те не забеляват. Или свършено трябва да бъде съзнанието ви едно, или съвсем трябва да се абстрахирате. Природата не

търти средно състояние – едното или другото. Когато съзнанието е съфоно, ти си на бойното поле, такаш неприятеля. Когато рече да те нападне, ти всякога можем да го отблъснем.

Сега може да направите опит (в април или май) доколко съзнанието ви е концентрирано. Излезнете навън и се постарайте да прочетете някоя книга, да видите доколко сте в състояние да се противопоставите на външните влияния – съзнанието ви съфоно ли е, или се разсейва. Колцина от вас, ако дойдете на една разходка, бихте написали едно стихотворение или бихте решили някоя математическа задача, или от геометрията. При сегашните условия човек трябва да го затворим в някоя стая, да го заставим да учи. И колкото стаята е по-проста, никакви украшения, по-добре учи. Който иска добре да учи, стаята му трябва да бъде най-просто мебелирана, най-скромна обстановка – един стол, една беднишка софа, маса, шине с вода, книга, стените бели. Най-хубаво се учи, идеално се учи, щом погледнеш, няма какво да те отвлеке, а щом имаш някоя картина, погледнеш нататък, разсейваш се. И за музикантите е тъй, и за когото и да е. Някой от вас се смяташе нещастни, че стаята ви не е хубаво мебелирана. Може да е хубаво мебелирана, но не може да учите. Тъ е за тези, които искат да

чгат. Ексцентричност да няма. Простота, но в тази простота да има известна красота.

Каква е разликата между тези две дроби?

$$\frac{1}{2} \quad \frac{2}{10\,000\,000}$$

От чисто материалистично гледище кои частици са по-дробни! Десет-милионните! Защо са по-дробни? Коя е причината, която е заставила хората да делят нещата? Запример делите сто лева за трима души, остава ви единица, след това и нея ще разделите на стотинки. Защо хората се занимават с дробните работи? Запример остават петдесет стотинки, искам да делим лева, защо не оставим петдесет стотинки, а искам да ги вземем. Ако имаме едно цяло число, да кажем един килограм жито, ако житото е едро и хубаво, то има 16 000 зрънца. Една шестнайсет хилядна част м е от килото? (Като величина, да.) Но тъй едното една шестнайсет хилядна съдържа всички зрънца в себе си. Имате една мисъл, трябва да знаете цяло число м е тя, или дроб? Когато дойдете да изучавате психологическите закони на тази наука, която сега изучавате, дробта, този знаменател отдолу 16 000, колко години се изисква на едно семенце, за да даде 16 000 зрънца? Следователно 16 000 е по-силно по време от числото едно. Допуснете сега колко зърна дава едно

житно зрънце за година? Знаги за това зрънце се изискват две години, за да се увеличи колкото 16 000 зрънца. Има закон, годината от триста шейсет и пет дена – всеки един ден представя условия за всяко едно житно зърно. Тези две години по триста шейсет и пет дена – седемстотин и трийсет дена, всеки един ден е допринесъл нещо за тези хиляди зрънца.

Следователно, ако вие искате да реализирате една ваша мисъл след две години, ще вземете в съображение всеки един ден. Той ще упражни известно влияние – и не само това, но и всеки един час вътре в дена, и той ще упражни влияние. И като вземете туй съгетание в природата, ще обедете в много близко общение с нейните закони.

Сега някой разрешава изведнъж. Звий искате да наложите на природата. Туй, казва, туй да стане! Да кажем, искате да отидете във Варна. Колко пари ви трябва? Петстотин лева, но нямате, отивате при един приятел, той няма, при друг – той има само петдесет лева, дава ви ги, колко време ще ви вземе, докато съберете парите, колко енергии ще изхабим. Ще трябва да разправям на всякого защо ви трябва пари, после ще обещаем, че ще ги върнем, а после я изпълним, я не. Но ако не изпълним, втори път, като идем, вратата ще бъде затворена.

Природата обича във вземането и даването да се балансират нейните сили. Каквото туря от едната страна, ще дойде и от другата. Всякога има едно преливане вътре. Сега този закон навсякъде действа, във всички разумни същества действа. Запример вий искате да станете знаменит поет. Знаете ли колко ще платите? После искате да станете знаменит музикант, но знаете ли колко плаща знаменитият виртуоз? Вие ще платите толкова скъпо, че кървава пот ще потегне от вас. Някой казва: „Да мога да свиря.“ Ама да свирим, у вас ще се увеличи чувствителността, вие ще чувствате неразположението на публиката – и тъй ще го почувствате, че казвате: „Милярди да ми дадат, не излизам.“ Чувствате неразположението на публиката. Казват, този иска да ни занимава с тези работи. Той го чувства това вътре, той не е от тези базиряни, излиза с голяма мъка. Ще минат ден, два, три, седмица, докато се съвземе и почне да изправи погрешката. Великите неща в света всеки иска да ги придобие – ще платите съответстващата цена. Даром няма, не се дава. Ще платим десетократно. Един прост цигулар евтино ще плати, но онзи, гениалният цигулар, десет пъти повече ще плати.

Затуй аз говоря за страданията. Природата оценява гениалните хора според страданията, които

могат да носят. И ако някой определя гения по друг начин, нищо не разбира. Гениален човек е, който може да носи страдания. Три най-големите мънотии и страдания, които среща в живота, той ги изнася, неговият ум, неговите гърди, казва: „Турете, още турете.“ И най-после хората, като няма какво да турят, казват: „Хайде, върви си.“ Туй е вътрешният смисъл на живота. Другояче вие ще се заблудите. Вие мислите, че страданията са едно пренебрежение в природата и че само глупавите хора страдат. Само гениалното дете, гистият, гениалният, възвишеният, разумният човек, само той може да страда. Аз давам на страданието неговото разумно изяснение. Затуй, щом дойдат страданията, ще кажете – да покажа своята гениалност, че и в мене има гениалност. А вие тогава какво казвате: „Защо се родих, защо да живея“, мъгите се. Това не е никакво обяснение на живота. Щом един човек иска да тури своите страдания на гърба на другите, той не е гениален човек. Това е един закон. Вие искате да придобиете някои качества – ще използвате този метод. Този е правилният път. Има и други методи, но този е един от най-добрите методи при сегашните условия. Не да се дразните.

Прякво да знаете, че бурите в живота ще дойдат. Те засягат всички хора. Но туй ще помнете

- само гениалните хора страдат. Може да ви съблазнява думата гениален. Погавба - само високо организирани хора могат да страдат. Странанието е един добър признак за организиране на нервната система. Такаъв високо организиран човек не може да се умопобърка. Не смесвайте умопобъркването, изгубване на самообладание, те са аномални състояния. Високо организираният човек никога не изгубва присъствие на духа си. Онзи, който страда, има в него мекота и благородство, по туй се отличава. Онзи, който се ожесточава, вий питайте всички психиатри, които се занимават с лудите, колко са лукави, хитри и толкова находчиви, че всякога могат да те изненадат, всякога са готови да се разправят с побой. Туй състояние се дължи на отминалото. То не е отсега. Хора, които полудяват, това се дължи на далечни причини в техните минали съществувания. То само сега се изразява. Въз ще ви дам едно такова обяснение. Да кажем, на сто километра валял силен дъжд, минава се ден, два, а тук придойде реката, завлече къщите. Идете горе, реката си е нормална, но този дъжд отдавна е паднал там. Тези блестящи състояния, които сега хората претърпяват, те не са отсега. Сега само повод се дава. Мислите ли вий - онова снесеното, мирното лице, което седи, тези качества на орела

или на змията сега се образуват? Те са образувани далеч в миналото. Само на туй яже като се дадат условия, проявяват се неговите качества. Туй и у човека, всяка една негова мисъл, всяко едно негово чувство си има далечен произход.

Само гениалните хора, високо организирани хора могат да страдат. Аз бих желал вие да страдате, а не да се мъчите. Който се мъчи, гризе дъските. Тези ханеците мучи защо ханят? На острието на хоботите им се набъра електричество, хоботите им ги дразнят. Тяхната вековна опитност ги е научила, че човек е добър проводник на електричеството, и по този начин, като ханят, оставят енергията си в кръвта му, и там е приятно. А когато времето се оправя, не ханят. И вие сега, когато времето се разваля, на върха на езика се събира енергия, по същия закон. И в такъв случай направете следния опит (ако вашето съзнание е едно). Като се набъре туй електричество на устата ви, вие почнете да ханете с езика си. Спрете се, направете упражнението.

Дясната ръка нагоре изпнатата, лявата надолу, клекане бавно и със сила, концентрирано. Казвам: „Ти готов ли си да говориш още?“ Повтори упражнението. Лявата ръка нагоре, дясната надолу (пущната), пак произнасям: „Ти готов...“ При пъти като клекнеш, ще ти мине. По-добре е да говориш на

себе си, отколкото да се карам на срещния. Той ще
клекнете, пак ще му кажете: „Имам си утражнение,
набира се електричество на края на езика ми, искам
да направя опит дали може да премине
електричеството през ръката ми и крака ми в
земята, надолу.“ Той ще каже: „Как, на езика ми се
набира енергия, какви и на мене, и аз да го
направя.“ Лековерен е. Дакже учени хора, професори и
лекари, каквото му кажеш, едно разположение има в
него, готов е да върва, и то е хубаво. В природата
се балансира, той е държал едно отрицателно
качество, блестта идва, за да въдвори естественото
състояние на човека – и идва лековерието. Затуй
безверниците могат да бъдат лековерни. Но един
върващ не може да бъде лековерен. Крайните състояния
се сменят. Когато някога се набира електричество на
застата ви, това не е лошо, но кажете: „Сериозна
работа имам сега. Професорът казва, че между туй
електричество и моите думи, които ще изговоря, има
съответствие.“ Погава изведнъж направете
утражението. Гаст от тази енергия като
произнесеш думите „Ти ще говориш ли още?“, ще се
асимилира, гаст от тази енергия ще се препрати в
земята. Като произнесеш, ще дойде едно успокоение,
ще се яви една трезва мисъл вътре в ума ви. Ще
видим от целия клас онези доброволци, които са

набрали електричество до следващата седмица, до в неделя вечер. Десет души искам да направят опита, ако им дойде електричество в езика, направете този опит, да видим дали е сполучлив, или не.

Това са методи за възпитание на децата и на вашите приятели. Те са методи, които дават отлични резултати. Има някои хора, на които, ако поверите някое упражнение, ще си намерите бела на главата. Не на всички хора могат да се дадат едни и същи упражнения. (Коляното ще отре до земята, три пъти като направите упражнението, стига.) То е по-хубаво, отколкото да ти турят инжекция за сърцето или да ти отворят някой абсцес – с малко може да се освободите. Сега на езика ви се събира често електричество. То някой път се събира и на носа. Много лошо е, когато се събере на носа, да го не бутнем – повече се събира на пръстите. Затова и при здрависването разните хора различно се здрависват. Най-първо ще вземем за езика.

Упражнението. 1. Лявата ръка – изопнатата надолу, дясната – право нагоре, при туй тежестта на тялото остава на левия крак (освобождава се десният). Спущане на коляно (лявото коляно опира до земята) със сила, съсредоточено, бавно, волево, вдигане.

2. Лявата ръка нагоре, освобождава се левият крак, същото.

Упражнението се прави три пъти.

„Верен, истинен, чест и благ всякога бъди!“

Двадесет и трета лекция, на Младенския окултен клас, 18 април 1926 г., неделя, 19 часа, София – Изгрев

Съзнателна работа

„Верен, истинен, чист и благ всякога бѣди!“

Размишление

Щете се темата „Произход на втория кръг на околото“ от някои братя естественици.

Упражнение. Всеки от вас да си избере една идея, върху която да се съсредоточи за пет минути.

Има известни хора, които започват писмата си много едро, щедро, а към края завършват с дребно писмо. А някои обратното, започват с дребни, завършват с едри букви. Забележете, някой път седнете да пишете писмо, най-първо много сте внимателни, после към края забързате. Като се разгледа писмото ви, не е тъй хубаво написано от единия край до другия. На какво отдавате виш, на нямане на време? (Не е.) Някои от вас сте изучавали графология. Изобщо едрите букви показват естествена щедрост. Погава в случая започва щедро, а свършва с пестене към края. После някои от вас започват тъй – надолу изкривяват реда, а други – отдолу нагоре.

Защо един по-нагоре, а друг надолу? Всякога ще забележите – когато човек почне да става меланхоличен, неговите редове почват да вървят надолу. Ч животните има следното. Ако изпъдите един заек от едно място, той, като ходи, ходи, пак ще се върне на същото място. Той не може да бяга по права линия. Той ходи, направи една крива линия, и пак дойде, откъдето е тръгнал. И човек, като се изгуби, да се не плаши, пак ще се върне на мястото, откъдето е започнал. Като вървите, има едно естествено движение, ще се върнете в същата точка и оттам трябва наново да се ориентирате. Разбира се, тук има ред психологически причини, има и физиологически. Щом хората почнат да стават меланхолични, да се обезсържават, почват да пишат писмата надолу, после буквите са тънки, а онзи, който е здрав, има едно устойчиво движение на ръката.

Най-първо сутрин, като станете, направете една права линия, за да видите какво е състоянието ви. Трябва да се направи упражнението, ако искате да придобие нещо. Вземете една книга, напишете десет, петнайсет, двайсет линии, по линиите ще познаете какво е положението. Природата обича работа. Съзнателна работа. Това е една съзнателна работа. Седнеш, пишеш успоредни. Дотори път ще ви

дам една задача. Ще напишете сто прави линии, ще пишете тѣй, свободно, по 112 сантиметра да има една от друга.

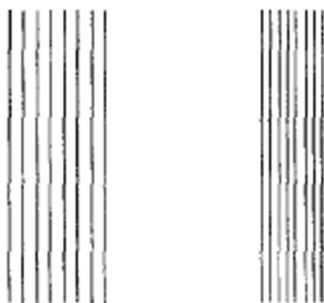

Фиг. 1



Фиг. 2

Сега разпределете сто линии за всеки ден, ще започнете от утре до следващата неделя – по двайсет таблици за всеки ден, ще отбележите линиите за всеки ден – понеделник, вторник, сряда и т.н. Няма да бързате, ще седнете, ще се концентрирате. Най-първо една минута концентриране, ще концентрирате чума си, след тѣй

ще турите съзнателно ръката си тъй, от горе на долу. Не е важна погрешката, която може да се направи. Въпросът е за себе си да констатираме закона. Всяка една линия упражнява известно психическо влияние, тези отвесни линии.

Аз искам да се научите да се концентрирате. Да кажем, имате едно състояние - крайно сте неразположен. Ако напишете сто линии на лист, вашето неразположение ще се махне. Защото туй неразположение веднага, като проектирате тази енергия, ще я прекарате в земята, туй неразположение веднага ще премине. Имате неразположение, турете волята си. Числените линии са признак на разумност. Като пазите тази дистанция, упражнявате закона за разумния живот.

○○○○

и и и

Фиг. 3

Дообре, вземете да направим такова едно упражнение. Това е „и“ и това е „и“. Човек, на когото писмото е тълесто, станал е нервен, буквите му са заострени и ако човек не обърне внимание, след пет-

шест години, ако води един настоятелен живот, не концентрира чума си, ще почне да се заостря носът му като на сокол. И такъв човек е крайно подозрителен и нетърпелив. Да имаш остър ум, но не и остър нос. В природата този закон съществува вътре.



Фиг. 4



Фиг. 5

Ако това е ябълка, дървото ще съответства точно на плода, тъй дървото ще бъде подобно. Ако плодът е дълъг, дървото ще съответства. Следователно по плода може да познаете кое да е дърво какво е то – дали е валесто, или продълговато. Продълговатите плодове са по-интелигентни. Тези валестите плодове, към кой темперамент спадат? (Сангвиничния.)



фиг. 6

Някои започват туй, не дописват края на своя подпис. А някои, като се подписват, правят туй. Колкото е по-прост подписът, толкова по-хубаво. Зависи от способностите на човека. Някои хора, които имат силно въображение или чувство на хубавото и красивото, винаги ще турят някоя завръткучка. Забележете, този започва от дясно на ляво, пак на дясно – този човек, който се подписва, развито е повече сърцето. Идеален е той, но не е умът, който ръководи, но някаква си интуиция вътре, и умът е в едно състояние прогресивно, обещаване за бъдеще. Има импулс, стремеж. Той може да го е направил туй несъзнателно.

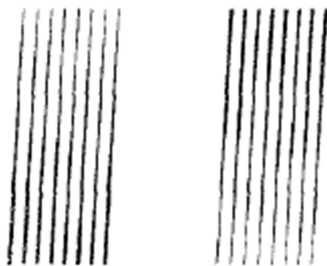

Фиг. 7



Фиг. 8

Какво означава туй в графологията? Започва меко, свършва твърдо. Това са волеви, активни хора. А други започва твърдо, а свършва меко. Ще ви дам друг един психологически опит. Да кажем, някой от вас не може да се занимава да чти, почнете да рисувате круша. Но круши, които са крушообразни, дългестии.

Допълнете, че вие сте неразположен, всеки от вас трябва да има някоя книга, седнете и се постаарайте да нарисувате особена круша от тези крушообразни, а същевременно опитайте се да нарисувате веднъж и

дървото, и ще забележите каква промяна ще настане във вас. Целом погнени да мислим за крушата, свързвам се с този плод, и при това от плодовете идва едно успокояване.

На човек всякога му трябва едно вътрешно успокояване. Затуй всякога трябва да сме в контакт с живата природа. Тод плод разбирам живите сокове, които функционират в тази форма. Когато рисуваме тази круша, ще подразбирате, че тя е едно хубаво, здраво дърво. В чума си ще държите следната идея. Тъй, крушата е идеална, няма никакви сухи клони. Плодовете да са малко, но хубаво развити. Нарисувайте един, два, три пъти... Тъй донякъде служи за урегулиране на тези течения. Допуснете, че искате да развиее някое чувство на хубавото, красивото. Вземете тогава, рисувайте ябълка, тези от хубавите ябълки или някои цветя, роза, карамфил, но не да ги рисуваме с черно мастило, но ще имате цветни моливи. Може човек да рисува със своето въображение, без да употребява ръката си, но в този случай въображението е толкова силно, че цветът изтъкне жив с всичките си краски. Или крушата, може да не я напишете на дъска. Постарайте се някой път да си представите една хубава круша, такава, жълта.

Природата обича разнообразие, т.е. всички центрове на човешкия мозък трябва да се турят в действие, да се разработят. Цялата повърхност на мозъка трябва да се намира в постоянно движение. И в един човек, който е нормален, жизнените сокове трябва да функционират правилно по кората на мозъка. Някой път става натрупване на енергиите – и тези хора заболяват, натрупват се гъжди органически вещества, които спъват кръвообращението, нахлува повече кръв в човешкия мозък, не може да се оттегли, става парализация на мозъчните центрове и се парализира или крак, или ръка. Човек трябва да се научи най-първо да има страх само отвън, т.е. да знае закона, че нищо без причина не може да стане. Някой път се уплаши, че може да се парализира. Човек не може да се парализира без причина. За да се парализира, трябва да има нарушение на някой Божествен закон. Само тъй може да се парализира човек. Ако човек живее по този начин, неговото развитие ще върви нормално. Човек няма да остарява предивременно. Поест, остаряването показва, че хората стават бездейтелни, нямат дейтелност в себе си. Всякога, когато изстинете, правете упражнението.

1. Пррави, ръцете спуснати свободно надолу. 2. Ръцете повдигаме отпред на тялото (пръстите едни срещу други и дланите към тялото), като дойдат до

гърдите, описваме кръгове встрани: надолу, пръстите се посрещат, издигане пак ръцете по средната линия. Повтаряме това много пъти.

При описване кръгове встрани – същевременно повдигаме настрана десния крак, при вторите кръгове левия. Десния, левия и т.н.

Обратно на първото упражнение. Ръцете описват кръгове настрана, срещат се на гърдите – надолу, кръгове настрана и т.н. При всяко описване с ръцете кръг повдигаме десния, после при второто движение левия. Десния, левия и т.н.

Забележете как действат двете упражнения. Първото действа по-добре, разведрява. Това упражнение е хубаво за стопляне зимно време.

„Верен, истинен, гист и благ всякога беди!“

Двадесет и четвърта лекция, на Младенския оккултен клас, 25 април 1926 г., неделя, 19 часа, София – Изгрев

Влияние на цветовете

[Лекцията е претегатана от Жива реч, лекции от Учителя на Младенския окултен клас, година V (1925 - 1926), т. III, стр. 75, София, 1937 г. - бел. изд.]

„Ферен, истинен, гист и благ всякога бѣди!“

Размишление

Петте се темата „Защо насекомите имат много очи?“ Петте се резюме на темите „Произход на синия цвят на окото“ и „Качества на идеалния човек“.

Какво е имала предвид природата, когато е създавала очите? Къде се ползвава образът на предметите в окото? В жълтото петно на ретината. Изучавайте влиянието на цветовете върху очите. Правете опити с различни цвятове, да видите какво е влиянието на всеки цвят поотделно. За пример първия ден наблюдавайте влиянието на червения цвят, втория ден – на портокаловия цвят и т.н. Същевременно добре е да проследите влиянието на различните цвятове през различните часове на деня. Сутрин – от четири-пет часа около изгрев слънце; от седем-осем след изгрев слънце; около обѣд – от

единайсет-дванайсет, и след обяд от четири-пет часа. Дофре е за тази цел да си служите със стъклена призма. Такава призма, която разлага слънчевите лъчи, съществува и в говешикия мозък. Който е развил в себе си тази призма, той може да се лекува с нея. Ако гърлото ви боли, вие можете да отправите към него портокаловия цвят. След известно време вие ще почувствате поне малко подобряване. Говек може да се ползва не само от цветовете на спектъра, но и от неговите светлинни лъчи. Ако мозъчната призма на някой човек не е развита, той може да се лекува със стъклена. Тък и да е развита донякъде, за предпочитане е да се ползва от стъклената призма, защото мозъчната изисква по-голямо напрежение на мозъка, по-голямо концентриране на мисълта.

Който не разбира законите, при които може да си служи с тази призма, той ще се чувства зле. Защо? Защото само в някои мозъчни центрове нахлува повече кръв, а в други не става никаква промяна. Това нееднакво разпределяне на кръв в мозъчните центрове се отразява болезнено върху целия организъм. Забелязано е, че при лекуване на мозъка, вместо да се подобряват, мнозина забляват повече, вследствие прииждане на кръв само в някои центрове за сметка на други, в които не приижда никак кръв. Когато мисли, човек никога не трябва да се безпокои. Всяка

мисъл, която безпокои човека, ограничава чувствата му и пречи на неговото кръвообращение. Който много се безпокои, той лесно заболява, лесно може да се парализира. Когато изгуби богатството си, човек лесно се парализира. И свещеници, и учени, и лекари се парализират все по причина на ограничаване на чувствата.

И тъй, преди да е заболял още, човек може да се лекува с цветните лъчи. Седелите цвята представят седем различни свята, които изпращат на земята по един цветен лъч. Седелите цвята пък представляват слънчевия спектър. Колкото по-силен е цветът, толкова по-близо е до нас светът, който изпраща този цвят. От цветовете на дъгата можем да познаем към коя област се движим. Колкото повече се отдалечаваме от един свят, толкова повече и цветът на този свят отслабва. Колкото повече се приближаваме към даден свят, толкова и неговият цвят става по-силен. Кой цвят преобладава на земята? Зеленият цвят. Всички същества на земята са потопени в зеления цвят. Същевременно ние сме свързани с всички планети и слънца, които са и съществата, които ги населяват. Светещата фаза обаче представя същества, които са творчески. Те творят, съграждат вселената. За нашето зрение те са невидими. В бъдеще, когато зрението на хората се развие, те ще видят

светлината, която светецата раса носи със себе си. Те ще виждат светлината и на онези звезди, които днес не виждат. Животните запример не виждат звездите. Те дори не повдигат главите си да погледнат нагоре. Тонякога кучето лае на луната. Защо? Защото вижда нещо. Забелязано е, че кучето никога не лае на небодушевени предмети. Цум лае на луната, това показва, че за него тя е одушевен предмет. В това отношение кучето се проявява като ясновидец. То вижда нещо, което човек не вижда.

И тъй, започнете ли да изучавате цветовете, запример червения цвят, изучавайте го не само като впечатление, но като символ, който ви се изпраща от един разумен свят, да го разгадаете. Съществата, които изпращат живот на земята, изпращат червения цвят именно като символ на живот. И червеният цвят, от своя страна, е съставен от седем цвята с различна интензивност на вибриране и с различен брой вибрации. Човек с добре развито око може да различава седем краски на червения цвят и разумно да се ползва от тях. Тези краски са негативни и трябва да се превърнат в положителни. Те представят написана книга, която трябва да се разгадае. Не се ли разгадае, тя остава като старина, от която малцина могат да се ползват. Който може да раздели седемте краски на

гервения цвят една от друга и да използва всяка от тях според нейните качества, той ще се почувства напълно ободрен. Гервената светлина се препоръчва за малокръвни. Ако могат правилно да възприемат праната на гервения цвят, те ще я преработят към клетките на своя организъм и ще се обновят.

Хората могат да се ползват от цветните лъчи за лекуване. За да дойде до известни резултати, човек трябва да прави много опити. Направи ли само един опит, той лесно може да изпадне в съмнение. Когато се лекува, човек трябва да е уверен в метода, който прилага. Само по този начин той може да очаква положителни резултати. Несполучливите опити представят спирачки в живота на човека. Те внасят в него съмнение, което не допринася. Когато страдате от главоболие, онеможие, ревматизъм или друга някаква болест, правете опити с цветните лъчи, да видите как ще се отразят върху организма ви. Всеки сам трябва да дойде до положителни резултати, да види какво действие ще му окажат. Много начини има, по които човек може да се лекува, но лекуването с цветни лъчи е един от най-евтините. Колкото и да е евтин този начин, човек все трябва да плати нещо. Ако доброволно не иска да плаща, природата насила ще го застави да плати. Природата иска да научи човека да се жертва. Тя

иска да научи говека на щедрост. Ако той не иска доброволно да упражнява щедростта, природата ще го застави насилно да ъде щедър. Как? През болести.

Срещате един горд, надменен говек, който се крие от хората, защото счита, че не е като тях. Той се мисли за нещо особено. Природата не търпи такива прояви. За нея всички хора представлят един общ организъм. Тя ще застави този говек да признае всички хора около себе си и да им благодари за всичко, в което те могат да му услужат. Природата ще му изпрати някаква болест и ще го турни на легло. Като дойде лекар да го лекува, на първо място ще му препоръча мляко от здрава крава. Какво ще прави този говек? Ще прати служителите си да търсят млекоар или овгар, който има здрави, доброкачествени крави. Като намерят такъв говек, ще му платят скъто само за да се ползват от млякото на неговите крави. Цом оздравее, гордият ще потърси овгаря и ще му благодари. Така само той ще разбере, че не може да се изолира от хората.

Всеки говек е на мястото си и може да ви ъде полезен тогава, когато най-малко се надявате. Няма нещо отрицателно в говека, за което природата да не го е наказала. И за най-малката лъжа природата наказва. Някой обига да полъгва, но иска да се изправи, да се освободи от този недъг. Какво прави

природата тогава? Щом този човек си позволи да излъже, веднага езикът му се изтрихва. Щом престане да лъже, приишките изгезват. Причината за всички язвигки в стомаха се крие все в лъжата. Лъжата изменя химическия състав на кръвта и на тъканта на организма. Как се обяснява тази промяна в организма? Със страха. Като излъже, човек започва да се страхува, а този страх произвежда свиване на кръвоносните съдове, както и на тъканите. Страхливият започва да става подозрителен, във всичко се съмнява. Страхът влияе върху говеешките мисли, чувства и действия. Подозрителният не вижда нещата, както трябва, вследствие на което изважда криви заключения за тях.

Изобщо природата обига естествените неща, естествените мисли, чувства и действия. Тя не обига да поставяме прегради на това, което отнагало е наредила. Доидем ли до наредбите и законите на природата, ние трябва свещено да ги пазим. Никой няма право да пристъпва нейните прегради. Запример аурата на човека е естествена преграда. Щом е така, никой няма право да влиза без позволение в аурата на кого и да е. Доиде ли някой човек при вас, той трябва да седи петдесет-седемдесет сантиметра на разстояние. Нарцуми ли това разстояние, приближи ли се много до вас, той

създава дисхармония в отношенията. Тази дисхармония се дължи на неправилна обмяна между енергиите на двамата. Който е чувствителен, той възприема тази неправилност в обмяната и започва да страда. Когато учителят говори на учениците си, те се натрупват около него, приближават главите си един до друг, но тук не става неправилна обмяна. Тук няма опасност от никакво стъкновение между тях. Защо? Защото мисълта на всички е съсредоточена към един общ предмет. Обаче ако двама души с две противоречиви мисли се приближават един до друг на разстояние, по-малко от петдесет сантиметра, те се стъкновяват. Аурите им се преплитат и между тях става неправилна обмяна. Чужд почувстват такава дисхармония, те веднага се отдалечават.

Не престапвайте онази свещена преграда, която природата е поставила. И тъй, който влезе в областта на разумната природа, той трябва да пристъпи към нея със свещен трепет и с благоговение. Не съм ли свободен да се движа според законите и наредбите на моя трен? Не, влезем ли в пътищата на природата, ще спазвам нейните закони. Тя не обига да преграждате пътищата ѝ, да поставяте нови прегради. Като не спазват законите на разумната природа, хората се стъкновяват едни с

Други, ожесточават се помежду си и в края на краищата казват: „Говек за говека е вълк.“ Каква философия има в тази мисъл? За добрия говек обаче не е така. Той не казва, че говек за говека е вълк. Напротив, той се ползва от силата на вълка. Динамичен е вълкът. Забелязано е, че в козината на вълка не се виждат никакви паразити.

И тъй учете се сами да се лекувате. Който е развил премерна чувствителност в себе си или страда от неврастения, нека използва синия цвят на светлината. Всяка сутрин да прави обливания със сините лъчи на светлината върху главата, гърдите и стомаха си. Изобщо добре е говек да отправя сини, жълти или портокалови лъчи към онези органи на тялото си, в които чувства излишна енергия. Тонякога на някои места в организма на говека става известно подпушване, което създава аномални състояния. Той трябва да облива тялото си със сини и жълти лъчи на светлината. Говек може да приема тези лъчи от слънцето. Първоначално той ще си служи със стъклена призма. С помощта на тази призма говек може да получи слънчевия спектър на стената. Като получи спектъра, той трябва да съсредоточи вниманието си към синия цвят и да се опита да го възприеме в себе си. След това нека затвори очите си, да види може ли същият цвят да

се оттегата в мозъка му. Като прави тези упражнения, той ще може, когато пожелае, да произведе синия, жълтия или кой и да е цвят в мозъка си и да се лекува.

Когато правите тези опити, в първо време ще настане в съзнанието ви голяма тъмнина. След известно време върху мозъка ви като върху екран ще блесне малка светлинка, както се зазорява на хоризонта. Тази светлина постепено ще се увеличава, докато се засили толкова, че може да лекува. Правете този опит по няколко пъти на ден, докато придобиете резултат. Вие можете да използвате цветните лъчи направо от слънцето, но трябва да знаете под какъв ъгъл да отправяте погледа си. Започнете ли да гледате направо в слънцето, вие ще възприемете такива лъчи, които ще ви се отразят вредно. Когато слънчевата светлина е силна, вие трябва да я приемете през клетките си. Погавата тя става приятна и действа лековито върху човека. Най-лековити са слънчевите лъчи сутрин от осем-девет часа. Към обяд лъчите са много силни и не действат добре върху човешкия организъм. Ранните слънчеви лъчи действат особено добре върху анемични хора.

Днес всички хора говорят за светлината, но ако ги поставят на изпит, едва ли ще могат да

Докажат нейното влияние върху човека. Това е въпрос на концентриране, на наблюдение. Човек трябва да прави ред опити. Всеки ден през различни часове на деня той трябва да се излага на слънце, докато мозъкът му привикне на действието на слънчевите лъчи. Хората не познават още какво нещо е слънцето. Те познават донякъде само физическата страна на слънцето. За да не се влюбват в слънцето, Мойсей е забранявал на еврейския народ да се кланя на слънцето. Когато отношенията на хората към слънцето станат съзнателни, когато привикнат на неговите лъчи и могат разумно да ги използват, тогава слънцето ще им покаже истинската красота, която крие в себе си.

Като правите опити за изучаване влиянието на цветните лъчи върху мозъка си, стрелете се направо да възприемете слънчевите лъчи. Ако опитът ви излезе сполучлив, след като сте гледали десет секунди право в слънцето, затворете очите си и вижте какво ще се яви пред вас. След известно време в хоризонта на зрението ви ще се яви малка светла точка, която представя слънцето. Тази точка започва да се движи бързо – тя слиза надолу, тя се качва нагоре, като постепенно се отдалечава и става по-светла, докато приеме говеешки образ. Образът става все по-светъл, но постоянно се отдалечава и намалява

пак до малка светла точка. В това време се спуща една завеса, която отделя физическия от духовния свят и пред вас настава голяма тъмнина. На другия ден ще повторите опита. Ако опитът излезе сполучлив, пред вашето зрение ще се яви светлата точка, която ще се превърне в говежки образ, и после като светла точка отново ще се скрие. Тонякога месеци наред можете да правите опита и всякога да излиза несполучлив. Светлият образ се явява само тогава, когато говек се намира при добро и подигнато състояние на духа. Който може да види този светъл образ пред себе си само за един момент, той така се обобръва и развеселява, че с дни се намира под негово влияние. Той се намира в положението на Наполеон, когато виждал своята звезда. Когато виждал своята звезда, Наполеон лесно решавал задачите си. Щом изгубвал звездата си, той изпадал в мрак и съмнение.

И тъй, когато около говека се явяват светли точки, които се движат с голяма бързина, това показва, че той преживява нещо приятно. Ако между светлите точки има и герни, това предсказва на говека някакво болезнено състояние. Щом светлите точки излезнат, а останат само герните, говек заблява веге. Герните точки се виждат и с отворени очи, а светлите – само при затворени очи.

Светлите точки не са нищо друго освен електрически светлинки, малки резервоари на енергия. Цялото пространство е пълно с електричество. Светлите точки, които виждаме в пространството, са резултат на обмяната, която става между материята и електрическата енергия. Светлите точки, които са много ярки, имат материален или полуматериален характер, когато цветните се отнасят към област, вън от материалния свят. Те не съществуват в пространството, нито могат да се видят с просто око или с микроскоп. Обаче те съществуват в субективното схващане на човека.

Следователно, за да се домогне до тия знания, човек трябва да работи върху себе си, да се подигне. В пътя на своето повдигане, в пътя на придобиване на положителни знания човек се натъква на ред препятствия. Природата е турила на пътя на човека много прегради – големи и малки, с които той сам трябва да се справя. На всеки, който иска да мине през тези прегради, природата задава въпроса: „Готов ли си да минеш тези прегради?“ Ако си готов, мини през тях. Ако не си готов, върни се назад. Доидете ли до една от свещените прегради на природата, спрете се и се запитайте: „Готов ли съм да мина през тази преграда, или не?“ Не е забранено да минавате през тези прегради, но първо

трябва да изпитвате силите си, и после да ги минавате. Докато не познавате силите си, не правете никакви опити.

Сега направете едно просто наблюдение върху себе си само за пет минути, по три пъти на ден – сутрин, преди обяд и вечер, да видите какво влияние ще оказат върху вас всички цветни лъчи на дъгата, като започнете от червения и дойдете до виолетовия. При това следете какви цветове произвежда изговарянето на думите любов, мъдрост, истина и др. Любовта трябва да произведе червен цвят, мъдростта – жълт, истината – син. Ако при изговаряне на тия думи пред вас не изтъкнат техните цветове, това показва, че вие сте изгубили първичния език, на който тия думи са били изговаряни. Всяка дума, при изговарянето на която не се произвежда съответстващ цвят, не е естествена, не е първична дума. В нея е вложен някакъв чужд елемент, от който тя трябва да се освободи. Казват за някого, че лицето му е пожълтяло, станал е като светия, придобил е голяма мъдрост. Когато лицето или тялото на човека пожълтява, това показва, че умствената му енергия се е отбила от своя път и е слязла на физическия свят.

Следователно умът на човека трябва да зрее, да пожълтява, а не тялото му. Тялото не се нуждае от

нълт цвят. Всяка дума, всеки цвят трябва да бъде на своето място. Не са ли на мястото си, те не произвеждат нужния ефект.

„Верен, истинен, чист и благ всякога бъде!“

Двадесет и петта лекция, на Младенския оккултен клас, 2 май 1926 г., неделя, 19 часа, София – Изгрев

Място на Добродетелите

[Лекцията е препечатана от Жива реч, лекции от Учителя на Младенския окултен клас, година V (1925 - 1926), т. III, стр. 89, София, 1937 г. - бел. изд.]

„Верен, истинен, чист и благ всякога беди!“

Размишление

Как бихте представили символически добротата? Във вид на плод. Любовта? Във вид на сърце. Знаги сърцето е място, дето постоянно стават втигания и изтигания. На какво можете да уподобите истината? На запалена свещ или на пламък. Мъдростта? На един добре узрял плод.

За следния път направете опит да поставите всички добродетели - любов, мъдрост, истина, правда, добродетел, милосърдие, кротост, въздържание, търпение, на съответното място в говеишкото тяло. Ще видите на какво можете да уподобите добродетелите.

Като разглеждате плодовете в природата – ябълката и крушата запример, виждате, че те се различават по форма, по цвят, по вкус и т.н. Какви причини са създали това различие – външни или вътрешни? Ако изследвате соковете на ябълката и на крушата, ще видите, че в химическо отношение те се различават едни от други. Образуването на соковете е умствен процес. Значи ябълката и крушата се различават и в умствено отношение. Изобщо, дето се извършва химически процес, там има разумен живот. Горната част на крушата обикновено е заострена, а ябълката е валеста. Има ябълки, на които горната или долната част понякога е заострена, но изобщо ябълката е валеста. Обаче от формата на ябълката или на крушата не може да се съди за направлението на соковете – дали текат надолу, или нагоре.

Като изучавате естествените науки, можете да се спрете върху следния въпрос. Защо листата на тополата не окатват всяка есен по един и същ начин? Който е наблюдавал това явление, той е забелязал, че някоя есен листата на тополата окатват първо горе и в средата, а по-късно, към края на есента – в долната част. Друга есен се забелязва точно обратното, първо окатват долните листа, а после горните. Някога пък окатват средните листа,

а после останалите. То това явление съдят за зимата, кога ще бъде най-студена – в началото, в средата или в края. Това показва, че дървото е чувствително и може да предскаже кога ще бъде най-студена зимата – в началото, в средата или в края си.

Учените са наблюдавали следното явление в живота на растенията. Като посадят едно дърво при някой сипей, изложен на слънце, след време от корените на това дърво започват да излизат клончета. Това се дължи на особен род стъужи пъпки при корените, които при дадени условия могат да се развиват в клончета, а при други – в стъбла. Този закон се отнася и до човека. Запример, ако на човека се отнемат духовните елементи и се заместят с материалистически, той ще се превърне в корен, т.е. ще стане материалист. В него ще се развие симпатичната нервна система за сметка на умствената. Това е забелязано в българите. Срещате някой селянин сух, слаб като широз. След време селяните го избират за кмет на селото. Какво става с този човек? Не се минава много време, година или две най-много, той надебелява, развива благоутробие и всякаква сухота изгезва. На какво се дължи това надебеляване? На развиване на симпатичната нервна система. В симпатичната нервна система се

кроят корените на живота. Щом се дадат условия на корените да се развият, човек надебелява. Отнемете ли богатствата на човека, той започва да мисли и отслабва. Слабият, сухият човек повеќе мисли, а пълният повеќе чувства. Философите, критиците са повеќе слаби, сухи хора. Те мислят много.

Значи, ако човек се постави при благоприятни условия за развиване на своя чум, той ще има добре развито тяло. В това отношение светлите идеи играят роля на невидимо слънце. Те упражняват влияние върху развитието на мозъчната система. Те внасят повеќе светлина в чума, а с това подобряват културата не само на отделния човек, но и на цял народ. Този народ минава за идеен. Когато един народ стане безидеен, това показва, че му са дадени добри условия за развиване на корените на неговия живот, т.е. на симпатичната нервна система. Този народ става материалист и в него се развива съответна култура.

Ако отидете в Америка, ще видите, че в американците е силно развита мозъчната система, вследствие на което те са повеќе сухи, слаби хора. Обаче как ще си обясните факта, че между американците, именно които са много енергичен и здрав народ, има толкова много неврастеници, колкото

в никой друг народ? Това явление може да се обясни като някаква предпазителна мярка от страна на разумната природа. Тонеже американците са склонни към материализъм, затова симпатичната нервна система в тях постоянно се атакува, да не би мозъчната енергия да слезе долу, в стомаха, и да благоприятства за развиване на материализма. По този изкуствен начин природата тонира нервната система на американците. Американецът изпива по една-две чаши горещо кафе, и веднага след това изяде една голяма порция ледено. Така той разваля зъбите си, разстройва стомашната си система. Това е крив начин на хранене, но за да го предпази от материализма, от грезмерно развиване на симпатичната нервна система, природата го е оставила да живее временно с това заблуждение. Днес американците усилено работят именно в това направление, как да се освободят от неврастенията.

Не само американците имат страдания, но всички съвременни хора са изложени на страдания. Всички хора търсят начин да се освободят от страданията. Те не подозират, че страданията са благо за тях. Ако съвременните хора не страдаха, те щяха да бъдат крайни материалисти и в това отношение между тях и млекопитаещите почти нямаше да има разлика. Каква култура можете да

огавате от човек, който има хамбари с жито, пълни складове с вина, с храни и т.н.? Този човек не мисли за нищо друго освен за ядене и за пиене. Какъв смисъл има такъв живот? За материалиста по-добър живот от този няма. На другата страна на живота пък срещате един сух, слаб човек, който по цял ден гете и размислява. Той яде сух хлябъц, но и на това е доволен. Тонякога и той мечтае за богат живот, но не само, че не му се дава, но му се взима и това, което има. Ако му се даде това, което иска, той ще се превърне на корен, ще стане голям материалист. Разумната природа му казва: Тонякога богатият е взел всички материални блага и се е превърнал на корен, за теб остават духовните и умствените блага. Ти трябва да се превърнеш на клон. Той ще живее в корените на живота, а ти – в клонете.

Това са крайности в живота, с които природата си служи в редки случаи за разрешаване на известни въпроси. Обаче разумният живот не живее в крайности. Той уравновесява енергиите, които текат в корените и в клоните на неговия организъм. Ако соковете в неговия организъм текат правилно, той се развива нормално. Ако става въпрос за страдания, човек трябва да разглежда кои са необходими и кои ненужни. Има страдания в живота, през които човек

неизбежно трябва да мине. Те са предвидени от самата природа. Разумните страдания представляват необходимата тежест в параход или в лодка, когато плуват по водите на моретата или океаните. За да може една лодка или един параход да плува по водата, на дъното си той непременно трябва да има известна тежест. Тежестта уравновесява движението на парахода. Без тежест параходът не може да се държи в равновесие. Следователно страданията не са нищо друго освен тежест, т.е. баласт, който държи в равновесие силите на говеикия организъм. Ако тежестта е необходима, за да държи парахода в равновесие, това не значи, че той трябва да се претовари. Всеки параход трябва да се товари само толкова, колкото може да издържа. Така натоварен, параходът ще плува от пристанище на пристанище, ще стоваря една стока и ще товари друга. Когато параходът не се движи на повърхнината на водата, а само до известна степен е потънал във водата, това показва, че той е много натоварен. Щом стигне до пристанището и се разтовари, той олеква и плува по повърхността на водата.

Същото може да се каже и за човека. Има моменти в живота на човека, когато той се чувства много натоварен. Той казва: „Големи страдания

имам." Какво трябва да направи тогава? Да отиде на пристанището, да се разтовари малко, докато му олекне. Обаче влезе ли в бурното море, той веднага трябва да се натовари, да пази равновесие всред бурите на живота.

Сега кои страдания наригат големи? Ако няма къща, служба или нещо материално, човек не може да каже, че има големи страдания. Човек е богат не само когато има материални приходи, но и когато може да диша и издиша. Какво по-голямо богатство или какъв по-голям приход може да иска човек от дишането и издишането. Който може да диша правилно, да мисли правилно и да яде правилно, той е придобил големи блага в живота. Той има условия човек да стане. Не диша ли правилно, не яде ли правилно и не мисли ли правилно, той няма условия човек да стане. Ако младото поколение работи в това направление – да диша, да мисли и да яде правилно, то ще разполага с един плюс в бъдещето си. Не работи ли, в бъдещия живот то ще носи ред минуси. Минусите се пишат с чертички, които в българския език наригат тирета. Има писатели, които много си служат с тирета. Прези тирета не са нищо друго освен минуси в техния живот. Минусите в живота на човека говорят за един неразумно прекаран живот. Някои писатели, учени

хора си служат с многотогие. Многотоието означава недоизказани мисли. Някой започва да пише: „Аз... мога...“ Какво може този човек? Ако е човек, той от всичко се учи. Който не е човек, чрез многотоието той изказва известно съмнение. Възможност какво означават недоизказаните работи? Какво означава многотоието? Който си служи с многотогие, той е многоцентров човек. Какво можете да очаквате от човек, който има много центрове?

Сегашният живот на хората не е нищо друго освен непрекъснатата верига от изпити. Днес всички хора държат матура. Някои казват: „Как ли ще преживеем?“ Няма какво да мислите за преживяването си. Все държите матура. Следователно или ще издържите матурата, или ще ви скъсат. Ако ви скъсат, ще умрете, а това показва, че имате душа. Ако издържите, ще оживеете, а това показва, че имате дух. С други думи казано, смъртта настъпва като резултат на аномалните чувства в човека. Когато чувствата в човека взимат връх над мислите, той преждевременно умира. Когато човек мисли само за ядене и за пиене, когато преяжда, той преждевременно умира. Ако човек живее разумно, той може да достигне сто-сто и двайсет годишна възраст.

Изкуство е човек да издържа на външни
противодействия, на външни мъчнотии и изпитания.
Запример срещате един радостен, весел човек. Ако му
кажете, че е профан, голям невежа, той веднага се
меня. Тези думи го стъват. Какво означава думата
профан? Англичаните употребяват думата профейн
в смисъл на светски човек, на когото не може да се
разчита. Думата невежа пък означава незнаещ човек.
Човек трябва да дойде до такова положение, че
каквито и колкото обидни думи да му кажат, така
да ги приеме, като че не се отнасят до него.
Отивате при един човек и му казвате, че е заразен
от туберкулоза. Той веднага побледнява, уплашва се и
започва да плаче. Какво страшно има в тия думи?
Той не знае ли, че рано или късно все трябва да
умре? Тоне да си помислее човек. Какво ще създаде, ако
живее по-дълго време на земята? Все ще създаде нещо.
Ето четири години вече как изучавате окултната
наука. Какво особено създадохте? Някой от вас казва:
„Да стана министър в България. Въз знам какво ще
направя.“ И това е възможно. Всеки може да стане
министър, но важно е какво ще направи като
министър. Ако някой негов приятел го посети, той ще
му каже да дойде друг път. Докато няма власт, човек
много обещава, но щом получи власт, той се повлиява
от окръжаващата среда и постъпва по друг начин.

Човек трябва да бъде доблестен, разумен, да знае как да постъпва.

Представете си, че един богат, но добър господар дава всеки ден на слугата си по един килограм хляб и десет лева да ги носи на една бедна вдовица. Слугата занася хляба, но парите задържа за себе си. Господарят се интересува за положението на бедната вдовица и често пита слугата си за нея. Слугата казва, че бедната вдовица е добре. Накрая на годината положението на слугата се подобрява, но това на вдовицата се влошава. Тък господарят провери как слугата е изпълнил възложената му от него работа, какво ще излезе? Какво е придобил със задържане на парите за себе си? Не само, че нищо не е придобил, но много неща е изгубил. Краят на нещата е важен, а не началото.

При създаване на човека има един момент, когато той напълно се оформява. Този момент е най-важен. Той е моментът, когато се завършва създаването на дихателната система. В този момент ангел слеза от небето, драсва клетка кибрит и запалва огъня, животът на човека се проявява. До този момент всички системи в човека са приготвени, както само запалване на клетката кибрит, за да се прояви дейността на дихателната система. В този момент детето излиза от утробата на майка си и

заплаква. Плащът се придръжва с първата вдишка. Детето започва вече да диша и да издиша. Докато е в утробата на майка си, детето се мъчи. Щом излезе вън от утробата, то започва да плаче. Плащът показва, че свещта е запалена.

Следователно ще знаете, че реализирането на дадена добродетел е свързано с големи мъчнотии. Всяка добродетел представя един организъм, който постепенно расте и се развива, докато се прояви дихателната система. Щом дихателната система се прояви, човек ражда една идея, която започва да свети. Светлината ѝ показва, че тя е вече запалена, т.е. родена. Да родиш една добродетел, т.е. да я проявиш, това показва, че връзката между говешката душа и Бъга е правилна. Също така и връзката между мислите, чувствата и действията на човека е правилна. И тогава, който среща препятствия в живота си, той трябва да знае, че причината на това не седи в неговата съдба, но в неговата неразумност. Съдбата, както и разумната природа, са всякога добре разположени към всички живи същества по лицето на земята.

Съвременните хора обичат да си помагат, но не знаят как. Когато дават пари на бедна, но гестомлбива жена, тя се обижда. Как да ѝ помогнат, без да я обиждат? Те виждат, че всеки човек има свои

характерни гертти, които трябва да познават, да знаят как да се отнасят с него. Така трябва да му се помогне, че да не се засегне достойнството му. Според мене правилният начин на даване на парична помощ на хората седи в следното. Ти, който помагаш, трябва да имаш една каса, пълна със злато. Ако искаш да помогнеш на някого, ще му пратим по пощата кляча от касата си с бележка да вземе кляча, да отвори касата, която се намира на еди-кой си улица и еди-кой си номер на къщата, да вземе колкото пари му са нужни и да върне кляча на определения номер. Когато се улесни, след година или повече, той трябва да върне парите назад. По този начин много хора ще могат да се ползват от касата, без да се накърни тяхното гестолство. Рекаш ми само да взимат, без да връщат, в скоро време касата ще се изтразни. Мнозина казват, че богатата са общи за всички и огакват на другите хора от тях да ползват, а те нищо да не дават. Това не е естествено положение.

Травилно, нормално положение е, когато всички взимат и дават. Това е правилна обмяна между хората. Който мисли само да взима, без да дава, той пакости сам на себе си. Той проектира тази мисъл в пространството и по този начин заразява хората с нея. Обаче, ако дава и съзнава, че трябва да

се дава, той проектира тази положителна мисъл в пространството и помага за развиване на щедростта между хората. Ако хората само взимат пари от касата, а нищо не дават, в скоро време касата ще се изпразни.

Това е материалната страна на въпроса за взаимопомощ между хората. При днешните условия на отношения хората са изработили доста добри методи за взаимоподпомагане. При това всеки помага според онова, което е изработил в себе си, според своя характер. Методите, с които светът си служи, са доста добри. Много примери има из живота, които определят характера на човека. Един беден човек проси от двама души. Първият от тях е религиозен, вярващ човек. Вторият не вярва в Бога. И двамата обаче са богати. Първият не дава помощ на сиромаха, а вторият дава. Просякът се обръща към последния и го пита: „Господине, кога да върна парите?“ „Когато можем.“ Какво показва това? Това показва, че веруването не определя характера на човека. Има светски хора безверници, които са по-щедри, по-благородни от вярващите. Знаги в човека живеят два Бога – външен и вътрешен. Вътрешният Бог създава естествени отношения между хората. Естествените отношения между хората имат за основа любовта, истината. Дойде ли някой при вас да иска нещо,

нищо той мисли да ви излъже, нищо више него. Обаче има и изкуствени отношения между хората, които трябва да се избягват. Отива един човек при друг и мисли, че той няма да се отнесе добре с него. Ако той върва, че Бог живее в човека, този човек ще се отнесе към него така, както Бог постъпва.

И тъй смисълът на живота седи във взаимопомощ, във взаимно помагане. Законът за взаимопомощта гласи: никаква връзка не може да съществува между хората, докато те не са проникнати от силно желание взаимно да си помагат. Между клетките на организмите съществува едно сплотяване с цел взаимно да си помагат. В това взаимно помагане се заключава благо на целия организъм. Когато клетките се индивидуализират и всяка от тях започва да мисли и да живее за себе си, настава смърт за целия организъм. Чош организъм умира, те се разпръсват из пространството. След време те започват да тъжат едни за други, отново се събират и заживяват заедно. Законът за взаимопомощта трябва да съществува във всички общества. Те трябва да съставят един общ житен клас, да имат желание да си помагат взаимно по мисъл, по чувства и материално.

Сега, като говоря за доброто, нека напишем тази дума на няколко езика:

добро (на български)

good (на английски)

gut (на немски)

bien (на френски)

buona (на италиански)

Каква е разликата в доброто на различните народи? Когато българинът пише думата „добро“, той иска да каже, че всяко нещо в живота трябва да има корени (д), но трябва да има и клонове (о). Когато узрее, плодът трябва да се хване с ръка (р) и да се изяде. Буквата „р“ е силна. Тя показва, че българинът иска да придобие доброто чрез усилие. Тази буква пренася на българина в доброто. В думата „радост“ буквата „а“ смекчава силата на буквата „р“. В думата „good“ се вижда разумността, интелигентността на англичанина. Той казва: „Всяко растение трябва да започва от корените.“ Когато плодът узрее, аз ще имам грижа да го поставя в хамбара. Българинът казва, че растението трябва да започва от клоните. В това седи психологическото различие между българина и англичанина. Българинът върва в щастието, а англичанинът в работата. Времето е пари. Като работи, човек може да печели.

Да се върнем към въпроса за страданията. Несгодите, страданията представят малък баласт в самия живот, който внася стимул в човека. За да

чакне, говещкият дух се нуждае от външни препятствия. През външни препятствия или изненади хората могат и да се лекуват. Запример българите лекуват треската чрез чупаха. Взрви един трескав човек по пътя, третери от стъфд, тресе го. В това време от някой прозорец изливат върху него един котел стъфдена вода. Болният се стряска и веднага оздравява, треската го напуца. Хората са възприели този метод от природата. Запример за да освободи човека от едно зло, природата му изпраща друго зло, по-голямо от първото. Като се намери в това положение, човек веднага се примирява с живота. И тогава той казва: „Ела зло, че без тебе е по-зле.“ Не е въпрос по този начин да се лекува човек, нито по този начин да се справя с мъгнотимите в живота. Човек трябва да има една основна идея в живота си, която от нищо да не се разколебава. Тя трябва да бъде канара в неговия живот.

Сега на всички ви препоръavam следното. Всеки от вас да си избере някакво изкуство или занаят, но да го усвои в съвършенство. Три всички случаи в живота си той трябва да развита на това изкуство. Започнете да изучавате различни занаяти, общуарство, шивагество, плетачество, градинарство и т.н. Други пък нека изучават лелебните свойства на билките. Също така изучавайте признаците, по

които да познават промяната на времето, кога ще вали дъжд или не. Като научите тази част от метеорологията, тръгнете по селата да улеснявате селяните. Ще им кажете дали зимата ще бъде студена, или не, какво сено трябва да употребяват за овцете си и т.н. Изобщо вие трябва да имате такъв занаят или такова изкуство, с което да си пробивате път навсякъде.

Упражнението, което ви дадох миналата седмица за цветовете на светлината, ще го продължите още една седмица. Всеки ден ще изучавате по един цвят от спектъра. Следете кои цветове през кои часове на деня преобладават. Това е работата за вас. Первеният цвят за пример действа върху аурата на човека, прави го активен. Тюртокаловият цвят действа върху мигния живот на човека, прави го голям индивидуалист. Жълтият цвят дава простор и успокояване на чума. Колкото повече навлизате в тъмните цветове, например тъмносиния, вие усещате тъга, скръб в душата си. Светлите цветове – яносиният, яножълтият, действат успокоително върху нервната система. Синият цвят е среда за духовния живот на човека. Зеленият цвят регулира магнетичните и електрическите течения в човешкия организъм. Той е свързан с растенето. Който иска да расте и здрав да бъде, той трябва да се свързва със

зеления цвят. Виолетовият цвят има отношение към волята на човека.

Като изучавате влиянието на цветовете, започнете по следния начин. Понеделник – червения цвят, вторник – портокаловия, сряда – жълтия, четвъртък – зеления, петък – яносиния, събота – тъмносиния, неделя – виолетовия.

„Верен, истинен, чист и благ всякога бъди!“

Двадесет и шеста лекция, на Младешкия оккултен клас, 9 май 1926 г., неделя, 19 часа, София – Изгрев

Здраво мислене¹⁴

„Верен, истинен, чест и благ всякога бѣди!“

Размишление

Четете се темата „Мястото на добродетелите в говеишкото тяло“. Четете се резюме на темата „Защо природата е турила на някои насекоми много очи“.

Кой въпрос ви интересува днес?

Нарисувайте една круша, дърво с един плод.

Какво предполагате вие – да ядете круши или да ги садите? Обаче може ли човек да яде круши, преди да ги е сям? Тосаждането винаги предшества яденето. Това показва, че реализирането на желанията е в зависимост от много неща, от известни закони. Според тези закони много от говеишките желания остават непостижими. Един от тези закони гласи: човек не може да постигне дадено желание, преди да го е посадил. Въз основа на същия закон човек не може да бѣде добър, преди да е посям

¹⁴ Лекцията е препечатана от Жива реч, лекции от Учителя на Младежкия окултен клас, година V (1925 – 1926), т. III, стр. 107, София, 1937 г. – бел. изд.

нещо в себе си. Доброто не е нищо друго освен любов, изразена на физическия свят. Тонетже любовта не съществува на физическия свят, затова доброто се явява като нещо материализирано. Когато любовта слеза от Божествения на физическия свят, тя се превръща в добродетел. Когато слеза в ангелския свят, любовта се изявява като интелигентност, като мъдрост или като знание. Следователно човек не може да яде, докато не е работил. Ако някой минава покрай една плодна градина, в която нищо не е сям, той няма право да яде от плодовете на тази градина. Щом нищо не е сям, той няма право да яде. Художник рисува една картина, но докато не я свърши, не дава да се гледа. Имате ли право вие да я гледате, преди той да я изложи? Нямате право. Когато художникът изложи картината си, всеки има право да я гледа.

Следователно, когато искаш да вкусиш от плодовете на някоя гунда градина, ти трябва да се сприятелиши с този, който е садил дърветата. И тогава яденето на всеки плод, който той ще ти даде, ще бъде благословение за тебе. Знаги човек няма право да яде круши или друг някакъв плод без позволение. Не е така, можете да си отговорите на въпроса, може ли пеперуда да яде круши, може ли микробът да пие мляко. Това показва, че яденето

представя цял процес. Не е безразлично каква храна употребява човек. Той трябва да яде само такава храна, която може да го ползва. Каква полза може да донесе известна храна, ако тя само мине и замине през организма, без да остави нещо?

Ето защо човек сам трябва да ограничава чума си от известни мисли, сърцето си – от известни желания, които носят отрова в себе си. Има нещо, от които човек временно поне може да се откаже. Човек не може да мисли всичко, каквото му дойде на чума. Какво ще стане с вас, ако в стаята, в която седите, внесе едно шише с отровен газ? Достатъчно е да помириснете този газ, за да избегате всички навън. Не избегате ли, нещастие ви гака. Като знаете това, вие трябва да правите избор в своите мисли и желания. При самовъзпитанието на човека се препоръчва да държи в чума си здрави, положителни мисли. Кои мисли са здрави? Здравата мисъл е тази, която носи мир за душата и светлина за духа. Здравата мисъл трябва да произвежда такава реакция в човека, която да внася разширяване на съзнанието. Ако човек е неразположен, здравата, добрата мисъл трябва да измени състоянието му в добро.

Представете си, че една майка изтраца детето си за вода, но то отказва да изпълни молбата ѝ.

Погаба майка му казва: „Иванчо, помисли малко, да видиш добре ли постъпвам, като не слушам.“ Детето се замисля и след малко взима столната и отива за вода. Последната мисъл, която изменя решението му и превръща непослушанието в послушание, е добра, здрава мисъл. Някой студент иска да свърши университет, но няма средства. В обезсъргението си той казва: „Няма да уча повече.“ Обаче един от професорите го извиква и му казва: „Знаем ли, че ти се дават условия да продължиш университета? Един благодетелен човек предлага една стипендия от три хиляди лева месечно за някой беден студент. Академическият съвет решава да даде тази помощ на тебе.“ Студентът се зарадва и казва: „Сега ще уча.“ Коя е добрата мисъл в този случай? Добрата мисъл е тази, която се явява в главата на професора, в решението на академическия съвет и в главата на самия студент, защото и на трите места тя съдейства за превръщане на една невъзможност във възможност.

Какво още може да произведе добрата мисъл? Представете си, че срещате един млад, но знаменит лекар, който лекува болните много успешно. На младия лекар може да се даде следния съвет. Никого да не говори на болния за болестта му. Чум пипне пулса му, както и да го намира, лекарят трябва да

се изпълни с вяра и надежда в Бога, че болният ще оздравее. Тази положителна мисъл на лекаря ще се предаде и на болния. Чом болният се ободри и обнадежди, оздравяването му е сигурно. В такъв случай, ако болният е трескав, лекарят не трябва да му предписва петдесет сантиграма хинин, каквато е дозата за възрастния, но да го лекува по хомеопатически начин. Тъй щото, когато лекарите и близките на болния успеят да събудят вярата и надеждата на болния, лекуването му е сигурно.

Това е един положителен и сигурен метод за лекуване. Лекарят трябва да знае, че болестите не са нищо друго освен резултат на натрупване на излишна енергия, излишни вещества в организма. Чом се освободи от излишната енергия, както и от излишните вещества в организма си, болният оздравява напълно. Дето се натрупват излишни енергии, излишни вещества, там се събират бактерии, които са причина на различни болести. Дето има богатства, там винаги има крадци. Значи бактериите не са нищо друго освен крадци и разбойници, които влизат в човешкия организъм да крадат и убиват. Като знаят това, лекарите ги затварят в малки шишенца и приготвяват от тях серуми против различни болести. С тези серуми те правят инжекции на болните и ги лекуват. Лекуването чрез

инжекциите е борба между апашите и апашите, крадци с крадци. В тази борба те едни други се унищожават. Целом борбата се свърши в ущърб на крадците, болният започва да оздравява. Грижата за болния вече се свенда към възстановяване на нормалното състояние на неговия организъм.

И тъй блестите на съвременните хора се дължат на подпушване на енергиите в организма им. За да се освободят от това подпушване, те се нундаят от вяра. Вярата е средство за урегулиране на подпушените енергии в човека. Тонже съвременните хора страдат от безверие, те могат да се лекуват с вяра. Когато човек заблее, първо трябва да констатира в себе си болен ли е, или минава някакво психическо състояние, което временно се отразява върху организма като болзено състояние. Най-опасното положение за човека е, когато върва, че е болен, без да има някаква болест, или когато мисли, че е здрав, а всъщност е болен. Это зацо човек трябва положително да знае болен ли е, или здрав. Той трябва да знае има ли капитал в касата си, или няма.

Болен човек е онзи, който има излишна енергия в себе си. Когато енергиите на човешкия организъм имат стремеж към центъра на земята, той заболява. За да се излекува, тия енергии трябва да се обърнат

към центъра на слънцето. Единственият метод за лекуване на различните болести се заключава в превръщане на енергиите на човека от низходящи във възходящи, т.е. да се измени посоката на движението им от центъра на земята към центъра на слънцето. Болестите биват физически и сърдечни, без да имат органически произход. Те се дължат на натрупване на излишни енергии в организма. Тези болести са на нервна почва. Обаче има и органически болести, които крият своя произход някъде далеч, в миналото на човека.

Когато някоя болест се загнезди в астралното тяло на човека, тя постепенно минава в мисълта му, а оттам – и във физическото тяло. За да се излекува човек, тази болест трябва да се махне от мисълта му. Когато образът на болестта излезне от мисълта на човека, едновременно с това тя изгезва и от физическото тяло. Много от болестите на физическото тяло се явяват като следствие на някакви заболявания в астралния и в чувствения свят на човека. Едно горчиво чувство, една противоречива мисъл причиняват физически болести. Чум се махне причината на болестта, и самата болест изгезва.

Мнозина страдат от главоболие, от онеболие и се лекуват със студени компреси. Възпрепоръчвам топли компреси вместо студени. Когато страдате от

главоболие или огеблие, турете на слепите си очи квас, прясно приготвен. Мъстото намажете с малко зехтин и отгоре турете кваса. Дръжте го на слепите очи десет-четиринадесет часа. Това можете да правите от три пет пъти седмично според степента на болката. Квасът действа магнетично, затова го препоръavam не само при обикновено главоболие, но и при менингит.

Когато някое дете заболее от менингит, обръснете добре главата му, пригответе пресен квас и го поставете на горната част на главата и на слепите очи. Като турите няколко пъти наред квас на главата, детето ще оздравее. Изобщо ледът не трябва да се употребява при никакви случаи на възпаление. Ако имате някакво възпаление, служете си всякога с топли компреси, а не със студени. Студени компреси могат да се турят само на пълнокръвни хора. Квасът, млецият компрес са добри специалитети, които трябва да се предтопят пред студените компреси. Когато лекувате някого, през всичкото време трябва да сте в молитва, да сте свързани с Бога. Само по този начин лекуването ще бъде успешно.

И тъй човек не може да яде кръщи, докато не ги е садил. Може ли човек да мисли, преди да е обичал? Мисълта ли е дошла по-рано, или любовта? Това

значи кокошката ми е излязла по-рано, или яйцето? Божията любов предшества мисълта на човека. Човек мисли само когато е обиган. Да мисли човек, това значи да се ползва от Божията любов. Когато учи, човек разбира, че наистина Божията любов действа на физическия свят. Напредналият в ученето съзнава, че светът е създаден за него да го изучава. С други думи казано, човек е дошъл на земята да я изучава. Следователно, докато хората не изучат земята добре, те не могат да се освободят от нейните прегрѣдки. До това време те се намират в положението на онзи млад турфин, който се разговарял с баща си за уловения от него разбойник. Той казал: „Татко, хванах един разбойник.“ „Доведи го при мене.“ „Не мога.“ „Защо?“ „Защото не ме пуща.“ Както виждам, положението на съвременните хора по отношение на земята е същото, каквото е положението на младия турфин към разбойника. Всички мислят, че са хванали земята, но когато пожелаят да се мръднат малко, виждат, че тя не ги пуща.

Сега пред всички хора седи една велика задача за разрешаване. Човек може да живее, както разбира, но той трябва да реши задачата си, и то разумно. Ако решите задачата си, както обикновените хора я решават, ще се намерите в положението на човек, който постоянно влиза и излиза, без да придобива

нещо. Например някой взема билет за концерт. Отива на концерта, но се връща, отложил се. Втори път пак отива, отложил се. Така се отлага концертът ден за ден, докато най-после му върнат парите. Защо? Гевецът се разболял.

Представете си, че на един богат американец дойде идеята да завещае пет милиона долари на някой беден студент. Ако се окаже, че този беден студент е някой от вас, за какво ще употребите тези пари? Сега всички се радвате, като че действително сте станали наследници на тази голяма сума. Всеки от вас си мисли, че може да е той. Истинност никой не е наследник. И да не станете наследник на този голям богатин, все ще ви бъде приятно да се говори по този въпрос.

Един турчин отишъл в Цариград по работа. Като се върнал оттам, ходжата го запитал: „Какво ново има в Цариград?“ „Последната новина е за тебе. Там се говори, че ще те направят шейх-ул-ислям.“ „Не говори такива работи.“ След няколко дена ходжата срещнал същия турчин и му казал: „Я разправи пак какво се говори в Цариград за мене.“ Ходжата знае, че това не е вярно, но все му се иска да гъе нещо приятно за себе си. Сега и вие знаете, че няма да получите пет милиона долари, но ви е приятно да слушате. Мисълта за петте милиона

Долари весели всички. Един познат разправял, че ако спечели милион, щял да купи два автомобила – единия щял да подари на братството, а другия – за себе си. Това показва, че парите са сила, която действа на човека. Под влияние на мисълта за забогатяване човек става весел. Възможно ли е да дойде на чума на някой американец да направи някого от вас наследник? Във дадения случай е невъзможно, но същевременно е вероятно. От къде знаете, може би още тази вечер някой американец да изтрати на някого от вас пет милиона долари. Ако вие сте чувствителни, с помощта на лескова пръщица ще можете да познаете къде има заровени пари на Балканския полуостров.

Големи богатства има заровени в земята. Някои от тях са останали още от турско и от римско време. С помощта на лескова пръщица човек може да открие местата, дето има заровено злато, но той трябва да работи върху себе си. Когато развие нужната чувствителност и без тази пръщица той ще може да открива богатства в земята. При това положение той носи пръщицата в себе си като вътрешна сила. Много време се изисква, докато човек развие тази сила в себе си, но и като я развие, той трябва да знае как да я контролира. Не я ли контролира, тя ще се превърне в болезненост.

Що се отнася до печелене на пари, това е лесна работа. Мислено или в действителност, всеки човек може да бъде богат. Тонезе мисълта за богатството повдига духа на човека, добре е, когато не е разположен, да си представи, че е получил голямо богатство отнякъде и с част от получените пари си е направил голям палат, цял изработен от мрамор, с красиви градини и шадравани в тях като в приказките „Хиляда и една нощ“. Като прави такива упражнениия в мисълта си, във въображението си, човек сменя неразположението си в разположение. Ще кажете, че това е глупаво нещо. Защо? Защото било празна работа. Знаги да мисли и да си представя човек светли и красиви картини, било глупава работа, а да си представя мрагни картини, не е глупаво. Заточва някой да си представя, че ще се разболее, че ще осиромашее и пада духом. Според мене това именно е глупава работа. Защо трябва да си представяте такива работи, когато човек не е създаден нито болен, нито сиромаш? Не се е разболял или че е осиромашал, причината за това е той сам. Мързеливият се разболява.

Докаато човек е бѳден, докаато е активен и поддѳрна деятелността на своите клетки, човек не може нито да бледува, нито да осиромашава. Потенциално човек е богат, а кинетически – сиромаш.

Какво трябва да направи, за да подобри положението си? Той трябва да превърне потенциалната си енергия в кинетическа. Въображението в човека е сила, която може да му помогне в това превръщане. Някой иска да стане музикант. Нека си представи, че има хубава скъпа цигулка и всеки ден свири по пет-шест часа. След това излиза на сцената и започва да свири като виден музикант. То този начин мисълта му ще слезе на физическия свят и ще започне да влияе върху музикалното му чувство. Друг пък иска да стане виден писател или лекар. И това може да постигне, като си представи, че пише велики работи или че лекува болести, за които съвременната медицина се оказва безпомощна.

Съвременните хора не успяват в живота си, понеже се спират само върху едната страна на живота – отрицателната, мрачната. Животът има две страни – положителна и отрицателна. За да има ясна представа за нещата, човек трябва да гледа на тях от две страни. Така работи и природата. И тя си служи с рай и ад. Кой живее в рай? Работникът, трудолюбивият, способният човек. Кой живее в ада? Мързеливият. Ако мързеливият започне да работи, той влиза в рай. Ако работният престане да работи, той слиза в ада. Работният всякога се радва, а мързеливият страда, скърби.

Следователно, когато се радва, човек работи, когато скърби, той е станал мързелив. Между работата и тръда има известна разлика. Работата е Божествено нещо, а тръдът не. Казано е, че човек се мъчи, ангелът се тръди, а Бог работи. Хората често се обезсъсрават и казват: „За кого ще пая, за кого ще пиша, за кого ще живея?“ За себе си. Пей за себе си, пиши за себе, живей за себе си. Заобли ми те глава, сам се лекувай. Стани лекар на себе си. Чум можеш да правиш всичко за себе си, ти ще можеш да правиш същото и за другите. Когато се лекува, човек от нищо не трябва да се страхува. Казано е в Писанието: „Страхливите няма да влязат в Царството Божие.“ Силната мисъл изпъжда всякакъв страх. Човек със силна мисъл може да влезе при болни от чума, от холера и да излезе здрав и гитав. От страх човек може да заболее без никакви бактерии.

Един човек срещнал на пътя си чумата. Той я запитал къде отива. Чумата му казала, че отива в Багдад. „Колко души ще вземеш?“ „Хиляда.“ На връщане от Багдад чумата срещнала същия човек. Той веднага я запитал „Свърши ли работата си?“ „Свърших.“ „Колко души взе?“ „Двайсет хиляди.“ „Нами каза, че ще вземеш само хиляда?“ „Аз взех хиляда души, а деветнайсет хиляди умряха от страх.“ Какво показва този пример? Че от дваайсет

страдания само едно е дадено от природата, а деветнайсет – от човека, от неговия страх. Наистина страхът причинява ред болести, страдания, мъчнотии. Значи една двадесета от страданията на човека са дадени от природата, а деветнайсет двадесети – от самия човек. Както виждате, дробите имат приложение в живота главно в процеса на растенето. Издънките на дърветата – разклоняването им, не са нищо друго освен дробь, получени при раздробяване на цялото. Единицата е цялото, а клонете и корените са дробните части.

В Божественния живот обаче няма дробь. Там всички числа са цели. Дето има страдания, там има дробь. Страданията са от хората, а не от Бога. Бог дава условия на човека да учи, но ако не може правилно да използва тия условия, той страда. Да живеем, това е дадено от Бога. Да умираме, това е от хората. Да сме здрави, това е от Бога. Да сме болни, това е от хората. Отрицателните неща са от хората, а положителните от Бога. Обаче Бог превръща всичко отрицателно в положително, в добро. Той превръща сиромашията в богатство, невежеството в знание. Ако искате да бъдете силни, да не се спъвате в живота си, дръжте в ума си положителни мисли за Бога. Желанието на Бога е

да бъдем здрави, умни, силни. Не мислете ли така, каквото и да спечелите, ще го загубите. Ако сте здрави, ще изгубите богатството си.

Сега, ако някой ви обещае пет милиона лева, как ще се справите с тях? Преди още да сте ги получили, вие веднага ще им намерите място. И в края на краищата ще си кажете – който е обещавал, той ще има грижата да ги достави. Ще кажете като Настрадин Ходжа, че който е оставил деветдесет и девет мери, ще остави още една. Един ден Настрадин Ходжа минавал през един мост и понеже имал нужда от сто мери, въздъхнал дълбоко и казал: „Ако някой ми даде сега деветдесет и девет мери, няма да ги взема, щом не са сто.“ Пъл го един богат турчин и на другия ден, преди да мине Настрадин Ходжа през моста, той му оставил деветдесет и девет мери и се скрил, да види какво ще прави. Като видял парите, Настрадин Ходжа ги взел, преброил ги и продължил пътя си. Турчинът го настигнал и го запитал: „Колко мери намери?“ „Деветдесет и девет.“ „Нами каза, че ако не са сто мери, няма да ги вземеш?“ „Вз зная, че който е оставил деветдесет и девет мери, той ще даде още една.“

Сега и вас питам, готови ли сте да вземете петте милиона, които американецът се готви да

изплати на някого от вас? Можете ли да се справите с тях? И вие като Настрадайн Ходжа ще кажете, че веднъж провидението е намислило да ви облагодетелства, то знае, че вие ще можете правилно да използвате тази сума. Тетте милиона представят дарбите и способностите, които Бог е вложил в човека.

„Верен, истинен, чист и благ всякога бѣди!“

Двадесет и седма лекция, на Младенския окултен клас, 16 май 1926 г., неделя, 19 часа, София – Изгрев

Склонности и разнообразие

„Верен, истинен, гист и благ всякога бѣди!“

Размишление

Какво се разбира днес под думата „желание“? За мене е важно да зная вашето схващане, а не това на философите. Въ български език думата „желание“ започва с буквата „ж“, знак за материално състояние. Във формата на тази буква се изразяват две противоположни движения, които трябва да се постигнат. Знаги, за да се реализира едно желание, трябва да има две тегения в противоположни посоки, които някога ще се срещнат. Тези две движения се забелязват в растенията, корените се движат надолу, към центъра на земята, а клонете – нагоре, към центъра на слънцето. Корените на растенията вървят надолу, но същевременно се местят, търсят влажни места. Това показва, че и растенията се движат, не седят на едно и също място. Обаче това става много бавно. Трябва да

минат стотици години, за да се види, че някое растение се е мръднало малко.

Всичко в живота е в движение. Тосоката на движението е в зависимост от тегенията, които го предизвикват. Не само растенията, планините и горите се движат, но и цели материци. Забелязано е, че източните брегове на Европа отиват към Азия, сминават се. Такива движения стават и на говешкото лице, благодарение на което и то се мени. Ако наблюдава челото, лицето си, човек ще забележи, че в продължение само на десет – петнадесет години те са претърпели известни промени, които се дължат на планински тегения в мозъка. Различните мозъчни центрове представят планински върхове, отдето идат топли и студени тегения. Ако мислите на човека не са хармонични, те правят лицето му несиметрично. Като се вледате в лицето на човека, ще забележите, че то не е съвсем симетрично – едната страна на лицето е по-красива от другата.

Изобщо каквито движения стават във външната природа, такива стават и в мозъка. Я гънките и възвишенията на мозъка стават движения, размествания, в резултат на които в различните възрасти на човека се явяват различни идеи. Тази е причината, задето срещаме в живота хора с

различни идеи, философи, музиканти, поети, писатели. Някой се занимава с философия, но след години в него става известен прелом, и той се предава на поезия, на литература. Благодарение на разместванията, които стават в мозъка, човек се стреми към разнообразие. Той не трябва да бъде едностранчив в своите идеи. Тонетже човек е сложно същество, той трябва да се проявява във всички посоки. Еднообразните мисли и чувства в човека създават ред страдания. Добре е чумът на човека да бъде насочен в една посока, но когато кръвта се съсредоточава само в един център, явява се разслабване на нервната система. Это зацо от време на време мисълта на човека трябва да се пренася от един център към друг. С други думи казано, мисълта на човека трябва да бъде разнообразна. Мисълта на идейния човек е разнообразна. Какво означава думата „идеен“? Какво означава думата „идея“? Тази дума е гръцка и означава образ. Всички първични образи на феноменалния свят наригаме идеи. Когато една идея се материализира, тя става идол на човека.

Какви са качествата на идейния човек? Поетът е идеалист, идеен човек. Кой човек наригаме поет? Думата „поет“ е славянска. Тя произлиза от глагола поя, пая. Поетът може да пее, да говори хармонично. Едно от качествата на идейния човек е

бездористието. Той свири, пее, без да огаква нещo. Има ли пари, или не, това не го интересува. Ако няма пари, ходи със стари, избелели дрехи, без да се смущава. В облеклото си той е скромен. Облига се с вкус, но никога с модерни, с цветнати дрехи като фрак и др., той не е фанатик в идеите си. Мисълта му е права, но цом разбѐре, че друг някой носи някаква възвишена идея, той всякога е готов да отстъпи. Идеиният човек разпигава Божествените мисли от говешките и всякога им дава предимство над последните. Материалистът пък цени времето си и за всяко нещo иска да му се плати.

Един американец се хваща на бас с един свой другар за петстотин английски лири, че може да влезе при един американски милиардер и да се разговаря с него. Защо се е хванал на този бас? За да докаже, че въпреки скъпото време на американеца, той ще успее да влезе в кантората му и да се разговаря с него. Американецът отива при милиардера, подава му картичката си и казва: „Искам да поговоря малко с вас.“ „Не мога, времето ми е скъпо. Всяка моя минута струва петдесет английски лири.“ „Аз ще ви дам сто.“ „Кажете тогава какво искате да ви услужа?“ „Извинете ме, исках само да ви видя. Хванах се на бас с един мой приятел, че мога да ви видя и да се разговаря с вас. Это, затова дайте

петстотин английски мери." Миллардърът взел парите, задържал за себе си сто мери и му върнал останалите четиристотин мери. Това значи материалист човек. Дотук е дошъл той в своето развитие. Този човек не е работил върху себе си, да развие своя идеализъм.

За да бъде идеалист, човек трябва да е работил ред поколения в тази област. Можете ли да си представите какъв щеше да бъде светът, ако всички хора бяха идеалисти? Ако хората бяха само идеалисти, нямаше да има никакви тренове, нито параходи, нито къщи като сегашните. Хората щяха да живеят в прости шатри, нямаше да имат никакви съобщения. Съвременната култура се дължи на материалистите, на хората с много желания. Идеалистът пък няма много желания. Той обича да мечтае.

Какво означава думата „мечтане“? В български език тази дума започва с буквата „м“, която означава, че идеалистът е мъртъв за желанията. Те не го възмущават. Мечтателят търси идеалния път. Той се качва по високите върхове и слиза в долините. Той търси простор и разширение, но не знае къде ще го намери. Простор има в материално, в духовно и в умствено отношение. Това означава буквата „е“. Буквата „г“ пък представя закон за оформяване на

идеите. В буквата „т“ се крият условия за побеждаване на мънотимите, които човек среща в живота си на физическия, в умствения или в духовния свят.

Гесто българинът употребява израза „тот-бре“. Това значи – как така да не ми е дошло на ума това нещо? Как да не съм видял буквата „т“? Буквата „а“ означава закон на еволюцията. Буквите „м“ и „а“ имат един и същ произход, само че „м“ означава смърт, ограничение, а буквата „а“ – излизане от мънотимите на живота, т.е. мисъл, разширяване, освобождаване. Дотук думата „мелтател“ означава човек, който е минал през няколко етапа. После той дохожда до положение да примирява противоположностите в живота. Най-после дохождаме до буквата „и“, закон за побеждаване на мънотимите. Буквата „и“ е съставена от две линии, които означават радиуси на една вътрешна дейтелност. Някои пишат буквата „и“ още и чертичка с точка – *i*. Точката означава център на тази дейтелност.

Следователно, когато определяме понятието „идеалист“, трябва да намерим такава дума, която да не включва никакво противоречие в себе си. Ако си послужим с думата безкористен, и тя не съдържа истинското понятие. Ако кажем, че идеалистът е

човек без желания, и това не го определя. Той има желания, но не такива, каквито материалистът има. Между духовния човек и идеалиста има известна разлика – идеалистът представя външната страна на нещата, а духовният – вътрешната. Има три категории идеалисти. Първо, идеалист, който представя човека в неговите външни прояви. Второ, духовен човек, той представя съдържанието на човека. Трето, Божествен човек, неговият вътрешен произход, смисълът на човека.

Мнозина си задават въпроса, трябва ли човек да има желания? В индуската философия е казано: „Чий всяко желание в себе си.“ Това се отнася до специални случаи, до ученици, които влизат в известни области на живата природа с цел да ги изучават. Три такива случаи човек трябва да отхвърли известни области желания, т.е. да се отрече от тях. Тъй щото, когато се казва, че човек не трябва да има желания, това подразбира специални състояния, в които той се намира. В едно отношение желанията на човека са импулс, а в друго – стъпка, ограничаване.

В една басня за магарето се разправя следното. Първоначално магарето било малко животно, като катеричка. То скагало, играло си на свобода, но никой не му обръщал внимание. Като виждало другите животни големи, внушителни, то започнало да се

моли на Бога да му даде по-голям ръст и силен глас, та отдалек да го чуват. Най-после молбата му се изпълнила. Магарето придобило по-голям ръст и силен глас. Отначало хората му се учудвали, но после започнали да се подиграват на силния му рев и на големите му уши и започнали да го впрягат на работа да носи вода. Като се видяло в това положение, то казало на всички: „Бъдете доволни от формата и положението, което ви е дадено. Ако искате голям ръст и силен глас, хората ще започнат да ви се подиграват и да ви карат да им носите вода.“

За петела пък се разправя точно обратното. Той имал голям ръст, но не бил доволен от него. И той често се молел на Господа: „Господи, дай ми малък ръст, да не работя много, лесно да изкарвам прехраната си. Ако ръстът ми е по-малък, ще употребявам малко храна, няма да се грижа много за нея и по този начин ще се занимавам повече с пение.“ Бог задоволил молбата и на петела. Ето защо, когато магарето реве, петелът пее. Петелът е скромен, той се задоволява с малко храна.

Какво заключение можете да извадите от тези басни? Човек трябва да разбира законите на разумната природа. Ако не ги разбира, той всякога ще бъде недоволен, вследствие на което известни

положения ще го спъват, ще му служат като спирачки. Говек се нуждае от спирачки в живота си, но трябва да знае къде и кога да ги употребява. И младият, и старият се нуждаят от спирачки. Знаете ли сега кое е отличителното качество на младия? Младият сам си служи, а същевременно служи и на другите. Старият пък оаква да му служат. Младият има много енергия, но той не трябва да мяза на гайда. Когато гайдарджията надуче гайдата, тя започва да свири. Уом я пусне, гайдата се изпразва и не издава никакъв звук. Тко младият е в положението на надчута гайда и мисли, че всичко може да направи, той е на крив път. Уом гайдата се изпразни, и възможностите на този млад говек изгезват. Младият не трябва да бде гайда, да оаква гайдарджията да го пълни. Тко овцата би могла да пее и да свири като гайдата, нямаше да дерат кожата ѝ. Тя щеше да ходи между хората и щеше да им пее и свири. Те нямаше да се нуждаят от гайда.

Докато е млад, говек има условия да бде идеен. Уом остарее, той изгубва всичко. Той става все безидеен и се разогарова от живота. Защо старият се разогарова? Тонекже изтогнициите на неговия живот отслабват. При това положение старият е заставен да учре, да измени формата си и след време да

започне отново – да се научи, че и като слиза и като се качва, съзнанието му трябва да бъде едно. Ако давате внимание на думите на хората, вие лесно можете да остарееете. Ще мине някой покрай вас и ще ви каже, че сте прост, глупав човек. Друг ще мине и ще ви каже, че от вас човек не може да стане. Тобадете ми се на тези думи, вие ще изгубите и това, което имате. Не, вие трябва да знаете, че сте разумни хора и като такива можете да постигнете всичко, каквото желаете.

И тъй какъв трябва да бъде идейният човек? Той трябва да се отличава с устойчивост. Той трябва непрекъснато да държи в чума си идеята за Бога. Откак се роди до деня на заминаването си, тази идея трябва да бъде непрекъснато. Няма сила в света, която може да премахне идеята за Бога от съзнанието на човека. Идеята за Бога трябва да живее в човека като извор на неговия живот. Който умира, той е изгубил тази идея. Идеята за Бога не е нищо друго освен връзка на човешката душа с Бога. При всички условия на живота тайно в душата си човек трябва да пази тази връзка, защото от нея зависи успехът на неговия живот. Следователно при каквито условия и да се намира, човек трябва да пази тази вътрешна връзка. За да пази тази връзка непрекъснато, той не трябва да се съмнява. Съмнението

неизменно ще дойде, но човек трябва да се изпита, да види доколко може да издържи. Човек трябва да се пази от отрицателните качества, защото те изсушават източниците на живота. Те спъват еволюцията на човека, не му дават възможност да реализира своите желания.

Като се говори за съмнението, ние имаме предвид онова съмнение, което разклаща основите на възрата. Не е въпрос за съмнението, което като птица прехвърква над главата на човека и отминава. Тук става въпрос за онова съмнение, което като птица кацва върху главата на човека и прави гнездото си там. Това съмнение може да се загнезди в главите на хората като паразит и да смуче соковете на техния живот. Съмнението е духовен паразит, който по никой начин не трябва да се допуца да влиза в човешката глава. Намерите ми един паразит в главата си, не му прощавайте. Вземете щипци, както учените правят с животните при опитите си, и го турете в спирт да се спиртоса. Едно време египтяните са запазвали своите мумии чрез спиртосване. Паразитите са човешки изобретения. Следователно като човешки изобретения, хората имат право да ги убиват. Те са изиграли вече своята роля.

Съмнението може да се угодобѝ на октопод, който се забѝва в краката на говека и го дѝржи между щипците си. Това са опитвали всички моряци и за да се освободят от неговите щипци, те си служат с нонгетата. Морякът изважда нонгетото си и прерязва щипците на октопода. Едно от двете трябва да стане – или октоподът да умре, или кракът на моряка да остане между щипците на октопода. Следователно, когато влезе в света, говек трябва да има на разположение едно малко нонге, с което да прерязва щипците на октоподите, които сграбчват крака му и не позволяват на свободното му движение.

Всеки говек трябва да има една основна идея, с която може да си служи при всички мъгнотими и опасности в живота си. Ако вие сте идеалист, но един октопод може да сграбчи крака ви и да ви задѝржи във водата, никакъв идеалист не сте. Идеиният говек трябва да има нонге, с което да прерязва щипците на мъгнотимите и противодействията. Вън от водата той не си служи с нонгетото. Обаче щом влезе във водата, той е първият, който се противопоставя на злото. Всеки магь от най-старѝ времена са носили със себе си такива нонгетата с две остриѝла – едното остриѝе представя тяхното сърце, а другото – техния ум. Достатъчно е идеиният говек само да извади това

ножге от джоба си, за да може моментално да подчини външните условия на своята воля. Той никога не се обезсъргава. Не три дена гладувал, не нямал обувца на краката си, не хората го хокали, той всичко побеждава заради идеята, която носи в себе си.

Сега, като мислите по този начин, вие образувате около себе си лека, приятна атмосфера, която може да ви помага. Идеиният човек привлича положителните течения на живота и се ползва разумно от тях. Той привлича идеите на всички добри хора към себе си и лесно се справя с мъгнотимите си. Всички идейни хора взаимно си помагат. Те представят сила, която никой в света не е в състояние да победи.

Като наблюдавам съвременните хора, виждам, че те имат идеи, но не могат да се ползват от тях. Каква идея е тази, която не може да помогне на човека в критичните моменти на живота му? Един адвокат пътувал от Пърново за Севлиево и носил със себе си пари. За да не го нападне някой, той взел два револвера в джоба си. По едно време срещу него излизат разбойници, набиват го до земята, обират го, вземат парите му и го питат: „Защо носим тия револвери със себе си?“ „За зор заман.“ То-голям зор заман от този какъв може да бъде? Той носи револвери, с които да се защитава, а в случая, когато

бил нападат, не могъл да ги приложи. Не, имате ли една основна идея, ще я приложите във всички критически моменти на своя живот. Когато срещнете апаш или разбойник в гората и ви каже: „Горе ръцете!“, вие веднага ще извадите ножа си, т.е. вашата основна идея, и ще се защитавате.

Съвременните хора се страхуват и затова, като им каже някой „Горе ръцете“, те веднага дигат ръцете си и се оставят да ги обера. Когато пътувате вечер или през деня през някоя гора или в града, пазете следното правило: дръжте съзнанието си будно! Вървете смело и без страх, като че всичко виждате. Най-малкото разсейване от ваша страна прави лошите хора, апашите и разбойниците смели и те моментално започват да объркат в джобовете ви. В това отношение те са добри психолози. Чужд забележат, че съзнанието на човека е будно, те стоят далеч от него. Разсее ли се малко, те веднага стават смели, приближават се при него и го обираат.

Като ученици от вас се иска будно съзнание. Само така ще можете да преодолеете изпитанията и мъжностите в своя живот.

„Верен, истинен, гист и благ всякога буди!“

Двадесет и осма лекция на Младешкия окултен клас, 28 май 1926 г., неделя, 19 часа, София – Изгрев

Окултни елементарни познания

„Верен, истинен, чист и благ всякога бѣди!“

Размишление

Едно, две, три, четири, пет, шест, седем, осем, девет. Това са елементи, характерни елементи. Всички тези числа, тези елементи имат известни съотношения. Сега представете си – това са само характерни. Но представете си всички, това са живи същества, които слизат по инволюционен начин, висши същества с идея, знания. Това са йерархии на висши същества, които слизат от невидимия свят да се въплътят в материалния свят. Знаги първите се наричат с числото 1, които слизат първо на земята. Втората йерархия – 2, 3, 4 и т.н., и всяка една йерархия си има специални качества. Законът е такъв, че единицата (1) колкото повече слиза в материалния свят, се смалява. Най-първо губи от своята интелигентност, губи от своята сила, губи от своя обем, смалява се, смалява се тази единица,

Докаато се смалим до тождество, те се обвърне в една точка. Образува центъра на геометричния кръг на видимата геометрия. Следователно всеки от вас, който казва „аз съм човек“, ти трябва да можем да се смалим, да станем един център на един кръг, на един специален живот, значи. Или казано в друг смисъл, да имам онова съзнание да трансформирам енергията си от едно високо състояние в едно по-ниско състояние. Или от един по-обширен кръг в по-тесен кръг да реализирам своето знание.



Фиг. 1

Втората йерархия (2), която слиза, слиза да помогне на единицата (1). Защото единицата не е в състояние да се повдигне, тя се е обвърнала на един център. Втората йерархия слиза да посочи пътя на единицата да се развива. Следователно числото 2, това е път за развитие. Човек, който иска да знае пътя на неговия живот, трябва да разбере числото 2. Следователно в числото 2 ще се поляризира. Най-първо имаме светлината. В числото 1 нямаме никаква светлина, сянка няма, външна светлина, не може да виждате нищо, всичко е вътре в съзнанието. С появяването на числото 2 имаме два центъра.

Погава погва борбата. 2, това е път на 8, $8=2[3]$.
Значи двете в три измерения. Образува се осем пъти.
Следователно сега 8, енергията на тези разумни
същества, има специални качества. В тях са по-
сложни качества. Това са отвлечени работи.
Силата на всяка една единица зависи да бъде скачена
с известна среда. В природата съществува една
абсолютна среда, абсолютно разумна среда, с която
единицата трябва да бъде съединена. Всяко едно
разумно същество трябва да бъде скачено по кой да е
начин: по съзнателен, подсъзнателен, самосъзнателен
или свръхсъзнателен – по кой да е начин трябва да
бъде съединено с тази абсолютна разумна среда. Пъци се
отнася и до вас. Вие сте окултни ученици и да не
сте такива, вие сте живи същества, трябва да
разбирате закона. Дали сте в школата, или вън от
нея, целият свят, всички бублеци изучават този
закон. Полкова повече вие. Трябва някой път да ви
изведа да наблюдавате бръмбарите, имат те едно
специално движение, но не само търсене на храна, но
като геометрици правят известни движения,
последователност има в неговите постъпки. Пъци
малкото същество ходи, слиза, последователност има в
постъпките му.

Там, където има последователност, има известна
разумност – дали в самото същество, или отвън,

разумност има. Все трябва да сте скагени с известна разумна среда. Не какво са ви казали за Господа, да кажете – аз вървам в Господа. Върването е вземато отвън, назаем. Нещата, които са собственост на човека или когато той е скаген със средата, не се вземат отвън, а идват отвътре. Същественото в живота – има известни идеи, които трябва да дойдат отвътре, а други, които трябва да дойдат отвън. Следователно тази единица е този първи център. Туй са възможности, вътрешни идеи.

Следователно всеки един човек извън себе си има осем възможности, все засега имате 8 възможности извън вас. Трябва да бъдете все скагени с вашата разумна среда. Допуснете, все искате да направите вашето тяло да бъде силно. При развиване на тялото дихателната система играе най-важна роля. Най-мощното нещо у човека, това е дихателната система. Стрете ли нея, всеки живот на физическото поле спира. Погава, каквото е дишането в полето на духовния свят, такава е чувстването. И мисленето е дишане. Мислене, чувстване, дишане – те са синоними. Някой казва: „Защо аз трябва да чувствам?“ Да дишаш. „Защо трябва да мисля?“ Да дишаш. Туй както дишането е необходимо, туй и нормалното чувстване. Когато дишането е аномално, и чувстването ще бъде аномално. Като дишате, да

се не чува нищо, не да хърка гърлото ти. Да се не чува нищо. „Сти като дете – тихо.“ Ще се учите на това. Все може да развивате в себе си правилното дишане. Всеки един, като се спре, не да му пищи носът. Не, това не е правилното дишане. Дишането трябва да става ритмично, едва да се чува.

Здравият човек трябва да има правилна дихателна система. Най-първо дишайте тихо. Характерът ви се обуславя, или дишането ще определи какви са вашите чувства и какви са вашите мисли. Един човек, който не може да диша правилно – не може да мисли правилно, не може да чувства правилно, не може да постъпва правилно. Туй трябва да го знаете. Туй дишане, което сега имате, то е един продукт на вашия разумен живот на миналите векове. Или на съвременен език казано – научно, на ред поколения, които са живели преди вас. А може да кажем – ред съществувания сте съществували и сте изработили. Следователно при сегашното си живеене може да измените дишането. Въздишането в дробовете има един начин – по-нататък, когато сте готови, може да ви дам един начин да изследвате вашите дробовете, но до туй положение дойдете, трябва да имате една вътрешна вяра.

Когато аз ви говоря за някои предмети и вие дойдете да ги обсъждате дали са правилни, или не, вие сте на кривия път. Тъй, което ще ви кажа, моментално може да знаете. Цялата истина ще бъде съхранена в една ябълка. Един плод, който го изядете, може да знаете доброкачествен ли е, или не. Всяка една истина, която ви се представя, съдържа своите качества. Не търсете вашата сила вън от вас. Тези възможности, те ще се проявят. А то ще стане, когато се превърнете на една точка. Христос казва – ако не станете малки деца, ако не станете една точка, един център на една окръжност, вашият живот ще остане недоразвит. Най-първо ще се съсредоточите в себе си и след това ще се свържете със средата и ще се появи един тласък на вашия растеж. Каквото положение да вземате в света, каквато форма, най-първо може да вземете или вляво, или вдясно. Може да завземете или северния полук, или южния.

Какво представлява северният полук?
Положителните енергии. Южният полук представлява по-меките енергии. Следователно животът там не е тъй изобилен. От южния полук към северния има движение. Тези полук – мъжът и жената – това са полук на човека. И всеки един човек в себе си има тези два принципа. Ако вие като оккултни ученици

казвате – те, мъжете са такива, опорогавате себѐ си. Защото едновременно вашата лява страна (да кажем, жена сте) е женска, дясната е мъжка. Следователно вий унижавате дясната си половина. Човек трябва да защита целостността на говешкия живот. Когато дойде да изучавате тези два принципа, ще считате тези меките енергии се намират в лявото полушарие, силните – в дясното полушарие на вашето тяло и на вашия мозък. С тази абсолютна среда трябва да бъдете свързани. След туй трябва да имате една близка цел. Една близка идея. Ето какво подразбирам – близка идея.

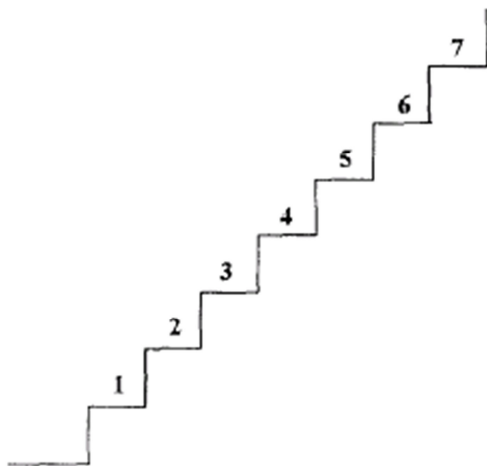

Фиг. 2

Пък горе е вашият възвишен идеал. Долу сте в началото на живота, започвате живота, можете ли изведнѐж да прекратите горе. Първото стъпало – най-

Близката идея, която трябва да имате. Първото стъпало, първата крачка в живота. Следователно вие вземали ли сте първата крачка? Когато човек не е вземал стъпалата последователно, цол прескогите едно стъпало, следващите две се повдигам, и вий ще се намерите пред една пропаст. Всякога пропастта показва, че сте прескочили стъпало. Ще се върнете пак назад и ще вземете тези стъпала на живата природа, няма да пропуснете нищо, нито една йота. Цол пропуснете, ще се намерите пред пропаст. И колкото да се молите, нищо няма да направите. Трябва да се върнете, да преустроите вашия живот.

Сега казвате - да стана певец, актьорка, чиновник. Ако вие ще изгубите вашето положение, питам, какъв смисъл има. Пуй, което придобием, трябва да сме в състояние да го държим винаги, но и не само нашето да държим, но последователно да се движим нагоре. Нашите идеали трябва да растат. Вие първата стъпка вземали ли сте? Опасявам се някои от вас да са вземали 2, 3, 4, 5... още стъпки нагоре.

Питам ви сега, всеки един от вас има ли офертание на живота си? Въз както ви виждам, мнозина от вас са прескочили, някои от вас са вземали четвъртата стъпка. Запример някой ученик като вземе да свири, прескоги - в четвърта позиция

свири, а втора не знае. Последователно не върви. В природата има един той естествен път, те нищо не можем да прескогнем, всички неща са скачени. Ако вървим по естествения път – нещата са лесни. Аз ви наблюдавам тази вечер, като пеете. Няма какво да се маха толкова, ще оставите всеки един естествено да се прояви. Читателят (диригентът) колкото и да маха: „Ама ти не разбираш ли!“ – нищо няма да научите. Тъй махане на такта вътре в музиката има съвсем друго значение. Когато запример диригентът вземе вляво, това са магнетични течения, после надясно – положителните, надолу – положителните, надолу – магнетичните. Значи магнетичен такт наляво, надясно – електрически. Надолу – електрически, надолу – магнетически. Аз гледам някой дирижира – бях, надолу? Тъй леко, казвам, тази работа ще я уредим. (Широк полукръг навътре.) Ако движението е наляво – омектава (движение с двете ръце наляво, плавно, красиво). После надясно (движение), усилва енергията. Окултният диригент трябва да разбира. Като дирижира, ще чуеш музикалните течения. В природата има една музика, която е разумна. Като кажем тъй... трябва да концентрираш ума си и всички тези певци в природата ще дойдат. Тък ние

ако искаме първо да събудим музиката в хората, то е изгубена работа.

Някой цигулар започва отдолу, но то е силен такт. Вие трябва да знаете как да оперирате с вашата музика. Въз например бих ви дал едно упражнение. Да си вземете едно огледалце. Ще ви дам едно магнетично упражнение. Най-първо ще намерите в какво седи външната форма на добродетелта. Как си представяте добрия човек. Той във всичките си постъпки е тъй пластичен и разумен – в движенията му, в обходата му ще намерим, че всичките му постъпки са свършени. Приятно ти е да гледаш и всичко си готов да вземеш от него. Ще вземеш този образец и ще се постараете да го повторите – всичко, каквото си видял. Опитът ще седи в следното. През седмицата бъдете възбуден (онзи, който ще прави опита), ще вземеш огледалото, ще гледаш, и тогава, възбуден си, някоя идея, гневен си – ще вземеш огледалото, може да теглим едната ръка наляво – наблюдавай в огледалото.

Ще се считате като един професор, който наблюдава своите ученици. Вие ще предизвикате разумното. Сметете ли се на себе си, пазете се, сериозен е опитът. Учом като махнем този пръст, палеца, Божествения свят, показалецът – света на

ангелите, на правдата (средния), на науката, на практичните работи (малкия), а цялата ръка – мъдростта в себе си. На всички тези сили казвам – елате сега на помощ! Всички тези отгоре ще заговарям, вътре в музиката ще дойде нещо светло, приятно, ще почувствате една светлинка малка, ще ти стане приятно, ще се уталожим, ще дойдат светлите мисли и въпросът, който те смущава ще се разреши. После ще се спрем малко, няма да бързам, ще дирижирам този оркестър. Отгоре, тъй ще правите, широки, плавни махания с дясната ръка. Музикантът прилага един закон, всякога когато ние вървим. Често пъти да дадем такт. Ч мен например дясната ръка е един отличен капелмайстор. На всяка работа кракът е един диригент. Ние не тръгваме с левия крак, а с десния. Десният крак напред – войник, който иска да се бие. Ако щом дойдем до левия крак – ти вече разсъждаваш. Ако щом искаш да разсъждаваш, туря левия крак за разсъждение. Ако щом искаш да бъдеш силен – десният крак напред. Ако щом предизвикваш в природата известни сили. Ако туря левия крак и лявата ръка, други сили ще предизвика.

Сега вие с вашето знание знаете ли какво правите. Правите да ви бият преди време. Има такива малки деца, които ходят по вратите, където

има звънец – дрън... дрън... дрън, но има вратар, който вафди и като хване туй дете, набий го. Природата не обича бутане. Ти може да бутнеш, но природата все ще те хване и коригира. „Но тя е нежна.“ След като те е коригирала няколко пъти, ще те поддръгне. Може да направите опит. Може да направим опити. Ще ви дам някои упражнения – резултати трябва да имате. Теоретичната страна вече я имате, и то ви е даже един товар. Сега от знанието ще трябва да се разтоварите, да снемете от знанието. Първият ще бъде пред огледалото. Пет минути упражнение за вас. Такива упражнения имат и певците, музикантите имат упражнения и ако не ги правят, какво ще научат. Вие ще кажете – туй стъргане на музикантите. Три месеца все do, re, mi, fa, sol, три месеца само туй, за да може да се научи да свири хубаво.

Сега и вие в тази оккултна наука трябва да правите упражненията правилно и направим ли една погрешка или се засмейте, ще си наложите наказание – две минути ще си наложите наказание, левият крак ще вдигнете, ще извадите часовник. После пак правите упражнението, ако не можете да го направите – три минути. Ако има погрешка, ще я изправите. Ще считате тази работа сериозна.

Някой обича хубавото, красивото, но и в него има музикална хармония и съответствие.

Най-първо ще читате закона да превърнете единицата в точка. Или значи на математически език – да се измени положението на единицата. Нами това е единицата 1 [символ]. Ако тази единица я обърнем, ще стане точка. Точката не е нищо друго освен изменено положение на единицата. А кръгът, това са безбройните видоизменения на единицата. Що е точка? Единица, която е изменила своето положение. А кръгът, това са безброй видоизменения на единицата. Първият опит. Разумно свързване със средата, да познаете, че има една основа, върху която е положен животът ви. Щом е така, вий ще почувствате, че във вас има една нова присадка, или една нова енергия ще влезне. Само тогава животът ви разумно ще се измени. От средата зависи. Ако не измените вашата среда, и вашият живот няма да се измени. И когато хората говорят за покаяние, разбираме средата.

Първият закон е смаление на единицата. Ще направите един опит – първото смаление. Ако вие се намирахте в древността, вашият учител щеше да ви каже да вземете положението на първичното, най-древното същество. Но едва ли бихте вие намерили път да се върнете обратно. Аз ви казвам,

първия такт – дясната ръка, един полукръг нагоре и вляво. Ние започваме с разумното. На себе си ще казвате, на вас казвам – то е един магнетичен такт. В музиката да знаете защо трябва да се дирижира – за да дойдат музикалните магнетични течения. Този диригент дава подтик, всички се радват, пеят, отпъчили са се всички музикални вливания.

И в тази школа искаме да отпъчим, за да дойде нещо във вас. Където и да идете, вий ще минете през известни мъгнотии. От мъгнотии в живота не може да избегнете. Не търсете лесния път. Разумното, най-разумния, най-добрия път ще намерите. Най-добрия път, това е разумният път. Имате едно желание, но ще го постигнете по разумния път, тъй ще го търсите. А нямате ли този разумния път, въздържайте се, понеже ще имате такива нещастия – с векове ще ви вземе да изправите една ваша погрешка. Да се въздържате от неразумния си път. А що е подтик, стремеж – то е път на разумния живот. Като казвам „Стреми се!“, подразбирам, че имаш разумния път. „Въздържай се!“, значи ти още не си намерил разумния път. Сега казвам, вие ще се стремите напред!

Забелязвам у вас много голямо индивидуализиране, няма тази сплотеност, уважение един към друг няма.

Някой като върви, аз го виждам, казва: „Той не знае толкова, колко мене.“ Ще тръгнем и ще знаем с кой крак да вървим. И в цялото ходене енергията не трябва да се изживява. Знаете ли, ако държите ръцете постоянно отзад, какво значи, или в Джобовите? Като тръгнем, трябва да знаем как да поставим ръцете си в Джобовите си. Като е в Джобовите, ръката си върху гърдите. Казват: „Боли ме сърцето.“ Пурете дясната ръка, турете левия крак, концентрирайте се, ще видите какво ще стане. Направете един опит.

Тялото, това е богатството, което вие имате, и трябва да знаете как да владеете вашето тяло. Всичкото изкуство е там. Ако вие не можете да владеете вашето тяло – то е разумно, всички тези скучи да познаят, че сте един разумен господар. Когато дойде да изпълним Волята Божия, пред нищо не трябва да се спираме. Хората правят по-големи глупости. Ако дойде някой: „Какво правим?“ „Търся пари!“ В алегоричен смисъл вярно е. Ние търсим богатство, заровено вътре в мене, аз го търся. И като го намерим, виж къде е намерено – надолу, вдясно. И като намерим този богатство, ще го употребим разумно.

Учуждение.



фиг. 3

Дясната ръка отгоре плавно описва знака, широко, поставя се на лявата страна на гърдите. В този положение произнасяме формулата:

„Верен, истинен, чест и благ всякога беди!“

Забеленка.

През време на упражнението представяме си най-красивия, идейния образ, който сме виждали, стараем се да вземем същото изражение. Движението се повтаря няколко пъти с дясната, после с лявата ръка.

Двадесет и девета лекция, на Младенския окултен клас, 30 май 1926 г., неделя, 19 часа, София – Изгрев

Музикално упражнение

„Верен, истинен, чест и благ всякога бѣди!“

Дясната ръка на лявата страна на гърдите.

Размишление (прави)

Цете се резюме на темата „Мястото на добродетелите“.

Трябва да имате един правилен възглед за живота. Животът, това е едно цяло само по себе си. Младост и старост. Младостта е началото, старостта е крайт на един завършен кръг. Младостта съответства на инволюцията до 33 години. Слизане надолу. От 33 години започва еволюцията нагоре при сегашните условия. Инволюция значи шестото число, 33 години инволюция, други 33 години еволюция, колко правят – 66 при сегашните условия.

Днес ще имаме едно музикално упражнение. Напишете с негатни букви:

МИСМИ! ПРАВО МИСМИ.

СВЕЩЕРАМИ МИСМИ ЗА ЖИВОТА МИ КРЕМИ.

Силата е там – щом кретиш една свещена мисъл, и тя ще те крепи. Щом не я кретиш, падането идва. Сега да турнем една мелодия. Много мелодии могат да се турят. Ще бъдете свободни при пеенето. Всяко едно правило се движи в границите на свободата. Като кажете: „Мисли!“, вашата мисъл трябва да присъства, не нещо много сериозно, но най-малко за туй, за което пеете, да мислите. Все не се смущавайте, то е закон. Каквото е пеенето, такова е и мисленето. Мислите не се раждат съвършени. Поест сами по себе си са съвършени, но по време и пространство изисква се време, за да се проявят. Една мисъл, като кажа, че не е съвършена, разбирам, че не се е развила.

Тази мелодия – изисква се време, за да я развием. И ако човек не се смущава... (Читателят пее мелодия за думите: „Мисли, право мисли!“ Всички вземат участие. Постепенно се оформя една мелодия по-сполуклива.)

Като се намирате в едно песимистично състояние, пейте бързо, ритмично, тези мисли поправят. (Пее се и втората част: „Свещени мисли за живота ти крепи!“ – много пъти. Изпява се упрежението. Всички прави, дясната ръка на лявата страна на гърдите, после втори път, лявата ръка на дясната страна на гърдите.)

Как чувствате, при първия или при втория случай по-лесно се пее? (Изпя се упражнението, придружено с движения.)

„Мисли!“ Издигаме двете ръце отпред, право надолу до гърдите.

„Право мисли!“ Ръцете настрани хоризонтално.

„Свещени мисли за живота ти крепи.“ (При всяка дума ръцете правят подем нагоре, вълнообразно според ритмуса.)



Упражнението се изпълнява от всички с движенията няколко пъти.



„Верен, истинен, гист и благ всякога бѣди!“

Тридесета лекция, на Младенския окултен клас, 6 юни 1926 г., неделя, 19 часа, София – Изгрев

Когато страданията произтигат

„Верен, истинен, чест и благ винаги бъди!“

Кратко размисление. (Дясната ръка на лявата страна на гърдите.)

Коя е най-важната задача за днес? Кой гас имаме сега, коя планета господства? Знаги имаме 20-ия гас. (Сега започва влиянието на слънцето.) Кои бяха основните мисли на миналата лекция?

Трявили ли сте наблюдения някога кои предмети ви влияят най-вече. Сутрин, като станете, кои предмети правят най-силно впечатление на вашия ум. Съзнанието трябва да се възпитава, така както околото на един художник. Да кажем, има човек дарбата да рисува. Да кажем, ако рисува той носа.



Фиг. 1

Трябва ли на нещо? Какво могат да образуват тези линии. Говек копира живата природа. Трябва да видите онези образци, които съществуват, да може да ги копирате в своето съзнание. Известни идеи много ясно се представят в ума ви, мислите, като седнете, ще бъдете един неизтогаем извор. А като седнете да пишете, не текат мислите, така както вие искате. Напишете едно предложение, забележете го, пак ходите, ходите, напишете второ – същото. Съзнанието не е още така бързо, силно, за да задържи истинските образи. Трябва да се упражнява говеицкото съзнание. Умом се забели образът от вашия ум, идеята изгезва сама по себе си. Както при морския вълг, когато дойде вълната, забели всичко. Вие мислите, че всичко знаете, но дойде една такава вълна на някоя друга мисъл, и не можете да намерите нито помен от предишното. Конкретно абстрактно не можете да мислите, не само вие – най-видните философи, които и да е, отвлегеното все трябва да има някаква форма.

Например вие говорите за красивото, това идеално красивото съществува, във вас имате идеал. Но срещали ли сте вие идеално красивото в света? Един идеално красив говек, който да отговаря на вашия идеал? Вие в ума си рисувате този идеален

човек, но ако ви накара някой да го нарисувате, не можете. Тогава хората ги сравняваме с този вътрешния, идеално красивия, човек. Този образ съществува в съзнанието ви. Откъде се е появил? По кое време? Не помнете. И после не всички еднакво схващате. Ч всички ви центърът за хубавото, красивото не е еднакво добре развит. Ч някои от вас този център е много слаб. Красотата – това е известно разумно проявление на живота. Ако погледнете едно музикално съгинение, в нотите има известна красота. Ако един музикант седне, може да напише едно съгинение, да гледа да образува красиви фигури с нотите, красиво съгетание. Той може да произведе външна красота. Има ли нещо музикално тук? При необикновената музика едно гениално съгинение се произвежда.

Трябва да има едно падане, контраст трябва да има, за да бъде чувството ч вас устойчиво. Това чувство трябва да има някой висок връх, по-висок от Хималаите, и вие да бъдете в подножието на тази планина. Тогава това чувство е устойчиво. Ако се намирате в равнина, и вашите чувства са като нея, вашите чувства ще бъдат неустойливи.

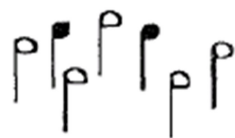

фиг. 2

Такива хора са хора на настроението. Те са като една пустиня и като дойде вятре, и премества пясъците от място на място. Настроението, това е една пустиня от пясък. Чувствата аз уподобявам на един оазис, поле, обраснало с трева, появяват се малки буболещици. А когато вие вече говорите за обил, подразбираме долина и такива върхове. А щом говорим за идеалното, разбираме високи върхове – красиви, и съответстваща долина. Това е вече идеално.

При сегашните условия от силните контрасти ще видите какъв е животът ви. Някой път ще изпаднете в големи изпитания, ще видите дали тези изпитания произтигат от вашето естество и ако произтигат, трябва да запалите една голяма свещ, да благодарите на Господ. Това показва, че вие

сте силна натура. Но ако това страдание произтига от това, че страдате заради други, не е от вашето естество, може само да съжалявате. Погавата то не е толкова голяма и може да запалите една малка свещица.

Най-първо ще знаете страданията ви произтигат ли от вашето естество. Ако страданията произтигат от вашето естество и ако радостите произтигат от вашето естество, трябва да се радвате. Това са два полуса. Но са все едно и също нещо. Страданията, това са нереализирани радости. Може да ви вътре няма, но те са вътре във вашето естество, и пак ще ги реализирате. Някои студенти са ги късали 4-5 пъти, но в тези късани ученици се казва волята, той си каже – аз ще издържа, в моето естество има нещо по-благородно, аз ще го проявя.

Друга илюзия. Да не мислите, че страданията, които ще ви дойдат, са несъвместими с вашия ум или вашата воля. Те точно отговарят на силите ви. Каквото и изпитание да ви се даде – и радостите, и скърбите, те точно съответстват на онзи стадий на вашето развитие, не мислете, че те не са навреме.

Сега допуснете, имате таква изкуство, което се занимава с негативната страна на живота.

Вземете изкуството медицина. Тя е една наука, аз я намирам отрицателна. Наука, която изучава само болестните състояния на организма. Един лекар, който се е специализирал, какво пегели, като попита един болен, втори, трети, целият му ум се е напълнил с такива дисхармонични образи. След като практикува 10 години този лекар, какво е спегелил? Един окულтен ученик не трябва да разрешава този въпрос като външните хора, като обикновените лекари – той съвършено ще се загуби. В такъв случай такава една професия е цяло наказание. Вземете друга професия, адвокатството. Този извършил престъпление, други, трети, извъртане на закона, криене, ще иска да го оправдае. Лекарят попита пулса на болния, вижда, че няма да оздравее, но пита пулса, у него има желание по този или онзи начин да спаси живота му. Какво пегели лекарят? Свещеникът, и той се занимава с друга една негативна страна на живота. Той отрица грешните, и той има патологически случаи. Отрица един, ама не може да го обърне към Бог. И лекарят лекува, и не може да го излекува. Това са все болестни състояния. Ако проповедникът може да обърне някого към Бог, да го свърже с Бог, той е спегелил – в този случай неговото реноме се повдига. И ако лекарят лекува някого, и той трябва да има тази подбудителна причина, да

създаде нещо красиво в болния. Да покаже на болния защо той страда.

Например сега лекарите и свещениците нямат време да се занимават с хората, 5-10 минути ще се спре, ще си отиде. Ако лекарят остане при един болен един час, този лекар ще му се скъса шапката, обувките, както този доктор Я., казват му: „Защо не лекуваш болните?“ „Аз имам идея да отравя света.“ Погавя според вас кое занятие е най-положително? Съдията, и той има едно негативно изкуство, и той се занимава с болни хора. За учителя – и той е грънгар, той има работа с неоформена пръст. За учителя има друга опасност – здравите хора да направят болни. Я отрицателните изкуства стремежът е да направим хората здрави. А тези, които имат положително изкуство, в тях има опасност, че може здравите хора да направят болни.

Допунете, че вие сте учител. Вътре в живата природа умножението не става по механичен начин. Ако един химик прави умножение, химикът може да умножава, елементите сами се умножават, сами се делят, събират, изваждат се. Тези процеси стават, не е химикът, който прави, той сам дава директива, а молекулите се съединяват по един начин, по друг – във всеки химически процес стават четирите действия едновременно. Да кажем, химикът

събира основа и киселина, след това се произвежда сол. Сега от тази сол? (Солта с друга сол може да стане взаимодействие.) При какви условия може да се умножава. Умножението става, когато се образува правилно едно съединение. Да кажем, правилно съединение между кислорода и водорода. Отделните атоми като се съединяват, образува се течност, умножава се водата. В безпределното пространство отгоре съществува едно състояние, където Н и О (водородът и кислородът) се намират в друго едно състояние, едно свободно състояние. И когато тази вода тук изгуби своята жизненост, тези елементи слизат отгоре, за да обновят океана. Това обновяване става постоянно. От слънцето има грамадно електрическо тегение, което върви от север към юг и се движи по цялата повърхност на земята. Това тегение е, което върти земята около нейната ос. Това тегение, като минава през океана, то е, което обновява водата и следователно тази вода, която е изгубила жизнените си сокове, задига я и отива към слънцето. Има едно постоянно припнждаане на този девствен кислород (О) и водород (Н), който обновява водата.

Забелязва се, че от някое време водата на земята намалява. Горе остава повече вода, долу – по-малко. (Правилно ли е?) Не е правилно. Всички окултисти

поддържат, че има три източника на живота, които са загубени сега. (Как да се отпущат.) Няма да се отпускат. Загубени са те, затова водата се намалява. И животът се намалява. Има известно отношение между водата и тези промени, които стават в земята, стават и в човешкото тяло, понеже голяма част от тази вода образува тялото. Плова, което става в океана, става и в човешкото тяло. Много пъти хората боледуват от нямане на влага в организма. Влагата в организма образува топлината. Умом сте студени, показва малко влага, и обратното.

При сегашното състояние хората трябва да се научат как да живеят добре, за да образуват около себе си една такава здравословна струя. Защото това тегение, което идва от слънцето, е едно разумно тегение. Ако живееш добре, ще привлечеш това тегение около себе си. Умом го привлечеш, ще заприлигам на оазис, и ще ти върви всичко. Природата – разумен ли си, гледа с добро око на тебе, не си ли разумен, тъгте те безпощадно. Живата природа всякога се стреми да събуди хората. И страданията не са нищо друго освен събуждане на съзнанието. Тези хора са опиянени от предметите на външния свят. Някой казва – има известна идея, която ме занимава. Следете във вашето съзнание

каква е идеята, която ви занимава. Не, тя е една глупава мисъл. Седнете и си казвайте: „Как ще прекарам аз живота си?“ Какво подразбирате? Този въпрос фублегиците са го разрешили. „Ще го прекарате или като риба, или като птица, ще го прекарате просто като някое дърво, млекопитаещо или най-после ще го прекарате като един обикновен човек, или като разумен човек. Не е въпросът да се прекара животът. Така не разсъждавайте, животът не трябва да се прекара.

В песента, която ви дадох (Мисли, право мисли!), има думата „крепи“. Какво означава думата „крепи“? Една мисъл може ли да се крепи? (Мисълта може да крепи човека.) Крепят се неща, които са от физически характер. Това е външната страна на живота. Крепи се тялото. Или в какво отношение можем да употребим думата „крепи“? (Болният има нужда да се крепи, детето има нужда да се крепи.) Когато известна идея свещена се слага да се крепи отвън, думата „крепи“, „крепене“ подразбира условия, за да могат тези идеи да се проявят. „Свещени мисли ти крепи.“ Показва, че тези идеи не са укрепнали и трябва да се подхранват отвън, да се поддържа животът. Онези, които не разбират живота, казват „подхранвай“. В думата „подхранвай“ имате друго значение. Тя е дума, която има отношение към

душевния, сърдечния живот. Крети – той употребява волята, ръцете. Подхранва – то е на чувствата. Казваме „подхранва илюзии“. Илюзиите могат ли да се подхранват? Може.

Каква беше основната мисъл? Откъде произтигат страданията – от нашето естество или отвън? Красиво е всяко разумно проявление на живота. Вие имате красивата идея, имате една мярка за красотата във вас, с която мерите нещата. Щом имате тази идея, имате разумност, тя е смешна, но разбирате тази идея. И така настроението съществува, понеже човек действа едновременно със своя ум и своето сърце, и своята душа, пътува. Знаете ли кога вие се обезсържавате? Гесто правите екскурзии, естеството на човека е нещо обширно и когато ние посещаваме нашето естество, ще дойдем до някоя пустиня. Тогава идва лошото настроение. Казвате: „Ние нищо не сме. Нищо не струва моят живот.“ Тази пустиня ще я забиколим, ще кажем: „Тя принадлежи на мене.“ До нея трябва да има някой океан, море, ще кажем: „Каква грамадна работа ми предстои.“ Можем да я превърнем в море. А вие като погледнете – аз съм бил пустинята! Не! Ще работите върху себе си! После, дойдем до някой планински връх, забатачим в скалите, казвам: „Какво е това, аз съм бил само скали, от мен нищо не

става." Не, ти пази тези скали, благодари! Скалите, това е гръбнакът, оттам протига всичката енергия.

Най-после влезем в полето, една малка градинка (обикновения живот), зарадвам се, имам разнообразни условия да се прояви индивидуалният ти живот. Индивидуалният живот, това е едно микроскопично проявление на човешкото естество. Така, като гледате по-широко на живота, няма да се обезсържавате. Удва някой, казва: „Вамота ми се главата.“ Казвам: „В пустинята си. Мини Сахара с автомобил, бързо мини, не с камели.“ Или кажил си се на висок връх, стават бури, или зимно време – снегове към 10-15 метра. Не е лесно да правим екскурзии зимно време, трябва да имаш всички приспособления.

И в живота е така, казват: Тво е лесна работа. Не, приятелю, изискват се много приготовления за живота. За една екскурзия необходимо е хубаво палто, шапка, здрави зимни дрехи. Тък, в София, преди време един гимназист ми разправяше своята опитност. Завършил и идва да го назначат. Никъде не намира служба. Взема най-после от един приятел 150 лева, купил си едно тогило, закача дипломата си на него и започва да тоги ножове. След три месеца изкарва пари и си плаща тогилото. Това е характер. Той сега отдавна е хвърлил това тогило, това е един добър признак. Той казва: „Това тогило ще

ми спаси положението. Тък аз не съм прост човек, завършил съм гимназия, мен не ме е срам." Преди 10-15 години беше много да си завършил гимназия. То е много нещо, а сега, докато не си завършил университет, нищо не знаем. В Америка има толкова много титли, докторати, че е нещо обикновено. Ако кажете „Em-di“, това е вече много, ходил е в Европа, върнал се е, мнението му е меродавно.

Човек трябва да бъде смел, да се приготви и да си пробие път в живота. В живота има планински върхове, реки ще минете, мислите ли, че мостове са направени – много от тези реки са без мостове. То планинските върхове с автомобил няма да ходите, малки пътечки има. През пустинята ще минете. Така седи животът – дали ще ви е страх, или не, ще ви прекарат през там по който и да е начин. А щом ще минете, ще се върнете отсега, ще бъдете смели и решителни, тази е похвалната страна – в живота не се обезсърчавайте. Знаете ли защо богатите синове се обезсърчават повече от сиромашките синове? Богатият син, докато баща му праца 5-10 години хиляди левовете, като спре бащата, не знае какво да прави. А онзи бедняга сам с труд си изкарва, и той минава по-лесно, извотова, закалил се е.

Казвам, тогава богатият син е положил повете надежда в баща си, отколкото трябва. Това е хубаво, че баща му е богат, но той трябва да има предвид, че баща му може да замине и той ще остане сам и ако го изкарам лице с лице с мънотимите, да е в състояние да се справи. И най-богатият син трябва да има едно изкуство, да знае да изкарва с гестен труд прехраната си. Този труд е, докато се качим на планинския връх. Трудът е, докато минавам пустинята, мъчно е в пустинята – и гърлото ти ще засъхне, но на 3-4 дена в пустинята има оазис, изворчета, море, планински връх и като дойдем до него, има замък – ще те поканят на гости, ще те угостят, и ще се върнем пак.

В ума си не трябва да държите изключително само мънотимите, това е крайност. Кажете, това може да ми се случи. Това е хубаво, философи може да станете, не да мислите, че само хубавото може да ви се случи. Не, това са крайности. Повек трябва да бъде смел, решителен и разумен в живота и да знае, че едните и другите са все негови съътници. Дойде ми настроението, ще кажем – минавам през пустинята. Дойде ми полето, тук растат моите чувства. Може би има да цъфтят в полето магарешко тръни, няма да му се сърдим, нека расте. Има в мен има едно некрасиво чувство, остави го да

си расте. Защо ходим да го бутаем. Едно некрасиво чувство има ли право да расте в нас? На десет красиви чувства едно некрасиво чувство трябва да расте. На десет богати ученици един беден ученик трябва да мине. Такаъв трябва да бъде законът.

Пози x^2 (хикс на квадрат) какво означава? Какво означава x да го повишим в квадрат? Това е усилване на неговата сила, разширение. Целом кажем x^2 (хикс на квадрат), това показва едно разширение на нашата дейтелност, пространството в нас се е разширило, силите, с които разполагаме, се уголемяват. Трета, четвърта степен показват, че условията, при които живеем, колкото и малко да се увеличават, това е един грамаден процес.

Тонякога, когато вие се обезсърчите, как лекувате вашето обезсърчение? Ще ви помогна да разрешите този въпрос. Да допуснем, че вашият брат, баща ви, майка ви все са ви давали златни подаръци, бисери, нанизы, часовници, пръстени, кесии злато. Намерите се в затруднено положение, няколко години не ви е писал баща ви, бъртнете в сандъка, намерите ги, казвате: „Не мога ли да ги превърна, аз да ги използвам.“ Въ какво? Въ пари. Питам, някой, който се е обезсърчил, няма ли някой златни неща, които може да превърне. Ако вие сте съобразителен, имате това научно проникновение, може да садите това растение,

от което се образува рициновото масло, продадете го на някой лекар, ще си изкарате разноските. Казваш: „Какво ще работя?“ – Ще обработваш рициново масло. Друг казва: „Какво ще правя?“ – Ще сееш фъстъци. Друг казва: „Е, обезсърчих се, какво ще правя?“ – Ще сееш жито, царевича, плодни дървета.

Много от изкуствата има, като за една година може да имате резултати. Във всичките си мънотии трябва да мислите какво може да направите сега. Представете си, намирате се в безизходно положение и трябва да намерите какъв занаят да нагнетете, да може в дадения случай умно да изберете едно изкуство – така подходящо и навременно. Един гиновник, уволнен, като нямало какво, започнал да прави мекци, присъединява се и жена му и правят ги хубави, по 100-150 лева на ден си докарва. Это едно изкуство за една година. След една година може да научите друго изкуство.

Кое е по-хубаво, да правите мекци или да се отгайвате? Разбира се, да правите мекци. Ако ви предложат от всички изкуства, които съществуват сега, кое ще си изберете? Най-видната, най-благородната професия, коя е тя? (Доктор – смях.) Въз бих препоръчал на класа да направи един опит. Той е следният. Мнозина от вас се отлакват, че нямат работа. Сега ще съберете малко пари, ще накарате

някой да започне да прави лекици, представител да ъбде на класа, след като се прехрани, спегели пари или турѝ в касата, ще се сменятѝ, ще си предаватѝ това изкуство. Някой брат, някоя сестра, така ще дойдете в контакт с хората. Хубаво е да правите опитѝ. После друго изкуство, сега малко герещи, да направите опит. Продаването на плодове, герещи, това е хубаво. В една малка колица за един опит, да опитатѝ хората. Един месец е достатъчно да правите своите наблюдения. Като продаватѝ, тогава ще добиете една опитност, която сега няматѝ. Дие сега казватѝ: „Пози герещи продава.“ Опитайте това изкуство, какво нещѝ е да продаваш герещи. „Ама, ще кажете, аз не искам да продавам.“ Как така не искаш да продаваш, а знаеш да вземаш. Някой опитва да проси. Тогава, ако не обичаш да продаваш, не обичай и да вземаш. В вземането, ти отслужваш някому, това е само една услуга. Може да му кажеш: „Колко оценяваш тези герещи, взел съм ги толкова, колко ще ми дадеш?“ Най-първо, може ти да поставиш цената и второ, може вие да оставите те да турят цената. И в единия, и в другия случай вие ще фалиратѝ.

Но само при един случай няма да фалиратѝ – ако всеки, който дойде, го посрещнете любезно, поразговорите, ще се пълни продавничката ви. Но ако

кажете: „Ако искаш да вземаш – вземай, знаеш ли, аз съм завършил университет.“ Аз ви казвам, едва ли в един месец ще имате един клиент. Смирение трябва. Ще му дадем и през деня, който мине, да остане една идея, че като се върне дома, ще каже: „Срещнах един млад момък, тъй весел, продаде ми череша, пак ще отида при него.“ Може вие да започнете някое изкуство, не за постоянно, да станете бакалин, един малък опит на вашия клас направете с череша, с мекиси, двама-трима души. Но не като вземете всичко, че после да го изядете, не. Вие може да го направите, аз зная – между вас има много смели. Кое е по-хубаво, да гукате камъни ли, или да продавате череша и да продавате мекиси? Всички занятия имат възпитателен характер.

Когато човек придобие това, което му мисва, той трябва да промени професията си. Ученикът в цялото свое съществуване, като вземе, трябва да мине през всички професии. От най-ниското стъпало до най-високото. Не трябва да седите на едно стъпало. През всички стъпала, колкото и да са малки, не прескачайте. Да не се срамувате, като дойдете на долното стъпало. Вие може да си създадете някои свободни занятия. Онези, които са на работа, могат да създадат такава временна работа на някой, който няма. Тък като се разменяте 5-6 души, ще си

поживате. Това само като един проект. През зимата – мексикците, сега през лятото – плодове. Мнозина от вас се оплакват: „Имаме колонисти на Изгрев, няма кой да им носи хляб.“ Те мислят да си хванат някои хора от света да им носят хляб и зарзават. Сега някой от вас може да каже: „Ние ще ви донесем.“

Говек на своите си не може да служи, на гънди трябва да служи. Казвам, мекци отвън, само да изучите света, своите вие ги знаете. Всички професии, за да се изучи външият свят, характерът на хората. Основната идея, която трябва да остане в ума ви – мълчотните произтигат ли от вашето естество, или не? И радостите, и скърбите. Като станете сутрин, да знаете кой предмет занимава ума ви. За една седмица, като станете сутрин, забележете каква реална идея изтъква. Някои близки предмети, които са занимавали ума ви, дошли са така произволно като добри гости. Отбележете 10-15 думи – ще си кажете своята опитност. В понеделник, като са станали, каква е била първата мисъл, която е дошла? Например един казва: „Да има една гама гай да изпия.“ Друг мъ минава мисълта: „Да ида на баня.“ Третия: „Да имам някоя хубава шапка.“ И т.н. Интересно е кои идеи най-първо ще ви занимават. Кои идеи изтъкват в ума ви? Цом се събудите – първата идея! Първата мисъл,

която прониква, отбележете я. Тя не произтича от вас, като гостенка идва в чума ви. Събудете се сутрин, слушате: „Мляко, мляко... хлебаро, хлебаро!“ Това е първата идея. Или дете се е разплакало, или стряскаш се от сън, два котарака се карат или чуваш птичка пее – кое е, което прониква за пръв път в съзнанието ви, ще го отбележите. Това е един символ.

„Верен, истинен, чист и благ винаги бъди!“

Придесет и първа лекция на Младенския оккултен клас, 13-ти юни, 1926 г., неделя, 19.00 часа, София – Изгрев

Новите типове

„Верен, истинен, чест и благ винаги бѣди!“

Размишление

Желая от всички ви да извадите основните принципи или положения, за които сме говорили през цялата година. Това ще ви бѣде задача през ваканцията – от всички лекции основната мисъл, и после върху тези принципи има ли нещо, което може да се приложи. Ще направите изводи.

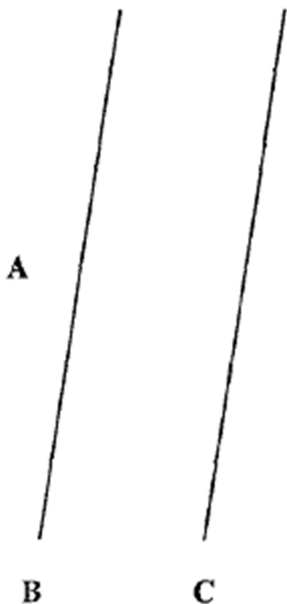

Фиг. 1

Сега временно ние ще преустановим лекциите, за да започне приложение върху онова, което се е говорило. За изяснение, допуснете тук – имате една малка река, живее в нея една разумна риба, какви ще бъдат нейните възгледи?

Да кажем, между В и С има сто метра широчина, какво понятие ще има тази риба за външния свят? Тя ще отива от единия бряг до другия, и пак назад. Сега вие може да разглеждате окултната наука, всичко, което аз съм говорил, като тази риба между двата бряга. Ще каже някой: „Ама да се самоотреgem.“ Да се самоотреgem, значи да излезеш извън водата. Ала щом излезе вън от водата, ако не е научила основния закон на живота, какво я очаква? Страдание. Страданието е импулс, който подтиква съзнанието, пробужда съзнанието. Страданието е Божествен остен, който пробужда всички спящи същества.

Ако вие разбирате, съзнанието ви е пълно с такива посторонни образи, които го сковават. Например седите, погесвате си главата и казвате: „Да завърши училище, да завърши университет“, после: „Да бъде министър“, после: „Да имам един автомобил.“ Е, завърши, стана министър, имаш автомобил, хубави неща са, но изводът какъв е?

Посеем растение, изниква, виждаш – цъфнало, но плод не завързва. Говещкият живот има плод. Кой е първият плод на говещкия живот? (Една добродетел.) Коя е първата добродетел? (Послушанието!) Е, то, послушанието, после идва. Някой от вас ще каже: „Аз не съм способен.“ Какво подразбира? Вълкът способен ли е? Вълкът аз го наригам нехранимайко – да чуциши една овца. Тяма казвам – овцата била кротка, а ще я натисне насила. Нито една овца не е дошла доброволно да каже – острижете ме, или млякото си да даде. Все насила ѝ вземат. В какво седи добротата на овцата? Вълн от това, което се оценява ръчното, вълната на овцата става проводник на магнетични сили. Онова, което ползва хората, не е вълната, а онова, което излиза от вълната. От влакната на вълната излиза една мощна сила, която е потребна на човека.

Следователно – да имаш силата на вълка, без да си вълк, да имаш добротата на овцата, без да си овца. Да обясня, имате, да кажем, една спермацетна свещ. Какво може да ви служи сама по себе си? Къща може ли да си съградите? Кого може да задоволите? Какво може да направите с една хубава бяла свещ, без да я запалвате? Обаче ако я запалите, светлината, която излиза от нея, може да ви ползва. Откъде идва тази светлина? Спермацетът в дадения

случай е само условие, да се прояви светлината. Светлината от спермацетата, тя е, която е потребна, на нея можем да четем в тъмна нощ, може да ни покаже пътя, да ни избави от големи нещастия и пакости. И аз ви казвам, мозъкът ви трябва да се запали и гори. Да имате енергията на вашия мозък. А по някой път вие го изгасяте. Страхът изгасва свещта. (Безверие то изгася свещта!)

Сега тези работи ги вземете обективно, те не са само ваши. Вие сте наследили гертти, които са общи на цялото човечество, и има да се борите, да изучавате себе си разумно. Вие представяте богат материал за изучаване. Вие още не сте проучили какво е сърцето ви. Вие още не сте изучили вашия живот, че какъв богат материал – да се прострете 5-10 хиляди години назад, да видите какъв е животът ви и как сте оживели. Сега всичко това е покрито с мрак и тъмнина. Сега казвате: „Аз живея.“ Така както една риба живее между двата бряга на реката.

Първото нещо, с което ще се посрещнете в бъдеще или когато и да е, това са вашите съществувания. И тогава, като проучите вашите съществувания, ще забележите тези закони на еволуцията и инволуцията, ще видите. Ще видите как са били претлетени разните ви съществувания, ще видите

защо някои неща са били сложени по един начин, други – по друг. Ще видите известни способности и гъвкавостта кога и как са се развили. Не това е наука. Сега седите и си казвате: „Аз не знам!“ Плакайте! Взели сте един лотарийен билет и гикате. Не искате да вземете лотиката. Тя ще ви принесе голяма печалба. Три мен идва един младеж, иска да служи на Бога. „Двадесет години търся аз пари, миналата година един километър ров изкопах.“ Двадесет години е работил, копал е земята. Питам го: „Колко пари си намерил!“ – „Две хиляди рубли.“ – „Е, казвам, ако от двадесет години би посял едно лозе от шестдесет декара, твоето имане щеше да бъде най-малко 5-6000 лева златни.“ Казва: „Кажми ми сега къде да намеря.“ Казвам: „И да знам, няма да ти кажам.“ Разправя ми той един сън. Като мислил все за имане, молил се, молил се, идва най-после при него един ходжа и му казва: „Ти толкова време се моли, аз ще ти покажа едно място, където има много пари, върви след мене.“ Но не щем ми, тъкмо пристигат до мястото и ходжата ще му показва парите, идва един негов съсед, на когото имал да дава 2000 лева, и го задължава да му даде парите и докато се разправяли, събуди се.

И в живота е така. Доиде една велика идея, доиде да те поведе към една велика посока – човек да

станеш, идва една малка мъгнотия в света, задържа те. Малките мъгнотии в живота стават причина да загубите вашето богатство. Ти може да се молиш, но този съсед пак ще дойде, ще ти иска парите. Ти трябва да си платиш парите по-рано – та ходжата щеше да ти покаже къде са парите, това е един факт. Защо се явява неговият съсед в самия момент – остава една загадка.

Питам тогава, може ли човек, без да страда, да има страдания? Може ли да се радва, без да има радости? (Не може.) Тогава, щом има страдания, защо иска да не страда? Това е съвременно възпитание. Съвременните хора имат едно фалшиво схващане за живота, за благото. Тонезже нещата не стават така, както те искат, това е едно страдание заради тях. Всякога като велик закон е: всяко едно страдание подтиква човешкото съзнание. И в страданието човек има една малка придобивка. Няма страдание в живота, което да не е внесло една малка придобивка в човешкото съзнание и всички прогрес, който сега има човечеството, се дължи все на неговите страдания. Това е един естествен закон. Тът, по който човекът върви. Въз не говоря за случайните страдания, в страданието има идея.

Да страдаш без идея, това е глупаво нещо. Един мъгеник, един учен човек, баща, майка, приятел, може

да има страдание. Страдания, в които няма идея, това не са страдания. Когато казвам, че страданията трябва да ги понасяме, разбирам идейните страдания. А безидейните страдания остават за ваша сметка. Казва: „Много страдах!“ – За идея ли? – „Не, направих една глупост.“ – Ще плащаш на кръгмаря. Както този с ходжата. Ще си платим дълга.

Първото, всички лекции – колко лекции имате тази година (Тридесет и две.) – за идната седмица (след ваканцията) ще извадите кой каквото е запомнил. Бележки нали имате. Общо, само основните положения на всяка една лекция. Две или три положения от лекцията. Те са главните. Полкова методи съм ви препоръгвал, колко от тях сте прилагали. Например неразположен си някога, да си туриш гърба при някое голямо дърво. Колцина от вас са привили този опит – някое дебело дърво? Според вас кои дървета действат най-хубаво? (Борът.) Брястът за разположението на духа действа най-хубаво. Тази светлина, която минава през тези листи, е незаменима. Когато някой път някой от вас е неразположен духом, тъй отпадне, нека се разходи десетина пъти по тази алея (брястовата), ще му мине. Отлично действа светлината на бряста. И формата на местата е красива, те са остри, а пък

обрът, той е шило. Това, което излиза от бора, то е само неговият нектар. Под него никаква трева не расте. При бора трябва да бъдем в бързо състояние. От нектара излиза известна жизнена енергия, тя е, която ползва. Трябва да имаш същото разположение на бора. Твоят, ако идейно си повдигнат към Бог, обрът помага. Но ако не си повдигнат идейно, обрът не помага. Материалистите не обигат да се изкачват при боровете. От борвата гора те бягат. Питам, мекките живеят ли в борвите гори? Не сте правили изследвания при какви места прави мекката своите жилища? (При елхови дървета. В клеховете се среща.)

Как може човек да изучава своите състояния? Най-първо ще седне така, спокойно. Виждали ли сте как учените правят своите изследвания. Когато дойде някой професор по геология, как започва своите изследвания? Как се домогва до онези големи събития на земята, кой им ги казва? Намира някои измерени мидички, тараленки, вкаменени дървета, но какво право има да заключава той от това вкаменено дърво, че това било епоха, няма някои живи сили. А пък геологията може да се изучава от живите растения много по-добре, отколкото от вкаменелости. Но това е един метод за бъдеще. А засега този е хубав. Трябва знаги, ако един геолог е мислил дълго време и е дошъл

до известни заключения за миналото, по същия начин
ще мислите, ще мислите, докато най-после ви хрумне
една мисъл. Няма изключително да се занимава човек
само с това, да се отдаде на тези размисления.

Вие не сте правили опит, да кажем, когато
имате свободно време, не знаете какво да правите,
наместо да прекарвате времето безполезно. Някой
път, като ви хване скука, нищо не искате да
правите, хванете си показалеца с вашата дясна
ръка и наблюдавайте какво едно малко променение ще
настане в съзнанието ви. Това е един научен метод,
после – средния, безименния... после и на другата
ръка. След това казвате така, хващате с палеца и
средния пръст на лявата ръка – хващам, пускам,
хващам, пускам. (Пеглим подред всички пръсти.)
Когато ноктите започнат да се скъсяват, това е
един признак на нервност. Човек става нервен,
нетърпелив. Всички хора с къси нокти са сприхави,
когато хора с дълги, хубаво оформени нокти, показват
интелигентност. Широките нокти показват
устойчивост, смелост, решителност. А тесните
показват един човек, който не иска да се бори с
външните условия. Всеки човек според характера си –
ноктите му показват. Човек, като му погледнеш
ноктите, ще видиш колко е смел и решителен.
Гледам някой, ноктите му малки, казва: „ще търпя.“

– Ще търпим, на ноктите ти е означено, че нямаш търпение. Някой казва: „Ще отида до Фитоша.“ Тък аз виждам, че той е страхлив. Ноктите показват, че няма да отиде – когато на някого крайкожието на ноктите е неравно, разхвърлено е офертанцието. (Ноктите на моралните хора са добре сложени.) А вие постоянно го гоплите. С това не се подобрява работата. Отвѣтѣ да го гоплим, а не отвѣн.

Ти ще измениш характера си отвѣтѣ, а така, както е сега, прѣстите ти показват, че са разхвърляни мислите ти. Ноктите на моралните хора са добре сложени. Когато човек започне да зачрубѣва, неговият палец започва да се скъсява и става топчест. А когато се развива човешката воля, развива се правилно първата фаланга. Не само това, но ако човек живее дълго време, този мощен живот, преди той да е дошъл още, цялата окръжаваща среда ще бѣде хармонична, съобразна с неговото естество, и той няма да среща противодействие. Човек трябва да е работил с хиляди години, цялата среда да му съдейства. А вие сте дошли, нито сте орали, нито сте копали, казвате: „Лоши са условията ни.“ Казвам, ще се стегнете да работите. Сега, ако ви кажа в миналото префранждане какво сте правили, учители ли бяхте, земледелци ли бяхте, ще кажете: „Не зная. Е, сега какъв трябва да бѣде?“ Някой бил

учител, иска – земеделец. Кой е по-горе, учителят ли, или земеделецът? Там е гръбна работата и земеделието поглъща голяма част от енергията на тялото. Неговият ум не може да бъде така свободен. А при учителя, който не работи, се натрупва толкова излишна енергия, че се образуват миазми, заболява от охтика. Учителят го е страх от праха, който учениците вдигат.

Аз, като стана един учител, ще отворя всички прозорци от единия край до другия, да има проветрение и в стаята ще направя един самовар, двадесет ученици ще имам малки деца в класа, по една чаша топла вода: проветрение ще има и няма да изстине никой. Тък и аз ще бъда свободен. Но не може сега, не могат да си го представят, но то може да стане. Трябва дълго време да разправям на инспекторите за здравословните причини, които седят в тази чаша топла вода.

Травили ли сте опит да спите на силно тегение, без да се простудите? Сега ще започнете от физическата страна, която е свързана с умствения живот, и ще имате една определена мярка. А някои отношения може тялото да набера повече енергия, отколкото ти трябва, в някои отношения може да дадеш повече, отколкото трябва – и двете са крайности. Ще приемаш толкова, колкото ти трябва,

и няма да давам повече, отколкото трябва. Мнозина от вас се отварят, цъфнат, и не завържат.

Природата обича ред и порядък. Ще давам толкова, колкото трябва, ще вземам толкова, колкото трябва. Според този закон, за да образувате вашия характер, най-мъжното нещо, което може да направи човек, то е следното: някой ви е обидил, вие ще кажете: „Той трябва да говори с мен разумно, той не трябва да ме обижда.“ Вземете друго положение. Някой те обиди, и замина за Америка, не можем да го хванем. Какъв метод ще изберем? Наказание не помага, тогава? Ще намерим един човек и ще посетим с него така, както би искал той да посети с тебе. Ще ти мине. Обиден си. Отиди, с другите посети така, както искаш да посетят с тебе. Ще го питам: „Ти доволен ли си от мен? Моето поведение, от мене доволен ли си?“ Но кой от вас може да го направи. И тогава ти можем, този от Америка може да го извикаш да се върне пак назад.

Най-мъжният урок в света е да дадеш един пример, когато си раздразнен. Като дойде някой при теб, не да кажем: „Махни се!“, а да кажем: „Какво обичате, аз съм на ваше разположение.“ Обидил те някой, срещнем един човек, пребива се под тежка кошница, вземем му кошницата, услужим му. Кажем: „Аз

се радвам, че мога да ви услужа." А ти ще кажеш: „Как, обидил ме, а аз да нося!“ Ще се върнеш, кошницата, кажи: „А света е така, човек все трябва да скърби и аз съм носил тези страдания, и сега ги нося, но то ще се оправя.“ Той ще погледне, остави ми коша, казвам: „Друг път пак аз съм на ваше разположение.“ Веднага ще проникне онзи морален принцип у този човек. Може никога да го не срещнем, ти ще получиш един урок, който никой не може ти предаде. Но докато го направим, е въпрос.

Вие ще кажете, той, Учителят, така казва, но я да го направя сам. Ако аз постъпя така, аз ще се ползвам, вие какво ще се ползвате? Ако аз ям, то е заради мене. Но и вие трябва да ядете. Онова, което вие може да приложите в живота си, то важи за вас, не това механично приложение, но онова идейно приложение. Някой път направете този опит. Когато сте най-скръбни, не знаете какво да правите, направете една услуга на някого, но да е бѣдно съзнанието ви. Приложете го, както аз съм казал сега, може да го направите и денем или в мрачно време, че да не ви видят хората, може и на обѣд, когато, когато и да е, направете го. Представете си, че вие сте един студент, който току-що е завършил, и ви среща вашият професор, когато носите коша на един просях. Какво ще каже професорът? „Онзи, мръднала ми

е дъската, на един циганин носи един кош." Затова ще избереи мрачна нощ и ще се ретушираш (дегизираш) малко, никой да не те познае. Когато правиш този опит, да не те знаят хората.

Желая всеки един от вас да развие онези специфични качества, които се крият. Като активен, да станете разумен, без да давите овцете, и да обдете овца – но една разумна овца, която сама ти донася млякото и сама го издоява. Може ли овцата сама да издои млякото в буквален смисъл? Не може, но в преносен смисъл може. Оккултното знание да обде само един път към знанието, което светът притежава.

Следващия път ще имате едно събрание за половин час мългание, може и да си гетете някоя хубава книга избрана или нещо хубаво, ще седнете тук половин час мългание, нито дума. Така влезем, седнем на мястото си, тишина половин час, кой, като завърши, ще си излезе, ще замине, нищо няма да каже, нито дума, може само да се поздравите, и няма да говорите и като излезете, ще заминете, и пак нито дума. През деня може да говорите, колкото искате, но дойде ли седем и половина-осем часа неделя вечер – нито дума. Повек е разрешил всичко в света и гледа онази велика хармония, която съществува.

Сега при един болен, той плаче, казва: „Не ме ли съжаляваш?“ Аз го гледам. Казва: „Не ме съжаляваш.“ Аз сега спокойно, размислявам, три пъти като духна, ще стане, болестта ще си замине. Дойде някой просяк, аз размислявам, три пъти като духна – дойде някой, туря му в ръцете. Ама не да ви видят. Аз отвътре духна. Да стане това, което казвам. Вътре, в мъглицето, има тази положителна страна, бързо съзнание, човек е доволен. Човек може да направи един красив опит. Сега тези опити ще ги правите, понеже ще срещнете мънотии. Да кажем, някой от вас събира абнамент за някой вестник – има хора, които от десетина години не плащат абнамента си. Ще се спрем, духнем един, два, три пъти, той извади, дава парите. Той е банкер, има пари, ала не дава. Това е едно изкуство, направете го.

Красивото в живота, това са мънотиите, това са разумни претягствия, за да опитат твоята интелигентност. Колкото претягствията са по-големи в пътя ти, толкова си заобиколен с една разумна среда. Допуснете, преди години припкали сте по някое поле, нямало е никакъв товар. Сега, след двадесет години, навсякъде – тук се натъкнете, там се натъкнете на ред претягствия. Знаги тук има разумни същества, ще заобикаляш, има определени

пътница. Препятствията в живота показват, че сме се натъкнали на разумна среда, на разумни условия. Няма да скагам като кон, ще постъпвам съобразно с тази среда. Щом сте в такава една разумна среда, има условия за вас да се проявите, има условия да добиете нещо. Ако влезете в някое село населено, гладни може ли да умрете? Не може, но в пустинята – там няма никакви препятствия, може навсякъде да ходите, но гладен може да умрете. Значи при мъгнотимите човек гладен не може да умре.

Сега аз говоря за това разумното. Пред вас третирам страданията, които са поставени от Бог, те са едно благо. Когато Бог обига някого, поставя му мъгнотии на пътя. Има че то е много естествено. Може ли вие да направите един кораб, а да го не натоварите със стока? Може ли вие да направите някоя каруца, и да не турите нещо в нея? Може ли да имате торба, и да не турите нещо в нея? Да имате кесия, и да не турите нещо в нея? Може ли да имате инструмент, и да не свирите върху него. Че това търкане на лъка върху тези струни, какво страдание е то? „Какво иска от нас?“

Затова трябва да бъдете разумни, ще работите. Ако вие, хората, пеете и свирите, по-малко мъгнотии ще имате. Има някои по-висши същества, ти си една струна на Божествения инструмент.

Започне ангелът отгоре с лека, казвам: „Претери ми сърцето, боли ме.“ Той свири, и ти ще пееш, така ще се въодушевявам. Угом престане концертът, ще дойде едно успокояване. В небето говорят само за страдащите хора, а за онези, които се радват, нито помен не става за тях. Тисанието казва: „Онези вече са приели своята радост на земята, а онези, скърбящите, които са приели страданията долу, заради тях мислят, да им дадат някое благо.“ Това е една положителна философия. Може да правите малки опити, да се закали характерът ви, не да бъдете посредствени. Аз искам от вас да бъдете нови типове.

Тази вечер срещам една госпожица, студентка, мисля да е от четвърти семестър, с червена шапка, ходи така, напето, с достойнство, на шапката – и козирка, тропя с краката, казва: „Аз живея за България.“ Червената шапка отгоре я въодушевява. Тя за една обикновена идея казва така. Похвалям я. Приятно впечатление прави, с идея върви, така грациозна, идея има. Сега и вие ще турите вашия каскет. Така ще кажете: „И аз имах идея.“ Ще бъдете идейни, така че, като излезете, да знаят хората, че във вас има идея. Финали, когато срещнете един идеен човек, усещате, че има пълнота

в него. А като го срещнете без идея, усещате една герунтка като на охлюв.

Искате ли вие да бъдете пълен? И всеки един от вас може да бъде пълен. Не само да говорите, всичко може да се направи. Желая да бъдете нови типове. Нови типове! Нищо повече! Тези типове може да се създадат.

„Верен, истинен, чист и благ винаги бъди!“

Придесет и втора лекция на Младенския окултен клас, 27-ми юни, 1926 г., неделя, 19.00 часа, София - Изгрев

На 20-ти юни, 1926 г., лекция не е държана. - бел. изд.

Шеста година
1926 – 1927

Посока и растене

6 година (1926-1927), Първа лекция на Младенския окултен клас, държана от Учителя в София на 26.1X.1926 г.

Верен, истинен, чист и благ всякога бъди!

Размишление

Тема:

1. Ролята на поезията, музиката и религията в света
2. Най-важната работа след яденето
3. Най-малкият подтик в света

През тази година желая все да проявите по-голямо творчество. Творчество в даден кръг, а не да преобразите света. Сега, да допуснем, че вас се заражда известна идея – искате да създадете нещо, но срещате големи мъкотии. Как ще се справите на първо време? Вземете например как се справя едно дърво, семето: посажда се и започва животът. Как се справя семето? – Най-първо като инженерите отправя своята посока: „Гаднало съм тук: и да викам – няма

да ме гъят, да роптая – безполезно е, да се съмнявам в себе си – безрезултатно е.” И започва да мисли това семе, определя посоката на своето движение. Има два изхода: нагоре и надолу. И се запретва на работа, повиква своя гений, своя ум – и започва. Най-първо – надолу; после нагоре – започва работа.

Сега често слушам, че някои от вас казват: „Ама аз не зная какво да правя.” Глупа работа – растенията знаят какво да правят, а той не знае! Надолу и нагоре! Като го попитам растението, ще ти каже на говеешки език: надолу и нагоре. В две посоки се движат, в две измерения – значи работа е това. Вас като ви питат, вие какво ще правите – и вие сте едно семе, паднало в земята, заробен сте и вие; откъде сте дошли и как, не знаете. Нито един от вас не знае по кой път е дошъл. Какво ще правите сега? Мислите ли сега, че ако дойде при семето някоя съблека и си предлага услугите да го пренесе на по-удобно място, и почне през дупки да го носи, мислите ли, че ще му направи някоя услуга?

Сега съвременните хора, като се посеят, търсят дупки – тази дупка, онази дупка. Търсят по-благоприятни условия. Там, където си попаднал, разреши този въпрос – накъде трябва да се движим. Вие сте ученици, посадени сте: като ученици какво трябва да правите? – Да четете книги – не, но да

се учите – това е растежът в растенията. Какво трябва да научи ученикът сега? Вземете пак растението. Растението не взема предвид кой го е посял, кой го е поставил в земята, но растението си задава задага да намери Слънцето, да използва енергията на Слънцето, да използва светлината, топлината, да използва и влагата, то изучава елементите на почвата, изучава живота на самата Земя, живота на Слънцето, и ни най-малко не разисква философията на човека. Какви са били намеренията на човека, който го е посял, растението не пита. Сега няма ли вие да направите погрешка, ако баща ви ви е пратил на училище, а вие искате да вникнете в намеренията му защо ви е пратил на училище? Не разисквайте този въпрос.

Много философи разрешават въпроса защо е дошъл човек на Земята. Този въпрос нито сега ще се разреши, нито след хиляди години. Той ще се разреши, когато хората завършат своето развитие на Земята. Рибата, докато е във водата, не може да знае, че е риба. Когато излезе из водата, тогава може да знае, че е риба. И сегашният човек, понеже живее още във физическа форма, като животно живее. Като погнат животните да мислят като хора, ще излязат из това животинско състояние, ще погледнат и ще

съзнават себе си като хора. Веднага сегашните нрави и обичаи съвсем ще се изменят.

Всеки един от вас със своето съзнание трябва да излезе от средата, в която живее. От една неблагоприятна среда всеки от вас може да излезе. Една благоприятна среда – тя е в неговия ум! Така много маниаци има: става сутрин, мисли, че ще го убият някъде, ходи – и тази форма седи в ума му. Ако във вашия ум влезе известна идея, че някой ви възпрепятства, вие се спъвате. Вие отхвърлете всичко това! Ще кажете на себе си: „Няма никакви спънки!“ Вие сте гъдни. Вържете едно дърво с едно въже. Това въже може ли да държи дървото? До колко години може да го държи? Малкото дърво като го вържем, какво ще стане с въжето? – В края на краищата дървото ще скъса въжето. И не само това – има растения, които, ако ги вържем с желязна тел, те разбират от химия: постепенно погнат да разлагат тази тел – ще я скъсат и тя не може да се вдълбае в тях.

Онези лоши условия, в които вие сте поставени... Има сили, положени във вашия ум, за да преодолеете мъгнотимите, които ви заобикалят, но когато като растенията познавате погвата, когато познавате топлината, светлината и влагата – условия, при които растението расте и познава посоката на

растенето надолу и нагоре. Все ще приложите това правило в живота. При сегашните условия трябва да бъдете герои, за да изпълните. При един човек, който побеждава известни мъгнотии – това са условия отгоре. Това са условия отгоре, това е едно наслояване, затрупване отгоре – за да излезем над тях. И всякога, когато човек надделее над мъгнотиите, той се усеща силен.

Сега има някои смешни поговорки. Един млад студент се отгаял, че е неспособен, и казвал: „Не ми остава нищо друго, освен да се удавя.“ Прегнал, но като дошъл до реката, казал си: „Няма ли някой да ми каже да не се давя?“ Обръща се надясно, наляво – той иска да не се дави и иска сега един да потвърди неговото желание. На вас сега трябва само да ви каже някой да не се давите. Това е вярно: много пъти ние седим край реката и се давим. Психологически много пъти се дави човек. Някой път човек каже: „Тя се свърши вече, работата.“ Но после се обърне и казва: „Няма ли някой да ми каже нагн да изпълня из тези мъгнотии!“ И като му кажем, просветне лицето му. Казва: „Аз ще плувам сега.“

Аз бих желал някои от класа да избераат някои видни писатели, поети, учени хора, които може да се четат. От окултно гледище все трябва да знаете, че всеки учен човек влага в съчинението си

негативната страна на учението си. Всяка една философия има две лица. Например вземете една песимистична философия: това е завистта на живота, това е старината. Шопенхауер казва: „Животът няма смисъл – един стар човек, едно сухо дърво трябва да се изкорени.“ Но законът е верен – на мястото на изкорененото трябва да се посади новото. Три сегашните младежи има едно безразборно гетене на писатели, което психологически им се отразява зле. Например вземете съвременните писатели, някой романист – той развива до известна степен само чувствата. Когато превърнеш целия свят само на една астрална каша... Всички романисти бравят само с мамалига – астрална каша на чувствата я наричам аз. В тези романи няма нищо съществено. Най-първо онзи герой, какъвто ни го представя писателят – не е герой, фиктивен герой е той. Този герой, който виждате сега, утре заради героинята ще убие някого. Не какво геройство е това? – Без да го убием трябва – да го стиснем тъй малко за гръбмуля. Това е едно тяхно схващане, това е завист. Представете си: минавате през някоя местност, където върлуват разбойници, ала всички те са застали – вземаш им пучките, оръжието, занасяш го някъде. Те стават, но нямат оръжие. Какво ще

правят? Я ми кажете, какво биха направили с мен?

През тази година трябва да създадете нещо по-хубаво. Да кажем, вие четете някой път, изучавате астрология и знаете съдбата на някой човек каква е, а вашата съдба не знаете. Разказват, във Варненско още в турско време, преди Освобождението, се явява една гадателка циганка, която гадаела с един голям охлюв, океански. Хората с хиляди се събирали около нея. Не се минава много, след десетина дена, тръгнала тя да пътува нанякъде, из пътя нападат я и я обират. Тя от охлюва не могла да разбере, че ще я обират. Ако един човек се учи като студент, учен човек стане, и най-големият обирач – смъртта – го обере, а той не може да предвиди, какъв учен е той? „Ама – казва някой – като идем в другия свят.“ Не откъде знаеш, че ще имаш условия? Това не е съмнение, но откъде знаеш? Ако не можеш да използваш условията на Земята, как ще използваш другите условия? Ти не си готов. Толстой загадва за смъртта, и аз съм съгласен – човек трябва да има смъртта като един стимул. Трябва да знае, че този разбойник ще го срещне, че той ще има разправия с него. Задачата му е, като срещне смъртта, да може да се разправи с нея. Смъртта като го нагълта, той да не може да се смели в стомаха ѝ и тя да го

изплате навън. Както китът изплати Йона. При деня той се моли вътре и китът го изхвърли навън. Мислете ми, че един човек, който е заробен жив в гроба и се моли, усърдно се моли, мислете ми, че ще остане вътре? Е-хей! Гробът ще се разпуква. Не е този човек за това място. Ще идем да работим!

Сега желая през тази година да направите една скица, един план, и аз ще ви дам известни упътвания за една по-плодотворна и приятна работа – между другото. Всеки трябва да се наредите в класа съобразно със законите на небесните тела. Другояче не може да живеете в хармония. Всеки един от вас трябва да дойде на мястото си. Ако си някъде някоя земя или някое слънце, или сателит, ще си вземеш мястото. Всеки ще определи мястото си. В дадения случай един свят ще управлявам – ще развивам онова, което е вложено вътре. Това е един самостоятелен свят. Никой не може да те извади от твоята орбита.

Мнозина от вас се страхуват, че ще им повлияе някой. Никой не може да ти повлияе. А и да ти влияе – какво лошо има в това? И Месецът влияе, и Земята, и Слънцето влияе. Вие не поставяйте влиянието като една стъпка. „Влияе ми – казва – със своята мисъл“ – И ти му влияй! Ти не си мъртъв, ти си жив човек. Вие свързвате влиянието с това, че

той те владее. Какво ще те владее – Земята владее ли Месеца? Слънцето денем изпраща своята светлина и я осветява. Какво дава Земята на Слънцето, че я осветява? Слънцето влиае, но с това вляние и изпраща нещо. Питам тогава: Земята влиае ли на Слънцето? – Влиае. Явно трябва да благодарите на това вляние. Влянието – това е свещен закон. Когато хората взаимно си вляят, духовете отгоре, ангелите – всеки е на своето място. Влянието е един свещен закон. Аз искам да избия от чума ви един клин. Казват за някого: „Влиае ми от толкова години, аз не искам да бъда под негово вляние.“ – Ами под кое? – „Под Божиято.“ Че Господ влиае най-напред чрез Слънцето. После, ако искате да сформирате своето тяло, ще искате чрез Земята да сложите корените. Бихте ли могли да станете голямо дърво, ако нямате твърда почва? – Влянието използвайте. Влянието е един свещен закон. Няма нищо лошо във влянието. Някой казва: „Аз да съм по-далече от него.“ – Ти си на такова разстояние, на колкото ти е определено. Нито си по-далече, нито си по-близо.

Един ден, когато изучавате вие динамиката на човешкото тяло, трябва да знаете, че има известни атоми, които са дошли от слънцето Сириус – те са свързани със Сириус – това са известни материји,

едно тегенше. Представете си, че някой човек иска да ви вземе, да ви откъсне. Той най-първо има едно голямо слънце против себе си. Интелигентните същества на Сириус, на които интелигентността е по-голяма, отколкото на тези от Слънчевата система, те ще се застъпят. Значи това зависи от вас. Колкото повече благородна материя има във вашето тяло, толкова животът ви седи на една по-висока степен. Материята е, която обуславя живота. Животът се проявява чрез тази материя. Затова, когато вашето съзнание погне да се оформи, започвате да мислите за разните звезди. Защото със създаването на звездите е вложено по нещо, нужно за сегашния живот, и когато използвате всичко, което Космосът е вложил в тези всички слънца, то човек ще бъде почти съвършен. Сега сте на Земята – ще използвате влиянието на Луната, на Слънцето, на планетите в Слънчевата система, а също и влиянието на звездите. И те упражняват влияние върху нашето съзнание, но хората едва се досещат за това; даже за някои планети едва се досещат. Например какво влияние упражнява Сатурн?

Отговор. Лошо влияние.

Ама защо? Защото хората се бърят със Сатурн. Сатурн казва: „Слушай, ти трябва да бъдеш справедлив. Ти като не искаш да слушаш...“ А ти

му казвам: „Аз твоя съвет не искам, аз сам ще си устрою съдбата.“ – „Слушай, ще ти пати главата.“ – „Аз не искам да знам.“ – „Ще видим.“ Погава хората казват: „Знаеш ли, той е при лоши условия, под влиянието на Сатурн е.“ Явява се Юпитер, казва ти: „Ти си на Земята, на тебе ти трябва култура, трябва да мислиш, благороден, доблестен, щедр, великодушен трябва да бъдеш.“ Ти му казвам: „Не е твоя работа.“ Изваждам ножа – ще се разправям. Но Юпитер казва: „Знаеш ли, ти ще повдигнем една война, но можем ли да я отстоим?“ Песто ние, малките хора на Земята, не трябва да водим никаква война. „Не се противи на злото.“ А какво нещо е злото? – Това са всички онези същества, които работят в света без закон. Следователно не се противете на съществата без закон, защото няма за какво да ги съдите. Те ще бъдат безпощадни. В този смисъл злото – това са същества, които творят. Този човек троши камъни в планината с динамит: не минавай през неговата кариера, остави го да чути камъните, пък ти си върви по своя път. Някой казва: „Това е съдбата.“ – Не се противи на своята съдба. По-далечко малко стой – изучавай законите на съдбата, ако има някакъв закон.

Разбира се, някои от тези въпроси вие ще ги срещнете в живота си може би след 10, след 1000

години, а някои може да използвате сега. Вие сте млади, живели сте много пъти на Земята, но сега наскоро трябва да разрешите някои въпроси. Някой казва: „Като остареем.“ – Като остареете, нищо не може да разрешите. На младини човек може да извърши повече, отколкото на старини. Младият трябва да работи, а старият – да се разкайва. Ако вие ме питате каква е службата на старите хора – тя е разкаяние. А каква е службата на младите хора? – Работа. Но когато младият седне и почне да се разкайва, той остарява. Тогорешките ще изправям, мъгнотимите ще преодолявам, няма да се разкайвам, няма да се обезверявам. „Ще работя задачата, която ми е дадена. Ще я разреша. Никакви мъгнотими няма да ме спрат.“ – Това е доблест, това значи да имаш Юпитер. „Ще разреша тази задача – дадена дума!“

На Земята в човешкия живот има гении – това са гении на Юпитер. Те са същества, общество от същества, които са завършили своето развитие, и те представляват Юпитер и ни влияят. Те ще те срещнат и ще ти кажат: „Ти не слушаш.“ Същества има и на Сатурн тук, на Земята, завършили своето развитие. Те ще те срещнат, ще ти кажат: „Слушай! Ти трябва да бъдеш справедлив.“ Има и на Меркурий, на Венера, на Месечината – те са все

същества, цели групи същества. Те ще те срещнат на пътя, ще ти кажат: „Слушай, ние сме минали по този път, ще ти дадем нашите упътвания.“ Искам да бъдеш благороден човек, искам да бъдеш философ – по еди-кой си начин ще ти разправят. Или искам да имаш злато – друго ще ти разправят. Тогава ще те свържат с Юпитер, със Сатурн. Юпитер в дадения случай е банката. Онези, които са на Сатурн, ще кажат: „Ще отидеш в банката на Сатурн, на Месеца ще идеш, на Слънцето ще идеш.“ Ако можеш да обикалям, където искам, да вземам, каквото ти трябва, какъв ще бъдеш? – Ученик ще бъдеш! Това е ученикът, който ходи по планетите. Няма да изучавам на Земята астрология, каква съдба ще имаш – това не е голяма наука.

Тогава носи един човек една столна. Ще минава през пустинята. Казва: „Каква ще бъде моята съдба?“ Ако столната ти е здрава, гърлото ти няма да застъгне, но ако ступиш своята столна, много ще страдаш. Ти вървиш в живота, изучиш вярата си в Бога. Въз казвам: ще побелее главата ти, и не само ще побелее, но и ще оглупее; и не само ще оглупее, но и ще оголее, ще стане на прах и на дим – нищо няма да остане. Какво означава тази столна? – Ще изучиш вярата в Бога. Да върваш в Бога – това е вечно нагало. Да растеш, да се развиваш – това е

зеничът, смисълът на живота. А да се обезвериш – това е западане. Никаква култура няма в това, нищо няма. А умовете ви може да изтъкне отрицателна идея – това не е зло. Провидението може да ви представи един човек, който е обезверен. Това е факт, няма какво да съжалявате. Неговата глава е оголена във вътрешен смисъл – отвътре е оголял, няма никакъв стремеж.

Първото нещо: човек трябва да има Бога в сърцето си, да усеща в ума си светлина, в сърцето си – Неговата топлина. Това е достатъчно! Погаватой може да има едно правило: „Тоненже аз мисля, Господ мисли за мен. Тоненже аз чувствам, и Господ чувства и ме обича.“ Това е факт.

Сега, през тази година на вас ви трябва творчество. Следващия път съставете един проект какво трябва да се твори и как трябва да се твори през тази година. Законът е такъв, че каквото намислите, ще го направите – не да го направи друг заради вас. „Аз – казва – да го намисля, а ти ще го направиш.“ – Не – каквото намисля, ще го направя. Може да ми приведете пример за музикант, който не знае да свири, но съгнява. Онзи, който съгнява, той трябва да знае да свири онова, което сам е написал. Първо, каквато идея се проектира във вашия ум, вие ще я реализирате в

малък размер – и тогава тази идея ще я пуснете и други да я опитат – свещена идея е тя. Тогава ще сложите едно правило в живота си: човек, който защита своите идеи, той защита идеите и на другите хора. Това е свещеното правило. Всички идеи в света имат един произход, произтигат от един и същи източник.

Сложете палеца на пулса си! Броятете всички!

Уточнение: Учителя гледа часовника си 1 минута.

Стига. Колко удара преброихте? Кое е най-високото число?

Отговор на сестра Дафинка: 107.

Обаждат се и други: 63, 93, 86... и т.н.

Упражнение: Лявата ръка се поставя на лявото рамо, извита така, че върхът на пръстите се допира до рамото (Фиг. 1). Дясната ръка е извита над върха на главата, но не се докосва до нея. Изнасяме дясната ръка настрани хоризонтално, пак я прибираме (повтаря се три пъти). После правим същото упражнение, но дясната ръка е на дясното рамо, лявата – над главата. След това ръцете са настрани, после – пред гърдите, пръстите са едни срещу други. Задържаме това положение, концентрираме се. След това изнасяме ръцете настрани и пак отпред (три пъти). Правим леко

духване (три пъти). Какво разположение имате при това упражнение? Мъчно може да се определи.



Фиг. 1

Все правите всевъзможни движения. Имат ли тези движения някакво значение? В подсъзнанието на човека се набъбва известна измишна енергия. Когато с дясната ръка кажем така (настрани), тя е като проводник, а с движението на лявата ръка някоя част на тялото получава недоимък – ръцете придават енергия. Тези токове постоянно се менят. Някой път с дясната предаваме, някой път – с лявата. Затова са тези движения. Има известни движения, които са разумни, има движения, които са дисхармонични. Така например цигулката дълго време отнема, докато ти се научиш да правиш хармонични движения с лека. На художника дълго време му отнема, докато придобие хармонични движения на четката. Или онзи, който мисли, дълго време трябва да прави своите упражнения. Когато човек мисли,

стават известни конвулсии. Ако все разглеждате говеешкия мозък, когато човек мисли, там много ясни танцувания стават. Колкото мисълта е поинтензивна, това издигане е по-високо и става бързо спадане, което е постоянно. Затова именно мозъкът е стегнат в тази коруба. Ако пробиеме дупка в нея и почнете да мислите, мозъкът може да излезе до една педя, като някой рог. Като спре мисълта, той ще се прибере. Движение навсякъде има. Умом има живот, има движение. Затова не трябва да се страхувате. Страхът произвежда дисхармонични конвулсии на мозъка, на сърцето, на белите дробове. Ще обуздаем страха. Уплашиш се, искаш да хукнеш да бягаш. Спри се – предизвикай вярата! Закон има в света: не може да ти се случи нищо. Ако наблюдаваш някоя опасност, поотмести се, наблюдавай я, но никога не бягай. „Ама – някой казва – как да не бягам?“ Представи си, че си в един кораб, паднем във водата – къде ще бягам? Ще ходите разумно, само ще направите крачките си по-големи, но няма да хукнете да бягате. Бягането е дисхармонично. Следователно и движенията на мозъка ще бъдат дисхармонични. Всички емоции, които човек преживява, те произвеждат такива дисхармонични свивания на мускулите и говеешката мисъл се покварява, покваряват се говеешките чувства.

Говешкото лице представлява една морфология отвън на всички онези бит на миналите култури – излезнали култури, които са оставили отпечатък върху него. Хиляди култури: на кристалното царство, на рибите, на мекотелите, на птиците, на млекопитаещите – всички тези култури са оставили този отпечатък, после идва културата на говешките раси, и те са оставили отпечатък, а същевременно с това е действала и културата на ангелите отгоре. Тосрещане има между тях. И сега ги има и онези влияния на бъдещата култура, която сега идва. Не това, което сега преживявате: страха, отгянието – не се плашете – то е старата култура. Сега, като дойде страхът, ще се молим. Като вървам в Бога, смъртта ще мине и ще замине, както Мойсей казва: „Ще поставите кръвта на агнето – като дойде ангелът пред този знак, ще отминне дома ви, няма да направи поражение.“ Това е разумният принцип.

Сега, ако ви говоря повече, ще се преситите, и тогава, като излезете, няма да разберете тези работи. Хубавото – разбраното и неразбраното, като се съберат, какво ще стане? – Кама. Тогава, щом е нещо неразбрано, прибавете брашно, за да стане като тесто – може да направите хляб, та да може да разполагате. Това значи творчество. Ще творим, докато извадим нещо – и да си доволен. От тази

каша да можеш да направиш нещо. Представете си, че направите циментова каша и си сложите крака – опитвайте силата на тази каша. Какво ще стане? Мнозина от вас си направят циментова каша и си сложат вътре главата. Казват: „Замая ми се свят. Дързан съм.“ Ама така е. Цимент има ли – главата дръж навън и крака – навън! Друго сложи вътре в кашата! Това е то – истинската философия на живота. Цом някой направи някоя циментова каша и ти каже: „А си сложи крака, да направим един отпегатък“ – нека прави отпегатък на умрелите, но на един жив човек...

Дерен, истинен, чист и благ всякога бди!

Облагородяване на сърцето

6 година (1926-1927), Втора лекция на Младенския
окултен клас, държана от Учителя в София на В.Х.
1926 г.

Верен, истинен, чист и благ всякога бъди!

Размишление

Брат Боев гете резюме на основните мисли и
идеи от лекциите на изминалата година.

Петоха се темите „Ролята на поезията,
музиката и религията“.

Защо някои тела горят и изгарят, а някои горят
и не изгарят? Отговорете си на този въпрос. Въз
питаи: защо дългият път не се изхожда?
Представете си, че има един път до Алафа
Центауриус и друг път – до Варна. За колко
милиона години ще изходите първия път?

Отговор: Може би ние сме малки.

Сега питам: защо едни хора са големи, други – малки? Само малките неща се движат. Колкото едно тяло е по-голямо, толкова движението е по-слабо, и най-голямото тяло никак не се движи. Най-бързо се движат най-малките тела. Вземата движи ли се?

Отговор: Движи се.

Защо казват: „Вземата се обръща около себе си, а се движи около Слънцето?“ Защо не казваме, че тя се движи около себе си, а казваме, че се обръща около себе си? „Движи се около себе си“ може ли да се каже? – Върти се около себе си, върти се около Слънцето.

Отговор: В науката се казва: „Върти се около себе си, обикаля около Слънцето.“

Когато колелото се движи, какво прави? – Мени брашно. А когато момъкът обикаля, какво прави? Има някоя красива мома – обикаля той около някоя къща. Вие вземете и съпоставете тези неща. Резултатите не са едни и същи. И в двата случая се казва „върти се.“ Въртележките се въртят, а този момък обикаля – обикаля някъде. И когато човек обикаля около университета, това какво показва? – Че не учи много. Вземете в българския език думата обикаля, имате о – условия, но условията може ли да обикалят? Съществува направление – б. И едва накрая се намира съзнанието на човека – и. В дадения случай това е човек, който търси само условията на

живота и този човек обикаля: той иска да живее, няма нещо идейно в него. И когато се създават думите във всеки един народ – обикаля значи върти се около някого, не само обикаля, но сегиз-тогиз търси и удобен слушай.

Да дойдем на въпроса. Защо някои тела горят и не изгарят, а някои изгарят? Ако запалите една малка лампа и има в нея малък приток на масло, щеше ли тя да изгори? – Постоянно ще гори. Щом изгря, няма никакъв приток, има само изтигане. Известни тела, на които енергията е влята, имат изтигане – те изгарят, свършват се. В тела, в които няма нито вливане, нито изливане, може ли да има горене? – Не може. Значи телата изгарят и изгарянето значи, че няма прилив на енергия. Защо остарява човек? – Няма прилив на енергии. Подмладява се защо? – Защото има прилив на енергии от Природата. Ако човек спазва тези два процеса: на вливане и на изливане, ще намери този закон на подмладяването, на вечното живеене. Колкото се прелива, толкова се излива. Добре, друго: практически ли е, ако имаш една лампа, да я чгасиш с вода – една обикновена газова лампа? Члно ли е? Кое е най-члното? – Да я дгхнете. Питам тогава: защо лампата, като я дгхнете, чгасва, а огънят, като го дгхате, се разпалва? Психологически

отговорите са много лесни. Глътък, който изгасва, той е кратковременен. Тела, които имат пълно горене, никога не може да ги изгасите. Никакво дъхане не е в състояние да изгаси едно тяло.

Туй е вярно и в друго отношение – има известни идеи, които изгасват от най-малкото дъхане. Например ти вярваш в Бога. Обаче четеш някой автор и казваш: „пфу!“ И изгасва твоята идея. Това е една слаба идея. Ти казваш: „Имах една лампичка, но като я изнесох на вятъра, той я изгаси, дъхна я.“ Туй свети една слаба мушичка. Това е мисъл на мухите. Идеи, които се изгасват, са слаби – горенето не е пълно в тях. А в онези тела, които нямат нито вливане, нито изливане, няма никакво горене – мъртви хора са те. В тях само се произвежда процесът на разлагане. Какво е приложението на това в новата психология. Да допуснем, във вас се заражда едно чувство на страх. С какво може да се излекува страхът? Представете си, един ваш приятел е дошъл на гости по важна работа и трябва да се върне в дома си в 9 часа. Вие сте на полето, дошла е една мечка и е седнала пред прага. Какво трябва да направите вие? Вашият приятел в 9 часа ще може ли да си иде? Какво трябва да правите с тази мечка? Страхът и мечката са едно и също нещо, те са синоними. Страхът значи, че

мекката е откън. Хубаво, какво ще правите с тази мекка? Когато имате един професор много учен и сприхав, и ти треперим – скъсва те. Тази мекка те е изплашила, в 9 часа не можем да си идем у дома. Давам ви един рефус: ако някой не може да иде в дома си в 9 часа, аз ще изтъкчувам това тъй: професорът е скъсал ученика. Нищо повече.

Сега слушайте: един българин тръгва към Солун да учи занаят. Придружили го из пътя цигани и те му дали да носи един тъпан. Обаче циганите се изплашили нещо и избягали, а той влязъл с тъпана да пренощува в една воденица. И като го било страх, казил се горе на гредите. През нощта идва една мекка. Той взема, зачудря тъпана, мекката се изправя и почва да играе. Обаче като играла, призори минавали грънциари, мекката излязла, изплашила камилите, те хукнали, изпогупили грънциите. Камиларите го хващат, казват: „Твоята мекка изпогупи грънциите.“ Завендават го в града пред кадията. Питат го той: „Вярно ли е, което казват тези грънциари?“ – „Вярно е, аз във воденицата чуех мекката си, но моята мекка избяга. Въз с мекката си се прехранвам. Нека, моля, да ми върнат мекката, и аз ще им платя грънциите.“ Чуюм има мекка, ще имаш тъпан. А що значи да биеш тъпан? – Значи да мислиш. Ще разсъждавате! Втори път ще засегна

този вѣтрос – психологически на мекката как може да се въздейства. Но този страх – това е едно особено състояние у човека, едно мего състояние аз го наричам, на физическото поле. Каквото кажем – противното става у тебе. Кажем: „Ще завърши училище“ – няма да го завършим. Казвам: „Ще ида някъде“ – няма да идем. После казвам: „Няма да ида“, а отидем. По този закон всички велики хора са се въздигнали, когато вие са се отгайвали, като са казвали: „Тази работа няма да я бъда“ – тогава се съвземат и се повдигат. И най-мързеливите ученици от училището са ставали най-способни, а даровитите после са пропадали. Та не се радвайте, не мислете, че ако някой ден сте много силен... Нами има такива случаи – напишем си речта: „Тъй ще кажа, инак ще кажа“ – какво ми не; дойдем отвън – нито буква не можем да кажем. Не става, каквото си планирал. Не мислете, че както вие сте си планирали, тъй ще си живеете. Някой си планира: „Аз, като стана учител...“ – намисли по всички педагогически правила. Но и по тях няма да стане – ще говори по съвсем други правила, па и учениците, както си ги представя, и те няма да бъдат такива.

Значи в Природата има един Божествен закон, който регулира нещата, на който закон нашето съзнание трябва да се подчини. Съзнанието засега у

говека не е съдно. Например вземете във всички култури – на растенията: когато растенията преди милиони години са преминавали в една култура, у тях е било идеал да растат нависоко – това е било техният идеал и най-високото дърво е било най-интелигентното, най-разумното. Следователно те са изучавали понятията за дължините. Но като дошла културата на животните, у тях се заранжда желанието да бъдат силни, да бъдат мускулисти – и те са развили своята сила. Когато е дошла културата на птиците... Дърветата създадоха идеята за височината, животните – за силата, а те, птиците, създадоха идеята за красивото, за дрехите, за хубавото – модата излезе от птиците. Те направиха най-хубавите дрехи. Обаче, като се роди човекът, той казва: „Дърветата създадоха идеята за високото, животните – за силата, птиците – за красотата.“ Човекът обърна внимание на своето лице, у човека се роди идеята за красотата на лицето. Всяка птица или животно, обърнете внимание – котката ще си погледне ноктите, птиците – перата, но никога – лицето. Ако покажете на някоя котка огледало, тя не обича да се оглежда, защото няма какво да оглежда.

Значи първи хората създадоха идеята за образа, за лицето: вендите, носа, очите – всичко да е красиво.

А всички други неща – за височина, за ръст, за сила, останаха на последен план. Всякога човек иска да бъде красив. Това е идеал сега. Първата култура у човека е за лицето. Във втората култура у човека се появи понятието за чма. Той погва да се стреми да отделиа вгег телото от лицето. Човек погва да вижда вгег, че в телото трябва да има нещo, което да го отмигва. Погва да обръща внимание на своето тело, на своята разумност. Тази е западната култура, която запoгва да залязва. А новата култура, която идва в света сега, ще обръне внимание на сърцето – на красивото сърце. Човекът високия ръст е опитал, своите мускули е опитал, своето лице, своя чма е опитал – сега идва развитието на сърцето. Три сегашните условия всички наши усилия трябва да насочим към сърцето – към облагородяването му. Това трябва да бъде един стремеж, един стимул. И там ще намерите новите методи за живеене и новите начини за работа. На човек, на когото чмът е бѳден – неговата интелигентност се показва чрез очите, той има един поглед бистър, ясен. А сърцето се показва чрез цялото лице. На човек, на когото сърцето е бѳдно за бѳдещата култура – неговото лице ще светне и той ще има нещo приятно, магнетично, което излиза от него. Това е приятно: да гледаш цялото лице и неговата форма. Чѳй, което излиза от

лицето - него обичам. В старата култура ти обичаше само неговата форма, а в новата култура обичам туй, което излиза от него - туй живото, благородното, живия човек, който постоянно се проявява. Туй се нарича вливане или изтигане - или проява на неговото сърце.

Следователно, като станете сутрин, ще се изправите и ще кажете: „Ние преживяхме културата на високия ръст на растенията.“ Изправете се, протегнете ръцете и краката си и кажете: „Преживяхме културата на животните, на силата.“ След туй ще се погледнете в огледалото, ще видите лицето си и ще кажете: „Лицето ни е красиво: втората култура - на чума - и туй опитахме.“ Ще погледнете очите си - изразителни са. Туй показва, че в нас има интелигентност: „И туй опитахме.“ Нали казват: „Изразителни очи има той.“ Нили очите на една змия не са изразителни, на една мекка, на едно куче - изразителни са те. Но засега най-красивото в света - това е цялото лице, това е сърцето на човека. Всички тези неща - и височина, сила и красота, и чум - това са сили, които са ангажирани в лицето: това е човекът. Затуй културата на обещето ще бъде култура на сърцето, култура на братството в най-проста форма - подрачливване. Погавя в новата култура ще има

нов начин и за разяснение, и за разбиране, и за живот.

Какво нещо е Любовта от гледището на новата култура? От гледището на старата култура любовта започва с радост и свършва с плач. Сега аз вземам първия човек – той започна с радостта в райската градина, а после, като ги изтърсиха, дълго време те се връщаха там, плакаха пред райската градина. Оттам научихме ние плача. Казаха им: „Ще работите.“

Дъщеря: Защо не са им простили?

Защото не издържаха първия изпит, който в рай им дадоха. Представете си, че жената поиска от змията плода на дървото. Това са два символа. Дървото е идея на първата култура – на растенията. Тя поискаха да яде високи. И змията, която се увива около туй дърво – това е силата. Значи жената поиска да яде висока и да яде силна. Е, какво може да се добие и с височината, и със силата? Следователно пратиха ги навън да опитат какво може да се добие с дългите рала и със силните волове. И тогава кое е дългото рало? – Дървото го въпрегнаха, понеже дърветата поискаха тази култура, въпрегнаха и воловете. Казаха Господ: „Вие си избрахте вашата култура, вие избрахте дървото и животното за ваш идеал. Опитайте го.“ Казахат:

„Ралото храни цял свят.“ Вярна ли е тази поговорка? За българския чум и за всички е вярна, но това е изопачаване на една идея. Някой път ще ви разясня, че тази мотика и туй рало не хранят никакъв свят. Мотиката заравя хората, а ралото разкъсва хората. Когато хората почнаха да орат, те започнаха да се разкъсват, да се бият, да чумират. А самата идея, че ралото и мотиката хранят целия свят – това не е вярно. Вярно е в туй отношение, че растенията хранят хората – помагат си взаимно.

Ще ви дам едно упражнение за през седмицата. То е следното: за седем дена през тази седмица ще наблюдавате:

– в понеделник – Месеца: може да наблюдавате последната или първата фаза. И първата мисъл, която влезе в чума ви, запишете я, каквато и да е тя – първата идея;

– във вторник ще потърсите Марс – ще отбележите и какво е времето, може да е облачно. Ще си отбележите пак първата мисъл, която ви е дошла след виждането на Марс;

– в сряда ще потърсите Меркурий. Да видим колцина от вас ще може да го видят. Ще гледате каква мисъл ще ви дойде;

– в четвъртък – Юпитер;

– в петък – Венера;

— в събота — Сатурн;

— в неделя — Слънцето, като изгрява.

Ще наблюдавате времето какво е и ще си отбележите ветровете ли е, облачно ли е, или ясно. Наблюдения ще правите. Идната седмица ще говорим върху вашите наблюдения. Ще се ползвате от онези, които знаят. Някои ще срещнат големи мъгнотии, защото не знаят къде е Меркурий. Това са неща като в „Хиляда и една нощ“. Но има някои от вас, които са добре запознати с тях. Някоя вечер може да излезете на Изгрева. Може целият клас да излезете, когато има хубави вечери — онези, които имат туй силно желание, силен ламтеж и любов към науката.

Верен, истинен, чист и благ всякога бъди!

Рънчушението

6 година (1926-1927), Първа лекция на Младенския
окултен клас, държана от Учителя в София на
10.X.1926 г.

Верен, истинен, чист и благ всякога бъди!

Размишление

Четете се резюме на темите „Ролята на поезията,
музиката и религията“. Прогноза се темите „Най-
важната работа след яденето“.

Сега какви са вашите наблюдения от опита,
който имахте върху звездите? Луната никой не я
видя – беше облачно. Марс? В сряда Меркурий никой
не го видя. Кой от вас видя Юпитер? И каква
хубава мисъл му дойде? А Венера, Сатурн? Ами
Слънцето? Изобщо всички занятия са от характер да
предизвикат ред енергии във вас – четенето на
темите, наблюденията, яденето, моленето. При
области, три свята има във вас и всякога трябва да
се предизвикат известни енергии в ума; не само в
ума, но и в сърцето. И Природата си служи с много
методи. Мнозина от вас по някой път ходите, като

че никаква идея няма в ума ви. Така сте в едно полуспящо състояние – така само си мечтаете. Когато човек мечтае, къде се намира? Австралиният свят реален ли е? – Австралиният свят е толкова реален, колкото са реални у нас представите. Той е един свят само на представа. Преживяване на минали съществувания – това е австралиният свят. Аз уподобявам австралиния свят на живота на рибите. Когато дърветата са се освободили от това ограничено състояние, извадили са главите си от земята, влезли са във водата, погнали са да ходят без къща и са казали: „На нас не ни трябва никакво строение, ние трябва да бъдем свободни.“ В австралиния свят всички същества няма да строят къщи – те са като рибите. И дълго време не може да се живее в този свят.

Сега според вас кога известна идея е реална? Ние сега няма да определяме Абсолютната Истина. Ако някой би ви запитал кога известна идея е реална, какво ще отговорите?

Отговори: Която е най-трайна. Която дава импулс за работа. Която е вечна. Която внася в нас светлина.

Вие трябва да използвате положението.

Сегашната култура се занимава изключително с говешикия мозък, с развиването на мозъка, на неговите

гънки, центрове, способности – това е събиране на енергии за бъдеща една култура. Защо? Един професор, който е изживял 40-50 години и е придобил знание, след като умре, какво е придобил за себе си? Този професор, след като се яви в някое друго прераждане, според закона той пак започва наново. Мнозина от вас сте били много видни професори, имали сте по няколко доктората, титли, били сте знаменити математици, физици, а сега сте обикновени хора.

Представете си, че имате една гъмена играчка, направена от ластик. Представете си, че този ластик има такова свойство – да се разширява, да взема милиони километри, като го надуваш, откъдето да се разшири. Представете си сега тази малка тогица и всички хора, поставени като малки тогици – нали ще съставят едно ядро? Добре, ако дойде едно голямо същество и почне да наддува този мехур, какво ще стане с тези същества? Ще се отдалечат, ще се отдалечат. Тези същества на повърхността на тази гъма как щяха да си обяснят това отдалечаване? То какъв научен начин щяха да си обяснят това явление? Например в съвременната наука вие може да извадите психологически закон за себе си. Ако аз бих ви задал една задача... Каква опитност бихте извадили? Как жените изживяват кърливите физи?

Отговор: С топла вода и сапун.

Превърнете сега това: водата на какво ще превърнете? Чистата дреха е един резултат на водата, сапун и огъня. Мнозина от вас как ще се очисти ризата знаете, но за себе си какъв метод ще имате да се очистите? Представете си, че животът в света тече така, както водата. Животът постоянно в нас се влива, ние съзнаваме, че в нас нещо влиза, влива се и изтига, минава и заминава – има едно постоянно движение. Не може точно да се определи, но това е животът: чувстваме радости и скърби – това е тегене. Някой път впечатленията са ясни, някой път предметите са ясни, някой път са неопределени. Някой път се чувствате свежи, млади, енергични; друг път вие се чувствате слаби. Защо? Някой път вие се чувствате свежи – намерили сте някой приятел, който да ви слуша, дал ви е внимание. Или така е с някой професор пред студенти, които го слушат с интерес, но сложете го при някои заспали слушатели – той няма да има това разположение. Значи обляна става: дал е и са му дали – има един съзнателен живот.

Първият закон е: щом станете, всеки един от вас трябва да отвори крановете на живота, не всички кранове. Погава, както ви казах тази сутрин – във

вашето подсъзнание сутрин и вечер – вечер, когато си лягате, понеже сте в едно пасивно състояние, ще кажете: „Иселя да имам това и това“ – но така ще го оставите, ще го посадите. Всяка една мисъл може да посадите в своето подсъзнание. Не да го пожелаеш, не казвай: „Аз го искам непременно“, но кажи: „Бих желал да го имам“ – посади го в подсъзнанието и го забрави. Няма да се мине месец-два, година – то ще изтъкне. Сутрин, като станете, като погледнете на вашето подсъзнание, кажете: „Аз се радвам, че виждам моето подсъзнание“ – трябва да се зарадвате. И пак ще вложите нещо – какво ще вложите сутрин? Тогава ще кажете: „Това, което вложих, то ще израсне, то ще бъде някога“ – и пак го забравете. Тогава започни с твоего съзнание. Всичките ни безтокойства започват със съзнанието. Ти съзнаваш някой път своите преимущества, някой път съзнаваш своите слабости. Един ученик, един студент съзнава, че другите са по-способни, и това почва да го нервира: съзнава, че има по-богати, по-силни.

Питам: как определяме ние силата на хората? – По тяхната издръжливост. Допуснете, че един човек е толкова издръжлив, тялото му е толкова еластично: един го бие, друг го бие, най-после се умори и другият, а гърбът му не усеща. Той седи – онзи. Сега

кой от двамата е по-силен? В психологическия свят съществува такова едно положение. От един човек, който издържа страданията в света, и от един, който строи къщи и мостове – този, който издържа страданията, е по-силен от този, който строи мостове. Питам сега: от римско време колко мостове има в България останали? От всичката египетска култура са останали само паметници, грамадни сгради, пирамидите са останали. Какво се крие в тези пирамиди, кой разбира? Има нещо скрито в пирамидите.

Природата на всеки един от вас е дала път – и методи и начини тя е вложила. Ако вие бихте изучавали тази дълбока наука – сега няма да ви разправям: само като станем сутрин, като си погледнем ръката, ти ще намериш един метод, един начин да работим, ще знаеш каква работа да започнеш днес.

Въпрос: Всеки ден размигна ли е ръката?

Разбира се. Ако вие измервате вашите пръсти, ще видите, че се менят – става постоянно един прилив и отлив на ръката ви. Тази ръка за какво е дадена? – За работа. Че това е великото – работата е нещо разумно. Вие не сте си давали труд да извадите вашата ръка пред лицето си, сега да видите какво може да почувствате. Какво се крие

в нея? Все я извадите и я скриете, пъхнете я в джоба или отзад и пак гледате насам-нататък. Разсъждавайте! Пък, върху ръката, ще се спреш, ще хванем пръстите. Ще хванем първия пръст, ще го поразгледам, ще минем всички пръсти на лявата и на дясната ръка и веднага ще се промени твоето състояние. Веднага ще придобием известно вдъхновение. Тисанието казва, че всички хора Господ ги държи написани на ръката Си. Господ, като погледне ръката Си, вижда, че някой има нужда. Тисам: ако Господ има написани хората на ръката Си, като погледне, знае какво трябва да се прави. Все, като погледнете вашата ръка, какво ще прогледете? Като погледнете ръката си, трябва да видите какво има написано: всяка сутрин има нещо ново написано на ръката ви. Има нещо постоянно, което сте написали, но има и нещо, което се пише и се отписва. То не се изтрива, но това са места. Мислите ли сте какви са ръцете на математиците? То какво се отмигават математиците – математически ръце имат.

В един окултен клас със закона на внушението ще си служите като с един метод. Не прилагате ли закона на внушението, ще ви се случат работи нежелателни. Постепенно, не изведнъж, може да усилвате вашата памет, вашите способности.

Мързелив си, сутрин не искаш да станеш, обръщаш се на една, на друга страна: може да си казвам, че си завършил своята еволюция – човек сам ще си определи какво трябва да работи.

Една птица например може ли да копае? – Птиците не копаят, но прозореча пробиват. Къртът какво прави? – Цял ден ходи той, рови. Видях на Фитоша кърт – голям куп е направил. Как я изхвърля тази пръст – половин метър има. Наблюдавали ли сте къртът как изхвърля пръстта? Все ще кажете, че не трябва да се занимавате с кърта. Това е закон на внушение – този кърт, като стане сутрин, казва: „Трябва да работя.“ Телата сутрин си внушава – сутрин, щом лягне този дъх на цветята, веднага. Животните всички си служат с внушението. Те внушението го знаят. Вземете котките – и те си внушават. Една котка, за да вчуши на друга, най-първо ще направи едно движение, ще се оттегне: ще направи една крива линия, когато иска да вчушава, че някой е герой (Фиг. 1). А другата, която се подгинява, тя казва така, отъва се (Фиг. 2). И тогава тая котка ще подвие опашката си отзад и ще клекне, а другата ще вдигне опашката си нагоре и ще мине така около нея и малко така, на лявата страна ще наведе главата си, ще я погледне накриво, после от другата

страна така ще мине, пак ще повдигне опашката си. Съзнателно ли е това движение, или не? Това го има и при хората. Във всички ви го има – то е един навик. Не какво има, ако аз кажа така: стри се тих и спокоен, наблюдавай, за това не се изисква много време. На камерата колко време ѝ се изисква да наблюдава? За една секунда – и се свърши.



Фиг. 1



Фиг. 2

Сега, ако вие развивате вашето съзнание, щом видите един човек, нека се оттегата този образ, а няма сега да го фиксирате. А вие сега ще наблюдавате дълго време човека, ще се наведете – това са състояния още на млекопитаещите. Във това няма култура. Всички тези състояния ние трябва да ги владеем. Когато ходи така например човек, някой казва: „Някой от вас като върви, като си удря краката, изстърпали са се краголите му. Гаците му там са все съдрани.“

Въпрос: Какво показва това?

Този човек, който си държе отвътре гащите, много е стиснат: все е прибран в себе си, не може да върви прав – страх го е да си разкраси краката, да върви така, паралелно.

Сега казвам изводите. Например изучавате физика: не само нейното приложение – как се строят къщи, но тази физика има приложение в психологическия свят. Изучавате химия, но химията има приложение вътре в чувствата, има приложение вътре и в ума. Например ви запитат: „Маслото по-леко ли е от водата?“ – Дървеното масло по-леко е. Какво е атомното мъч телло? Тук там тогава: водните капки по-леки ли са от въздуха? – По-тежки са. Как тогава облаците стоят горе? След време може да изучавате вътрешното движение, което става в йоните и молекулите – те имат обратни движения. Когато атомите се движат в едно направление, молекулите се движат в обратното – има две противоположни течения. Водните капки се чвмгват от течението на електричеството. Кръвообращението вътре в човешкия организъм става не от сърцето, а от това електричество. В света има едно живо електричество, което пулсира. Дотогава, докато сърцето е в това течение, то се свива постоянно; излезе ли от това течение, веднага

спира. Съпротивлението в артериите и вените е грамадно: откъде ще придобие сърцето тази енергия – да кара кръвта? Това са тегения. Здравословността на вашето сърце зависи от вашия мозък – в какво състояние имате електричеството там. И после, от стомашния мозък, който е свързан с магнетизма – от това ще зависи сърцето ви какво ще бъде.

Какви положения трябва да има? – Чма си не трябва да го поставяте в известни противоречия. Ще се пазите: трябва да имате известна положителна идея, с която мислите ви да се урегулират. Ще дойдат откън противоречията. Да допуснем сега следния опит: допуснете, че някой от вас е попаднал в ръцете на разбойници. Кой метод ще употребите вие, за да се освободите? Един ще се моли. Но ако вие разбирате законите, ще си скъжните с външението: когато спят тези разбойници, или трябва да ги приспите всички, или да им външите те да ви пуснат. Трябва да създадете в тях едно сънно състояние, да спят, и вие като си заминете, да се събудят. Или грез закона на външението да ви пуснат, или, най-после, като не може и с единия, и с другия начин, да платите, за да ви пуснат. То е пак външение – като платите 5-10 000 лева, пак ще ви пуснат. Зная следния пример: минават през едно място търговци и други хора, спират ги разбойници

и ги обират. Минава един добър човек, хващат го, казват му: „Ти си добър човек, на ти 25 лева – върви си.“ Разбойниците съзнават, че този човек носи нещо в себе си, и казват: „Добър човек е. А от тези можем да вземем нещо, тях можем да ги обираме, но на теб данък плащаме.“

Сега, в Школата трябва не само да добивате знание. Ако вие добивате само знание, това може да ви даде простор, ширина, но ако имате една широка земя, ненасадена с плодни дървета, а там няма извори, туй ще бъде само една пустиня, която вдига само пясък – такава е знанието, ако няма своето приложение в живота. Всякога трябва да учите. Отсега и докато си заминете, на 120 години като сте, така, над книгата, ще стоите като някой млад. На 120 години като си, пак решаваш великите задачи на живота. Сега, като гледам, някои от вас още отсега сте остарели. Погледнете се, казвате: „Стар съм!“ Старостта е една илюзия на живота. Лезим 3-4 месеца, не можем да станем – остарял си; стъпят ти краката – остарял си. Издравява ти кракът – здрав си. И мозъкът някой път е остарял стои, не може да мисли. То някой път се спират тези токове на мисълта, когато човек прекарва силни пертурбации – аз го наригам демагнетизиране.

Когато води малко нередовен живот, човек преставва да мисли, разсейва се.

Първото нещо: вие сте дошли на Земята, значи имате известна мисия. Капитала, който ви е даден, трябва не само да го заровите в земята, но да привлечем нещото. Да стане човек добър – това е един плюс в капитала, който ни е даден в живота. Всеки един от вас трябва да има желание да се прояви в каквото и да е направление: или с мотиката, или с перото си, или да измисли нещо, или с музиката. Във каквото и да е направление, все трябва приложение, известно усилие – това е една работа, която трябва да се извърши. Не е работа това, което откън сме изработили, но онова, което сме придобили. Въз наригам работа това, което човек придобие в себе си. Не е важно колко книги е прочел. Ако десет пъти си прочел Библията и ти дойде една малка неприятност и не можем да я издържим, Библията ще те ползва ли? Като ти дойде едно нещастие, ти ще цитираш един стих, втори, трети, шести – всяка една книга си има своя смисъл.

Добре, ако два елемента се съединяват, образуват водата – водородът и кислородът. Но водата съдържа и един трети елемент – това, което химиците не познават. Това е, което отличава водата – тази

вода не мяза нито на водорода, нито на кислорода. Защо именно и двата елемента в газообразно състояние поддържат горенето и горят, а като се съединят, не горят? Има трети един елемент – той е водата. Водата тогава е символ на живота. Тогава колко елемента влизат в живота? Кои са елементите на живота? Два елемента са, кои са те? – Огънят и водата. Тогава това изречение казва така: „Ако се не родите от вода и Дух.“ Духът е силата, огънят – животът с това започва. Във органическия свят присъствието на живота с какво се отличава? – Забелязва се в него известна мекота. Там, където има живот, има мекота. Направете едно наблюдение, влезте в едно общество, където има съзнание, където хората живеят – ще забележите една вътрешна мекота. Някой път може да направите опит с вашите приятели – забелязва се една мекота там, където животът е по-изобилен. А там, където животът е по-малко, забелязва се всякога една студенина – хладина. Казват, че тези хора малко живот имат. Животът всякога носи нещо приятно сам по себе си. Животът е израз на Божественото доколко, доколкото ние разтворим душата си. С Божественото се проявява животът.

Сега вътростта е: ще си служим с външението. Въве, вместо да външавате на себе си, стараете се да

внушавате на другите. Вие сте способни да
внушите на другите да направят много работи, но
на себе си не можете да внушите. Някой казва: „Не
се обиждай, не се докарай, ти ще издържиш изпита
си.“ Хубаво, но охзи, който настрадава, като дойде в
същото положение, не се сега сам да си внуши. Това е
хубаво, когато имаш един добър приятел, който да
ти внуши. Но когато нямаш кой да ти внуши,
трябва да можеш и сам да си свършиш работата.
Ще си служим със закона на внушението за доброто.
В целия свят внушението навсякъде го употребяват –
и военните, и разбойниците, и котките, и мекките
– всички животни употребяват внушението. Сега, ако
те го употребяват, ще го употребявате и вие, ще
учите: може да го употребявате за лекуване,
за подкрепяне на вашата памет; във време на скръб,
на страдание, ще си внушавате. Ще ви дадем ред
формули. Въз не искам да ви ги дам, защото някои ще
ви станат известна спънка. Може да ви се дадат
известни формули и по тях ще си създадете други.
Ще да ви се дадат известни принципи, които може
да ги прилагате. Това е едно оръжие, че вие сте сега
в ада. Хора, които живеят за себе си, те живеят в
ада.

Въз тази сутрин говорих за съзнание и подсъзнание
– те са за един земен живот. А когато дойдете до

самосъзнанието и свръхсъзнанието – това е вече Небето. После ще се занимавате с тях: ще съедините тези два живота и ще определите посоката на сегашния живот – как трябва да се движите, в какво направление. Всички имате условия за работа: да опитате един Божествен закон, да добиете онази самоувереност, както един химик, който прави своите опити в лабораторията. Не само един опит, но 99 опита направи, за да бъдеш уверен сто на сто.

Верен, истинен, чист и благ всякога бъди!

Двата метода. Любовта и вървата

6 година (1926-1927), Петвърта лекция на
Младенския оккултен клас, държана от Учителя в
София на 17.X.1926 г.

Верен, истинен, чист и благ всякога бѣди!

Размишление

Прочете се резюме на темата „Най-важната
работа след яденето“.

Петоха се темите „Най-малкият подтик“.

Защо подтиъкът е най-слаб? От какво произтича
слабият подтик? Слаб или малък? То какво се
различават малко дете и слаб дете? Какво
подразбираме под думите малко дете и слаб дете?

Отговор. Малко значи на ръст, а слаб -
слаботелесно.

Най-малкият подтик - това значи по ръст. Е,
кой е най-малкият ръст?

Отговор: Бездействието.

Бездействие няма в света, защото когато човек мисли, че бездейства, все пак той действа. Някой казва: „Аз не работя.“ А желае да яде. Той казва: „Аз не се интересувам от него.“ При това той се интересува за него. Него го е страх да не му стане нещо. Сега, представете си един живот без противоречия. Погавя какво е съответствието между малкия ръст и малкия подтик и големия ръст и големия подтик? Голлям човек значи голлям ръст, малък човек – малък ръст. Малкият подтик има всички възможности да стане голлям подтик: това е по отношение на времето и пространството, понеже той расте, има условия да стане голлям. Малък, защо е подтиъкът малък? – Природата си служи с малките подтици, понеже са икономични: най-малко сили, най-малко материал се хаби, при това резултатите са отлични. При великите подтици се изживява голляма сила. Представете си в Природата две разумни сили. Любовта е една разумна сила, която се проявява, и възрата е една разумна сила. В дадения случай едно разумно същество си служи с Любовта, друго – с възрата. Кое е по-силно?

Отговор: Това, което си служи с Любовта.

Как ще го докажете?

Отговор: Защото Любовта включва и възрата.

Но това е само твърдение. Някой може да каже, че майката включва детето. Докажи това. Защото, ако майката включва детето, как е възможно тъй дете да излезе вън от майката? Едно време, когато рибите излезли от водата, казали: „Не искаме вече във водата да живеем, не искаме да си спомняме за нея. Стигла ни робството, защото нито език имаме, нито книжнина.“ Водата им казала: „Без мен жадни ще ходите, все пак ще имате нужда от мен, все ще трябва да ви се наваси гърлото.“ Сега, по някой път, като живеете в Любовта и като се освободите от нея, казвате: „Любов ми?“ Любовта е била среда за вас. Любовта, като водата, изглежда, че дава всичко, дава най-добрите условия за живот. Храната е разтворена във водата, къща няма да имаш, всичко ти е достатъчно – ще си спиш някъде, ще си разперши крилцата. Рибите спят ли? – Спят, разбира се. Но какво е рибешкото спане? Имате ли възпоминание от рибешкото спане?

Когато се говори за Любовта, трябва да разбирате новите схващания. В културата ще минете Любовта като вода. Но като любите, да се не удавите. Като хвърните в Любовта, да не паднете. Това е култура! Като живееш в огъня на Любовта – да не изгорим. Като ходим в светлината на Любовта – да не погорнеем. И когато

ти се разкрива Любовта с всичката красота, която има в себе си – да се не съблазниш. Разобройте ли? Това е начин за разсъждение, за разбиране. Не само да говорим за Любовта. Любовта е една сила – трябва да можем да я трансформираме в даден случай. Защото тя е една космична сила, в някои отношения тя изтъква пространството. Това е великото – туй, което движи целия Космос.

Някой казва: „Не искам да работя.“ – Ще работим и оттамък ще минем. „Не искам да мисля.“ – Ще мислим! „Не искам да чувствам.“ – Ще чувствам и оттамък ще минем. Всеко се движи, цялото пространство: Слънцето се движи, а този, малкият пигмей, не иска. Казва: „Не искам да се помръдна.“ – Ще се движим и оттамък ще минем. Казва: „Накъде се движат звездите? Аз ще се движам не по техния път, а по своя път.“ Всеки човек се движи в своя си път, той си има определена посока. Да да бъдете свободни, трябва да имате определена цел, към която да се стремите. Так се движете в своя си кръг – вие не можете да го натъснете. Някои го наричат омагьосан. Не е омагьосан той, разумният кръг. Омагьосан става, когато искате да излезете вън от него. Защото във всички други живения ти можеш да бъдеш професор, цар. Сmee се някой, казва: „Аз съм цар.“ – Как? – „Играх една вечер на сцената

и оттогава съм цар." Насън някой път човек става цар. Ако човек се роди като цар в някой дом и ако сънува, че е цар везер, все едно ли е? Съществените идеи са онези, които може да се реализират в даден случай. В един момент може да реализирате само една мисъл. Не реализирайте много от тях. В даден момент може да реализирате каква да е мисъл, какво да е желание. Но щом има няколко желания, няколко мисли, няколко действия, те ще произведат обратни резултати – действие с действие. Във физиката имате следното: две противоположни сили се взаимно унищожават. При две противоположни желания – унищожават се техните действия.

Един човек обига, друг върва. То какво се отмигават двамата души? – Единият работи по закона на Вярата, другият – по закона на Любовта. Да кажем, двамата са изобретатели. Единият казва: „Аз вървам в своето изобретение – ще го изнамеря.“ А другият казва: „Аз любя своето изобретение – и аз ще го изнамеря.“ То какво се отмигават двамата? Може ли да върват в слабия човек? Допуснете, че аз направя мост от рѐжени сламки и направя друг от греди. Вашата вяра по кой мост ще ви прекара? През гредите, нали? Вярата всякога разбира разумност. Може да вървам само в разумния човек, а разумният човек е силният човек. Любовта идва на

задан план във вярата. Когато говорим за Любовта, подразбираме един обратен процес. Любовта всякога се проявява към най-слабите. Вярата е към силните – ти не можеш да върваш в слабите. А Любовта е към слабите и немоцните. В стремежите на Любовта влиза слабото. Любовният стремеж е към крайно слабото – то те интересува повече. Допуснете, че имате едно малко агънце на земята, имате и един старовремски мамут. Кого ще обигате повече: малкото агънце или мамута? – Агънцето.

Сега да проследим процеса на Любовта и на вярата. Ако отидете в някой голям град и имате една малка колиба и една голяма кула, законът на вярата къде ще ви тури? – На кулата, защото вярата иска всичко да види. Повек, който обига да си служи с вярата, той обига грандиозните работи. Вярата започва с великите работи. Любовта започва с малките работи. Оттам започва тя – с най-малкия подтик. Въз говоря психологически, за вътрешните процеси, които стават в говеешката душа; навън от говека както стават нещата, те са непонятни, те са предположения, вероятност. Например, ако тук пусна една голяма змия, бихте ли я обигали такава: бба, 7-8 метра, толкова дебела? Но ако тази змия беше умна и разумна, по закона на вярата все може да я направите мост от

едната страна на реката до другата – тя може да се взети. Следователно големите мънотии в света се побеждават със закона на Вярата. При малките мънотии с Любовта ще си служите. Мнозина от вас бъркат – искат с Любовта да премахнат големите мънотии. Не отмахвайте големите мънотии със закона на Любовта, това е невъзможно. Да допуснем, имате един дължник, който ви дължи 100 000 лева. По закона на Любовта ето как трябва да започнете: най-първо ще идете, ще задраскате една нула. След един месец – останалите 10000 лева: походите, погледаш, казваш: „Много е туй“, и пак задраскваш една нула. След туй ще походите и пак задраскваш една нула. Намалява Любовта нещата, за да ги обикне. И като останат 10 лева, казваш: „Ти 10 лева можеш ли да дадеш?“ – „Не мога.“ – „Един лев можеш ли да дадеш, за селето поне?“ А вярата ако е, изведнъж ще каже: „Задрасках го.“ Ала вярата не казва – тя не задрасква. Затуй мъдрият човек никога не извинява, каквото и да му говорим. „Коремът ме болеше, баща ми...“ – „Зная – казва учителят, – баща ти, но този урок трябва да се научи.“ Той действа вече с Мъдростта, с вярата. Ако действа със закона на Любовта, ще каже: „Хайде, ще те прекарам туй.“ При възпитанието на себе си вие някой път туряте Любовта, за да изгладите големите си погрешки.

Като турите Мъдростта, върата, тя казва: „Не, не, ти трябва да научиш тази работа.“ Когато казвам: трябва да победите нещата, подразбирам закона на Върата. Мъдростта отпосле идва.

И тези, големите борци, българските пехливани и американските, те започват със закона на Любовта. Най-първо се упражняват, и как? – Като се упражнява, упражнява, намери по-слаб от себе си, надвие го – научи се. После – по-силен, по-силен: по закона на Любовта, от малкото. Като добие вяра, излезе и се боксира с първия веге – това е законът на Върата. То същия закон вие започнете с най-малкия си неприятел. Любовта като започне, няма изключения. Намери една малка погрешка, боксирай я. Като набием погрешката, тя ще поплаге. Ти ще ѝ кажем: „Няма нищо, аз исках само малко да те поуплаша.“ Ще намерим втора, ще я понабием, пак ще я утешим: „Аз исках само да те опитам.“ Не искам да изкореняват вашите погрешки – не, не я изкоренявай, извади я, ге я насади някъде надалече! Ще кажем: „Извини, ге те извадих от двора, но това е хубаво за теб.“ Любовта тъй казва.

Сега превръщайте – тези мънотии ще ги срещнете в света. Да кажем, имате едно мрачно настроение: някой път хване ви гняв, сърдите се, захванете тъй – заканвате се. Е, хубаво, това е един

метод. Окуражавате се – какво ви помага? Ти, ако искаш да се окуражим, иди при туй, от което най-много те е страх. Някой го е страх от жаба. Ти не вдигай тояга – това е голяма работа, то е за един маг. Ти казваш: „Мен ме е страх от жабата, а аз искам да се боря с еди-кой си пехливанин.“ – Не, ще започнем от жабата. Казни: „Ще се боря с жабата.“ Тогни сега туй: приближим се, бутнем я, дръпнем се, бутнем я, докато най-после я пипнем – добием кураж.

Уточнение: Учителя прави движения като на страхлив човек, който преодолява страха и отвращението, за да се доближи до жабата.

Някой го е страх от някое фъмбафре. Дребни работи са това, но тези малки фъмбафрета колко пъти ни спъват. Някой път, като фъмне туй фъмбафре... Тучнал ти някой някоя мисъл „Пакат те детективи“ – те туй е един фъмбафр. Хвани го, тури го на ръката си – няма какво да те е страх. Щом дойдем да не те е страх от паяк, от змия, от вълк, от мекка, ще дойдем до страха от някоя болест. Едни от хрема, някои от охтика много ги е страх, особено учителите. „Болят ме – казва – гърдите, охтигасал съм“ – Няма никаква охтика, прах е това. А тези болести – какво са тези болки? – Това е един барометър. Вземете една болка: когато ви болят

ставите, ще забележите - краката ви болят, лактите ви болят, раменете, гърбът - туй означава всевъзможните дигания и падания на барометъра. Някой път се явят, някой път намаляят болките. Туй цотто ще знаете какво ще бъде времето по вашето тяло - ще имате един прекрасен барометър. Да знаете 1, 2, 3, 4, 5 месеца какво ще бъде времето. Или най-първо намирате се в едно напрежение, а не знаете причините. Това е атмосферното електричество, което прави давление върху мозъка. Веднага ще гледам да се освободим от него, да го прекарам. Някой път те заблн коремът - това е излишен набран магнетизъм от атмосферата: ще гледам да се освободим от него и след туй ще пристъпим да се лекувам окултно. Всеки от вас е акумулатор. Повек събира всички енергии на Природата - те през него минават. Като изучавате съвременната физика, може да приложите законите на физиката, на химията, законите на биологията, на физиологията. Всеки закон, които съществуват, може да ги приложите.

Сега една вечер, не тази вечер, ще искам да разневим двама от вас. ще накарам да ги разневите и ще направим един опит веднага туй разневяване да излезне, за 5-10 минути да мине във весело разположение и да видите смените на

енершиите. Смяна на енершиите! Сега някой казва, че не иска да се влиязе. Как? – Ще се влиязеш и отплатък ще минеш. Най-смешното нещо: гел някой някоя книга и казва: „Имам известни теории.“ „Ама – казва – аз съм учен човек.“ Какъв учен човек си, като те е страх: вечно време като ходи, на четири му са очите от страх. „Но аз обичам да ходя благородно, обичам да се обличам добре.“ – Аз зная, хората ти влиязат – това не е едно твое подбуждане, теб те е страх от хората. Намерете една ваша мисъл, оригинална – аз не казвам сега да се събледете голи. Не да намериш гундото – то е един гунд капитал – то е хубаво, ние сме се ползвали от него, но трябва да намерим притегеленото, нашето, собственото, което да го обработим. Ние имаме наследствени черти, индивидуалност. Травите нещо – това е наследствена черта. Аз виждам онова куче – то е вирнало опашката си, казва: „Аз нищо не давам.“ Цом се уплаши, казва туй – повлига я. Ние се намираме в едно комично положение. Ако тебе най-малките неща те стряскат, каква разлика има между едно четириногло и един човек? Като срещна едно куче, ще каже: „Адигни си опашката!“ Туй куче хубаво разрешава въпроса – нагоре е опашката му; и защо си забива опашката? Когато вземете нещо, нали туй си подвивате ръката? Това куче с

опашката казва: „Не знаеш ли, че аз на целия свят заповядвам.“ Но щом се уплашим, пущам. (фиг. 4.1)



фиг. 1

Говек, като се ражда, е едно куче с опашка завита; като умира, пуща опашката. Роденият говек е живото куче, умрелият говек е страхливото куче. Роденият говек е живото куче, което казва: „Тръбва да знаеш, че аз много неща разбирам.“ А умрелият говек – това е страхливото куче: опашката му е завита надолу, гисти му са ръцете – няма за какво да се държи. Психологически този факт е верен. Най-после казват: „Нищо не ме интересува.“ Знаги вие сте един мъртъв говек – нямате вече желания. Е, за какво трябва да се държите? Не, не, разрешението на въпроса не е да убием всяко желание. И ако теософите бяха казали това, онзи, който го е писал, не е казал: „Не убивай“ – това е един крив превод. Остави всяко желание в себе си и се занимавай само с едно в даден случай. Защото желанието да бъдеш

свършен е първото желание. Не е ли желание, мисъл ли е то? Въ мисълта само ще имаи подтик да се повдигнем. Казват: чиста мисъл! Въз казвам: чисто желание! Чистото желание е толкова силно, колкото и чистата мисъл. Но желанието и мисълта вървят в две противоположни посоки. Нечистата мисъл е толкова силна, колкото нечистото желание. Те са полжи. Казвам: в дадения случай беди с едно желание. Искаш да бѣдеш свършен. Защо? – Защото в този стремеж към свършенство всички желания може да се хармонизират. Законът на свършенството има условия, начини, методи да хармонизира всички противоречиви желания в света. Висшите Същества над нас – разбирам висшите Същества, които обгръщат нашето съзнание – те го проникват: в тяхното съзнание живеем тъй, както в светлината. Каквото и да направим на Земята, каквото и противоречиво действие да направим, силата, която излиза от това желание, те я използват. Нашите мисли и нашите желания са като малки извори, които те използват, както ние – дърветата и изворите. Енергиите, които излизат от нашите мисли и желания, те ги използват. Дали ти ще се гневим, или ще мислим добро или зло, това Същество мисли най-първо: енергията, която ще излезе из

твоята мисъл, електричеството – то използва тази енергия за себе си.

Та като казвам, че в Бога няма противоречие, значи че какъвто и живот да имам – няма противоречие за Него. Бог се застъпва за нашето право, Той казва: „Туй, което ти правим, не е добре за твоето развитие.“ От наше гледище е туй – това се отнася само до мен, понеже грехът спира моето развитие, временно може би. Но по отношение на Космоса, Вселената – те няма да почувстват. Ала по отношение на мен грехът е едно съвтане вътре в разволя ми. Говек трябва да бъде последователен. Аз искам да ви представя нещо туй, както си е. Ще каже някой: „Не, такива комични работи аз не правя.“ Не съм срещнал тук, на Земята, говек, който да не прави комични работи. Най-първо, като се секне говек, по-комично нещо има ли? Секне се. Че това е комично. После, професорът ходи, обърка задачите някъде, погеше се, ходи, драци, жестикулира: той се пеге – че това е комично нещо. Той като си турри този пръст на главата, добие енергия – с пръста си, с волята си се подтикне. Неговият пръст е една активна сила – като се погеше, той мисли вгеге, този говек. Има някои професори – ако не се погешат, не могат да мислят. Има някой говек – ако не си турри пръста на челото, не може да си

притолми нещо, което, да кажем, е забравил. Много смешно е тъй.

Хармоничен живот аз наригам този, когато нашите действия съответстват с действията на Природата. Тъй наригам хармония. Когато аз свивам вехдите си, това трябва да съответства със свиване в Природата. Когато моите действия съответстват с ония в Природата, моите движения са в хармония с Космоса. А някой, като си размаха ръцете: „Хей, добре дошъл!“, има ли нещо лошо в тъй? – Няма нищо лошо. Трябва да бъдем свободни в своите действия. Сега другите ще морализират: „Аз – казва – го мисля, че е нещо, тъй той е малко шамав.“ Питам: онзи, който вземе от тебе 1000 лева и не ги върне, какъв е? И той ще каже: „Аз по някой път обигам да забравям.“ Преди да е взел парите, никак не забравя.

Сега, като ученици и ученички в Окултната школа, ще гледате да си изградите характер. Не изведнъж, не! Някой иска да стане много благочестив – създайте си мисълта вътре: „Искам да бъда милосърден.“ Постарай се, иди в дома на някоя бедна вдовица, виж децата – ще се предизвикат тези красиви чувства. Искаш да развиеш въображението си. Каква разлика има между въображението и волята? Че вашето въображение може да ви стре в много от

вашиите предприятия. Это едно практическо приложение как действат въображението и волята. Поставете една дъска на земята от 5 метра: по нея вие може да работите, да се движите, да преминавате. Но поставете дъската високо във въздуха. Ако ви накарат да минете сега, ще кажете: „Аз не минавам.“ – Нямаме воля, вашето въображение ви действа, че вие ще паднете. Но ако имате воля, вие ще се качите и ще минете при същата основа. „Аз – казва – не мога да го направя.“ – Въображението ви работи, волята не действа. Цюм мънотииите са върху погвата, върху вашия терен, където действате – минавате. Но цюм се вдигнат горе, на 10-15 метра, казвате: „Не минавам по тази дъска!“ – и ти не вървиш смело. Е, какво е това? – Въображението, че ще минеш и ще се убиеш. Е, хубаво, тази дъска не е ли известна мънотия, която вие сте прекарвали? Седим някоя вечер в стаята си, отгаял си се, третерим – цяла нощ минавам по дъската.

Съществуват тези мънотии – те трябва да се разрешат, но естествено да се разрешат. Ама ще кажете: „Аз ще бъда търпелив.“ – Това е празна работа – може да го казваш, колкото искаш. Погава ще намерим един говек, който страда повече от тебе. Ако искаш да лекуваш страха си, ще намерим един по-страхлив от тебе. Например тебе те е страх от

жаба. Намери някой, който го е страх от малко бръмбарче. Ще кажеш: „Ти си бил от мен по-страхлив.“ Ако искам да се лекувам от страха си, намери по-страхлив от теб – пред него ти ще си с орден. Намери някой, който го е страх от жабата. Намери и един човек, който не го е страх от жабата. „А – кажи, – как я бутаеш тази жаба?“ Ти сега идеш до него, насърчаваш се по положителен път. После, има поверие, че жабата пръска сокове, че се образуват брадавици по ръката – има такива жаби. Психологически, като вземете известни неща, трябва да знаете как да се лекувате. Бръмбарите, жабите, змиите, паяците – всичко това са методи, чрез които ние можем да се лекуваме. Ако искате да учите търпението, пуснете въжи един паяк да си прави мрежата и всяка сутрин го наблюдавайте. Отлично търпение има паякът: седи ден, два, три, седмица – нищо не хваща; премести се, ходи, казва: „Ще даде Господ.“ А като усети, че ще има вятър и ще му скъса мрежата, ще отиде, ще удвои конциите – и ще седи той в спокойствие. Ето един начин. И ти си направил мрежа, но нещо не може да стане тъй, както искам – кажи като този паяк. Ако тъй, малкото същество, седи седмица и така – колко повече можеш ти? Това е най-малкият подтик. Искам да бъдем трудолюбив – вземи мравката: голяма глава

има тя, философ е. Вземи и виж: каква подвижност и какво постоянство има! Веднъж изтърве, два, три, пет, десет, петдесет, сто пъти, но пренася през планини. Ако една мравка може да победи мъгнотимите, аз колкото нея не мога ли?

Искам да научим закона на чистотата, реда и порядъка – вземим една пчела, иди при кошера, наблюдавай, турни си ухото, слушай гласа на пчелите, но не ги закачай. Чистотата ще чуим, но при чистотата трябва да знаем, че чистите хора са много спривави – там, където вървят, да се не изпрегваш на пътя им: веднага картежен огън дават, хич не мислят. За да бъдем чисти, значи всички грешни мисли, желания трябва да са вън от пътя ни. На всяко лошо желание – сложи жилото вътре, обди го. Телата казва: „Настрани, на пътя на движението ми не стой!“ Следователно нашите желания са живи, ще ги жилим: „На пътя ми не стой!“ Уом не мога да мисля право, пътят ми е запреген. То този начин ако вървите, твоят животът ви ще стане много изкуствен. Искаме да станете учител, след 20-30 години да се пенсионирате – кажете: „Трази работи.“ Започнете да разправяте едно време какво било: „Едно време какъв бях, учениците, учителите...“ Владиката, и той разправя едно време как се обличал с епатрахил. Всички хора

разправят – и все за миналото. Какъв смисъл има това? Хубавото е всякога да внася нещо човек. Този старец цигулар както на млади години да свири. И като млад, и като стар – да свири, докато дойде време да остави цигуларката, да замине за онзи свят. И като я погледне, да се усмихне и да каже: „Бих желал да се върна пак при моята хубава цигуларка.“ Да каже: „Много съжалявам, че те оставям, но след време пак ще се върна.“

Тъй ще дойде новият импулс за живот – в тези опити трябва да имате едно правилно разнообразие. Еднообразието донася набирание на положителни енергии и животът става неинтересен. В разнообразието седи красотата, а в принципа на единството, в стремежа към Бога седи силата. Човек трябва да има един център. Когато се стремим, имаме този стремеж и във всичко виждаме смисъл – тогава ще станем красиви. Схващате ли, че всичко се стреми към една посока, към един център, ще добиете сила. Чом върват, че във всичко, което виждате, действа един принцип – красота е това. Върват ли, че всички неща, които виждате, се стремят към една посока, ще добиете сила. И тъй, като върват, пак ще дойдат обезсъречения, съмнения, страсти: ще ги опитате, но ще се ползвате от техните сили. Една страст като дойде, трябва да се ползвате от

силата ѝ. Във всяка опитност, добра или лоша, в най-лошия смисъл, в най-лошото, което може да ви сполети, има един прекрасен урок, който може да послужи за вашето повдигане. Тъй седи фактът.

Коя е основната мисъл сега?

Отговор. Методът на Яврата и методът на Любовта.

Любовта е все с малките, тя все заглажда: ще те вземе от пътя тъй, за урока, но пак ще позаглади работата, ще се извини – тя не може да направи пакост, но ще ви постисне малко. Мислите ли, че онзи, който ви обига, не ще ви разтърси малко? Ако онзи, който ви обига, минава малко замислен и не ви забележи, за вас е цяло събитие – ще кажете: „Не ми обръща внимание.“ Той, като се видите, ще се извини: „Бях много замислен, майка ми е болна – нищо не виждах.“ Та когато обигам някого, ти ще имаш толкова наранявания, че главата ти ще поболее. В Любовта има друга една опасност: че малките неща много пъти се увеличават – едно нищо нещо – направим го цял един подвиг. И после, като обърнем другата страна на тръбата, ще го видим прекалено малко. В Любовта има преувеличение. Казва някой: „Хей, той е ангел, серафим, той е човек даровит, аз като него не съм виждал – това е талант!“ Но утре, щом не говори Любовта, знаеш ли какво има?

Щом ти казват: „Талант!“, радвай се, но като дойде вярата, да те разтърси... Туй е самият живот, не са лоши неща. Животът при сегашните условия така се развива. Като се върнем вечер, ще кажем на себе си тъй: „Прекарах го малко, той не е толкова голям талант.“ Тък някой път има и друго нещо: казвам тъй на някого, за да се радва. Не, не, човек трябва да бъде искрен. Въз, като слушах един талантлив човек, след като ми свири, той ме пита: „Как ме намиращ?“ – „Сегга едно парче си изсвирил, не мога да се произнеса.“ Въз ще постъпя педагогически. Вземе някой, напише една черта, пита ме: „Какво мислиш?“ – „Какво ще мисля, това е само една линия.“ Казвам: какво ще мисля, един кът е това. „Е – казвам, – още не мисля нищо.“ Той трябва да рисува цялата картина, че да я видя (Фиг. 2).



Фиг. 1

Свири ми някой едно парче, казват: „Талант!“ – Е, такай де, той трябва да свири. Ч всички ни има това: даже и когато човек се самоунижава, той се

унижава пред другите, за да кажат: „Не е толкова без талант, де.“ Това са психологически моменти. А пък правото е, като свиря аз „Цвете красно“, да го харесам най-първо аз. Всеки ще обича туй, което човек сам обича. Аз го харесвам – и другите хора ще го харесат. Божественото у тебе говори ми, казва ми, че е хубаво, всички хора ще кажат, че е хубаво. Но търсим ли други да ти кажат, че е хубаво, тогава има едно противоречие. А в туй противоречие има нещо хубаво – изглаждане е то. Художникът какво прави, когато рисува? – Смятава. Ще дойда аз, ще ви бутна оттук-оттам – ще смята работите. Знаци мъжотимите, туй бутане – това са страданията. И после – сенки са това вътре в живота. Та на вас ви нарисуват две линии: дойде някой художник, затрие линиите, та слее всичко. Линиите, това са граници. Турците казват: „Циганинът обича резките линии.“ Казват, че децата обичат резките краски. Някои хора, на които съзнанието не е развито, обичат резките бои – значи идат големите страдания; а у онези, напредналите души – у тях идат деликатните тонове. Тогава има два метода: вярата, която започва с великото, и Любовта, която започва с малкото.

Трябва да видите как действа и въображението в живота, за да се пазите, трябва да видите къде

действия волята. Аз ви привендам опит. Един мой приятел, окултист, много знае, смел човек е. Веднъж го заведох на варненския вълнолом. Като го кажих на стената, почна да пътм. „Не мога – казва, – страх ме е. По-нататък не може, ще ми стане нещо.“ Широка е вълноломът, може да има повеге от 8 метра ширина, няма опасност. Это го въображението. Трябва воля. Ще си наложим воля. Пък има една лекарка (да не мислите, че тези неща, които ви привендам, са хиперболи, за да ви докажа, че нещата са вероятни) – тя е една видна лекарка, позната, но страда от едно въображение. Някой път ѝ дойде едно състоянието: чулами се, че ще падне – ще легне на пътя, ще лежи, ще лежи, ще лази – и после ще стане, ще тръгне. Страх я е, че ще падне. Един път излиза из къщи: на едно място ляга, на друго, после отива до една аптека – докато се увери, че няма да падне. И сега не ляга вече на пътя. Болезнено въображение е това.

Та казвам: човек трябва сам да дойде до това. Не можеш да действаш механически, защото ще си пригиним друга, по-голяма болка, но само чрез закона на Възраста. Някой обига много да плаче. С плача е лошо, но без плача е десет пъти по-лошо. Със скръбта е лошо, но без скръбта е десет пъти по-лошо. В живота е тъй. Без скръб е десет пъти по-лошо, само

че на тази скръб трябва да се трансформира
енергията в радост – във възходяща степен.

Верен, истинен, чист и благ всякога бъди!

Зората

6 година (1926-1927), Тета лекция на Младенския
окултен клас, държана от Учителя в София на
24.X.1926 г.

Верен, истинен, чист и благ всякога бъди!

Размишление

Тема: „Обяснете думата „щастие“ – какво
подразбирате под думата „щастие“?

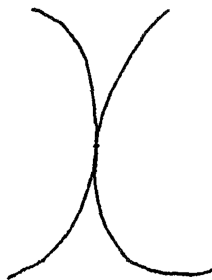

Фиг. 1

Ако две живи точки дойдат в съприкосновение,
какво се образува? Ако две тела се съединят, какво се
образува? (Фиг. 1) Допуснете, че две тела се движат
успоредно в пространството. Да допуснем туй, което
рядко става: две тела, които се движат успоредно,

после се допират – две небесни тела. Това е много елементарна работа. Да допуснем, че това е пътят, по който се движи едното тяло, а другото се движи по този път – имат една допирна точка. Представете си, че тези тела си имат свои центрове. Те ще си въздействат – това е един психологически закон. Често и вие имате такива допирни точки. Често аз говоря за науката. Всяка една теория, която няма психологическо приложение, не е вярна. За да проверите вярна ли е науката, вижте има ли вътрешно приложение. Всяка теория, която няма психологическо приложение, не е вярна. Науката за смятането има приложение, науката за пеенето има приложение в живота, науката за готвенето има приложение. Каквото и да говорим за яденето, приятно е, когато ни съотввят. Но науката е, която казва как да съгетам тези елементи – да съотввим. После, науките зоология, анатомия, все имат приложение в живота. Кога ни е полезна анатомията? – Когато си ступи някой крака, той знае как са устройени костите. Полезна е тази наука. Има известни науки, които се прилагат при блестящото състояние на човека, други – при здравословното. Хишната за болните хора ли е, или за здравите? – Болните избавя от страдания, като

им показва как да живеят, а здравите предпазва. За здравите е предпазител, а за болните – избавител.

Та казвам: тези са допирните точки. Законът е такъв, че две тела – еднородни, с еднакви енергии, никога не могат да се допрат. Това не може да стане в Природата. Един герен ангел и един бял ангел никога не могат да живеят заедно. Те са еднакво активни. И между ангелите има борба за обсебване на материалния свят. И едните искат да господаруват над хората, и другите. Целият човек е бойно поле между тези разумни същества. И всеки си има известни теории, но те не са ваши. Тези същества ви влияят. Вие казвате: „Аз имам убеждение.“ – Никакво убеждение нямате вие, но някой ви се е качил на гърба. Никакъв професор не си. Вие играете ролята на Дон Кихот или на Санго Панса. Всички идеалисти са донкихотовци, всички материалисти – сангопансовци. Идеалист ли си – с воденици ще се борим. Но Санго Панса не го ли вдигаха и него на гърбата? Пъдни са някои, като искат да ни убедят, че материалистите са по-умни. Не. Колкото е умнен Дон Кихот, толкова е умнен и Санго Панса. Идеалисти и материалисти – това са две крайности. Идеализмът не е още смисълът на целия живот – една идея трябва да се разбере. Не само човек да има идеи. Всичките идеи са станали все

от идеи. „Аз – казва – имам някакъв идеал.“ А какво седи идеалът?

Двама души, които имат еднакви стремежи, никога не могат да имат допирни точки. Те са разнородни и вследствие на това се явяват всички конфликти в света. Тонетже тази сила на разнородност служи за поляризиране, тя тласка телата в пространството, пази дистанция. Инак всичко би се събрало в една хомогенна маса. Има си това своето приложение в света. Някой път туй раздвояване става, когато отвън имаме спор със света. Но някой път идваме в спор със себе си. С кого ще се борим, ако не харесваш себе си? До вчера мислеше, че си гениален човек, а сега намиращи недъзи в себе си. Кой е този, който вижда у теб тези недъзи? А след време казваш: „Какви способности имам!“ Че как ги намиращи тези способности? Днес приемаш, утре отригаш. Като се съберат тези разнородни енергии вътре в човека, произвеждат цял един дисонанс. Например и лявата, и дясната – и двете страни станат положителни, и човек, като не знае да се справи, полудява. Ако влякнете в човека две отрицателни идеи, еднакво силни, човек полудява. Той не може да се справи с тях. Те ще направят разрив на тегенията вътре, неговите жизнени сокове ще се отбият и такъв човек ще остане като една

празна кратуна; или, на философски език казано, у неговия Двойник, разумния Двойник, чрез който функционират разумните сили, прекъсне се туй тегение и остане само животното – яде, пие: човек не мисли вече – той е откън. Туй се подкрепя от факта: когато човек спи, не трябва да го стреснете изведнъж, че неговият разумен Двойник излиза от тялото си и той ходи вън. При силно сътресение жилката, с която е свързан, може да се претресе в пространството с други двойници и като не знае как да се отплете... Затова ти ще се доближиш леко до него, ще кажем: „Иванго!“ И тази е причината за много полудявания. Туй, на бойното поле стреснат ли го изведнъж – гледам, войникът играе, не го е страх.

Сега ще се пазите, че някой път може да стане разрыв. Някой казва, че е от много знание. Не – и двете страни като станат еднакво положителни. Затуй винаги мекота трябва. Цом станем много остър в лявата част, ще положим мекота в другата. Ако си турите ръцете тъй – отгоре над главата на един здрав човек, ще забележите едно тегение топло и едно студено. А цом човек е неуравновесен, чувствате само топло. Цом си неразположен, повикай един твой приятел да сложи ръката си отгоре – на половин метър над главата – и тези тегения ще се регулират. Цом си неразположен, челото ти е топло;

цол се урегулрат тези течения, топлината се махне – тогава лицето добива един здрав, естествен цвят. Като изучавате някои науки: физика или математика, или анатомия – има някои науки, които може да ви направят или съвършено положителни, или и двете ви страни да бъдат отрицателни, пасивни – все същите резултати ще имате. Затуй сега ще ви дам някой начин. Ще си поставите ръцете отгоре тъй, над главата, после – на страни, пред четата духаме, после както паси от страни. И забележете – тъй като правите, ще ви олекне м. Наблюдавайте се. Защото, ако правите тези опити и положението ви се влоши... Не е тъй лесна работа. Най-първо ще приложим своята мисъл. Силите в Природата не могат да действат, ако умът ти не е концентриран в опита, който правим. Всяко едно упражнение, в което умът участва, е сполучливо. Уол се усъмниш, не действа.

Например отиваш да лекуваш един човек. Ще ви приведа един пример. На един евангелски проповедник, след като държал една жива проповед, идва му едно внушение: „Иди на улицата, там има един спял човек и му кажи: „В името на Господа Исуса Христа, прогледай!“ След събрание излиза той на улицата, вижда спения, изправя се пред него, но тъкмо да каже това, помислил си: „Ами ако не

прогледа?" Мислил, мислил и си заминал. Вие искате да приложите известна идея, но се спирате: „Ами ако не прогледа?“ Титам ви тогава: в света кой чужд човек, като е казал, та е прогледал някой? – Съмнение има. Ще се стремите да изпитвате съмнението от душата си. Няма по-страшно нещо от съмнението в положителния живот. И съмнението ще дойде: то е една сила, която действа, тя има своя произход – била е някога полезна за човека, но сега не е. Дойде ли съмнението, ще направите малки опити може ли да не се съмнявате. Концентрирай ума си (ръцете над главата, пръстите едни срещу други, паси отстрани надолу) – пред чутата ще духнете. Концентрирай ума си, извикай в съзнанието си всички разумни хора, които са здрави и действат по цялото земно кълбо. Ще кажем в дадения случай: „Аз мисля както всички тези хора.“ Духни 2-3 пъти. Като се съединим с тяхното съзнание, веднага ще ти стане леко, ще почнем да работим. След туй направи друго съединение – ако си един материалист и не върваш в другия свят, може да върваш в съзнанието на другите хора, че е също. Как ще се свърнеш? Казваш: „Вървам в този приятел, че ме обига.“ То кой начин провери, че те обига? – „Ами по неговото разположение.“ Нещо видимо има ли? – Няма. Но има едно вътрешно самочувствие – туй

самочувствие само определя, то е вярно. То е вътрешната интуиция, един вътрешен закон, чрез който се определя. И когато ние дойдем в присъствието на един човек, който ни обича, чувстваме светлина. Той става за нас като слънце. Нещо се влива от него. Не излиза ли светлина, неговата любов е проблематична. Вливане трябва да има всякога – и от едната, и от другата страна – и там, където тези течения, тези линии идват в съприкосновение, тук започват отношенията между хората (Фиг. 2).

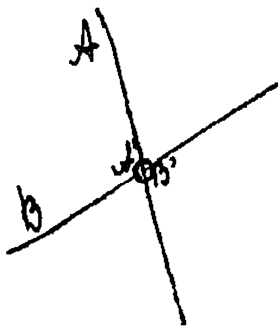

Фиг. 2

Едното същество е А, другото същество е В – туй е пътят, по който се движат. Техните отношения започват в центъра на пресичането. Следователно тези същества стават А' и В'. В центъра те стават полюси и почват да живеят в една система.

Ще правите своите наблюдения и своите опити – там, докъдето достигнете, но преди всичко ще гледате да обуздаете съмнението вътре. То е гървей на нещата, то носи всички нещастия. Отвън има едно съмнение на чума – то ще дойде, не може да го избегнете, оставете го него. Но има едно съмнение вътре, което разяжда живота, и когато то дойде, човек ще извърши едно голямо престъпление: или ще се убие, или ще похубее. Този съмнение е една дяволска прилика, прилика на Герната лонка, нищо повече.

Та казвам: тези две същества, като се срещнат в допирната точка, ще се спрат и всяко ще поеме своя си път. Тези неща са верни по отношение на Духовния свят. Да допуснем, че двете същества се срещат в центъра С (фиг. 5.3).

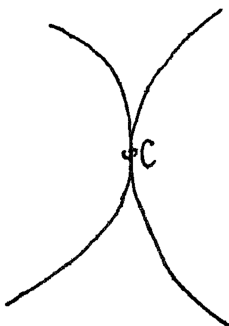

фиг. 3

Да допуснем, че едното същество остава на Земята, другото заминава в Духовния свят.

Отношенията се изменят. След колко години те (фиг. 5.3) пак ще се срещнат?

Уточнение: Лампите потъмняват.

Какво става с електричеството, мислите ли, че този е един ритъм на електричеството, или това става в зависимост от нашата мисъл? Тези съгетания в Природата, тези срещи – това е красивото в живота. Представи си, че ти се движим в пространството, без да срещам някого. Какъв смисъл ще има животът ти? Красивото е, че срещнеш едного, друго, срещнеш се с другите души, разговарям, обменимте, каквото всяка душа носи – това е красивото в живота. И след като се срещнете, си заминете. Срещнете се с други души, с трети: четем една книга – обмяна с живите сили, с красивото, което всяка една душа носи – и всички души тогава са свързани, те образуват едно цяло в себе си.

Сега, да кажем, вие се срещате, имате допирни точки – е, кой какво трябва да предаде от себе си? Какво трябва да предаде музикантът? Какво трябва да прави музикантът? Представете си, че имате един ваш приятел, който с отличие е завършил на Запад пеене – връща се, посещава ви. Какво ще направи най-първо? – Ще пее. Вие ще бъдете най-хубавата публика. Ако ви обича, той ще седне и ще ви изпее нещо и вие ще се чувствате добре. Ако е

поет, върне се – каквото е написал най-хубаво, ще го прочете, ще го извади от джоба си – или от лявата страна, или от дясната, след туй пак ще го прибѐре. И вие ще кажете: „Моля, дайте ми тия стихове, да ги имам за спомен.“ Всеки човек все трябва да има нещо, да предаде нещо на другите. И нещастие то седи само в това, когато ние само вземаме и нищо не даваме. Защото да вземаш, а да не даваш – ти вече си взел прерогатива на едно божество. Като че животът на всички хора трябва да се влее вътре в моя живот. Че това е един прерогатив само на Божеството, на едно велико същество!

В туй отношение, за тези противоречия, които произтигат, какво приложение може да има астрологията? Допуснете, че сте учител и в програмата е предвидено да кажете нещо по астрономия на децата – да я представите в най-възпитателен вид. За Слънцето какво ще им кажете? Аз например, ако бих преподавал астрономия, щях да измисля една такава приказка: ще им кажа, че Слънцето, Земята, големите звезди, са били една голяма фамилия, но понеже не живеели добре, майката турила най-голямото братче в средата, а накарала другите братчета да се въртят около него. Ще кажа на децата: „Ако не живеете добре, майка

ви ще ви туря и вие да се въртите." Титам: тази теория върна ли е? Децата ще кажат: „Слънцето е най-големият брат“ – те ще го смятат това за цяла истина. Ама истина ли е това? Не има известна истина – има. Ама те майката е туряла Слънцето, този, големия брат, на мястото – това не са научни твърдения, това е въображение. За ума всичко е възможно. Пъци, което е възможно за ума, за реалния живот не е възможно. Допуснете, че на вас искам да ви говоря, вие сте все студенти – тогава какво трябва да ви кажа за Слънцето, за тези планети? На вас ще кажа, че Слънцето е пълно с такива жизнено енергии, и всеки, който може да използва тази грамадна енергия, може да стане отмигнен човек. После ще ви говоря за Венера – тя какви енергии има. Ще ви заинтересувам. Слънцето грамаден резервоар на енергии ли е? Не е един проводник на енергии – вярно е, че е резервоар – това е въпрос, научен въпрос. Някой иска да каже, че говешият мозък е резервоар – не, той е проводник само. И целокупно, всички говеши мозъци по Земята – това са проводници на чувствената енергия. Пъци са философски въпроси, които за в бъдеще има да развивате.

Слънцето може да ви бъде полезно. Кога може да ви бъде полезно Слънцето на вас? Ако вие може да

използват енергията на Слънцето половин час преди изгрев, и ако целия ден се пегете – това е равносилно. Има едно друго положение: ако се пегете на слънчевата енергия половин час преди да е изгряло Слънцето, това действа по-силно върху вашата психология. Даже при най-мрачно състояние, излезте призори и се концентрирайте как избликват тези лъчи. Чувства се този импулс на тези вълни – и става постоянно разширение. Това е, което внася жизнената сила. И онези от вас, които са анемични, нямат идеи, не са жизнени – сутрин половин час да излизат преди изгрев слънце – и после, като се върнем, занимавай се със своята работа. Но онези, които се занимават, не трябва да се върнат и да живеят пак обикновен живот. Тъй, което складираат, те ще го използват за добро. Но този начин зората ще внесе във вас онези енергии, които никоя сила не е в състояние да ви даде. Затъй псалмопевецът казва: „На ранина, Господи, ще Те потърся.“ Когато изгрее Слънцето, то е с образ. Ала тази светлина, която е без образ, е по-силна от онази, която е с образ. И в знанието е същият закон. Когато знанието добие своя обект, изгубва своята сила. Нека обектът бъде като тил. В света Бог е прикрит. Той седи като тил, никога не изтъква отпред. Той не ни ограничава, ние Го търсим и навсякъде, зад всички наши стремежи,

зад всички наши идеи, има един слаб подтик, подтикваме. Спреш се и нещо каже: „Вземи още една крачка, още малко напред“ – мисъл, още една мисъл, втора, трета, четвърта – не помага; едно, друго, второ, трето. Има един слаб импулс, толкова нежен – постоянно те подтиква – тъй е Божественото вътре, но то никога не те ограничава. Седи този импулс, изгуби се после – и тъй, което е изработил, оставя те да мислиш, че е твое, никога не казва: „Аз го направих.“ Ти се радваш, четеш поезията – Господ седи, слуша, радва ти се. Ти казваш: „Написах нещо много хубаво, слушай тези строфи, тъй, което написах.“ – „Хубаво, много хубаво – казва Господ, – изпълни сега този закон, който ти написа.“

Газете се от друго едно заблуждение: една идея не може да я слушате два пъти, само веднъж можете да я слушате. Тъй, дето казват, че идеите вие сте ги слушали, това са само образи. Един човек само веднъж може да го фотографирате; после може да го префотографирате, ала това са все отпечатъци на този образец, но живият човек само веднъж може да го видите. И ако можете да останете на тъй равнище, където е той, всякога този, живият човек, този, безсмъртният човек, никога няма да залезе от вашия хоризонт. Но ако не можете да се задържите и слезете в гъстата материя, той ще залезе за вас и

тогава ще имате само една гледа представа за него. Нами казвате: „Това беше бляхът на моя живот. Всичко беше блян, а сега, при тази груба действителност, при грубия живот, всичко е изгубено.“ Нами тъй декламирате вие? Няма нищо изгубено – всичко е спечелено. Загуба в света е, когато човек вземе повече, отколкото трябва, и му го вземат. Пък го наричат загуба. Загубата в света е велика притегала. Да превъзмогнем съмнението в себе си! „Ама – ще ми кажеш – това са празни работи.“ Това е вярно за разумния живот. Това е вярно за онези хора, на които съзнанието е бѣдно.

Кажете ми сега какво разбрахте! Кажки, Олга! Нами жената, като излезе от Адам, стана професор. О-то значи условията. Л-то – стремеж нагоре. Т показва една кука, може да закачим и отдолу, а показва, че можем да използвам всички условия. Я кажки сега!

Отговор: Нищо не зная.

Въпрос: Искам да питам: тия дъщи, като се срещнат в своето движение, не се ли спират?

Те само се допират и всяка си върви по своя път. Стремят се те да се допрат, погледнат се и пак се отдалечат. и тази заплаха, и онази заплаха. Този закон е верен в психологическия живот. Две наши идеи, те си вървят по своя път, срещнат се и после

се разделят. Ние усещаме известна скръб, че нашите идеи не са се реализирали – те не са останали на едно място да си помогнат. Тези души се срещат, предават си те нещо. Това е най-хубавото. Такива съближения стават. Някога нашата Земя е дошла в таква съближение с една тъмна планета в пространството, много стара баба, и тогава е станало грехопадението, всичката жизнена енергия на Земята е изгезнала. Сега нашата Земя ще дойде в обеще в съприкосновение с друга една планета, светла – тогава хората ще възкръснат.

Въпрос: Кога ще обде това?

Скоро ще обде това.

Въпрос: В наше време?

Във ваше. Тази планета носи името А. Светла планета е тя. А – която носи новата епоха. Онези от вас, които имате бѹдно съзнание, ще я видите, но за онези, които спите – тя ще мине и ще замине – няма да я видите. Има тела, които се виждат, има тела, които не се виждат. Но настава на Земята един период хубав. За добрите хора е отмиген.

Въпрос: Как да проверим, че нашето съзнание не е заспало?

Тогава напишете една тема: „Разлика между бѹдното и спящото съзнание“.

Една хубава тема ще бъде. Съвременната наука трябва да стане плът и кръв. Всеко онова, което е върно в науката, трябва да се внесе в говеимкия живот, да се реализира. За всеки един от вас това, което може да реализира, то е едно наследство, то е едно благо – дотолкова, доколкото може да го реализирате, да го приложите вътре.

Да направим едно малко упражнение: Ръцете напред, успоредно, палецът и средният пръст се допират с върховете си, образуват колело. Отхвърляме със сила средния пръст напред – и с двете ръце едновременно. Какво е вашето самочувствие? Самочувствието произтича от онова концентриране на чума. Двата пръста, средният и големият (и на двете ръце) са допрени пред устата: слабо дъхане, изнасяне ръцете напред и отваряне на пръстите бавно. Повтаря се няколко пъти. Имате двата пръста, средния и големия – на какво съответстват астрологически?

Отговор: На Сатурн и Венера.

Когато се образува такъв един кръг между големия пръст (палеца) и Сатурновия пръст, какво означава този кръг? Нами този кръг е с две части: половината – на палеца, другата половина – на средния пръст. Всякога, когато искате да си въздействате, да бъдете справедлив и съвестен,

хванете средния пръст. Свещениците, както
благославят, са изгубили туй: те са хванали
безименния пръст и горе двата пръста стърчат –
рогата на козела. Тези противоречия – на дявола са
те. Това не е правилно. Туй е противоречие: V. А
туй е единство: да вдигнат само показалеца. Туй
противоречие сега и у члениците в училището не е
правилно – както вдигат ръка с двата си пръста.
Туй трябва да каже членикът: цялата длан да е
отворена. Може така да се поздравявате, като се
срещате: ръката се изнася напред нагоре, отворена, с
красиво движение. Сега как трябва да го направи
човек, че да бъде красиво?

Верен, истинен, чист и благ всякога бди!

Път към свобода

6 година (1926-1927), Шеста лекция на Младенския
окултен клас, държана от Учителя в София на 31.X.
1926 г.

Верен, истинен, чист и благ всякога бъди!

Ще се темата „Какво представлява
частиято?“

За следния път всеки да донесе по сто житни
зрънца, от най-хубавите.

Всяка наука има свое приложение, което има
отношение както към хората, така и към всички
живи същества. Следователно то може да бъде свързано
с общия живот. Същевременно това приложение може
да се отнася до задоволяване на някаква специална
нужда на човека.

Вие всички сте изучавали геометрия, знаете
какво представлява ъгълът. Ако начертаете ъгъл с
върха нагоре, това показва, че той се движи нагоре,
като клин, на който предстои да извърши някаква
работа. Ако някоя река срещне на пътя си един голям

клин, тя ще се раздвои. В случая клинът представлява известно съпротивление за реката. Първоначално съпротивлението е голямо, но колкото отива по-надолу, то се намалява, докато свършено излезне. Какво представлява клинът в говешкия живот? Той може да се вземе като претягствие. Представете си, че в чума на някой говек се роди известна идея, за реализирането на която обаче има големи претягствия. Независимо от това тази идея все ще излезе от главата на говека. Срецне ли претягствия, той не трябва да се обезсърчава, защото претягствията не са вечни. Те постепенно се намаляват, докато един ден съвсем изгызнат. Обезсърчи ли се от претягствието, говек се раздволява. Всяко раздволяване на говешкото съзнание пригизнява главоболме. Това е неизбежен процес, както е неизбежно за работника, който усилено работи, да придобие пришки на ръцете си. Следователно, колкото деликатна да е една мисъл, тя не може да не произведе известни търкания. Тези търкания са резултат на претягствията, които среца на пътя си. Всячки съпротивления в света вървят по пътя на четирьъгълника, специално на квадрата. Същевременно квадратът е път, по който говек може да изправи погрешките си.

Като се намерят пред известно съпротивление, съвременните хора започват да философстват защо не могат да се освободят от съпротивленията в живота и от реакцията, която те причиняват. Който не разбира този закон, той изкубва разположението си и така само някой да го предизвика, за да избухне. За такъв човек казват, че е разпасал пояса си. Доиде ли до това състояние, без да се подпичва, човек трябва да завърже пояса си, т.е. да прояви самообладание. Може ли да направи това, той ще почувства в себе си изблик на голяма сила. Приложни ли самообладанието си, човек е асимилрал силата на съпротивлението в себе си, вследствие на което е удвоил своята вътрешна сила. Доиде ли в човека една мрачна мисъл, че не му се живее, той трябва да гледа на тази мисъл като на претягствие в своя живот. Той не трябва да се съгласи с нея, но да я приеме като гостенка, която ще го посети за малко и пак ще си отиде. Той трябва да я приеме учтиво, да я запита за близките ѝ, да покани и тях на гости. Колкото да е слаб физически, цом не допуца отрицателни мисли в себе си, човек лесно може да ги носи на гърба си. Човек неизбежно ще мине по пътя на мъгнотимите, на отрицателното в живота, но трябва да носи в себе си мисълта, че може да се справи с тях.

И тъй, знанието, което получавате, трябва да го прилагате както във физическия, така и в психическия си живот. Обезсърчите ли се, насържавайте се мислено. Газете се от обезсърчения, които могат да бъдат резултат на крайно индивидуализиране, в което човек често изпада. Когато живее само за себе си, човек става краен индивидуалист. За да излезе от своя индивидуализъм, той трябва да мисли и за другите, не само за себе си. Като живее само за себе си, човек подхранва ония мозъчни центрове, които се намират на задната част на главата. Там се намира и центърът на гестомимиката. За да излезе от егоизма си, човек трябва да развива центъра на милосърдието. Егоизмът се уравновесява с милосърдието. Само милосърдието е в състояние да въздейства на човешкия егоизъм. Колкото и да е гениален, човек неизбежно ще мине през двата полъха на живота: егоизъм и милосърдие. Това е неизбежен закон за всички хора. Разликата между хората се заключава в това, че обикновеният човек трябва да прочете много книги, за да научи това, което гениалният научава само от една книга.

Като ученици вие трябва да спазвате следния закон: внасяйте в ума си само положителни мисли, като същевременно избягвайте многото желания. Ако имате много желания, дръжте ги в себе си за

подсоляване, като импулс на живота ни. Между многото желаниа човек някога иска да стане цар или княз, да управлява цял народ, да заповядва, а той сам да бъде свободен. Добро е човек да бъде свободен, но за да бъде абсолютно свободен, той трябва да претенжава известни качества. За да бъде свободен на физическия свят, човек трябва да има правилни отношения към околната среда. За да бъде свободен в Духовния свят, човек трябва да бъде добър, да носи велик морал в сърцето си. За да бъде свободен в Чувствения свят, човек трябва да бъде философ, да има права мисъл. Каквото и да казвате на добрия човек, както и да го виждате, той ще ви изслуша внимателно и ще каже: „Трав си, имам този недостатък, но ще го изтрия.“ Той знае, че негистотимите и слабостите на човека се намират по краищата на неговия живот, а не в центъра. Затова и именно за него всичко, което става в живота, е добро. Следователно като съберете царя, добрия човек и философа на едно място, вие образувате един триъгълник. Царят образува основата на триъгълника, а добрият човек и философът – останалите страни на триъгълника.

През тази година ви давам задачата да бъдете царе, добри хора и философи, и то първокласни. Срећнете ли някой ваш брат, който се е обезсърчил,

изпратете една добра мисъл към свръхсъзнанието му и продължете пътя си. От свръхсъзнанието му тази мисъл ще слезе в подсъзнанието, после – в самосъзнанието, и най-после – в съзнанието. Като мише през четирите съзнания на човека, тя ще остави нещо от себе си, което ще го ободри. След известно време скръбта, която е причинила обезсърнеността му, ще излезне. Опасно е, когато някоя незаконопоредена мисъл влезе в ума на човека и му се натрапи. Като знаете това, вие трябва да държите съзнанието си съдно, да не се поддавате на такива мисли. Запазете ли съзнанието си съдно, Невидимият свят ще ви изпрати такива мисли, които ще изпъдят натрапените. Така у вас ще се създаде нова мисъл, която ще ви доведе до нови разбирания за живота, за Природата. Така вие ще се научите как да си помагате. Новите разбирания ще ви доведат до нови методи за работа.

Следователно да бъдем цар – това значи да работим на физическия свят, да придобием красиво и здраво тяло. Да бъдем добър човек – това значи да имаме добре организирано сърце. Сърцето представлява мястото, дето се втигат и отдето изтигат изворите на живота. Да бъдем философ – това значи да имаме добре организиран мозък. Като работите върху себе си, за да развивате тия неща, вие трябва

да се пазите от еднообразието на живота. Като изучавате различните отрасли на науката, изучавайте и различните изкуства и занаяти. Всеки от вас трябва да има по една специалност, на която да разчита във всички времена и при всички условия.

Всяка оккултна школа има предвид да постави знанията на човека на практическа основа. Тя има за цел да даде на ученика такива знания, с които той може да си помага в трудни моменти на живота. Няма ли такива знания, той на всяка крачка ще се спъва. Материалните работи представляват голяма спънка за човека. Освен това оккултната школа има предвид да даде на учениците поне елементарни знания за лекуване. Колкото повече знания има ученикът, толкова по-свободен става. Чужд е свободен, той може лесно да изказва идеите си, да им дава възможност да се реализират. Няма идея, която да не може да се реализира. Това е въпрос само на време. Ако в настоящето не може да се реализира, в далечното или близкото бъдеще непременно ще се реализира. Колкото по-спокоен е човек, толкова по-лесно може да реализира идеите си. Изтратете идеята в подсъзнанието и оставете я там да расте и да се развива. Идеите, като растенията, като живите

същества, растат и се развиват. Например дойде ли до идеята, че трябва да люби Бога, човек се натъква на големи противоречия. Тези противоречия именно са ценни. Те представляват допирни точки на Божествената Любов. Това, което човек счита за непостижимо, представлява именно допирни точки на Божествената Любов, Мъдрост и Истина. Когато човек дойде до една невъзможност за постигане на нещата, тази невъзможност наригаме граница на великия закон, който реализира нещата. Тъй щото, дойде ли до безизходен път в живота си, човек дохожда все до границата на Божественото в света. Тази граница именно показва, че човек ще излезе благополучно от трудностите на своя живот.

Мнозина запитват: „Може ли Любовта да се прояви без съпротивление?“ – Това е невъзможно. Защо? – Защото няма две същества в света, които, като се обигат, да са напълно задоволени. Само Бог може да бъде задоволен, да има всичко на разположение, затова Той представлява идеал за всички хора. От това гледище в света има две същества, едното от тях е абсолютно съвършено – Бог, а другото е абсолютно несъвършено – човек. Между тези две същества има разбиране. Слабото, несъвършеното същество, винаги разбира силното, съвършеното. И обратно, съвършеният, разумният винаги разбира слабия, несъвършения. Тод

Думата слаб, несъвършен разбираме човек, който има съзнание, но няма условия.

И тъй, всяка наука трябва да има свое практическо приложение. Например анатомията и физиологията разполагат с методи, които се отнасят до строежа и правилните функции на човешкото тяло; психологията разполага с методи, които човек може да приложи в своя живот. Знаги каквото науката може да направи, и човек може да го направи. Англичанинът казва: „Каквото обикновените хора могат да направят, и аз мога да го направя. Каквото великите хора са направили в миналото и каквото днес правят, и аз мога да го направя.“ Това е въпрос само на време. Каквато добра мисъл или добро желание се роди във вас, вложете го в подсъзнанието си и го оставете там, докато му дойде времето. Животът съдържа всички възможности. Първо вложете мисълта в подсъзнанието си и после разсъждавай може ли да се реализира тази мисъл, или не. Тук ще видите закона на вероятностите. Има неща, които без любов по никой начин не стават. Например без любов човек не може да стане поет. Обаче, след като се разогарва в любовта, поетът става философ. Знаги човек първо се влюбва, а после се разогарва и става философ. Кога става човек добродетелен? – Когато изгуби смисъла на

философията, когато филма в собствената си философия. Умом се разогарова в добродетелта, човек намира Бога. Това е закон. Като изучи поезията си, човек намира философията. Като изучи философията, той намира добродетелта. Като изучи добродетелта, той намира Бога. Човек преживява тия загуби и печалби всеки ден: сутрин той е поет, към обяд – философ, вечер – добродетелен, а през нощта намира Бога. Възможност човек не може да изучи нито поезията, нито философията, нито добродетелта. Това става само привидно. Човек не може да изучи това, което е вложено в него, но той трябва да го развива, да уповава на него.

Ето защо казвам: ако мислим да пътувам, не мисли за никакво превозно средство, но разгитай на здравите си крака. Ако искаш да разрешиш известен въпрос, не търси никаква книга, но уповавай на ума си. Ако искаш да бъдеш богат, не се надявай на баба си или на пралядо си. Надявай се на идейното, на Божественото в себе си. Като спазва тия положения, човек се чувства млад, свободен във всички свои прояви.

Верен, истинен, чист и благ всякога бъди!

Придобиване на търпение

6 година (1926-1927), Седма лекция на Младенския
окултен клас, държана от Учителя на 7.XI.1926 г.

Верен, истинен, чист и благ всякога бѣди!

Размишление

Петте се резюме на темата: „Какво представлява
цастнето?“

За следния път пишете върху темата: „Какво
мисля аз“.

Често слушате да се казва, че човек трябва да е
търпелив. Кога човек става нетърпелив? Кога става
индиферентен? В каква възраст човек е най-
нетърпелив? Най-нетърпеливи са децата. Чужд му се
обещае нещо и не го получи на определеното време,
детето става нетърпеливо. Изобщо, няма ли ясна
представа за времето и за пространството, човек
става нетърпелив. Няма ли ясна представа за

идеята, която иска да постигне, човек става неспокоен и нетърпелив. Когато ученикът иска по-скоро да свърши училище, също така става нетърпелив.

Сега ще ви дам един метод за работа върху търпението. Всеки от вас да вземе хиляда житни зрънца. Ако при известен случай проявите нетърпение, започнете да броите житните зрънца. Първо ще преброите до десет. Ако нетърпението ви излезне, ще спрете броенето на зрънцата. Десетте зрънца ще турите настрана. Ако нетърпението ви продължава още, ще броите до сто зрънца. Ако и при това положение сте още нетърпеливи, ще продължавате да броите зрънцата, докато напълно се успокоите. Ще си отбележите при колко житни зрънца сте възстановили търпението си. Този опит ще правите в продължение на десет дена. Колкото пъти проявите нетърпение през тия десет дена, толкова пъти ще броите житните зрънца. Броенето на зрънцата ще бъде бавно, спокойно, с пълно съзнание за опита, който правите. По този начин вие ще възпитавате търпението си. Колкото повече зрънца сте преброили през тия десет дена, толкова повече сте работили върху себе си. Като броите зрънцата, проявявайте почит към всяко от тях. Те са живи същества и всяко зрънце ще ви предаде нещо от себе си. Те ще ви заставят да мислите. Вие сте

проверили този закон по отношение на приятелите си. Когато се разговаряте с някой свой приятел, в ума ви дохождат светли мисли. В негово присъствие вие се чувствате разположени. Умом се отдели от вас, разположението ви излезва, като че става някакво изпразване в ума и в сърцето ви. Следователно, като мисли за вас, всяко добро същество внася в ума ви някаква светла идея.

Като ученици вие трябва да знаете, че Природата има крайно отвращение към ленивите хора. За да ги накара да работят, тя им е създала ред негодии. Природата обича прилежните, трудолюбивите хора. Тя иска от човека постоянство. Даде ли му някаква работа, тя не иска да я свърши скоро. Той може да работи върху дадена задача с векове, но тя иска от него постоянство, работа. Спре ли работата си, каже ли, че тази задача не заслужава внимание, по отношение на този човек Природата прилага вече специфичен метод. За ленивите хора тя има особена школа.

Изобщо Природата не търпи никакъв песимизъм, никакво обезсърчаване, никаква омраза, завист, никакви болести. Природата не търпи нищо отрицателно. За да изправи тия неща, тя изтръща на хората страдания и мъчнотии. Като страдат, те започват да мислят и постепенно дохождат до положителното

в живота. Мощни, велики сили работят върху
човешкото съзнание с цел да подобрят положението му.
Не е въпрос да се залязва човек. Всеки може да заляже
детето, но временно само. Все можете да го носите,
да му пеете, но цом ограднее, никакво заляване не се
приема. По плаче, настоява да му се даде храна.
Цом се нахрани, и плачът престава. Ако детето не
може да се залязва, колко повече възрастният човек не
може. Съзнанието на човека трябва да се просвети!
Природата, т.е. естеството на човека, трябва да се
превзвизта. Това са трудни процеси, но Живата
Разумна Природа върши именно такива работи. Човек
е заробен до шия в гестата материя, само главата
му е отвън. И той постепенно трябва да излиза от
тази материя. Първо трябва да извади ръцете си, да
появи по-високо съзнание. Най-после той трябва да
извади и краката си, да стъпи над гестата
материя и да погне да се носи над нея, както
опитният плувец се носи над водата. Това са
опитали мнозина, особено неврастениците. Някой
неврастеник казва, че потъва, губи се. Цом излезе от
това положение, той казва, че се издига. Това не е
илюзия, но духовно потъване и издигане.

Не е страшно потъването, защото, като потъне,
човек може и да се издигне, но той трябва да пази
присъствие на духа. Това са условия, при които човек

може да разбива вярата си. Като разбива вярата си, той прилага своите способности и сили. Държи ли съзнанието си съдно, пази ли присъствието на духа си, човек може да се справи с най-големите мъчности и страдания. Това виждаме в индусите. Като държат съзнанието си съдно, те минават пред най-опасни и свирети зверове, без те да ги засегнат. Изгубят ли присъствието на духа си, зверовете ги нападат. Много англичани отиват в Индия, за да изучават методите, които индусите практикуват. След това те излизат срещу най-опасни змии и зверове, за да видят доколко могат да държат съзнанието си съдно. Има ред закони, които регулират човешкото съзнание. Човек трябва да изучава тия закони и да ги прилага. Не ги ли прилага, той се излага на ред опасности. Човек трябва съзнателно да изучава законите на вярата, за да се справя с мъкнотииите в живота. Всяка наука, всеки занаят има специфични закони, които трябва да се изучават. Например, когато каменарят дига и слага гучка си върху камъните, той знае законите, по които трябва да става дигането и слагането. Приложил ли само сила без чмение, той скоро се чуморява. Всеки несполучлив чудар произвежда обратни резултати.

Следователно всеки несполучлив чудар в живота на човека предизвиква обратни процеси в неговия

организъм. Нетърпението представлява такъв несполучлив удар. Нестествените и ненавременни желаниа в човека също така представляват несполучливи удари. Като се натъква на такива удари, най-после човек дохожда до пълно обезсмисляне на живота. Разбира ли обаче законите на живота, при каквото положение да се намери, човек знае как да се справи. И като го повдигат, и като го понижават, той знае кое е върно и кое не е. В човека има една точна цигулка, с която проверява нещата. Ние наригаме тази цигулка „добро, разумното сърце“. Ние го наригаме още интуиция, или Божествено нагало в човека. То никога не лъже. Неговите тонове са чисти, ясни, абсолютно верни. Искате ли да разберете дали известно положение е върно, или не, отнесете се до вашето добро сърце като към отличен съветник. Неговите врати са всякога отворени за онзи, който искрено се интересува за нещо. Доброто сърце разрешава и най-трудните въпроси. През каквито мъкотии и страдания да минава човек, в края на краищата Божественото ще победи. В човека Божественото побеждава, а човешкото остава победено. Това е закон, в който няма никакво изключение.

Като ученици вие трябва да правите различни опити и наблюдения върху себе си: върху разположението си, върху своя стремеж. Ценно е да

знае човек какво влияние имат върху него времето, числата, месеците, дните. Интересно е в тегение на една година да отбелязвате какво влияние оказват различните числа, дните на седмицата и месеците върху разположението ви, върху импулсите на душата ви. Добре е тази година да изтълните тази задача, да видите до какви положителни резултати ще се домогнете. Често отрицателните мисли и страдания предизвикват в човешкия мозък особено горене, в резултат на което се образува някаква пепел. Освободи ли се от тази пепел, човек изпитва особено изпразване в главата си. Когато се натъква на положителни мисли и на радости, човек изпитва особено пълнене в главата си, което се пригнява пак от някаква специална материя.

И тъй, колкото малка величина да представлява човек в съзнателния живот, в Битието той минава за някаква единица, която е полезна. Всеки човек трябва да държи тази идея в ума си. Обезсърри ли се, отгае ли се от живота, той трябва да знае, че представлява, макар и микроскопическа, величина, но полезна и необходима в Целокупния живот. И до най-голямо отгаение да дойде, човек трябва да каже в себе си: „Ще се подобри положението ми.“ Следователно, дойдете ли до еднообразието в живота, което действия приспивателно, започнете да си

внушавате такива мисли, които да внесат известно разнообразие. По-добре е вие сами да си внушавате и сами да си влияете, отколкото други да ви внушават и влияят. Говек може да си служи с внушението за укрепване на своето здраве, за развиване на своите способности, за усилване на наметката си и т.н. Три каквито условия да се намирате, дръжте в ума си положителната мисъл, че все пак можете да намерите благоприятна почва за работта. – „Ама какво да правим с болестите?“ – Болести не съществуват. Въ света съществуват болезнени състояния, но не и болести. Болезнените състояния са резултат на специфични отрицателни психически състояния, през които говек минава. Тъй щото, когато говек преживява тежко психическо състояние, то се отразява върху известен чд вън или вътре на организма му. Този орган изгубва връзка със съзнанието на говека, вследствие на което ние казваме, че той заболява.

Цялото тяло на говека, отвън и отвътре, е обвито с особена материя, наречена матрикс. Когато матриксът е здрав, говек се чувства добре разположен, здрав и силен. Щом стане някакво пропукване на матрикса, в организма на говека се извършват ред химически процеси, които се отразяват болезнено върху него. Докато говек поддържа в живота си

неестествени мисли, чувства и постъпки, неговият матрикс всякога може да се пропуква. Иска ми да бъдеш здрав, човек трябва да поддържа физическа, сърдечна и умствена чистота в живота си.

Верен, истинен, чист и благ всякога бъди!

Поглед и Движения

6 година (1926-1927), Осма школна лекция на Младенския окултен клас, държана от Учителя на 14.XI.1926 г., неделя, 7 г. вечерта, София

Верен, истинен, чист и благ всякога бъди!

Размишление

Прогретоха се темите „Какво мисля аз“.

За следващия път – тема № 8: ще нарисувате едно от цветята, кой каквото цвете си избере, и по едно плодно дърво, кой каквото си иска. Да видим кой какво ще нарисува: едно любимо цвете и едно плодно дърво, с молив, и ще кажете кое е отличителното в устройството на карамфилгето или на розата, или на което си изберете. Един малък опит ще ви бъде това, не се изисква да бъдете непременно художник.

Запалете всичките лампи. Електричеството има туй свойство, че прави обратни движения, извърта нещата.

Сега истинската философия на живота седи в следното: да знае човек във всеки даден случай как да даде израз на ония мисли и чувства, които са най-важни. В даден момент много мисли могат да интересуват човека, но гениалността на говешикия дух

седи в това – да избере най-важната мисъл и най-важното чувство. В това трябва да се самовъзпитаваме. Силата седи там у всички учени хора, поети, философи, музиканти и др., че всеки един може да си направи избор. Например, ако на целия клас ви дадат една задача: да занесете един салмун хляб на някоя вдовица, мислите ли, че всички по един и същи начин ще дадете хляба? Можете ли да дадете сега един образец: кой ще бъде най-красивият начин, че като се даде хлябът, тази вдовица да бъде доволна – като приеме хляба, да ѝ остане една свещена идея и никога да не забрави този жест, да се вижда, че вашето присъствие за малко е останало епохално в живота ѝ. И през целия си живот тя да каже: „Веднъж ми дадоха един хляб, но никога няма да го забравя!“ Така се случва и когато декламира някой някое поетическо творение: никога не можете да го забравите, така се запечатва в чума ви; а някой път слушате декламация, но нищо не остава в чума ви, съвсем се замигава от паметта ви.

С., разтвори сега нещо за окото! Тише ли нещо в окото на човека?

Отговор: Открай време, а и сега, се употребяват изразите: „Погледни ме в очите и ще зная дали ми говориш истината“, или: „Ти ме лъжеш, по очите те познавам“, или: „Не можеш да скриеш, на очите ти

пише"... и т.н. Това не са чужди и странни изрази за нас и никой не се гъди на тези изрази като на една невъзможност. И тъй – всичко пише на омото. Целият човек се намира в омото. Животът на всеки отделен орган, до най-малкия, е отразен в омото. И то по следния начин: омото, т.е. ирисът, е разделен на три големи кръга, взето от попилата навън – I, II и III кръг. (Фиг. 1)

Фиг. 1

Десният ирис съдържа всички органи, които се намират в десната половина на човешкия организъм, а левият – в лявата половина. Така сляпото герво е в десния ирис, сърцето – в левия ирис, и другите органи и части, които са по едно, са в съответния ирис. За забелязване е, че няма ирис без знака на сляпото герво (D) – това показва, че този чфд е крайно необходим, и задача на лекарите е да открият службата му. Изрязването на сляпото герво произвежда пропукване на ириса.

Първият голям кръг е място на нервите, той показва чувствителността на душевния живот и е място за гервата и стомаха. Той е разделен на два по-малки кръга – I, II; I са нервите, II – гервата. Забележим е с просто око във вид на безърой, безърой ресни. Вторият голям кръг е също разделен на два по-малки кръга: III и IV представляват втората трета от ириса; вътрешният кръг обхваща и вътрешните органи – сърце (ляв ирис), бъбреци, дробове, димане, език, гръблян, дихателна, храносмилателна тръба, или общо казано, областта, която обхваща централната дейтелност на вътрешните органи, двигателната и моторната. Третият малък кръг – кръвоносната система и сърцето; и четвъртият малък кръг – мускулите. Пятият голям кръг – V и VI малки

кръгове – съдържа кости и кожа, оцветяване и мозъка и половите органи. Петият кръг са костите, а VI кръг е цялата външност на човека: коса, гело, нос, очи, уста, брада, шия, ръка, ухо, крак и т.н. В III голем кръг се проектира нашият живот навън.

Този деление е кръгово, а има и още едно друго деление – радиално: там ирисът е разделен на 16 равни части. То окоето може да се определи точно диагнозата за състоянието на човека без погрешка, защото в тог е определено мястото на органа. Это защо лекарите, ако искат да не грешат в своята диагноза, трябва най-първо да се справят с очите на човека.

Това е само в две-три думи разпределението на човека в ириса на окоето. А има и учение за цветовете в очите – има само три вида очи: сини, кафяви, сиви; има учение за знаците, учение за блясъка на окоето, което е много важно. Животът на човека седи в блясъка на окоето – където е блясъкът, там интензивността на човека е най-голяма. Блясъкът иде не от светлината отвън, а от светлината отвътре на човека. И затова блясъкът на окоето постоянно се мени според състоянието на човека, и това може всеки да наблюдава с едно огледалце – един жив барометър е окоето за самия човек. И накрая, има изложено учение за болестите, като са дадени и

съответни правила за запазване от болести. Преди да се яви болестта, на съответното място се явява един знак като мъгла – той е предвестник, че трябва да се пази човек и именно от какво. И за в бъдеще лекарите трябва да познават омот, за да лекуват не болни вече хора, а да запазят здравите от забляване, както говори нашият Учител. Такава медицина признава Той и тя е истинската медицина, медицина за здравите и силните – никога да не дойдат до изтощаване и изхабяване на организма, както е при болните вече. Я омот е скрита великата книга на Природата за човека.

Може някои от вас да се позанимаете повече с човешкото око – онези, които са силни; не изучавайте патологическата страна, само нормалната. Погавя кой е най-красивият орган у човека? Какво говорят поетите? Кой орган възпяват те най-вече? Не само това, не само човешкия живот сега на Земята, но в омот един ден ще чуте цялата ваша история. Като вземете омот и го разгънете, ще знаете всичкото ваше минало от векове, всичката история на вашия живот е там написана. Там са написани рецепти и правила как да се справи човек с мъгнотимите на живота. Например, когато човек иска да излъже, той веднага изменя фокуса на погледа си, почне да гледа към земята. И ако искаш да си

въздействиям, гледай нагоре. А погнем ли да гледам нагоре, непременно ще кажем истината. Гледам ли надолу, лъжата иде вече. Право гледай, нагоре гледай, към звездите, към небето. Не бързай да кажем нещо, повдигни очите си нагоре, помисли малко – ще бъдем по-близо до Истината. А често вие, като се намирате в бързо положение, наведете погледа си надолу. И всички, които замислят нещо лошо, гледат надолу. И турците казват: „Който на земята гледа, джумата изгаря.“ И ако вие имате един приятел и му разправяте нещо, а той все гледа в земята, иска да каже: „Ти си говори, колкото искаш, аз си зная моят.“ Не, той трябва да те погледне в очите. Именно така се образуват хубавите навици.

Тъй щото, изучавайте кой е най-добрият начин – като станем сутрин, как трябва да погледнем: нагоре, направо или надолу? Наблюдавали ли сте малките деца как стават? Детето, като стане сутрин, и си вдигне задницата най-напред и ревне. Като стане, така си вдигне задницата, че си наведе главата и погва да плаче. А онова дете, което тъй си вдигне направо лицето и погледне нагоре, то не плаче. А някои деца имат едно своеобразно ставане. На ставането някой път се дължи, дето се изменят всички тия течения. И това, дето се изменя настроението ви, се дължи на някои аномални

движения. Някой казва: „Аз мога да ходя, както искам.“ – Не можеш да ходиш, както искаш. В Природата всяко едно движение е съпроводено с известна промяна в психическия живот на човека. Ако направим известно движение, мисълта ти ще се измени. Ти вървим и размислявам върху някой въпрос, но направим едно криво движение – и мисълта, и тя си отиде; търсим я после, но няма я тази мисъл вече.

Тогава според вас кое е най-хубавото ходене? Някои хора, като ходят, си въртят краката и го считат тъй за нещо особено. Но какво е съвпегнато в такова едно движение? Най-хубавото движение е: краката трябва да бъдат успоредни, не да се удърят краката един о друг. Който успоредно ходи, спестява енергията си и това движение придава едно разположение на духа. При това човек да не блъска много задния ток на краката си, понеже тогава става едно сътресение в гръбначния стълб. А сега мнозина от вас блъскат краката си. Забележете хода у котката. Тя стъпва на пръстите си и спестява енергията си, и после, тя не допират петата. Тъй и вие ще стъпвате: на пръстите и после на петата – и съзнанието ви да присъства. Много важно е: ще се научите да ходите правилно и тогава вашето настроение ще бъде нормално. Сега някои ходят с много

къси крачки и бързо-бързо – те са с дребни мисли. А други – с големи идеи, ходят бавно и се клатят насам-натам. Така са ходили старите горбаджии. Други правят едри крачки. Има хора, като вървят, приятно ти става. Когато виждаме, че някои хора вървят правилно, пластично, приятно ни е. Приятно е да гледаш нещо красиво, идейно вътре. А друг, като го гледаш, у тебе се зарежда отвращение или пък страх. Например виждали ли сте как ходи мекка? Страшно е. Но във всички науки все си има крайности. Но трябва да обързате внимание на движението си. Има едни непроизволни движения. А от произволните движения трябва да се пазите, защото някой път ги правите, без да си имате място; поне движенията трябва да произтигат от подсъзнанието на човека. Има движения, които са необходими. Всяко едно движение е пласиране на енергията. Движенията са функции. Махане на ръцете – изтръщаме енергията в Природата. Като се набере излишна енергия и не можем да я употребим в организма си, ние я пласираме в Природата чрез разни движения. Някой път си турим ръката горе – отнемаме от тази енергия. С движенията ние или отнемаме от енергията си, или придаваме.

Сега мнозина от вас имате едно неразположение, но опитвали ли сте се да промените едно ваше

неразположение с известен род движения? В индуската философия има цяла наука за движенията. Разбира се, индусите отиват в голяма крайност, но има едно естествено състояние на движенията, с които човек може да измени своето състояние. Даже в Природата има един начин за лекуване чрез движения. Ако оставите един болен сам на себе си, той ще се обърне на едната страна, на другата, ще скъси единия крак, ще после другия: прави гимнастика на леглото. Две-три седмици като прави такива движения, той ще оздравее. Някои спират болния да не се движи. Оставете го свободен. Събудете в него съответстваща мисъл – ще му мине. Сега сте слезли много долу. Въз ви говоря за движенията, понеже сте в една гъста материя, та трябва да владеете тази материя. Вашият ум се движи в една гъста материя, т.е. силите, през които минавате, са толкова силни, че се образува повече топлина, отколкото ви трябва. Например телото ви по някой път има повече топлина, отколкото му трябва, и това се дължи на туй аномално състояние, през което органически минавате. Тогава ще смените енергията си. Это ви една задача.

Вие сега седите, искате да бъдете щастливи. И казва един за щастие: „Въз – казва – като съм гладен, ще посадя една ябълка, и като роди тя, ще си

я пазя и ще ям – и ще бъда доволен." Обаче една вечер той заспа под ябълката и на сутринта – ябълката обрана. Питам: той през ябълката постигна ли целта си? – Ябълките отишли. И казвам: ако известни ваши идеи, които имате и ги подхранвате, ако в главния момент, когато те трябва да ви помогнат, те изгледат, каква полза тогава? Под съществена идея разбирам само това, което не може да ви се вземе. Всичко преходно – то е даром, не е ваше. Но туй, което остава при вас при всичките условия на живота ви – това са силите, мислите или идеите, с които вие може да работите.

Е, сега с темата на този приятел, с вашата мексикарница, вие може да направите така, че цяла София да идва и да си взема от вас мексизи. Ето, аз ще ви дам план как да ви стане мексикарницата. Вие ще си представите, че 100, 200, 500 души идат и тигат към мексизите ви. И всеки ден така ще си представите в ума. Така вие ще напълните цялото пространство с мексизери. Но ще ги месите много хубаво, че кой как мене, като мъж замисли така хубаво, вие може да похарчите 1000 мексизи на ден. Знаци на месец – 3000 лв. Ами за 6 месеца? Ще направите едно шkonto 50% и после – разности. Но най-първо ще върват. Направете един опит, това

е хубаво. Колко души започватте съдружието? Това са хубави неща – те са малки опити, с които трябва да свикнете. За някои от вас са необходими, но не всички да станете мекяри. Защото в един клас двама-трима души трябва да има мекяри. То възможност ще започнете с най-малкото. Това е едно хубаво начинание. Онези от вас, у които се зароди тази идея, продължавайте. А другите ще бъдат само съгубственици.

Да направим едно упражнение: С ръцете бавни и плавни кръгови движения и клякане надолу. Няколко пъти.

Верен, истинен, чист и благ всякога бъди!

8 г. Велерта

Освобождаване

6 година (1926-1927), Девета лекция на Младенския окултен клас, държана от Учителя в София на 21.XI.1926 г.

В Природата има един закон и той е следният: Живата Природа не търпи натрупвания на излишни материали. И следователно енергията може да се складира, но не да се натрупа. Ако вашият мозък например събере повече енергия, вие трябва да имате един резервоар, в който да я складирате. Някой път вие имате излишни мисли и излишни чувства. Те са вторични. Всеки от вас трябва да има основни мисли. Основните мисли са, които са излезли първоначално от чистата Природа, от Божественния Източник. А после са се явили натрупвания на ред други вторични мисли и чувства. Те не представляват капитал. Те са заети назаем неща, които всякога могат да ви се отнемат. Някой път мислите, че имате някоя идея, после търсите я – няма я. Гужда идея е тя. Основната идея, която носите в себе си, никой не може да я вземе. Тя не може да се помрачи. Преди всичко ще се пазите от натрупвания, за да имате тази

пластичност. Тонякога, като млади, у вас се явяват следните мисли: например как ще прекарате живота след 20 години. А вашият живот: как ще го прекарате след 20 години, може да се определи днес – по закона на вероятностите. Аз ще ви дам един ден в годината, от който може да се определи как ще прекарате след 20 години живота си: ако един ден се оставите в пасивно състояние, очистите ума и сърцето си от мисли и чувства и се оставите на този вътрешен импулс – но да не стане пропукване на съзнанието. Например онова чувство на страх – страхаът с личното чувство на гестомомбието раждат омразата. Първо у човека има едно чувство – той иска да придобие нещо. Това е положително чувство. След това идва страхаът – едно негативно чувство. По постоянно ти казва, че има някаква опасност. По противодействия. След това идва личното у човека. Тези три елемента като се съберат и не могат да намерят една устойчивост, ражда се омразата. Образува се едно вътрешно горене – тук, в симпатичната нервна система. Като че е турена една пила. И тук го усещате, на слънчевия възел, постоянно. Казвате: „Доръца ми се коремът.“ Погава ще противодействате на страха. С какво? – Узе усилюте надеждата, узе усилюте вярата, узе усилюте способността за разсъждение от причина към

последствие. Като внесем тези три способности, ще привлечем тази излишна енергия напред и ще я трансформираш. Някои от вас искат да бъдат силни по мисъл. В какво седи силната мисъл? – Силната мисъл седи в това – да може да прониква, където я пратите, да няма преграда за нея. Да прониква във всичко. Мисъл, която може всеки да спре, не е силна.

И после, в какво седи търпението на човека? Природата постоянно ни възпитава. В света нас ни възпитават по един негативен начин. Този негативен начин Пифагор, който е учил 20 години в Египет и 10 години във Вавилон, го е знаел. Знаете ли през какви дисциплини е минал? Той е единственият, когото египтяните са допуснали в школата. Такова недоверие са имали те към гърците – за неустойчивост на характера и лековерие. Много години е трябвало да дреме. И после Пифагор, когато е приемел свои ученици, поставял ги е на изпит, да ги подиграват – оказвали са им всички епитети, които учениците са могли да намерят. Цяла една година са ги подигравали. Ако могат да издържат, ще влязат като слушатели. Така е правил Пифагор.

Сега хората в целия свят са станали пифагорейци. Сега вестниците погнат по ваши адрес – всичко могат да кажат. Искат да ви изпитат дали можете да станете окултни ученици, или не.

„Ще ви кажат: „Заведни сте. Логика нямате. Мисъл нямате.“ „Ще ви кажат, че сте млади и трябва да си поживеете. Като остарееете, какво ще ви даде светът? Ако едно учение е само за старите, това не е учение. Защото учението и на младия, и на стария е една стъпка на целия живот. Няма разлика. То е различно само по степен. За детето, което събира 1 и 1, цяла философия е това. Учениците казват: едно и едно на квадрат. То-висша степен е туй. После ще турите други форми. А просто детето ще събере 1 и 1. Какво иска да каже? На това дете ще му разправяте, че двама души, като се съберат на едно място, ще има противоречие в живота. И за да може да живеят приятелски, събирането трябва да изправи всичките противоречия. А това противоречие, този плюс (+), трябва да се завърти (Фиг. 1).

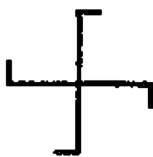

Фиг. 1

Как? – Всяка една мълнотия трябва да я завъртите. Мълнотимите – това са плюсове в живота. Ще ги накарате да се движат. А какво

седмичното движение? Это в какво седмичното движение: от тази мигновина, може от нея по някакъв начин да се освободите чрез един логически начин. Допуснете, че имате една идея загнездена в ума си – искате да поткраднете. Нямайте пари, ототук-оттам ще сръжнете, най-после казвате: „Каквото ще да става! Аз ще сръжна.“ Това е мигновината вътре. Борите се, страдате. Има нещо, мъги ви. Това е един път между две единици. Защо иска човек да краде? – Първото нещо, с което започнаха хората, това е кражбата. Откраднаха една ябълка – без позволение. Това е първото изкуство, което жената научи. В света първото нещо – това е кражбата, вземането без позволение. Вторият акт – това е лъжата. Те са двата недъга, с които трябва да започнете. Първо, всеки е склонен да взема нещо без позволение. Намерил си приятел, трябва ти пари – намиращ на масата му: ще ги преброиш, ще ги прегледаш, казваш: „Мога да ги открадна тези пари. Но аз съм господар. Аз съм човекът, който може да владее себе си.“ Ти благодари на тази мисъл, че ти е дошла на ума. Тя ще те изпита. Ще се покаже какъв човек си. Или ще се повдигнеш, или ще паднеш. И в единия, и в другия случай – като паднеш, ще научиш закона на децата. Едно дете, като падне, какво прави? – Като не идва никой да го вдигне, то

става. Никой като не ти помага, най-после ще станеш.

Тези измисли мисли и желания, които имате, ще ги огистите. И ще останат във вас положителните. Ще се създаде във вас един характер. Благото, което вие търсите, ще дойде по един много естествен път. За това благо трябва да се образува една нова канализация, да не би, като дойде благото, да се пропукат кърниците и то да изтеге. Излезте в едно общество – най-първо ще ви похвалят. Но знайте, че след похвалата може да има и обратното. Знайте: като напишете един разказ, може да го напишете много хубаво. Но втори път като пишете, може да нямате такова разположение и да напишете един разказ, с който да ви осмееят. Много видни поети, учители, учени са постраждали така. Тази възможност от какво произтига? – Учителите са пожелали нещо. Натрупване има в неговата мисъл. Поетът или учителят, или ученият, трябва да се научат най-първо да обдат себе си... Като напишете една поема, идете при един приятел и му кажете: „Изпратиха ми тук нещо, да го прегледам.“ Най-после вие, когато пишете нещо, знаете ли, че сте вие, които сте писали това? – Не. – Какво сте писали? Колко поети, които са били даровити, след време са оставали празни

столини! Възможно е ти, във всички твои съществувания, ти да си писал. Останали са тези натрупани мисли и сега в един живот се проявяват. И след това твоят гений те озари. После, като те остави, станеш един обикновен човек. Божественият живот върви по друг един начин – непрекъснат. Божественото в човека върви винаги по една възходяща степен. Никого не трябва да се обезсържавате, да кажете: „От мен това или онова няма да стане.“ Човек, който върви по Божествения път, на всичко трябва да се радва. Трябва да гете поетите и да се радва. Ще дойде време и за неговата поезия. Ще дойде време и за неговата песен. Допуснете, в този клас колко души сте? – Сто. Каква вероятност има да станете професори? Най-първо, някои от вас не са родени за професори. Колко души са родени за художници? Колко – за музиканти? Някои са родени чисто за физически живот. Някои са родени за духовен. Някои – за умствен. Има известна пропорция.

И така, излишните мисли образуват едно стягане у човека. Някой път ще изгубите вдъхновението си, ще се обезсърчите. Най-първо се заражда едно силно желание да изпълне човек. И като срещне първата мъчнотия той, обезсържава се. В живота онзи, който носи по-малък товар, има по-

голям шанс да успее, отколкото онзи, който носи
голяма раница. Голямата раница показва лакомия,
желание у човека да се осигури. Тък ако нищо не носи,
това показва, че той тогава проси. Нито големият
товар, нито малкия са добри. – Просията защо
съществува в света? – Да да смири човека. Тези
просяци не са издържали своите изпитания. Пурят
ги да ходят от къща на къща, да просят. Погавя
каква роля играят крадците? Не какво по-голямо
безгестие от това – да ходи да краде човек, да го
затварят, да го бият? След като го бият десет
пъти, той ще разбере какво нещо е кражбата.
Кражбата произтича от неестествени желаниа.
Кражба съществува и в поезията, и в музиката, и
във философията. Градация има в нея. Има майки
крадци. Не онези две майки, които отишли при
Соломон – и едната казва: „Детето е мое“, и другата
казва: „Детето е мое.“ И после, колко мъдър е бил
Соломон!... Истинската майка поиска детето да
остане живо. Когато вие двама се състезавате за
едно място, казвате: „Аз не отстъпвам мястото“, и
другият не отстъпва. На кого се пада това място?
– На онзи, който отстъпи – като втората майка.
Само за да не го умъртви. Уом дойде омазата,
детето умира. Уом двама души се скарат, и

любовта изгезва. За да не изгезне любовта, тя казва:
„Ето това дете.“

Разбира се, има голяма трудност в сегашния живот да се самовъзпитава човек. Прогресът, който той може да направи в своя характер, не може да стане с един замах. Човек трябва да определя малко време, но постоянно да се занимава. Денем по 5, по 10 минути, по половин час в съзерцание. А каквото и да е настроение. Да се отдели в една свещена мисъл, да си има свещената стая. Свещена стая да има! Може да е облен, може да има най-черни мисли: да се отдели, каквото и да му е. След това пак да отиде на работа. Орач ми е, слуга ми е, музикант ми е – това не ни унижава.

Всеки може да бъде музикант. То-хубава музика от красивия живот има ли? То-хубава музика от хармоничната мисъл има ли?! То-хубава музика от онези, красивите чувства, има ли? Чували ли сте wie какво нещо са красивите чувства? Кой музикант може да преведе музиката си? А своите чувства? – Не, това е толкова смешно, когато някой път музикантът иска да представи чувствата си. Чувствата в човека никога не са бурни. Изразяват, че животът е бурна страст. Че какво са тези страсти? Ако измерим една страст, колко силна е тя? Тази енергия от твоята страст дали ще углаши една

муха? Ако турите един тел и прекарате този ток на своята страст, мухата едва ще усети. Ще поиграе на това отгоре. И най-силния от вас, който има тази страст, съблегете го гол, турете туклукбата върху него и за 5 минути той ще изстине. Това са афектации на живота. Казва някой: „В мене има такава буря! Страшно нещо! Тее страшно.“ – Ти си мислиш, че е страшно. Това е един малък ветрец, който е разклатил шумата. Казвам: „Гори сърцето ми.“ Казвам: „Какво може да сварим на това гориво отгоре?“

Един ден тази енергия в бъдещата култура ще се вътрече. И тук сега, като ви разправям тази лекция, ще има един контакт: ще загасим всички лампи и по светлината ще познаете кой какви чувства има, ще видите кой какво мисли. И колкото по-интензивна е, толкова по-приятна ще бъде светлината. Ще си приказваме и с тази енергия, която изтича, ще осветяваме целия салон. Така че, един ден ние няма да се оплакваме. Като мислиш, ти ще имаш своя контакт. Ще работим на масата си и лампата ти ще гори. След като престанем да мислиш, ти ще заспиш – ще угасне лампата ти. Станем сутрин – пак тръгнем. Вегет пак турим контакта – свети. Онези хора, които са развили това чувство на ясновидство, те виждат. Не само виждат, но

имат свещ. Има някой, който, като е гист, носи светлина. Ще се стремите към тази вътрешна чистота. Не туй, обикновено, да станете гист и свят, както вие го разбирате. Човек трябва да се примири с противоречията на живота, като магаре. „Който ме товари, обига господаря ми! Знаи аз се радвам на това. И който ме разтоварва, обига мен – помага на мене.“ Все ще се намери някой да обига господаря и някой – да обига магарето. Нищо повече! Някой път господарят товари и разтоварва. Когато го товари, обига себе си; когато го разтоварва, обига магарето.

Това магаре всеки човек го има вътре в себе си. Ч българина е много силно магарето. И българинът трябва да следва това правило на магарето. Не знай дали има някой народ, твърд като българина. Инакът излиза от твърдостта. Вследствие на това твърдостта у българина въздейства много върху неговия чм. Той като каже: „Не искам“ – свършено е. Ч англичаните твърдостта е свързана с личните чувства. Те имат достойнство. Твърдостта е едно чувство потребно. Кога? – Твърдостта е потребна при издържане на идеите, които човек носи в света. Подкрепа на идеите трябва. Орфенологически тя е поставена отгоре, между двата центъра: тук отзад, да балансира съвестта. От една страна да дава

стабилност на говещкото знание, а от друга страна – да дава стабилност на мигните чувства. Но когато твърдост има и в мигните чувства на човека, те съставят мощта в неговия характер.

Излишните мисли, непотребните мисли ги изхвърлете из живота. В дадения случай гледайте да реализирате мислите си. Тези мисли, тези чувства, които имате, да ги реализирате в близко бъдеще. Има мисли, които могат да се реализират в близко бъдеще, има други – след 5, 10, 20, след 30 години. Тъй е периодът. После започват други – когато може да се реализират след 40, 50, 60 години. Но до тридесетата година вие не можете ли да сформирате вашия характер, вие ще се върнете, ще живеете само с вашето минало. „Аз едно време, като бях в университета, така учих едн-коя си теория.“ Няма какво да изучавате старите теории. Новите теории трябва да се учат сега.

Най-първо, правили ли сте опит с червения цвят – какво влияние упражнява върху вас? Вие казвате: „Червената светлина толкова билиона третения има.“ Хубаво е това число, но какво влияние упражнява червената светлина? Някои от вас не обигат червения цвят, но все пак в стаята си всеки трябва да има поне един косъм червен. Ако не го обига, обезателно един косъм да има, чвиснал

някъде. Червеният цвят съществува в Природата. Ако го няма, няма да бъдете в съгласие с Природата. Второ: трябва да имате един портокален косъм. И тогава, пред кои от тези косми ще се спрете: червения или портокаления – но непременно трябва да имате тези цветове. И как ще се самовъзпитавате? После, и в Джоба си ще носите червен, портокален, син косъм – и ако всеки ден имате тези косми, за да ги гледате, ще си създадете един устойчив характер, много поетичен. Ще ги носите – те и в Природата съществуват. Някой казва: „Аз обигам само един цвят.“ – Не. Всички ще обигате: може цветя, може конци – вземете един естествен цвят. Ще си имате един конец, който не избелява. Ако имате такива камъчета, скъпоценни камъчета – още по-хубаво. Направете един опит: вземете седем + влакна от коприна, от цветовете. Може да намерите такива копринени цветове. По едно влакно или по две, или по три. Ще си ги имате, ще си ги турите в едно тедфетре – за цяла година да ги гледате. Да видите какъв резултат ще произведат. Ще го отваряте, ще ги погледате. Намерите се някой път неразположен духом – ще извадите тедфетретото, ще ги погледнете, ще кажете: „Това съществува в Природата.“ Какъв е смисълът на тези цветове? Ще ви дам всеки един цвят на какво

съответства. Ще ви превода този език на цветовете. Той е много красив език. Сега аз искам да ви дам тези неща, с които може да си помогнете в живота. Всяка една помощ е едно пособие. Природата има пособия. Все искате за се ползвате от тях.

В живота на всеки един човек има три неща. Душата, за да се прояви на Земята, трябва да има добре организирано тяло. Това показва качеството на душата. Тялото, за да може правилно да се развива, трябва топлина. А тази топлина произлиза от чувствата. Човек, който няма нормални чувства, той не може да има топлина на тялото си. Постоянно ще му изстиват пръстите. Ще правите опити. Изправете чувствата си – веднага ще започнат да се стоплят краищата на вашите пръсти. Мисълта ви за да бъде свежа и ясна, трябва да имате светлина. А светлината се ражда от говешката мисъл.

Светлината в Природата е признак на интелигентност. Колкото интелигентността е по-силна, толкова светлината е по-ярка и по-мека. Било е време на Слънчевата система, на Земята, когато е нямало никаква интелигентност. Мрак е имало и Дух Божий се е носел отвън. Той не е бил вътре. И после, когато Бог каза: „Да бъде Светлина!“, светлината излезе отвътре – от душата, от Духа.

Мисълта се прояви. Така е и със Слънцето. Слънцето е най-интелигентно засега. На Земята интелигентност има отвътре. Отвън няма интелигентност – много глупава е тя. Докато Слънцето е еднакво интелигентно и отвън, и отвътре. Някой казва: „Аз имам идея.“ Но дадат му да я напише – не може. Казва: „Ама разбирам от изкуство, мога да рисувам.“ Дадат му – не може. Публицитата и стремежите могат да бъдат вътрешни. Същинската интелигентност на човека седи и отвън, и отвътре. Човек трябва да бъде като Слънцето. Затова ние вземаме Слънцето като символ на една интелигентност: както е вътре, така – и отвън.

Сега например тези учени хора, които съществуват на Земята, които са се трудили в науката, кой ги е заставил? Някои са посветили живота си на химията, допринесли са за тази наука. Кой ги е заставил за това? Тези души са слезли да помагат на човечеството. Онези, които са работили в математиката и са я развили, кой ги е заставил? Тези процеси, които стават на Земята, те са и извън нашата Земя. Всичката математика се изучава в Духовния свят. А тук, на Земята, се правят малки опити. Земята е опитно поле. Има трудни задачи: даде се на един математик да

изчисли математически при какви условия един голям грешник трябва да се постави, че да даде един добър резултат, като му се дадат свободни условия. Кой математик може да изчисли това сега? Пък едва някой хиромант може да го намери – не само да гадае, но така, точно. Говек кога ще си замине за другия свят – това е определено точно. Сега се страхуват хората. Ще оставите смъртта. Смъртта е нещо случайно в живота, инцидентно. Да умира човек е много случайно. Да живее, да живее – това е Божествено.

Според вас кои мисли ги считат излишни в живота? Да допуснем, някой от вас иска да стане виден поет, да заинтересува всички хора. Какво ще допринесе на света? Допуснете, че той взема живота на младите хора в най-красива форма, па и на старите хора, па и на свещениците. Да допуснем, че аз съм красив. Опише някой всичките ми качества. След като ме опише, какво ми предава той? „Ама – казва – като тебе добър човек няма.“ Какво ми допринася с това? „Ама – казва – ти си лош човек.“ Ако аз съм лош, какво ми отнема? Че съм лош – това го зная. Че съм добър – и това го зная. Преди ти още да кажем, аз всичко го зная. Какво може да ми помогне човекът? Какво може да ми помогне поетът? Пози поет трябва да дойде при мене и да

ми каже: „Аз написах нещо за тебе. Искам да ти прочета нещо, колко аз съм добър.“ За себе си пише... Гледа дали ще ми допадне. И пише той: „Вегер две Вдовици...“ – поезия е това в живота – „...и там ме срещнаха – пише – двама млади, та ме наложиха хубаво... Върнах се вкъщи и се разкаях.“ Казвам сега: този втори начин, че са го наложили, той е механически. Той вече разсъждава. Първият начин е морален. Никой не го е бил. Не е лошо, че е поздравил. Ама има друг, който казва: „Как смееш ти да поздравяваш?“ Етикецима има в света.

Във философията си разсъждаваме за причините и последствията, как е създаден светът. Та кой може да знае как е създаден светът? Как ще знаем ти Господ какво си е мислил? Ти бил ли си с Него? Как ще откриеш кои са причините, които са Го заставили да създаде света? Философията не е защо е създаден светът, а каква полза може да ни принесе светът. Ако той изяснява, така е по-близо. А защо е създаден светът? – Винаги това подразбира: какво ние може да вземем от този свят. Това са задачи, които всякога ще останат незавършени. Сега и хиляди години да се запитвате защо е създаден светът... Хубаво е да се занимавате с това. Аз го наригам много тежък камък за упражнение. Този камък всички философи са го вдигали и никой не го е вдигнал. И

няма да го вдигнат. Казват, че някога този камък може да се вдигне. Питам тогава: може ли все да претеглите Земята на везни? Учените хора сега изчисляват, че Земята тежала толкова. Но това е само предположение. Колко е тежка тя? Това са хубави изчисления. В Природата се знае колко точно тежи Земята. Точно е определена енергията на Земята, но ние, хората на Земята, ние не можем да турим Земята на везни, да я претеглим. Така, конкретно да я претеглим.

При това човек може ли да претегли себе си: какво може да стане от него? Това е невъзможно. Вероятности има винаги. При гениалните хора например едно гениално гело има известна гениална линия на гелото. Няма ли я някой тази линия, той не може да бъде един човек талантлив. Всеки един ученик си носи своята диплома – докъде е достигнал. Като не съм гениален, няма какво да се случавам. До този клас съм достигнал – ще ча за напред. Срецуна един гениален човек – радвам се. Срецуна един художник – каквато и дарба да има, радвам се, че той умее. Нищо в света не е произволно. Дават се условия и на всеки човек се помага да придобие нещо. Тези заложби, ако все вървите напред, ще се развиват. А другозе, ненужните желания ще осакатят вашите заложби.

Сега какъв беше опитът, който ще направите?
Окултните закони, цом се обясняват много, те не работят. Онзи, който е готов, цом се обясни принципът, той ще тръгне. Окултният принцип в мъганиято работи повече, отколкото в говоренето. Цом много ви разправям, те се парализират. За окултните закони за една работа се говори, след като я свършат. Свършат я, тогава говорят за нея. А изпитанията, които имате в живота – това са задачи, които ви са дадени в това съществуване. Всички мъгания, които сега срещате, те са задачи: в кои науки може да работите, в коя наука може да постигнете по-големи постижения. Това са все задачи.

Някой казва: „Хубаво е да бъде човек лекар.“ Много трудна професия е да си лекар. Най-недоволните хора са болните. Всичко огакват от лекаря. Като лекар като отидеш сега да прегледаш един болен, да кажеш: „Този болен, аз не мога да го лекувам.“ Като го бутнеш зад ушите, ако тези кости са издадени – лекувай го, ще оздравее. Ако има брада широка и малко е издадена долната част – лекувай го. Като си учител, ще намерим ученици, които може да те разбират. Или ще намерим най-способните ученици и на тях ще преподавам, или ще намерим най-големите калпазани. Ще вземеш тогава метода на

кампанзанството. Тези методи ще вземеш, ще работиш и ще имаш резултат. Но ако събереш тези, които нищо не разбират, и онези, които много разбират, ще направим една каша. Сега вие тук в класа сте като онези български музиканти: нали има такива музикални китки за „Цвете красно“, за това-онова. Такива китки да ги нямаме. Вие сте събрали тук по онзи, великия закон. Вие се допълвате и всеки трябва да намери мястото си. Вие като сте тук, в България, може да бъдете във връзка с всички мисли, може да бъдете във връзка с чувствата си, може да приемате импулси. Нима мислите, че от Великия, от Тихия океан, не падат ли капки тук? Аз да ви заведа: тук, в България, има извори, на които водата е от Великия Тих океан; има на други – от Индийския, от Атлантическия, от Средиземно море, от Черно море. От всички извори има тук, в България. Знаете ли тези извори откъде са?

Да в бъдеще има да чуете важни въпроси. На Земята има складиран известни енергии, всяка местност там е място, където енергия е складирана. На Балканския полуостров има складирана грамадна енергия от паметивека. И понеже тази енергия не е използвана от жителите, местностите започнали да се рунат и Балканският полуостров постоянно се сляга. Такаъв е законът: ако не дойдат разумни хора да

използват тази енергия, тя ще се трансформира. Погава защо трябва да потъне Балканският полуостров? – На него му трябва вода. На тази енергия ѝ трябва проводник. Погава ще отиде културата към Русия, нагоре. Ще се изправи оста на Земята. Така е правила Природата. Тонезе Великият Тих океан много вода има, там ще излезе друг континент. Там ще се дифузира енергията, ще се уравни, ще стане едно балансиране. Природата обига онези тегения на силите. Тя не обига никакво подпичване.

Цом се роди една отрицателна мисъл, търсете сума си да я използвате. Тонякога пък вие сте сухи, сухота има. Ще погледнете – ръцете ви са сухи и груби. Пък на някои от вас ръцете са много влажни. Трябва ви малко топлинка, тази влага да се изпари. А на някои ви трябва мир, спокойствие. Вие постоянно сте неспокоен, като някой заек. Вода ви трябва. На кои трябва вода? – На сухите хора. На влажните хора трябва топлина. А на петелявите и пращи трябва им тишина и мир. Да се не вдига прах. Аз бих ви превел този закон. На онези от вас, които имат кестеняви очи, трябва им топлина; на онези от вас, които имат сини очи, трябва им влага, вода – топла вода. Да пият 5-6 чаши вряла вода, цом ръцете им изстинат. А онези, които имат

кестеняви очи, да си измиват краката с топла вода и слабните с топла вода – като едно външно средство. Във всички стари школи са употребявали баните. За човек с кестеняви очи – топли бани, с температура както на тялото – да е около 39 до 40 градуса, 41 градуса е отлигна вода. А онзи, който има тези, сините очи, той не трябва да се плаши, трябва да бъде винаги спокоен. Трябва да бъде работлив, да има един малък занаят, една малка работа, че да бъде мирен. Не му трябва да се занимава с велики въпроси, но да се занимава тихо и спокойно. Затова е дошъл той в света. Зелени очи няма. Черни очи няма, те са тъмнокафяви. Хората с черни очи са малко материалисти. За да станат кестеняви очите им, трябва да се вземе малко от парижките им.

Според мислите и желанията на човека очите могат да се изменят. Има случаи, когато очите се изменят. Кафявите очи, сините, черните, Природата ги е туррила като символи – да покаже кой от какво се нуждае. Онзи, който има кафяви очи, любвеобилен е, нуждае се от топлина. Той лесно се вълита. Онзи, който има сини очи, той е идеалист, в облаците хвърка. И на Христос турят сини очи. Някои Го рисуват с кафяви очи. Възможно е да е имал идеално сини очи. Ако е имал сини очи, много е право, че той

е изваждал рибата от водата. Онези с кафяви очи рибата не трябва да ядат. Ако са месоядци, може да ядат агнешко. На говек с кафяви очи – агнешко месо. Говек със сини очи – рибата да яде. Ако са хора от света. Погава за плодоядците ще видим астрологически какво съответства. Някои плодове приличат на рибите. Към кои зодии спадат рибите? Към кои – плодовете? Някой път може да се занимаем с каква храна трябва да се храним. Всички не може да се хранят с една и съща храна. Трябва да има разнообразие.

Сега коя е основната идея?

Отговор. Да няма излишни мисли, чувства и желания.

Излишните мисли и желания много мъчно се изтвърждат. Колкото въздуха може да изтърдите из стаята си, толкова – една излишна мисъл. Но вие може да направите проветряване, да внесете чист въздух. Той ще ги изгони. Трябва да се внесат ценни мисли, ценни чувства. А законът за противоречието, защо някои мисли и някои чувства са влезли в ума ви? – С този закон не се занимавайте. Вземайте това за вашата възраст, което може да приложите. Това, което сега може да приложите, приложете го. Има нещо, което за в бъдеще ще ви трябва.

Размишаване

6 година (1926-1927), Десета лекция на Младенския оккултен клас, държана от Учителя в София на 28.XI.1926 г.

Тема: „Произход на разнообразието в Природата“

Да излезе един и да напише четири реда: нещо хубаво, от него или от други.

Уточнение: Н. Кашев написва: „Между приятели не се гледа кой има право, а кой може да отстъпи.“

Сега туй изречение съдържа ли само една основна идея, или има две такива? Ако човек отстъпва при доброто – добре, но ако човек отстъпва при злото? Туй правило важи само за светии. Само светията може да го изпълни, защото само той може да отстъпи. Да отстъпи може само този, който никога не отстъпва, а за този, който отстъпва постоянно, това не е жертва.

Някой от вас да изкаже най-силното изречение, което той има – което той по някой път употребява като чук.

Отговор на Олга: Огледалцето на Учителя е много страшно.

Това правило е пак за светии.

Някой да излезе да напише най-меката дума на своя релник.

Тема: „Най-красивата критика“

Туй, което вие знаете от науката, служете си с него като със средство.

Направете за 10 дена следното упражнение, след като се пробудите. След като се пробудите, ще отбележите каква мисъл имате в ума си, след това отбележете какво е състоянието ви – весел ли сте, или тъжен, радостен или скръбен. Отбележете часа, в който се пробудате. След първия сън, като заспите и се пробудите, ще отбележите какво е вашето състояние. Отбележете какво е времето. Отбележете след това на улицата, в която живеете, имало ли е шум; отбележете лаенето на кучетата, пеенето на петлите; и пеенето на хората, ако има такова, отбележете. За 10 дена направете тези наблюдения и се опитайте да отгадате на какво се дължи дадено състояние: дали може да намерите връзка на дадено състояние с предишния ден или с живота ви отпреди една седмица, и прочие. Сънят, който сънувате, е като разяснение на дадено състояние. Затова отбелязвайте и съня, който сте имали преди

пробудането. Все не сте правили наблюдения на какво се дължат мрачните настроения. Мрачните настроения се предават от човек на човек. Няма по-лошо нещо от това, да спят в една стая хора, на които мислите и желанията са в дисонанс. Човек, когато спи, излиза от тялото си, и затова други трябва да го пазят. Ако човек се моли да го пазят, от Невидимия свят ще изпратят да го пазят и тогаз той ще има добро състояние сутрин, а в обратен случай ще му липсва нещо, защото нещо е взето от вас.

Всеки човек трябва да изпълни това, което е обещал. Изпълнявате ли това, което сте обещали, животът ви ще се развива правилно. Първото нещо: лошите състояния на човека всякога идват от неизпълнение на задълженията, които ви се дават в съзнанието. За да можете да си помагате, трябва да имате една вяра, която не се колебае. Например има известни състояния – като отгаяние: кога се ражда отгаянието? При какви условия?

Отговор. При изгубване смисъла на живота се раждат най-големи противоречия.

Първенецът, като изгуби парите си, има шанс да се отгае. При известни загуби човек се отгайва. Ако може да изясните правилно един психологически факт – например отгаянието – той веднага ще излезне. В

света съществува една вътрешна възможност. Никое отгаяние в света не е пълно. Цюм отгаянието е пълно, човек ще изгуби съзнание. Цюм си се отгаял, в самото отгаяние има една възможност да се излезе от това положение – все има една надежда. И ако тази малка надежда, тази мисъл, се е проектирала и се е предала някому, който е тръгнал на път, тогаз двамата като се срещнат, човек ще помогне на отгаяния: той като види, че на другия торбата е пълна, отгаянието му ще излезне. На какво се дължи едно мрачно настроение на човека? – Когато срещнете някого, който е по-способен от вас, и не го обигате, това ще породи ч вас едно мрачно настроение. Цюм го обигате, това ще породи едно приятно настроение.

Всеки ден поставяйте вашите състояния на една красива критика. Някой път обезсърението не е ваше. Също така можете да преживеете и един момент на огарование, което не е ваше, а на някой друг: радвайте се, без да знаете защо. От десет обезсърения трябва да можете да извадите една пропорция – колко от тях са ваши. Младите хора се обезсъриват повече, но и повече се насъриват. Ч старите е обратно. В опита за десетте дена трябва да видите какво е отношението между вашите мрачни настроения и вашите добри настроения. Ще определите точно времето: часа и

минутата на дадено състояние. По този начин някои от вас ще се домогнат до един основен закон, който регулира настроенията и състоянията на човека.

За да регулира човек неприятните настроения, най-първо не трябва да яде много късно и не трябва да яде храна, която не му е по вкуса. Човек трябва да яде най-малко 3-4 часа преди лягане. И когато си ляга да спи, да не ляга с мрачни впечатления от през деня. Когато човек не обръща внимание на аномалните състояния, те се превръщат в болезени. Голямата чувствителност е добро условие за лошите настроения, затова човек трябва да работи над себе си, да контролира чувствителността си, за да може да се изолира от лошите влияния. Трябва да се учи на съзерцание. При съзерцанието ще виждате всичко за добро, на всичко ще намирате красивата страна. Така ще съзерцавате красотата и хармонията в света, които стоят зад привидното противоречие. При съзерцанието човек се учи да вижда красивото в живота. Каквото и да правят хората в този свят, всичко е за добро. Така ще гледате при съзерцанието. А като слезете при хората, ще гледате даден факт какъв е, дали е добър, или е лош, но в края на краищата всичко е за добро. При съзерцанието ще гледате тялото да е в право положение. Може да седнете на земята, а не да сте прави.

Отговор: Но по кой начин да съзерцаваме?

Като започнете да съзерцавате, ще ви дойдат обезпокоителни мисли. В съзерцанието изгряват нови идеи, но тогаз не се занимавайте с тях. Кажете им да погакат. Вад всяка мисъл и желание има едно разумно същество и те знаят да гакат, докато им кажете. Всички стремежи на душата са изпълними, но за всеки си има време. Та казвам: скърбите ще дойдат, те не са само една необходимост, но и една възможност. В този стадий на еволюцията всички ще минете през страданията – някои повече, други – по-малко, но всички ще минете. При опита, при един хармоничен случай, ще имате пет добри настроения и пет – лоши. След като се събуди човек и стане, да прогете нещо хубаво и да съзерцава.

Ще бъдете верни на обещанието, което имате в себе си. Това е най-добрият метод за самовъзпитание.

Вездите. Тулът.

Дишането

6 година (1926-1927), Единадесета школна лекция на Младенкия окултен клас, държана от Учителя в София на 5.XI.1926 г.

Верен, истинен, чист и благ всякога бди!

Размишление

Петоха се темите „Произход на разнообразието“.

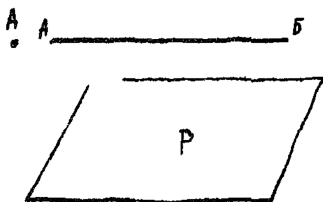

фиг. 1

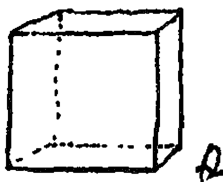

фиг. 2

Да излезе някой от вас, който чертае куба! Поставете една точка! (Фиг. 1) Има ли разнообразие в тази точка? Подвижете тази точка! Разнообразие ли е това? Това са възможности, посока само. Под думата разнообразие какво трябва да разбираме? – С разни образи. Подвижете тази права линия! Подвижете я в друга посока! Може ли по този начин да се движи правата? (Фиг. 2) Добре тогава, ако точката се движи, линията може ли да бъде образ на точката?

Отговор: Нейната следа в пространството ще бъде образ на движението на точката.

Ако правата линия се движи перпендикулярно на себе си, плоскостта може ли да бъде образ на линия – образ на движение? Сега самата плоскост ако се подвижи? Кубът може ли да бъде образ? (Фиг. 2) Кубът има шест страни. То какво се отмигат четирите страни?

Отговор: Ако вземем една точка в пространството, различно са ориентирани спрямо нея.

Кубът сам по себе си не е единна самостоятелна единица. Кубът не е система. Ако линията е граница на плоскостта, тогава плоскостта какво е спрямо куба?

Отговор: Граница.

Също и кубът, и той е една граница. Следователно той се обуславя от нещо. Да допуснем, че отвътре вие осветлявате, стопляте един куб. Имате една соба и го стопляте – всички лица на този куб ще дадат ли еднакво лъгемтукскане?

Отговор: Ще дадат.

Допуснете, че вие поставяте в пространството един куб да се огрява от Слънцето. Всички стени ще дават ли еднакво огрени? – Не. Следователно същият закон съществува и по отношение на живота. Частите на нашето тяло нееднакво се ползват от всички блага. Погавя каква е идеята – от какво е произлязъл кръгът?

Отговор: Да кажем, че имаме една права линия – ако се закрети в една от своите точки, а се подвижи в другата до първото си положение, ще опише кръг. Има движение на радиус.

Вземете – онзи, който е изучавал алгебра – рационални и ирационални числа, и обяснете тогчо какво значат: рационално и ирационално. Буквално туй какво значи? – Разумно. Това няма смисъл, числата не могат да дават разумни.

Отговор: Математиците са го нарекли така от друго гледище: дали може да се извлече тогчен корен.

Погавя ние можем да кажем друго: рационални са всички числа, които ние можем да разберем. Числа,

които не можем да разберем точно, са ирационални. Ирационалните числа не спадат към нашия свят, към физическия. Рационалните числа се измерват с една определена мярка, която ние знаем – значи можем да извадим корен от тях. Каква идея е вложена в думата корен на математически език? Математиците как го определят – според тяхното съзнание?

Отговор: Квадратен корен значи да намерим друго число, което, като се умножи на себе си, да даде първото.

Значи основното число, което е образувало квадрата, се нарича корен. По-долу от корена вече не може да слезете. Погавя какъв е квадратният или кубичният корен на човека?

Въпрос: Кажете кое е числото на човека – ще изчислим.

Числото 5 е човекът.

Отговор: Ирационално число.

Числото 1 – това е Бог – абсолютното число.

Числото 5 – това е човекът. По няма никакъв корен. На физическото поле то е без корен и това е лошо. Зло има ч него, без корен е! Единицата има ли корен?

Отговор: Всички корени от нея дават все единица.

А 5×5 какво дава? Равно е на 25.

Отговор: Дава числа, които окончават все на 5.

В живите числа... Живи числа са органическите числа, ако вземете една рационална мярка. Ако имате един тоген пергел, с който да измерите ширината на вашия нос с една точност до $1/10$ мм... Възможностите на вашата дейтелност в практическия живот ще се определят от ширината на вашия нос. Не разбирам тази ширина да е от натрупването на измисли органически вещества в носа – това не влиза в сметката. Погава ще вземете под съображение ноздрите: колкото дупките са по-широки, тези хора са по-дейтелни. Тази ширина, това число, да кажем, то е 3 или 4 см – най-голямото измерване, което имам. Тези хора са извънредно активни. Ако ностът е широк и ноздрите са тесни, има натрупване. Казвам: ако отверстията са широки, числото 4 показва енергия на чувствата. В този човек има жест – като захване една работа... Всички учени хора имат такъв нос: те като се захванат, – 10-20 години работят – любов имат към работата; а философите нямат: носовете им са сплескани. Материалът им е готов, набран, те само го чедят. Въз наригам философите банкери: на тази страна – капитала, на онази – готов материал. В ученият човек, който е изследвал нещо 20-30 години, той по 5 пари, по 10 събира ототук-оттам. На учените хора носовете си мязат. Естественикът,

който изследва - той е предан на Природата, любител е на Природата - той е като дете. Няма в него един ограничен ум, а широк, широк... То на философите - техните носове се размигават. Има нюанси по тази ширина. После, дължината на носа се отмигва.



Фиг. 3

После, разните учени хора какво направление вземат - често и от вехдите се съди за това. Каквито са вехдите на учения, такава ще бъде и неговата философия. Вехдите определят качеството на неговата философия - материалист или идеалист е. Не че вехдите са най-важни, но това е едно число, което показва тези неща. Допуснете, че това е човек (Фиг. 3), и допуснете, че този човек ние го направим тъй, както египтяните. Допуснете сега, че тази е линията на вехдите и тя върви тъй, надолу, от основата на носа. Този човек в своето схващане е материалист. Неговата тенденция (Фиг. 3), както и да мисли, е на материалист. Отблизо схваща нещата, реалист е той. Той може да говори

за философия, за това, за онава, за отвлечени работи, но в ума му седе една идея, която е близка. Той работи с рационални числа. Този негов свят, за който той говори, е... той е свят на нравките. Той няма такива грандиозни идеи. Този човек – с извити нагоре вежди, е идеалист, но той е дете: преувеличава нещата, напраща ги фантазмагории. Като те срещне, той ще те напрати ангел, но като ти намери погрешки... Най-после имате умерените хора – по средата. Те са хората, които мислят, те казват: „Да обмислим нещата.“ Този тип не е още идеален тип на веждите, но той е среден между реалиста и идеалиста. Рядко ще срещнете човек с красиви вежди. Има красиви вежди, отлично направени. Приятно е човек да намери красиви вежди – и по форма, и по съдържание. После – важна е посоката, в която се движат веждите, как са съпоставени космите. Тези вежди са поставени откъде? – Поставени са от човекия дух. Каква е сега целта на веждите? – Веждите са един трансформатор, акумулатор на праната и на светлинната енергия, а тези косми, клетките, разбиват светлината, която влиза в очите – те помагат. Затуй човек, когато иска по-малко светлина, свие веждите си, защото казва: „Толкова светлина ако влезе в ума ми, няма да мога да

размишлявам." Защото много светлина нарушава хармонията.

Ние сме свикнали да казвам, че само денем се вижда. Вземете бучала. Нощно време той вижда тъй, както вие денем. Бучалът е емблема на учениите хора. Когато искат да кажат, че някой човек е философ, турят му за емблема бучала. Защото и при най-малката светлина вечерно време този бучал може да лети и да намира най-малките птички между дърветата. Следователно бучалът живее при най-икономичните условия. Той не изисква голяма светлина. Неговите очи тъй са построени, че в тъмнината той събира светлината. Хубаво е човек да има тъй качество на бучала, на очите на бучала, (но не и навика на бучала) – на този, чиния бучал: вечерно време, в тъмнината на нощта като ходиш, да знаеш да събираш светлината, че да ти е светъл пътят. Гесто, когато се намирате в мъгнотии, трябва да повикате бучала. Той не се стифа, той си хвърка, а денем, като изгрее Слънцето, той си погива. А вечерта казва на хората: "Чете се на чм и разум като мен." Аз ви препоръчвам, като се намерите в най-големи мъгнотии, да кажете: "Аз ще имам смелостта на бучала." Кажете само: "Ще имам смелостта на неговото разбиране за Природата." В този смисъл ако вземете бучала, това веднага ще

внесе у вас едно настрение – че при най-големите затруднения вашият път може да бъде ясен, както е ясен за Бухала.

Може ли човек да измени тези линии на вешдите? – Може. Но той трябва да направи най-първо ред усилия – микроскопически. Той трябва да видоизмени своите чувства. Той трябва да се научи на законите на усетите – усетите във вас трябва най-първо да бъдат правилни. Защото има известни усети, които са лъжливи. Например, ако аз взема ръка ата ви и поставя на нея пръстите си или няколко предмета, да можете да знаете колко са предметите, изведнъж които ви допират. Правилни ли сте опити? Сега тези опити ги правят съвременните психолози. Някой път тези усети са слаби, не можем да различим колко предмета се приближават. Трябва да добиете този навик на усетите – да имате правилни усети. След туй, вашите чувства трябва да бъдат нормални, защото и чувствата си имат едно отклонение, и усетите имат отклонение. Един усет може да бъде отклонен на 10° , на 20° , на 30° , на 40° , на 50° , може и на 120° – има големи отклонения – тогава стават цели пертурбации. Може да има отклонение на чувствата, може да има отклонение на говеиската мисъл. Усетите трябва да бъдат правилни и чувствата трябва да бъдат правилни,

нормални трябва да бъдат. Това е едно усилие на говешикия ум, на говешката мисъл. В повседневния живот, като живее и работи, във всички професии, всеки един човек трябва да знае доколко неговите усет и са правилни. Например аз наригам усет това: като виждам един предмет, да знам топлин ли е, или студен. Пъй, като си поставите пръстите, добива се едно чувстване веге.

Може да направите следния опит. Когато човек е в едно аномално, възбуждено състояние, ако си поставите ръката над неговата глава, ще забележите, че от цялата глава излиза топлина. Пъй е едно блестящо състояние. Ако вземете да прекарате ръцете си от горе на долу (с паси отстрани) четири-пет пъти и ги изтръсвате, няма да мине много време, ще забележите: от десния лоб почва да лъха хлад, а от лявата половина – топлина. Пъй е нормалното състояние. Отдясно излиза електричество, а отляво – магнетизъм. Някои от вас, но трябва да бъдат много чисти – може да възобновяват нормалното състояние на главата. Забъркана ви е главата някога, но дойде един ваш брат, който е много чист, прекара 4-5 пъти ръцете си – почувствате една лекота. Чистите мисли и желаниа служат като добър проводник да се регулират живите сили.

Вие сте влезнали в една област, където работят
живите сили, а те са разумни – трябва да имате
усет. И ако нямате усет, вие може да се опарите,
ако вашите чувства... По същия закон може да
претърпите цял един крах в живота: може и във
вашата философия, и там да претърпите крах.
Какво ще се яви, ако във вашите усети се срещне едно
подпушване? – На физическия свят, когато едно тяло
веднага го спрете, явява се топлина. Ако се въздейств
а на чувствата, какво ще се яви, когато върху чу
вствата се реагира? Какво проявление ще имаме?

Отговор: Гняв, недоволство.

При гнева вече чуът работи. Ще се яви
страдание. По се явява най-първо. А щом става
спиране на мисълта, ражда се гневът, мъката. При
говек, който се мъчи, проявява се чуът. И когато се
мъчим, ти не можеш да лекуваш мъката със сърцето
си. Тя се дължи на чуа. Ти не можеш да лекуваш
скърбите, страданията с чуа – те се лекуват със
сърцето. Тъжи сърце за да не страда, ще го отпущиши.
Как става отпущването на сърцето? Аз искам да
стане по закона за аналогите: от видимото – към
невидимото, от рационалното – към ирационалното.
Каква е функцията на сърцето? Тъжи сърце физическо,
което имаме, то има връзка с друго сърце на човека –
аналогично има. Тъжи сърце изпраща кръвта по цялото

тмяло, цялото тмяло храни, праща му храна. Защото всички клетки са закрепени и сърцето трябва да им праща храна – има клетки, които носят храната. Има един нерв отгоре, който направлява сърцето, зависи по колко пъти трябва да бие сега сърцето.

Отговор: 72 пъти в минутата.

Дофре, ако сега вие грез този нерв на сърцето, който се нарича cardiale, въздействате и намалявате биенето на сърцето, какво ще стане, какво ще се появи?

Отговор: Апатия, меланхолия.

Дофре, тогава грез страха или грез известна уплаха този нерв веднага преставя да контролира сърцето и то погва да бие 100, 120, 150, 160 пъти – какво се ражда сега?

Отговор: Активност.

Не, тогава има опасност, в тези бързи движения става изхабяване на сърцето, то може да се изхаби. Знаеи Природата е избрала нормално биене – трябва да видите дали тези биения са ритмични. След като бие 72 пъти, трябва да видите дали биенето на пулса е било ритмично, или не. Всеяко в света пулсира по един закон общ. Нашето сърце трябва да бие ритмично, тъй както бие сърцето на Космоса. Всеки един човек трябва да знае, че Космосът има свое сърце. В нашата Слънчева система сърцето е

Слънцето. Твоето сърце, тъй ритмично движение на кръвта – то съответства с онези вълни, които ритмично излизат от Слънцето. Математически съотношения трябва да има в ритмуса. Ще казвам в себе си, ще си внушавам: „Аз искам моето сърце да бъде ритмично, тъй да пулсира, както пулсира Слънцето“ – така имам вече една мощна идея, с която можем да си внушим. „Аз искам моето сърце тъй да пулсира, както Слънцето пулсира“ – и тъй Слънце няма да го схващате тъй, физически.

Може да направите един опит за 10 дена: всеки ден по три пъти – сутрин, обед и вечер, преди да си легнете, тъй да си кажете: „Аз искам моето сърце да бъде ритмично, тъй да пулсира, както Слънцето, и да изтраца своята енергия тъй правилно, както Слънцето я изтраца.“

Всички правила, всяка една наука има своето приложение. Онези материал, който имате, трябва да го прочувате. Това са правила, които постоянно трябва да ги прилагате.

Друго едно практическо правило: с биенето на сърцето трябва да бъде правилно и дишането ви. При мнозина от вас, забелязал съм: вие не дишате правилно, не доизкарвате всички въздух. Оставяте част от въздуха в дробовете и си пакостите. Правилното дишане е такова: ще изкарате всички

този въздух, който се намира в бронхите; в тези малки мехурчета, алвеолите, се намира въздух – чрез вашата воля ще изкарате всички този въздух и после, когато ще приемете нов, да става обнова. Ако не го изтъндате този въздух, образува се наслояване в клетките на дробовете и тогава се явява едно вътрешно наслояване. Ако някой път трябва да се обновява въздухът, ще приемете през едната ноздра и ще издишате чрез другата. Изобщо, след като приемете въздуха, ще го прекарате чрез устата, ще свиете устните си, ще го изкарате с дъхане полека, да се свие коремът ви, и ще се образува един напор отвътре на дробовете. Ако по този начин вие всички дишате, няма да страдате от кашлица. При-четири пъти на ден ще правите: поемате веднъж въздуха, после – навън. Ако дишането е правилно, веднага ще усетите едно затопляне вътре, към слънчевия възел. Туй показва, че се е образувала известна реакция.

Тези упражнения са необходими, понеже, като работите дълго време, като се занимавате с умствен труд, като сте се вдали в известна мисъл, намалява дишането – трябва да станете, ако искате и утре да работите тъй добре. Ние мислим, че сега като сме здрави... Но трябва да се поддържа туй здраве, за да бъдат мислите, чувствата и усетите нормални и, естествени. Тогава ще дишате тъй, ще изтъндате

всичкия нечист въздух. Въз дух ви препоръгам малко масурге от житна цев – през нея да издишате, че да даде едно известно усилие в дишането. Мнозина от вас имат много тесни гърди. Въве, ако станете на 30-40 години, не можете издържа. Най-първо всички трябва да пазите дихателната си система, не трябва да се поддавате на стари навици. По този начин ще пазите и чума си. Като ви отнеме цяла една минута да издишате, че най-после да залетне коремът ти, ще се освободите мнозина от вашите неканени мисли, ще придобиете една свежа мисъл. Всякога излизайте на чист въздух 3-4 пъти на ден. Когато ги правите тези упражнения, да сте сами, не да ви гледат. Тези упражнения са красиви, когато човек е сам – да няма друг да те контролира. Всячки изобщо трябва да дишате дълбоко. Само по този начин може да се образува хармония. Хармония без правилно биене на сърцето, без добро дишане на дробовете не може да има. Цом не дишам правилно и цом сърцето не бие правилно, всякога ще имам едно раздразнително състояние. Някой път, като се приближи някой, не можем да го търпим. Възлията на всички хора не са еднакви. А човек трябва да бъде един проводник, да може да се справи с енергията на хората. Погава за 10 дена ще вземете упражнението с дишането.

Тонетже за следния път ще имаме тема за най-красивата критика, нека някой напише някое стихотворение или някоя малка теза философска, но много малка. И тъй, да припомним: най-красивата критика. Нека, които написват, да турят тук темите си, без да се знае кои са. После, ако може да издържи, нека каже името си. Най-красивата критика: значи идеалните хора правят красивото. Най-хубавата критика! Но като критикувате, и ние ще ви окритикуваме.

Колко основни практически мисли има в днешната лекция?

Отговор. За димането, за пчела и за сърцето.

Първата е за вехдите, после – за пчела и за димането. Пислата и вехдите спадат към ирационалните неща. Повек е повече ирационално число, отколкото рационално. Общият път на кавказката раса е завършен и е доста правилен. Тон правилен не може да бъде, но той има известни възможности, които ще дойдат в Шестата раса. Трябва да ви представя известни типове между монголската, герната и бялата раса. Най-красивият тип е на бялата раса, но в него има известни дефекти, т.е. има възможности, които за в бъдеще ще се развият.

Вѣрен, истинен, чист и благ всякога бѣди!

Малките мъжнотии

6 година (1926-1927), Дванадесета лекция на Младенския окултен клас, държана от Учителя в София на 12.XI.1926 г.

Верен, истинен, чист и благ всякога бъди!

Петоха се темите „Най-красивата критика“.

Има постъпили някои работи, на които трябва да се направи критика – най-красива. От какво произтига думата критика?

Отговор. „Критика“ значи вотивам.

Откъде идва коренът? Българите имат корена крѣя – едѣ се дѣржи; после – крия, после – кѣртя – нещо, което не е на мястото си.

Отговор. После – „крѣст“.

В критиката има и създаване. Критикът същевременно събаря и гради. Ако изнася само лошата страна, той не е критик. Критикът има нещо като хирурга – не само да разделиш, но после да присадиш. Да направиш отливна операция, да лекуваш: едновременно да изрежем гнилото, но да остане здравето. Например сега се прави операция с

нож. Но всеки един от вас може да си направи операция без нож – една подчутина от стомаха може да я извадим и да накараш да се подуче ръката ти. Да ѝ посочиш мястото. Да кажем, усещате едно трескаво състояние. Това е известна излизина материя: може да концентрирате вашия ум в известна посока и да я съберете всичката в един малък цифрей – на най-безопасното място, с най-малки разходи. Според медицината къде е това място?

Отговор. Само на главата са опасни.

Товава дълбоко ще пожелаем да излезе болката някъде. Човек, който не е готов да пожертва една част от тялото си, той ще страда навсякъде. Все трябва една болка да се изрази някъде. Ако не може чрез нлезите, чрез порите, най-после тя ще си избере сама място и цом си избере, вие няма да бъдете свободен. Нали често на очите излизат тези малки пъпчици, егемиче го казват хората. Излизат после на клепача – за предпочитане е там, отколкото да излезе в окото. Навсякъде може да излязат цифреите, само в мозъка да не става това – там са най-опасни. В стомаха може да се лекуват. Най-лесно се лекуват в стомаха.

Сега за критиката. Каква е задачата на критиката? Защо трябва да се критикува някой?

Този приятел, който изнесе реферата, ще може по-добре да го критикувате.

Уточнение: Беше представена за критика скица на един реферат от един брат.

Някои от вас да изнесете един малък реферат с критика.

Реплики: Братът, който предлага скица на тезата си, най-добре е той да прочете реферат и тогава да се критикува. На пръв поглед изглежда малко изкуствено съпоставянето на евангелистите с тези народи. После, в Рим се намират още петдесет евангелия, сега се явява въпрос защо са избрали само четири.

Христос толкова е говорил, много работи е казал, но много малко са написани. Та и другите евангелия са едно повторение, с малка разлика. Сега може да си изнесете съображенията защо са приели само четири евангелия, а другите са отхвърлили.

Отговор: На един от вселенските събори тогава направиха проверка на тези евангелия, които се намират в Александрийската библиотека, и са намерили някои от тях като едни и същи с четирите, другите са противоречали на четирите – така са останали само четири.

Когато турският главнокомандващ Омар е превземал Александрия, какво е казал? – „Ако книгите

в Александрийската библиотека са както в Корана – изгорете ги, защото си имаме Корана. Ако не са, то пак ги изгорете, защото противоречат на Корана.”

Реплика: Иоан Действително казва, че много е говорил Христос. Книгите на Новия Завет едва около 80-а година са били събрани.

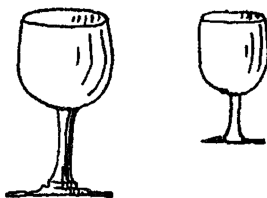

Фиг. 1

Защо от тези две чаши (Фиг. 1) едната е по-голяма, другата – по-малка? В някои случаи вие бихте избрали малката чаша, в други – голямата. Ако искам за вас вино да наля, ще изберете голямата, ако искам вино за другите от вас, ще изберете малката чаша. Когато някой вас иска да ви погерти, непременно трябва да е с големичка чаша. И в критиката зависи – има два вида критици. Едни критици прилизат на сланата – като падне отгоре, ще те опари за година. Има такива, които прилизат на росата – като падне отгоре ти, усещаш се доволен. Има разлика.

Въпрос: От какво зависи да критикуват като сланата или като росата – злонамерено ли е, или така му идва?

Приятно му е. Онзи, който ще критикува, трябва да бъде много праведен човек. Той трябва да има много правилен череп. На когото главата е сбътана – такава критика да я нямаме. Критикът трябва да е чест, правилен, с всички достоинства. Трябва да разбира нещата: какво ще критикува или поезията, когато не разбира от поезия; или музиката, когато не разбира от музика; или философията, когато не разбира от философия? Трябва да разбирам предмета, върху който ще се произнасям – и да го разбирам така основно, че да дам насока.



Фиг. 2

Например представете си Фигура 2 – какво бихте разрешили сега в тази фигура?

Отговор: Трябва, нищо няма.

Зависи в дадения случай как са съставени нещата. Представете си знака ∞ . Какъв извод може да направите? За да се образуват тези двете линии и този кръг, това тяло в покой ли е? Как се образуват кръговете в пространството? Нали чрез

Движение. Кои са причините, че от този кръг са излезли тези двете линии? Какво може да предположите? Път ли е? Разбира се, така е, когато се приложи живата геометрия. Представете си, че понякога очите може да бъдат по-големи, по-раздалечени или по-близо до носа. Кои са причините, когато очите стават по-големи?

Отговор. Голяма алчност – големи очи.

Донякъде с това се обяснява откъде се е зародила алчността. Защо алчността да образува големи очи? – Тонезе в предметите, които човек е искал да обсеби, той се е взирал, възприемал е повече светлина и следователно светлината му е въздействала да разтвори очите си. Погава как ще определите как се зараждат връзките между хората? Някои хора имат симпатия. На какво се дължи симпатията? Как започва? Кога се заражда?

Отговор. На известно разбиране на дъшите.

Не. Към някой човек ти си разположен.

Отговор. Ако са химични елементи, лесно е – има сродство.

Сродство – да! После, вземете също червения цвят – после той се намалява, минава в розов, розовият в какво ще мине? – В портокален.

Отговор. Зависи от числото на треттенията.

Кои са причините, че рибите са станали студенокръвни? Нами казваме, че само при топлината човек може да се развива? Как разрешават съвременните естественици въпроса – това е друга работа, но рибите са се намерили при най-неблагоприятни условия, където горивото е било скъпо, и за да добият топливо, им е струвало грамадни усилия. Те са решили с най-малката топлина и осветление да живеят, най-икономично. Следователно те са се лишили от топлината. С най-малката топлина живеят. Намират ли се условия за топлина във водата? В едно отношение рибите са развили известна култура и за в бъдеще хората трябва да се ползват от рибите. Човек по отношение на материалния живот трябва да бъде като рибата. Те отлично: те са идейни, къщи не строят и железници, никаква фабрикация, никакви дрехи – където си закъснели, там си спят на водата отгоре. Един идеален живот имат рибите. Отлично живеят, чистота идеална – като вървят, порите им са изчистени. Говорим за онези, които живеят в океана. Рибите, които живеят в реките – техният живот е малко по-друг. Когато рибите са излезли от водата, техният живот се е видоизменил – изменили са се в птици. Коя е добрата страна у рибите? Една отличителна черта у рибите?

Отговор: Мълчанието.

Между рибите има ли радост, съмнение, безверие, има ли туй между тях? Трябва да се прочуват рибите – култура имат те. Онези, които живеят в дълбочините, си имат такива малки електрически лампички: те ги носят на носа си, за да намерят своята храна. Дали те ги турят тези лампички, или някой друг им ги туря? Това е една фаза. Въз искам да изучавате рибите не отделно от човека. Културата на рибите – тя е култура на говешия дух. Когато е минавал през културата на рибите, човек е правил тези лампички в морето вътре. Говешият дух е работил. Слизането и качването на човека – разните животни, които сега съществуват – това е път, през който говешката душа е минала. Това са само фази. Човек е живял, неговата душа е живяла и между птиците. Той е създал птиците, без да е птица; създал е рибите, без да е риба; създал е животните, без да е животно; създал е човека, без да е човек. Там имате MEN – Менелай – същество, което мисли. Елена какво значи? – Славната, светлата, великолепната. Херкулес значи голям. Това са все думи санскритски. Ин – взели са го от китайците, у герците е станало Иония. Ин значи великото в Природата.

Там е хубавата страна, когато нещо се изгубава. Има хубава страна в рибите. Тонякога е хубаво, когато си много разгорещен, да се върнеш пак в морето, да поживееш с рибите, за да се възстанови лека равновесието, да излезне топлината. А щом изстинеш, ще се качиш при птиците, ще вземеш положението на една птица: между орлите, между птиците ще поживееш.

Човек може някой път да прави своите наблюдения и така да изменя своите състояния. Хубаво е някой път да мислите за някой кон, за вола, за змията, за паяка. Не се обйте: всички животни, когато човек отпрати чума си към тях, те като форми са свързани с по-висши същества. Сега тук, на Земята, конете и млекопитаещите са същества, от които за в бъдеще ще излезнат гениални същества. Явие не може да се смеее на един вол, защото той е в загатъчно състояние. При други условия този кон, когато си възседнал сега, може да има отлична философия, по-велика от тази на Кант. Един ваш вол, който го впрягаи, за в бъдеще може да бъде един поет, по-велик от Омир. Една птица сега из двора ходи, но може да излезе нещо велико от нея – поетеса такава. Коя е сега най-великата поетеса в гущобина? Гели ли сте за някоя велика поетеса? Именно в новата култура човек трябва да има широки

възглед. Той, като държи старото, в новото ще се приспособява.

Аз искам да правите опити върху себе си, за да имате и други опитности. Забележете: всички естественици, които се занимават с бублегиците, започват да прилигат на тях. Или занимава се някой с рибите – започва да прилига на тях. Ако той специално избере някое животно, започва да прилига на него. И вземете българските овчари, които пасат говедата – те започват да прилигат на тях. Хубаво е понякога за 10, 15, 20 минути да се спреш върху говедата. За толкова време има храна за теб, но ако се спреш по-дълго време? Например една котка може да те интересува със своето мъркане, но щом усвоиш всичките тези движения, започва еднообразие. Но има у котката известни гертти, които човек трябва да възприеме. Котката има една похвална гертта: щом тупа нещо отвън, ще се спре, ще си изближе краката, ще си направи тоалета. После, вземете у птиците: ще вземат, ще си прекарат всички перца, ще направят дрейката си. Как след това петелът ще изжукурига. Казва: „Оправи си работните, след това пей.“ Котката казва: „Като отиваш на гости, избисти краката си, за да бъдеш добре приет, и после помъркай“ – тя преде

така, като че вретено се върти. Като влезе, мърка. Казвам: „Ще предеш хубаво.“

Сега това са заключения, но има нещо красиво в котката. После, тя има много самостоятелни гертти – ти ще я нахраниш, но ако преминеш правилата, на които тя се е подчинявала, показва ноктите си: „Господине, аз съм влязла в дома ти, но ако ме лишим от свободата, аз имам и нокти.“ Кучето не е такова. После – те много помнят. Има едно коте на Изгрева – много бляга. Един ден влиза в стаята: оставила някоя сестра баница – задига я; влиза и на другия ден – задига кашкавал. Казвам: „Хубаво, ти или аз – все едно.“ Сега котето седи до вратата, казвам му: „Няма баница, няма и кашкавал.“ Седи то и не бляга. Казва: „Отвори вратата, да видя дали няма нещо в стаята“ – то много помни. Целия ден седи и пази, казва: „Баница няма ли? Кашкавал няма ли?“ Друг път не се спира. Цом аз вляза, то седи при вратата, помни баницата: „Отлигна беме баницата.“ Помни. Как се възпитава котката? По-напред я викам, говоря ѝ сладко, медено – не идва, но цом вкуси от баницата, от кашкавала, гудо се произведе в нея. Ние можем да философстваме, но ако една баница и малко кашкавал могат да преобразят навика на една котка – не е малко.

Пряво да внесем нещо реално в нашия живот. Внесете нещо съществено в ума си – не само отвлечени неща, но реално нещо. Изучавайте другите, изучавайте говеешките типове. Хубаво е човек да се срещне с добри поети, писатели, художници. Четете техните биографии. Избягвайте онези песимисти. Има хора, които гледат само онази, намръщената страна – те са хора на настроението. Газете се от тях. Ако си зле настроен, не влизай в дома на приятеля си. Когато си добре разположен – да! После, когато идвате в клас, вашите разположения ги оставете отвън. Казва някой: „Аз съм неразположен.“ Че какво има, какво е станало в света? Ще турим една книга отвън: който е неразположен, да се разтисне, да каже защо е неразположен, и веднага ние ще изпратим една комисия, за да се махне неговото неразположение. Пряво да платим за неговото неразположение. Пряво да знаем причината защо е неразположен. Цом е неразположен, какво ще учи той вътре? Знаете ли на какво ще прилика един човек с неразположение? – На онзи певец в една православна църква, който цяла нощ пил с другарите си и като започнала службата, заспал и започнал да вика: „Наздраве!“ И свещеникът му казва: „Това в никакъв канон го няма – криво четеш.“

Съзнанието ви, като критици, трябва да бъде
бъдно. Влезем някъде, в клас отивам – ще призовем
своето съзнание, за да станем господар. Защо аз съм
недоволен? Светът си е свят. Слънцето грее. Землята
следва своята орбита. Хората се раждат, има
толкова щастливи хора, ангелите се радват отгоре –
какво има аз да съм недоволен? Няма никаква
причина. Това са само фиктивни работи. Смейна
работа – както в онази българска поговорка, където
дъщерята, мома, сгънвала, че се е оженила, че ѝ се е
родило дете и че е умряло детето – и почнала да
плаче. Като разправила на майката суфринта, и
двете почнали да плачат. Мъва бащата: „Какво е
станало?“ – „Детето на дъщерята умряло.“ – „Где кога
се е оженила? Такива глупави хора не съм виждал.
Ако не намеря по-глупави хора от вас, няма да се
върна.“ Пръгнал да скита. Минава през едно село: един
си чушил нови гащи, потпури, но не знае как да ги
обуе. Дал ги на жената да ги държи, а той се качил
на покрива, за да скочи в тях. „Стои – казал
бащата, – какво ще правиш? Аз ще те науча как да
ги обуеш, но ще ми дадем ли гащите си?“ – „Ще ти
ги дам, само ме научи.“ – Взел гащите и тръгнал. В
друго село вижда едно теле: завряло си главата в
една делва, заклезило се, не може да я извади.
Решили селяните да му отсекаат главата, че да го

извадят от делвата. – „Аз ще ви покажа как да излезе главата, но ще ми дадете ли телето?“ Стъпил делвата, взел телето. В друго село гледа: всички сватбари плагат. Буката била около два метра висока, те главата ѝ била половин метър по-висока от вратата: дошла до вратата, иска така да мине – не може да я вкарат. Тък законът бил такъв: ако не влезе, най-голямо нещастие ще се случи. „Аз – казал – ще ви кажа как, но ще ми дадете ли наниза на буката?“ Той се качил на гърба ѝ, тя се навела и влязла.

Сега, в живота няма да плачем за онова дете, което ти си видял насън, те е умряло. Те когато някое теле си е турило главата в делвата, няма да я режем. Онази буква, която е висока, ще се наведе малко. Морални правила са тези неща в народа: имаме страдания, малки страдания в света, но тези страдания са по силите ни, ние можем да се справим с тях.

Верен, истинен, чист и благ всякога бъди!

Изпитите. Духовна връзка и помагане

6 година (1926-1927), Тринадесета лекция на
Младенския оккултен клас, държана от Учителя в
София на 19.XI.1926 г.

Верен, истинен, чист и благ всякога бъди!

Размишление

Да съпоставим две личности. Първата личност –
буквата А – младенец на 20 години. Втората – В –
младенец на 22 години. А е роден в месец март, 22-ри,
в 6 г. сутринта, 42 минути и 5 секунди, сряда. В е
роден на 22 декември, 12 г. в полунощ, в петък.
Между тези две лица кои са допирните точки и кои
са отликите? Могат ли да бъдат двамата
приятели? (Фиг. 1)

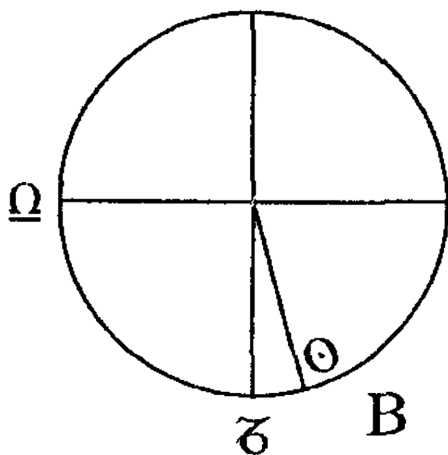
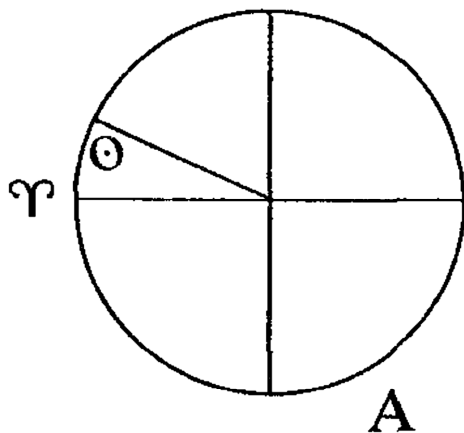

Фиг. 1

От астрологично гледище в хороската на първия Слънцето минава в знака на Овена и е вече изгряло. Другият, понеже е роден в полунощ, на земното слънцестоене, долуч, тук, е знакът на Козирог. А е роден в 1906 г., а Б - в 1904 г. За дните, дали е сряда и петък, трябва да се направи проверка. В момента

на ранждането на ♃ изграва знакът на ♃езни, а в четвъртия дом долу, в надир, е минавало Слънцето. Погава имаме, че асцендентните знакове на тези двама души ще бъдат противоположни и Слънцето на единия и Слънцето на другия ще се намират в квадратура. $\overset{A}{\bigcirc} \square \overset{B}{\bigcirc}$ Квадратурата е аспектът, който показва, че двете планети се намират на една четвърт от кръга. ♃ в астрологията се смята за дисхармоничен аспект от втора степен, понеже опозицията (♁—♁) се смята за най-лош аспект. Понеже аспектът е между Слънцето, ще бъде по-скоро творчески – брат Г. М.¹⁵)

¹⁵ Георги Марков родом в Лом – студент по математика и физика, масивен и мастит по природа, с дълги руси коси, овално голямо чело, на което центърът на интуицията блестеше, романтик по природа и краен идеалист. Една от дисциплините която изучаваше Георги в университета беше астрономията. Чрез него аз имах на разположение редица трудове по астрономия и разговорите, които имах непрекъснато с него и с Учителя, събудиха в мене дълбок интерес към тайнствения свят на Небето. Георги Марков беше много популярен в братството. Същото бе и в университетските среди. Ходеше с брада, дълги коси и беше интересен образ. Той имаше големи планове, бе с широко сърце, не беше скъперник и раздаваше парите на нуждаещите се. Имаше пари понеже беше богатски син. Винаги беше отзивчив към всички, да помага било с парични средства, било със съвети. Раздаваше се, разтваряше се към всички. Един човек, който беше символ на алтруизъм, на една широта без всякакви външни постановки на религиозност. Напротив, в него преобладаваха социалните чувства, братските чувства. Той беше непрекъснато като изразител на този живот. Понякога като раздаваше списанието „Новия живот“ в университета, напълнеше кошницата с гевреци. Даваше по един геврек и по един брой от списанието безплатно. А на времето геврека не беше без пари. И с един геврек бедния студент можеше да изкара един ден без да яде друго. Георги беше много оригинален като месианец, който се сливаше с тази идея за служение към човека, към брата, към оскърбления. Той беше надарен. Пишеше стихове и проза. Винаги говореше за бисерите на океана и на

6 е число на илюзията. Общият събор на годината на 7 колко е? ($1906 = 16 = 7$). 16 – това е едно число на големи противоречия. 16 означава изхвърляне на злото от висшите светове надолу, събаряне на кулите на дявола. 7 цом се съборят кулите, имаме числото 7 – Божественният принцип. Числото 16 у всеки човек трябва да се събори. Резултатите на туй число са такива: да кажем, един търговец е запазил своите длъжности, оттук-оттам ги обира. Най-после той фалира, остане беден и иска да се отрови, да се убие. Най-после стане смирен, набонен, казва: „Да бъде Волята Божия!“ Числото 15 например е запорване на едно зло. ($1+5 = 6$). 6 е число на илюзии; 16 значи, че резултатите са вече добри. Числото 5 – туй е число кабалистическо. На 22 март цом е роден – пак има

живота и за слънчевите деви. Беше разнообразен и поетичен, и научен, и социален. От неговата поезия има само в списание „Новия живот“.

Георги Марков си замина към 1930 г. Последният му разговор с Учителя беше много интересен. Аз стоях вън. Той влезна при Учителя много натъжен, угрижен и потиснат. Той беше болен от туберкулоза и болестта беше напреднала. Той продължи да разговаря с Учителя няколко часа, а през това време аз го чаках. Когато излезна от стаята на Учителя лицето му сияеше. Само туй можа да ми каже, когато ми даде часовника си за спомен: „Учителят ми каза да отида в Лом. Моят живот вече е в своят край. Затуй аз си заминавам.“ Тръгна си внезапно. Дори аз не можах да го изпратя. Беше толкова екзалтиран и вдъхновен. Учителят го беше закачил за един друг свят, за онзи Космически живот, за който мечтаеше. След една-две седмици той си замина от този свят и на Изгрева получихме неговият некролог от близките му.

голямо противоречие. На 22 март има големи промени на теченията и вътре в Природата – рядко ще се случи времето да е хубаво на тази дата.

Следователно, ако започвате една работа, напълно може да се определи работата ти каква е, като знаеш тези закони. Започваш да изучаваш някой предмет – от деня на започването може да знаеш какво съпротивление, какво противоречие ще срещнеш. Във трябва да изучавате астрология. Когато искате музика да изучавате, ще изберете не коя да е година, кой да е ден. Ще гаташ, ще избереш най-благоприятната година, най-благоприятния месец, най-благоприятния ден и час. Тези закони трябва да ги знаете, ако искате да успеете. Тък ако така ходите, ако така набарвате нещата, ще се опарите. Казва някой: „Всички дни са еднакви.“

Какво създаде Господ в първия ден? Въ първия ден на твоя живот ще се яви една велика борба. Ще се отдели светлината – значи ще се определи твоята орбита, ще се определи твоята земя. Във втория ден какво създаде Бог? Прочетете какво в първия ден, във втория... Въ шестия ден – в петък, е създаден човекът. Слабата страна на човека е Венера – тя го подмамни. Втория път кога трябва да бъде създаден духовният човек? Кой е най-добрият ден? Неделя – на Слънцето ден. Ако в теб се роди една идея в

петък, една мисъл в петък, ще вземеш туй предвид – няма да се плашим, но ще вземеш предвид съответните препятствия. Ще каже някой: „Съеверие.“ – Няма никакво съеверие тук. Продължете да видим, брат Г. Радев. Има ли някои хармонични съвпадения между двамата?

Отговор. Прява да се знаят и другите планети. Общо Слънцето в Овен означава импулсивна натура, деятелна. Натура, която има стремеж бързо, импулсивно да прояви нещата. А когато имаме Слънце в Козирог, както при Я, той по обмисля нещата – бавно, с такт, с дипломация; докато първият, Я, вади ножа, пряко постъпва. Затова в този смисъл не могат да се хармонират.

Ако вземем месеца, първата му буква: М – това е смърт, разочарование. Я във втория месец: Я – това е закон за равновесие. Март – всичко се изменя и променя.

Въпрос: Я края на краищата как ще свърши този в март?

Много добре, но ще има няколко белега на главата. Този в декември ще бъде повече материалист, ще се държи за материалното, за идейните работи няма да се грижи.

Напишете следните изречения: Истината носи свобода за разумните. Любовта носи живот за

Благите. Тези изречения за 10 дена по 10 пъти на ден ще ги произнасяте: 3 пъти сутрин, 3 пъти на обяд и 4 пъти вечер, към 10 ч. Сутрин – щом станете от леглото, ама съзнателно. Погаба мислено ще си приложите и туй: „Истината носи свобода за разумните. аз съм един от тях.“ Ще оставите в подсъзнанието и в свръхсъзнанието мисълта да работи. П.е. по стремеж ще разбирате: не че сте разумен, но имате стремеж да бъдете разумен. Защото ако поставите мисълта, че сте разумен, ще изпаднете в една погрешка. През тези 10 дена ще отбелязвате главните, отликителните черти на вашата опитност – най-отликителните черти на преживяванията си.

При сегашните идеи вашите схващания, които имате в ума си, колко хиляди години са внушавани, внушавани, внушавани! Казва някой: „аз трябва да обда човек“ – ама толкова неопределено! Когато аз кажа: „Трябва да обда човек“, „Повецина трябва да има“, каква е разликата? „аз трябва да обда човек.“ – „Повецина трябва да има.“

Отговор: Човек – значи да обда разумно същество.

Да обда човек, значи като дам дума, трябва да устоя на думата си. Казвам: „В 6 часа ще дойда, думата ми е това!“ – трябва да дойда. Макар светът да се обърне надолу, пак трябва да обда там.

И затуй човек трябва да бъде много внимателен, когато обещава. Ще се спрете, ще кажете точно: „в 6 може ли, или в 7.“ Ако не може, ще кажете: „Не може!“ Все кажете положително. Но щом кажете положително, каквото и да е, трябва да вземете всичко предвид. Например аз бих желал точно като дойдете, всички да бъдете точно навреме. Това е красиво. Не че е грях някакъв, но точно навреме нижесте се като синци. Точно навреме – като в университета. Всеки на мястото си навреме, да няма закъснения. Например студентите в Америка имат един добър навик. Преди почване на занятия студентите от всички факултети се събират в една обща аудитория, излиза един от професорите, чете нещо из Библията, казват една молитва и всички студенти си отиват по аудиториите. Туй е като традиция, няма норма. „Ама – казва някой – не съм ли свободен?“ Това не е свобода. Свобода наричам, който сам направи нещо. Когато аз отида и направя едно добро – това е свобода. Когато аз отивам да чуя музика, това е свобода; когато науча нещо по памет, когато се заема да отида на разходка до Фитоша, това е свобода. А когато остана вкъщи, не се занимавам с нищо, а само си въртя палците, това е робство.

Всеки един човек във всичко трябва да бъде последователен. Невидимият свят не се налага, но в края на краищата, когато човек мине през тези трите велики свята... Аз ви давам сега тези формули, после ще ви дам и за Мъдростта. Тя е по-взискателна. Истината и Любовта са по-низходителни, но Мъдростта е взискателна. И в думата истина, като измените малко ударението, става изстина. Но хубаво е, ако човек изстине, ако пожара изстине у някои хора. Да се образува топлина, не да се образува пожар. В топлината горещина няма, и пожар няма. Топлината никога не може да изстива. Изстиват само горещите неща. В топлината изстиване няма – тя може да се прекрати, но прекратяването не е в нея изстиване. В тази топлина, за която аз говоря, температурата е еднаква. И който има тази топлина, той има един характер уравновесен. Цял имаш топлината на живота, ще усещаш всякога едно разположение в ума и сърцето, разположение на приятност в своите действия. Но ако в тази топлина има горение, тогава се раждат противоречивите състояния. Заражда се една борба вътре в самия човек: една мисъл идва, друга – сменят се. А самата борба не е нещо лошо. Като се бори човек, той ухва. С някого трябва да се бори човек и ако не си се борил, иди

при някое дърво, хвани го, побори се. Все идете, правите един опит при някое дърво – тъй голямо – 40-50-годишно: хванете се с него, поборите се, но не с желание да го победите, но да се борите: „Да докажа, че мога да се боря с тебе.“ След като излезнете от тази борба, ще почувствате в себе си едно приятно чувство. Защото тъй дърво, голямото, ще се усмихне малко на теб – тъй, както някой старец се усмихне на някое дете, което се е качило на гърба на дядо си. Потупна го той по рамото и казва: „Браво!“ И детето се радва, а като се върне при майка си, казва: „Дядо ме потупна!“

Когато човек минава през важни изпитии на живота, никой не може да му помогне. Има такива състояния в говешката душа, за които външният свят е слят. Ти си изолиран, никой не може да ти помогне – ти сам ще си носиш тежкия кръст, няма кой да ти влезне в положението. Ако все се оплаквате пред съвременния свят, ще бъдете тъй, както ако говедарят се оплаква на говедата си, че му е влязъл трън в крака. Как ще ти помогне едно говедо? Има състояния, които сам трябва да си лекуваш. Може да ви помогне само един, който е минал през тези мъчности. Той може да ви упътти. Казва: „Аз съм минал през тези положения.“ Неизбежни са – сам животът ги изисква.

Ще дойде борба във вас, гняв, ярост, но трябва да излезе топлина. Гняв, който не образува топлина, не е гняв – в този смисъл има една педагогика, която казва: „Не се гневи!“ – Не е така. „Не се гневи“ подразбира дразненето. Гневът е нещо, което показва, че ти се борим с нещо съществено, виждаш някоя несправда. Някой си голям юнак хванал някого, че го налага. Ще идем, ще го хванем: „Господине, какво искаш от него? Ти си човек, какво искаш?“ – „Ама той ми дължи 100 лева.“ – „На ти стотиях лева, да не се биеш.“ А другия ще потупам: „Слушай, когато имаш да даваш, ще си платим или ще се извиним.“ Это един човек, който разрешава въпроса. И турците са имали много добро правосъдие. Звекат Иван: „Имаш ли да му даваш?“ – „Имам.“ – „Плати му веднага!“ Кадията веднага издава решение: ако не плати – 10-25 тояги: налагат го и веднага плаща. А сега българските съдилища ще го разтакат, разтакат, че ще плати по-вече. В Новозагарско, разправяше ми един гехларин, отворил си сергията, но един селянин задигнал едни хубави гехли. „Що ми трябваше да го давам под съд! Набий го, вземи си гехлите – казва. – Звертят ме вече 4-5 години, похарчих повече, не мога да се отърва – адвокати, дознания, че как е откраднал...“ Задигнал ти някой човек гехлите – не го давай под съд. Ако можеш,

набий го. Разбира се, онзи ще го набием, но по кой начин? – Не да му ступим ръката, а подразбирам друго: може човек да развие своята мисъл, да бъде толкова силна – ако някой се готви да бие някого, да можеш ти да му въздействаш и да престане. Виждам съм: някой тъкмо вдигнал дърво да бие, миене жена, вдигне си ръцете и казва: „Глакай!“ Тази жена много чумно постъпва. Тя като вдигне ръце, от нейните лати излиза нещо. Ръцката онази набрала се енергия в него тя я изтегля. Той, като я погледне, казва: „Заради тебе няма да го бия.“

Трябва да се въздейства вътрешно, разумно трябва да се въздейства. Ръцете са една от великите емблеми. И често, когато вие много пъти сте обезсървени, че вие сте учени хора, а не можете нещо да разбирате, сте отпуснали ръце, главата ви е увесена. Ръцете горе! Представи си, че се бори някой с тебе. В себе си направи си вътре в стаята така: вдигни си ръцете нагоре, вземи една поза, друга, трета, четвърта – веднага туй настроение ще излезне. Ами защо седи някой, седи, вземе револвера, туря го, снемем го, туря го, снемем го – това са глупави работи. Ще вземе някоя гашата, ще туря хинина. Казва: „Колко съм млада сега да умирам!“ – Не ти трябва никаква гаша. Вземем една гаша топла вода и пий: две, три, четири чаши. Тък като

ти дойде мисъл за револвера, вземи един масур. Ще излезе малко смешно. Ако някой е ясновидец, ще види, че това е някой ваш дядо, който някога е умрял, или някой ваш близък приятел в другия свят, който ти казва: „Що ти трябва да живееш?“ Тък ти вземи един масур, направи му малко смешка. После с гашата топла вода ще му дадем един урок, а после – масур, дай му един урок и ще почне да мисли. Хората са играчка сега на такива неразумни същества. Пълен е светът с такива и трябва да се освободите от тях. Сега е времето, когато човек трябва да вотава. Сега всички се излагате: ще знаете къде са вашите мънотии. Някой път чувстваш, като че не си ти. Друго някое същество е влезнало в тебе. Трябва да знаеш, че ти си човек, който страда, и трябва да знаеш защо страдаш. Нищо повече! Пъй!

В думата истина кой е най-силният слог? Тък, както са ги поставили в български, след и идва с – това е форма на промените, които стават в живота. С – това е Месецаът. И – това е начало на живота. И всякога подразбира, че в тебе се е родила една мисъл. В българския език и има туй свойство, както в еврейския има йод-ът: то твори – то е начало на една работа. П е препятствие в живота. Авторото и, след него – е друго едно начало. Ще трябва да се справяте с мънотииите, които се

създават от този звук т-т-т-т. Къде е спънат езикът? Горе – при активността. Тази, долната гелост у животните, като те хване, с горните зъби хапе. Съскането после ще дойде. Ако ти не можеш да победиш, непременно ще дойде едно вътрешно съскане. Само когато дойде и, ще победиш. Ти – кое лице е ти? – Второ лице: ти, от тебе. Когато дойде ти, второто лице, ти ще имаш победа. Ти не можеш да победиш, докато не дойде и-то, второто нагало – то е Божественото вене. Си ти: знаги какво ще стане тогава? Си ти: тези двата слога образуват сити – а ситият човек е извършил вене някоя работа. Той е вене сит. Силният слог в думата истина е ти – той е слогът. А ис имате и-то: в нагалото ще дойде една промяна. Но т вене ще даде една насока – туй, разумното, второто нагало. Работим за някого ти. Ти е живият идеал, за който човек може да живее.

Много от буквите на латинската азбука са заети от иероглифите. Някои от българските букви ги има и в еврейски – туй, както са турени: א – алеф. Българите турят Ч или Ѡ, англичаните казват ейг, немците – хаи, българите имат за него ч, обърнато в противоположен смисъл; и съдържанието като Ч има едно значение, като Ѡ – друго. Тук Ч е като цвят цъфнал, а Ѡ – завързал. Латинците са узрели сега. А славяните едва сега почват да

цѣфтят. Тези букви са обѣрнати. Един ден, с времето, и в техния език ще се изменят буквите. Българите например искат да се освободят от своя „Ѣ“ „Ѧ“ „Ѣ“ „Ж“, но те останаха.

Това са упражнения необходими. Един художник най-първо ще направи скица на една своя картина, след туй ще почне със сенките. Онези истински художник, когато полага гърмата на сенките, знае, че трябва да са отмерени, трябва да има едно преливане на дебелиите и тънки сенки. Какво показва една тънка сянка или една дебела сянка? – Ако сянката расте на запад или ако расте на изток, какво ще заключите от сянката?

Отговор. Ако расте на изток, Слънцето е на залез.

Туй. Туй, естественото Слънце, има отношение с друго едно слънце, което се намира в говешката душа, в говешкия мозък. Говек си има своето вътрешно слънце и то си има своята специфична топлина. Някой път говек на туй вътрешно слънце не може да възприеме топлината. Отвън е топло, а вътре му е хладно. Пувства – изгубил е онази топлина на живота. Пувства, че известна топлина му липсва, изгубил е онези възвишени, благородни чувства на живота. Студено му е, усеща безверие, едно настроение спрямо всички: не може да види добро в никого, на всички хора гледа с презрение, не ги

познава, страни му се виждат. И той се вижда като едно божество, на което неговите създания не му се покланят. Може ли статуите на един скулптор – те да му се покланят? Могат ли? Но една жива идея, на която ти си спомогнал да живее в теб, всякога може да ти се притеге на помощ. На колкото идеи ти си дал живот, на колкото чувства ти си дал живот, всички тези идеи, чувства, един ден ще ти дойдат на помощ, ще ти помагат. Чувството – то е животът на едно разумно същество, което е живяло вътре в тебе, и то е тясно свързано с тебе, то няма да те забрави.

Когато вие говорите за любовта, как я разбирате? Вие говорите за любовта и казвате: „Аз обичам някого.“ Когато говорим за Любовта, ще разбирате, че Бог е идвал в нас. Може за 1 минута, за 5, за 10 минути аз да съм почувствал любов към някого – този момент е свещен. Аз съм го почувствал за момент – това е присъствието на Бога в мен. Той си е напуснал Своето жилище. Господ много рядко го напуска. Ти се радвай, ако си почувствал тази Любов! И ако ти си я почувствал, в самата Вечност тя ще ти дойде на помощ. И в най-мрачните часове на живота ти Господ ще дойде. Ако само за 5 минути те посети, ти имаш голям капитал. Вярвай в петте минути! Но изгубиш ли върата,

ще дойдат най-големите нещастия. Даже една секунда е достатъчна, за да почувстваш този свещен трепет. Туй е великата Истина в живота. Може да е това любов към науката, към изкуството, към музиката – всички неща в света са живи. Музиката – тя не е нещо механическо, това е живот. И изкуството – самата му идея, тя е жива. И някой в теб казва: „Работи, работи!“ – някой настоява. Работим върху математиката, някой настоява: „Работи!“ Мъртви числа са тези, но ти намиращ извечно удоволствие – това е любов. Работим с някого, не си сам. Никой в света не живее сам, не мислете така. Казва някой: „Аз съм самичък.“ Човек е едно колективно същество и той трябва да го знае това. И там е хубавото – че е колективно същество. И ще дойдат неговите съжителни, помощници, ще му кажат: „Еди-на кое си място в математиката виж“ – ще му покажат. И като свършите работа, ще се радвате всички, доволни сте. Ти се разговаряш туй, всички от теб са доволни.

Само туй можем да бъдем герои в света, туй трябва да мислим. Това е истинският път на един ученик, който иска да мисли здраво. Другояче ако мислим – вятър те вее на бяла кобила. Не че е лошо да язди човек на бяла кобила. Но някой път забелязвам у вас една дряхлост. Все седите и

мислите за бъдещето. За бъдещето не мислете – бъдещето е велико. Всеки, който е роден, който е облеген в плът и кръв, трябва да се радва, че е дошъл на Земята. Нищо повече! Тък като си погледнеш кундуците, като видиш, че са прогледали, позасмей се, благодари, че са прогледали обущата ти: „Дано Господ ме благослови, че и аз да прогледам, както обущата си.“ Палтото също – на лактите: „Дано и аз да прогледам“ – кажи гисто по философски, по Сократовски. Всеки, който ви види, да знае, че отвън сте сиромаси, но отвътре сте жизнерадостни. Може да ви скъсат десет пъти на изпита, кажете: „Ще се поправи тази работа.“ Тази сутрин какво казах: два пъти като го скъсат човек, третия път като влезе той вътре – всички професори... Под скъсан аз разбирам това: ти отиваш със съзнание, молил си се, работил си, учил си. Скъсат те първия път. Въз говоря за съзнателния студент. Онези, които ги късат, те си го заслужават. Втория път – пак. Третия път Господ казва: „Въз ще дойда сега.“ Като се изправи, всички професори станат, казват: „Този е учил.“ Пурят 6. Шест! Защото, ако не туря 6, професорът ще излезне. Защото, когато дойде Божественото, човек става гениален. Имаше една книга за онзи гениален човек, на когото паметта е развита: прочетат му 35 000 думи веднъж и всички думи ги изказва, и после –

отзад напред. Само от едно четене. Питам: ако вземеш ти анатомия, ще те скъса ли професорът? Ако вземеш математика, всички тези формули, къде ще те скъса?

Въпрос: Възможна ли е такава памет?

Като дойде Господ на третия път – ще бъде. Ти ще му доведеш на онзи професор от деветдесет и девет кладенеца вода. Той ще ти признае това. А слаба ли ти е паметта, слаб ли ти е разсъдъкът, като те погледне, професорът казва: „Единица!“

Въпрос: Значи ако ученикът има слаба памет, и Господ не може да му помогне?

Отслабването на паметта се дължи на дисхармоничните чувства, които съществуват у човека. Всеки един може да оправи своята памет, щом хармонизира своите чувства. Имаш ли дисхармонични чувства, непременно ще отслабне паметта ти. Разсеяност чувстваш: да кажем, баща ти не ти е пратил пари, три дена не си ял, после, на гостилницаря имаш да му даваш. Седим, учим по философия или математика, но всичко веднага изхвърква: не си ял, 1500 лева изпъкнат, объркат чума ти. Щом дойдат парите, щом платите на гостилницаря, дойде ви разположение, може да се концентрирате. Или скарал си се с някоя своя приятелка, която много обичаш, тъй, от детинство.

Седнеш да четеш – тя се изправи в ума ти. Ще
идеш да уредиш работите си със своята приятелка.
Твоята приятелка трябва да учи и тя с теб. Не
учи ли тя с теб – ти ще учиш, тя ще бие тълпана.

Хармоничните чувства трябва да ги придобиеете.
Повек изработва и може да усили своята памет.

Верен, истинен, чист и благ всякога бъди!

Живот, сила, интелигентност

6 година (1926-1927), Петринадесета лекция на
Младешкия окултен клас, държана от Учителя в
София на 26.XI.1926 г.

Верен, истинен, чист и благ всякога бъди!

Размишление

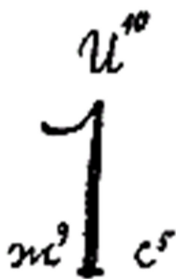

Фиг. 1

Да излезе някой на дъската! Напишете някоя
голяма единица, най-малко половин метър! Първото
сега на тази единица Ж отляво! То представлява
живота. Единицата - това е човекът. Ако на тази
единица приложите живот, къде ще се отрази

влиянието на живота у човека? Изобщо къде се отразява животът? Ако имате изобилен живот, къде ще се отрази? Къде трябва да го търсим живота?

Отговор: В погледа.

В погледа не може.

Отговор: В главата, защото животът ранда Мъдростта.

Не е така. Първото откъсно С. Това значи да се приложи сила. Къде ще се покаже силата у човека? Приложете 9 единици живот и 5 единици сила! Първото отгоре на тази единица интелигентност – 10! Къде сега ще се прояви интелигентността? – В главата. Силата – в гърдите, в ръцете, в краката; а животът ще се прояви в стомаха. Мястото на живота е стомахът, там ще търсите живота. Основа на живота е стомахът. У русите са прави, като казват: „Вот мой живот.“ Ние казваме стомах. Тя не е българска дума. Англичаните казват stomach, а имате думата belly за корем. При всяка една сила животът ще окаже едно влияние – натрупване само на материалите. Човек животът ще го превърне на едно буре, ако няма кой да организира живота. Животът има стремеж да изглади нещата, да ги направи валести, да ги изглади от всички мънотии. У всички хора има желание да избягнат мънотиите, защото животът не обича мънотиите.

„Дотегнаха ми вече тия мънотии“ – това е обикновеният живот, който действа, който няма съзнание: теб ти се иска без препятствие да е. Но понеже се явяват в живота онези сили, които противодействат, животът вика на помощ силата, мускулната сила – това е вече органическият живот, дето се явява топлината. Образува се горение в стомаха, разлагането там погва, а топлината се ражда в мозъка. А когато в мозъка се появи горение, хората заболяват. Горението трябва да става в стомаха – топенето на храната, а топлината трябва да е горе, в мозъка. Повешката интелигентност ще се прояви в неговата глава.

Каква роля играе интелигентността? Силата сама по себе си не може да премахне всички мънотии – идва на помощ интелигентността. Животът със силата и интелигентността какво съставят – среда ли са, условия ли са, какво представляват у човека? Ние сега говорим за обикновения живот, ние още не говорим за онзи, съвършения живот, а за обикновения живот, тъй както сега се проявява на Земята – какво влияние оказва. Ще знаете: когато искате да живеете един охолан живот – това е животът, който го иска у вас – и този живот влияе на задната част на мозъка. Силата има място вътре в мозъка – тя действа

странично, над ушите. А интелгентната страна на човека действа на предната част на главата и на горната. А когато говорим за чума, в чума влиза и животът, и силата, и интелгентността. Те съставят вече качествата на чума. Ом значи всичко. Ом са всички качества за развитие – оттам е взета думата чм. ЧМ – Ом – там е коренът. Когато човек иска животът му да бъде охолен, мисли със задната част на главата. Когато иска да бъде смел, действа със страничната част на главата си. Да да разреди въпроса, трябва да действа с цялата глава: и отзад, и отпред, и от двете страни, и после – с тая отгоре. Ще знаете: някой път вие сте разгневени, грезмерно възбудени. Някой път трябва да се възбудите – ако нямате претягствия в живота си, страничната част на главата ви ще остане недоразвита, ненормална ще остане, плоска: страхът ще бъде много развит. Затуй главата ви трябва полека да се развие. Тези центрове, те се наричат центрове на силата, на волевата сила – и те са съединени с дишателната система. Има и друга крайност: тези центрове могат да бъдат много силно развити – тогава се проявява разрушителност у човека – иска да убие, да бие, за да покаже, че е нещо.

Тосле, има и друга сила, която се явява и изменя живота: силата и говешката интелигентност. Това са личните чувства. Ако към живота поставите г – гестомобието, самоуважението, как ще се прояви животът? Този човек, ако той има самоуважение, в живота си ще бъде изявен, трапезата му ще е богата, на яденето ще обръща голямо внимание, като седне – ще бъде като някой цар. Той ще бъде. Следователно, щом влезете в една къща и видите, че яденето е много пишно, животът ѝ е 9 и гестомобието – в 5-а степен. Той мисли, че като яде, ще стане нещо. И действително яденето помага.

Сега какво е предназначението на личните чувства. Личните чувства се явяват на най-нисшата степен на живота. Личните чувства съществуват у всички животни. Вземете например пчелата. Поставете се пред кошера. Царицата чувства, че някой спира работниците ѝ, и издава разпоредане: „Идете кажете на този господин да се отстрани от пътя!“ Погава ще излезе една пчела и ще те удари по главата. Ако не вземем под внимание това, втора ще дойде. На третия път ще те жилне: „Ти трябва да знаеш, че царицата даде разпоредане.“ Нищо повече – не изпълни ми тази заповед, ще има гонене. Този произтига от гестомобието: ред и порядък има тук. „Ние отиваме

на работа, трябва да си доставим храна, какво си седнал на пътя ни!" Гестолобие има и у по-нисшите животни. Кое е говешкото гестолобие? Във животните качеството на гестолобие се отмирава. Едно животно винаги се хвали със своята сила. Пуй е качеството на животинското гестолобие. Кокошката, ако е кватка, като види някой вол, разперя се – ще го клъвне, казва: „Трябва да знаеш, че аз съм голяма, няма да ме смущаваш.“ Ако е змия – ще се збие, ще се изправи. Или ако е някое куче – ще му настръхне козината; и котка ако е – също. И после, котките имат един символ – съкат. И когато кане тази джума, кучето се връща. Казва: „Внимавай!“

Качество на животинското самоуважение е силата. Погва качеството на говешкото самоуважение какво трябва да бъде? – Интелигентността – разумен трябва да бъде човек. На какво отгоре? Че имам сила – много добре, но тази сила трябва да бъде интелигентна, разумна сила: „Върху моята разумност мога да имам самоуважение. Мога да се гордея със своята разумност.“ Във този смисъл трябва да бъде човек горделив. Във английски имат думата горделив – proud; така те казват и на рана, която е забляла – плът, която не се поддава на никакво лекуване – proud flesh. Това същевременно значи и язва. Англичанинът казва: „Аз се

гордея, че съм англичанин." Но същевременно те имат и думата honest – значи чест. Думата proud и горделив са едно. Значи трябва да бъде човек честен, със своята честност трябва да се гордее човек.

Този анализ човек трябва да прави в своето естество, да знае откъде идват онези внушения. Искаме да живеем охолно – животът ни действа. Трябва да знаем възможностите на този живот, на органическия живот. Явява се у нас желанието да бъдем силни – и то е необходимо: силата развива гърдите ни. Най-после се явява интелигентността, която е необходима да развие главата ни. А след туй – след живота, силата и човешката интелигентност, дават се условия да се прояви човешкият дух, да се прояви истинският Човек. Той ще овладее цялото си тяло: да можем ти да владеем тялото си, всичките си органи – туй да ги владеем, че да бъдат напълно под контрола на твоята воля. Например кой от вас, като простре ръката си, може да я вдърви туй, че като туря 50 кг, да не трепне? То някой път е необходимо – някои от вас сте слаби, нали, страдате от някоя болест – има един вид упражнения умствени, с които можете да въздействате върху ума си.

Представете си следващото упражнение: десният крак напред, леко навендана към земята; мислено

хвацате един килограм и го повдигате. Правите друго движение, навенждате се пак и мислено вдигате 10 кг, после – 15 кг, 20, 30, 40, 50; и ако вие за три месеца правите опита, може да развиете вашата мускулна сила – тогава 50 кг ще ги вдигнете леко. Да я няма тази хилавост. Да кажем, някой път сте недоволен, светът ви е крив – седни да видиш колко можем да вдигнем! Помъги се да вдигнем 10 кг, не изведнъж 100! 10, 15, 20, 15 – и като се концентрирате, ще видите каква топлина ще дойде в мускулите ви. Члът ви действа най-първо в стомаха, след това – върху центровете на задната част на мозъка, след това ще подейства странично, ще подейства и отпред, и отгоре – и тогава имате един кръг на дейтелност.

Сега някой път вие искате да добиете сили, без да се упражнявате. Природата дава своите богатства на всички, които са приложили законите ѝ. Вземете един лекар – той трябва да изучава 6 години болестите. Ако ние трябва да изучаваме 6 години болестните състояния на човека, колко години трябва да посветим, за да изучим здравословното състояние на човека? Защото я има и другата страна – ако знаете каква е нормата на човешкия организъм, тогава отклоненията от тази норма ще ни дадат болестните състояния. Ние ще знаем къде е

отклонението: в стомаха, в бъбреците или в черния дроб, или в някоя от жлезите, или в дробветe, или в мозъка – ще знаете отклонението. Затуй първото нещо е: трябва всички да се стремите към едно вътрешно нормално състояние, и като дойде изпитание в живота, трябва да знаете къде се крият причините. И ако тези причини не са във вас, ще ги търсите отвън; ако и там не ги намерите, ще ги търсите във вашето минало – това е кармата ви – и ще разгадаете какво ви предстои.

Е, мислено колко килограма може да вдигнете? Аз зная как ще го направите. Аз ще кажете тъй: „Клекнете, изведнъж вдигнете 100 кг.“ Концентриране – всички трябва да се стремите към това. Аз забелязвам у вас много слабо концентриране. Всякога трябва да имате контакт. Аз, като ходите, вдигате си крака страхливо нагоре. В ходенето ви не трябва да изразходвате вашите енергии. Стъпване – веднага правите контакт, и след това ще отслабите този ток, да отслабне. Опъване ще има. Всички да владеете мускулите си и най-първо ще се научите да стъпвате на пръстите си. Аз, както стъпвате на петите си, затуй именно мнозина сте нервни. Най-първо ще се научите да ходите тъй: първо на пръсти, после на петата. Това е разумното ходене. Трябва да се научите от

котката. За човек, който не е свикнал, това му се вижда малко смешно.

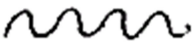
После, ако направим сега един опит с целия клас да ви дам половин километър да направите една права линия, можете ли да я направите, сега, по снега? Трябва един ден да излезете на полето: ще ви завърнем очите, за да видим кой от вас може да върви право, да опише права линия. Ще му отвърнем после очите, да погледне назад – как е вървял. Никога не е необходимо да върви човек по права линия. Всички животни и човекът изобщо, не само българите, всички вървят така: , правят едно завиване и туй зависи някой път от сърцето. Някой път ние отиваме туй към лявата, туй към дясната страна. Има едно преливане от ляво в дясно. Туй е туй: ако се загубим в някоя местност, завръщаме се, правим един кръг. Ходиш, ходиш, гледам – на същото място си дошъл. Този закон е верен и по отношение на говеищата мисъл: мислим, мислим – дойдем пак до същото заключение. Някой път мислим, че си намерил някоя велика идея. Обръщам, обръщам – пак старата идея. Затуй в този път, в който вървите, трябва да имате един вътрешен учител. Трябва да се събуди Божественото. Туй го съзнават и животните – грутово ходят,

помагат си. А човек, който търква в света, трябва да бъде разумен.

Колкото за концентрирането, аз бих ви препоръчал изучаването на алгебрата. Едно добро средство за концентриране е математиката. Сега вие всички мислите, че сте свършили със събирането. Не сте го изучавали. В цялата математика събирането, изваждането, умножаването, делението никога не се свършва. Това са процеси на самия живот. На какво може да подобите събирането? – Събиране има в живота: той като дойде, всичко събира – тръна, тръна, събира. И ако не дойде друга една сила, за да регулира туй натрупване, раждат се болзнените състояния. Това е живот. Що е храненето? – То е животът. Казва: „Ще дадем тук!“ Но този материал трябва да се разпредели, да се превърне в мускули. После – да се превърне в една здрава нервна система, и през тази нервна система трябва да протичат тези жизнени сили в Природата. Яденето трябва да бъде разумно. Туй натрупване на материята... Защо съвременните хора употребяват хляб? Без хляб не може ли? Българинът много хляб яде. Германците ядат много картофи – понеже много месо ядат, картофите неутрализират месото. А българинът по-малко месо яде, затуй яде хляб. Хлябът повече топлина образува. Следователно трябва да

развиват концентриране. Представете си сега, че имате едно състояние: изстиват ви краката. Какво средство ще употребите?

Отговор: Гореща вода.

Нямате гореща вода.

Отговор: Ще бъгаме.

Да бъгаме!?

Отговор: С ума си можем да си стоплим краката.

Някои хора изстиват повече, някои – по-малко. Изстиването се дължи на прости органични причини. На които кръвта е нечиста, по-лесно изстиват, на които е чиста – по-малко. На които кръвта е чиста, имат повече магнетизъм. На които не е чиста, имат повече електричество. И следователно електричеството всякога изстудява. На онзи, който се гневи и се сърди, кръвта му не е чиста: той е придобил повече електричество, динамическа сила. Електричеството топли, гори – ще внесем магнетизъм малко, или другояче казано – топлина трябва да се внесе.

Въпрос: Как ще се внесе тази топлина?

Как да ви я представя тази топлина? Трябва да ви намеря някой слугай да ви покаже каква е естествената топлина на човека. Има някои хора, като им пипнете ръцете, те не са горещи, но от тях излиза една топлина. Умом пипнете ръката на

такъв един човек, усещате: излиза една приятност. Не е мека ръката му, не е суха, не е влажна, не е гореща, а същевременно чувстваш: нещо приятно и пълно с живот излиза. Зимино време спрете се при някой просяк, който е седнал по турски: седи тих и спокоен, като някой факир седи, седи той и благославя хората. Този човек има топлина. Спрете се при него и помислете. Един хубав урок е това – самообладание има той: седи човекът, придобил го е той – няма страх от студа. Божествената топлина не знае какво нещо е страх. Човекът, който има тази състояние, е като човек, който отива в странство, но има всичките некове, приятелите го гледат – от какво ще се бои? Но ако отиваш за странство, а едва имаш пари за път, не познаваш никого, никакъв адрес нямаш – страхуваш се, смутен е умът ти. Първото е горение у теб, а второто е да имаш една приятна топлина. Ти казваш: „Имам един приятел, джобът ми е осигурен.“ Въз говоря за истинския джоб, за онова съкровище на сърцето, което като наследи човек, усеща, че е осигурен. Да имаш един добър приятел, значи да имаш топлинка. Да имаш един добър баща – това е топлинка. Да имаш един добър брат, една добра майка – топлинка е. Да имаш едно общество възвишено, благородно – това е топлинка, топлина има вътре.

Сега основната мисъл тази вечер коя е?

Отговор. Съсредоточаването.

В какво да се съсредоточим? Вземете състоянието на слона: ако вие слона го доведете до един мост, на който гредите не са здрави, той, като дойде, поставя крака си и определя това нещо. Но никой начин не можете да го заставите да мине – той знае, чувства, че не могат да го поддържат гредите. В този случай слонът е ясновидец – чувства с бутването на крака. Но ако поставите мишките там – ще минат. И те знаят, че мястото издържа. Обаче ако поставите един плъх в един кораб и този кораб предстои да потъне, плъхът ще избяга на сушата. Откъде знае той, че ще потъне корабът? – Животните имат силна, развита чувствителност, чувстват.

Първо, вие ще възстановите онази вътрешна нормална чувствителност, която сте имали някога. Във възпитанието на говекия характер искаме да възстановим онова по-ниско природно състояние, което човек е имал преди хиляди години. Да се възстанови тя има възможност. В тези препятствия, които сега съществуват, вие може да ги превърнете в упражнения за вашата воля, в една задача за вашия ум. Защото, имайте предвид, че като разрешавате вашата задача, вие влизате като елемент на един

по-висш живот. Няма какво да се смущавате от мъгнотимите на живота.

Един малък опит може да направите, за да опитате този, великия закон: $a + b = c$. Разрешавате тази, малката задача, нали? Да кажем, това е вашият живот. Но тази задача, която вие решавате, влиза като елемент в друга една задача. Ако туй представлява един кръг на вашето съзнание, този кръг влиза в друг един кръг, в който влизат повече елементи, и то, понеже съзнанието ви е едно, то взема участие. И тази задача вие трябва да я решите, за да решите по-висшата задача. Има известни разумни същества, които няма да слезат на Земята да я решат: вашата задача вие трябва да я решите. След като решим нашата задача, те ще поемат по-нататък работата, ще кажат: „Вие си погинете!“ Не сме ние, които разрешаваме крайната цел на живота. Ние ще приготвим елементите на живота, елементите на разумността, а те ще организират тази разумност. Те ще ни научат. Дървоу известна задача вие сте работили, мислили сте ден, два, три, четири, десет дена – и най-после блесне нещо във вашето съзнание. Защо? – Туй, висшето съзнание, след като ти си мислил, казва: „Така и така седи работата.“

Допуснете, че вие сте $a + b$: двамата се събирате, за да отидете в странство. C е този приятел. Една много проста задача: a (Иван) + b (Драган) = c . Този равенство – то е този, богатият, техният приятел, когото те търсят в странство. Всичката им надежда е твърена в този c – ще го турим в, Василко. Допуснете, отиват в Лондон, голям град от 8 милиона жители, търсят Василко: $a + b = c$ – този равенство за да се реализира, трябва да го намерят. Равенството тогава ще стане. Търсят го сега, ходят, питат – няма го. Тогава идва неизвестното. Тези двамата са Иван и Драган, Василко го няма, Василко е неизвестното – x . Как да се намери този x ? Василко знае ли, че го търсят? Те казват: „Ние ще отидем да го изненадаме.“ Изгубват се – той става x . Питам тогава: x на какво е равно? Тези двамата трябва да се концентрират, да предизвикат висшето съзнание на x . Този $x = 0$, значи той е в едно пасивно състояние, той е готов да възприеме техните мисли. Той ще поседи, ще помисли. Те ще концентрират своята мисъл: „Ние дойдохме в Лондон, молим да дойдете на едни-кое си място, защото работата ни е спукана.“ Най-после в тях иде една мисъл, те изгубват върата, казват си на български: „Нашата работа е спукана, но поне, като сме дошли, да видим Лондон!“ Търсят и като замаяни ходят. Но понеже

те са изгратили тази мисъл, туй състояние работи, този x , и той ходи – и по едно време току се срещнат $X = 10$ – дойде. Единицата показва, че задачата е решена. Ама докато се реши, изпотяване стават $a - a$ и b докато решат живата задача.

В живата математика много елементи влизат. В обикновената математика влизат малко елементи. А тук има ред елементи, които трябва да се вземат предвид. Един християнин дълго време се е молил. Някои светии по 20 години са се молили, за да разрешат някоя задача. Онези, ученият професор, 20 години е хлопал – някой път и той си хване главата: ходи, ходи, ходи, смята – най-после разреши задачата. Всички велики хора са все с големи мънотии... Това не са мънотии – това е закон: докато този x , който търсим на какво е равен, го намерим и ти даде условията. Вие искате да станете в света велики. Но туй е и желанието на онези, които ви обичат. Има някое същество в Невидимия свят, което желае да бъдете велик – то е x . С си ти. Имате някоя задача. Прегвате, докато стане туй срещане: тогава той ви поведе и вече работата се свърши.

Вие сте дошли на Земята и казвате: „Как ще прекарам този живот?“ – Вие търсите вашето с. В Лондон си, търсим работа, ходим, казвам: „Тази

работа няма да я сѐде" – с-то го няма. Казваш: „Аз съм човек, завършил съм.“ Онзи учен българин, нищо, че четири факултета си завършил: ще си повдигне рамената, няма да те приеме изведнџ – българин си, не си англичанин. Може би се иска да търпим 2-3 години: ще си пробием път, но тъй, изведнџ... На сватба който ходи, изведнџ медена пита няма да му дадат. Младата бълка раздава на малките деца медена пита. В живота тези деца откън трябва дълго време да подсмѣрат, докато им се даде медената пита. Тази бълка, и тя си има свои правила – да чакат. И като излезе тя, всяко дете ще вземе и ще си занесе – и ще си разправят, че бълката им е дала медена пита. Сега, в този смисъл аз наригам съдбата на човека тази бълка: докато ти даде медената пита, ти ще подсмѣраш пред нейните врата – тя ще ти даде всичките задачи. Всеки един от вас трябва да знае, че в Невидимия свят имате някой ваш приятел, който се интересува за вашия прогрес – едно висше Същество, което се интересува за вашия прогрес. Дали вие го знаете, или не, то се интересува от вас; и ако вие вървите правилно по пътя, то ще ви изкара по него. То няма да ти даде цялата пита; и като ти я даде, трябва да сѐдеш благодарен. Не си ми

Доволен от малкото, ще изгубиш и многото. Малко дава – това е животът.

Сега какви са резултатите от упражнението, което имате?

Отговор. Още няма 10 дена.

Първите упражнения какви са? Според вас кой е най-важният въпрос, който човек трябва да разреши за следващата година, която имаме? Кой е най-важният въпрос, който трябва да се разреши? Например знанието е приятно – да знае човек много; но знанието носи и страдание. Който много знае, много и тежи. Турците, и те имат същата поговорка, те казват: „Сок bilen, сок сеker.“ – „Който много знае, много страда.“ Ние всички искаме да знаем. Заплатата на многото знание е страданието. Тъй трябва да го знаете. Тъй ни най-малко не трябва да ви доведе до обратното заключение – че знанието не е потребно. Потребно е. Трябва да знаем, че всяко ценно нещо все ще ни ангажира с известна отговорност. Страданията произтигат от отговорността, която ни се възлага.

Как бихте обяснили следния факт: имате нужда от 10 хиляди лева. Отивате при един господин, който ви ги е обещал. Даде ви парите, излезете, зарадвате се, но наскоро пътя върне ви, каже: „Направих една малка погрешка.“ Воземе си парите

и казва: „Ще ме извините, трябва ми сега, не мога да Ви ги дам.“ Какво ще ви остане? – Ще се примириете: ех, няма какво да се прави, негови са парите, няма какво да ви е мъчно. Представете си сега следния случай: отивате при този господин, дава ви 10 000 лева, но ви срещат апашки и ви обират. Каква ще бъде разликата в първия случай и във втория? – Във втория случай ще имате по-големи страдания. Във втория случай ще кажем: „Защо бях толкова глупав, да ми ги вземат?“ – по-големи страдания ще имаш. Следователно законът е такъв: страданията, изпратени от Бога, по-лесно се носят, отколкото страданията, които хората ни пригичават. Защо този приятел, който ти даде парите, те върна, че си взе парите от теб? – Той е ясновидец – той знае, че ти ще страдаш. Тък ти, като си взел парите от другото място, от онзи: остава ти ги той, но ти вземат парите. Питам: кой е направил добро? Ти отиваш при първия познат, даде ти 10 хиляди, но вижда: ще ти ги вземат. Зръща те, взема си ги. Отиваш при другия – той ти дава 10 хиляди, но на пътя те обират. Кой ти пригичи по-голямо страдание: който ти даде парите и си ги взе, или който ти ги даде? Кой ти направи добро? Първия съдиш ти – този, който ти направи добро. А във втория случай ти

сѣдши себѣ си, казваши: „Той е човек, ама аз съм бѣдала.“ – Сѣдши себѣ си. Авторият – и той не ти е мислил злото, той не се е интересувал от твоето бѣдеце. А първият се интересува от твоето бѣдеце, казва: „Ти сега не трябва да носим никакви пари в себѣ си.“

В туй отношение Провидението не ни дава 10 хиляди лева, но ни оставя без пари – и ти си ходиш. Погава ние протестираме: мънотии, сиромашия, страдания имаме – не е дошло време да ни дадат. Ама на някои са дали – я виж, тях ще ги обѣрат. В практическия живот ние предпочитаме да ни дадат пари и да ни обѣрат, отколкото да ни дадат пари и да ни ги вземат назад. А някой се занимава с това, след като го обѣрат: ходи с години, търси тези разбойници, занимава се с тях.

Сега съществената задача, която трябва да разрешите за идната година, каква е?

6 000 000 000 000 000 000 000

740 000 000 000 000 000 000

Колко е долното число? – 740 квадрилона. А първото е 6 квинтилона. Горното – това е тежестта на Земята, а долното – тежестта на Месеца. Пресметнете с колко коли може да се пренесе Месецът на Земята. После намерете тези коли колко дълга линия ще образуват.

Въпрос: Къде ще се пренесе Луната?

В Слънцето. Представете си каква грамадна работа е това. Полкова тона на едно място! Каква енергия е складирана! И Месецът е 81 пъти по-лек от Земята. Да се пренесе материята на Месеца от едно място на друго е трудна задача. Има живи сили в Природата, дето пренасянето на тази материя ще стане по много лесен начин.

Интересно е, че човек, когато се намира в някоя мъгнотия, той не смята, а напусне всяка работа, не се интересува от нищо. Говещките чувства вземат участие и престава всяка интелектуална работа. Чужд сърцето се ангажира в каквото и да е направление – вече чуждът е активен, има условия да работи. В туй отношение, за да се поддържа топлината на сърцето, идеята за Бога трябва да бъде постоянна. Бог трябва да бъде една жива идея вътре, един извор, за който човек трябва да се държи. В каквото и направление да работим – професор, учен, лекар – тази идея трябва да бъде основна; каквато работа и да има човек, няма да му пречи, тя ще му помогне. Една свещена идея, за която той малко трябва да говори, но върху нея трябва да гради всичко.

Сега учените хора как претеглиха Месеца? Те имат няколко метода. Те са намерили теллото на

Месеца чрез приливите, които стават на Земята – оттам са определили тежестта на Месеца.

Друга една задача: колко е тежестта на Месеца, какво влияние упражнява той върху Земята при своето обръщане? Простият човек не подозира това, а ученият човек от един прилив прави своите изчисления: ще претегли Месеца колко е – едно тяло на такова и такова разстояние. Прозорливост има в човека, там е интелигентността му – тела, които са далече от Земята, той може да ги претегли. Аз не знам какви са тези везни на учениите хора, но доста са такива – не може човек да си представи и да схване какво нещо е, колко мъчно е да се схване тъй грамадно число, то е даже непонятно – един милиард или един билион. Хиляда милиарда са един билион, хиляда трилиона са един квадрилон. Представете си, че на вас Господ ви даде една задача: да пренесете Месеца с кола. Ще се намерите в гудо – да ви накара да пренесете Месеца от едно място на друго. После, може да правите наблюдения: Месецът упражнява известно влияние и върху кръвообращението. Някой от вас следил ли е, когато се пълни Месецът и когато се празни, кога по-приятно се чувствате? Наблюдавали ли сте? Когато е в съгетание със Слънцето, тогава е хубаво, но когато е в съгетание с

Марс, тогава той изтегля всичко. Три изпразването
действия по-хубаво...

Сега тази, последната стара година, вие я
изпратихте. Идната неделя ще имате новата
година. Сега на тази година какво ще ѝ пожелаем? –
Вие ще я молите да пази архивите добре, да не
позволява на когото и да е да гете какво е направено
през тази година. Ще помолите годината, която
заминава: „Да пазите нашата биография, да не я
загубите някъде, че има написани и хубави работи.“
А пък за новата година, онези, които ще ъдат от
вас – ще я посрещнем. Обаче от вас остава да видите
какво ще поискате, как ще наредите да я посрещнем
новата година. Как искате да изпратим старата
година и да посрещнем новата: на театър ли да
сте, на концерт или на някое чющение, или да си
почивате, или да си гетете някоя хубава книга?
Тонетже и Друцията клас има думата в сряда, ще
видим как те ще изпращат старата година.

Верен, истинен, чист и благ всякога бди!

Малката мисия

Година 6 (1926-1927), Тетнадесета лекция на Младенкия окултен клас, държана от Учителя в София на 2.1.1927 г, неделя

Верен, истинен, чист и благ всякога бъди!

Размишление

Нариснете точка, линия, квадрат и куб.

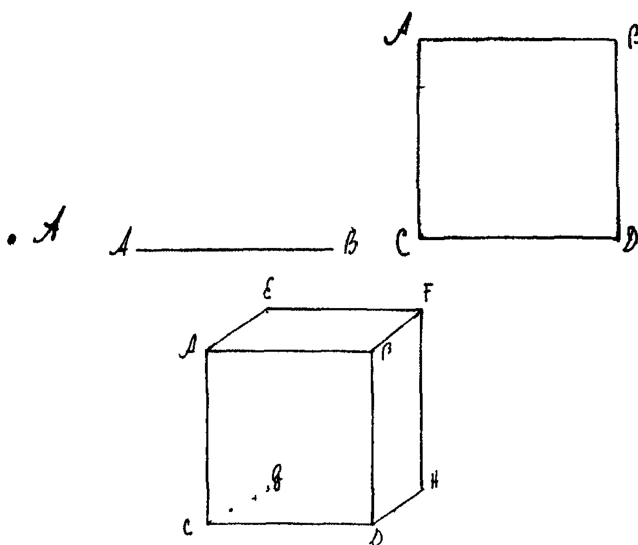

Фиг. 1

В сегашната геометрия туй изразява положението на физическия свят, там, където сме

ние, докдето нашето съзнание е достигнало, още нествършено. Тогката изразява един живот извънфизически. Тогката е първото стъпкосновение на един живот извънфизически – стъпкосновение на Духа с материята. Следователно това е първото движение на Духа, когато той слеза, инволтира. Разумното прави правата линия. Е, какви ще бъдат понятията на едно такова същество? Съществуват души, които имат понятие само за едно измерение. Значи отношенията им са прости. Само едно отношение имат – имат само едно същество в ума си. Две същества образуват правата линия. Само две същества могат да образуват права линия. Следователно, когато в ума си имаш само една идея, към която се стрелиши, това е правата линия. И ако искаш някой път да се освободиш, правата линия е закон да се освободиш от грезмерните тревоги. Значи ще се върнем към правата линия – ще имаш само една идея в ума.

Например искаш да бъдеш учен човек, без да ти влиза в ума, че ще си знаменит, че това, че онова. Ти искаш да бъдеш само учен човек, но щом турим още няколко души учени хора в ума си, ще се получи един силен контраст, ще се образува квадратът. Квадратът е един живот на две измерения, той е едно жидко вещество. Вода е той. Следователно в този

квадрат никакъв морал няма. Хора, които имат две измерения, нямат никакъв морал, па нямат и никакви страдания. Ти можеш да го късам - каквото и да го правим, като го турим - той няма страдания. Например във водата рибите страдат, но водата страда ли? Най-голямото страдание засега съществува във водата: с милиони риби се гълтат, изгезват. Следователно, ако във вашите идеи вие живеете в едно водно състояние, когато имате повече влага, отколкото ви трябва, вие ставате студенокръвен. Когато станем със студено сърце, ти живееш във водата; и когато казвам: „Аз не мога да любя“, ти си риба. В Духовния свят ти си някой голям сом или кефал. Погавя какво трябва да направи човек? Едно преходно състояние от квадрата, от водата - това е въздухообразното състояние. Рибата трябва да стане птица само за да се произведе топлина в организма.

Въпрос: Може ли човек съвсем да не обича?

Ще схващате нещата научно. Когато някой каже, че не може да обича - в света необичане не съществува, това е една илюзия. Обичта съществува. „Аз не мога да любя“ - това е лъжа, това значи, че не са ти дадени условия - ти си едно семе в хамбара. Трябва да те турят в земята, за да можем да любим, да обичам някого, но в себе си

имаш условия да обичаш. Като ти турят малко пръст отгоре, ще обикнеш всички. И затуй, страданията в живота щом дойдат, това е едно растително състояние. Растенията се показват. Когато страдате, човекът не страда – страда растението, защото с главата надолу вие сте заровен в живота и следователно имате едно диаметрално противоположно движение на вашето естество: главата ви не е там, където трябва да бъде. Следователно, щом страдате, вие преживявате вашето инволюционно движение и тогава страданието казва: „Пози квадрат ще го превърнем, ще образувам куба, и тогава ще намерим математически начин, по който да изправим главата си.“ Тогава страданията ще изгледат. Всеки един човек, който страда, в дадения случай той е с главата надолу заровен, растение е той, и тъй растение трябва да стане едно живо разумно същество. Туй, което съществува в растителното царство, то съществува и в психеята, в душата. Научно обяснено, страданието значи това: моето естествено движение, силите в мен, са обърнати – значи трябва да изменя центъра на движението, посоката на силите. А всеки човек, който иска да измени центъра на своето движение, той трябва да бъде много смел.

Някой казва: „Аз не мога да изменя живота си.“ – Можем. Нима на човека е съдено да бъде само риба или само птица – някоя гарга, или някое млекопитаещо, да си маха само опашката? Или човек да бъде някоя маймунка в гората, да се катери по дърветата, или да ходи модно, с цилиндър, с фрак, с черни ръкавици, модно тъй облеген? И като дойде, веднага извади картичката си от джоба: професор, доктор, I'n di-di... Това е едно състояние на хората – да се показват; това го има и у цветята, има го у растенията, има го у животните. Едно цвете какви краски си туря: „От какво произхождение съм аз!“ Някои от птиците, даже млекопитаещите, как хубаво са се окичили – казват: „Не сме от простите, ние сме от високо произхождение, не ме гледай, те ходя на гетири крака, ние имаме знание.“ Обаче щом дойдем до човека – човекът е кучът. В едно измерение са растенията, в две – животните, в три – човекът. Следователно правата линия показва растенията. Растенията – това са граница на животинския живот. Животните не могат да съществуват без растенията. Растенията съставят основата на животинското царство и на рибите – и там има тревопасни риби. Онези, които изучават зоология, казват, че няма. Има риби, които се хранят само с

растения. И там се делят на два класа: тревовасни и месоядни.

Растителното царство съставя основа за животинското царство, а растителното и животинското царство съставят основа за човека. Линиите са граници на квадрата, а квадратите са страни на куба. При построяване на тялото му всички животни имат представители вътре. Има клетки, които прилигат на мекки – тъй, точно мекки вид имат. Всички животни ги има в клетките, и на тези клетки им трябва такива вещества и по необходимост трябва да им ги доставим – за да се поддържа животът на меките клетки, по необходимост те те заставят да ядем месо: или заек, или гъска, или овца. Когато влезем в разумния живот, ще видите откъде овцата е вземала тези елементи – и няма да причинявате вреда на овцата, а направо ще извадите тези вещества оттам, откъдето овцата ги е вземала. Овцата има специален начин за приемане на храната. Има известни месни храни, които са лекабни, но костват много. Имате например някой говек, който е на умираше – ако вземете едно агне, заколите го, одерете го и болния го завиеете с кожата тъй, както е, веднага говекът ще се спаси, но агнето ще отиде. Тъй са методи, които са употребявали в миналото. И

българите да не ги употребяват: когато някой е на умираше, заколят един овен и го завият с кожата – и човекът оздравява. Обаче ние, като дойдем до разумния свят, тези методи на жестокост можем да ги избегнем съобразно законите на Живата Природа. Ще дойдем до един друг свят, до друго едно измерение – на четвъртото измерение. Каква ще бъде фигурата на четвъртото измерение? – Тесеракта – ограничен с осем куба.

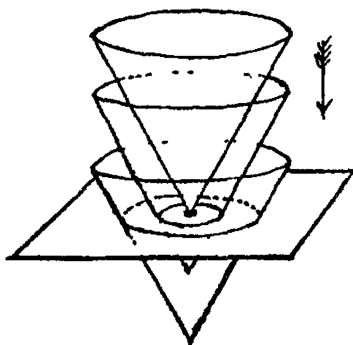

Фиг. 2

Дъг в второто измерение в съзнанието ще съществува дължина и ширина. Ако в тази плоскост (Фиг. 2) прекараме постепенно един конус, какво ще се образува? Най-напред – една точка, после – концентрични кръгове, които се разширяват. Какво понятие ще си образува за този конус едно същество, на което съзнанието се движи в тази плоскост? – Не това са все кръгове. Но няма да разбере, че между тези кръгове има някаква вътрешна връзка, то ще ги

счита като отделни, самостоятелни кръгове. Жъи е външната страна на физическия свят. Когато говорим за куба, това е чисто физическата страна на Духовния свят – един по-възвишен свят, в който сега влиза говешкото съзнание. Той си има вътрешна страна. Например доброто. Как ще определим вие доброто, идеята за доброто? Да обикаш някого – на физически език значи да го стоплиш. Любовта означава предаване на топлина: и всякога, когато обикаш някого, ти чувстваш увеличаване на топлината. Щом се приближиш към един човек, към когото чувствата ти са разположени, ако измериш, става едно разширение, увеличение на топлината, ще има едно минимално разширение. Любовта внася разширение. Във доброта има друго – задоволяване на един известен вътрешен глад, тя задоволява. Жъи, което те задоволява – това е доброта. А под думата истина винаги подразбираме: ограничен си, нямаш простор, нямаш подтик, умът ти не работи. Доиде едно същество по закона на Истината, даде ти подтик, усетиш се свободен, усетиш простор, казваш: „Мога да се чуа.“ Питам: откъде започна топлината, тази топлина откъде започва? – Тя започва от главата. Във човека истинското сърце не е вляво. Човек има две сърца. Истинското сърце на човека е под лъжичката. И за там казваш някога: „Мръдна ми

нещо", а туй сърце е свързано с другото. Истинското сърце – то е под лъжичката отдолу. И туй сърце е свързано със задната част на мозъка; после – с разумността на човека; свързано е и с неговите морални чувства.

Моралните чувства на човека са от скорошен произход, от 5000-6000 години. Адам нямаше такива, нито Ева – иначе нямаше да срещнат. В този смисъл как разбираме ние думите „морал нямаша“? Ако ви накарам да нарисувате Адам, как ще го нарисувате? – В него чувствителността алегорически или символически е представена с това, че Бог е прекарал пред него всички животни. Умал е съден чм Адам, познавал е своята чувствителност, но по отношение на външния свят е бил невеж – той не е разбирал какво отношение са имали тези предмети спрямо него. Той е бил като едно дете. А след съгрешаването – тогава се ражда ч човека самосъзнанието. И го изтѣждат, напуска рай – това е раждане на самосъзнанието. Човек трябва още веднѣж да се роди, за да се изправи. И този закон съществува. Най-първо нали се излоти гервейт? Адам най-първо стана гервей. И Писанието казва: „Яков е гервей Божий.“ Той ходи насам-нататък, прави пакост. Второто положение: от опитността, която ще добие, ще направи паишкул – неговата мисъл от

8000 години приготвя веществото, за да си направи пащкъл: ще влезе вътре, ще стане пеперуда, няма да е вредителен. И когато казвам, че трябва да изменим нашето естество, значи вече има условия за това: ще направим пащкъл, ще влезем вътре и ще кротуваме; и като влезем вътре – нито помен от този свят – ще забравим колко места си изял, вземане-даване. И новата философия е такава: след като си сформираш крилцата, краката и се напашаши хубаво, ще направим едно малко отверстие и ще хвъркнем.

И тъй може да стане у човека. Ако четете за живота на Бъда, на Христа, на апостол Павел – мога да ви посоча ред хора, в които космичното съзнание се е родило. Те изведнъж усещат един изблик, те са без страх, напущат майка и баща, от нищо не ги е страх. Да го режем на такива парченца – не губотва. И казват за тези светии: „Рекнат го и нито ох казва.“ На един човек, който има космично съзнание, ти не можем да му пригиним болка. Да му ударят 8000 удара и да седи прав – че какъв гръб има той? Ако той като вас би страдал, все да лее сълзи, той би се стопил. И най-после турят му един кръст. Не е бил Той от слабите. Че Христос е бил силен – и Той го носи кръста и го хвърли: „Детински работи са тези. Ако ще Ме ковете, ковете Ме!“

Нисчо. И при това някои не виждат смелостта Му. И като Го заковаха на кръста, Той не седна да плаче там, а се обърна към един от учениците да говори... Говори тихо и спокойно от кръста. И знаете ли какви гвоздеи бяха – и на краката забити, в тази част закован да седим и оттам да се разправям. Не свързаха краката Му с въжета. Само един човек, на когото съзнанието е космическо, седи Той, в Него има воля, над страданието отгоре е, не могат да го засегнат. Следователно претърпява една борба морална, вътрешна, вижда, че един седи, и казва: „Млї! Млї! Ламà савахтанї!“ Докато в човека не се роди Божественото... Трябва да дойде туй съзнание. Човек става смел и може да се освободи от това робство, което сега съществува. И ще дойде туй ново просветление и човекът ще гледа на живота и на науката от друго гледище. И всички велики хора са имали туй космическо съзнание, или са били близо до него. Все ще се стремите към туй състояние. Най-първо трябва да издържате страданията. Ако искате да издържате страданията, ще турите в себе си повече вода. Защото тези хора, търпеливите, имат повече вода, а онези, холериците, те са сприхави – по-големи страдания изпитват. В тях има повече въздух, повече гориво, повече горение –

значи вода или трява. В нервните повечи електричество има.

При неща са необходими на човека: нормална топлина на мозъка – главата никога не трябва да бъде гореща, трява да бъде топла. Стане ли гореща, това е едно болезнено състояние. После, всякога, като питнеш организма, трябва да усетиш една влага, една малка мазнина, която е много приятна – тя е като едно предохранително средство против зарази и против болести. Когато тя излезне и кожата стане груба, суха, трябва да се стремите да възстановите влагата. За онези, които никога не се мият, лошо е, но и за онези, които много се мият, пак е лошо – такива сапунци има, които съдържат много сода. Вода може да употребявате. Кое средство намирате като най-хубаво за изчистване на кожата?

Отговор. Трици, царевично брашно, топла вода. Според д-р Мадаус се препоръчва миене със сапун от теменуга.

Идеята ми е през тази година да направите една вътрешна връзка. Всеки един от вас да мисли върху един важен въпрос – че той има известна малка мисия в този свят. Колкото и да е малка, и най-малката си мисия, цом я извършите, това е достатъчно. И всички онези възвишени мисли и желания, които се повдигат, не ги прегъпвайте.

Оставете ги. Не се противопоставяйте. Никога не казвайте: „Това не е за мен.“ Давайте простор на всички добри желания и мисли. Ние сами се спъваме, като казваме: „Аз това не мога да направя, онова не мога да направя.“ Ние си реагираме все в обратния път. Например, ако вие четете книги за живота на някои велики хора и желаете да минете през техния път, ще мязате на Дон Кихот. В света, ако решете да живеете като апостол Павел, да тръгнете и да проповядвате като него, вие не можете да имате тези резултати – други са условията сега. Следователно от апостол Павел ще вземете характерната черта – той е смел, настойчив в идеите, които е поддържал. При това е разумен и съобразителен. Като отива в Атина, на Ареопага, какво казва? – „Менже атиняни, аз, като се разхождах из вашия град, по многото храмове видях, че сте религиозни хора. Намерих един храм, посветен на незнайния Бог. Този Бог, Когото не знаете, аз ви проповядвам.“ Хваца ги той и започва своята реч. Это един чужден човек, това значи да се приспособи разумно човек. В този случай апостол Павел може да ви бъде един пример.

Петър в какво може да ви бъде пример? Аз го харесвам – той, като направи погрешка, има доблестта да плаче и да се разкае. Той е готов,

изважда ножа, но после обръща гръб и бяга. Той казва: „Щом не можем да победим, бягай.“ После отива при Учителя си да види какво може да се направи. Исква да направи нещо. После, като гледа, казва: „Нашата работа е свършена, тук нищо не може да се направи.“ Като вижда онези римляни с фронтите, треперят му гащите. Идва онази служиня и той се уплашва. Обяга, когато пропя петелът, в него проработи съзнанието: „Петре, къде отидоха думите ти? Какво ти каза Учителя?“ – „Преди да пропее петелът, три пъти ще се отфегем.“ Излезе вън и плака. До този момент той имаше упование в себе си. Казва на Учителя си: „Трябва да знаем, че аз съм камък – всички тези може да избягат, но на мен може да разчитам, аз..“ А след тази идва плакането – в него разкаянието дойде, и оттам насетне апостол Петър само веднъж го виждаме – когато Павел го изобличи. Доблестна гертта има, каза: „Трав е този човек. Този Павел много хубаво ми говори, аз благодаря, че сега един разумен човек ми говори.“ Значи съзнанието е важно. Хубава гертта е това. Смели и разумни да сме като Павел и смирени като Петър. Трябва да се изправят погрешките.

Сега – за апостол Иоан, какво можем да вземем от него. Една хубава гертта има в Иоан – че като го хванаха, той остави дрехите си и гол избяга. Всичко

съблече и каза: „Що да оставам аз да се отригам – и дрехи, и всичко оставям“ – и си замина, и после не се върна да види. Той разбира, че в живота трябва да се отрече човек от всичко. В реда на нещата е да се отрече човек от всичко. И казват някои: „Онизи ученик остави дрехата си и избяга.“ От Йоан трябва да извадим гертата, закона на самопожертването – да се откаже човек от всички материални удобства, удоволствия, да се постави в света тъй, че от каквото и да е положение да е доволен. Където и да си, дали те приемат, или не – навсякъде да си доволен. Това е Йоан. А Петър е тъй – като направим една погрешка, да седнем да поплачем малко. И после, доста сфден чм има – като ччем петела, петелът да те накара да плачем. Въне пред един петел можете ли да плачете? Защо Христос обигаше Йоан? Кои бяха отмигителните гертти, заради които го обигаше? За да обигаши някого, трябва да има някоя отмигителна гертта. Три какви условия се ражда Любовта?

Отговор. Когато си бил малък, слабичък.

Вземете за втория път: това е доста хубав предмет – проблясъкът към Любовта. Туй, което ние завързваме. Кои са подбъдителните причини, за да обига човек някого? Размишление трябва. От ваше гледище кои са били причините? – Те не са били

тогавашни само причини – има връзки и отминалото. Тази истина не е тъй проста. После, Йоан беше най-младият от тях. После, това, което е било преобладаваща черта на Йоан, не е бил неговият ум – това е било неговото сърце. Я Йоан има друга една хубава черта: той е имал любов към Учителя си и е бил готов да извърши всичко заради Него. Неговото Евангелие е проникнато с идеи и той е писал неща, които другите не са писали. Другите евангелисти са писали притчи, поговорки, които се отнасят до външния, физическия живот, а Йоан е писал по-дълбоко – тъй, което засяга мистиката, душата, сърцето, ума. Вземете думите: „Освети ги чрез Твоята истина“ или „Аз и Отец едно сме“, или онзи разговор между учениците – забелязва се една чистота, задъшевност, абсолютно се вижда, че по никой начин не е искал да изкористи Учителя си. Затуй той е живял доста дълго време и си е заминал от естествена смърт, или не е умрял, но е заминал като Илия – с колесница. Йоан е бил посветен, а посветен човек масло не го гори.

Реплика: Според едно предание Йоан е бил хвърлен в горещо масло и нищо не му е станало.

Тавел е бил обезглавен, всички апостоли са си отишли мъченически. Сега за вас, ако искате да бъдете ученици на Новото учение, трябва да бъдете

вътрешно смели, после, да имате смирение, чистота, Любов – туй са морални сили у човека. Светът е едно училище, в което всички се учат. Светът сам по себе си ще се промени, няма какво ние да го променяме. Хората ще се променят сами по себе си. Страданията, които ви идват – това е положението на растенията. Ще изгубите законите, ще се обърнете към Бога. Щом дойдат страдания, обърни се към Бога – ще престанат страданията ти. Туй значи да се обърнеш към Бога, да обърнеш лицето си към Бога. Или, казано на съвременен научен език, това значи да действаш едновременно с три велики сили: Любовта, която внася топлина, дава всички материали, с които можем да работим; Мъдростта – методите и силите, с които умът може да работи; Истината – простор и широта, външните условия, с които може да извършим всичко онова, което желаем. Човек, който има тези три принципа, той всякога може да сполучи. Може да има ограничения, страдания може да има, но той всякога ще победи. Всякога всеки един от вас трябва да се държи за тях: Любовта поддържа равномерна топлина; Мъдростта поддържа равномерна светлина или светлина без сенки – меката светлина, която внася един веген импулс; и Истината, която всякога

ще дава мир, широчина и свобода – ти си готов да направим доорфина на когото и да е, без разлика.

Сега сте млади, гледайте да не ви лъже дяволът, че като остарееете, ще намерите Бъга. Сега дяволът иска да му дадете всичкото си богатство, а после, като нямате нищо, ще каже: „Тъз от празни хора не се нуждаа.“ Защо трябва да работим на дявола? От млади хора се нуждае Господ – да внесат силите си в Неговото царство. Ние на дявола му благодарим за всички лекции, които ни е предал – всичко сме научили. Тъко е за любов, той ни е дал всички разогоарования – те са все от него. Знаете ли каква е тактиката на дявола? Ще ви приведа един пример, да го държите жив в ума си. Има една голяма компания в Америка, в Гикаго – те продават с милиони килограми месо, и в Европа изтрацат. Навъдили им се много плъхове, такива големи, че могат да се борят и с кучета, и изяждат месото на компанията. Какво да ги правят? Най-после направими един много голям Джобур и от периферията спускаат до центъра дъска, турена на пружина, и отттам окагат един бел с пастърма. Който се допре до тази дъска, като дойде до края и се изправи да хатне пастърма – пружината и – вътре в Джобура. Като влязат вътре, един друи се изяждат плъховете.

Па ние сме благодарни за този Енхофур. Колцина от вас са изпадали!? Ще идем по този път за пастърмата и ще влезем вътре. От тази философия на Енхофур не се нуждаем: не искаме нито пастърмата, нито Енхофур. Ако има някое друго знание да дойде, готови сме да го слушаме, но Енхофурът не ни трябва.

Смели ще бъдете всички: светът ще ви опита. Като дойде разколебането, веднага ще дойде принципът да работите, да имате една опитност, да израснете вътре във вас. Като направим една постъпка – сам от себе си да си доволен. Да кажем: „Много съм доволен, че тъй постъпих.“ Не хората да са доволни от нас. Но първото нещо е: аз трябва да бъда доволен от себе си, че съм постъпил право.

Верен, истинен, чист и благ всякога бъди!

Представа за трите свѣта

6 година (1926-1927), Шестнадесета лекция на
Младенския оккултен клас, държана от Учителя в
София на 09.01.1927 г.

Верен, истинен, чист и благ всякога бѣди!

Всеки от вас трябва да има ясна представа за
физическия, за Духовния и за Божественния свѣт. Човек
има три разумни допирни точки с Битието.
Петирите точки на големия квадрат DECB (Фиг. 1)
– този квадрат е външна проекция, външна страна
на човешкия живот. Движението на телата определя
измерението. Правата линия има възможност да се
движи в две посоки, квадратът – в четири посоки, а
кубът – в шестнадесет.

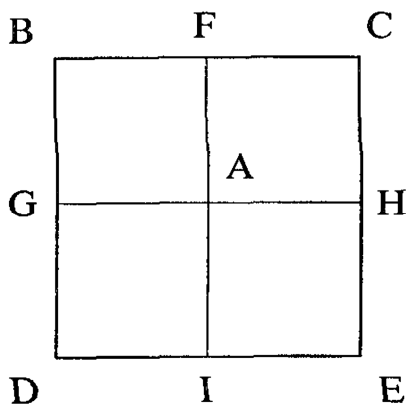

Фиг. 1

Физическият свят има една допирна точка. Когато човек се занимава само със себе си, този човек е на физическото поле. Човек иска да има един другар, той е вече в Духовния свят. Квадратът DECB представлява физическия свят. Физическият свят е подобен на Божествения, физическият свят е отражение на Божествения, а Духовният е връзка между тези два свята. Горните квадрати са с положителна енергия, а долните квадрати са с отрицателна енергия (Фиг. 1). Срецу една положителна сила лежи една отрицателна сила.

Винаги съществува вътрешна връзка между добрите и лошите хора. Защото има активни добри хора и активни лоши хора; има и пасивни добри хора и пасивни лоши хора. Ако искате да станете изведнъж съвършени, вие се лъжете. Ще правите грешки. Грешките са една необходимост в живота.

Всякога в живота трябва да има големи контрасти. И ако четете биографиите на великите хора, ще видите, че те са живели сред най-големи противоречия. Чужд човек слезе на физическия свят и не знае посоката към Божествения свят, в него веднага се зараждат най-големите противоречия. Истинското знание е знание на законите и принципите, а не на образите и формите. Чужд знаем принципите, ще можем да произведем образите от миналото.

Кривата линия винаги показва едно пасивно състояние. (Фиг. 2) Как бихте го изтъквали този символ? - През положителния принцип енергията минават в цвѐта и той се разцъфтява.



Фиг. 1

Всяка вечер, като завършите деня, правете равносметка; и винаги да имате един малък плюс.

Хиромантията ни дава сведения за волевата страна на нашия живот, физиогномиката ще ни покаже положителните страни на нашия характер,

френологията ще ни покаже качеството и количеството на положителните и отрицателните енергии, които функционират в нашия организъм. А астрологията между другото ще ни покаже какви опасности и претягствия ни предстоят на пътя и може да ни научи да се предпазваме от тях. Когато има празнини между пръстите и през тях прониква светлина, това показва, че стомахът е слаб. Този човек е станал много духовен и затова са изтънели пръстите му.

Окултната наука, която се е развивала през всичките векове, е създавала най-големите горделивци и най-голямата гъбствителност. А това е една опасност. И ангелите, преди да паднат, са били в Школата, и тогава са паднали. И те създадоха този свят, след като паднаха. И ние сега сме заплетени в тази каша на Божественото и на злото. Вярата, вяра ви трябва. Всяка работа започва с вяра. Всяка една окултна наука се отлагава не със знание, не със сила, а със закона на върата.

Автория път напишете едно малко резюме от лекцията. Всяка лекция е важна дотолкова, доколкото може да се приложи.

Верен, истинен, чист и благ всякога бъди!

Справяне с мъгнотците

Година 6 (1926-1927), Седемнадесета лекция на
Младенския окултен клас, държана от Учителя на
23.01.1927 г., неделя

Верен, истинен, чист и благ всякога бди!

От трите свята: физически, Духовен и Божествен
– двата свята, физическият и Духовният, са в допир
с Божествения. Така те винаги може да се държи
тази връзка с Божествения свят.

Ученикът винаги трябва да наблюдава Природата.
Наблюдавайте я и когато сте в понижено състояние.
Наблюдавайте какви символи ще ви срещнат. Ако
видите цвят отворен, той е един хубав символ. Ако
намери цветете с наведена гашка, ученикът трябва да
се постарает да повдигне състоянието си. Нещата
никога не стават така, както ние си ги мислим.
То-добре е да не ги нареждаме и да ги оставим
така, както те ще се наредят. Ученикът трябва да
има абсолютна вяра в Божественото. Отличителната

гертта на ученика – това е вярата в Бог. Какво Бог може да направи – това не влиза като задача на ученика. Ученикът трябва да се спре на това, какво той може да направи. Вечер, като си лягате, направете един малък разгет на всичко, каквото сте прекарвали през деня. Също и сутрин, като ставате, прекарайте в общи гертти това, каквото имате предвид да направите. И вечер ще видите какво сте реализирали.

Ученикът, за да може да учи, трябва да има разположение към знанието, което ще му се даде. Ако ученикът живее нормално във физическия свят, ще има правилен, добре развит стомах. Ако в Духовния свят се подвизава добре, ще има правилни гърди. Ако живее в Божествения свят – ще има разумна глава. Противоречията в света ученикът не трябва да ги разрешава. Те са, които идват отвън. И всяка стъпка, която идва отвън, тя не трябва да пречи на ученика да върши своя план към Бог. Малцина от вас имат известни познания. В света има един обикновен живот и той е общ за всички. Общност има между растенията и животните. Всички имат една обща основа, до известно място те вървят заедно, и постепенно става едно раздвояване, докато всяко едно живо същество остава на известно поле на своето разбиране. Първоначално всички тръгват заедно, но

всеки си остава на своето положение. Този закон работи и между хората. Всички, като се родят, тръгват в една посока, но същевременно между тях ще се зародят известни различия. Бог работи в разнообразието. А човек се стреми към еднообразието. Онези, които търси разнообразие в живота, попада в грешки. Вие не трябва да търсите разнообразие, а еднообразието е за вас. Погавя, ако искате разнообразието, ще влезете в Божествения живот. Погавя ще имате всичкото разнообразие. Какъв разнообразен живот може да живее един заек, един затворник или един слуга? Вие като студент казвате: „Ама аз трябва да имам разнообразие.“ Това състояние е изключително. То не е за вас. Колко на сто, колко на милион са това – изключителни случаи са те. А човек, като иска изключителните случаи, има голямата претенция, че е от висок произход.

Едно и две по какво се отличават?

Отговор. Може да ги различим по известни математически свойства, които имат. Ако приложим известни операции, ще ги различим. Едно по какво се отличава? Едно, умножено на себе си, е равно пак на себе си. 1 по 1 е равно пак на 1. А 1, делено на 1, пак е 1. А 2 по 2 е равно на 4. 2 плюс 2 е равно на 4. Никой други числа нямат това свойство.

Сложим ли 1 пред 2, става 12; ако турите единицата подир 2-те, получавате 21. В този случай 2-те колко пъти увеличава единицата?

Отговор: Така, както е турено в 21, 2-те е от порядъка на десетиците.

Но представете си, че това са хора. Едното е син, а двете е дъщеря. Представете си, че щом кажете така – 12, току братът 1 се ражда по-напред, а сестрата е втора. Щом кажете 21, сестрата се ражда първа, следователно сестрата е по-голяма. Това е отношение. Ако тези числа са поставени в идеите, в чувствата, те вече не са прости числа. Така когато говорим, разбираме числата, които работят вътре. Те са живите числа. Или имате 12 зодии – 6 положителни и 6 отрицателни. Погавя имаме плюс и минус. В дадения случай, както са поставени, коя от тези две сестри ще бъде по-способна, първата или втората? Кой брат ще бъде по-способен? Забележете закона – щом преведете философски равенството, общият сбор е 3, обаче едното число е минус, а другото е плюс. 1 плюс 2 е равно на 3.

Реплика: Може да смятаме, че първият брат е при по-благоприятни условия.

2 плюс 1 равно на 3 – те ще бъдат по-енергични. В първия случай единицата ще върви по мъжка

мения, във втората редица двамата братя ще вървят по женска линия. В първата редица двете ще вървят по женска линия, във втората – по мъжка линия. Имате тогава плюс минус, плюс минус.

Реплика: То е все едно, когато някоя планета попадне в отрицателна зодия.

Губствата могат да бъдат положителни и негативни. Ако има някой големи желания – положителен е, но не може да прояви своето чувство. Има голямо разнообразие на губствата. Някой е положителен и активен. Понякога човек може да е положителен, без да е активен. Той желае много, ден и нощ работи чумът му, но той не предприема нищо: седи и така благоприятно време. А друг не му мисли много: той прави всички опити, но никога не е сядал да обмисли един здрав план, ама криво-ляво го направи и после му мине меракът. Дие всички имате този навик. Ако ви харуше идеята да имате една синя дреха или модна шапка, или горати, или обувки – това са идеи отпреди хиляди години. И тогава сте имали обувки, шапка, дрехи. Птиците и те имат обувки. Да не мислите, че краката им са големи? – На всеки пръст птиците си имат специфична обувка и тази обувка постоянно се смъква и нова се турия. Те са първостепенни дами. Ако ги сравните с нашите обувки – ищмони ли се казват?

Това не е лошо – и човек се стреми към красивото, към красивите неща. Стремелите се към красивото, но в красивото винаги има неудобства. Обувки имам, но виж как е направен кракът ти – тази мода, която той има, носи я! Дрехите, обувките трябва да съвпадат с модата на тялото, да съвпадат с мускулите на тялото. Тези модни дрехи, този фасон има дефекти. Когато вървите, движението на дрехите трябва да става ритмично. А сега пътувате, но става едно движение на дрехата дисхармонично. И като се движите така няколко дена, ставате раздразнителен. Вълнообразно движение на дрехата трябва да има. На някой в шапката му няма хармония, обувките му го стягат някъде, мазол ще му направят – и най-после ще придобие един умствен дефект. Да си направим обувки така, че да си доволен от обувките си! Умом имам малко недоволство, хвърли я тази обувка! Класически дрехи са тези, на които движението на тялото се предава.

После, в седането си например или когато мисли, или когато говори – човек трябва да се научи как да се държи. Как трябва да седне най-първо човек? На столовете като седите, как трябва да седите? Искам сега сами да се коригирате. От неправилното сядане се зараждат много дефекти. Това не е грях. Много недъзи в ред поколения се раждат от неправилното

сядане. Някой върви например: така си носи главата – криви я на една страна. Или някой се е навел надолу, друг някой я вдига нагоре. Има си причини: „Ама – казва – такъв ми е навикът.“ Коя е причината? Навикът е празна работа. Или някой от вас минава и изведнъж бутне нещо. Откъде е този навик? – Много дълбоки причини има. Не всякога може да бутатте. Тази китка, при дадени случаи, ако вие я бутнете, може да ви причини цяло нещастие. А в други случаи може да я бутнете. Това е съгетание на известни условия. Ако бутнете този молив, ще се съберат известни енергии: вие може да сте в такова състояние, че се изисква едно малко възпламеняване, за да се наруши равновесието. Вие ходите, търсите нещо, но веднага ще ви се случи някое нещастие.

Азъв всички предмети в света – те са поставени в една област – се натрупват енергии. Този молив, както сте го подострили – на острата му страна ще се съберат положителни енергии, на тъмната – отрицателни енергии. Питам сега: вие защо изобразихте този, черния цвят, отгоре с тази червена обстановка? – Донесоха ти я, значи. Това е един гуржд изобръ, който ти се туря, и ти ходиш, носиш гурждия изобръ. Следователно с тази кутия ти носиш вляания, които не са твои. После, при ишенето на дрехи най-първо

трябва да се освободите от вливанията. Трябва да ти направи дрехи онзи, на когото третенията като шивач вярват в същата гама, както твоите. Ако този човек е имал други третения, тези дрехи не могат да ти причинят никакво добро. В Природата птиците, които с хиляди години са живели, са дошли до това заключение: сами да си правят дрехите. Хората още не са дошли до това изкуство. За да се избави от голямо нещастие, птицата сама си прави дрехите. Шивач, баяджия – всичко на гърба ѝ става отгоре.

Същият закон е и за четенето на книги. Например някой не може да чете всички автори. В живота си трябва да започнете с известен автор. И всякога в науката, било по математика, било по естествознание, всички не могат да избират един и същ автор. Той може да е много способен, този автор. Онзи автор, който е писал в същата гама с тебе – като избереш него, ще ти помогне. Така повече ще разбереш. Сега ред книги се четат безразборно. И вследствие на това резултатите са малки. И тази наука, която сега се придобива, повече придава една голяма гъбствителност, несъобразност, и в хората сегашната наука е произвела повече тщеславие, гордост, морална нестабилност. Защото науката е създавала повече нужди, повече желания. А на онзи,

който има повече нужди, трябва да му повече средства. И тогава казват: „Трърват средства сега.“ А средствата трърва да се увеличават съобразно с неговите чувства. Не развивайте грезмерно вашата чувствителност. Желанията не ги развивайте. Законът на желанията трърва да върви съобразно с чувственото развитие. Големите желания трърва да съответстват на най-висшето дърховно и чувствено развитие. Говек, който има големи желания в света, той трърва да бърде морално стабилен.

Сега вие, като влезете в света, ще кажете: „Какво хората добиват в света?“ Светът е една велика школа, а и някои от светските хора – те са дърховни. Те са добили тази мъдрост грез много опит, грез много несполуки. Те са се домогнали до известни правила, които прилагат в живота. Разтрравят, че доктор Гал, като изучавал фрренологията, срещнал един стар германец или славянин, който му казал: „Ще ти кажа кой петел е най-голям бъррец и ти винаги ще печелиш. Ще ти покажа мястото защо този петел е непобърдим.“ Това пък послужило на Гал да открие центърта на разтрршителността и смелостта. Такива са петлите, на които главата при чуштите е силно разтррита.

Има известни признаци, и всеки един от вас носи такива вложени признаци, по които трърва да

знае това, което започва в света, може ли да го свърши. Не започвайте работи, които не можете да свършите. Започнете винаги работа, която може да свършите. Правилото, за да заякне волята, е такава: постепенно усилвай! Повек трябва да започне с малките величини. А сега с големите започвате вие. Повек иска да бъде първокласен музикант. Научете една малка песен – „Цвете мило, цвете красно“. Не сте за музикант. Или художник си: виж какво можем да направим. Започни с техниката, намери онова, силното, с което можем да работим, и туря силата си там. А другите неща туря в запас – да се упразднява чумът. Те за в бъдеще ще ти служат. Животът има широк смисъл – онова, което сега седи заложено у човека, за в бъдеще ще се развие. Ще имате широк замах. А този живот има нещо важно дадено, което може да постигнете. Специфична работа имате: тя е много малка и тази работа е на Невидимия свят. Вие не живеете за сегашния свят. Вашето име няма да бъде записано в златната книга на света. На колко хора имената са записани досега със златни букви? На колко души – на Ефода, Хермес, Кришна, ап. Павел, Лао Дзъ, Конфуций, Мойсей, Авраам, Даниел, на всички пророци, изобщо на първостепенни хора – в света се събират около 1000 души, на които имената може да

се отбележат със златни букви. Около 1000 души има, на които имената може да се запишат със сребърни букви. А вашите с какво да ги запишем?

Тук, на Земята, така седи записана работата ви. Но в самия живот, когато човек работи като душа в един свят, там дръвцете се отбелязват вашата зодия. Този, истинският реален свят – той трябва да ви вдъхновява, оттам трябва да герпите сили за живота на Земята. Малките работи на този живот тогава могат да се осмислят. Не да седим цял ден с игла – изисква се голямо търпение. Или един лекар да ходи при болни по цял ден – няма по-голямо нещастие. Болните хора са големи егоисти. Все гакат нещо да им донесе някой. Трябва да дойде лекарят, трябва да бъде внимателен, и като си замине, болният казва: „Той не ме прегледа внимателно, пулса не ми попита.“ И ако иска един лекар да бъде добър, той не трябва да бърза, трябва да поседи поне половин час при болния. Да каже: „Как си, твоето лице ми се вижда по-добре, подобрене има.“ Някой ще каже: „Не го лъжи!“ Не ти, като мъж кажем: „Ти си болен“, пак го лъжем. Болест не съществува в света. Или питне пулса лекарят и казва: „Ти скоро ще умреш.“ Не животът не зависи от пулса. Тукът може да спре – и животът пак може да се поправи. Тукът може да спре – и

съзнанието пак е съдно. Някои хора имат тази опитност. Къде е истината? – Всякога трябва да работят всички в съобразност с разумните закони на Природата. Ще кажеш на човека: „Добре вървиш.“ Или най-после ще му кажеш: „Вз гета, че скоро ще те повикат у дома да си идеш, затова приберай си багажа – за този свят не ти трябва. И скоро ще дойде колесницата. Не искат да те оставят поведе тук на пансион. Условията не са благоприятни.“ Ще кажат: „Не го плаши така!“ – Ще му кажа истината. Но онзи, който ще каже това, трябва да разбира, трябва да бъде умен човек.

Въпрос: Но ако това събуди реакция в него и той оздравее?

Още по-хубаво. Човек в душата си трябва да бъде правдив. Няма по-хубаво нещо в дадения случай, като се спрем, да кажеш Истината и да си доволен от себе си, че си казал Истината – нито повече, нито по-малко. Болните хора стават грезмерно чувствителни и те знаят оръжаващите какво мислят. Няма скрито-покрито, точно знаят. Ти му кажи истината. Човек не е осъден да умре. Такова нещо никъде не пише. Но може да си замине. Чмирането значи да те изпъдят от училището, а да си заминеш – поне го нямаш срама: заминеш, и като

добием средства, пак може да продължим. А в първия случай – изтъждат те.

Трябва да съгласувате сегашния си органически живот, сегашния обществен живот, с онава ваше вътрешно разбиране. Едновременно ще живеете два различни живота. Всички хора все живеят един двойствен живот. Всеки един човек има един затворен живот – онава, което мисли, което чувства, към което аспирира. Той не може да разправи на хората какво мисли, има си своите свещени желания, своите свещени идеи, към които се стреми. Има известна вероятност – онези желания и мисли, които могат да се реализират на физическото поле, трябва да бъдат с положителни знаци. Не само знаците да бъдат положителни, но и времето, и всички условия трябва да бъдат положителни, т.е. благоприятни. Да кажем, този, младият момък, той трябва да се роди във време благоприятно, да няма война, когато цялото общество клони към изкуство, музика, мир и спокойствие, границите на тази държава да са хубаво определени, а съседите ѝ – мирни. Значи за него има условия. Но ако се роди в размирни времена, турят го 10 години да се бие – ще стане ли чужд човек? Следователно в този случай съдбата му от външните условия зависи до известна степен. При това зависи и от условията на майката и бащата

– те какво разположение са имали. Защото в сина си майката може да увеличи стремежите му, тя може да му даде един силен наклон или може да ги подтисне. В този случай, да кажем, у един син, ако майката му даде известен стремеж към музиката, а бащата вложи у него една склонност към ядене, в сина ще има известен апетит, ще обича да попиива малко – какво ще имате в този музикант? Майката се проявява в музиката, а бащата – в яденето и пиенето. Погава ще започне една борба между бащата и майката в сина. Какъв резултат се добива? Казват: „Трябва да се добият средства да живеем.“ – Животът не седи в яденето. Яденето спада към друга категория. Разумният човек винаги ще има достатъчно храна. Яденето е един духовен процес. Само духовно човек може да яде.

Всички ще се стремите да се освободите от старите навици на баща си, на майка си, на дядо си. Някой е неразположен, а никаква причина няма този ден. Питам се коя е причината. Има някой виновен, но кой е? Хвани онзи, виновния, трябва да го намерим – той е някъде. Все ще кажете, че са виновни сегашните условия, но това е само един малък повод отвън. В причината трябва да я търсите дълбоко в душата си. Който достигне до дъното на своите недъзи, той може да ги поправи. А

цол ги поправи, ще добие мир – ще добие една вътрешна сила, стабилност на своя характер, една самоувереност, че той може да се бори с мъгнотимите на живота. С изучаване на оккултните науки, като се разширява чумът, може да се създаде една вътрешна мъгнотия от многото идеи, че да се изгуби предназначението на живота. Трябва да впрегнете този живот в една духовна работа. Всеки ден трябва чумът ви да бде зает с една свещена идея. Никога не оставяйте чума си да ходи да фантазира с отрицателни фантазии.

Какво нещо е отрицателната фантазия? Кажете ми една отрицателна фантазия. Въз да ви я представя. Заражда се в главата ви мисъл да бдете най-знаменит актър и да играете най-знаменитата роля – на Шекспировия Хамлет, и после всички вестници да викат: „Ура! Бис!“ Питам сега: ако вие сте този актър, какво ще направите, че бист да се повтори, какво ще имате в живота си вътре? Това е една фантазия неплодотворна. А друг живее зле, в една бедна колиба, при една бедна вдовица, приказва ѝ, отваря книгата. На онзи му ржкопляскат, а този седи, чум я и тя казва: „Господи, благодаря Ти!“ – Кой е по-благодотворен? – Вторият – той е събдил една душа, която върва. А за онзи, на когото ржкопляскат, като си замине, казват: „Той е отмиген говек.“ Как

той да е отличен човек!?" – „Аз – казва той – само тъпана бия.“ Турците имат през Рамазана едни тъпанджии, които бият тъпана: „Който от вас не е ял, да стане да яде, че денят ще дойде!“ Каква разлика има между онзи тъпанджия и актьора? Това е тителство. Нека да има стремеж към слава, но той да събуди връзката между твоята душа и душите на хората. Може да се образува и такава една връзка: вземаш едно шкембе и имаш 40-50 котки – всички ще се размяжат. Всеки ден ти им носиш ядене. Питам сега: каква връзка се образува между котките и този, разумния човек? Това може и най-простият случа да го направи. Представете си, че той е един професор. Какво ще придобие? Друг е въпросът, ако събере деца, че ги учи и ги събуди – тогава образува връзка с душите на тези деца. Това е слава виста.

Стремежът към славата трябва да бъде разумен. И този трябва да бъде стремежът на всички ви. Ние искаме някой път да се афектираме. Външните условия някой път ни чувлят. Към похвалите изобщо са чувствителни всички. Похвалите чувстват и ябълките, и животните. Котката също е много чувствителна и много сраменлива и може да се обиди. Страхно се обижда, ако ѝ кажем: „Не ти е хубава дрехата.“ Може да се обиди, направете опит.

Това са обикновени прояви в живота. Някога те са съществували като един стимул, но човек в своя развой, в своята еволюция, ги е надраснал, той ги е оставил за ненапредналите същества. Човек не трябва да ги презира, но трябва да ги превърне в духовни причини. Той трябва да се стреми към слава – но важно е кой ще го похвали.

Ще се върнем към числата едно и две. Две ако сте една единица, вие искате да се родите. Представете си, че втори път трябва да се раждате – какво ще си изберете? Всеки от вас ще каже: „Каквото Господ даде.“ Но вашият бъдещ живот ще се определя от вашето желание. Това, което най-много желаете, това ще бъдете в следващото съществуване. Ред съществувания се определят от това, каквото човек е желал. Силните желания определят бъдещото съществуване на човека. Разумните същества, които разпределят живота, винаги вземат силните желания и ги турят да се реализират. Облигат човешката душа и тя започва да реализира своите желания. Някои души защо не успяват? – Тонетже те не възприемат добре. Зароди се едно желание. Щом ще слизате на Земята, представи ви се една програма на последното ваше съществуване. Казват ви: „Това можете ли да го изпълните?“ – „Можем.“ Но като дойдете, забравите го. Съставите си нов план и

влизате в противоречие с вашата програма. Тогава си заминавате пренедвреременно. Бъдете верни на програмата, която сте подписали горе. Някой казва: „Аз се родих да страдам.“ – Не се е родил човек да страда. Страданието после ще дойде.

Всеки от вас ще намери онзи силен проблясък в живота. Между другата си работа, която работите, намерете вашата първична програма. Ще търсите, ще мислите: „Защо дойдох аз на Земята?“ И като проблесне един ден тази идея, ще добиете най-голямата радост. Ще дойде едно малко припомняне – и тогава всичко наоколо ще оживее. Постепенно работете: колкото може сега да се постигне. Сега мислите ли, че в този век, в който живеете, може да бъдете щастливи? Каква е вероятността за щастие? – Хората не могат да бъдат щастливи. Щастие не е цъфете, което вирее в сегашния физически живот. То е идеал на бъдещето. Само някой път човек може да види своите придобивки в бъдеще. Както Мойсей видя влизането на избрания народ в Ханаан, така и човекът може да види какво ще бъде щастие за него. Той ще влезе в това щастие – приготвен е пътят. Не че не може да влезе – но нужно е голямо самообладание, най-голямото самообладание, най-голямото самоотригание, най-голямата Любов, най-голямата Мъдрост, най-

големият стремеж към свобода, най-голямата справедливост. Вътре човек да бъде толкова съвестен, че всеки един момент да е претеглен в ума ви, че да няма почти никаква външна грубост. А при сегашните условия има много грубост. Някои много се индивидуализират. Всички сте станали все със знаците + + + и се заражда едно оттласкване на физическото поле. Двама сангвиници на едно място не могат да живеят. Двама неврастеници – също не могат. Положителен с отрицателен темперамент трябва да живеят. Астрологически кой темперамент с кой съпада?

Отговор. Сангвиничният темперамент – с флегматичния.

Сангвиничният е въздухообразен, флегматичният е воден. Холеричният – той е въглерод, а нервният – много кислород има в него. Когато говорим за водорода, за водата, разбираме елементи. Според това схващане от водорода и кислорода не се образува вода. Защото, ако водата се образува от водорода и кислорода, трябва да прилига на тях. Обаче при съединението на кислорода и водорода те стават проводник за проява на водата като елемент. Една сила има във водата. Кислородът и водородът в това отношение стават само проводник, за да се прояви тя. Така въглеродът е носител на по-голямо сцепление,

на тази твърдост. Водата е добър проводник на електричеството, на магнетизма, на парите. А излизането на водород и кислород образува гниене – топли и охлаждането. А пък когато има недостиг на вода, на този елемент, тогава се образува сухота – един вид кожата става суха. Егоизма ще го премахнете, ще съфудите милосърдието – с него този елемент на водата ще дойде. Губствата ви ще омекнат. Меки губства да имате. От какво произтига тази мекота? Как станаха меки или корави губствата ви? Това не е само фигура на езика, дума по дума е така. Когато човек е мек, той има известни мускули на лицето меки, такива – отзивчиви. А когато човек е твърд, зъбите му стават остри, резки, твърди. Казват някои: „Трябва да обдем положителни, да отрежем.“ Мислите ли, че онзи, който реже главите на хората, е положителен човек? – Страхлив е той. Герой наригам онзи, който отвързва противника си, на му даде ножа и каже: „Ха сега!“ Аз наригам това герой. Другият държи ножа, пусне го на земята и казва: „Не.“ Да пуснем противника си и да му дадем ножа – това е гначество.

Следователно герой е онзи, който може да посрецине мъгнотията. Казваш на мъгнотията: „Ха сега!“, давам ѝ ножа – тя, като те погледне, пусне го. Навсякъде, където и да си, най-нисшите същества,

които са разумни, като видят таква геройство, пускат ножа си. И даже за Христос всички тези нисши духове се отказаха – едва туча, на Земята, се намериха няколко души глутци, които да Го разтънат. И после се намери един за 30 сребърника да Го предаде – но той отиде и се обеси. Къде са онези войници, които разтънаха Христос? Знаете ли къде са? Писанието казва: „И онези, които Го прободоха, ще Го видят и ще заплагат в края на века.“ Казвам: ако е за геройство – това е геройството. Това трябва да поставите в живота като мярка – тази е смелостта. Така трябва да мислите, за да може да преодолявате в живота всички мъжотии. Всички хора искат да бъдат смели – няма никой човек, който да не желае. Ала това става според степенята на тяхното развитие, според външните условия. Но като имате добри желания, все ги отлагате – отлагате за по-добри времена. Но онези, които прилага добрите желания, той цъпява и расте.

Какви бяха последните ваши упражнения?

Отговор. Сутрин и на обяд – по 3 пъти, вечер – по 4 пъти упражнението – да повтаряме мислите: „Истината носи свобода за разумния. Любовта носи живот за благите.“

Вземете за една седмица следното упражнение: ще вземете Евангелието на Иоан. Като станете сутрин,

ще го отворите свободно и веднага ще си турите на едно място пръста – и на който стих попаднете, ще си кажете така: „Това да се реализира в моя живот!“ Някои от вас, които могат, да направят упражненията, за да се ползвате от тях. Всяка неща в света стават чрез упражнения. Където и да сте, какъвто и да сте, все ви трябва известни физически упражнения. Всяка духовна идея си има физически израз на Земята; колкото и да е малък той, все трябва да го употребявате. Една ваша мисъл все може да я предадете чрез говор, чрез писмо, чрез пер или чрез чума си. Но за да я предадете чрез чума си, той трябва да бъде много силен. Значи три начина има.

Сега спрете се, прочетете тази мисъл, вижте дали можете да я възприемете, тази мисъл допада ли ви. Това, което ви се падне, разбирате ли го? Потжелайте то да се реализира – за вас и за оръжаващите. Ще си отбележите на колко стихове сте попаднали, ще отбележите и вашето разположение: положително ли е било, или отрицателно. Хубаво е да прави човек самонаблюдения. Това ще покаже състоянието на вашето естество, състоянието на оръжаващата среда и въздействието на оръжаващата среда – положително или отрицателно е. Все сте по-

възрастни, не сте малки деца. Само по този начин човек може да се самовъзпитава. В други оккултни школи има усилените упражнения, които правят. Без упражнения нищо не може да се постигне. Мислите ли, че онзи шивач може да стане шивач, ако не шие? Или онзи цигулар, или онзи ученик? Финалните упражненията е едно от условията. Не да стане човек роб на упражненията, а 1 час, 2 часа – колкото може: това зависи от неговата интензивност.

Всяка една мисъл, щом една мисъл е мощна, тя си има обратните действия. И ако дойдат обратните действия, нека ви радват. Това е признак, че тази мисъл е започнала да работи. Щом порасне една психическа мисъл, тя ще пригине действие и противодействие. Нека това да ви радва. Крадците се събират около богатите. В щом си сиромаш, никой няма да се занимава с теб. Ако искаш да не те безпокояват крадците, стани беден човек. Ще кажете: „Защо Господ създаде крадците?“ – Не, крадците ги създадоха богатите хора. Ако те бяха умни, щяха да дават често процени на крадците. После, богатите трябва да им дават по един малък подарък. Това е начин за възпитание. По този начин ще ги накарат да се откажат да крадат. Сега, докато ги държат затворени, нали ги хранят – по-скъпо им струват.

Някой казва: „Ще ги научим на леност.“ Тази леност сега е по-голяма.

Сега за апашите във вас ще приложиме това – в седмицата един банкет ще им дадете. Всеки човек си има апаша в себе си, и то от разни категории. Ще ги повикате, ще им дадете на тях едно згощение – на тези, хромите, клосните – ще ги повикате на згощение. Ясна ли е мисълта? Сега неясното е какво търсят тези апаша у вас. Апашите – те са все с голямо мнение за себе си, те не са прости хора. Това е отклонение от правия път – отклонение от правото разбиране на живота. Те търсят лесния път – нищо повече. Все ще им покажете, че лесният път е Божият път. Понякога нами си казвате така: „Това с търпение не става – човек трябва да се прояви малко. Но да бъдем милостив, кротък – не става.“ Да се проявим – но разумно да се проявим! Въз наричам проявление това – на онзи противник да му дадем нокча. Избрания човек да го бием и малтретираме – това не е героичество.

Но този начин ще си представяте мъчнотията и в ума си ще си представяте, че ги преодолявате. Това е метод в оккултните школи, който дава добри резултати. Има и други методи, но тези са най-безопасните, най-евтините.

Дверен, истинен, чист и благ всякога бѣди!

Слънцето

6 година (1926-1927), Осемнадесета лекция на
Младешкия оккултен клас, държана от Учителя на
30.01.1927 г., неделя

Верен, истинен, чист и благ всякога бъди!

Размишление

Поставила е една теза за критика: „Евангелията на Матей, Марко, Лука и Йоан; характерното за четиримата евангелисти и четирите Евангелия, отношението им към народите тогава и сега.“

Вие, за да разбирате Евангелията, трябва да работите с неизвестните числа. Онези важни слова, които Христос е говорил, са пропуснати; от това, което е написано, по този математически закон трябва да намерите неизвестното – какво е говорил Христос. Как наричат онези естественици, които по една костичка може да построят, да опишат цялото животно?

Отговор: Палеонтолози.

Следователно, като вземете начина, по който Матей е писал, от него може да построят

пропущеното – от дадените думи. Той е писал на гръцки. Винаги, когато се изучава мистичната страна на Духовния свят, човек трябва да работи все с неизвестни числа. Сега кой е главният обект в Евангелията? Христос представлява една душа, връзка. Животът на Христос – това е цялостността на ред съществувания почти на всички онези напреднали души. Може да вземете Христос като историческа личност, но Христос със сегашните хора има ли връзка? Някои от сегашните хора, които живеят, били ли са преродени във времето на Христос? На един италианец мъж казал един ясновидец, че той е бил онзи офицер, който бил при кръста на Христос, и той ме пита върно ли е това. Казвам мъж: „Заобравил ли си?“ За един мистик е важен животът, който човек е преминал. Защото дълбоката наука седи в това – да изучим формите, през които сме минали. Ако един естественик изучава малките клетки или протоплазмата, той изучава себе си. Когато изучава насекомите, растенията, кристалите, всички тези форми, през които човек е минал, човек се връща и по един научен начин изучава своето минало, формите, които той е създал. И според навизиите, които той е оставил... Във всяко едно животно той е оставил известни свои навизи. Затова за в бъдеще тази цялостност на

науката от цялото царство на Живата Природа ще извади живота на говешката душа. Всеки идва да види пътя, по който е минал.

Какво нещо е науката? В съвременната наука аз бих ви препоръгал да изучавате наследствеността. Тя е една отлична наука, която може да ви ползва. Онези клетки, които не са изгубили първичния живот, могат всеки един орган да го възстановят; и колкото се отдалечат от този, първичния живот, те забравят този закон. В утробата на майката тези клетки създават тази ръка. Защо, като се роди човекът, не могат да я създадат? Някои учени хора ще кажат, че тези клетки са се диференцирали, но не е, не е така – те са изгубили този навик, изгубили са своето знание. Клетките на сегашния човек не са така учени, казано на един простичък език, както едно време. Човек е станал по-чужден, а клетките са станали по-глупави. И нашето тяло е по-глупаво, отколкото преди години. Вследствие на тази глупост явява се противоречие между душата и тялото – и това наричат път. Това съответства на отклонението на Земята от правия път. Днес Земята не върви по правия път, в който е вървяла преди милиони години. Сега учениите изобразяват около деветнадесет колебания на Земята. Какво означават тези колебания? – Това прилича на един пъян човек,

който се плее по улиците, не върви по една линия, но обикаля – показва, че пътят, по който върви, е опасен. Например Земята като се върти, оста прави плеения – Защо? Че тя пътува в една идеална среда, кое я кара да се клати?

Отговор: Обясняват това с въздействието на Луната.

Луната ни най-малко не влиае. Луната как ще въздейства на Земята – тя е 90 пъти по-малка. Тогава защо Слънцето, което е 1 500 000 пъти по-голямо, и Месечината, която е 90 пъти по-малка, защо тази Месечина вдига водата близо на 60 крака, докато Слънцето със своята големина не може да предизвика такъв прилив. Как ще обяснят учените това?

Отговор: Разстоянието до Слънцето е много голямо.

Не е. Съществува следното окултно твърдение: между Земята и Слънцето има една тъмна планета, която е невидима. Тя е тъмна, понеже не дава никакво отражение. Тя не може да се види. В противовес на тази планета се е създала Луната, за да спаси човечеството на Земята. Последствие на грехопадението човечеството със своята мисъл е дошло в района на тази планета. Следователно тези приливи, които постоянно стават, се дължат на нея. Но тя разбърква и мозъците на хората – това

става по причина на Луната. И учените хора не могат да мислят правилно, и религиозните хора не могат да мислят. „Той – казват – е маниак.“ Но всичкото маниачество го образува Луната. Представете си, в известно положение Луната прави един прилив на кръвта вътре в мозъка. Щом дойде този прилив на кръвта, трябва да знаете как да употребите тази енергия: тя нахлува и много хора се повредят.

Най-първото нещо при възмътанието е, че човек трябва да се справи с Луната. А Луната съответства със своето религиозно духовно върване. Всички онези хора, които прилизат на Луната, са големи догматици, крайни материалисти, те обичат външното, те са скържави. А онези на Слънцето са крайно щедри, жизнерадостни. Човекът на Луната – той ще ти проповядва за спасението, но ще те остави гладен да умреш. Хората на Луната са без живот или техният живот е елементарен. Въз не зная как астролозите са турили Луната. Тя не трябваше да бъде в зодиака вътре, погрешно са я турили. Като не знаеха кого да турят, туриха Луната. Това не е астрология. Луната трябва да се извади – не е планета, тя е един сателит. Погава защо да не турим и сателитите на Юпитер? Онези, които изучават дълбоко Природата, когато

говорят за планетите, разбират това: в пространството, през което сега пътуваме, има известни тегения, които се отлигават по своята гъстота и своята енергия. Например, когато говорим за Марс, подразбираме тези тегения, които обикалят и проникват цялата Земя, правят едно обръщане и винаги предразполагат хората, действат на земните области, в страничните части на главата, събуждат чувствата на самосъхранение. Марс е така, за самосъхранение е готов да извърши всички престъпления. А Луната за едно свое удоволствие може да продаде баща си и майка си. За една дреха ги продава – това е едно лунно състояние. Вземете например едно дете, което цял ден плаче за една шапка.

Някой път у нас се ражда желание – ние искаме да бъдем учени хора. Учението не се придобива механически. Способността да знаете вие я имате в себе си, а за съгетанието на тези условия отвън ти си като един художник: четката и боите имате, но съгетанието художникът трябва да даде. Знанието механически не може да дойде. Във всички отрасли схващат живота механически. Когато човек схваща духовно нещата, ще има растене у него, той ще стане благороден. Най-първо всеки от вас трябва да започне със стремежите на Слънцето – не с другите

планети. Всеки един от вас, който иска да има една здрава основа, трябва да започне с вибрациите на Слънцето. Основният тон е Слънцето. Щом започне Слънцето да действа, има разширение в ума и сърцето, ранда се истинският живот, идеиният живот. И истинските хора на науката, на изкуството, на музиката, на всичко, са хората на Слънцето. Ще ми говорят за Юпитер – това са онези хора, които обигат да се показват: той няма никаква идея, а се хвали с гундия капитал. Той е юпитерианец, хубаво. През всички тези планети, говек трябва да мине през тях. В Юпитер ще обработи външната страна на нещата. В Юпитер се развиват лгните качества на говека, достоинството. Това, което отделя говешкото Авз – това е Юпитер. Авз ви препоръчвам: ще се държите за Слънцето, но не така, както вие виждате Слънцето, не за това Слънце, което изгрява и залазва.

Въпрос: Какво ще ни кажете за Синята планета?

Когато дойде и се намести на мястото на Луната, тогава ще говорим за нея. Някои оккултисти казват, че тя е влязла в Слънчевата система, невидима е, и тези пертурбации, които сега стават, на нея се дължат. Нейните енергии ще поглънат Луната, ще я преустроят. Това са теории, каквито говорят оккултистите. Един ден, когато тя

Доиде, ще се измени Луната: ще има синкав, много приятен цвят, и ще бъде малко по-голяма. На нея ще има живот и тя няма да обикаля, както сега, но ще се върти наоколо – и на Земята ще се създадат условия за една по-възвишена култура. Казват, че това в скоро време ще се случи.

Периодът за развиването на сегашната, Шестата подраса, е голям – 210 хиляди години трябва. Шестата раса за да се яви, за да се усъвършенства – докато дойде тя, 210 000 години трябва. И в този период ще се яви тази планета. В Шестата подраса ще се яви тази планета. Някой път аз ще ви кажа името ѝ, как я кръщават. Може да се яви след 10, след 100, след 1000 или след 10 000, може след 210 000 години. За окултистите тези работи са близки – те с милиони работят. В Природата има два метода, с които тя си служи. Има 18 милиона години, откакто човек се е явил в сегашната си форма. Този период е минал, за да се образува сегашната форма, а след като се загене човек, ембрионално той минава този период за 9 месеца. Така че 210 000 години могат да се съкратят в един къс период. Значи трябва да назрее тази, Шестата раса. Трябва да се създаде един нов континент. Природата не бърза. Трещтвойство ще има на цялата Земя: оста ще се изправи,

климатически ще имаме най-хубавите условия, ще се измени конструкцията на говешикия мозък, общо ще се измени устройството на ръцете, на краката – те ще вземат най-хубавата форма. И между хората ще се появи идеята за братство, всички хора ще живеят в мир и съгласие. Това са идеали, за които трябва да се гика – докато дойдат, много кръв ще изтече.

Интересно е да разглеждате пертурбациите: в живота на всеки един човек има пертурбации. Често вие минавате през това – както край Земята има една твърда планета, така и във вашия живот има един твърд гений, когото ти не виждаш; и когато със своите мисли минаваш край него, той ще произведе в тебе пертурбации. Най-ужасните мисли и чувства ще те връхлетят, може да те отклонят от пътя. И после човек мре! Големи страдания ще имаш, но може да дойдеш под влияние на един друг брат – той пак ще те въведе в правия път. В този век всички ще бъдете преведени през тези пертурбации. Те са механически – вие не трябва да се плашите, когато дойдат. Така, както корабът се навенда наляво и надясно, но не може да се обърне – той така е направен. Онзи, който го е направил, знае това. Корабът така е направен, че вълните не могат да го обърнат. И човек така е създаден в света. Вие трябва да върват в едно – говешката душа е

всесилна и нищо отвън не може да я отклони от нейния прав път. Да я отклони може, но тя пак ще се върне, тъй както една каучукова топка – вие може да я ударите, но тя от силата пак ще отскочи.

Три сегашното развитие у всички ви се заражда един вътрешен страх, една вътрешна несигурност. Седите и всички се намирате в една мъгла – като патки в мъгла. „Ние завършихме училище, какво ще правим? След това какво ще дойде?“ – Това е механическо разсъждение. Откакто е започнала бялата раса, вие не сте имали още условия да живеете, както трябва. Всеки един от вас е минал през страдания, страдания, страдания. Във вас има ламтежи, копнежи, но ви трябва условия. Искате да бъдете художник, но нямате условия, среда; искате да бъдете музикант – инструмент нямате; или да сте поет – няма такава мека среда сега, кой ще ви разбере? Или искате да бъдете учен. Ако изнесете една нова теория какво нещо е материята, силата, как се е създал светът, всички ще въстанат против вас. И всички Велики учители на човечеството, които знаят това, мълчат. Казват: „Нека тези деца се занимават със своите теории, те са хубави.“ В XVIII век Френската академия на науките е разгледала около 80-90 теории – те са все достоверни. Това са гимнастички на чума. Това са степени, фази, през

които трябва да мине чрез, за да се упражнява. Аз не наричам една теория лъжлива. Онова, малкото дете, което пише буквата криво, то не лъже: то се стреми да я напише, но не може. Така че, каквато и да е теорията, тя съдържа известна истина; не лъже, но това не е същинската Истината. Тък и не е необходимо при сегашните условия да знаем цялата Истина. Как е създаден светът – не е необходимо да знаем. Как мислите вие сега: от клетката ли излезе човекът? Произвела се е в клетката една видима форма – в тази плазма. Какво е заключението на сегашните естественици, как се е образувала плазмата, после – тези ядра? – Ядрата – това са онзи, мъжкият принцип; плазмата – това е женският принцип. А тъй, което се дели – това е мъжкият принцип, който се оплодява вътре.

И ако вземете: според закона на наследствеността например най-първо се роди едно дете мъжко, второто е от женски род, третото – от мъжки, четвъртото – от женски – редуват се. Но има и друг закон: има две женски, след това един брат, след това две сестри, един брат. Има и друг закон: ражда се три сестри, ражда се един брат, пак три сестри, пак един брат. Някъде законът е така: на седем братя ражда се една сестра. А при Яков – дванадесет сина и една дъщеря. Това какво показва – че у еврейския

народ този, грубият елемент, преобладава. Тъкъв един народ не може да бъде носител на Христовото учение. Тези дванадесет мъже – те не могат да приемат Христовото учение, да се пожертват. Много слаб беше законът на Любовта – няма никаква Любов у тях. Те са тип на крайния егоизъм, хора егоисти. И всеки един от вас, който има дванадесет сина – той е еврейн. Обратното може да бъде пак нещастие – да имаш дванадесет сестри и един брат. Правилният закон е: един брат, една сестра. Трябваше Яков да има дванадесет сина и дванадесет дъщери. И преданието казва, че Адам имал четиридесет сина и четиридесет дъщери. Там законът е правилен.

Реплика: Лошото е, че законът не се направлява по желание.

Това са предания. Четиридесет – това е строгият закон. Адам започна с едно число, с един закон, с един от най-строгите закони в Природата. Той започна със Сатурн, четиридесет – това е Сатурн. Влезем ли в ръцете на този бог, колкото кожни имаш, всичко ще обере. Безпощаден е той. Сега този закон може да го приложите. Този закон, който е верен в органическия свят, ще го пренесете по отношение на вашата мисъл. Например трябва да размишлявате: една ваша мисъл може да бъде от мъжки характер – положителна е тя, носи нещо

Благородно, възвишено, носи светлина. А, разбира се, една мисъл, която върви по женска линия, девица е тя – тя носи Любов в себе си. По тези мисли ще съдите на каква степен на развитие сте. Две от положителен характер – две от отрицателен, или какви са? Так е този закон. Например вие казвате така: „Аз ще завърша естествени науки“ – и започвате: учите една-две години, казвате: „Тези естествени науки – това не е наука.“ Отивате философия да следвате. Следвате една-две години, казвате: „Философията – това са дръвчета, губене на време.“ Отивате по математика – учите две години, казвате: „Хайде по музика!“ – Това е губене на време. Не мислете, че изкуството може да го придобие в университета. Университетът е едно условие. Вие, като дойдете в съприкосновение с онези, видните професори, те ви предават този импулс, тази сила: те носят това знание със себе си – не официалното знание, не – там има сила. Официалните професори ще ви цитират този, онзи. „Е – казваш, – господин професоре, кое е върно?“ – „Е – казва, – Вие си направете заключението.“ Той не може да се произнесе. Но онзи, гениалният професор – той носи своето знание от миналото, той не става сега професор. Зад него стоят хиляди поколения, затова той знае.

Много учени хора има на Запад, които имат свои специални теории, но те не ги изнасят. Тя за него е толкова свещена, че той не иска да я изнесе. Да да я изнесе, той ще влезе в стълкновение, ще изхаби силите си. Той се радва, че има една теория, която прилага и има резултати. Ако аз имам една теория да преустройвам своя мозък, ако имам едно знание да подмладявам своя организъм, и го държа така, за себе си, и мога да живея, колкото искам, и да си замина, когато искам – не е ли това наука? Ако аз имам едно знание, с което преодолявам всички противодействащи сили, които могат да се явят... Защото онова, което противодейства – това са разумни сили. Няма механични сили. Студът – това са противодействия на разумни същества. Плъзната – това са пак разумни същества. Земята, твърдите вещества, се дължат на съвсем други интелигентни същества, които специално се занимават с твърдите вещества. Водата не е образувана тук, на Земята. Тя е образувана някъде: „Каза Господ да се образува водата.“ Тази вода си има специалност. Кои духове са вътре във водата?

Отговор: Члдините.

Казвам: от тези четири елемента вие трябва да изучите най-първо твърдата материя. Да изучите и водата, за да излезете от тази вода: да

не ви управлява водата, но вие да я управлявате. После, да излезете от въздуха: да не ви управлява той, а вие – него. Докато ние дишаме въздуха, ние сме риби в него. Каква наука можем да имаме? – Ще имаме знанието на рибите, които имат малки фенерчета и са безгласни. И в нас постоянно стават такива пертурбации и ние във въздуха не можем правилно да мислим. Това, което мислим на младини, отригаме в старостта. Кое е вярно? – И едното е невярно, и другото не е вярно. Това, което мислех на младини, вярно е и на старини. Това е истинско знание. Има поети, писали са нещо на 20-25 години, а някои са писали на 60 години – като сравня, и двете са еднакво красиви. Мислите ли, че знанието идва на младини или на старини? – Не. Душата го носи. Само че при известна възраст създават се по-добри условия. При сегашното съгетание на живота 33 години дават най-добрите съгетания да се прояви човек или като учен човек, или като поет, или като музикант. Това е общо правило, но има и изключения. Има и друг закон. Когато Мойсей прояви своята гениалност, беше на 80 години – на 80 години беше, когато отиде и изведе еврейския народ. Петридесет години той пасува – той се учи. Така че не трябва да се обезсържавате. Плакайте – вие не

сте дошли до възрастта на Мойсей. На 33 години ако не сте – на 60, на 80, до 120 има възможност.

Това не е само за една утеха – трябва да имате вяра в Живата Природа. В пътя, по който вървите в този си живот, имате специална една мисия определена – и ако вие не се заблуждавате от света, ще създадете нещо. Четете се от учените хора, от всяка наука вземете всичко, каквото може да вземете, но не презяждайте – вземайте това, което можете да асимилирате. Ако четете, четете, и главата ви се натъпни... Много учени хора пропадат, като се набере толкова материал в главата им – престават да мислят. То малко трябва. Един учен човек малкото ще разработва. Осемдесет години като живее, ако всеки ден употребява по три часа за една здрава мисъл, той ще събере много знания. Тък ако четете, всяка една мисъл трябва да извиква нова мисъл. Всяка една мисъл трябва да внесе във вас и едно припомняне. Ами те вие ще си спомните едно прераждане в Египет, пирамидите. Някъде там, в Индия, в някой храм сте минали второ посвещение – ще си спомните някои биологически закони. Този закон на спомнянето – той е красивият. Христос казва: „Този, Духът на Истината – Духът, Който ръководи цялото човечество, Той ще ви припомни от

паметивека всичко, т.е., откогато говореството е влязло в този закон."

Дие още не сте млади. Я моите очи за млад човек считам онзи човек, в когото Божественото се е събудило: във всичко върва, макар че не е дете той – върва и разбира. Нима мен трябва да ме учат да разбирам онзи музикант? Аз като гъз, разбирам вече този тон – и веднага мога да изтея тона, мога да го издам. Това е вродено вътре в мен. Следователно младият човек винаги трябва да бъде млад. Човек никога не трябва да остарява. Не си туряйте в чума, че ще остарее... Казват: „Ние като остареем“ – това е най-глупавото нещо. Не е мъчно, който иска – да остарее, да съреши. Който иска да бъде млад, т.е. да добие наука, знание – той трябва да върви по правия път.

Ще турите за основа Слънцето – дълго време ще мислите какво са топлината и светлината на Слънцето. Когато човек дойде под влиянието на Слънцето, има такава широка душа, че той се радва на всичко. Всичко използва и неговият чум работи. И после, Слънцето е един от великите фактори, за да се възстанови онова, нормалното здраве, което хората трябва да имат. Днес аз ви говоря, че младите трябва да се пазите – не каквито сте сега. Аз като ви говоря, може да кажете така: „Ама аз не съм на

правиля път." Някой от герните гени на тази, герната планета, те е отклонил. Нищо, ще се върнете, ще призовете Божественото и ще се върнете пак по правиля път. Сега ни трябва хора, младежи, с тези идеи: да се не отклоняват. Хора ни трябва по целия свят, младежи, които да имат идеал, да са като диамант, да бъдат готови на всички жертви. Не да страдат, не е въпросът за страдание, но да бъдат готови, да бъдат носители на Божественото, носители на тази наука. Тогава не трябва да се боите, че може да дойдат страданията. Те отминаха – толкова милиони християни измряха на арената, и с каква самоотверженост! Тък като вземете епохата на Лемуър, на Атлантис – те страдаха много, но придобиха знание в тези страдания. Не е въпросът само да придобиеете знание, за да поправите живота си временно на Земята. Ако вървите по този, истинския път, вие ще придобиеете много повече, отколкото сте очаквали. Защото вашето желание да се повдигнете – това е желание на вековете. Като дойдат условията – да проявите хубавото, гениалното във вас. Всеки от вас ще бъде един извор, от който трябва да излезе едно благословение – така трябва да гледате.

С отклонението на Земята има една голяма пертурбация вътре в нервната система на сегашната култура. Няма какво да ви привеждам данни. Трябва да се върнем към онова, нормалното състояние. Божествените сили, мисли и желания в нас, така да трептят, че да усещаме вътре един мир в душата си. Гоставени при най-лошите условия, душевно да бъдем весели – няма по-хубаво нещо от това. Мисля, един от английските романисти, Чарлз Дикенс, е имал един такъв характер: толкова забърлял, че като се събрали неговите кредитори, всички искат, а той им казал весел и засмян: „Тюгакайте малко, сега нямам, ще ви се издължа, когато имам“ – и бил така весел. Всеки от вас трябва да бъде като Чарлз Дикенс. Като го турят натясно, да каже: „Дайте ми време, тази работа ще я уредя, ще се свърши.“ Все ще дойдете до положението на някой от тези, великите хора. Изгубвайте и благоприятните, и лошите условия. Геройството на човека седи в това – да бъде силен в мъгнотимите на живота.

Забелязвам, че първия път, когато започнахте да пишете темите си, много хубаво пишехте. Оттам, с времето, вие започнахте да пишете така, както дойде – не мислите вече. Това стана нещо обикновено. Дойдохте, и като че колкото беше набрано у вас,

изказахте го, и сега казвате: „Говече от това какво ще кажем?“ Първите ви теми са отлични, трябва да ги пазите. Тия отсега, отскоро – трябва да се турят в едно гърне, за да се стоплят – дълго време трябва да се варят. Например аз помня: един от учениците гете преди години нещо много хубаво. Това показва свобода на Духа. Трябва свобода на Духа. Трябва да пазите в Школата това – да бъдете всички свободни. Да си въздействате, но да не си противодействате. Защото противодействието ражда неприятна реакция, противодействието не води към добро. От класа в София по този начин ще се създаде едно ядро. Не трябва да се обезсържавате. Вие трябва да имате смелостта на онзи китайски мъдрец – при него ходил един просяк четиридесет години наред да проси и той все щедро му давал. Но явил се и друг един конкурент, казал: „Само той ли може да бъде щедър“ – и той отворил едно заведение за благотеление. Но като ходил една година наред просякът при него, той викнал: „Асе ти ли ще идвам при мен? Друг да дойде!“ Просякът му казал: „Другият четиридесет години ме посреща, ти не можеш да се мерим с онзи – малка ти е силата.“

И вие сега, още първата година, казвате: „Е, стига, Господи, тези страдания!“ Плакайте де, кажете така, след като ги носите четиридесет

години, като Мойсей. Страданията точно са определени – колкото са потребни за развитието на нашата душа. Не мислете, че те са случайни. За разумния човек всичко е разумно определено. Та вие се радвайте на това. Въз не говоря сега за страданията, които вие можете да си произведете изкуствено – ако вземете нож и си прободете ръката. Не. Вие турите най-добрите си усилия, но случи се нещо непредвидено. Не се плашете от противодействията в живота, които ви идват. Като ви казвам да не се плашите – значи вие ще се плашите, без да се уплашвате; ще се обезсържавате, без да се обезсържавате. Много писатели има: той след като е писал, дойде друг, критик, по-добър – след като го нареже, той хвърли перото, казва: „Няма да пиша вече“ – и плаче, плаче. След една година пак вземе перото, но не ходи вече при онзи критик. Що му трябва: защо ще ходите при този критик, та да ви нареже като един хирург, да ви прави операция? Вие издайте с псевдоним една малка книга, та между простите хора, без да ви знаят името, ще имате най-добрата критика. Не си туряйте името: „Новият поет сега Ув. Михайлов..“ След това този критик ще се яви, ще ви наядяла. Турете си някой псевдоним, не си казвайте името: да не знаят името ви, инкогнито да сте, щом искате да знаете

какво ще говорят хората. Този брат, който си туря портрета върху новите научни теории, идва онзи ден: цял куп писма получил, заканвания, с всички епитети – и той си ги носи като светиня, изважда ги, гете ги, смее се, казва: „Има за какво да пиша аз.“ Тъкмо бях аз, цял да ги изгоря в пекката. Хубаво е човек, докато не е готов за война, да не обявява война, та да го бият и да плаща контрибуции.

Всички сте пълни с енергии, имате желания. Ще постъпвате разумно. Изгубвайте себе си. Не изгубвайте вашите стремежи – каквито идеали имате, не ги отхвърляйте, работете за тях. Може да работите каквото и да е, но всичко да подкрепя този, твой идеал. Ще работим за идеята си. Може да станем обущар временно заради идеята си, слуга някъде заради идеята си. За идеята всички тези жертви ще се правят. Главната ви цел, всичките ви усилия ще бъдат да се реализират идеите ви. Щом ги реализирате, вашата душа ще се повдигне.

Ще имаме хора на новата култура – те ще се отличават с постоянство. Не към тези, сегашните идеи, но към онези, свещените идеи. Откакто сте родени, вие носите тези идеи в душата си; и трябва да бъде човек честен, никога да не изневери на тези идеи, с които е роден. Имате ли тези идеи, сформира ли се вашият характер, сформира ли се

вашето сърце, след като то се сформира, ще дойде вашата душа, вашият дух. Пряко да се родите като дете. Въз-ът се ражда, като дойдат духът и душата. Душата ще бъде майка, Духът ще бъде ваш баща. А вие съзнавате, че живеете на Земята – и ще бъдете дете. Имате един баща и една майка, които носят всички тези благородни качества – ще прилагате на тях. Тази е идеята. Сега, като казваш: „Душата ми“ – душата, това е майката вътре в теб.

Малко размисление

Верен, истинен, чист и благ всякога бъди!

Мек и твърди вещества

6 година (1926-1927), Деветнадесета лекция на Младенкия окултен клас, държана от Учителя в София на 6.11.1927 г., неделя

Само светлият път на Мъдростта води към Истината!

Наредете се на един кръг.

Уточнение: Приятелите погват да разместват столовете и да ги обръщат един върху друг.

Знаете ли какво показва това, когато обърнете столовете с краката нагоре? – Туй значи, че в света обръщате нещата надолу с главата. Динамически сили се образуват туй, както обръщате, и тогава те ще развалят всичката работа.

Психическо упражнение: всички са наредени в кръг един до друг. Ръцете са допрени с дланите на съседите – лявата длан е нагоре, дясната е надолу. Дясната ръка издигаме нагоре, десния крак издаваме напред – клякане, издигане – бавно, съсредоточено.

Волята да прониква съзнанието. Връща се кракът, ръцете правят контакт. Говтаря се също и с левия крак. При клякането ръката остава горе.

Уточнение: Всички образуват два кръга, понеже не се хващаме на един.

Едновременно изнасяме няколко пъти ръцете всички, докато постигнем да става това едновременно. След като се достигне това, погва упражнението – първо с десния крак, после с левия. След това изнасяме двете ръце напред. Няколко пъти ги изнасяме всички, за да се достигне това хармонично и едновременно. Дланите са под прав ъгъл, с ръката – като че подпирате нещо.

В органическия свят има един закон на противодействие. В света съществува едно силно противодействие. С него е започнал светът и с него ще свърши. Имате площ, да кажем, имате известни семенца посети. Тази погва е твърда. То кой начин сполучиха тези, нежните семенца, да израснат над тази, коравата погва? Върно е, че тя пуща влага. Но всяко стъбълце е център, динамичен център на електричество. Влагата служи само като добър проводник на електричеството. А чрез електричеството тези, нежното стъбълце, си разтваря път.

То същия закон: кое е мекото в живота? – Водата. Мекотата разбира тази тежност. Някой път се

чувствата нервен, сух - това показва, че имате малко влага. Тази влага трябва да дойде от океана. Пегенията - въздушните - това е вашата мисъл. Трябва вашата мисъл да заработи. Това е раздвижване, буря. Тази буря ще донесе влага, ще дойде този, мекият елемент, ще проникне в почвата, след това ще дойдат електричеството и магнетизмът, ще почнат да работят и вашите мекки стъбълца ще излезнат из тази, гъстата материя. Тогава ще дойдете до идеалното състояние, при което можете да растете. Ако главата ви е заровена като тези стъбълца в земята, какво може да измислите? Луковата глава какво може да измисли? - Клоните е измислила. Дошла е 10-15 см и си казва тази лукова глава: „До центъра на Земята не може да се достигне“ - и изменя решението си. Движението не е само в една посока. Най-първо ще привлечете влагата. Това е мекота. Въз не говоря за мекотата на кашата, на тинята - тази мекота, в която човек се удавя. Как може да нарежете вие водата - мека ли е? Тинята е отрицателна страна на мекотата. Във тази кал вътре нищо не може да расте. Във водата все таки може да живеят рибите, но в една такава мекота на калта - там почти всичко гние. Отрицателна страна е това. Когато някой каже, че не обича мекотата, разбира

тази кал. Защото на калта не е свойствено да бѣде мека.

Мекотата е свойствена само на говешката душа. Това е едно от великите качества на душата. Само душата може да бѣде мека и пластична. Мекотата – това е във физическия свят. Когато говорим за Австралия свят, когато говорим за нежност на чувствата, подразбира се същото: тя съдържа мекота и тази пластичност. Само тези, меките неща, може да се обигат. Можете ли вие да обигате един студен камък или едно парче лед, да го прегърнете и да го милвате? – Не можете. Сега този е първият начин. Някой път нямате разположение да учите, нямате никакъв импулс да работите. Защото всяко растение, за да почне работа, трябва да има мекота, влага трябва да има. Но тази влага ако е мека – това показва малко топлинка вътре. Мекотата винаги подразбира влага и скрита топлина. Въ скритата топлина е вече носител на условия за самия живот. Не трябва целият човек да се превърне на мекота – в дадения случай известна постъпка трябва да бѣде мека. Когато ние изгубим мекотата, тогава се образуват психичните нафраздявания: чувства разни като недоволство, вкиснете се. Вкисването от какво произтича? Химиците как го определят? Водата ферментира

ли? – ферментират само твърдите вещества, органическите. Следователно ферментирането е признак, че у нас има повече твърди вещества, отколкото ни трябва. Следователно вие ще ги извадите. Ще оставите толкова, колкото ви е potrebno.

Твърдите вещества в нас се означават с костите. Мехите се обозначават с мускулите. А течните – с кръвта. Динамичните сили чрез нервната система се подобряват. Всички, завършили гимназия и университет, трябва да имат едно положително знание. Вие трябва да знаете да се разговаряте с вашите клетки, с вашите мускули. Един мускул е едно общество от много интелгентни същества. Пръстът – организиран е той от клетки, те са едно общество, и ако направите някой път нещо недобро, тези клетки се бунтуват. И какво става – усещате болка. Не мислете, че можете да правите, каквото си искате. Вие можете да правите, каквото искате, но и клетките си имат свой морал – не както нашия. Но цол престъпните техния морал, веднага ще усетите едно неразположение, което е дисхармония с Небето, след това – едно органическо неразположение. Те казват: „Нашият господар не мисли за нашето добро, следователно и ние не можем да мислим за неговото добро.“ Ако цял ден работите и не

защитаватے ръцете, това е една крайност. Казва някой, че трябва да обдат ръцете мехи – тогава ще работите малко, ще погивате малко, ще се молите по малко, ще ядете по малко. Всички тези малки неща като се съберат... Ако този кръг (Фиг. 1) го разделя на 1000-2000 гастичи, те са малки, но всички, събрани наедно, съставят едно цяло.

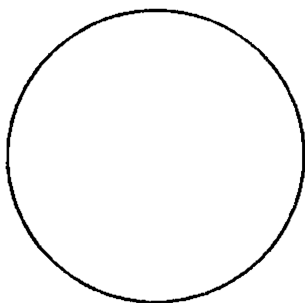

Фиг. 1

Взаимнообразността на нашите клетки образува едно цяло в организма: кореспонденти си имат те, вестници, предават си новините. После, научни експедиции правят. Математици имат, събират се на лекции. После, имат си лаборатории, правят химически анализи, реторти си имат. Яде ще обдете учудени, ако влезете в клетките, в техните химически лаборатории. Като седне онзи „професор клетка“ да работи, той е професор отличен, с четири дипломи, и той държи изпити в Невидимия свят – и дошъл сега, станал слуга на един „учен невенжа“, който не разбира. Те го учат. Като казвам прост –

в нас ние не сме се диференцирали, само външно познаваме света, но вътрешното устройство на света... Ние познаваме живота отчасти. Че какво сте научили от живота? Виде живота на растенията, на насекомите, на рибите, на млекопитаещите, на разните общества на човечеството познавате ли? Всичко туй може ли да изтъкне в нашето съзнание, да познаем какво е състоянието на това същество? Съзнание има – то страда. Туй е само негативната страна, но животът не седи там. Корените на едно растение – това е адът. Стъблото и клонищата – това е райт. Който живее в клоните, той е в рай. Туй че райт и адът са свързани взаимно, имат допирна точка. Адът е безплоден, но тези клетки – от тях зависи.

Някои от вас може да изгубят своята памет. Защо? – Защото те са дали на други едни клетки надмощие – отзад, тук, на задната част на черепа. Там има известни общества, които могат да погълнат цялата енергия, да отвлекат онези умствени енергии, потребни за паметта, и човек става разсеян. Ако умът погълне всички енергии, човек става твърд в своите чувства, груб. Така нищо не се постига. Следователно ще разпределимте всички енергии вътре в мозъка си – като един господар. В своите бели дробове, в стомаха... На стомаха да не

гледам като на торба, която ще се унищожил – не, туй и са разумни души. Ще се помолим и те ще те слушат. Ще говорим на клетките на стомаха, на дробовете, на сърцето, и най-последно ще дойдем до мозъка – с него ще свършим. И след като свършим, туй ще бъде един прием, съветня – тогава ще започнем своята работа отвън. Дие сега седите и казвате: „Колко съм аз нещастен!“ – Е, в какво седи твоето нещастие? – „Аз – казва – не мога да завърша изпитите си.“ – Е, голямо нещастие! Време има, ще ги завършите. Колко време ще ти отнеме? Ако концентрираш ума си, за един ден ще вземеш изпита, ако си разсеян – за една година. Ако още се разсееш, и за 10 години пак не можем да си вземеш изпита.

Има същества, разумни същества на Небето, които знаят на нашата Земя растенията – всички видове, знаят колко животни има, колко хора, колко камъни. Всичко на Земята, туй, като ги попитам – подробно знаят всичко онова, което е важно. Той е чужд човек – като отвори всички тези места... Дие сега, като се отвори вашият ум, от повърхността на Земята какво знаете? Колко вида риби има, не знаете. Колко пластове има в Земята, не знаете. Колко тегени я има вътре в Природата, не знаете. Не че не знаете, но туй – предполагате си. Но туй, да знаем

едно тегение, да знаеш колко вида тегения има... Това са тегения, в които трябва да потопим чума си. Когато влезете в една оккултна наука, за да развиете вашия чум, ще ви дадат известни методи, за да се повдигнете. Няколко хиляди тегения има в един милиметър – тъй ти ще се повдигнеш с една хилядна от милиметъра и веднага ще ти проблесне нещо, ще стане твоята памет силна. Или искате да развиете поезията, или музиката, или каквото и да е изкуство – има си известни тегения за това. Ще бутнете известен бутон, ще се повдигнете и вашите клетки ще получат тази енергия.

Ние сега чакаме Господ да погледне благосклонно на нас. Това е вярно – Той е погледнал тъй благосклонно, че светът е вече нареден. Повек е един космос, създаден от живи интелегентни души, които са дошли да работят за него, и на туй общество той трябва да гледа със свещен трепет. Не да кажем: „Един ден аз ще се схуля, от мен нищо няма да остане“ – това е глупаво схващане. Туй е един свят от разумни души и на тези души няма да кажем тъй, та да ги обезсърчим: „От вас нищо няма да остане.“ Господарят казва, че от тях нищо няма да излезе! Че къде е писано? Онова погрешно мислене все ще си го турите в старата торба. Това е механическо схващане. Мислите, че дарбите ще

дойдат отвън. Дарбите, силите у човека са в тези клетки. Ако почнеш да им говориш на техния език, всяка една дарба ще се прояви. Изисква се само време. Всички науки в света се дължат на тези клетки. С тези клетки са свързани разумни същества от Невидимия свят у нас. Тези клетки са разумни центрове. От Невидимия свят, когато искат например да говорят на нашия разсъдък, трябва да съсредоточат известна енергия в известна част на нашия организъм... например в сърцето, когато искат да говорят за Любовта – в лявата страна на сърцето. Отзад има друго сърце, под ляжикката – друго, и отпред, на гелото отгоре – е най-хубавото сърце на човека.

Тези работи ги пазете за вас. Вие можете да направите малък опит. Най-първо ще смятате, че всичко у вас е разумно. Ако мислите, че у вас всичко е неразумно, няма защо да правите опит. Защото на този молив, колкото и да му казваш: „Вдигни се оттук“, той няма да се вдигне. Но ако туй вещество го прекарате през живите клетки – едно живо вещество – те ще се вдигнат. Ако човек не обърща внимание на този истински възглед, той ще се превърне на едно сухо дърво, ще се превърне на едно твърдо вещество, ще изгуби своята пластичност, движението, въздуха, своята топлина – и най-после ще

остане една мъртва кост. Това е философията, която можете да приложите, която трябва да ви ползва в живота. Каква е вашата опитност, кои предмети вие сте учили по-хубаво – нали онези, които обикате? Следователно знанието, което ви е потребно, тъй знание е свързано с известни разумни души. То има отношение към разумните същества. Искате да бъдете поет, да допуснем. Не е лошо – това е една благородна идея. За кого – за душите ще пишете. За себе си няма какво да пишете. Но за да напиша за това, искам да се проявя за тези души вън. Следователно тези души трябва аз да ги повдигна в чума си и да напиша най-хубавото за тях. Но ако аз пиша, за да ме прославят – това е кривото. Славата не седи в хората, славата ще дойде от друго място. Славата на един юнак в кого седи – в самия него или отвън? – В самия него. Ако аз мога да вдигна цялата Земя на ръката си, къде ще седи славата ми? Представете си, вдигнете Земята на ръката си и кажете на тези хора: „Вие ще ме слушате ли?“ И подхвърляте Земята като топка. Тъй ще се отрази на тези хора – океанът ще се разбълника: „Ще ме слушате ли?“ – „Ще слушаме.“ Тоглаждя Земята – и всичко стане в ред и порядък.

Често Господ държи Земята в ръката Си и казва: „Ще слушате ли?“ – Подхвърли ви. Вие не трябва да

се противите. Тряво е казал Христос: „Не противи се злоч.“ Това е негативен път. Във, и без да ви се каже, си го употребявате. Но казвам: действайте по закона, не се противете! Във вървите в новия път – не хабете силите си да се борите с ниското си естество, да го обущдаете. Във го оставете то да си расте. Израсне някой трън във от градината ви – минете там, погледате го. Какво има в това, че той е израснал отвън – живот има въвтре в него. Не мислете, че тези тръни в живота не са потребни. Погава питам ви: във сте млад, защо дойдоха всички тези противоположности в света – ужасни противоположности? Една противоположност – това е една възможност – каквато и да е тя. И следователно колкото повече противоположности имате, толкова повече възможности имате – и обратно. Погава кое е по-хубаво? Защото всички тези велики хора в света са хора на големите противоположности. Следователно ние от тях герпим. Че Христос беше човек на големите противоположности. Във всички пророци – историята на всички тези велики хора показва, че все са били хора на големи противоположности. Не че целият им живот е бил само страдания... Ще схващате това тъй – цом дойд е една голяма противоположност, ще кажете: „Този противоположност е една възможност.“ Във възможното

значи един път, един начин, един метод, в който ще добъдете нещо ново, макар да не го знаете. Тази противоположност вие я смекчавате – ако не се турите туй, вие ще се отвлечете в едно противоположно тегение.

Да ви приведа един пример. Представете си, завършвате гимназия, абитуриент сте, но по математика малко къцате, по геометрия, по химия – и учитривате се вие: под ръкава си, под ръката си написвате най-важните формули. Напишете ги, но не може да предвидите: случи се, че онзи, който ви изпитва, вашият учител, е прозорлив и находчив – заинтересува се от вашата ръка, иска да я види и веднага казва: „Стига!“ – скъса ви. Казвате: „Стана едно нещастие, аз бях много глупав.“ Какво се изисква сега, как ще поправите вашата погрешка? Аз ви навеждам на един факт. Как ще поправите тази погрешка? – Ще идеш при професора туй, прямо – като му разправим, той веднага... Это един начин този учител да види, че в теб има доблест. Няма да се извинявам, няма да се осъждам, но ще изнесем всички факти. Той веднага ще признае добродетелта ти. Ще стане едно обмисление. И може би след години, като те срещне, ще се усмихне и ще каже: „Ние се познаваме, откога? Откогато видях ръката ти.“ Питам сега: не е ли по-красиво да надникне

той, да види рѣката ти, или да го излъжем? Кое е по-хубаво? А ти казваш: „Аз съм пръв ученик“ – пръв, но под рѣката.

Провидението се отмигава с това: то всякога обига, където имаме слабости, там ще надникне. Ще види и нищо не казва. Ще види, че има нещо написано, и ще каже: „Туй ли? Че каква е тази формула?“ И той, професорът, ще си ги претиме тези задачи и ще почне да размислява за твоята психология – защо именно тези задачи, а не други. А друг рѣкав той ще намери други задачи и ще се гуди защо един едни задачи не е могъл да научи, а друг – други. Кои са причините? Вземете такава една задача: дадат ви едно уравнение с три неизвестни. Георги Марков, ти си математик, тази работа с три неизвестни как се започва? Първото неизвестно как се разкрива?

Отговор. При уравнения трябва да имаме, за да се реши. Тогава едното неизвестно се изключва, остават две уравнения с две неизвестни – има много начини, но най-малко три уравнения трябва.

Допуснете сега, че съставяте едно уравнение, да кажем, такава: имате такава една валеста ябълка, а дървото е неизвестно. Искаме да знаем какво е дървото: високо ли е, или късо. От плода искаме да узнаем. Как ще направите туй уравнение сега?

Глода го имаме. После имаме второто уравнение – имаме кривата, от продълговатите, големите. Да намерим какво е дървото на кривата. Претото – намерим един говежки череп – от него веднага трябва да намерим какъв е говежът, да възстановим неговото лице, очи, уста, нос, строен ли е бил. Всичко това – само от неговата глава. Има си методи, начини. Защото, ако погледнете в задната част на черепа, може да видите дали неговите очи са били черни, или сини: ако задната част на главата му е била дебела, неговите очи са били сини; ако задната част е тънка в известни области, неговите очи са били черни – от горещите типове е бил. Ако човек има черни очи, има черни коси, има и черна брада. После, искате да знаете бил ли е той човек, или не. Ще видите предната част: дебела ли е костта и в кои области. Ако цялата предна част на черепа е тънка и като запалите една свещ, вътре се вижда светлината – този човек е бил интелектуален. Ако костта е дебела – неговият чувствен живот е бил слаб. Следователно ще кажем, че този човек не е живял в една интелектуална среда, не е бил професор. Ако в него тези центрове на физиката, химията или музиката са силно развити, ще възстановите дали е бил музикант, поет или учен. Всичко това може да се определи. Изисква се много голямо и тънко

наблюдение. Ако човек посвети 20-30 години за изучаване на горещия герен, ще се домогне до гудесата да гете по него. Например в астрологията къде се отбелязват тегенията на Марс?

Отговор. Около ушите.

После, те създават квадратна форма на лицето обикновено. Същевременно – и на герена. Какъв е цвятът на марсианците? – Знаги гереният цвят. Тези хора, които имат герения цвят на физическото поле, нямат гервен цвят в Астралния свят. Ако на физическото поле имат гервен цвят, в астралния имат герен. Те са хора безчувствени. Един човек, който може да те убие, какво чувство може да има – той е жесток човек. Има герен цвят. И ако той стане цвят на целия организъм, човек се огрубява. Да ви говоря на материалистически език – човек е създаден от седем материи: гервена, портокалена, зелена, жълта, яносиня, тъмносиня, виолетова. И всякога, когато се изгуби пропорцията от тези материи – може да преведете туй – това са и сили. Законът е все същият. Чум у човека преобладава повеге гервената материя, явява се туй, възбуденото тегение – марсовото, но не е този Марс там, горе. Марс в този случай е само един символ в Слънчевата система. Два полжа си има той: един Марс има, който се вижда, и друг, който не се вижда. Този,

който не се вижда, е по-опасен. Тъзи, което не се вижда, е опасно, но този, което се вижда, е по-добро.

Но ние се отвлякохме. Да се върнем към темата. Най-първо ще мислите за себе си. Ти си едно общество от разумни души – нищо повече. Като станеш сутрин, ще накараш всички тези души да мислят. Или ти ще влезеш в хармония с тях, или те – с теб: едно от двете трябва да стане. Да се моли човек, значи всички те да имат този стремеж. Хармония трябва да има в целия човешки организъм. Молитвата – това е едно велико състояние, за да дойде човек в разумна връзка с всички разумни същества, които са завършили своята еволюция. Това е молитва! Да седнеш при нозете на Бога, да слушаш онова поучение: как е създал света, че ще ти говори чрез Духът Си, да те учи – какво по-хубаво от това? Той ще ти даде знание за другите светове, за Слънчевата система, за Невидимия свят. Ще ти даде знание, което по друг начин с хиляди години не можем да научим. Сега тук вие искате сами да идете при Господа, при висшите души. Не може, колективно ще идете. Какво каза Христос на онази жена, като я намери при кладенеца: „Иди повикай мъжа си!“ Каза Мч. „Нямам мъж“ – „Тетилма мъже си имала, а и този, който имаш сега, и той не ти е законен.“ „Иди повикай мъжа си!“ Кое е в теб

разумното? Казва: „Нямам, Господи, няма го мъжа ми.“ Няма го. Иди повикай мъжа – значи иди повикай разумното в себе си.

Сега схващате ли мисълта? Песто, когато разсъждавате, могат да се повдигнат малки съмнения, недоразумения – какво мислят учените хора. Те си имат специални изследвания: външната страна на клетките на говешикия организъм изследват. Но костите, какво са костите? Важни са онези клетки, които ги създават, и когато тези клетки ги напъснат, костите се разлагат. За мускулите важни са онези клетки, които ги създадоха. Като си отидат те, разлагат се мускулите. Онези клетки, които живеят с мускулите, те си отиват с човека заедно. И когато втори път той се върне, те скоро пак създават неговите мускули. Той си има всички архитекти – все учени хора. Човек, каквото поиска, всичко го има в себе си. Той е като един цар. Казва да дойдат учените, химиците, най-учените астрономи – за небето да му говорят, за онзи свят на учените философи. Е, той е цар и те ще му дадат съвет. Като вземе предвид туй, което те му казват, и той ще даде своето съгласие, своето вето. Ще каже: „Съгласен съм“ – и тръгва по правия път. Погава, цол има такова съгласие, ще почувства радост, ще стане весел. Когато има съгласие у човека

вътре между неговата душа и тези души, никой не може да му отнеме радостта. Да се съберат всички дяволи на ада – не могат. Това е тъй невъзможно, както да искаш да размътят някой океан. Една локва може да се размъти, но океан – не. На онзи, който тъй мисли, никаква философия не може да му размъти ума. Но на онзи, който не мисли тъй, всеки може да размъти ума му.

Вие сте млади. Въз ви показвам един велик закон, върху който е положен животът – инак ще си блъскате главата и пак ще дойдете до тази заключение. С мъгението нищо не се постига, с тръфденето нищо не се постига – постига се нещо, ако човек е разумен. Но нито мъгението, нито тръфдът, нито работата могат да постигнат нещо – пред тях трябва да има едно разумно, Божествено разбиране. И тогава турете тази енергия и да си не изживявате времето напразно. Сега ще ви попитам като онзи гръцки свещеник: „Разбрахте ли ме?“ То някой път ние сме на мястото на този поп. Някой път казваме, че знаем, някой път – че не знаем. Какво се крие зад тази пословица? Защо свещеникът пита: „Благословени, знаете ли какво ще ви кажам?“ Помислете малко, това е един редъс. Помислете върху думите на този свещеник за следващия път. Дайте ми една малка психологическа

разгадка – тъй, да ги разясните. Това е неизвестно: знаете, че той им е говорил, имал е да им каже нещо. Защо той избягва да им го каже? На този рефус няколко души дайте едно разяснение. Да видим какво заключение ще извадите. Сега някой от вас тъй ще си каже.

Уточнение: Учителя си хваща дланите на кръст.

Някой поклати пръстите си, някой допира върха на пръстите си, веднага показалеца си – всевъзможни движения има. Мислите ли, че те са безмислени? Когато човек си туря пръста зад ушите и пусне ръката си, какво иска да каже? – „Когато тървоах да слушам, не слушах, но сега видим ли?“ Зад ухото се намира този център на издръжливостта. Казва човекът: „Вакъсахме, но има надежда“ – той търси помощ да изправи погрешката си. Всеки прави движения: той не мисли, но първоначално всички тези движения са разумни. Цяла наука е имало в древността за това. Тя е изгубена. Всеки тези движения: играенето на окото, погесването – чрез тях хората са гадаели. Цяла наука е имало. Сега е изгубена.

Ще се върнем назад. Първото нещо: за 20 дена наред, като станете сутрин, ще си помислите, че вие сте едно същество, направено от разумни души. И ще си зададете въпроса какво трябва да се прави.

Първа задача: избякайте всички тези души във вас, които образуват вашия организъм. Ч вас ще се зароди съмнението: „Дали те ще ни гъят?“ – Това не е въпрос. Гъването е един въпрос външен. Психологически вашето съзнание ще се повдигне на една степен по-високо. То ще подготви погвата за едно по-правилно разбиране на вътрешния ви духовен живот. След време това все ще окаже известно влияние. Да ви приведа един факт. Най-първо Бог казва: „Да направим човека.“ Знаги съветва се Той. И всички тези разумни Същества решават от какво да го направят: един човек да направят от кал. И следователно тази пръст, тази пепел е трябвало да се събере и да се направи една каша, едно тесто – и да се направи човека. Това е физическата страна на човека. И след това – вторият процес е Вдъхването. Духна в него Бог и той става жива душа. Пъй, което се вдъхва в него, то е другата част от неговото естество. Най-първо Бог е мислил за човека горе. После от множество гасици го направи – тези гасици пак са събрани – и туря дихание вътре – и човек става жива душа. Най-първо ще помислите какво Господ е помислил за нас, като ни е създавал. След това – как ни е направил; и след тъй – за диханието, което е внесъл. Като дойде радостта ч човека, мирът и радостта – това е Божественото

Дихание. Добием ли радост, значи Бог вече вдъхва в тебе. Някои хора са мъртви, нямат никаква радост – ходят, учат, четат, но нямат никаква радост. Но като дойде Божественото дихание, тази радост – всичко вече има смисъл. Бог! Има едно същество, една душа, която може да обига... След туй започва друго заблуждение. Так ще се върнем към света на заблужденията, на формите. Много пъти човек трябва да претърпи големи противоположности – докато дойде у човека Божественото.

Псалмопевецът казва: „Божият образ между хиляди образи като Го видя, отмигава се между всички.“ И гласа Му като гъем, навсякъде се отмигава Неговият глас. Божият глас е най-мекият глас. То мекота, по израз – Той като проговори, всичко става. Когато Господ слезе някой път и проговори на ада, знаете ли какво става? – Той като проговори, образува се страшен стъф и всички духове, които мислят да правят зло, похват да треперят, тракат зъбите им, забравят да правят зло и похват всички да се молят, на колене да се молят. Ако вие не разбирате Божия закон, като дойде туй, мекото нагало във вас, ако не разбирате закона, ще се образува такъв голям стъф, ще скагате туй от земята, ще усещате един силен контраст. Въ стъфда горението е вътре – вътрешно горение има. Вътрешно горение, без да

изгара. Туй, което е най-малко, най-нежно в душата, което произвежда радост – това е туй, Божественото начало. То е най-хубавият глас – и който го е чул веднъж, никога не го забравя. Даже когато сте някъде и някой ви проговори с тази мекота – никога не я забравяте. През целия си живот вече ние помним тези думи. Затуй ще се стремите и вие да бъдете меки и добри.

Добротелта в света е плод на тази Божествена мекота. Истината и Доброто са външни страни на живота. Външният живот – това е разнообразието в света. Мъдростта и Любовта – това са неща за Небето горе, скритото вътре. А Истината и Добротелта – това е нещо, което сега можем да реализираме. Когато говорим за Добротелта, разбираме да можем да реализираме Доброто в света, а това има предвид туй общество – то да има мир. Тази душа е придружена със своите дружки. Те толкова я обигат, че са слезнали с милиони: придружават я, прислужават ѝ. Любов е това! И после, като замине тя нагоре, отидат си с нея. Те толкова я обигат, че са се унижили, служат ѝ и нищо не искат от нея – искат само тя да върви по Божествения път. Или, на ваш език казано, да го преведа: когато вие кажете: „Да има някой да ме обига!“ – Тези души, които слезат на Земята,

готови са да се пожертват за тази душа, но тя да ги обича. Те са готови всички жертви да дадат, само тя да ги обича. Те изискват нейната обич – това е едно Божествено нагало. Доколкото съществува тази любов между тези души в клетките и тази душа, която е слезнала – от това зависи genialността на човека. Човек ще бъде господарят. Затуй трябва да се образува тази вътрешна хармония между тези души, за да може да се проявят дарбите и силите. Другояче каквито и педагогически правила да следвате, ще имате само частични резултати. На онези, които сте дошли до малко по-дълбоко разбиране на живота, аз не ви казвам неща неприложими, а методи, които изискват 5-10 минути на ден. Неразположени сте някога – помислете за клетките си, и веднага ще се разсее тъгата ви. Затуй ви го давам. Това е един алхимически метод за превръщане на противоположните за вашето растене сили.

Класът може да има следващия път една закуска – само от варени топли картофи. Школата ще бъде едно предметно учение за картофките, за варените картошки. Ще насядате, ще похапнете, ще се разговаряте. Топли, топли ще бъдат!

Само светлият път на Мъдростта води към Истината!

Святото място

6 година (1926-1927), Двадесета школна лекция на Младешкия оккултен клас, държана от Учителя на 13.11.1927 г., неделя, 7.25 г. вечерта.

Само светлият път на Мъдростта води към Истината!

Уточнение: Най-напред е вечерята – обща, на учениците от класа с Учителя: картошки със сол. Яснко е готово.

Въпросът към кой род от науката спада?

Отговор. Към физиологията.

Тази вечер вие ще се храните научно чрез езика. Каквото можете да вземете чрез езика си, то ще бъде за главата и сърцето ви. Тази вечер вие ще видите как ще почувствате, че иде енергия чрез езика в мозъка, и после – в сърцето. Сега трябва да бъдете крайно свободни, да не би нещо да ви смути да възприемете духовната енергия чрез храната. Като децата ще бъдете, като разумните деца. Пъци е правилото за тази вечер. Сега донесете картошките – те ще ви предадат първия урок. Те ще ви предават каква философия има у тях. Първият акт

на Природата започва с яденето. Първото пробуждане на съзнанието започва с ядене. Като се вземе съзнанието като единица, щом човек започне да яде, то вече и съзнанието е едно. Като едъгвете хубаво храната, ще приемете и повече енергия в чума и сърцето. Раздайте сега картошките, ще видим колко картошки може да изяде всеки един.

Уточнение: Раздават се картофите: на всеки по 5, и малко сол. В 7.30 ч. вечерята започва.

Запалете всички лампи в салона.

Уточнение: В 8 ч. се свърши вечерята.

Преди да се гете нещо, изпейте Давай, давай.

Уточнение: Б.Б. гете нещо върху приказката от миналата лекция: Един свещеник казал веднъж на слушателите си: „Знаете ли какво ще ви кажа?“ – „Не знаем“, отговорили те. Тогава той казал: „Щом не знаете, няма защо да ви го казвам.“ Друг път той пак попитал слушателите си същото, но те отговорили: „Знаем.“ Тогава той им отговорил: „Щом знаете, няма защо да ви го казвам.“

Слушателят е човекът, а свещеникът е Бог. Когато човек каже, че не знае, свещеникът не говори, защото в слушателя не се е събудил духовен глад. При втория случай свещеникът пак не казал нищо, защото слушателят отива с пълна торба и няма какво да му се даде. Заключение: човек, като отива при

Бога, трябва да отиде празен и с глад. Г.М., прочетете Вие нещо.

Въпрос: Прав ли да стана, или да седя?

На Вас както е най-добре – по пълна свобода. Ако прав се усещате свободен – прав, ако седнал сте свободен – седнал четете.

Уточнение: Г.М. четете седнал за красотата, поезията и музиката – те и двете са слезли от звездите.

Уточнение: Г.М. четете три псалма. Първи псалом: „Хлябът наш насъщия. Не искай заплатата за твоята любов.“ Втори псалом: „Младост.“ Трети псалом: „Юнак. Господи, юнаци ни направя!“

Реплика на Р.Г.: Това са три малки притчи.

Реплика на Г.М.-а върху зададената от Учителя приказка за свещеника и слушателите: В туй „знаем“ и „не знаем“ не се крие копнеж у слушателите, те те искат да узнаят нещо. Това е едно фалшиво докарване на учениците пред учителите им.

Уточнение: 8.20 г. вечерта е. Учителя започва лекцията:

Има три положения, които са неблагоприятни: да паднеш на пътя, да паднеш в трънищата и да паднеш на камениста почва отгоре. Това са неблагоприятните условия за живота. И после, има

три зърна, които паднаха на добрата почва. Едното даде 30 зърна, другото – 60, а третото – 100 зърна. Това са благоприятните условия. Там, дето има условия, има растеж. Условията се дават само за красивите души. Ако светът съществува, той съществува само за красотата. Туй е външият израз на света, тъй както е наредено. А красотата се дава на кого?

Отговор. На добрия човек.

Не, на любещия човек. Който не люби, той не може да бъде красив. Красотата е израз на Любовта. И всякога, когато човек люби, става красив. Когато говорите за красотата, ще знаете едно – красота без Любов не съществува в света. Тя съществува, но само в ума на художниците, ала тя е мъртвата красота. А добротата дава само цена на човешките постъпки. Добрият човек е добре дошъл навсякъде. Човекът на Любовта е опасен човек – него не го приемат. Знаете ли защо? – Хора, които любят, са опасни в света. Опасни са, ви казвам – това е един факт. Сега, като казвам така – това е един парадоксален факт в света. Но красотата произтича от Любовта. Други фактори има, това не е само едно предчувствие на Любовта. Другото положение за красотата е както Г.П. засегна в трите псалма. И те са хубави. Той първо засегна въпроса за хляба. Хлябът е потребен за

хората, за да яде тялото яко. Вторият псалом, второто положение – за младия. Младият значи е човек с възприемлив ум, той е начало на живота, начало на Божественото проявление. И най-сетне, третото положение – младият трябва да яде юнак. Юначество трябва! Знаци хляб, младост и юначество трябва. Защото, който яде и е стар, той не заслужава хляба. И който, като яде, остарява, той не разбира живота. Остаряват хората, когато ядат и не разбират силата на хляба. И право е. Когато човек почва да остарява, стомахът му взема малко храна: днес – малко, утре – също. И казва: „Не работи стомахът ми.“ А младият? – Яде знаете това.

Сега, тъй е върно и в умствено отношение. Същият закон е и там. Чужд човек почне да не се интересува от нищо и казва: „Мен това не ми трябва, онова не ми трябва“, той клони вече към старост. Защото има старост физическа, на тялото, има старост на чувствата. Остарява тялото, но по-опасна е старостта на сърцето. А още по-опасна е старостта на ума. Като дойдат тия три състояния на остаряване, няма по-опасно нещо от това. Затова, като дойде старостта на тялото, гледайте да сте млади по сърце и ум. Всякога говещкият ум трябва да се стреми към незнанието и към Любовта.

Сега за примера на свещеника ще ви кажа друго сравнение. Попитало Слънцето една пъстра райска птица: „Знаеш ли защо аз изгрях?“ Тя каза: „Да покажем моите хубави дрешки, които нося на гърба си.“ Но Слънцето каза на райската птица: „Аз довчера, като си свърши работата, ще те запитам още един въпрос.“ Като залъзло, Слънцето попитало пак птицата: „Защо сега залъзвам? Защо стана мрак?“ – „За да ида да си почина“ – каза птицата. Питам: отговорила ли е тази птица право на Слънцето? Не то е същият въпрос, ако ви попитам защо Слънцето изгрява. Вземете туй като символ, като една разумна прозба – защо изгрява Слънцето? Ако под перата на тази птица вие разбирате всичката разумна дейтелност на човешката душа, защото тия цветове, това е една изложба, какво усилие има в това, да се направят тия пера? Един естественик може да изучава перата чисто физиологически. Но на перата на гърба на една райска птица има написани сума ти хубави работи, толкова разумни неща има написани там. Природата е вложила много нещо в тия пера. Защо Природата е нашарила райската птица с най-хубавите дрехи, а другите птици не е облякла така хубаво? – Има си това свой произход. Провидението казва така: „Ако ставаши сутрин рано и Слънцето не

те завари в кревата си да спиш, а си буден и се молиш, и вечерно време си погиваш, както трябва, Природата казва: „Ще имаш дрехи като райската птица.“ Но ако те завари Слънцето да спиш в леглото си и после се потриваш, не искам да работиш – тогава какви дрехи ще имаш?“ Хубавото и красивото седи в усилнето на душата. Всичките птици трябва да се изучават по цветовете, които имат на перата си. И ако се изучава естествената история така, тя си има свое приложение на самовъзпитание. И трябва да се изучават птиците според цветовете на перата си. И животните, когато се изучават, пак според техните цветове трябва да се изучават – какви цветове преобладават. И после – тяхната външна форма каква е. Ако искаме да изучим Природата по този закон, трябва да изучим растенията и цветята.

Сега, ако искате да бъдете млади, ако искате да имате хляб, трябва да работите. Ако искате да бъдете млади, сутрин рано трябва да ставате. Когато дойде майка ви и ви пришепне само да станете, ще станете веднага. Нали когато дойде майката при мъката на детето, то трябва да стане. Тя като му покаже своето биберонче, и то става веднага. А иначе ще бъде човек, щом Слънцето залезе. Щом Слънцето залезе, той трябва да бъде иначе.

Юнакът денем не се показва, защото денем всички са юнаци. Юначество се показва вечерно време. Вечерно време трябва да ходим тъй, както денем – това е юнак. Който иска да знае дали е юнак, или не, нека вечерно време да мине през една гора, без да се спъне о някое дърво. А щом се сблъска в няколко дървета, той не е юнак – има нещо, което го тревожи. Ако искате да знаете млади ли сте, влезте в света, и ако се зароди у вас известна малка ревност, вие не сте млади. Младостта се отмигава с едно Божествено качество: в младостта няма ревност. Като ида при един извор, аз се радвам, че всички пият от извора. Ако пък забележа – това показва, че изворот е малък. Следователно той не е извор на младостта. Изворот на младостта се отмигава с едно крайно изобилие. И онова недоволство у вас – това е старата култура. А при новото схващане на нещата ще се стремите сърцето ви да бъде доволно – това ще донесе красотата и младостта.

Друг път пак може да имаме такава една вечеря, и тогава пак двама или трима нека напишат по нещо. Но искам нещо оригинално: да излезе от вас, от сърцето ви. Или ако пишете нещо от някой писател или философ, прочетете тъй, което на вас ви приляга, което вие сте преживели.

Уточнение: 9.25 ч. вечерта е.

Изпейте сега една хубава песен. Най-любимата ви песен.

Уточнение: Чениците пеят „Ѧ начало бѣ СловоѦ“.

Предметите, които изобразите за четене тази вечер, бяха хубаво подбрани – ще мислите върху тях. Има ли някой да зададе някой въпрос, който го интересува? Върху притката на Г.Р. – какво е искала да каже тази малка мъмица, която е казвала на този стих отгоре: „Ѧз съм във всичко. Ѧз във всичко пребъдам.“ И този философ взел и я цовъкнал с пръста си.

Реплика: Тонже този философ, като гел тази книга, се спрял именно на този стих. Тази мъмица е искала да му покаже едно малко присъствие на Бога и в нейната малка формула: „Ѧз прониквам във всичко.“ Ѧ той не е можал да намери това, Живото, Великото, в това малко същество, което Бог му е пратил за доказателство на тази идея: „Ѧз прониквам във всичко!“

Въобще мъхите представляват като символ същество, което не мисли. Тя казне на носа ти, бѣз да те пита, и ти я кѣмнем с пръста си. Погава, ако у тебе дойде една мисъл, която тѣй казне върху ти и ти я кѣмнем с пръста си, питам: ти разбра ли защо тази мисъл е казвала отгоре ти? Например ти четеш философията – това е една отлична

наука, чрез нея хората могат да се подобрят – и изведнъж ти дойде една посторонна мисъл: „Там нейде си има една бедна вдовица, която иска хляб.“ Ти кърнеш тази мисъл пред твоята философия. Но ти, като идеш при бедната вдовица, ще научиш нещо от нея.

Физическата храна е емблема за друг глад, пострашен от физическия. Защото има глад умствен, има глад и сърдечен. Например някой от вас е отпаднал, той е недоволен от всичко. Въз знай причините. Нахрани го хубаво – веднага стане весел. Дойде някой – умствено е обезсърчен: нахрани го, веднага ще стане весел. Глад е това. Нахрани хората, и противоречие няма да има в света. Нахрани човека, дай му подтик да може умът му да работи, и той няма да се смущава. Когато стомахът работи, тялото е здраво. Когато сърцето работи, душата е здрава. Когато умът мисли, работи добре, тогава духът е здрав, духът се проявява добре – тогава има приготвена енергия. Защото умът приготвява храна за говешикия дух. А сърцето приготвява храна за душата, тя да се прояви. Сега някои от вас сте недоволни, физически сте разстроени. Можем да ви нахраним с картошки, не е мъчно – ще ви мине. Но някой не е доволен от това, казва: „Не искам аз картошки – сърцето ми е

свършено." Е, как ще го нахраним вие? Въз ще ви представя един пример. Да кажем, на една ученичка баща ѝ е болен – на легло, на умираше е. А нейното бъдеще зависи от бащата. Тя е натъжена. Как ще я развеселим? – Ще идеш у дома ѝ и ще дадеш лекарства за бащата. Тази скръб веднага ще се махне от нея и тя ще се развесели.

Заплитания има в света и трябва да се разплетете по един правилен начин. Въз наричам дисхармонията в света една необходимост. Гесто в окултната наука знаят за всичките тия караници и неразбирания между хората, но те са необходими. Това са сплетни, а сега трябва да знаете да отбивате вашите жици. Има много двойници, преплетени във вашите нишки, и следователно не те този, който е преплетен, иска да те безтокои, но завързан е някъде и трябва да извадим неговия двойник из твоя и така да се освободим. Заплитания има – целият свят представлява една заплетена работа и трябва да се спре човек, да помисли по кой начин да се разплете. Начин за възпитание е това. Дие някой път правили ли сте опит как може правилно да се разплетете? Някой казва за някого: „Този човек е трън в плътта ми. Много ме безтокои. Като го видя, нищо не ми е направил, но не мога да го търпя.“ Ако този съсед би седял на няколко

километра далече от вас, би ли ви смущавал? Тък сега казвате: „Как са го пратили до мене да седя? Тък и като му слушам кучетата да лаят, и те ме безпокоят. И воловете му като мугат, и туй ме дразни. Язикко от него ме безпокои.“ Много е странно преплитането. Сега отплитане ви трябва. Затуй по някой път е необходимо човек да остави друг да го отплете. Ако можем сам – добре, но ако не можем – остави да те отплетат.

Отплитането е както растенето. Ако в едно дете се събуди преждевременно неговата душа и то почне да мисли за своето растение, то се спъва и не расте вече. Има деца, които искат много да растат. Ден след ден то бележи колко е израснало. Минават се година, две: туй дете ще се стопи – не расте. Щом престане да мисли за ръста си, веднага почне да расте. А от този род е и чумственото развитие на човека: той трябва да обича да има знание, да се стреми, без да го свързва това с растежа на своя ум. Почнем ли да мислим за растенето на своя ум, непременно ще се спънем. За знание да придобиеме – да, за това ще мислите, но да развиеме ума си с това – за туй няма да мислите. За своето чумствено растение нищо няма да мислим. После, същият закон е верен и за сърцето. Като почнем да мериш любовта си, тя пресъхва. Не се спирай да определиш каква е

любовта ти. Защото, без да я ограничаваш, тя се развива много по-добре; ограничим ли любовта, тя не расте вече. После, същият закон е верен, ако искате да знаете кой колко ви обича и съдите по това, заради любовта, колко сте израснали. И себе си ще спънете, и който ви обича – и него ще спънете. Това е закон: не мислете кой колко ви обича. Защото, ако искате да узнаете колко ви обича някой, тук има вече едно малко користолобие. Това е търговска работа: искате да знаете какъв е капиталът му. Това са базирянски работи. Прояви любовта си и вървай, че това е Бог, Който се проявява. По-нататък не разбъртай: това е един свещен олтар – Любовта. И когато идеш при този Олтар, едно правило ще държим. Свещеник, който принася жертва на олтара, има право да бута огъня. А ти не бутай с дилафа свещения огън на Олтара – ще си създадем едно нещастие. Само Свещеникът, само Учителя може да бута. Ами ще кажете: „Защо да не го бутаме?“ Хубаво, ако влезете в една лаборатория и не знаете елементите, какво ще правите там? Ще седите мирно и няма да бутате нищо. Този огън е толкова свещен, че най-малкото побутване може да произведе една дисхармония. А дисхармонията ще произведе страдание и скръб. Песто хората страдат от това, че бутат пренждевременно свещения огън на Олтара.

Пакай като дойде този, който принася жертвите. Това е символично: вие ще гакате, за да видите как ще пристъпи той; и като научите тъй изкуство, тогава и вие постъпете така. Тогава имате позволение и вие да постъпите по същия начин.

Сега най-първо вие искате да знаете колко сте учен. После – любовта ви каква е. Но първото е любовта ви каква е. Според мене... аз не правя разлика. Една росна капка, която може да падне в моятта чиста гама, и големият извор, имат еднаква цена. Една росна капка представлява част от Божествения свят и ако вие разбирате закона, ако вие вървате в нея, тя може веднага да расте и да се увеличи. Ти само щом си съсредотогил своята мисъл, веднага тя ще напълни твоята гама – и после от тази гама можете да напълните хиляди други гамии; и като кажеш стига, тя ще спре. А вие тази малка росна капка не я считате за нищо. В Божествения свят работите не седят тъй. Искам да ви наведе на следното: една Божествена мисъл, колкото и да е малка, която е дошла във вас, ако вие вървате и вложите любов в нея – веднага тази мисъл ще напълни чума ви, сърцето ви, и ще ви е радостно. На другия ден се разколебаете – пак всичко се изпразни, изворот престъхне: един закон е това – и вие пак сте жаден. И тъй не трябва да ви безпокои. Малкото –

то може да се натълни и може да се изтразни. От онова, малкото, което е хубаво у вас, ако вие вървате в него, веднага гашата ви ще се натълни и ще имате всичките Божествени блага. И външните хора, като дойдат при вас, всички ви разбират. Тък ще дойде друг ден: никой не те познава. Някой ден ще ви намерят някой кучур: там, в книгата си, някоя запетайка не си турил на мястото ѝ, или местимението не е хубаво, или глаголят не е верен, или еди-как си си постъпил, каквото си казал, не било върно. А когато дойде Божественото, тогава ще намерите само хубавото.

Ще знаете едно: у всеки един човек хубавото преобладава. Злото у хората е по-малко в сравнение с красивото. И е хубаво да обработвате хубавите работи. Ще вървате повече. Вярва в Бога най-първо, после – вярва в себе си и в ближните си. Въз наригам ближните – това е физическото поле. Тод аз се разбира Духовният свят. А Божественото – това е Бог. С ближните – знаги във физическия свят си. И това е необходимо. Въз-ът е една връзка между физическото и Божественото, и Бога. Това е един закон, който съществува в живота. Та по отношение на ближните ние сме на физическото поле. Човек без своите ближни не може да расте. „Влизането на човешкото“ или „между ближните“ – това са

синоними. Една необходимост е това. Както те са необходими за вас, така и вие сте необходими за другите. Вие съставяте едно условие за другите. Някои от вас съставят условия за развиване на другите. Другият е негов близък на физическото поле – той ще му помогне, без него той ще се спъне. Погава, щом се качите в Божествения свят, там има едно отделно висше Яз, което представлява една необходимост, една връзка между отделните същества, както между близките на Земята.

Та засега ще схващате така близките – като условия за вашето развитие. Вие сте като вътрешна връзка, а Бог е великата Цел, към която вие трябва да се стремите, или Изворът, отдето иде всичко разумно в света. Пък като схващате целокупността, ще ви е ясно всичко, което става. Ако ви дойдат някои други мисли за обяснение на тази идея, приемете ги. Всичко, което може да улесни вашия възглед по въпроса и разбирането ви и да разшири вашето сърце – то е все от Божествен произход, откъдето и да е то: и каквото са писали пророците преди хиляди години, и каквото сега говорят разумните хора, учените хора, каквото и вие говорите. Може би след векове и вие ще бъдете учени хора, може би сте били някога, но сте забравили. Може и вие да сте писали това, но сте забравили.

Ако ви се падне едно ваше изречение сега, много ще ви хареса, но вие не знаете откъде е. И ако ви кажа: „Вие сте го писали преди хиляда години“, на вас ще ви бъде приятно. Казвам ви: преди 3000 години туй изречение е излязло от вас. Да живее една мисъл 3000 години – значи тя е силна. И тогава ще кажете, че благодарение на тази мисъл, че е дошла сега на Земята, пътят ви е отворен. Ако тази мисъл не беше тъй силна, всичките ви пътища на Земята ще бъдат затворени. И всичките условия, които сега имате, се дължат само на това ваше изречение. Затуй всяка една светла мисъл, която имате, пуснете я в пространството – тя за в бъдеще ще ви отвори пътя, пред вас ще върви; хиляди години ще минат, тя ще ви отваря пътя за вашия прогрес, тя ще бъде носителка на вашето щастие, като един пророк ще върви тя напред и ще се грижи за вашето бъдеще.

Сега аз правя следния извод: понеже сега сте на Земята, казвайте всякога по едно хубаво изречение или мисъл, за да живеете добре. И сегашният ви живот се дължи на такива мисли, които преди векове сте казвали. За това в моя ум две мнения няма. Всеки един от вас е изкарал едно хубаво изречение. Питам ви сега: срещнали ли сте някъде

тия свои изречения? - Оставили сте ги в някоя книга, но те ще дойдат. И това е красиво.

Я изпейте сега Сине Мой!

Трите зрънца

6 година (1926-1927), Двадесет и първа лекция на Младенския окултен клас, държана от Учителя в София на 20.II.1927 г.

Само светлият път на Мъдростта води към Истината!

Размишление



Фиг. 1

Имате три точки (Фиг. 1): а представлява едно пясъчно зрънце – кристал, в означава едно житно зърно, с означава един зародиш на едно млекопитаещо. Сега, ако на тези три тела притурите единица калории топлина, какви резултати ще се получат в трите единици? На пясъка ако приложите единица топлина, ще се разшири само, ще се сгрее – нищо друго няма да стане. Ако я притурите на житното зърно, може да му се даде един илтъл за растеж. А този зародиш на млекопитаещото ще се загне. Защо

в първия случай топлината в този кристал ще произведе само разширение?

Отговор: Защото е неорганична материя, няма условия за друго вътрешно растене. Съвременната наука смята, че на молекулите на телата се придава повече сила – тази енергия увеличава разстоянието между тези молекули. Движението на частиците се увеличава.

В зародиша и семето тази единица топлина, която се прибавя, ще произведе по-сложни резултати. Следователно, когато вие говорите за трите вида математика в органическия, или психическия свят, когато боравим с физика на физическото поле, имате отмерени величини. Щом влезете в органическия свят, има вече едно видоизменение. И ако вие постъпвате в органическия свят, както във физическия, погвате да усещате едно вътрешно ограничение. И често у хората идва вече склероза. Тя се появява от едно механизизиране на организма. Организмът изгубва своята пластичност. Ти седши, недоволен си от живота – туй недоволство въдървява организма.

Защо трябва да изучавате окултната наука? – Трябва да я свържете с вашия организъм. Вие трябва да изучавате окултната наука, доколкото тя може да съгради във вас мощно, силно тяло, да преорганизира вашите чувства, да създаде един мозък,

една здрава нервна система. Чениците, които следват този курс – за тях туй е задача. След туй трябва приложение в обществото. Ако вие не знаете да я приложите в себе си, как ще я приложите вън? Вън е още по-трудно. Най-първо – една задача. Някой от вас е недоволен. Недоволството може да дойде по един незнаен начин. Даже най-разположения от вас, ако го убодете с една губерка, цял въпрос ще стане. Туй мучиване може да бъде от причина външна: или загуба на пари, или баща му умрял – причини има всевъзможни. Тък може да дойде една малка губерка, да произведе същия резултат на недоволство. Питам: защо тази губерка произведе туй недоволство у човека? Аз ви казвам: ако един човек, който ви обига туй, както обига себе си, ако той ви мучине с тази губерка, освен че няма да ви причини недоволство, но ще ви причини една радост. Но ако един човек не ви обига, и най-голяма услуга да ви направи, ще ви достави една неприяетност. На какво се дължи туй недоволство?

Туй са факти. Аз не искам да ги разрешавам. Въ света съществуват три вида тайни: физически – тях можем да ги разгадаем, да ги обясним напълно. Втория вид можем 75% да разкрием – те са от Духовния свят. А Божествените тайни винаги са покрити, никога не се разгадават. Когато идееш при

извора, има една част на извора, която е неразкрита. Това е там, откъдето идват водите на този извор, от пластове. Ти не можеш да разкопаеш пластове – ако ги разкопаеш, ще го развалиш. Но там, където извира, може да измериш водата мч, неговата форма, интензивността и качеството на водата, колко вода извира в секунда – можеш да направиш много опити. Тъй е духовното проявление на извора. Сега идва физическото. Това е дължината на извора до морето. Тък вече качеството на водата няма първоначалната гъстота. Той ще има само дължина. Питам: изворот, който извира, мяза ли на Божественото? Реката, която излиза от духовното, мяза ли на духовното? – Има някакво подобие. Може ли от реката да съдите какъв ще бъде изворот? Има малко наподобяване.

Трябва да се изучава вътрешната връзка. Божествените неща всякога ще бъдат прости. Тъй, Божественото във вас, дръжте го всякога закрито. Регете ли да го разкриете, ще го развалите. Някои от вас искат да покажат: „Ето какво съм аз!“ Този въпрос те така не го разрешават. Никой досега не е разрешил този въпрос. „Ама аз съм душа, аз съм Его.“ – Това са думи, не го разрешавайте. „Аз чувствам, действам, воля имам, играя, пея, ям, ходя из небето, връщам се, всичко правя. Какво съм аз?“ – Това съм аз.

„Ама има нещо повече!“ – Аз, който ходя, съм в движение, но движението не съм аз. Аз, който мисля, правя своята мисъл, но не съм в мисълта вътре. Божественото не го засягайте! Някой път се обезсържавате от простия факт: често искате да разкриете целия си живот: „Фижте, ето ме какъв съм!“ Не цялата Слънчева система не е достатъчна да направите едно изложение какво сте вие. Онези, който ще дойде, ще има и достатъчно средства да направи туй посещение: онези от вас, които мислят. Туй са философски мисли. Всеки един от вас трябва да има закона на смиренieto: това е закон за консервиране на енергията. Смиреният – той така, той не се безтокои, той с най-малката енергия извършва най-добрата работа. Защо мъ трябва смирение на човек? – За да може с най-малка енергия, при най-бедните условия, да извърши най-добрата работа. Това има своето приложение. Някъде, да кажем, седят хората, мислят, те си прост, те не си учен – ти си мъмши, прочувам ги. И ако можем да се повдигнем вътрешно, движението на твоя ум да стане толкова силно, че да проникне вътре в техните мисли, те ще изменят своето настроение.

Да се върнем към мисълта си. Тази топлина, да кажем, е от живота. Тясъът ще я възприеме като едно механично действие, затова той се е само

разширил. На физическото поле пътят какъв е? Ако вземем единица топлина, това е, на един човек, да кажем, на него му се пада един милион наследство. Той изведнъж само ще се разшири – ще си направи къща, ще каже: „Има сега да се живее.“ – Това е пътят вече. Втората единица органически живот е, че ще направи фабрика, ще иска хората да работят с него. Трети милион ще го туря в действие. Обаче ако вложите топлината в чисто органическия живот: той е човек, който ще занимава хората с вътрешния смисъл на живота. Следователно тази единица топлина, съзнателно турена в трите свята, ще извърши три различни резултата. И ако Божествената топлинна енергия влиза в тялото, ще произведе някой път само едно оживяване: ставатے сутрин и мислите, че всичко можете да направите. Ако тази единица жива топлина е проникнала във вашето сърце, вие ще станете с обновени чувства, вие ще искате да направите нещо. Ако проникне във вашата мисъл, веднага ще се яви желание да пишете – ще се яви една нова мисъл. В тялото – оживяване, в чувствата – въздъхновение, а в чума ви светлина се произвежда. Тази същата топлина във вашия организъм ще произведе три различни резултата. Не мислете, че тази енергия, когато тялото ви е здраво, се различава от онази, която е в

сърцето. Тя най-първо е засегнала вашия физически живот. Като не е намерила отглас – минала е в сърцето, и като не е намерила и там отглас, засегнала е ума. После ще засегне по-висшите области на живота. И след туй тази енергия ще се върне към своя източник. Тази енергия – и тя ще вземе от вас нещо: всички недъзи, недоволство, скърби. Ще ги занесе там, в Божествения свят – там си имат реторти и ще я превърнат в нещо красиво. Този живот, който ни се струва безсмислен, за Божествения свят има смисъл.

Приложението на тази велика наука трябва да ви бъде едно ръководство и спомагало в живота ви и спомагало в сегашната ви наука: да ви научи как трябва да употребявате сегашното си знание. След като минете в друг свят, в друго едно състояние, туй, което вие не сте преживели, туй, което вашата душа не е преживяла – всичко туй ще отлети като листата и у вас ще остане само вашето. И вие ще се намерите за много обикновен човек, а тук може да сте първокласен философ. Има една книжка от д-р Миркович за духа на Фиктор Юго – колко знаменит бил тук, на Земята, а там бил много обикновен. Той сам говори за себе си. Защото мащабът в другия свят е друг.

Сега, при тези условия, благоприятните, при които се намирате, аз искам във вас да има тонгачество. Някой път бих ви препоръгал да идете да видите онези хора, които се занимават с революции, с бунтове. Да видите какво възбуждение имат тези хора, оттам да се настърсите. Явие седите с тези велики идеи, казвате: „Тази работа няма да я обде.“ А онези македонстващи се настърмили: този умрял, онзи умрял, но не им мига окото. Это една хубава гертта. Отлична гертта! Именно вие лошите хора не ги изтъндайте свършено от ума си. Явие дръжте връзка с тях. Но не се свързвайте, понеже по някой път ще намерите добър прием, добър урок и добри познания, даже някой път те може да ви дадат и помощ. Съвременната култура страда от един голям недъг – избиването на млекопитаещите, пък те представляват резервоар на органическия говешки живот. Следователно, като се избиват, обеднява животът, хората стават нервни, изгубват се жизнените сили за развитието, за растенето и.м. Цом се изтребват млекопитаещите, тази енергия се разтърсква в пространството. Ние пряко съобщение с Природата нямаме, за да гертим тази енергия.

Тисанието казва: „Не се свързвайте със света.“ Но то подразбира илюзиите на света. Ходим край някоя

витрина: виждаш хубави обуща – не прави връзка с обущата! Гледаш шапки, пасти, милнки – не прави тези връзки! След това гетете във вестника, че еди-кой си виден виртуоз ще свири – трепне ти сърцето: „Защо аз да не съм там?“ Не се свързвай! Защо ще ходиш да си губиш времето? Радвай се, че е доиъл. И като минеш край витрината, радвай се, че този човек има дрехите. Ако бях имал пари, бях доставил на този човек едно малко удоволствие. Не те ти да се зарадваш. Тък като минеш край витрината, ще кажем мислено: „Бях желал да ти доставя удоволствие – но нямам пари, тек ти не давам на вересия.“ Это философия! Погава ще имаш свеж и бодър ум – няма да правите като Настрадаин Ходжа, та да ви бият. Няма да седите под крушата отдолу – да гакате отгоре да падне. Ще работите, разумно ще работите. Ще имате едно трезво разбиране за живота. Ще примирите физическия, Духовния и Божественния свят, за да вървят паралелно. Тези светове са свързани един с друг. Тък каквито чувства имате, каквито мисли имате, изучавайте ги! Има един закон: всяко едно желание в света е определено кога да дойде. По си има своето време. Има желания в живота, да кажем ч едно дете кога се заражда съзнанието?

Отговор. На 4-5 години.

Има желания на петата година, на шестата, на седмата, деветата, десетата – до 120-ата година разпределени са желанията ви. Не вземайте желанията, които са за 80-ата година, да ви се случат на 30-ата година. Тък не правете и другата погрешка – желанията на 30-ата година да ви се случат на 80-ата година. Оставете всяко едно желание, всяка една мисъл точно на поставеното време – това е красотата на Божествения живот. Ако тий разсъждавате, ще се отмигавате с един особѐн организъм, ще се отмигавате с един особѐн мозък, с една особѐна пластичност на душмата. Погава ще може да носите мъгнотимите. Една задача има и тя е следната. Как мислите вие, как може да се образува между вас една връзка: не фамилиарна, не интимна, а да турите идеята, която тази сутрин аз лансирал: братството като основа – оттам почнете да градите нагоре. Братство и приятелство!

Автората фаза. Да допуснем, имате една сестра, която на вас ви е гурнда в братството. Вие не сте родени от една майка, от един баща. Тя е гурнда за вас – трябва да можете да я посрещнете със същото чувство, както един брат посреща сестра си. И да може такава една сестра тий да го посрещне, както посреща брат си. А сега, първото нещо: у вас ще се

роди една свенливост. Хубаво, аз я уважавам. Но в свенливостта ще се роди едно чувство изопачено, едно чувство атаквистическо, което опорочава човека – ще се роди една лоша мисъл. Най-първо някои от вас ще помислят: „Тазв сестра, тя ме обикаля“, но тя може да ви завърти чума. Или това е един брат, но той може да ви завърти чума. Членици, цом влезе ч вас тазв мисъл, става една каша. Това са неща във от вашв живот – тези мисли ще дойдат, вие не сте отговорни за тях: „Какво имам общо аз, ге някой в райската градина ял и пил, съгрешил, а от неговв дяк турили на мен?“ Писанието казва: въздава се престъплението на бащата и на гадата до четвъртвв род. А в Езекиил и на по-просветените пророци казва: „Който яде киселец, неговите зъби ще станат скомени.“ Двоак е законът. Знаги, който пила огъня, той ще се изгори. То закона за наследствеността, ако бащата изгори ръката си и се ожени, този недъг ще се пренесе ли ч сына мъ?

Отговор: Няма.

Бащата ще си носи последствието на своята изгорена ръка, а синът няма да участва в изгарянето. Синът може да го носи само тогава, където е вземал участие с бащата, понетже те са групови души. Ако бащата, когато е правил нещо, и синът е участвал, има дял и в добродетелите. И тъй, ако бащата е ял

киселец без действието на сина, неговите зъби ще оскоменят. Не се плашете сега от влиянията. Не се плашете, те може да се повлияете. Те, ако е за влияние, всяка вечер вие се поставяте на най-опасни влияния. Цом заспите, вие се поставяте под влиянието на целия свят и какви ли не глупости ви идват. Но вън от това има същества, братя и сестри, които се интересуват от вашия успех, те се грижат за телата ви. И благодарете, те цом оставите телата си, те ви пазят. И ако те не ви пазят, вие като се върнете, ще намерите къщата си ограбена. Тази идея ще я пазите за себе си.

Искам да укрепнете. Божественото няма да го разкривате. Цом дойдете до Божественото, питайте: „Ама Вие вървате ли в Господа?“ – За този въпрос аз съм много прост. Нещо за съвременната наука, за астрология, хиромантия – за всичко ми говорете, но за Бога – не, ще ми се замотае чумът. Той е далечен път – спрете го там. Тък сега, току изведнъж: „Ама вървате ли в Бога?“ – Вие изведнъж изтеглите ножа. Искате всичко да разкриете. Или по някой път спрете се и мълчете. Хермес – когато неговите ученици го запитали какво е грехът, какъв е произходът на злото, той само си стиснал чустата. Вие да сте, веднага ще разрешите въпроса. Хермес, който е секретар на боговете! И вие всички за някой

неща трябва да затваряте устата си – ще стиснете устните си. Тонезже, ако отворите устата си, ще се напълнят с нещо много лошо. Сега аз бих ви обяснил: аз не искам у вас да създам идеята за Бъга. Мислете вътре, чувствайте – но тъй нека остане – като свещено чувство. Нека да има един свят, незасегнат от околната среда. Да има нещо, на което вие да се опирайте, да имате място, където може да си погледнете. Това е красивото! С красивото ще развивате и Божественото у вас. Него ще пазите.

Сега задайте един от най-чумните въпроси: за физическия свят. Най-чумния въпрос, който съвременната наука се мъчи да разреши. Не физически въпрос, но въпрос, който засяга живота в три посоки. Ако не можете сега да го оформите, може на следващото събрание – безразлично е.

Въпрос: То какъв начин душата, която е нещо нематериално, може да докара в движение тялото на човека? В каква връзка се намира душата с тялото, за да може да се прояви животът, който е нещо нематериално?

Те смятат, че душата е полудуховна и полуматериална... Тогава какво са разбирали старите пророци? Те казват, че Бъг изпълва всичко. Значи пространство има, цом го изпълня. Ако живеем и се

Движим вътре в Него – ние нали се движим? В идеята за времето и пространството съвременните философи са засегнали само физическата част, само физическата част на времето и пространството.

Реплика: Тъвегето философи не приемат днес субстанциалността на душата. Щом се приеме субстанциалността на душата – разрешават я чрез дуалистичното схващане.

Погава как разрешават философите въпроса?

Отговор. Тези философи, които приемат субстанциалността на душата, вземат нещо полуматериално, полудуховно – нещо средно, което свързва абсолютното с материалното: по този начин се мъгат да обединят субстанциалния свят с материалния и свеждат всичко до един монотеизъм – например Спиноза.

Уточнение: Приятелите цитират мнението на Берксон по този въпрос.

Мисля, че има един френски писател, Сабатие (Sabatie). Той поддържа, че материята – това са спящи духове и будни духове: че будните духове, които влияят на материята, се мъгат да разбудят спящите духове. Този сложен въпрос се опростява малко. Състоянието на спящите духове съставя материята. Те са неговии изводи. Когато човек е в едно спящо състояние, безучастен, той е материален.

Но Душата изобщо има форма. И когато говорим ние за Космичната Душа, тя включва всички слънца. Те са нейни клетки, тя ги прониква, в нея те се движат. Всеки един атом или всеки един йон – те се проникват от тази Космична Душа. И следователно тя с тях може да манипулира, както иска. За Душата да бъде материална е тъй лесно. Дали е материална, или духовна, или Божествена – и трите състояния са еднакви. Душата е материална, когато няма никакво съзнание пробудено в съществата, в които Космичната Душа работи. Когато всички същества спят, всичко е материално. Първото същество, което се пробужда в тази Космична Душа – разните йерархии – това е вече Духовната страна. Тези пробудени същества стават Духовни съзнания, вземат участие в нейната работа. Когато един ден всичко се обдухотвори, всичко ще стане съзнание, тогава материя няма да има. Това е само извод. Тъй ли ще бъде, или не – аз правя само един извод. Тъй още не е моят извод, а от теорията на Сабатие – ако тъй може да хвърли светлина върху тази идея.

А тъй този въпрос за Душата – аз бих желал всеки един от вас да си го разреши по своему. Все изучавате общите теории за Душата: те всички са хубави, но дръжте се близо до вашите понятия за

душата! Всеки от вас си има едно схващане за душата – дръжте го като една ядка, никога не го заменяйте с една философска система, защото вие имате едно схващане, добито от дългия ваш живот; то е много ценно, философски не можете да го изкажете, но то е много ценно. Че когато Христос каза: „Скъпна е душата Ми до смърт“, какво е подразбирал? Или българинът казва: „Боли ме душата“ – но разбира, че тялото го боли, тялото разбира той. Чдари те някой, казвам: „Няма да го забравя“, но зарасне ръката ти – забравим. Това е физическа болка. Но има болки духовни: болката не е физическа, ръката ти не е стъпена, а минават 5–10–20 години – не можем да я забравим. Тези вътрешни болки са по-опасни. Това са състояния на говешката душа. Спомянете си за един от американските психолози, Браун. Един ден, като дефинирал пред студентите какво нещо е аз-ът, смесва се с учениците и не знае какво е той: той ли е, или не е той. Забравил той ли говори, или някой друг говори вътре в него. Не може да се познае. Психологически като гледал, питал се: „Дали съм вграаниият Браун, или не съм аз?“ „Ако аз се меня всеки ден – пита се той, – идеите, които днес имам, не са вграаниите.“ Чениците седят и гакат, а той разрешава един

въпрос. Той е толкова искрен, изнася го това като един научен факт – как човек може да се обърка.

После, в туй отношение може да изучавате френологията. Въз бих ви препоръчал едно хубаво съчинение. От френологично гледище философията може да стане по-ясна, отколкото сега. Философите обясняват всичко с три елемента: вземат мисълта, волята и чувствата като проява. Например интелигентността на човека – това е група от способности. После чувствата – и те се групират. После волевите проявления: това са други философски центрове – и те се групират.

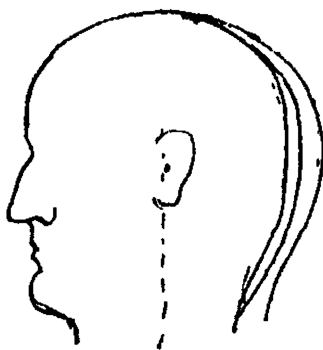

Фиг. 2



Фиг. 3

Например вземете в човека – ако спуснем перпендикуляр на човешката глава през ушиите (Фиг. 2). Допуснете, че тук е ухото – тази е задната му част. Следователно колкото тези дъги на задната част са по-изпъкнали, има по-голяма чувствителност. Ако човек има една хубава глава, може да се определи френологически дали неговите чувства са постоянни, или не. Може да се определи на процент какво ще изпълни от това, което обещава. Едва ли ще се намери някой, който да изпълни 75%. Защо не изпълнява всичко? – Защото няма достатъчно енергия – това се обуславя от един чисто физически закон. Да кажем, имате тази крива линия (Фиг. 3). В тези, кривите линии, къде силата е по-голяма? Да кажем, това са гранати – силата, която е изхвърлила тези гранати. Този същият закон е и с човешкото тело. Колкото повече се отдалечат тези линии, толкова силата е по-постоянна. Вследствие на това тези гънки на мозъка – по-интензивни, по-интелигентни – изискват по-голяма площ, за да се развие тяхната действителност; вследствие на това в едно малко пространство се образуват гънки. Гънките – това е плоскостта, в която трябва да се прояви мисълта, където човешката мисъл трябва да работи. И когато за в бъдеще се изучава мозъкът... Ако разгледате мозъка на един човек: клетките, построението им – ще

намерите грамадна разлика. Клетките на един морален човек се размигат от клетките на един престъпник и от клетките на един обикновен човек. Ако вземете моралните клетки, или чувствениите, навсякъде ще намерите едно различие. Обикновеният живот е наложил своя отпечатък. Питам: вие розовото масло може ли да го турите в една обикновена българска столна? И след колко време ще го намерите там? Ще го турите в един съсед.

От човека се изисква един отличен мозък. Прява да се стремите да пресъздадете вашия мозък – че за едно ново съществуване, за второ, трето – този мозък, той ще дойде с вас. Тази материя, която вие ще развиете, ще се одухотвори. Фактори път като дойдете на Земята, тя ще се привлече. Пъци, което е ваше, никой не може да го вземе. Подобие има в привличането. Тази материя може да е по Слънцето някъде, но когато дойдете да се вгледате на Земята, тези частици от всички звезди ще дойдат, ще се съберат и ще създадат организма ви. Че то е цяла една мистерия, влиянието на звездите. За да ни влияят, те са ни дали нещо. Уом дадем, имам влияние. Уом не давам, не може да имам влияние. Това е закон вътре в Природата: давам и вземам – обмяна има. В този отношение ще бъдете безстрашни. Не главоломно да кажем: „Аз всичко мога

да направя." Има нещо, което не можем да направим.

Ще ви приведа този анекдот. Среца един млад човек един стар дядо на 100 години, кацал се на магарето, и казва: "Дядо, да говорим за философия." Дядото казва: "Всичко мога да направя, всичко мога да разреша." – "Е, дядо, да говорим за една работа, която няма да стане." – "Как, синко, всичко може да стане." – "Я слез, дядо, от магарето, аз да се кага." – "А, синко, това не може да стане." Среца дядото младия, кацан на магарето: "Синко, хайде да говорим за една работа, която може да стане. Слез, синко, от магарето, да се кага аз." – "Заповядай, дядо." Кацва се старецът. Знаги за младия всичко е възможно. А за стария всичко е възможно, но от магарето не може да слезне. Вие ще се запитате млади ли сте, или стари. Ако можете да слезнете от магарето, въпросът е разрешен. Ако не... Пуй магаре ще го приложите в живота. В живота ще го вземете като един символ и с него ще си разрешите въпроса. Доидете до един въпрос, на кръстопът сте – ще кажете: "Аз старецът ли съм, на магарето отгоре, или младият?" Ти разрешаваш въпроса, казваш тъй: "Защо аз трябва да страдам! До гуша ми дойдоха страданията. Съдбата няма ли да каже за мен някоя хубава дума?" Но вие не знаете как страдат

Другите хора. Аз страдам, но има хора, които хиляди пъти повече страдат от мен. Имам очи, здрави ръце, крака, книги имам – недоволен съм. А там има един човек сляп, глух – той благодари на Бога. Кой от двамата ни седи по-високо? Провидението казва: „Със своето недоволство ти ще намерим неговото място.“ А на този казва: „Ти ако търпиш, един ден ще бъдеш като него.“ Моето положение ще вземе той. Следователно ще се разменим.

Сега аз не искам да се образува у вас доволство, но съзнателно да дойдете до едно разрешение на един въпрос. Аз искам да страдате, а не страданията ви да се прекратят. Но същия закон не да изгорите, но да се стремите да се превърнете на вода, че да почнете да поливате градините. Не трябва да се унищожат нашите желания – всяко желание може да се изпълни, но не като лед, а като онази, хубавата бистра водица, която може да полива растенията.

Основната мисъл коя е? – Пръден е въпросът. Какво нещо е душата, вие знаете. Погава ще кажете: „Защо трябва да го чуим?“ – Чуи, което знае човек, него чуи. Чуи, което не знае, него не чуи. Действително, само чуи, което знаем, то ни интересува. Него обигаме всякога да ни го казват хората. Не е ли същото в живота? – Чуи, което ние знаем в живота, искаме да го видим във всичко. За този живот искаме всичко

да ни говори от единия край до другия. Ние всички говорим само за живота – в него е смисълът. За живота чувствата имат смисъл. Законите, добродетелта, всички тези работи – проявената страна е това. С това аз не казвам, че Любовта се обуславя от живота, но в проявения живот са всички тези добродетели. Засега нашето съзнание е достигнало до живота. Този живот – той има един елемент – тази чувственост: той ще се елиминира. Аз говоря за живота в един по-специфичен смисъл. Размислява се животът на едно растение и на човека. Следователно човешкият живот е създал човешката глава, мозъка, съобразно с неговата пълнота: формите на живота са създадени според техния живот. Явно може да ги приведете в една философска система. Тази същата терминология може да се приведе и в други научни термини. Яъв всяка философска система трябва да има нещо, което е нам понятно и разбрано. Явно правили ли сте опит някой път да влезете 5 минути да живеете в една круша, да почувствате нейното състояние? Но това само един адепт може да го направи. Или да опитате състоянието на един вълк, на една овца, на един вол – да влезете в неговото положение. Явно ще се почувствате какъв широк свят ще се разкрие. Явуй животни, щом влезете в него, вземете малко от

товара му – с други очи ще погледне към вас. Енергиите имат друго отношение – ще се свържете с него. После, опасността е, че ако не знаете как да се развържете, може да останете в тази област. Затуй казвам за слабите: не се свързвайте с грешните! А силните трябва да се свързват, да помагат. За известно време, тъй, докато станат силни.

Може да концентрирате мисълта си. Може да направите сега първия опит. Направете следния опит: целият клас да концентрира чума си. Изберете си десет хубави книги или на английски, или на френски, направете следния опит: концентрирайте се, пожелайте тези книги да ви ги изпратят от странство – ето един опит. Може да ви отнеме месец-два, година-две – десет години ви давам. Повеќе от 10 години няма да иде. Защото 10 години като минат, все ще се намери някой, който да ви ги изпрати. Ще ги отбележите, че те са окултни и мистични книги. После, разделете се на групи. Да кажем, някой път ви трябва средства, пари: какъсали сте сега със списанието си и се гъдите откъде да извадите пари. Че къде са окултните ви сили? Ако вие, младите, едно списание не може да го прокарате, къде ви са силите? И там се опитва вашата воля. Ще проявите интерес всички. Ако е идейно списание, какво да е? – „Житно зърно“. Хубаво,

цол е житно зърно, тогава всички ще оретте, ще сеете, ще жънете – различно, кой колкото може. Вие не сте се научили: за някои неща трябва да чакате 5, 10, 15, 20 години. Вие не сте се научили да чакате. Сила и мощ има в това. Първо за списанието, после – за издаването на лекциите.

Има един закон, вашето списание може да следва този окултен закон: всяко списание, когато се издава... нали сте астролози, направете му хороскопа! Най-после, вие сте ученици на една окултна школа – направете му хороскопа! Кои планети му съдействат, кои му противодействат в годината, деня и минутата, когато се роди, когато го кръстихте. Направете му хороскопа и ще видите ще живее ли, или не. Има англичани търговци – отиват при един астролог и плащат 5-10 лири, казват: „Ще започна такава и такава работа, ще успеем ли, или не?“ Говекът му взема 10 лири – тази работа няма да успее. Той седи, после дойде пак. Ще издавате списание – отивате при врачките, само те учени врачки са те.

Въпрос: А лотария?

Аз ви давам един съвет: да не правите лотария. Това са методи на света, които са опетнени. Лотария, просене на пари да няма у вас – тогава посредствени хора ще станете. Според мен никаква

лотария, никакво просене на пари от този, от онзи. Турците имат една поговорка – в една работа трябва да има няколко души, които да се заинтересуват. Трябва да има един, който да е заинтересуван дълбоко от работата. В списанието ви трябва да има един фактор – като зародиш. Кой е душата? Аз не съм я виждал още. Житното зърно на пътя ми е паднало, защо трябваше да бъде озобано? Да не е в тръните? Ако израсне и повехне – на каменната почва е. Тък ако узрее и даде плод... Това са само възможности. Резултатите ще покажат къде е. Ако се заглъши – в тръните е. Ако повехнат корените – на каменната почва е. Ако даде плод – все таки плод трябва да имате. Едно списание, да кажем списанието на вашия брат Марков, погребяха го. Изкопи „Житно зърно“. Идеята трябва да върви сега. „Нов живот“ или „Житно зърно“? И аз мисля, понеже в „Нов живот“ Н е закон на противоречие, следователно „Нов живот“ ще срещне противоречия. Списанието на Марков имаше чисто духовни претягствия, а вашето – материални работи. Неговото списание пострада от несъгласие отвън, а на вас мнозина ви съгласуват, но нямате масло да го намажете, пари няма. Следователно неговите мъчнотии бяха по-големи.

За вас сега, цял един клас – физическите мъжнотии може да ги преодолеете. Не вие се съберете, целият клас, насочете вашата мисъл върху тези ваши абонати, пратете им по една мисъл, когато те спят, кажете им: „Братя, вие се въодушевявате – пратете вашия абнамент, иначе ще умре списанието.“ Пък вие ще работите и парите ще дойдат. Направете един опит. Извадете целия поменик: колкото абонати имате, които не са платили. Погавя онези от вас, на които работи умът, направете един опит. Ще седнете вечерно време, ще проследите къщата, когато те спят – ще концентрирате вашата мисъл по братски, ще им кажете. Ще видите дали има резултат. Все ще останат 25% да не си платят – ще ги извадите, тъй се нарича счуря. Даром ще иде на тях. А другото ще дойде всичко. Ще имате една интензивна и практична мисъл. Ако мисълта ви е насочена, ще я възприемат, парите ще дойдат – пък като дойдат парите, ще се въодушевите и може да напишете нещо по-хубаво. Е, колко пари ви трябва още?

Отговор: Около 6200 лв.

Списанието ви е като едно предметно учение: вие трябва да го прекарате, за да чакните вашата воля. Започнахте една работа, трябва да я доизкарате. Не да я свършите, аз не искам да я

свършват. Да успява списанието! Как мислите, какъв е вашият проект?

Отговор: Мислим да пишем по едно писмо.

Вие, като напишете писмото, ще идете при някой човек тъй, неофициално, ще му го прочетете; и щом той извади пари и каже: „Аз искам да се заинтересувам, да се абонирам“ – и извади и плати – тогава пратете писмото. В списанието трябва да бъдете толкова искрени, че този човек, като възприеме вашето писмо, да почувства, че трябва да помогне. Трябва да възприеме мислите ви, идеята ви. „Житно зърно“ трябва да го прокарате вие. Там се опитва вашата воля, разумната ви воля, вашият ум и вашето сърце. Като идея, като един опит трябва да го вземете само.

Само светлият път на Мъдростта води към Истината!

Здраве връзки

6 година (1926-1927), Двадесет и втора лекция на Младенския окултен клас, държана от Учителя в София на 27.11.1927 г.

Само светлият път на Мъдростта води към Истината!

Размишление

Прогретоха се някои бележки от миналата лекция.

Как се привързва човек? Интересно е вашето мнение. На какво се дължи привързването? Знаги, ако може да се привърже, може и да се развърже, нали?

Нека вземем в музиката седемте основни тона. Защо между някои тонове не може да се образува хармония, не може да се образува акорд? На какво се дължи това? Музикалната теория как обяснява това? Между кои тонове има една добра хармония?

Отговор. Тези, които се намират в интервал терца, например do-mi-sol.

Знаги при сегашните условия в Природата е несъвместима пълната хармония с устройството на

Вселената. Необходимо е едно малко разногласие. Между кои тонове съществува този дисонанс? Във всяка една гама.

Отговор: Този интервал секунда do-re например. Тъй като музикантите смятат увеличената кварта fa-si като дисонанс.

Нека се доближим до поетите, които вървят паралелно с музикантите. Но какво се отлигават например тези, гениалните поети? – Не само по своите идеи. Но и простите хора изказват идеи, но гениалните поети имат и строен.

Реплика: Имат жив, картинен, прост език и богат вътрешен живот.

Не сте изучавали как да преведат звуковете – словесните звукове да ги преведете в музикални тонове. Например звука т да го направите музикален. Съгласните букви какво носят в себе си? Въз ги наричам стънатите звукове – н, д нямат простор, съгласната буква се мъкне, гласната като те ѝ дава простор да се разшири. Съгласните букви ги наричат още неми букви. Знаги съгласните букви правят немите, гласните ги карат да проговорят, те добиват израз.

Въз искам да ви наведе на онази мисъл: всяко едно неразположение се дължи на такава малка причина, че ако вие бихте я знаели, на този философ или

поет бихте се смели презглава. През, големите хора, са малки деца и те се обиждат. Или не го поздравил някой, или турил някое местимение не на място, или някоя дума изпуснал – и за тази дума направи цял изтоген въпрос. Нали знаете онзи анекдот. Като се запознавали, германецът казал: „Я, фон“, Българинът казал: „Аз съм Трифон.“ Като идете в Англия, те са за своята титла – ще кажат мис, господин или сър. Ако каже мис – госпожица е. Ако каже лейди – значи е от благородните. За онзи, който би се осмелил да тури думата не на място – прави се изтоген въпрос. Въпросът е сега какво е мисвало.

Разбира се, светът си върви по своите обикновени пътища. Това са наклонени плоскости, по които говещкият живот върви. Всеки един човек има една наклонена площ: ти не можеш да си помогнеш, да проявиш известен характер, плъзгаи се. На един събор на мисионерите в България двама души, видни мисионери, които проповядват Христовата любов, се скарват за нищо и никакво, че трябвало другите да ги примиряват 2-3 дена. Не е въпросът в скарването, но какво става вътре в говещкото съзнание. Сега ще извадите друг закон: че всеки един човек има вещества, които може да се възпламенят. Те са вън от вашата воля. Вашият противник – това е запасът на вашите енергии, и вашите

неприятели може да се домогнат до вашия запас на тези запалителни вещества и да направят цяло избухване. Хвърлят някоя малка бомба и направят цяло запалване. Запаси са това за време на война. С известни думи или известни мимички лицето помръдне, може с помръдването на устата да се произведе цяла една вълна, която, като удари твоя противник, да го изкара из релсите. Или с мръдването на окоото дадеш такова направление на мисълта му. Или със свиването на очите, или с отварянето на устата – вие всички наблюдавате това.

Пряво да разбирате вътрешната психология и да прилагате тази психология във вашия ежедневен живот, за да може да се самовъзпитавате. Виждам, някой върви из пътя, удари се о камък, грабне камъка и го захвърли – той сега не се усеща да вземе камъка и да му каже: „Ще ме извиниш“, а го хвърля. Какво прилага той на своя характер? Ударих си крака – спри се, не бързай, има важна причина за това. Тогледни камъка, вземи го, турни го на мястото. Пъци е характер – на един поет, на един скулптор, на един учен човек, на един философ. Вие знаете тези анекдоти, че може би под този камък да се крие едно голямо съкровище за вас. И ако вие се помъгнете този камък да го вдигнете, ще намерите съкровището

отдолу. Мен ми разправя един мой познат как човек трябва да бъде внимателен: „Петта една философска книга аз и си турям бележка. Виждам един ден – един турил един плик вътре. Мен ме догневя – кой е бутал книгата?!“ Три това той е турил вътре този плик. „Вземам този плик, смаквам го и го хвърлям в печката, но мина ми през ума: такай да видя плика! Отварям, виждам една голяма банкнота.“ Изведнъж неговото мнение се изменя. „Не е турил 100, 200, 300, 900 – колко е турил?“ Погава се замисля: „Виж каква глупава работа цял да направя!“ Този човек е искал да обърне вниманието му. Турил е там парите, казва: „Употребете тези пари, както обикате“, нищо повече. Не си турил и името. Ако ч вас гестологията е развито, ще търсите този човек да му върнете парите. Това са човешки понятия. На онзи – неговите схващания са такива. Но в друга се явява желание да разкъса плика, мисли, че някой си е играл. След това лицето му взема една поза весела. Най-първо стане сериозен, но след като види, че са 900, почувсихме се.

Все трябва да свързвате малките факти. Клетките ако сами по себе си се изучават, в тях няма никаква наука. Клетките, докато те са носители на съзнателен живот, са проводници. Мен ме интересува една крушка, доколкото е носителка на

светлината. Клетките – те са лампи, доколкото те са носители на съзнателен живот. Съзнателен живот имат и естественикът, и членият говек, и физиката, и геометрията. Има известни ваши задачи, които може да разрешите само по известни прави линии. Неразположен сте например – вземете да разрешавате задачи с прави линии само. Например изчислявате с каква скорост се движи светлината, след колко милиона години един мъж, излязъл от Слънцето, ще се върне обратно пак в Слънцето. Так ще се върне назад.

Въпрос: Бързината на връщането ще бъде ли равна на бързината на движението?

Да, с една малка придобивка. Следователно този закон ще го приложите. Пъти, което е вярно за светлината, вярно е и за вашата мисъл. Вашите мисли, които сега изпращате в пространството, един ден – или в този живот, или в някой друг живот – те ще ви намерят. Защото вие сте една определена величина, един определен център, една малка вселена, която е записана. Има една малка хумореска от Волтер. Същества от Сириус дошли да посетят Земята. Като търсили Земята между другите планети, едва могли да я намерят. В туй време една френска експедиция правела своите изследвания. Туй същество от Сириус хванало с два пръста кораба,

поставило го на дланта си... и останало учудено, че могло да разговаря с това микроскопическо същество, с учения французин, което било разумно. Експедицията отивала за Северния полук.

Сега ще сведатте нещата като ученици. Целият живот ви не може да го сведете, но има известни явления, които могат да ви помогнат на вътрешните ваши състояния – затуй четенето на хубави книги, размисленията, науките, всички изобщи науки, които днес съществуват, като се изучават, те принасят известна полза. Систематически ако те се изучават, педагогически човек може да се възпитава. Например някой от вас може да се възпитава с поезия, друг – с музика, трети – с рисуване. Най-първо ще започнете с най-възвишеното изкуство, докато дойдете до физическия свят, дойдете до мотиката и ралото, и най-после с последното изкуство – пошивката. Седнете под някоя круша, заспите там, и след като се събудите, усещате едно обновяване. Питам: по какво се отличават видните поети? Според вас кой е най-знаменитият съвременен поет в Европа? Пък, между вас, има доста поети. Или кой е най-видният философ сега в Европа? Кой е най-видният композитор? Кой е най-видният лекар? Най-ученият човек кой е днес?

Въпрос: В какво отношение?

В математиката например. Малките върхове имат цена в големите. Малките неща съществуват благодарение на големите. Благодарение на малките неща ние се забавляваме. Например някой седнал и цял ден пише. С какви малки работи той се занимава! Китайците пишат от горе на долу, евреите – обратно. Малките неща – това са приятни забавления. После, забелязали ли сте: при писането някои хора изяждат постоянно по някоя буква. Някой не дописва думата. Като дойде до ъ – той изгезва. Разбира се, в тази, писмената реч, философите имат думата, а не дописването. Какъв смисъл имат а, б, и? Ђ – това значи, че чумният човек, който расте, всякога намира истината. Ђ стенографски? Вие сте накрая на една епоха, от която трябва да се ползвате. Трябва да намерите достатъчно енергия и опитност, за да можете да си служите с новите форми. Няма да се мине много време, за в бъдеще науката ще вземе друга посока. Онези, които не са готови за новите форми, те ще се върнат към старото. Такъв е законът. Ђ който е готов за новото, той ще еволюира. Е, Методи, напиши нещо важно. Напиши едно изречение. Напиши изучавате философията.

Уточнение: Написват се изреченията „Цялата Вселена погива на вървата. Силният човек не търси обект да върва, а той сам е изтъкан от върва.“

Как го разбирате вие? Сега какво разбирате вие: дали Методи говори за цялата Вселена на звездите, или говори за своята вселена?

Отговор: За своята вселена.

Вярно е, цялата Вселена... Как тълкувате вие думата Вселена? – Знаги туй, което се вселява. Цялото, което се вселява, погива на вървата. Тонже туй, което се вселява в нас, има върва, затова е влезнало. Всичките звезди, като са се вселили, образували са Вселената. Вселените от звезди влезнали да живеят, у кого? – У някого. Пространството, в което звездите живеят, е живо. Сега кой го е „изтъкал“? Той ли се е изтъкал? Изтъкан какво подразбира?

Отговор: Исква да каже, че той не е с предразсъдък, да търси обект вън от себе си, а е живо въплъщение на тази върва.

Изтъкан е много материализирано. Ти като поет ако си бил мислил – тук изтъкан е много материалистично. Въплъщение е друго. Какво друго може да се туйри? Сега превърнете тази формула в строго научна. Теори, я превърни туй в една научна форма – това е права мисъл. Това е съзнанието –

възрата е закон на съзнанието. Значи съзнанието
намира опорна точка във възрата. Всеки знае, че цом
някой се въздъшевява от вас, вие може да говорите, но
цом не се въздъшевява, сковавате се. Ако той възра, че
можете да говорите, говорете. Ако той възра, че той
може да пее, той пее. Няма поет, докато няма
среда – известна среда. Чловия трябва да има: това
са съзнанията на живите хора. Един учен човек, след
като е изнамерил известни теории, той няма възра в
себе си. Той ще намери други учени да потвърдят
теориите му и като намери двамата, окучражава се.
Той сам като твърди, няма сила в себе си. И всеки
един от вас, каквото напише, той ще намери един
свой приятел, ще иде и ще му го прочете. И ако
неговият приятел каже, че е хубаво, туря го в Джоба
и се върне с едно съзнание, че е хубаво. Но трябва да
имаш един приятел, едно разумно същество, което
мисли като теб, и той да ти даде една правилна
преценка на твоите мисли. Затуй е хубаво и в
науката да имаш един, на когото да разчиташ. Не
да те хвали, а тъй – да направи една истинска
преценка.

Въпрос: Може ли цялото изречение да се изрази с
тези Ваши думи: „Съзнанието погива на възрата“?

Например ако преобърнем изречението така и
кажем: „В целокупното съзнание Вселената погива“ –

Вселената не може да погива. Погива в преносен смисъл. Погива човек, който е работил, но Вселената не е свършила своята работа – може ли да погива? Колко значения има думата погива? Двоен смисъл има: установен седи и положен. При какви условия се ражда вярата или вярването? Кога изтъква, кога се ражда? Кой е първият подтик, който извиква нашата вяра?

Отговори: Многократното повторение. Божията Любов спрямо някоя душа.

Вземете това: когато ние обигаме някой човек, някой път го преценяваме и след туй, не се мине дълго време, направим си второ заключение. И първите са преувеличени, и вторите са намалени – трябва да ги съберем и да вземем средното. Представете си един гениален човек, дипломат, който ви играе, или друг, който е обикновен човек. Питам: с кого трябва да имаш работа – с гениалния или с обикновения? Един обикновен човек гениален може да стане, но гениалният човек обикновен може ли да стане? В Природата съществува един закон: същества, които са завършили своето развитие, не може да паднат. Защо? Много естествено: те са имали своите падения и са излезли от тях – значи преодолели са ги. Значи те не могат да паднат, защото са минали по своя път. Човек, който е

завършил своето развитие, той не може да падне, а само онзи, който не го е завършил. Тък има същества, които не са слизали тук: свършени са те, гисти. За тях при слизането падането е възможно. Който е завършил своето развитие – за него падането е изключено. Но за онзи, който не го е завършил, падането е възможно. Погава, като казвам: „Възможно е всеки да падне“, разбирам: за всички онези същества, които слизат по закона на инволюцията, не е изключена възможността за падане. Но всички онези същества, които възлизат нагоре по закона на еволюцията и завършват своето развитие – за тях падането е изключено.

Този закон може да го приложите и гастично. Една ваша опитност не може втори път да се претовтори. Все няма какво да се плашите от миналото. Ако веднъж ви е плъла мекката, няма какво да се плашите втори път да ви плъе. Веднъж като ви плъе мекка, всички други мекки няма да ви плъват. Да те плъе мекка – това е нещо изключително. Колко души има в България, които мекка ги е плъла? Той най-малко ще боледува три месеца от страх. Ако искате да знаете психологически, на мекката очите са много близо до носа. После, в сравнение с носа са малки. Следователно тя възприема малко впечатления, но много ги

задържа дълбоко. Тя интензивно обига, но и много мрази. Когато те обикне мекка – да се радваш, но когато те мрази – да се пазиш. Когато мекка е плъла някого, тя се отдава един вид на съзерцание. Всякога, когато се нарушат чувствата, тогава се заражда туй желание да плънеш, да си покажем негодуванието, че някой е попречил на хубавото ти разположение. Защо ще се плашим? Мекката е страхлива. Как бѣга тя, от кон повече бѣга. Всички животни изобѣо от човека се страхуват. Страхът е за тях закон. Някои от тях изразяват страха си, някои от тях чувстват страха, но ч повече изпѣват и други чувства – показват се смели и решителни. Но изобѣо, като закон, всички животни и птици са страхливи и ако човек срещне мекка или вѣлк, или тигѣр, или бѣк, ако дѣржи очите си съсредоточени, няма да посмѣят да го нападнат. Страхът ч тях дѣйства като един закон.

Сега този закон ще го прилагате. Някой път вие се уплашвате. Туй, което се плаши ч вас е – има такѣв един центѣр, който ви туря вѣв връзка с животните. Чом се уплашите, вие сте вѣв връзка с животните. Гнебите се – вие сте вѣв връзка пак с тях. Тод думата животни разбирам специфично тях, не разбирам общия живот, който минава през животните – тази мощна сила, която се проявява.

Какъв резултат имате от опита с клетките? Може ли някой да си каже опитността? За 20 дена направихте ли го тъй, както трябва?

Отговор: Една малка опитност имам. Два пъти се случи, бях много разсеян, не можех да работя. Погава усилено се концентрирах с тази мисъл, извиках тези клетки на помощ, клетките на разсъдливостта, и забелязах едно силно повишение. Имах резултат.

Колективно същество е човекът. И той има много помощници, за да му вървят работите. Орагът оре, но милиони гервеи орат земята по-рано от него. Милиони мусици спомагат за отпоядането на дърветата и цветята. Слънцето, ветровете също помагат. Те казват: „Той е изорал, но труфът, който той е положил, е микроскопически.“ Хиляди и милиони същества, разумни същества, са работили. Каквато и да е философска мисъл – преди вас хиляди същества са мислили по нея. Като дойдат от Невидимия свят, те работят заедно с вас, помагат ви. Съберат се около вас: един ви каже своята мисъл, друг ще ви я докара до известно място. Някой проблем разисквате – голямо количество разумни същества ви помага, за да го разрешите. За някой камък трябва няколко души, за да го вдигнат. Една мъчна задача с една глава не може да се разреши. Например от времето на Платон и Аристотел

въпросът за душата разрешен ли е? – Не е. Това е един важен въпрос. После, въпросът за говещкия чм – и той не е разрешен. Въ този отношение индусите имат по-правилни схващания за чма. Но те имат схващания само за облеклото на чма – за организите, през които чмът функционира. Има спор дали чмът е сила, или принцип. Някои приемат, че е сила, други – че е принцип. Въ някои отношения философията им е права. Ако се пренесем още по-напред – има други теории, които дават чисто инволюционно гледище, по-правилно схващане за чма. Според тях чмът е облеген в свое тяло. Само когато се развие чмственото тяло, организите на чма, тогава той може да функционира.

Сега, ако се даде една тема... Каква тема можем да изберем за следващия път? Една любима тема, върху която всички бихте могли да пишете. Можете ли вие да си припомните първата играчка във вашето детинство, която са ви донесли, първата играчка, която ви е оставила най-дълбоко впечатление.

Тема: Първата играчка от детинството

Да видим кой какво ще напише. Да видим докъде се простира вашата памет. Припомнете си нещо, което ви е обърнало внимание, някой предмет или дрешка, или шапка, или четице, или конче, или

ябълка, или круша, или каквото и да е, откъдето може да започват: тъй във вашето детинство, което отбелязва една епоха.

Предното упражнение какво беше, преди тези 20 дена? Да ви кажа упражнение за 10 дена – всеки ден да премествате по един камък. Не тук, из града, но някъде. Тъй, като вървите по пътя, ще намерите камъчето, което трябва да преместите. Не тъй – всяко камъче. Ще го преместите и първата мисъл, която ви мине, ще я отбележите с някакъв знак. Сега ще правите наблюдения: някой път ще се случи, че камъкът, който трябва да преместите, може да е от дясната ви страна, а може да се случи и от лявата. Някой от вас ще каже: „Какво от това, че съм преместил един камък?“ Но при един камък, преместен от вашата река, вие сте имали най-добрите мисли. И ако някой, който е отчаян и е искал да се самоубие, стъпи на вашия камък – той ще възприеме вашата мисъл, ще тури револвера в джоба и ще се върне въпреки радостен. Този камък ще го спаси.

Въпрос: Един брат пита дали наред пътя да туря камъка.

Настрани. Тези, отчаяните хора, те посред пътя не вървят – все отстрани, все отляво или все отдясно. Те не вървят по общото течение. Отчаяните хора са

крайно индивидуализирани, затова и страдат. Те се чувстват в дадения случай като изолирани, те са дошли до крайния предел на своята дейтелност. На тях им трябва едно малко свиване, едно малко прибърване навътре. Всички органи са отишли на повърхността и следователно в този случай се губи по-голяма енергия. Недоимък на енергия има. След това този камък мен не ме интересува – камъните, които ще ги местите по пътищата. След това ще преместите във вашия живот по едно ваше твърдо желание въясно или вляво, което спъва другите. И след туй една ваша твърда мисъл – и нея ще преместите, за да бъде задачата пълна. Сега, ако се случи сутрин да преместите камъчето, значи желанията ви са във възходяща степен. Ако се случи следобед, са в низходяща. Задачата е откато изгрее Слънцето, докато залезе. След като залезе, няма вече какво да местите камъните – тогава те не се местят. Със самата идея, с тези, малките идеи: да премести човек един камък, да го тури на правото място – той гради в себе си. Това е един малък импулс. То е както на платното: ти нарисуваш един малък мост, но хиляди такива желания имат съзвение. При сегашния живот младите разрушават най-хубавите идеали. Все вървите по пътя, искате да преместите нещо. Има на пътя някоя пречка

турена - казвате: „Тази работа не е моя.“ От Невидимия свят казват: „Вземете тази пръчка, преместете я! Ти си човекът, който трябва да я преместите.“ Ако ти преместим тази пръчка, ти в себе си преместваш един голям недъг. То същия закон това ти дава стимул. Затуй как човек мисли, как действа - в малките работи той трябва да бъде прецизен. Като при англичаните. Минава някой студент, вижда някоя малка книжка: той ще я вземе, ще я тури. И видите, по пътищата места няма. Или плод няма да видите разхвърлян. Те го вземат и го оставят, те го вземат и го оставят. Пътят е чист. Това е възпитание. И студентите, и студентките тъй постъпват. Тък тъй, ако тръгнете в България, ще намерите толкова книжки по пътя, че трябва да дойдат англичаните. Ако дойдат англичаните, 10 години да управляват - не можете да намерите книжка по пътя.

Казвам: тези упражнения трябва да ги правите, понеже вие ще дойдете в стълкновение с външния свят и трябва да имате една опорна точка. Това са идеи, това са методи за възпитание и може да ги приложите където и да е. Ще имате техните добри резултати. Ако сте един учител на малките деца, с тези малки премествания на камъчетата, с чистене на извори, на места, може да вдъхнете на тези малки

Деца най-хубавите идеи, да ги направите способни да мислят. Сега животът, както вие го живеете – това е вече старото възпитание. Някой път сте доволен, някой път не сте доволен. И прави сте. За в бъдеще трябва да се възпитавате по друг начин.

В моята стая има две столни, и двете изпускат вода. Подложих им, обаче подливат на дъските. Дойде ми науч, че трябва да им купя две панички. Хубави са столните, но трябва да туря панички. Какво ще ходя да критикувам гренгара, че не е опекал тези столни хубаво – толкова е можал. Аз съм по-умен – ще направя две панички, ще ги туря отдолу. Всеки от вас има по две столни, които пускат вода. Чъмът е една столна и сърцето е една столна – пускат по нещо. Някой път гледаш: изпуснали нещо – излязло навън, иди да го търсиш. Един ден идва в стаята ми един, който се занимава, виждам – учен човек е. „Замръзнало е отвън – казва, – пукнала се е столната.“ Не е – благодарение на тези пори, че водата е излязла навън през порите, напорът се е намалил. Ако беше корава, щеше да се пукне. Ето философията на Бьларина – той казва: „Зорава столна не се прави, понеже се пуква при замръзване.“ Сега вие, като живеете в света, често ще направите човек погрешка. Окръжаващите се насържават от него. А като не

прави погрешки... Ч добрия човек и погрешките му за добро действат, и добродетелите му. Не се обезсърчавайте. Има грешки на добрите хора, има и добродетели на добрите хора. Тък има добродетели на лошите хора, има и грешки на лошите хора. Те се различават.

Представете си: един човек, един хлебар ви меси хляб – брашното хубаво, водата хубава, но той е болен, заразен. Той е и мал всищото добро желание. Този хляб стъцият ли е, ако е месен от този, здравия? Има, ще кажете, как може човек да бъде лош и да прави добро? В Духовния свят не е възможно, но на физическото поле всичко е възможно. Добрият човек каквото и да прави – и лошо да прави, е добър, и добро да прави, е добър. А лошият човек и добро да прави, е лош, и лошо да прави, пак е лош. Трябва да бъдете всички добри. А знаете ли защо трябва да бъдете добри? – Тонезе Доброто е основа на целия живот. Всички разумни Същества са свързани с Доброто. Който върва в този, великия закон, той е едно разумно същество – има възможност за това. Любовта в живота има основа, откъдето може да започне.

Само светлият път на Мъдростта води към Истината!

Мислете за слънцето!

6 година (1926-1927), Двадесет и трета лекция на Младешкия окултен клас, държана от Учителя в София на 6.03.1927 г., неделя

Само светлият път на Мъдростта води към Истината!

Размишление

Неколкуна четат темите си „Първата ми играчка“.

Тема: „Първата ви учителка или учител във вашите спомени, първото, каквото помните от училище.“ Да видим доколко можете да си възпроизведете техните имена, дали ги помните.

Колко от вас са се занимавали с астрономия в университета? Как обяснява съвременната астрономия движението на кометите?

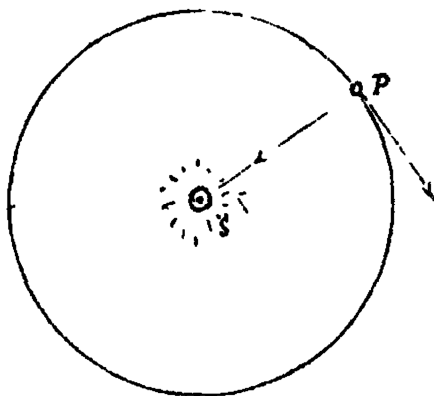

Фиг. 1

Отговор. Брат Томалевски обяснява Фигура 1: S е Слънцето; нека имаме една планета P – Земята, да кажем. Тя е подложена на действието на две сили: силата на инерцията, която, ако действа сама, би изхвърлила Земята в пространството. Втората сила е притеглянето на Слънцето, която би я завлякла в центъра на Слънцето. Когато едно тяло се намира под действието на две сили, то отива по една трета сила; по правилото на паралелограма я намираме: това е равнодействащата – диагоналят на паралелограма. Тази сила всеки един миг действа и планетата описва една окръжност, т.е. тя не описва затворена крива, понеже и Слънцето се движи, а спирала. Само Слънцето в своето действие като че прави малки тласъци. Кометите извършват други пътища, не ми е ясно защо техните орбити са такива. Защо след известен период едни се завръщат

пак, а други не се завръщат. В този интервал, когато кометите се намират в Слънчевата система, подчиняват се на закона за гравитацията.

Тогава какъв извод можем да направим по закона за утлоблението? Движението на планетите – добре. Венера упражнява известно влияние върху чувствата, нали? Сега може ли да се определи колко са тези многогълници?

Отговор: Това е една графична система, гисто начертателна. Този многогълник е с безкрайно малки стени, защото тази планета всеки миг е подложена на тези двете сили.

Хубавата страна на астрономията е, че тя упражнява известно влияние върху известни области на мозъка. Всички съвременни науки, като се изучават, със своята енергия упражняват известно влияние. Например вие изучавате астрономията – какво може да придобие от нея човек. Съвременната астрономия обяснява ли разпределението на планетите? Кои са причините за това?

Отговор: Според Кант-Лаплас разпределени са се в този порядък, но не може да се определи защо Юпитер има такава голяма маса. Интересно е, че разстоянието на планетите до Слънцето се подчинява на един много прост закон. Ако напишем числата: 0 – 3 – 6 – 12 – 24 – 48, ако към всяко прибавим по 4:

4 - 7 - 10 - 16 - 28 - 52, и ако от новополучените всяко разделим на 10, ще имаме: 0,4 - 0,7 - 1 - 1,6 - 2,8 - 5,2. Погава, като вземем за единица (1) разстоянието на Земята до Слънцето, това на Меркурий е 0,4; на Венера - 0,7; на Земята - 1; на Марс - 1,6, и т.н. Този порядък показва, че в своето разпределение планетите се подчиняват на известен закон.

Обикновените мисли в света заравят ценните работи. Така, когато в някой град или в някоя култура престанат хората да живеят, прахът постепенно ги затрупва. Този прах образува наслоявания. И говееството има образуван толкова прах - много неща са затрупани: това го наричат грях. Хората се интересуват за това, което не е важно. Малко хора ще намерите, които се интересуват от астрономия. Само близките работи, куклите, още интересуват хората. Една вощена кукла интересува повече хората. В една ранна възраст една вощена кукла струва повече, отколкото най-уцената книга. Или едно малко конче струва повече.

Ако се разгледа говеишкият мозък така, както сега е устроен, ще си съставим едно ясно понятие за устройството на Вселената. Например не са изучавани още мозъците: трябва да се изучат мозъците на астрономите, клетките им какви са - в

тях има една специфичност. Онзи, който е роден за астроном, има специфичност на клетките в известна област. После, трябва да се изучават мозъците на химици, физици, богослови: има нещо, което ги отличава. Всеки човек си има вътрешни стремления, специфични. После, самите химици – те се отличават по подробностите: някои схващат философската страна, някои – практичната. Как се бядисва – един бяджия нали е химик? Ченик е той. Астрономията, като една възпитателна наука, за в бъдеще вие трябва да я изучавате. Тези петна, които се погледват в Слънцето, те се появяват и у човека в неговия слънчев възел, в неговия черен дроб се появяват тези петна на Слънцето. Едно съответствие има в явленията в Природата – това, което става в Слънцето, става и в някои по-напреднали натури – онези, които са под влиянието на Слънцето. На онези пък, които са под влиянието на Луната, тя упражнява известно влияние върху техните мозъци. Пълненето на Луната, празненето веднага действат върху съграждането на говешикия чл. Сега вземете това: когато има на Слънцето повече петна, на Земята има повече влага. Тази влага се обуславя от тях – тези петна изпращат повече магнетизъм и повече електричество. А когато се

намаляват тези петна, идват неплодородни години, става суша.

Много хора боледуват по причина на липсата на влага – не на водата, но понеже водата е един добър проводник на електричеството и магнетизма. Водата е един от най-добрите проводници на електричеството и магнетизма. Най-първо, като ученици, трябва да държите в изправност тялото си. Тялото е разумно. Силите, които действат в тялото, са разумни. Тези сили, които действат във вас, те са подчинени на друг един закон. Те са разумни сили, които ви служат по същия закон. Представете си, вие сте едно малко своенравно царско дете и имате един учен доктор, учени слуги, и вие им заповядвате – царски син сте. Травите капризи и те трябва да се подчиняват. Но трябва да знаете, че това е до време, защото всички тези хора са ви подчинени, докато баща ви е жив; като изгуби баща ви влиянието си, вие пред техните очи няма да имате това влияние. По същия закон силите, които действат във вас, също и вашите способности – вие имате известни способности, които знаят повече, отколкото вие знаете. Те са ваши слуги. И ако вие сте неразумни и не знаете как да се обонждате с тях, един ден ще изгубите вашето влияние. Така говек обеднява. Говешкият организъм може да обеднее, може

и да забогатее. Затова човек не трябва да се тревожи. Ние разбираме – не трябва да се създават мънотии и неприятности на онези разумни сили, които работят за нашето добро.

Например казва се някой път, че човек не трябва да яде много. Че ако яде много, той ще приведе всичката своя мозъчна енергия за стомаха. Мозъкът е един акумулатор на електричество и магнетизъм. Тъкмо се свърши работата, мозъкът събира енергия, дойде вторият обяд – той погълне енергията. Съвременната наука не е определила какво трябва да бъде разстоянието между един обяд и друг. Вие трябва да направите опит: всеки един от вас да види кога трябва да яде – 12 часа не е най-точното време, когато трябва да ядете. Ако ядете по-малко, ще употребявате по-малко мозъчна енергия, ще бъде по-здравословно състоянието ви. Трябва да имате един запас вътре в мозъка си. От чисто хищническо гледище, в това отношение класът трябва да приложи упражненията, които ви са дадени. Те имат за задача да направите един малък опит между другите работи, които имате сега, понеже вие имате да се справите с вашите стари навици. Може би ви трябва най-малко още хиляда години, за да се справите със себе си. Така като казвам: след хиляда години, но вие отсега трябва да започнете,

защото колкото по-късно започнете, толкова по-трудно ще бъде. И ако закъснеете, ще изгубите условията на тази вълна, която ви е подела, и после, дори да имате желание да се развивате, няма да имате условия. А запас от енергии може да имате, добри идеи може да имате.

Христос е казал на едно място: „Аз трябва да работя, дори е ден, защото идва нощ, когато никой не може да работи.“ Погавя ще се пренесете в Аустралия свят и там вашите работи напълно ще се обслужват от работата на Земята. Тъко на Земята работата ви не е свършена, не може да имате една плодотворна работа в Духовния свят – ще преглеждате само вашите сметки. Тък ако сте работили добре на физическия свят, ще започнете една много приятна, благотворна работа – това, което наричат блаженство. Ще има един вид преливане на енергиите от едно състояние в друго. Затова всеки ден, като станете сутрин, ще започвате с физическите желания. Всяко едно желание ще го трансформирате – ще произведете неговата духовна сила. След ядене какво трябва да прави човек? Сега след ядене човек отива на работа, след работа се умори, спи, стане, яде, пак работи, пак спи – в това няма никаква духовност. Тък работата става почти в неговото подсъзнание. Травили ли сте

наблюдения колко часа употребявате за духовна работа? Имате ли статистика? Някой път вие искате да знаете как е създаден светът. Много лесно може да ви обясня, но няма да го разберете. Но аз ще ви разправя за друг един закон (Фиг. 2).



Фиг. 2

Представете си, че това ов представлява една овца. Представете си, че тук имате един човек. Между тази овца и човека има един радиус, който ги свързва – влияние, връзка. От другата страна имате един вълк. Туктам сега: ако на вълка му се даде влияние върху овцата, какво ще направи? – Той ще унищожи този център. Вълкът ще остане сам. Ако тази овца дойде под влиянието на човека (той е вегетарианец), тази овца ще се размножава, а той ще употребява само нейната вълна. От чисто физиологическо гледище при влиянието на човека овцата ще се увеличава, при влиянието на вълка ще се смали и съвсем ще излезне. Във всеки един човек има едновременно тези двете сили, които действат. Това е закон на творчество в света. Ако вие не можете да постъпите като човек, непременно ще постъпите като вълк. И ако се откажете да

постъпите като вълк, вие непременно ще постъпите като човек. Вие не можете да бъдете неутрален в света. Следователно, ако във вас се увеличава вашият ум, под какво влияние сте? – Под влиянието на Духовния свят. Ако вашата интелигентност се намалява, вие сте под влиянието на по-нисши същества от вас. Във физическия свят има един закон: ако съберете две тела от теглост, едното – с 0 градуса температура, другото – със 100 градуса, ще имате общо 50 градуса температура.

В това отношение при възпитанието вие трябва да започнете със самовъзпитанието като нещо, отделно от вас. Човек може да възпитава себе си: възпитание на своето естество. Знаги той е господар и може да възпита естеството си. В него се намират всички възможности. Направете един малък опит: да кажем, яде ви се бърек, така, трепери ви коремът, треперите за баница – вземете назаем отнякъде 5-10 лв., наядете се. Така нищо не сте свършили. Това е слабост. Но хубаво е, като вземете баницата, да повикате друг да я изяде – той да яде, вие да гледате. Хубаво е, когато у вас се зароди това, да треперите, за да се самовъзпитате. В Природата има една естествена норма: тя е доволна, радва се, когато ние ядем. Когато яденето става по любов, това треперене го няма, не се образува

лакомия. То закона на Любовта, като седнеш да ядеш, готов си на всички хора да дадеш от това, което ядеш. Ти не гледаш само за себе си. Може да ядеш спокойно, колкото искаш – и цяла тава да изядеш, няма опасност. Но когато това чувство е в теб, ти повикай друг да изяде баницата и благодари, че се е намерил някой да изяде баницата. Това е един малък опит – да гледаш баницата. Да видим колко от вас могат да бъдат доволни, когато другият изяде баницата. Понякога имате силно желание, трепери ви сърцето за хубави лагени обувки, от камилска кожа, лъскави – вие ще работите, 400-500 лв. ви трябва. Треперите да ги турите, да се похвалите някъде. Хубаво е, отлично е, но не е по любов. Следователно купете обувките, повикайте друг и му дайте той да ги носи!

Разграничение има на чувствата. Има известни чувства в човека, които трябва да се възпитават, а има известни чувства, които трябва да се задоволят. Трябва да знаем кога трябва да задоволим себе си. Има една естествена норма за това. Всяко естествено желание трябва да го задоволим – то дава подтик, то е трезво желание. Генералните хора са много трезви хора – в ядене, в спане – те си знаят времето, те не са глупави хора. Вечерно време, когато всички спят, те решават задачите си.

Когато всички спят, той за 2 часа свършва толкова, колкото всичките други. Денем много мъчно се работи. Как мислите се работи от 10 до 12 ч. или от 2 до 4 ч. – то е неудобно. Към 11 ч. коремът ти започне да трепери. Учителят, който е в клас, не може вече да преподава. Умом мине 12 ч., той вече е уморен. Колко часа може да бъде учителят да преподава – един и половина – два часа той може да преподава хубаво. Всичките ученици поглъщат от учителя. След два часа той прилега на една изпразнена бутилка. Има ученици, които дават на учителя си, а има и някои, които вземат само – те са като паразити, седят и го критикуват.

Реплика: В първия случай става обмяна.

Има ученици, които са отворени, всичко дават и обмяната става постоянно: там може да се преподава 2, 3, 4 часа. Но те са изключения. Въз наблюдавам често в класа този закон за учителите, обмяната на мислите: мислите, които аз ви давам, не ги използвате – някои от вас сте користолюбиви, затваряте се в себе си. Но затварянето не е наука. Да затвориш една бутилка – това не значи, че е добродетелна. Незатворените неща – те са красиви. Затваряш селето в хамбар. Кое семе е по-хубаво – затвореното или отвореното? Коя круша? – Отворени сърца, отворени умове трябва. Човек не трябва да

бъде затворен – това са изключения. Болният човек трябва да се затваря, но здравият човек трябва да бъде отворен. Не изведнџж, но постепенно трябва да даде. Трябва да има правилна обмяна – всяко знание, което можете, да го получите, за да ви бъде това знание полезно. Петете една книга: намерете същественото, което на вас ви допада – и трябва да се вдълбочите в себе си и да бъдете благодарни на онези ваши разумни приятели, които са ви насочили да се спрете на него. Ако благодарите, тези неща ще внесат десет пъти повече знание, отколкото ако вие сте прочели цялата книга. Но ако вие не благодарите, тогава няма да имате нищо. Сега вие седите в клас и казвате: „Това са отвлечени работи, в живота ни трябва обучение, дръхти, хляб, къща – старини имаме.“ Това са хубави работи, те ще дойдат. Но ако вървите по този път, и младите ще уредите добре, и старите ще уредите добре: обучение, всичко ще имате. Човек трябва да има един спокоен дух вътрешно. Отвън човек се вълнува, но дълбоко в душата трябва да има спокойствие, дълбоко спокойствие. И при най-големите изпитания да знае в себе си, че въпросът ще се разреши.

Сега Слънчевата система как е създадена? Цуом вие сте разтревожени, мислете за Слънцето. Мислете за Слънцето – как то изпраща своята енергия. В

Слънцето има една постоянна обмяна – дава и взема, пулсира. Все не сте правили опит да дойдете в съприкосновение със Слънцето. Ако си изложите ръката за половин час и мислите за Слънцето, ще видите каква обмяна ще има за вашия организъм. Правили ли сте опити да се перете на Слънцето, когато сте неразположен; и когато сте разположен – пак: да видите какво влияние упражнява? Когато човек е неразположен, всичката енергия отива да уравни вашето неразположение. Разваля се духовното ви разположение. Всички земеделци, които постоянно орат, те възприемат само грубите слънчеви енергии. Българинът сложи този калпак от кожи, а така огрубява човек, и казва: „Изпеге ме това слънце.“ Затова човек трябва да има една шапка за към обяд, направена от многогълници, че като пада светлината, да се разбива. Въз бих препоръчал такава от тълбен, от коприна, на малки квадратчета, че като минава светлината, и върху тялото действа вътре.

Като ученици на окултна школа на вас ви е потребно здравето. Нали ви приведох онзи пример: кой от вас, ако биха му направили операция, може така да си даде ръката, че да не каже ох!, да издържи? Трябват упражнения. Има че някои от вас търпят повече. Някой човек, като му запущат

цетата – може да го бягат, без да вика, и ако го обтегнете, той може да не прави никакви конвулсии, нѣк ще изпитва големи страдания. Дѣе в университета правили ли сте наблюдения върху себе си, когато сте изучавали физика, математика, астрономия, естествени науки, ботаника, кои предмети във вас са произвеждали най-приятно впечатление?

Трѣбват импулс и тласък за постигане на каквото и да е ваше желание. Всяко желание, за да се постигне, трѣбва да направите ред уравнения – отношения има в тях. Например имате едно желание: вътре във вас става цял един разговор – дойде ви една мисъл, втора, трета, по един нагиз, после планирате ден, два, три – става цяла работа, математическа работа. Гесто вашите учители са ви туряли единица заради един ваш поглед. Учителят може да тури на някой ученик единица, като стане, когато го погледне. Той те извика по име, ти го погледнеш лошо, той те скѣса, ще ти зададе мъгнен въпрос. Забелязали ли сте: когато знаете предмета, ставате с едно вътрешно разположение? Когато те повикат, приятно ти е, казваш: „Много ми е приятно, че ме повика.“ Като имаш това състояние, учителят е много щедър. Като те погледне, туря ти шесторка, казва: „Хайде, от мен.“

Ще се стремите, докато не приложите този
окултен закон. Той е най-мъгният закон. Той е най-
мъгният закон за приложение – не в неговите общи
черти, но в неговите детайли. Много пъти човек
побеждава големите мъгнотии, а в малките се спъне.
Гесто се случи някое голямо куче да те лае – нищо,
нищо му обръщам внимание, но дойде едно малко
кученце: джаф-джаф-джаф! – ти не можеш да го
търпиш, хвърлиш камък. Големото търпиш, но това,
малкото джудже, не можеш да го търпиш. Тък ти
еднакво трябва да търпиш. И човек малките
мъгнотии много по-мъгно понася.

Сега трябва да се справите с тези, малките
мъгнотии във вашия живот. Сега ще се справите с
една от най-големите мъгнотии – ще мислите вече
за везерята. Картофите вече узряха. Заговезни е.

10,15 г.

Участието

6 година (1926-1927), Двадесет и четвърта лекция на Младенския оккултен клас, държана от Учителя в София на 13.III.1927 г.

Само светлият път на Мъдростта води към Истината!

Размишление

Гете се темата „Първият ми учител и споменът за него“.

Основните точки на миналата лекция помните ли ги? Някой от вас занимавал ли се е със закона на статистиката?

Вземете една тема да пишете: „Причини на индивидуалните погрешки“. Защо човек греша? Ще правите разлика между грешка и грях.

Вие сега сте още в младите години. Като достигнете до известна възраст, ще бъде мъчно да се учите. Има един основен закон, който гласи така: човек трябва да стимулира всичките си клетки, всяка дейтелност, т.е. всяка една клетка трябва добре да

функционира. И всяка клетка си има своя специфична работа, а група от клетки съставят малък мускул или орган и той също си има свое специфично предназначение. Презмерните желания стимулират някои клетки и те се изтощават преждевременно, а други се изморяват и вследствие на това се явява един дисонанс в живота. Лошите настроения се раждат от един дисонанс на задните центрове на мозъка. Лошите разположения се раждат не от говешикия ум, а от желанията, от чувствата, от презмерните желания. Има един закон: в говешиката душа са вместени хиляди желания и някои от тях вие искате сега да ги реализирате, а те са определени за след хиляда години. И вследствие на това, като нямате условия, вие се наказвате. Едно желание, за да се реализира в дадения случай, трябва да има условия.

Сега вашето съзнание е едно ли е? Знаете ли какво нещо е да има говек условия? Направете едно малко наблюдение с малките деца. Обърнете вниманието на кое да е малко дете, което иска да порасне: цяла една година го наблюдавайте и ще видите, че тъй дете с милиметър няма да порасне. Отклонете вниманието му, да не мисли за растенето си, и следната година то ще порасне. Този закон ще го приложите. Той действа и в психическия свят. Има известни

желания, колкото и да ги желаем, остават непостижими. Ти не можем да ги реализирам. Защо са непостижими? Да ви кажа. Представете си: едно голямо куче държи един голям бът месо и дойде едно малко бѳраге пред него. Пози бът е в четата на това, голямото куче – каква възможност има за туй кученце да вземе бѳта? Има само една вероятност: че туй куче, като се наѳде, ще остави другото месо и кученцето ще вземе туй, малкото парченце, и ще се задоволи. В света, в който живеете, има 1 милиард и 600 милиона конкуренти. Значи законът е такъв. Ти искаш да те обѳгат. А – туй е стремежът. За него има 1 милиард и 600 милиона конкуренти. Каква е възможността вие да добиете това? – 1/11 600 000 000-на е. Ако един човек се занимава с търговия и не знае да манипулира с капитала, ще го изгуби, ще каже: „Защо ми трябваше да се занимавам с търговия?“

Най-първо, това е едно утѳражнение на мозѳната и нервната система. Трябва да се приготви ѳмът ви за работа. И както тази сутрин ви загатвах, може да знаете, че сте станали твърд и постоянен, когато дойдат и скръб, и радост. Да ги считате еднакво приятни. Да ги считате като гости вѳн от вас. Ако сте военен, направите погрешка и полковникът ви наказва бѳе да минете през града да

носите вода – нали ще го направите това? Ако не, ще има наказание. Колзина от вас сега биха го направили това по добро желание? Цолм е полковникът със закона зад гърба ви, ще минете, цолм го няма... Идеалът – той е полковникът. Идеалът – има нещо, което ни подтиква напред. То някой път вътрешно трябва да правите опити за себе си. Опит не такъв, изкуствен, но опит, за да опитате вътрешната си сила – погива ли вашата воля на една здрава основа, и да знаете истината, до която вие сте дорасли, и какво можете да направите.

В живота има известни задачи, които ви са дадени. Как ще ги постигнете? Например според вас, за да си проправите път в обществото, кои методи ще употребите? Ще ви задам следната задача. Представете си, че ви задават задачата като човек да преминете през една неприятелска линия – туй, войник до войник. Но непременно трябва да минете. Ако не може да минете, туй ще ви коства живота. То кой начин може да минете? Кой метод ще изберете? Може да минете като птица и, второ – може да минете като кърт. Знаги трябва да знаеш изкуството да си образуваш криле и да прехвъркнеш, или да се превърнеш на един кърт – туй, което сега военните правят. Знаете ли

изкуството как да станете на къртове? Този символ как ще го изтълчувате?

Отговор: Да може човек да лъже.

Не, никаква лъжа! Защо – пробием една дупка под неприятеля, за да минеш... Един милиард и 600 милиона след колко години може да се реализира?

Отговор: Трябва да се знае периодът на реализирането на едно желание.

Десет години. Но всеки ден имаме 1 милиард и 600 милиона случая да се реализират на ден.

Реплика: Знаги за всекиго съществуват възможности.

Всеки ден! Но за да се реализира, туй благо е разбъркано – ти може да вземеш гъждо благо. Да кажем, твоите условия за реализиране се намират в Африка. Докато дойде туй желание, колко време ще отнеме? Всеки ден има един случай да се реализира едно твое желание, но условията не са поставени там, където живееш. Това е една сложна задача. Затуй за в бъдеще, когато цялото човечество по земята кълб се организира психологически, ще настане тази хармония, защото тогава условията ще се трансформират чрез мисълта, телепатически. Твоите условия са в Америка, да кажем – тогава чрез радиото веднага ще ти се отговори. На други, от Англия, условията са тук – възлагат на теб: ще

става размяна, и то веднага. А сега за едно твое желание години ще минат, докато намериш правия път.

Всичкото участие не е в България и всичкото участие не е нито в Англия, нито в Америка. Ако би било така, американците не биха ходили в Германия да дирят своето участие, англичаните – в Индия. Участието на един народ не се намира само в погвата – тези условия се намират и вън. При това участието на човека не се намира и на Земята – не те не се намира, но част от тези условия само са тук. Част от тия условия се намират в Слънцето и във Венера, в Марс, Юпитер и в другите звезди. Това е една сложна задача. И когато се кажите там, съвършеният човек ще разбира законите и ще знае къде се намира. Известни елементи на моето участие се намират на Слънцето: аз трябва да съм дорасъл до тази степен – да телеграфирам на моя приятел: „Моля, условията – известни елементи, които ми са необходими – да ми се изпратят.“ Затуй в религията, като се обръщат към Бога, молят се на Бога Той да ги реализира, а Бог – това са всички възможности на Живия Космос, на туй единство. Затуй в оккултната наука човек ще изучава условията за развиването на говекия ум – условията за всяко едно желание, за всяка една мисъл. Под думите мисъл

и желание разбирам онова от възходяща степен, което съгражда съзнанието на човека или егото на човека.

Ще ви дам едно упражнение. Ще го правите цяла седмица, сутрин и вечер по 10 пъти. Ще наблюдавате какви резултати ще се произведат в ръката ви или в целия организъм.

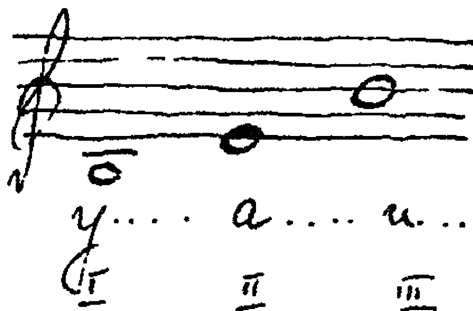

Фиг. 1

Ръката се разделя на три части: I – от рамото до лакътя; II – от лакътя до китката; и III – от китката до върха на пръстите. С лявата ръка теглим нас върху дясната от нагало (рамото) и докато минаваме първата част, пеем у-у-у, през втората – а-а-а, през третата – и-и-и, и то в акорда от фигура 1.

У (I част) – е упражнение за волята, за физическия свят.

А (II част) – упражнение за сърцето, за чувствата – за Духовния свят.

И (III част) - упражнение за ума - за
Божествения свят.

Ще спазите тоновете.

Само светлият път на Мъдростта води към
Истината!

Двете страни

6 година (1926-1927), Двадесет и петта лекция на Младешкия окултен клас, държана от Учителя в София на 20.III.1927 г.

Само светлият път на Мъдростта води към Истината!

Размишление

Следния път ще имате една задача: ще си изберете една звезда и ще ѝ кажете името. Коя звезда, в кое съзвездие, от коя величина – I, II, III, до VI величина. Ще се оставите според възновете си, като наблюдавате ясно небе. Да видим кой на каква звезда ще попадне. После, наблюдавайте звездата, която ще изберете – в каква фигура влиза с околните звезди: триъгълник, квадрат или каква друга фигура ще образуват. Те образуват известни фигури, а тези фигури са центрове на известни влияния.

Можете ли да ми кажете кой философски въпрос спъва хората? Всеки човек разрешава един философски въпрос. Някой път той може да го спъва. Трябва ли човек да разрешава всички въпроси? Например, ако

вие запитате така: „Защо човек живее?“, колко отговора могат да се дадат? Защо човек живее? Някой може да каже: „Човек живее, за да се мъчи.“ Друг ще каже: „Човек живее, за да яде“, „Човек живее, за да се учи.“ Ръководствени отговори ще има. Но кой е правилният отговор? Сега въпросът е живеете ли вие. Може ли да докажете, че живеете?

Отговор. Мисля, следователно съществувам.

Вие живеете, но дали живеете – това е друг въпрос. Защото и камъкът съществува – но дали живее? Ако човек живее в този висок смисъл, както се разбира, съзнанието в него остава непрекъснато. Никой не може да го липси от съзнанието. Живее онзи човек, на когото съзнанието не може да бъде прекъснато. А не живее онзи, на когото съзнанието се прекъсва. Той само мисли, че живее, а всъщност не живее. Ще изучавате методите, които Природата е вложила около вас. Ако вие искате да имате едно знание, което почива на здрава основа, трябва да се ползвате от простите методи на Природата.

Сега някой казва: „Аз трябва да бъда свободен.“ Сега да оставим философската страна. Какво нещо е свободата – един дълбок въпрос е това. Но моят първи пръст кога е свободен? – Докато се държи за ръката. Но тази свобода трябва да има ограничения. Свобода туй се казва – връзка да има, вътрешна. А

живота има два вида свобода. Моят пръст може да бъде свободен от своята длъжност, за да не се мъчи – но ще престане да живее. Например, ако пипам огъня, той ще почувства известна болка. Тази болка според физиолозите не е в пръста, а вътре в мозъка. Следователно, ако отрежете пръста, той ще престане да страда. Сега кое е по-хубавото в света: да бъде човек свободен или да бъде ограничен? – Свободен всякога подразбира задължение. Свободен е човек да върши нещо. Следователно свободен е в едно отношение, ограничен – в друго отношение. Свободен си да се учиш, но все таки ще седнеш вечер, ще се ограничиш. Свободен си да ядеш, но все таки ще се ограничиш. Какво подразбират философите под думата абсолютна свобода? Човек има ли пълна свобода, както казват философите?

Отговор. Има две мнения: едните я отригат, другите я приемат. Приема се, че свободата на човека зависи от условията. После, има фатализъм.

И двете страни са прави. Има ли свобода, няма ли свобода – това е като въпроса за сферата: че сферата откън е изтъкнала, а откън – вдлъбната. Едновременно е и корубеста, и вдлъбната. Ако две същества изучават сферата: едното е външе, другото – отвън, какви мнения ще имат? Човек и има, и няма свобода. Кога няма свобода? Когато няма какво да

прави. С – това е закон на промяна. Свободата подразбира промяна, стремеж в известна посока, промяна на разумната посока. Ако вървим в дадена посока, която Природата ти е определила, в правия път – свободен си. Или, казано с други думи – постигнал си онзи вътрешен смисъл, знанието, което човек си е поставил за цел.

Сега например, ако вие срещнете себе си след 10 000 години, ще можете ли да се познаете? – Много мъчно е човек да познае себе си. Например някой път вървим из пътя и чувствам, като че ще паднем: не си господар, почвам да губя своята мисъл. В София има една лекарка: на път като върви, дойде в туй състояние – изгуби вяра, че може да се държи на краката си и легне на пътя, лежи, докато мине туй състояние и се възвърне самоувереността ѝ, че може да ходи. Как ще обясните това? – Например туй състояние: човек изгуби своята смелост. Един български офицер в Бургас, във времето на д-р Миркович, като гел неговата „Нова светлина“, тъй живо били описани духовете, че той излизал претасан с пучика и жена му го пазела. Страх го е да излезе. От какво го е страх? Шапка носи той, при това го е страх. От кого – от духовете.

Аз съм ви привел дал онзи пример: един от най-способните българи, когото познавам, който много

говори, като някой избор – реч като държи, думите се лаят – в Америка излязъл да говори на един амвон. Имало в публиката една жена с черни очила. Като го погледнала, той забравил всичко. Седал, седял и слезнал изгубил всичко, нито една дума не може да каже.

Вие имате една задача – самовъзпитанието. Най-трудният въпрос сега е законът за самовъзпитанието на говешката чувствителност. И действително, хубаво е човек да се намери в една хармонична среда, няма по-хубаво от това. Тя въздейства нормално върху чувствата му, върху способностите му. Когато се намери пък в една дисхармонична среда, всякога могат да го извадят от неговите релси. В туй отношение светът практически е разрешил въпроса. Там, където има поет или музикант, нахърбават го. Казват: „Много хубаво е писал.“ Хубаво е нахърбението. Например написал си, да кажем, един псалом – описваш едно цветенце. Прочетеш го веднъж, два, пет, десет пъти – като го четеш, трябва да останеш ти доволен. Тоголям критик от самия човек няма. И ако искате да знаете дали е хубаво, вие го прочетете веднъж – и цом сте доволни туй, като критик – и като сте доволни, прочетете го и на другите. Ти не си останал доволен от себе си, че такай дали другите ще

го одобряват. Одобриш ли го, напиши го от 10 до 100 пъти: то ще върви хиляди години, всички хора ще го четат.

Допуснете, че направите една голяма погрешка и ви осъдят на смъртно наказание. Оставят ви само една възможност, дават ви само едно условие: да направите едно описание на кокичето така, че всички хора да го харесат. Ако го харесат, ще ви простят прегрешението. Ако не, ще ви обесят. Как само ще пишете – знаете ли каква поезия! Най-малко десет пъти на ден ще се молите. И аз казвам: онези, който тъй би писал, ще има едно отлично описание. Аз бих желал да ви осъдят малко на обесване, за да ви накарат да пишете хубаво. Един човек, който пише хубаво, не могат да го обесят; който говори сладко – и него. Обесват само онези, които не знаят да пишат, не знаят да говорят. Тя и смъртта – и тя се страхува от онези хора, които знаят да говорят. Тя ги дъжи, но те възкръсват – не умираат.

Да допуснем, че имате три единици от разни категории. Едната – житно зърно; втората единица – заек; третата – човек: 1ж, 1з, 1ч. Прези трите единици по какво се отлигават?

Отговор: По съзнанието си; физически – по формата си; и по възможностите си.

Между първата и втората единица коя ще принесе по-голяма полза?

Отговор: Житното зърно.

Заекът нами седи на по-висока степен на развитие, защо той не помогне? Не той е помогнал на света: всичко разумно благо в света заекът го е донесъл и всичката светска мъдрост заекът е внесъл. Дето светът е чмен – той е чмен от страх. И науката, и всичко туй го пишат все от страх. Един вътрешен страх има, който заставя хората да работят. Сега има изключения, но аз говоря за света изобщо. Има хора, които мязат на житното зърно. А самият говек – какво е принесъл в света той – тази единица.

Напишете една единица, която да представлява жълтата раса. Втора единица – да представлява черната раса. Трета единица – червената, и четвърта – бялата. То какво се отлигава жълтата раса? – Жълтата раса се отлигава по своя обективен чм, по своя предметен чм. Черната раса се отлигава по своето въображение, по развиването на чувствата. Червената раса – със своята активност: занимава се с геометрия, математика. Бялата раса се отлигава с това, че тя тегли нещата, има тегилка – и затуй, откак е дошла, все тегли нещата, Слънцето, звездите. Бялата раса

има разумност. Жълтите хора са идеини. Източните народи – те са разположени; жълтият човек седи под кръщата и цял ден – кеф. Белият обаче, той е разумен, но идеи няма той... Бялата раса систематизира качествата на живота... Шестата раса, която ще дойде, ще образува един вътрешен синтез. Разбира се, ние оставяме лемурийската раса. Да ви не спъва това, че са четири расите. Лемурийците остават. Цом човек е обективен – той има нещо от жълтата раса. Цом е човек на чувствата, на въображението, на фантазията – от черната раса е. Цом е активен, воинствен, е от червената. При белите, дето сега са воинствени – това от червените е дошло: воинствените хора са издръжливи. А белите всичко теглят с везни, правят измервания.

Ч човека къде можем да поставим жълтата раса? – Те са крайно консервативни. Ние можем да ги наригаме религиозни фанатици. Тези състояния, през които човек е минал, се повтарят: човек пренявява в един живот. Всички състояния, през които е минал, някой път съзнателно, някой път несъзнателно, се повтарят. Да не ви е гъдно, ако някой път издадете в някои особени състояния, в противоречия – това се дължи на вашето минало развитие. То е само една фаза от живота. Някой път се заранжда ч вас едно

желание да хванете някого, да го разкъсате. Все преживявате състоянието на един лъв, на един тигър, на мечка, които все късат. И се чудите: толкова сте били кротък, а сега откъде се явява това? Знаги от съзнанието е – то е вътре. И когато говоря да се гистят нашите мисли и желания – то е от всички тези мисли и желания. Защото и вълкът има хубави гертти, и мечката, и лъвът. Лъвът е крайно признателен. На един лъв направи добро – той не те забравя. Нали сте гели тази приказка за признателността на лъва? Слоният е признателен. Някои гертти имат дълбок психологически произход: не е произходът от самите животни, а още по-далече отива. Въ лъва има особено достойнство. Една хубава гертта има: той, като скоги, ако не хване жертвата си, не я гони повече. Лъвът мяза на турчина: „От мен да мине“.

В нивата на един турски бей, който я насял с жито, се наробили толкова много лалчери, ге всичкото жито изяли. Вдига турчинът гифтето – всички лалчери се изтравят, нагоре вдигат ръце. „А – казва, – признавате ме за господар!“ Снема гифтето и се връща назад. Някой път една малка погрешка в живота ви – тя е един лалчер; ти ще вдигнеш гифтето и: „Хайде, от мен да мине!“ Една малка погрешка, едно зло мяза на един лалчер, дошъл в

нивата ти - де да знай той? Ч тези лалугери откога се образува този навик - да се повдигат нагоре? И после, като те видят, ще се скрият в дупката. Аз наблюдавам: има в нашето място цуфри, те не се крият. Например, като се приближиш, цуфрицът със задницата си влиза като философ, оттегля се като млада бълка - като види някой старец, само поклон му прави. Докато в лалугера - той, като дойдем, веднага се скрие, обърне задницата си. А цуфрицът ти прави почит с лицето. Хубаво! Този поведение на лалугера и у хората съществува. Някой има да дава пари на някого - той се разгневи, обърне гръб, казва: „Аз нито пет пари не давам.“ Питам: този човек самият работил ли е? - Не, той е лалугер. ако той би се повдигнал на краката си, щеше да му прости онзи. А другият там - той е цуфрицът: той обръща лице, казва: „Господине, погикай ме малко, сега нямам, като имам, ще ти дам. И после - казва - ще ти погика малко.“ Разрешава се просто ветросят.

А Природата трябва да се изучава характерът на животните. Може да придобиете нещо от навиките им, да поправите много свои погрешки, при това да придобиете някои добри черти. Цялото животинско царство не е нищо друго, и растителното царство също - това е човекът, разложен на своите

гасте. Съзнанието на човека е разложено в цялата Природа: в растенията, в камъните, в животните, в рибите, в реката, във въздуха – навсякъде. Следователно да изучавате Природата, значи да изучавате състоянията на своята душа. Туй е философията, великото в живота. Туй е само за Земята, пък като речете да изучавате небето – то е за в бъдеще. Въ туй отношение всички науки имат цена. Въ туй отношение да ни дадат всичкото знание, което има – това е колективен труд на цялото човечество. Тези гениални хора, които седят отзад, поддържат човечеството – и сегашната наука е за тях.

Не се стремете да измените вашия характер! Характерът трябва да се очисти, да се облагороди. Сприхав си – беди сприхав, нищо повече, ама справедлив сприхав. После, малко явди си – нека да б'деш, не се старай да станеш сприхав. Кой какъвто е, да си б'де на своето място. Разнообразието – това е една красота в живота. Пък ако си бързорек – и него не изменяй, и то е хубаво. Триват и бързореки. Или някой никак не говори. Той мязва на една затворена кърна – малко вода има. Бързорекият обилно вода има. Ома, защо се смееш?

Отговор на Ома: Сега казвате да си б'да такава, какъвто съм си, ама някой път се карате.

В сряда аз ви се карах, че не сте такива, каквито сте си, а искате да станете други. Резултатът е да върви всеки на своето място. Ако заекът вземе, че си тури говешка форма, тури си цилиндр, ръкавици, ще стане ли той човек? Так си е заек – като притупа нещо, хукне. В живота нека всеки има тези качества – те са хубави. Ако си страхлив – хубаво: ще се научим да бъдем благоразумен. Ако си сприхав, ще си вършим работата. Сприхав – разбирам един кон, който си върши работата – не го бий него. Мен ми разправяха за един кон във Варненско, наригал се е Колаксае. Бил конят на Атанас Перибашията в Николаевка. Възел го той като много слаб конче, но много умнен кон станал. Когато Перибашията го няма в хармана – върви бавно, рита. Чужд види Перибашията, като се засили, като го види отдалече – диканята наоколо бяга. Питам, сега: кое е това, което го заставя да бяга, като види Перибашията? – Конят има обич веге. Те двамата са се обигали.

Един закон има в света: Любовта винаги боготвори. Имаме в историята египтяните – те боготворят Апис. Любовта се познава по това, че когато любиш нещо, трябва да го боготвориш. Не го ли боготвориш, твоята любов не е пълна. Следователно, ако ти имаш известна идея в себе си

и не я боготворим, тя не е идея. Идеята, която имам за основното в живота си, трябва да я боготворим. Ако човек боготвори един Апис, змия, заек – човек трябва да има една свещена идея – защо да не я боготвори? Когато любим, трябва да боготворим нещата. Ако любим, ще те любят. Не може да ви обигат, докато не обигате. Ако ние обигаме Бога, считаме Го за нещо идеално, понеже Той обига. Бог ни боготвори, всичко жертва заради нас. И ако някой път ни наказва... Той не ни наказва, Той никого не връща от кривия път – Той иска да ни направи като Себе Си. Човек има в света едно велико предназначение. Идеята за Бога трябва да бъде в него една свещена идея. Тя е идеята, която дава мощ на съвременната наука, на всичко в човека. Това е идеята за Бога.

И тъй, с колко качества се отличава Любовта? Как определяте вие Любовта? И всеки един от вас се срамзва, като мъж кажат, че е написал едно любовно писмо. Сега как трябва да започне едно любовно писмо?

Отговор. Скъпи и обични.

Обичният не може да бъде скъп.

Отговор. Безценен.

Нито скъп, нито безценен. Много е мъчно да се назове онзи, когото обичаш. Най-трудното нещо е да

назовеш туй, което обичаш. Не можеш да му намерим името. Ние гувстваме, че като го кажем, идеята се понижавя. Ние всички съжаляваме, че нашите любовни писма не са написани туй, както трябва. Животното нещастие е там. И се тжохам, тжохам, все съжалявам, и после се срамчвам, че не си го написал туй, както трябва. Но знаете ли кога човек може да напише най-хубавото любовно писмо? Я ми кажете, според вас. Аз засягам този въпрос принципиално, аз говоря за Любовта туй, както е в Природата, както се извявява. Човек все ще дойде един ден до това, да напише едно любовно писмо. Като идете при вратата на Небето, най-първо ще ви дадат една хартия, ще се яви един ангел, ще ти даде едно златно перо, ще те накара да напишем едно любовно писмо. Ако го напишем – хубаво. Ако не го напишем, ще те върнат назад. Туй е цяла истина. Все ще намерим някого в рай да му напишем едно любовно писмо – като гете писмото в рай, да го одобри и да каже: „Гуцнете го, той може да живее при нас.“

Ще бде много хубаво да образуваме сега един клас, най-първо от трима, и да приемате само който може да напише едно любовно писмо. Сега, в този клас, ще ви дадем една матура: да напишете първото любовно писмо. То ще бде матурата – след

туй писмо може да приемете вече една малка диплома. Ако ви е срам да го четем, няма да го четем – в плик да е, няма да се отваря. И после, като го четем, да се не срамувате. Сега ще се пригответе за матурата. Ще почнете да събирате материал.

Въпрос: До кого ще се отнася писмото?

Вие сега пригответе писмото, материала.

Въпрос: Може ли без обект?

Едно любовно писмо сега ще напишете. Сега представете си следното в алегоричен смисъл. Представете си, че онзи, когото вие обичате, Провидението го е превърнало на едно кокичето. Вие ще пратите писмото на кокичето. Тък той не може да стане като вас. Като четете писмото на кокичето, той ще ви слуша, ще въздиша. Вие ще се радвате, а кокичето ще въздиша. Защото може да пишете само някому, който може да ви слуша, без да прави никакви забележки. Писмото е любовно: като го четете някому, той не трябва да направи никаква забележка, абсолютно никаква критика. Като го чете, туй трябва да бъде един авторитет. Върху едно любовно писмо не може да се критикува. Ще го четете като Евангелие.

Вз съм ви привел дал този пример: един български студент тъкмо мислел да се самоубива в една от

колежите. „Мисля – казва – да си поживея поне малко.“ Ляга на кревата и мисли каква смърт да избере. В туй време слуша – в съседната стая някой пее: „Където и да ходиш, аз все за тебе мисля.“ Тези думи като ги чул, всякаква мисъл за убийство излезнала. Нали е хубаво за любовно писмо? – „Където и да ходиш, за тебе мисля.“ Една песен е тя, обикновена песен.

Този закон е верен: където и да ходиш на Земята, каквото и да правиш: падане, ставане, погрешки – има Един, Който всякога мисли за нас. Това е хубавото.

Само светлият път на Мъдростта води към Истината!

Планетни влияния

Година 6 (1926-1927), Двадесет и шеста лекция на Младенкия окултен клас, държана от Учителя в София на 27.III.1927 г.

Само светлият път на Мъдростта води към Истината!

Размишление

Щете се разгледа на темата „Причини на индивидуалните погрешки“.

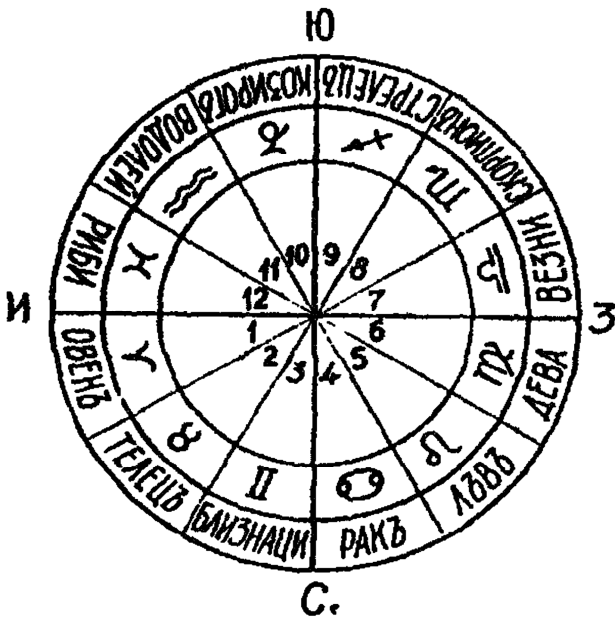

Фиг. 1

Зодиакът, който виждате на Фиг. 1, представлява пътя на физическото развитие на човека. Кръгът, който изразява зодиака, е в постоянно движение. През всеки 25 000 години кръгът прави пълно обръщане. Значи след 25 000 години ще го видите на същото място, на което е днес. В сегашната епоха равноденствената точка е в областта на съзвездие Водолей.

Като ученици вие трябва да се занимавате с външния свят, да изучавате и Земята, и небето. Изучаването на небето помага за развиването на говешкия ум. Изобило външният свят оказва влияние върху подсъзнанието, съзнанието, самосъзнанието и свърхсъзнанието на човека. Някои смятат, че астрологията е отвлечена наука, вследствие на което изучаването ѝ няма никакво практическо приложение. От астрологическо гледище какво влияние имат звездите върху човека?

Отговор. Влиянието на неподвижните звезди не е конкретизирано.

Сегашните астролози изучават влиянието само на ония неподвижни звезди, които са близо до зодиака. Зодиакалният кръг е разделен на 12 равни части, наречени домове. Всеки дом е свързан с определено

зодиакално съзвездие. Следователно всеки дом служи като резервоар, в който се влива ако не всичката, то поне част от енергията на звездите от съзвездието, с което е свързан този дом. В който дом влиза човек, под негово влияние се намира. За да разберете влиянието на звездите, вие трябва да изучавате тяхното естество. Например какво е влиянието на Овена? – Овенът оказва влияние върху главата, мозъка, лицето, в чувствено отношение дава активна мисъл. Той дава холеричен темперамент, който е активен, деятелен.

Задачата на човека се заключава в това: да се хармонизира, да влезе в правилно отношение с всички звезди. Човек не възприема правилно енергията на видимия Космос. Сега енергиите, които човек възприема, са струпани само в известни области. Вследствие на това тъй натрупване пригнява сегашното неспокойствие на човешкия дух. Някой път човек всичко има и пак е недоволен. От какво произтича недоволството – натрупване има на излишни енергии. Всякога, даже най-прекрасните енергии, ако се натрупат, ще пригнят едно тязостно състояние. Астрологията е една наука, която ще ви покаже кога да започвате известно предприятие. Например искате да прогресирате в науката – кое ще бъде първото стъпало в зодиака?

Отговор: Астролозите смятат за научни или индивидуални знакове въздушните: Близнаци, Везни и Водолей. Учени, художници, философи – 75% от тях се раждат или в Близнаци, или във Везни, или в Овен, и същевременно в Скорпион и Дева – тези пет знака са най-вече застъпени. Три знака са въздушни, три – водни, три – земни, три – огнени.

Огнените към кои спадат?

Отговор: Това са хора активни, волеви натури.

Пряко да има вещи хора по астрологията, които да показват пътя на онези, които са изгубили пътя си. Много хора в света не могат да успеят, понеже са изгубили пътя си. Нали сте изгубвали разните плодове – някои хора имат обик към известни плодове, понеже растенията спадат под влиянието на планетите. Перешата към коя категория спада, какво влияние има?

Отговор: На Венера.

То какво се отличават формите, на които Венера влияе?

Отговор: Имат розов цвят или червен, форма – кръгла.

Ябълките?

Отговор: Също спадат под влиянието на Скорпион и Венера.

Всички растения съдържат разни енергии, на които планетите са носители. В планетите са свързани със звездите извън зодиака. Когато искате да измените във философско отношение вашия характер, трябва да употребявате известна храна – или череша, или сливи, или портокали, или лимони. През плодовете човек може да си въздейства. При това – и през четене на някои писатели. Трябва да разделите и писателите. Например романиите на Жюл Верн към кои спадат? Виктор Юго, Сент-Ив, Кант, Лаплас, Толстой?

Отговор: Виктор Юго – към Слънцето и Юпитер.

При едно четене трябва да систематизирате всички писатели съобразно с астрологията и в разните възрасти човек да ги избира. За в бъдеще храната ще бъде съобразно с развитието – всеки ден ще имаш определена храна. Днес ти е определена храна от Венера, утре – от Меркурий: всеки ден ще гледаш. На втория ден пак ще започнем. Ще избираш авторите по същия начин – в понеделник, във вторник, в сряда, в четвъртък. Ще изберем няколко автори и ще направим един малък опит. После, ако дойдем до духовната наука, до астрологическите закони... Например за страха коя планета влияе?

Отговор: Сатурн.

Зависи.

Отговор: Луната, Меркурий.

А за омиратата?

Отговор: Марс.

Влюбването?

Отговор: Венера.

Сега аз не говоря за Любовта. Влюбването аз го наричам любов от захар – захарна любов го наричам, която се разтопява. Чувствата, влюбването не е едно качество на душата. Влюбването – това е една красива дреха, тъй, за Великден. Дрехата я облечеш, после пак я съблечеш. Това не е едно постоянно качество, а преходно състояние. Когато едно преходно състояние у вас излезне, не съжалвайте – то е едно детинско състояние. Загубата я считаме ние като една вътрешна промяна, за да дойдат онези истински качества у човека. Кое считате вие за едно съществено качество? Дето казват – човек да има характер. То какво се определя човешкият характер? Първо: характерът се определя от това, да устояваш на душата си. И никога човек да не обещава онова, което не може да направи. Обещавайте, което можете да направите. Преди да обещаете, обмислете хубаво. После, човекът с характер, каквато и погрешка да направи, той я изправя, той никога не я оставя. Каквато и да е погрешката, той я изправя. Може да му вземе цял живот – но ще я изправи. Не

съжалява, но я изправя. Та и добротото, което има в себе си, характерният човек го проявява. Той може да направи опущения, всеки един човек може да направи опущения, но ги изправя. Съвършеният човек, и той ще направи опущения.

Тпитам ви сега: ако срещнете една отровна змия, какво бихте направили?

Отговор: Трябва да я убием или да ѝ извадимте зъбите.

Всякога един недъг, който се явява в нас – това е образът на едно предпотопно животно. Недъзите, това са предпотопни същества, които се проявяват в характера. Мяркат се някакви образи: животински състояния, които се проявяват и не можем да ги задоволим. Има предпотопни желания, които сега се проявяват, но такава храна за тях няма – условия няма. Не можем да ги храним. И се проявява това желание – докато умре, то те измъква. На туй желание трябва да намерим съответстващо желание при сегашните условия, за да пренесем върху него неговата енергия. Например вземете мравката – на какво от предпотопните животни прилика? Гущерът – на какво? Следователно, ако имате едно желание ненаситно – да имате всичко – това е едно от тези предпотопни животни: динозаври, ихтиозаври, игуанодони и др. – то не може да живее сега.

Например желание имате да се прославите, че всички за вас да говорят. Това е невъзможно. Даже и боговете, и те не могат това. Ями имате едно желание цял свят да говори за вас. То е допустимо, но не може да се реализира. За най-видните писатели, за Фиктор Юго – хотентотите какво знаят за него? За Бетовен – че какво знаят за него? – Знаят културните хора. Тези културни хора, те важат за нас. Но тези културни хора, и те нямат еднакво мнение за Бетовен. Онези, които боготворят Бетовен, те са 1000-2000, не са повече. А онези музикални гении, те не са се изявили – тези, които са писали грез Бетовен – тези гении, цели общества са те, не са казали последната си дума. Те ще дойдат пак. Днес празнуват празника на Бетовен – тъй е компанията на Бетовен. Те не знаят кой е председател на тези гении. Според този закон те ще дойдат, ще се проявят и ще създадат нещо по-хубаво, по-гениално. Няма условия сега още Бетовен. Той съществува сега, но той е обикновен музикант. И той не се съзнава – композира такива, малки работи, малко знае да свири.

Реплика: Преродил се е той.

Вас ви се вижда, че е гудно. Вземете един философ – като дете на 1-2 години той не може да бъде гениален, няма възможност да бъде гениален. А

него геният си. Трябва да има разумност. Организмът не е в състояние да издържи туй напрежение. Гениалност разбирам, когато нервната система е готова, когато силите са готови. Всеки сили трябва да се приготвят от по-рано...

Вие сте изучавали хиляди години небето. Всеки ден може да си избирате по една звезда и да се влюбвате в звездите. Някои от вас се влюбват и се разлюбват. И когато говорите и пишете писма на една звезда, тя ще ви погледне, ще ви се усмихне. А някой път няма да ви приеме – ще си турфи воал. Някой ден небето е облачно. Тя е като онази мома, която не си показва лицето на влюбения. Когато звездите ви се показват, достатъчно е – в туй се облагородява душата на човека. Аз не искам да направя Любовта нещо прозаично. Любовта е най-възвишената: това е човекът и единственото, благородното, което повдига човека. Човек е Любов. А за да разбера Любовта, трябва да разбера проявения свят. За да разбера Любовта, трябва да разбера най-първо качествата на всички души – всичките да ги знаеш по име. Тогава може да говориш за Любовта. Колко такива души вие познавате? Също и вас познават ли ви? Някой път ви считат гениални, някой път – не. Някой път

казват: „Вз мисля, че този момък е талантлив“, а след време – обратното.

На всички ви трябва сила. Някои от вас сте в духовно отношение анемични. Вашата анемия произтига от непостигнати желания. Цум в във вашата градина не могат да виреят тропически растения, сеите такива, които виреят в умерения пояс. На вас ви е мъчно, че нямате портокали. Сеите ябълки, карамфили, не сеите тропически растения. Не е хубаво да сееш цветя и да увяхват. Сега ще преведете: имайте желания, които да устояват – не да увяхват. Имайте едно желание, което може да устои на всички изпитания в живота. Да допуснем сега: характерът ви по какво се отмигава – като имаш един приятел, да не се съмняваш в него. Нищо повече. Това е характер. Съблазниш ли него, и себе си ще съблазниш. Цум се съмняваш в него, и той ще се усъмни в теб. Следователно все един друг се разрушавате.

Все някой път се смеете на себе си, казвате: „Едно време, като бях малко детенце, правил съм много глупави работи.“ Глупавият в младини е глупав и в старини. Ако детето е глупаво в началото, и в най-цветуща възраст е все глупаво. Чмното дете отначало е чмно. Наблюдавайте малките деца. Може да правят детински работи, но

те са красиви неща. Детето прави известни постъпки, например някой път нареди камъчетата, кукли, стане учителка, почне да ги учи. Ще кажете: „Колко глупаво!“ – Не е, идеално е. Учи ги тези кукли, поред ги туря, наказва ги. Какво лошо има в туй? Къде е глупавото? Ами когато един търговец събере сто свине и почне да ги взимтава? Кой по-високо седи: туй дете или онзи свинар? Онзи ще продаде свинете – кой от двамата по характер седи по-високо? – Детето. Ами ще кажете: „Това са глупави, детински работи – с кукли се занимава.“ – Не е. Във всяка една кукла има известна идея. Туй дете не е тъй глупаво. Това е представено тъй: то иска да ъдат куклите живи. То казва тъй: „Ако аз съм едно обжество, ще направя тези кукли живи.“ То знае, че не може да ги направи, понеже не е могло да ги направи. Да не мислите, че детето е било глупаво – то предполага, че са живи куклите. Толстой разправя за една своя опитност. Когато се пробудило неговото съзнание, когато го повидали като дете, усетил се, че го стегнали с такъв въркозун, и той се възмущил: как да го вържат, че да не си маха свободно ръцете! И след това казва, че туй чувство е изгезнало, но все помнел туй чувство на възмущение като дете, че са го вързали. И после човек се

примери, казва: „Ще търпя, докато израсна, да ми снимат този повой, да бъда свободен.“ Жъй е хубаво.

Много пъти вашите идеи, окръжаващата среда, вашите приятели, бащи, майки, ви завързват с повой. С негодувание приемате това. Но понеже вие растете, след време ще ви освободят. Дие ще гакате времето, докато ви освободят, и тогава ще се проявите. Ще гакате благоприятното време и в дадения случай ще работите най-малките работи. С кукли ако си играете, по всички правила трябва да си играете. И може да се нареди за всяка година с какво да се занимава детето. Цяла програма може да има за вас – кой на колкото години е, да му кажем с какво трябва да се занимава. Дие турите в програмата четене. И казвате: „Остаряхме, станяхме възрастни.“ – Кой е възрастен? Възрастен човек е този, който може да хване колелото на живота и да го завърти един път. Жъй колело е толкова голямо – като го завъртите цялото колело, вие ще обиколите Вселената един път. Жъй, голямото колело, за един ден не се завърта, и за една година, и за 10 години, но трябва ви най-малко 120 години, за да го завъртите един път при сегашните условия. Колелото на живота се движи медлено и не се старайте да усилите движението на това колело,

понеже обратните резултати на този движение са лоши.

Сега, в този отношение ще изучавате астрологията: ще видите кой кога е роден, кои планети имат влияние върху него – не абсолютно, но оказват влияние. Влиянията – това са възможности. Вие не смятайте влиянията в лош смисъл – това са възможности, чрез които можете да гермите известни енергии. Да кажем, страхлив сте – потребно ви е влиянието на Марс. За разсъдливост – потребно е влиянието на Меркурий. За мекота – от Венера. Трябва ви въображение – от Месечината. Това са елементи, с които трябва да смекчавате условията на живота. После, трябва ви живот, енергия, радост, веселие – ще внесете енергията на Слънцето. Ще се събирате, ще се групирате. Класът може да състави цяла една система. Няколко системи може да се образуват – в зодии ще се групирате, и после ще се групирате кой към коя планета спада: марсианци, Венерадни типове, типове на Слънцето – тогава всички ще си оказват влияние. Това е една наука, която ще внесе малко светлинка в живота ви. След като преминете тази фаза на вашето Духовно детинство, вие ще дойдете в друга област на Духовния живот. Ще ви се дадат по-големи възможности, по-голяма свобода, отколкото може да

имате сега. Говече средства ще ви се дадат. Но при сегашните средства, които имате, трябва да постъпвате разумно. Смяхът към коя планета спада?

Отговор: Към Венера.

Ч себѣ си човек има право да запази само едно недоволство. Знаете ли кое е? – Недоволството, че не сте можали да приложите известни добродетели в дадения случай. Всякога да сте недоволни, че през деня не сте приложили известни добродетели. Недоволството да бѣде само подтик за прилагане на известни добродетели. Добродетелите – качества за вашето развитие, са тясно свързани с живота ви, от тях зависи вашето бъдеще. А от другите неща бъдете всякога доволни. От всичко да бъдете доволни, само едно недоволство е достатъчно. А нека да има хиляди доволства. Трябва да сте доволни от всичко. Мнозина от вас са недоволни от положението си в живота – бихте ли желали вие сега с някой африкански главатар да си размените положението? Може да ви пратим в Африка. Там ви сега: бихте ли си разменили вие положението с положението на една царица в някой кошер? С каква абсолютна преданост и послушание и с какво усърдие работи тя! Хубава, красива черта има – тя не мисли за външните неща на света. Дие работете, като че всичко имате в света. И тъй, нека пгелите

ви бъдат едно настръжение. Мравките, дърветата – всичко да ви бъде настръжение.

Според астрологията откъде произлиза анемията, кои планети ѝ влияят?

Отговор. Като разглеждат жизнения проблем, смятат за мъжа, че физическата му сила се предава от Слънцето. Ако Слънцето получава лош аспект от Сатурн, жизнената сила е по-слаба и човек може да страда от малокръвие. А за жените това е Луната – ако се намира в дисхармоничен аспект с Марс или Сатурн.

Луната е свързана с религията, с формите на живота. Под думата Луна ще разбирате религията. Всяка една жена е силна, докато е религиозна, а човек е силен, докато той е духовен, справедлив. Жената трябва да бъде религиозна, а мъжът – духовен. Това е само един аспект. Това е едно временно състояние. За анемичните от вас, които са обезсърени, какво разбрахте, как ще се лекувате? Катси, Ома!

Сладките плодове, киселите, лютите – кои към кои планети спадат? Сладките – към Венера. Киселите – към Меркурий. Лютите – към Марс. На три категории може да разделим планетите. Сладките и киселите – те произвеждат изобилно реакция, а другите действат лекобно. Тоненже българинът е Сатурнов тип, много питерки обича.

Англиганинът е марсианец – сладки и кисели храни обига. Българинът обига кисело и люто, а сладко не обига. Всяка една възраст си има своите храни. Това е въпрос, който първа трябва да проучвате. Следващия път може ли да дадете една таблица за тези плодове, които имаме в България – кои към кои влияния спадат?

Само светлият път на Мъдростта води към Истината!

Скрити сили

6 година (1926–1927), Двадесет и седма лекция на Младешкия окултен клас, държана от Учителя в София на 3.04. 1927 г.

Само светлият път на Мъдростта води към Истината!

В Истината е скрит животът!

Кои са основните положения на миналата лекция?

Може да направите следния опит. Ако някои от вас имат обикновена треска, обикновено за треска колко хинин вземате? – 30 сантиграма. Вие вземете 25 сантиграма мислено. Идете в аптеката, вземете хинин и вижте какъв резултат ще даде. Да видите това може ли да произведе същия резултат, както действителният елемент.

Реплика: Мисълта трябва да бъде много силна.

Не много силна – само трябва да бъде концентрирана. Този опит ще направите, за да покажете доколко вашата воля може да се владее. Вие ще придобиете една самоувереност. Много

положения може да се твърдят за елементите, без човек да е направил опит. Например сега, ако аз взема един лимон и почна да го режа пред вас, нали ще ви потекат мизите? Защо от лимона? Ако взема ябълка, ако я режа пред вас, няма нищо, но лимон щом почна да режа, най-малко слюнки ще се наберат в устата ви. В живота, в празното си време, човек трябва да се учи да контролира елементите. Има една задача при възпитанието на човека – да организира елементите. Има известни елементи в неговото естество, които са неорганизирани. Човек трябва да ги организира. В нашия организъм има достатъчно хинин, за да излекува той треската. Организмът има своята аптека. Ако вие концентрирате вашата мисъл, онези, легенитите клетки, вътрешните лекари специалисти, щом вземете хинина, ако мисълта ви е силна, тези клетки, които се занимават с легението, те ще извършат този процес. Разумни същества са туй, малки дъшнички, много разумни са те. А често с отрицателната мисъл се прекъсва мисълта ни – ти вярваш, а после казваш: „Може да не е така.“ – С това се прекъсва мисълта и вследствие на това вашата мисъл в света не се реализира. Много мисли и желания са останали нереализирани. И когато

мисълта е слаба, желанията не се реализират – и обратно.

Вз забелязвам: има животни, които разбират този закон. Имам две котки, които със своята мисъл ме извикват въл. Седи едната котка, концентрира мисълта си, казва, че е гладна, и казва какво ѝ се яде. Ще дойде – има особен начин за това: тъй, като мене, ще се поглади – разполага те. Минава някой беден човек – ти не си разположен да отчупиш и да дадеш на този бедняк, а минава котката, поглади се – отваря се сърцето ти, готов си да дадеш половината от хапката си. Как ще си обясните този акт? – В котката има непрекъснатост. Хубаво е човек, на когото концентрацията на ума е слаба, да я гледа – тя ще му предаде сила за концентриране. Тя е отличен адепт за концентриране. Седи някой път два часа пред дупката на някоя мишка и гледаш: мишката излиза из своята дупка – измига я. Пригетифи дена може да седи пред дупката всеки ден, докато хване тази мишка. Това е концентриране.

Великите задачи в света изискват голяма концентрация. Вземете известни математически проблеми – каква голяма концентрация изискват! Седим съвсем оплетен: тъй, като погледнем тази формула, тези елементи представляват цял един хаос – и мислим. И като от изневиделица тази задача

почне да се разяснява, разнищва се естествено, и най-после дойдем до известно положение – проблесне ти основната мисъл, която разрешава тази задача. Гледаш: задачата е трудна – може да мине ден, два, три, може цял месец – колко време седи математикът и не може да я разреши: трудна е, много елементи има, такива, неизвестни елементи. А вие искате веднага да постигнете едно ваше желание – то е така преплетено. Това е възможно, но трябва да знаете начина, пътя, по който трябва да минете.

Например имате едно обикновено състояние, неразположение – туй, човек усеща нещо в слънчевия възел свито, или тупане в слепите очи: неразположено, нервно ви е, вие ви се свят – туй е едно аномално състояние. Питам: как ще измените състоянието си? Как го изменяте вие? Има един начин в Природата: ще страдаш, ще минат един, два, три дни – ще мине колелото. Някой път може да мине цяла седмица, цял месец в едно болезнено състояние. Но като се наберат ред такива състояния, те разслабват нервната система, разслабват дейността на мозъчните центрове. Тогава човек не е концентриран и слаб учи. Болките изобщо имат за цел да се концентрира човек. Няма по-силен стимул за концентриране от болката. Болестите са един

начин за концентриране. Бюли те кракът – забравим всичко, все в крака си мислим. Опасността тук е друга: концентрираш се върху този крак, но той тъй може да влезе в чма ти, че тази болест, наместо да я излекуваш, ще я засилиш. Като мислим дълго върху болестта си, ще дойдем до убеждението, че този крак е неизлечим. Сега откъде идва тъй второ положение? – Това е една несамочувереност в законите на Природата. Кракът на човека – той не може да остане хром по никой начин – това е изключение. Само когато човек ще извърши едно голямо престъпление, за да се избави душата му, тогава казва Христос: „Отрежете чуда“, отколкото цялото ти тяло да остане здраво, а да изгубиш Божественото и възвишеното в себе си.

Сега често казват, че когато двама души станат положителни, отблъскват се – но кога става това?

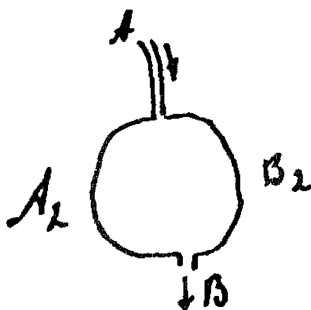

фиг. 1

(Фиг. 1) Тези са две лица: A_2 , B_2 . Представете си, че от горната част идва известна енергия. Ако долупотворът е свободен, имате свободно движение. Този свят не се проявява, той е цялостен в себе си, но ако вие затворите изхода на тази енергия, а отгоре този напор продължава, какво ще стане? – Тези двете личности, A_2 и B_2 , ще почнат да се отдалечават. Когато хората се отдалечават, енергията отвъртне действат. Тези, двамата господа, които се отдалечават, имат един общ знаменател – напора. Енергията е отвъртне. И двамата имат едно и също желание. Изменете сега това, турете две желания в двамата – веднага ще измените тяхното състояние. А да турите две желания, значи да ги отдалечите. Ти може да подпушиш себе си и да се яви същото. Не само отвън с приятелите си можеш да се отдалечиш, но съмнявам се някой път в идеите, които имаш. Раздвоява се мозъкът: лявото полушарие мисли по един начин, дясното – по друг начин. Решаваш в един момент да извършиш нещо, а в друг момент решаваш обратното – решаваш, решаваш и идеята остава нереализирана. Всяка идея трябва не само да постъпи в човека, но трябва да има място, където да може да се реализира. Нашите идеи трябва да се реализират във външния свят.

При сегашното състояние душата на човека не живее в тялото. Тя грез личността има съприкосновение с него. Личността е, която живее, а идеите на личността са ограничени. Идеите на човешката душа са онова, за което той копнее – усеща, че нещо му липсва. Неговата душа не е дошла да се всели напълно и той усеща, че му липсва нещо. В личността се явява някой път амбиция, но тя не знае как да я постигне. Пъщ раздвоение, което често губствате, се дължи на това, че вашата личност не е скагена с вашата душа. Или личността ви трябва да почне да се интересува от душата ви. Тогава тя ще даде друга насока на живота ви. Когато душата дойде да живее с личността, тогава се ражда гениалността. Човек не се ражда гений. Душата отпосле идва. Как мислите, ражда ли се човек гений? В какво седи гениалността? Геният не се създава, а се ражда. Създаването е механически процес, а раждането – органически. Кой го ражда?

Отговор. Идва със своите способности от друг някой мир.

Между личността и душата има второ състояние, което се нарича индивидуалност. Геният крайно се индивидуализира. Човек, на когото личността е силно развита, на физическия свят

взема повече ширина. Индивидуалността скаква
мгновността, временния живот, с Вечността. През
мгновността човек иска да реализира известни свои
идеи – може да е музика или поезия, но за себе си.
Ако би можал само, би писал поезия. Гений – това е
едно състояние на неговия ум, когато всичките му
сили са в положително развитие и той може да се
прояви във всяко едно направление. Като при
обикновени условия той не усеща никакви грани
мгновности – може да бъде изразител на една велика
идея вътре и да я изнесе. В беларския език на
думата гений са дали специфичен характер. На
гръцки какво значи генезис?

Отговор: Произход.

Пъци, откъдето може да започват нещата.
Гениалният прави нещата достъпни на
окръжаващите. Всеки от вас в известен случай може
да бъде гениален. Все сте гениални, без да можете
да проявите вашия гений. Допуснете сега, че има
един човек, който е завършил своето образование,
докторат има, а друг е завършил, но няма тази
титла. И двамата пишат еднакво хубаво, но на
кого ще се уважи съчинението повече при сегашните
условия на живота.

Отговор: На този, който има диплома.

Защо така? И Природата дава дипломи. Нейните дипломи са красиви. На гениалния човек организмът му е изтъкан от една фина материя. Нервната му система е един добър проводник, в нея няма натрупани никакви излишни вещества. Мозъкът му ако се разгледа под микроскоп, клетките му имат особена форма. Крайката на пирамидалните клетки се разширяват. Много голямо разликше има. Някой ще каже, че гениалните хора са били грозни. Но тази грозота – това са сенки. Една планина в известен случай е грозна, когато хвърля сенки. Умом я огрява Слънцето, красива е планината. Някой път някой гледа гениалните хора, когато Слънцето залязва, и ги намира грозни. Не са грозни. Гениалният човек не може да бъде грозен. Някой смесва някои особени специфични таланти, но талантите не е гениалност. Гениалността – това е цялостността на всичките му таланти. В сто години се раждат няколко гениални хора, в хиляда години се явяват няколко светии, а в две хиляди години се ражда един Чител. Геният е тяло на светията, а светията е облекло на Чителя. То Чителя е проявление на Бога.

Геният – той е още на физическото поле. И затуй всякога казват, че гениите имали много такива особености у тях, някои специфични слабости. Преди 20-30 години младежите, когато изучаваха

гениалните хора в гимназиите, за Шекспир казваха, че имал такъв недостатък – и намираха тази слабост в себе си. После казват за някого: „Мяза на Шекспир, мяза на Байрон.“ Тогват да изучават такива гении – после те станат такива едни, отрицателни гении. И действително всички гении си имат по една слаба черта. Вземете Толстой – макар и гениален, той имаше една слабост: ходил няколко пъти в гората да се самоубие и ... мисли, мисли – и най-после, като не може да намери дърво... Мисли да се самоубие, защото няма смисъл в живота. И най-после от сенките на гората, от тези сенки междy дърветата – от тях разбрал смисъла на живота. Казва: „Моего положение прилича на змия разбойник, за когото нямало дърво, на което да се обеси.“ Тогавя Толстой казва: „Само един разбойник може да бъде разгънат. Първият разбойник беше разгънат и нямаше какво да прави, казваше на Христа: „Толми ме в царството Си!“ И аз съм един жив разбойник, но не мога да се убия. Тръгва само да работя и да направя всичко, каквото може, докато и аз чуя гласа на Бога. Че и аз мога да влезна в Царството Божие.“ Сега и вие, ако някога търсите някое дърво... Геният всякога ще търси едно дърво. В гениалния човек мигните чувства са много силно развити: той е като кон – прах не дава да падне

върху него. Ако се осмелим да му кажем за някоя погрешка, втори път няма да те срещне. Той не те не знае погрешките си. Той само като те погледне, само от лицето ти ще познае всичко – не му казвай, те не струва; той, като го прогледне, ще забележи какво не му достига и ще изправи погрешката си. Толстой, който е бил чужденец, много свои произведения е чел на децата. Той казва: „Ако тези могат да ме разберат, тогава другите няма да имат извинение.“

Сега първото състояние – трябва ви самообладание. Поставете в ума си идеята така. „Умом си разтревожен, ще си кажем, че ти живеем в един свят, където има пълна хармония, и около теб има разумни същества, които са разрешили този въпрос, който ти не можем да разрешим, и тези разумни същества, ако ти си разумен, те са готови да ти помогнат, да ти услужат. „Ама как?“ Например баща ти е богат, обича те, но ти си го обидил и той седи отдалече. Години не ти върви работата: сиромашия е, ти чакаш да ти пратят нещо баща ти и майка ти, но те са чужди. Какво се иска от теб? – Просто да идеш да си признаем погрешката. Само една дума ще кажем на него – и сиромашията, и недоволството – всичко туй ще се махне. А вие ще кажете: „Аз съм глупав човек, Господ ме е създал туй.“ – Това е една обида. Самото

положение не е вярно. Или ще кажете: „Аз съм лош човек.“ – Това не е вярно. Не постъпвам лошо – вярно е; не известни задачи в живота не можем да разрешим – и то е вярно. Но тази задача е възможно да я разрешим – и това е вярно.

Стремете се всички, докато сте млади, да не губите своята мекота. Гледайте да не се ожесточавате, да усещате в слънчевия възел една мекота, пластичност. Мекота както онази, хубавата изворна вода. Мекота да има, пластичност, не откъдето минават, да излизват, да освежават. Мекотата у човека има свойства на теглост – мекота трябва. Често чумът страда от сухота, влага няма той. Някои чумове са много сухи. И действително, ако влагата излезне, ще почне да се топли тялото ви – и всички мазнини. С много мазнини работата не върви, но когато излезнат съвсем мазнините, пак е лошо. Малко мазнини ще имаш, колкото колелата да намазваш. Маслото и водата в организма трябва да бъдат в такова количество, че да се задържа топлината на тялото. Ще пазите едно правило: никога предната част на тялото да се не спорещява – всякога да бъде стъфдена. Пък е едно от правилата. Да е гладко гелото. Пък, долу, като се питнеш към слънчевия възел, там да усещаш топлинка. После, ръцете ви всякога трябва да

имат една топлина. Студените ръце са един лош признак. Студените пръсти на краката са лош признак. Възстановявайте топлината на краката: прекарайте оттам ума си, прекарайте кръвта, докато се стоплят пръстите ви. Съответните центрове във вашия мозък ще почнат да работят. Прекарайте кръвта през пръстите. Това са малки опити, когато няма с какво да се занимавате.

Сега много работи може да знаете за планетите, за Слънцето, а при това не знаете как да прекарате кръвта в пръстите си. Ако не можем кръвта да я прекарам в първия си пръст, ти приятелство с Юпитер не можем да имам; ако през средния не можем – със Сатурн приятелство не можем да имам; ако през безименния не можем да я прекарам – със Слънцето не можем да имам; ако през малкия не можем да я прекарам, с Меркурий приятелство не можем да имам; ако през палеца не можем да я прекарам, с Божествения свят не можем да имам. Може да имам мисъл, но връзка, действителна връзка няма да имам. Има една известна приятна топлина – ще направите някой път опит. Има една топлина в тялото: като бутате пръста, той не е студен отвън, а като се държи, усещаш, че от този пръст излиза топлина. И като го питаш, не е сух, но има една малка

приятна влага. Някои ръце са влажни. Голямата влага не е нормална. Голямата влага – това е хубаво, но то е един леgebен процес. Ръцете отдолу не трябва да бъдат влажни.

Това са хигиенични условия, които трябва да спазвате. Не знаей от вас колуна са боледували от главооблие. Главооблието всякога гледайте да го избягвате. Угом дойде главооблие, на слепите очи – квас. Песто в окултната наука има и други методи за лекуване на главооблието. Угом имаш главооблие, представи си пред себе си един свършено здрав човек, който няма никакъв недъг: на 33 години, без дефект, със свеж ум, свежо сърце – мисли за него, докато тази енергия от него мине в тебе, въображаемо. Уце намерите тези, здравите хора в света. От тях ще вземате. Всеки един здрав човек ще ти даде един метод. Аз ви привеждам пример – с каквито човек други, такъв става. Мнозина са ми разправяли: с човек, за когото мислиш... ако се свърнеш с някои хора, ти ще придобиеш техните навици. У доброото, и злото минават. Ако мислиш за здрав човек, тези енергии на здравето ще протекат и у тебе. Затуй колкото се може мислете за хармонични хора. Не си туряйте в ума някого, с когото сте се скарали. Мислете за някого, когото обичате: не с тази обикновена любов, която имате – има една

естествена любов. Обикайте хубавите неща, които Природата е създала. Добрите хора в света ние ги обикаме. Те са образец и по телосложение, и по сърце, и по чум – носители са на Божественния живот, на Божествените енергии, през тях Живата Природа се проявява. Може това да е някой лекар, професор – навсякъде, където мине, благословение носи. Навсякъде ги има такива. Има ги и в София. Инак София не би могла да съществува – най-малко десет души има от тях.

В оккултната наука има една опасност, тя седи в следното: оккултният ученик се заема да разрешава велики задачи и като не може, обезсъргава се. Започнете с малките тежести и в мислите. Ако искате да развивате вашата физическа сила, има ред гимнастически упражнения. Може с чума си, без да вдигате някоя тежест, може да развиете вашата сила да вдигате големи тежести – направо почнете с 2, 3, 5, 10, 20, 30 кг – тъй, мислено ще ги турите на ръката си, ще направите един опит доколко вашите мускули са силни. Мислено може да направите едно упражнение, тъй че да се изпотите. Като вдигнем тъй мислено сто килограма с едната си ръка, да почне да излиза топло от телото ти, от тялото ти. Какво концентриране трябва! Някой път, когато развивате някоя мисъл, трябва да усетите

една малка приятна топлинка да ви обвие – и
умът ви почне да мисли. Защото в дадения случай,
когато човек се хармонизира, почне да мисли
интензивно, всички, които вървят по тази линия на
неговата мисъл, концентрират мисълта си и той
стане фокус. Защото всяка една гениална мисъл не е
единична. За това е нужен закон на смиреността.

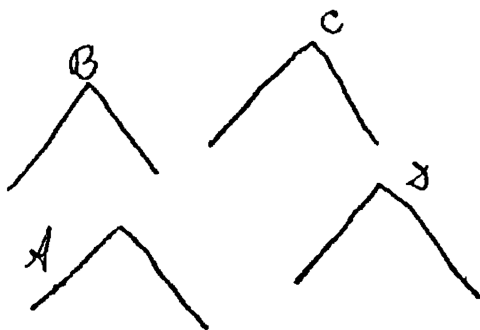

Фиг. 2

Да кажем, това са тези върхове: А, В, С, D (Фиг.
2). Дотогава, докато сте един самостоятелен връх, вие
не можете да бъдете гениален човек. Вие трябва да
образувате една долина около себе си. Тогава всички
енергии ще се стекат там, вие ще бъдете фокус – от
всички посоки ще се стига към вас. Затуй, когато се
говори за смирение – само гениалният човек, само
светията, само Учителя може да бъде смирен. Той
трябва да стане една долина, в която Божествената
енергия може да се прояви. Всички тези хора са
гениални, но в дадения случай те са върхове, където

са съсредоточени. И когато могат да се проявят, те се радват. Друг ден, ако друг стане домина, ще изпращат енергията си в друга посока.

Генералните хора си помагат – по този закон се събират в колегите, в гимназиите. Някои път учениците се обигат, хармонизират се, стават един другиму стимул. Повек, ако е сам, по-мъчно учи. Когато живее с другите хармонично, явява се ч него голям импулс. Съберат се другарите му: разправят, разправят – предметът му стане ясен. Силата на сдружението е там. Трябва да се разбират тези закони на мисълта. Тогава всички вие нормално ще се развиеете. Това не е един закон, който насилва може да се наложи. Това е един чисто вътрешен, душевен закон. Чом го изпълним, тази енергия ще дойде от центъра.

Частьт е 9.

Само светлят път на Мъдростта води към Истината!

В Истината е скрит животът!

Образи на реалността

6 година (1926-1927), Двадесет и осма лекция на Младенския окултен клас, държана от Учителя в София на 10.04.1927г.

Само светлият път на Мъдростта води към Истината!

Може ли някой от вас да излезе на дъската и да напише една мисъл в стихове? Не само стихоплетство, а стихотворна мисъл.

Уточнение: Излиза Таша и написва:

Бог самичък ме посея
и поля ме, да раста.

Какво разбирате под туй „Бог самичък ме посея и поля ме, да раста“?

Отговор: Схващам го като процес, който се отнася до душата.

Каква е разликата между посява и насажда?

Отговор: Семената се сеят, а растенията се насаждат. Посяването предшества насаждането.

При сегашните условия, при които живеем, ако се възстанови мисълта, че едно семе живее, че има съзнание – това е друго. Едно съзнание може да внесе

една тягостна мисъл. Седим например на един камък: мислим, че той има съзнание, и мислим, че ще го натиснем. Ходим по тревата: мислим, че има съзнание, и почнем да се огреждавам. Като казвам: „Всичко има съзнание“, трябва да знаем, че има и тела, в които няма съзнание. На тях имаме право да ходим отгоре – те са без съзнание. Едно безсъзнателно същество, като седнем отгоре му, усеща голяма приятност. Ако не седнем, то усеща голяма скръб и страдание. Това е контраст в Природата. А на съзнателното същество, като седим отгоре му, твоето съзнание му придава нещо и то се усеща в нещастие. Съзнателните същества не обичат да ги ограничават.

Тогави как ще разберете вие идеята без съзнание? Животът в този смисъл не е диференциран. Болките всякога идват, когато човек се отдели, индивидуализира се: в него се образува личността, той има желания, известни мисли – тогава той се усеща така – ограничен. При сегашния живот всеки един човек мяза на една напълнена бомба: малко се изисква, и веднага се запали и избухва. Пък, както се възпитават, хората достигат до едно състояние – в науката го наричат разслабване на мозъчната система: нервите не могат да издържат, не са достатъчно калени – има голям натлив на енергия,

която минава и разслабва нервната система. Тогава се образува едно индиферентно състояние. Индиферентен е човек – на външния свят не реагира. Нищо не го интересува, сам е недоволен от себе си, и той не знае защо. Ако го хвалят – лошо, ако не го хвалят – пак лошо: от всичко, каквото му говорят, той е недоволен. Полкова години сте следвали университета, но вие не сте изучавали признаците на недоволството. Какъв е цветът на недоволството? Например, когато човек е завистлив или подозрителен, или отмъстителен, той разни цветове има. Как познавате например, че някой човек мрази? Какви са признаците на омразата? Има хора, които мразят и хит не почернява лицето им. Има някои, на които лицето почервява, като ви мразят. Има една физиогномия – трябва да прочуите признаците на омразата. После, трябва да знае човек признаците на братството, но не в подробности. В подробностите има друга една опасност. Лекарят, където ходи, само блести вижда. Това е едностранчиво развитие на човека и на психологията на лекарите. Те вървят по един аномален път. Лекарят трябва да знае в какво седи здравето. Той казва: „Този човек е аномален.“ Коя е нормата за здравия човек? Ако е яденето – най-хубаво яде прасето. „Ама – казва – той е

индиферентен." Индиферентността не е един признак за здравето. Болните хора са индиферентни.

Здравият човек се интересува от всичко в живота. В него всички чувства, волеви действия, са нормално развити, той има живот – енергия. Той не се безпокои. Когато срещне едно препятствие в живота, усеща голямо удоволствие, тъй както един юнак, който среща един противник, с когото се бори; тъй, както математиците – те са смели хора: като им зададем една задача, казват: „Дай ми сложна задача.“ Това значи юнак. Насреща му седи трудна задача, ама той се бори – безстрашилъв е. А онзи, страхливият – на него му треперят краката. „А – казва, – няма да може.“ Хване се за главата. Има хора, които рисуват, и казват: „Тази картина не мога да я нарисувам.“ А някой веднага вземе и я нарисува – той е здрав човек. В него има едно знание, той усеща приятност в мигнотите. Усещате ли приятност в мигнотите, вие сте здрав. Това е моя диагноза. Усещам ли неприятност, когато не си щастлив, ти си болен човек. Това как ще го тълкувате?

Представете си, че Слънцето е едно разумно същество, с което може да се разговаряте. Допуснете сега тъй, както нещата са в 1001 нощ: излизам сутрин, когато небето е ясно, разговарям със Слънцето,

но един ден облаците закриват Слънцето и то не се показва. Вие веднага създадете във вас една мисъл, че Слънцето има нещо против вас. Право ли ще бъде заключението ви? При един от видните американски професори идва една вечер един от студентите му, но той така свил лицето си, че студентът, като си отишъл, казал си: „Професорът е неразположен, почти ме изпъди от стаята си.“ И какво се оказва – голям цирей се бил набрал на професора на врата. А студентът си мисли, че спрямо него е била тази строгост.

Всички тези понятия, които хората сега имат за добро разположение и за лошо разположение, са неправилна диагноза. Ще имате едно право схващане. Най-първо, какъв е признакът на едно здравословно състояние? – Погледът ви трябва да бъде ясен, чист. Очите не трябва тъй да играят – играене да няма. Малко само тъй да се движат. Има едно движение на окото, както при Слънцето – медлено, периодически. То не трябва да бъде заковано на едно място. Вие, ако гледате някой китаец, не можете да забележите никакво мръдване на окото или на мускул. Просто мислите, че имате една статуя. Но в китаеца има едно тънко наблюдение, обективният му ум е толкова силно развит, в погледа му има една ирония. В китаеца съзнанието е едно. Там, където

някой път става прекъсване на европейското съзнание, съзнанието на китаецъ се пробужда. Следователно ти не можеш да видиш един китаецъ да се усмихне, защото той ще се усмихне там, където твоео съзнание ще се прекъсне. Уом твоео съзнание се пробуди, той е пак статуя. Китаецът не обича да хаби енергия: те са в едно спящо, погиващо състояние. Те обичат удоволствието. Има един писател, който уподобява китайците на прасета – физиогномически. И действително, много чумни са те. Преди двадесетина години са имали спор с русите: идва руската флота – почти да отворят война в Далечния изток. Китайският адмирал отива на посещение на руския и му казва: „Твоят господар и моят господар са се скарали – няма ние ще ъдем толкова глупави, та да се избиваме? Пъй, с халосни патрони ще стреляме, няма да бием на месо. После ще се оттеглим. И ще пишем, че едно страшно сражение имаме между руската и китайската флота.“ Това е практическо схващане. Китайците са преминали този стадий на развитие – този европейски национализъм са го преживели преди хиляди години. Има ли да яде, китаецът е доволен, с малко се задоволява, но и когато намери – видели ли сте как яде? – С две клетки яде ориз, но цяла редица нетреривно – в четата му. Но когато намерят

много, тези, техните мандарини – нашите турци са нищо пред китайците.

Искам да ви покажа какво е говеешкото съзнание. И бялата раса е минала през туй състояние, но тя е излязла на по-висока степен на развитие. Не трябва сега връщане назад. И връщането има признаци от чисто физиологическо гледище и френологически: телото почне да се навежда назад, двете телности се издават навън, брадата полязва, долните зъби се оттеглят, очите изтъкват навън, носът се скъсява – изражда се лицето. И обратният процес става, когато човек почне да се развива: телото излиза напред, телностите се оттеглят назад, тежестта на мозъка отива отзад. И тази линия (от ухото до основата на носа) трябва да се удължи. Пози въгл, който се образува там, у всички не е еднакъв. И бялата раса има повече възможности за развитие: Камперовият въгл е 82 градуса, рядко 90 градуса. Например коя мисъл вас ви интересува най-вече? Има ваша мисъл. Защото има мисъл, която може да се натрапи отвън. Трябва да правите разлики между разните състояния. Например настроението какво нещо е? – От гледището на новата психология настроението – това е едно по-нисше състояние, по-нисше съзнание, което ви владее. Група същества или на физическото поле, или от

Австралия свят, са дошли при вас, под влияние на тяхното съзнание сте. Следователно веднага се мени състоянието ви. Тук се усещате разположен, тук неразположен, тук сте въодушевен, тук обезсърчен. Вие можете да отделите едно съзнание от себе си. Туй съзнание може да го отделите: виждате, че то е външно. Даже дебелината на туй настроение ще усетите. Някое настроение е по-тънко, някое е по-дебело – то може да се измери с милиметри.



Фиг. 1

Да кажем, туй е носът, нали? (Фиг. 1) Но отгоре на челото има друг още един триъгълник. Вие него не го забелязвате – между двете ваши вежди. Когато кажем човек да разсъждава, разбираме да обърне своята мисъл не надолу, към земните работи, а към онези, космичните прояви и закони. Ч някои той едва може да се забележи, но ч някои може да се види. Тук, на гърдите – и тук има друг един триъгълник – дихателната система. При правилното движение

този триъгълник съпада със слънчевия възел – при съзнателното дишане. Под съзнателно дишане се разбира, когато човек е спокоен, когато човек е уверен, че в света има разумен закон, не фаталистичен. Върху него ще градим щастието си. Щастието е това, което най-лесно се добива. Когато и да е от вас, за една секунда мога да го направя щастлив. Например седите, нямате пет пари в джоба си, казват ви, че 100 000 лева ви завеждат. Това е външната страна на щастието, това е само физическата му страна. Второто положение: някой може да ви направи щастлив – показва ви, че той има доверие във вас. Да намерите едно лице, което, каквато щете погрешка да направите, всякога то да има доверие във вас – това е другото щастие.

Погледнем някого: той те погледне тъй – на изкос, не те гледа тъй – право. Ще се изправим перпендикулярно, от центъра на Слънцето до центъра на Земята – тогава ще дадем поглед гисто хоризонтален, без никакво отклонение нито надолу, нито нагоре. Гледам тъй, като че широко схващам, поглеждам с всичкото доверие като човек. Този, разумният човек, не гледа изпитателно. Когато гледаме човека, ние гледаме творението на Бюга, душата му. В душата няма дефекти. Например ч онзи учен човек, когато разглежда някоя микроба,

пробужда се съзнанието му – той вижда всичките възможности, скрити в тази микроба. Тъй го интересува – как може тя да се развие в бъдеще. После, трябва да определим колко време трябва да го гледам. Колко секунди – това математически е определено. Добрият поглед колко време трае, колко секунди? Вие не сте правили опит, но това е определено.

Ти трябва да видиш човека. Цом като го видиш, ти не ще махнеш погледа си от него – ти минаваш вече напред. Първото съзнание се повдига в четвърта степен. Добрият поглед е в трета степен. Цом е в четвърта степен, вече имаш друго съзнание. Има някои добри хора: той обърне мигачите си надолу, но очите му са обърнати нагоре. Той те погледне и после почне да разсъждава. След този поглед той се отдалечи. Погава пък вие ще имате какво да наблюдавате. Ако вие погледнете в един човек тъй, по този начин, цом си отдалечите погледа, в неговото лице вие ще се оттепатате. Може тъй да трае една секунда, някой път – половина, или няколко терци – 10 или 15: нещо миने като светкавица. Виждате нещо хубаво, красиво, но това не е той – това сте вие, който се отразявате. Затъй, когато съзнанието на някой човек е бързо, той схваща, че когато ти се отразяваш на неговото лице,

ако лицето ти е грозно, ще почувства той едно оттласкване, антипатия; но ако образът ти е хубав, той ще те обичне. Да не мислите, че всякога можете да гледате човека: трябва да има светлина в Духовния свят, или на съвременен научен език казано – условия.

Сега тези правила може да ги прилагате, когато нямате с какво да се занимавате. Именно в кризите трябва да прилагате тези правила. Защо двама души не се гледат едновременно? Единият само гледа, а другият представлява платно, изображение. Това е закон вътре в Природата.

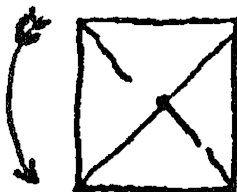

Фиг. 1

Какво подразбират, когато се изчислява квадратурата на кръга? Ако ви завъртите един квадрат около неговата ос, какво ще получите? (Фиг. 2.) Ако го завъртите около неговия център? – Кръг. Допуснете сега, че това е една плоскост. Имаме в съзнанието един илюзорен свят, или мегтан. Може ли върху този свят да построите реален свят? – Може. Ако тези линии са живи, тези същества, които се

Движат в тази плоскост – ако вие в тях възбуждате друго едно движение, в друга една посока, те ще образуват тримерен свят, и следователно туй, което е било илюзия, ще стане реалност. Погаба според съвременната философия каква е формата на безкрайното пространство? Има ли тя форма? – Щом се мисли за какъвто и да е край, за каквато и да е форма, това е едно ограничено пространство. Реалните неща в света – те са безгранични и без форма. Безграничните неща са реалните неща. Представете си една форма, една говешка форма, ако се яви в съзнанието ви за една милионна част от секундата, какво ще стане? Ако се появява и изгезва – значи всякога може да се създаде и всякога може да изгезва. Допуснете едно същество, което съзнава своята форма, а няма форма. Само в себе си то има форма, а отвън не се проявява с форма. Погаба къде е формата. Туй, безграничното, безконецното – това са толкова високи измерения, че който попадне там, оттам няма да се върне. Речното не е от четири измерения, не е от пет, шест, седем – не е. Измеренията са непонятни.

Вие схващали ли сте някой път какъв е вашият истински образ? Туй, което сте – туй не е още вашият духовен образ. Туй, което сте отвън, не сте още вие. Казват, че външността показва човека. Онзи

физиогномист ясновидец – той вижда друго едно тяло, в което се гете. Тук го вижда, но не е този тук – и след туй се изгубва. Интересно е туй състояние – някой мисли, че може да гете по лицето на човека. Това е една илюзия. Ти трябва да намериш една примка, откъдето да можем да я разгатнем, но трябва да имаш тази чувствителност. Аз, когато правех своите изследвания с Кортеза, най-силната ясновидка – в обикновено състояние тя не вижда, но като влезе в своята стая, като се изправи пред иконите, разгатва нещата. Намери се тя в един нов свят. И казва: „Аз познавам хората по очите. От окоето погвам да гета живота.“ Като схване този първи лъч, гете. Върху гроба на някои от починалите трябва да има някой близък и тогава ще прочете всичко. Има същества живи – тя ги познава, познава вибрациите им; и този, умрелият, седи при гроба вързан, не е заминал още – разговаря се тя с него. Тя вижда умрелиите там, на гроба – гакат да възкръснат. Човек, който иска да вижда мъртвите, трябва да бъде много силен, понеже те имат други трептения: ще се роди едно състояние на страх. Затуй, като го погледнем, ще мислим, че той е жив. Мислим ли, че той е мъртъв, веднага неговото съзнание ще дойде. Не трябва смъртта да играе някаква роля.

Хубаво е да правите упражнения психически – за закъване, да няма откъвяване на нервната система. Но като увеличавате вашата чувствителност, трябва да разберате законите, да самовладееете чувствителността си. Другояче в чувствителността ще се роди празнота, която е още по-ужасна, отколкото самата чувствителност.

Само светлият път на Мъдростта води към Истината!

Справяне

6 година (1926-1927), Двадесет и девета лекция на Младенския окултен клас, държана от Учителя в София на 17.04. 1927 г.

Само светлият път на Мъдростта води към Истината!

В Истината е скрит животът!

Петоха се свободните научни теми.

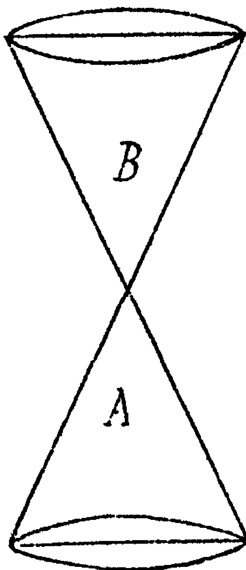

фиг. 1

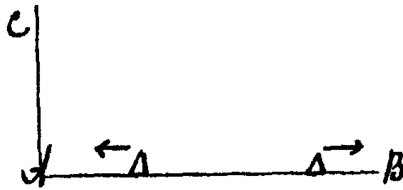

Фиг. 2

Представете си сега, че в един конус има множество разумни същества, с които вие трябва да влезете в контакт. Ония същества, които се намират в основата на конуса \mathcal{A} (Фиг. 1), имат широко съзнание, вследствие на което гледат на живота и на явленията в него с широк замах. Колкото по-горе отиват, съзнанието на съществата в конуса става все по-тясно, докато стигне точката, дето е върхът на конуса. Колкото по-тясно става съзнанието на съществата, толкова по-мъчно се разбирате с тях. Доидете ли до ония, които се намират на върха на конуса, вие казвате, че това са тесногърди хора, с които не можете да влезете в никакво разбирателство. Върхът на конуса представлява крайната точка, до която съзнанието на съществата може да се стесни. Щом дойде до това състояние, съзнанието минава в друг конус, обърнат с върха надолу. Колкото по-нагоре се казват съществата в конуса \mathcal{B} , толкова повече съзнанието им се разширява. Най-после, когато съзнанието дойде до правата, която

представлява диаметъра на конуса, там има най-голямо разбиращане. Добре, тогава в каква посока тези същества трябва да се движат, за да не влизат в стълкновение?

Отговор: Ако се движат в една посока.

Хармонично – едно подир друго. Въз това го наричам правилинен свят. Втората посока е, за да се избегнат противоречията – понеже тук има една възможност, която не е известна за тези две същества. Следователно, за да се избегне противоречието, едно от тези същества трябва да намери новата посока на движение (Фиг. 2).

Следователно, щом дойде до точката А, тъй същество А, което тръгва в посоката С, ще бъде ми вече видно за посоката А? Тъй същество е минало в едно ново направление. То не е умряло. Следователно второто същество от голяма скръб ще мине в същото движение. Всякога две същества трябва да се движат в две противоположни посоки или едно подир друго. Всяко едно трябва да се движи в една нова посока. И затъй има такава идея: за всеки, който живее в тримерно пространство, има едно същество, което го ръководи от четимерното пространство. Ние не го виждаме, не знаем формата му. Всеки един от вас има ръководство на едно същество от четимерното пространство. В четвъртото

измерение идеите са несъизмерими. Идеята, която е незавършена, принадлежи вече на един по-висок свят. Ако някой път вие се оплаквате, че не можете да реализирате вашите идеи, вие не искайте това, защото те принадлежат към един по-висок свят. Как ще реализирате безсмъртието на Земята? Или как ще изкажете Любовта си на Земята? Вие може да говорите с известни знаци, думи, може да пишете стихотворения или каквото и да е, но на Земята, при тези условия, Любовта не може да се изрази, понеже принадлежи към един възвишен, Божествен свят: тя едва започва с четвъртото измерение – петто, шесто и нагоре, до онези безкрайни измерения.

Идеите седят винаги отворени. Например хиперболата принадлежи към един род идеи, които не може да се завършат на физическото поле – тя е отворен кръг. Вас това ви плаши, ама според моята идея туй е красивото в тази хипербола: че вашата идея има безброй възможности. Идея, която има такъв характер, е безсмъртна идея. А онази, която има един завършен кръг, тя е смъртна идея – тя може да се компрометира. Малките идеи, малките мисли лесно могат да се реализират. Един обяд, който ви струва десетина лева, всякога можете да дадете. Но да създадете омото на един човек!? – И вие се ангажирате, като един учен човек – колко време се

изисква за това? Може ли да се създаде окото?
Разбира се, то не е направено от тримерна
материя. Това е материя толкова чувствителна, че
може да задържа вибрациите на слънчевите лъчи. В
един ден не може и в един живот не може да се
създаде.

Христос казва на едно място: „Ако окото ти те
съблазнява...“ Той казва: „Ако твоего въгле око те
съблазнява, извади го, не ти трябва – нека ти
остане говешкото око.“ Говек има много очи: той има
очите на мухите, на паяците... – и когато те се о
тварят и с тях погледне на света, той има грезм
ерни желаниа. Само ще забележите: вълът, като
ходи, все надолу гледа. Онези хора, ч които се е събудил
вълвият поглед, те винаги гледат към земята,
надолу. Силите, които действат в говешките очи,
произвеждат известно свиване. Например какви
линии образува чучудването? Говек, който се чучудва, в
какво положение поставя очите си? После, вземете
ревността – едно чувство, от което целмят
органически свят страда. Подозрението – всяко същество
има подозрение – към кое измерение спада?
Ревността е двуизмерна, с две измерения. Ревнивият
говек – той има само две измерения. За ревнивия
говек някои съвпадения са подозрителни. Знаете
примера за онзи, който имал навика да мига с

едното си око. Попада в едно общество – вижда една дама с мъжа си. Става мъжът и казва: „Господине, аз Ви обявявам дъел. Защо намигвате на жена ми?“ – „Господине – казва първият, – аз страдам от един недъг, който ми причинява много голямо нещастие, и трябва да туря нещо на лявото си око, да го затчуля.“ Онзи, който има ревност, ще повярва ли? (ще каже: „Иска да ме излъже.“ Или седите при някой в дадения случай: вие се усмихнете и погледът ви попада по права линия, но онзи схваща, че вие правите ишарет, че вие се смеете. Това е двуизмерно.

То какво се познава, че две същества имат едно и също съзнание? Например у двама души по какво се познава, че и двамата имат едно и също желание? За ясновидеца всяко едно желание си има своя цвят. Ако вие имате едно възвишено и благородно чувство в себе си, ако чувството ви е от духовен характер, на физическото поле то ще има един прекрасен нежен розов цвят, ако е и в двама ви. Ако тъй чувство се прояви в своя груб характер, този цвят ще бъде потъмен. Цветовете показват степента на проявеното чувство.

За да не греши човек в своите заключения, той трябва да вижда. Правилни ли сте наблюдения колко от вашите предположения могат в дадения случай да бъдат верни? Математиците могат да изчислят

при дадени условия утре какво ще бъде вашето състояние. Допуснете, че вие сте един беден студент и ви казвам: „Утре имате среща с един господин.“ Аз зная, че този господин е богат, обича да помага, гестололюбив е. И аз ви казвам: „Утре ще бъдете в едно щастливо положение.“ Обаче вас ви вземат за войник: виждам наборната комисия, утре ще се отвори война – и казвам: „Вашето положение скоро ще бъде лошо.“ Цял ви турят при тези условия, вашето положение ще се измени.

Но има един закон – човек предчувства онова, което ще му се случи. Не само за ден-два – даже за месец и година може да предчувства. Има в живота един такъв закон. Имате едно безпокойно чувство на повърхността на вашето съзнание. А вътре – едно спокойствие. Това показва, че ще дойде едно занятие, с което ще се занимавате: първоначално ще имате неприятели, а после ще имате много добри резултати. А друг вид проява: чувствате приятност на повърхността, а вътре дълбоко чувствате горчивина. Туй показва, че ще започнете много добре, но в края на краищата туй предприятие ще ви излезе горчиво и ще съжалявате през целия си живот. Как ще обясните туй вътрешно състояние? – Туй е законът на карма – причина и следствие. Туй нещо вече е станало, вие сте го създали в миналото и

сега резултатът идва – вие ще видите последиците на онова, което сте създали в миналото. Много от вашите душевни състояния вие ги изпитвате от миналото. А има състояния, които сега ги създавате. Затуй трябва да бъдете внимателни. Искате да направите една работа, спрете се – помислете може ли да я направите? Съмнявате се – защо се съмнявате? Какви са основанията ви, защо се съмнявате? – Научно обяснете съмнението, кой е поводът. Зад всяко съмнение седи една велика Истина.

Сега например може да ви запитам така: светът без дявола може ли? – Не може. Дяволът показва, че в света има свобода. Злото показва свобода. Злото е израз на свободата. Само в празното пространство могат да се създават новите светове. Свободата и празното пространство – това са синоними. Под празно пространство един разбира, че нищо няма, но това е възможност да можем да се проявим. Щом направите една погрешка, схванете идеята, че сте свободни. Само че грехът, който сте направили – това е възел. скъсайте този възел, понеже ще ви ограничи. Като направите едно добро, ще усилите тази връзка, понеже доброто спада към друго едно измерение. А доброто измеренията се увеличават, ти навлизаш във все по-широк и по-широк свят, а в злото е обратното. Ангелите, като

направят погрешка, слизат в говешкия свят: това е
слизане надолу, докато дойдат до двуизмерния свят,
докато дойдат до точката и станат неподвижни.
Най-моцните дъхове, като се спрат, те се поправят
– излезне всичката енергия на злото. Всичкото зло е
до точката. Влезнат ли в точката, всичко се
ликвидира.

Всяка една наука е силна в своето приложение.
Сега, ако вие знаете езика на ноктите, вие цяхте
да се изтоплашите. Ако някой знае, че след три
месеца ще има сърдеген удар, има и други признаци,
които показват, че той може да го отклони. Или
някой знак показва, че след шест месеца ще заблеете,
но същевременно е написан на ноктите и нагнът,
по който може да се отстрани тъй забляване. Всичко
е написано на ноктите. Като вземете говешкия
нокът, може да четете целия характер на човека:
устройството на физическото тяло, бита на неговите
чувства и самостоятелността на неговите мисли, на
каква степен са. Всичкото тъй знание ще дойде, ще
стане ваше достояние, но трябва да знаете да
владееете себе си.

Някой иска в света да не греши. Ралото, което
разорава земята, ще направи много грешки, но нищо –
стига да изоре земята. Терото, което пише по
книгата, ще направи много грехове, но нищо – стига

да напише хубави неща. Онзи нож, който реже книгите, ще направи много грехове, може някой път и да порече, но нищо – стига да реже хубаво. Разумният човек се учи. Само трябва да съжалява, че не е използвал някои случаи. Само при недъзите се развива съзнанието на хората. Направим някоя голяма погрешка – тогава почнем да мислим. Дотогава ти седим в едно латентно състояние, мислим си, че си съвършен. Като направим тази погрешка, дойде ти друга идея. Не те няма и друг път. Има път на съвършенство без грях. Но той е за друга еволюция. Много пътища има в Природата. Но от многото пътища и този е добър. Някои от вас искате да бъдете учени. – Защо? Някои от вас искате да бъдете красиви. – Защо? Някои от вас искате да бъдете силни. – Защо? Задайте си въпроса – задайте го и отговорете. Всичко е хубаво, но човек трябва да знае неговото приложение в живота. Разумният човек трябва да знае приложението. Ако ти, като станеш богат човек, се отвори твоето сърце и почнеш да мислиш за другите, с които си свързан, и човешкото богатство потече като благословение – това е хубаво. Но ако се свиеш като охлюв... Ако, като на учен човек, твѐй знание потече, е хубаво, но ако се свиеш и само за себе си го използваш – това е същото положение.

После, вие като млади някой път усещате се много раздразнени. Като минават някои хора, усещате ги като бомби от категорията отровни газове. Някой ден вие се разневявате – този гняв трябва да знаете дали е произлязъл от самите вас, дали сте господари на гнева, или това е едно гундо състояние. Давали ли сте си отгет: раздразнен си, казвам: „Да ме не бъртате, не искам да срещам никого.“ Огитте ти се свият, гакат да стане нецо наоколо. Някой ден всичкото си красноречие на езика употребим да изнесем всички недъзи на хората. Изхаршим тази енергия – започнем друго да говорим, започнем да проповядвам друго едно учение. Но друг се запалва, той се разневява сега. Във дадения случай гневът е една енергия, която не е използвана, която се стреми към физическия свят и следователно трябва да ѝ отворите път. Най-хубавото нецо, когато дойде гневът, е една лопата, бел, и да имаш градина: половин час да поработим – да се лекувате. Във считам копането и орането начин за лекуване. Хората трябва да орат и да копаят само когато се гневят. Във щом са в най-хубаво разположение на духа, да пишат поезия. Музикантите, само когато са в най-хубаво настроение, тогава да седнат да пишат музика. Да не опорочиш цигулката си, перото си. Във когато си гневен, вземи лопатата. Гладстон по един

гас е режел дърва. Как няма да реже дърва! Искал е да прекара известен закон в Камарата, а онези консерватори... Вземе си триона, но той е духовен човек – после вземе Библията: почете, тогава отиде в Камарата. В Школата, за да ви взематме, трябва да имаме една градина с белове, после – работилница с рендета, после – друга, за трошене на камъни. Това е една категория, гневът – да видите как той се възпитава. Има си начини за това.

Тези идеи са хубави, но трябва приложение. Природата има своите приложения. За съмнението има начин за лекуване, за подозрението, за малодушието. Това не са болести. Въз ги наричам болести, когато се развият органически веге в тялото. А другите са все състояния и именно докато са състояния, трябва да се стремите да държите ума си. Който от вас има градина – 10 минути с лопатата, да туря крака си, ама съзнателно – тъй, не оставяйте нещата незавършени. Не цялата ви работа, но работата ви, специфичната ви работа трябва да бъде всякога добре завършена. Една основна мисъл през деня да е – но завършена. Това е четириизмерният вътрешен свят.

Идния път, ако аз дойда тука на лекция, тогава всеки един от вас да направи по един анализ на I, II, III и IV измерение. Един малък опит. С една

линейка може да пише, с една плоскост може да мажете, а с един куб какво може да направите? – Може да пукнете главата на един човек. Ще се стремите към трансформиране на енергиите. Някой път се набират достатъчно енергии, понеже живеете в един свят, който се намира в едно аномално състояние. Сегашната култура е като една оременна жена, която е на раждане, и хората са крайно нервни. И вследствие на това всеки един от вас, в този раждане на Новото човечество – всички ще почувствате, че става нещо. Защото, когато някой ще ражда, всички въци са в тревога. Целият свят сега е в тревога. Докато се роди новото, всички ще бъдем в тревога. Всеки един от вас казва: „Какво ще бъде за в бъдеще, как ще уредя живота си?“ Този живот разбира не сегашния наш обикновен живот, но бъдещия, идейния живот, който се обуславя от сегашното ви разбиране на живота.

Само светлият път на Мъдростта води към Истината!

В Истината е скрит животът!

Великденският подарък

6 година (1926-1927), Тридесета школна лекция на Младенския окултен клас, държана от Учителя в София на 24.04.1927 г., неделя (Великден), 6.30 г. вечерта

Само светлият път на Мъдростта води към Истината!

Размишление

Как най-добре може да се отпразнува един великденски празник? Кой е най-добрият начин за отпразнуване на великденския празник? Колко години има, откак имаме вече лекции?

Отговор: Шест години.

В тия шест години колко важни работи са казани!?. Когато подарят някому някоя бисерна огърлица, каква е задачата на огърлицата? – Да се тури на шията. Когато се даде някому пръстен за подарък, каква е задачата на пръстена? – Да се тури на пръста. – На часовника? – Да се тури в джоба, да показва времето. Книга като подарят? Всичко, което човек има, трябва да го тури в действие, в приложение. Сега често се употребява

думата вкисване. Губствата на човека могат да се вкиснат. Мислите могат ли да се вкиснат? – Не могат, само губствата се вкисват. Сега вие сте млади, с вас могат да се правят по-големи реформи. Ако вие не започнете с реформи и не се свържете с Живата Природа и не вървите според нейните закони, вие ще имате същите резултати, както и старите. Трябва да започнете от тялото си. Например знаете ли какво нещо е набирването на никогната киселина в човешкия организъм, или какво нещо е тъй нареченото слабо димане? После, знаете ли на какво се дължи онази вътрешна инертност, онзи мързел у човека? Има един свещен мързел у всички хора – той почти е проникнал навсякъде в организма. Хората го наричат свещена погивка или свещен покой: да няма мъгнотии, да няма страдания – човек иска да е тих и спокоен, да се намира в бездействие.

И тъй, на вас, младите, ще кажа: за да бъдете смели и здрави, трябва да използвате чутринния въздух и слънчевите лъчи. Защото чутре, като заболее човек, той може да вика десет или двайсет лекари, но положението му няма да се подобри. Ще се минат година, две или три, и той ще изгуби способността да се учи и да бъде съзрен. Болестите разрушават организма. Всички лекари са тукрени да пазят болестите, но не са успели. Животът на човека

трябва да се измени изцяло. Въз забелязвам по вашите лица, по строежа на кръвоносните ви съдове, една неправилност. Не само между вас, но и между всички сегашни поколения забелязвам същата аномалност. Млади хора, на 22 години, а има едно преждевременно остаряване. Въ това преждевременно остаряване произтига от натрупването на известни киселини и отрови в организма, после – и на набиране на вар. Старият човек умира от прах. Тази вар у човека се втвърдява все повече и повече и образува склерозата: артериите му се втвърдяват, вените, мозъкът му се втвърди и не може да мисли, дробовете му се втвърдят и най-после, като се втвърди целият организъм, той си замине за другия свят. Старите хора казват: „На нас не ни трябва много да мислим.“ Човек, който така казва, той има склероза. „Ама трябва да ядем всичко, каквото намерим.“ – Храната в такъв случай е само един приток за ускоряване на тези болезнени състояния. Да да яде човек правилно, в яденето трябва да взема участие целият човек: и умът му, и сърцето му, и волята му, и всяка една отделна клетка на организма – всичко у човека трябва да вземе участие в този процес на храненето.

После, Живата Природа е направила къщата на човека много разумно, тя е турила милиарди

прозорци, през които да прониква праната и жизнената енергия, за да се обновява постоянно организъмът на човека. Тези прозорци трябва да бъдат винаги чисти и отворени, а не задръстени. Натрупването на прах и нечистотии става не само в кожата, но и във вътрешните органи, чрез набиране на киселини и отрови. И ако във вас няма една такава трезва мисъл, казвам ви: погва туй вътрешно подпушване на клетките, на порите, а оттам идат и всичките болезнени състояния на организма и неразположенията на духа. Та първото нещо сега е: трябва да се отворят порите на тялото ви. И тия пори се отварят чрез водата. Най-първо ще научите магическото свойство на водата. Без вода не може да има никаква култура. Например вие как употребявате водата? Както вашите деди и прадеди? Сега вие, младите, знаете ли по колко вода трябва да употребите на ден? – Трябва да употребявате водата, понеже тя е един добър проводник на магнетизма.

И когато изучавате температурите, ще забележите, че у нервните хора кожата започва да става суха. И сухите хора стават бързи изгарения, вследствие на което тази влага на организма изгезва. Има една естествена влага в организма, която е съществена – тя спомага вътре в тялото да не

стават силни изпарения. При силните изпарения се ранжда този, сухият телмперамент: човек става нервен, неспокоен, не може да спи спокойно и не може да мисли спокойно. Затова ще употребявате водата. При това водата, която трябва да остане във вашия организъм, тя трябва да бъде най-чистата вода. Има известни мускули, известни части на тялото, които трябва да бъдат абсолютно чисти. Човек трябва да бъде чист, за да може тази вода да се филтрира. Вътрешната влага трябва постоянно да се филтрира в организма, т.е. това филтриране на водата става в човешкото тяло. Ако туй филтриране става неправилно, тогава всичките нечистотии от храната, която употребявате, проникват в кръвта – или във водно състояние, или в газообразно състояние. Тия газове минават през тъканите и порите на целия организъм, после почват да се съставят и образуват известни втвърдявания. Ето защо е необходима водата, за да изхвърли тия нечистотии.

Сега, за да се освободите от тия мисли, от симптомите на болестите, ще мислите за благотворното влияние на водата в организма. И няма какво да ви разправям за болзнените състояния – аз не обичам да говоря за това, защото в такива случаи тия симптоми на болзстите ще се запечатат във вашия ум и вие, където ходите, ще

мислите само за блестите. Но казвам сега на вас през този сезон, от Великден нататък, всяка сутрин обезателно трябва да излизате горе, на Изгрева, и да изживявате най-малко 1 час или 2 часа в дълбоко дишане, в приемане на вода и в хранене на най-добрите мисли. Ако искате да бъдете здрави и силни, тъй ще правите всеки ден; и като се върнете у дома, ще започнете една сериозна работа – ще четете. Но непременно всички ще го направите.



Фиг. 1



Фиг. 2

Четете се да дишате правилно, широко и дълбоко. Гледам: мнозина от вас не дишате правилно. Знаете ли какво значи правилно дишане? Така може да се представи ходът на правилното дишане (Фиг. 1), а ако вие дишате бързо и неравномерно, е така (Фиг. 2).

Уточнение: Читателя диша според гертетжа, с тия бързи и къси неправилни люлеения на поетия въздух.

Като ви гледам да дишате така, някой път аз мисля, че мислите нещо, пък после виждам – вие дишате.

Уточнение: Пъва се смях.

Трябва да дишате дълбоко, да давате ритмичен ход на въздуха да влиза в дробовете. Сега аз няма да ви препоръквам разни упражнения за дишане. Например индусите имат известни нагиги за дишане – за такова дишане европейците на Запад не са готови, защото се образува един силен стимул. Но всеки един от вас може да диша дълбоко. Научете се да бъдете господари, да управлявате своето дишане, да бъдете то равномерно и плавно. Някой път ще усетите във вас, като че има нещо да ви противодейства, като режете да дишате. Постепенно тъй ще се премахне, докато вие придобиете такова дишане, че да дадете свобода на дробовете си да възприемат толкова въздух, колкото е необходимо. Да да бъдете дишането пълно, трябва да се отворят всичките ви пори, а това ще стане чрез водата. Затова ви казвам: потребна е водата. Дишането не трябва да става само с дробовете, но и с всичкото ви тяло, с кожата. Ето защо ще се стараете порите ви да бъдат отворени, отпуснени. Когато човек диша с дробовете си и през кожата с всяка една клетка, той е здрав човек. И сега, по

новите наблюдения в науката (според ирисовата диагноза) се казва, че всички блести започват оттам, че порите на човека са запушени. Може да се случи - в известна област порите да са задръстени, и тогава съответните органи заболяват. С тези негистотии се подпичиват и каналите на гръбначния стълб. Тогава какво ще се случи?

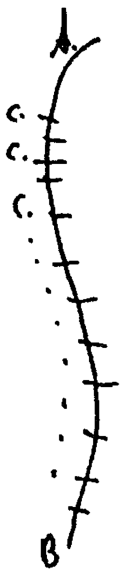

Фиг. 3

Например да кажем, тук, между А и В (Фиг. 3), се намират известни каналета - С, цом се подпичват тия каналета в гръбначния стълб, жизнеността на човека се губи. Защото живата енергия, която трябва да освежи организма, тя идва през гръбначния стълб. Мозъкът в гръбначния стълб има това свойство - да поглъща праната, или

жизнената енергия, от въздуха, и да я предава на целия организъм. Вие знаете това как става, в естествената история вие сте чули как става преминаването на едно течение в друго в растенията – чрез осмоза, всмукване. То какво се отмигава осмозата в Природата? Има един мощен процес, който дава, който твори, и друг процес, който приема тия, външните енергии. Или аз казвам: има известен род енергии, които текат отвън към центъра на всяка една клетка; и други енергии има, които излизат от центъра на клетката навън и там, дето се срещнат тия енергии, се образува тази дейтелност на живота. Чужд туй вътрешно течение се подпуши, тогава се образуват тия болезнени състояния: нервност, съмнение, подозрение. Най-първо става подпушване на енергиите, после става подпушване на кръвообращението или в артериалната, или във венозната система. В артериите няма достатъчно гиста кръв за храна, във венозната система пък става подпушване изцяло на вените, та негистотимите, наместо да се изхвърлят навънка, остават вътре в кръвта.

И сега ч млади хора, на 25 години, и ч тях има голямо натрупване на негистотими в организма. Това натрупване не е на органическата жива материя, но това са слоеве, мазнини, непотребни полуюрганически

вещества, които при най-малките условия дават възможност за явяване на разни микроби, които да навлязат в кръвта, и тъй се явяват разни болести. Затуй вие ще се попитате за дъшките – тази пълнота трябва да излезне. После, гъша нито един от вас не трябва да има. Тази част на костта за дъшките трябва да се вижда, да не е изпълнена с мазнини. Всеки трябва да се предадете на един спартански режим. Има ще работите върху тялото си, за да бъдете здрави и силни. Ако вие като окултни ученици не можете да дадете един образец на света, какво ни струва на нас окултната наука?

В хороската на един човек кои са най-благоприятните месеци за неговото лечение? Въобще за лечение кое време е най-благоприятно? – Най-благоприятното време за лечение е сега. Нищо повече! Всеки един ден от април струва 10 милиона лева злато за вас. Или тъй, което можете да вземете през тези дни, никъде не можете да го вземете – в никоя друга аптека не се намира. Има те вие сега вода газите, жадни ходите. Вие сега за един месец от горе можете да наберете толкова енергия, че да станете толкова свежи, жизнерадостни, пълни с идеи, че където ходите, да носите нещо. Където влезете, да ви гаят хората, да кажат: „Този човек носи нещо свежо със себе си.“ Тък вие сега сте скържави. А тази

магнетична енергия като че заразява хората – всички искат да бъдат светли, бодри, здрави. Сега, като стоите, някои ви мислят, че сте някой философ замислен. Какъв ти философ: той се геше с треска, няма нито пет пари, пък казват – философ бил. Ама ако е философ, той трябва да бъде богат човек. Онези философ, истинският, той не е хилав. Не всички философи са такива. Ако вземете древните философи, па и някои от сегашните, ако вземете техния образ – отличен строеж имат те! Пък някои от сегашните философи, не се лъжете, това не са философи.

И после, във всички ви трябва да се роди едно желание за работа, за приложение на тия методи. Сега, когато излизате сред Природата, вие седите тъй, отпуснати, вземате едно пасивно положение, и като вървите, пак ходите отпуснато. Така не бива. Трябва да се научите да ходите с будно съзнание. Трябва да приложите сега тия методи. После, съзнанието ви да взема във всичко участие. Ораторът, като говори например, какво прави? – Прави разни движения. Ами че с това той предава нещо от себе си навън. Това е един контакт. Ако е слаб, малодушен, и не прави тези движения, не може да има никакво влияние.

Сега вие искате да бъдете смели, решителни, пък сте хилави, клекави. Ще знаете едно: Природата

въобще не обига хилави хора. Знаеш ли защо не ги обига? – Тонетже тя е сложила богата трапеза и когато едно нейно дете не обига да се ползва от храната ѝ, тя има за него особено мнение – че то не е от много чумните деца. И мнозина сега, такива, като се съберете на едно място, образува се едно натегнато състояние. Че как няма да се образува такова натегнато състояние? Че ако всеки един от вас е такъв един център на жизненост и здраве и има такова богато разположение, то ще се образува едно такова общо тегение, един общ подтик, ток между всички. А сега, ако на някого му се покажат неговите болезнени състояния, той изведнъж ще се уплаши. Не, ние ще почнем от здравата страна. Ами разтупването на сърцето – това показва натрупване на млека и тикочна киселина и още – натрупване на отровни газове. И тогава вътрешната природа на човека, или вътрешният живот на сърцето, казва: „Слушай, вода ти трябва! Трябва да филтрираш тия газове, киселини и отрови“ – и тъй, хубаво те разтърси.

А хората казват: „Сърцебиене има.“ Хм, сърцебиене имате или неспокоен сте, не можете да спите: стани, стопни вода, изпий една чама, две, три, четири, пет чаши вряла вода, и като се изпотим, вземим една суха кърпа и направим едно търкане –

тъй, хубаво, по цялото тяло: по ръцете нагоре, а по
тялото надолу. Тъй, хубаво ще се масажирате, ще се
облегнете и веднага пак ще измиете половин или
една чаша вряла вода. Може да капнете 10 капки от
лимон, за да се възстанови топлината ви.
Направете този опит, да видите какво ще бъде
вашето състояние. Ще го направите не веднъж, не
два пъти, не всеки ден, а най-малко два пъти през
седмичката. През този сезон трябва да го правите.
Сега е най-добре, през това време. Нали искате да
се чистите? По този начин ще се отворят всичките
пори на тялото ви, ще се подобри кръвообращението
ви и ще дойде едно прищипване на праната във вас.

Това е първото, след тъй седнете тихо и спокойно
и започнете дишането. Концентрирайте мисълта си
нагоре и започнете да приемате тия магнетични
течения от пространството. Може изведнъж да
нямате успех в опита, но след като постоянствате
веднъж, два, три, месец, два, три да дишате и
да пиете гореща вода, веднага ще се усетите освежен.
И тогава, като идете при окръжаващия свят – да
носител нещо от новата енергия. Три живеене между
сегашните хора хората си предават своите влияния.
Човек трябва да излиза навън и да диша чистия
въздух. И всякога, когато ви остане празно време,
половин час ли било, или един час, използвайте тъй

време за дишане. Можете ли отнякъде да си вземете най-хубавата вода, да не ви мързи: може да е на 10 километра далече – да не ви мързи, но идете и вземете си 1 килограм и пийте най-хубавата вода. Дие сега, като ходите на Дитоша, защо всеки да не носи оттам по една манерка чиста вода? Дие си тръгвате и няма нито един да вземе половин или 1 килограм чиста вода от Дитоша. Дие сега, като се връщате, гледам – замахате си тъй ръцете... Не, ще си носите вода оттам. Всеки един може да си вземе един килограм вода. Дие сега ще кажете: „Кой ще я носи?“ Ама да си носим един килограм вода от Дитоша – това е смисъл вие, идея има.

Члениците от Индия правят ред такива упражнения и те са здрави, те се подчиняват постоянно на Природата. Най-първо, вие трябва да усвоите външната Природа. Аз искам всички да усвоите поне отчасти законите ѝ, за да знаете какво да правите. Не да гикате болестта да дойде със своята кавалерия или артилерия – тогава помъчно ще бъде. Докато тя е далече, вие трябва да вземете всичките мерки. В света болест не съществува въобще, съществуват само болезнени състояния. Тия болезнени състояния произвеждат органически заболявания в известни органи, които не могат да функционират правилно, и вследствие на

това се натрупват измивки на една отровна материя, която прави пакост. На съвременните хора и на цялото човечество от паметивека задачата е да се освободят от своите натрупвания и нечистотии. И затова са препоръгвали старите чистотата и миенето.

Сега на вас, младите, казвам: ще пиете 4-5 чаши вряла вода, докато се изпотите хубаво. После, трябва да имате една гъба или една кърпа и с топла вода ще се измиете от потта. За да се измиете, не е необходимо да идете на баня – вкъщи, всеки в стаята си може да направи една обтривка на тялото си. Ако вие направите два пъти през седмицата най-малко това упражнение с обтривките, вие ще усетите, че това лято ще придобиете голяма свежест. И за идущата година ще бъдете по-свежи и обдри и по-весели. Туй ще го правите като един наряд. Аз да ви дам този наряд: два пъти през седмицата измиване на тялото. Ще правите тези обтривки, ако не на цялото тяло, на половината. И след туй ще вземете една суха кърпа и ще измистите тази влага хубаво. Ще измиете една чаша топла вода с десет капки от лимон и веднага ще усетите една приятна топлина. Ще се облеете хубаво и ще бъдете разположен да работите. Туй ще го направите за 10 седмици: от 25.04,

понеделник, втория ден на Великден, до 4.07, понеделник. След 10 седмици ще видим какви резултати ще има. След 10 седмици ще видим каква е разликата между онези, които са изпълнили този наряд, и тези, които не са го направили. Пъкй ще се прави или сутрин, или вечер. В топлата вода това е хубавото, че няма опасност да се простудите. И ако ви стане студено, няма да се простудите, не се плашете. Там, дето играе топлата вода и има движение, по никой начин човек не може да се простуди. За обтривките може да използвате или топла вода, или слънчева вода, все едно е, но ще избягвате студената вода. Задачата, нарядът, може да се направи или сутрин до 10 часа (и до 12 часа става) – не ви препоръavam в 2 часа да направите тази баня, тогава са други енергиите във въздуха; или вечер, и то или преди да залезе Слънцето, или преди да си легнете, към 10 часа вечерта. През деня, кой когато има условия за тези фрикции, тогава ще ги прави.

После ще се съберете – вие трябва да излизате там горе, на Изгрева, сутрин, и да си правите там упражненията – гимнастиките. Вие, младите, ще дадете пример – от кого ще гикате? През тия 10 седмици всяка сутрин, след изгрев слънце – едно определено време ще установите – ще се наредите,

няма да се гакате, и ще си правите упражненията (гимнастиките) всички заедно. После всеки един от вас отделно може да си прави своите упражнения, които ви дадох. Ядешките ще правите най-малко 1 час – 1 и половина часа, за да можете да наваксате енергия за през зимата. И тогава, за следващата зима да видим какво ще бъде състоянието ви. Толкуете едно: никакъв мързел! Сутрин, като ставате, няма да казвате: „Спи ми се.“ Това е леност. Тогава, като изпълните този наряд 10 седмици, като правите тия упражнения, ще се яви едно изтъняване. Именно това е хубавото. Аз искам да изтънеете. Това да не ви плаши. То ще бъде едно изтъняване, едно оформяне на тялото ви, и ще бъдете добри и здрави. Този наряд ще трае до 4.07. и след два месеца и половина ще видите цветът на лицето ви какъв ще бъде.

После, друго ще ви дам – духовната страна на упражнението: през тия два месеца и половина за никакви болни хора няма да мислите. Ще мислите, че живеете в един свят, дето няма болни хора, дето няма болести. Тъй ще се стараете да мислите. Болест може да има някъде, но това е само една утайка. И действително, цялата Природа дима живот и свежест – ние нея ще приемаме. Слънцето е пълно с живот, който изтраща на Земята. И не само

на Земята. Ако вземете, голямата част от океана
Душа – и там има складирана енергия на живот.
Само в някои области, дето хората живеят, има
такива центрове на застоими състояния. И трябва да
се избавите от тази застоима енергия или от това
състояние на застоялост. Например, ако вземете тия
упражнения да ги правите правилно, както ви
казах, те ще ви помогнат да се избавите от тази
състояние и да прегистите тялото си. Ще правите
тези упражнения, докато това стане във вас един
навик, ако не... Разбрахте сега, нали? Какво разбрахте
за задачата?

Уточнение: С. накъсо повтори задачата.

Непременно човек трябва да има разположение
на Духа, за да стане обмяната между него и
живите същества наоколо правилно. Как се познава
например здравето? Като се срещнат двама здрави
хора, става правилна обмяна на живите вещества. И
такива хора веднага се сприятеляват. Човек, който
обига, той е здрав човек. И щом дойде едно състояние,
че не можете да обигате, ще знаете – това е едно
болезнено състояние, макар че още не е органическа
болест. Ч човек постоянно трябва да има едно
разширение. За да обигаш, трябва да има
разширение на душата. Разбирам да обигате не
специфично едного, но всичко живо – като го

погледнете, да ви е приятно. Може да е тревицка, мучицка, цветенце, листче, някое животно, някой кон – като го видите, да го обикнете като едно живо същество. Някоя птичка било, хвъркне покрай вас – всичко ти да произведе във вас едно приятно впечатление, едно чувство на обик. Птицката може да си замине, но тази обик, която сте изгратили към нея, тя я ползва, станало е вече една обмяна. И животните познават обикта. Трябва да се образува една обмяна на обик и с тях.

Сега разбрахте: тия двата месеца нито един от вас няма да търси да го обикат. Свещено правило е това, ще го пазите! Никой няма да търси да го обикат, но всеки ще търси да обика и като обика, да се радва, че е проявил нещо. Няма да правите въпрос за другите. Ти е хубавото и мощното. Всеки може да го направи. Всеки може да обика. Ама че аз, като уда да посрещна Слънцето, няма да си затворя очите, да какам Слънцето да ме гледа – не, ще си отворя очите, аз първо да го видя. Аз като си държа отворени очите, това показва, че обикам Слънцето. Тък ако моите очи са затворени, трябва да си съставя понятие, че Слънцето ме гледа – какам значи то да ме обика. Вие сега казвате: „Няма кой да ни обика.“ Аз казвам: вие сте от ония хора, които не обикат. Такова правило в Природата няма. Законът е такъв,

Господ казва: „Да възлюбим!“ – Стани положителен. И всички хора, които обигат, са положителни във възходяща степен. Да любим – значи да бъдем като Бога. Законът на Любвта е такъв: като Бога ще бъдем! Бог взема инициатива във всичко. Прядва да искаш в света да възлюбим Бога и да ти вървят всичките работи. Погава непременно ще употребим същите качества както Бога. Ще се стремим да обигам и да си доволен, че проявявам тъй свещено правило. Туй е едно свещено правило на човека – да обига. Туй е първото правило. Няма по-хубаво правило от това, да обигам. Или вие казвате: „Обигам, пък той не ме обига.“

Реплика на О.С.: Една мишка!

И тя е влязла отвънка в Школата. Сега тези са елементарните правила, които ще приложимте. Ще направим първия опит с вас. Ще пристъпим към него с вас. Туй е достатъчно сега. Погава онези от вас, които се занимават с астрология, направете един хороскоп на днешния ден, да видим какъв ще бъде резултатът, колзина ще направите опита. Времето е ясно, има ли облаци? Да излезе един да види какво е времето и небето.

Реплика на О.С. и Г.Р.: Няколко облака има на небето и малко ветровито е.

Това е хубаво, значи с чума трябва да работимте. Сега ще направите хороскопа на тази лекция. 24.04.1927 г., неделя вечерта, по моя часовник - 7.21 г. Вие ще си направите изчисленията. Сега разофакте.

Реплика на Т.П.: Хубав подарък ни дадохте. Благодарим.

Подарък за Великден. Ще го приложимте. Като влезете в света, да се отмигавате и да имате един метод, с който веднага да можете да помагате когото и да е. Една ваша опитност ще бъде това, която ще можете да употребите навсякъде, за вашите приятели.

Станете тогава да направим едно упражнение за дишане.

1. Ръцете отдолу, напред, нагоре в кръг - вдишване; след това надолу отстрани - издишване (3 пъти).

2. Изнасяне на десния крак напред, същото - с клекане при издишването (3 пъти). Същото - с изнасяне на левия крак напред (3 пъти).

3. Сега ще направим дишането с думата вдишание, с мелодия (3 пъти).

Сега ви поздравявам с тия упражнения и утре пак ще се видим на екскурзията.

Уточнение: От всички страни се чуват гласове: „Благодарим, благодарим.“

Само светлият път на Мъдростта води към
Истината!

7.30 ч. вечерта

Координация на силите

6 година (1926-1927)

Придесет и първа лекция на Младенския окултен клас,

държана от Учителя в София на 8.05.1927 г.

Само светлият път на Мъдростта води към Истината!

Размишление

Всички сте изучавали математика. Това е координация на силите. Туй е една от най-сложните системи - да си координиран. Въз вземам думата координиране за разумните сили в живота. Кръговете - това са възможности. Всеки един кръг представлява една форма, която известни разумни сили са координирали (Фиг. 1).

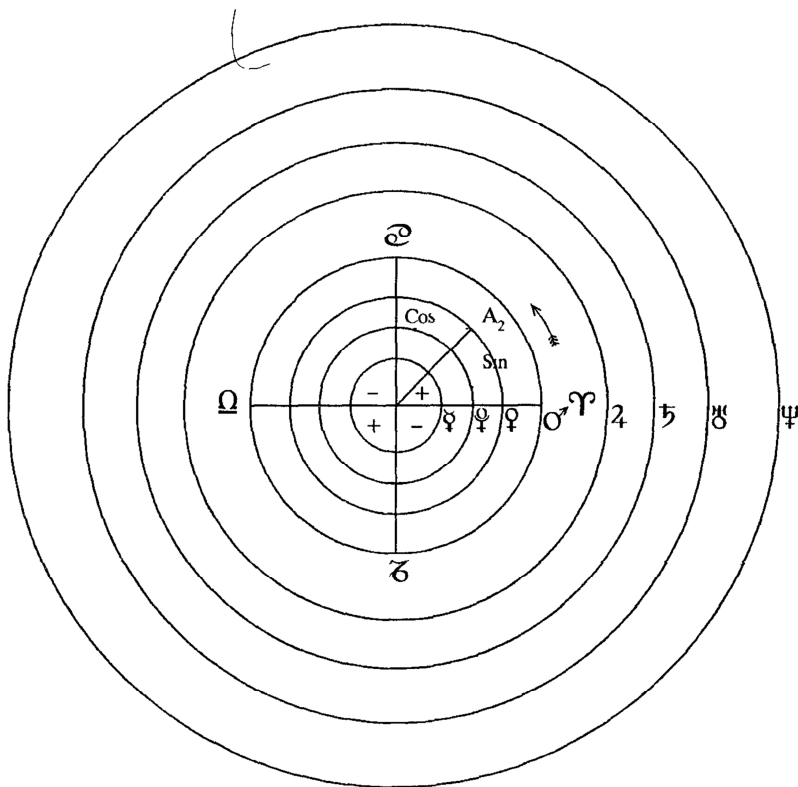

Фиг. 1

Следващият кръг е разделен на две равни части. Едното – положително полушарие, другото – отрицателно. После, и всяко едно полушарие има два знака (+ и -). Къде е положителната страна в малкия кръг, къде е пролетта, къде може да е Меркурий положителен?

Отговор. Дясната част на кръга е + (плюс).

Ако разделим кръга на четири части, тогава имаме това: Дясната част е положителна. Ако

вземем горната част – пролет и лято: горната е положителна, долната – отрицателна. Това е философията на живота. Когато Слънцето е отделило всички тези възможности, всички тези планети – при какви условия са създадени? Нептун – когато Слънцето е създадо Нептун, какви са били условията? Когато Слънцето е създадо Земята, условията едни и същи ли са били? Знаги размигават се. Пък са условията, при които се е образувала Слънчевата система. Тази слънчева система, тези кръгове съществуват и в говеищото тяло. Има известна част от материята, има известни атоми, които третият е третенията, които има Нептун. Всяка една планета упражнява известно влияние върху органите на говека. Например Марс върху кои органи действа най-много специално?

Отговор: Упражнява цялата глава, понеже Овен се намира под неговото господство.

При сегашното състояние на говека Марс е във възходящо движение. Той не е на зенита си. Коя друга планета има силно влияние, освен Марс? – Венера.

Сега в координиране на органите съществува следният закон: за да се прояви силата на един орган, всички други органи трябва да въздържат своята сила. Ако искаш да усилми околото си, непременно трябва да спреш малко вниманието от

ухото си. Ако едновременно гледаш и слушаш, зрението не може да бъде силно. Някой път пък, ако искаш да слушаш по-добре, ще затвориш очите си. Окоето ще изпрати енергията в ухото. Затуй хората сега замижват, когато искат да гуват по-добре. Пъци е координиране на органите, взаимно подпомагане. Когато искаш да се концентрираш вътрешно, тогава окоето и ухото престават да гледат и да слушат отвън – те се координират вътрешно. Когато този вътрешен орган на съзнанието изпълни своето предназначение, той се координира с тях – изпрати енергията си навън и окоето се отваря.

При вашето самовъзпитание всеки ден ще се наблюдават: кои органи у вас не се координират. Например някой ходи тъй: клати се – това не е дефект. Пъци е едно падане през ред други съществувания. Това изкривяване на органите показва, че нямат никаква координация. То този начин човек, без да иска, ще извърши известно престъпление. Или той си ходи, казва си тъй – с пръста си маха: „Тест!“ Или вземе някоя ороеница, или някой върти бастуна си, но тъй лошо, че ако бях учител по фехтовка, щях да го набия. Едно време маймуните, като се повдигаха, носеха своите бастуни. А като станаха хора, като маги взеха да ги носят, като пръстици – тъй, под ръкавите. Въз говоря принципно.

Аз ви казвам: не носете никакви бастуни, никакви тояги. Ако носим една тояга, да е както един овчар – кривака си. Даже и на екскурзия аз бих желал да ходите без тояги. Даже и аз ще хвърля бастуна. С бастун се отвлича вниманието ви. И всички велики философи, всички посветени в древността са ходили без бастуни. Бастун ако ще носите, трябва да го носите съзнателно. Ако искате да развиете волевата страна на вашия характер, носете бастун. Но щом развиете своята сила, хвърлете бастуна.

В живота, като ученици на една оккултна школа, не трябва да внасяте никакви посторонни идеи, които да ви отвлекат от същинската идея. Сегашните бастуни знаете ли кой ги въведе в света? Не са лоши, те са един добър признак, но като махнеш със своя бастун, ти трябва да знаеш, че бастуна, който го имаш, трябва да го пазиш. Сгупи ли се бастунът ти, туй влияе върху твоята воля, ти губиш силата си. Всяко нещо, което носим в ръката си, ти трябва да го пазиш – изгубиш ли го, ти губиш от силата си. Трябва да имате един бастун толкова гъвкав, да го пазите да го не сгупите. Не искам да паднете в суеверие, да идете в друга крайност. Туй е координиране на вашата мисъл. Да да имате един бастун, вие имате обик към него. Но никога не носете един бастун по

модата. Преди години имаше мода в гимназиите да носят учениците очила и тъй те си даваха вид, че са някои професори. Мода – понеже някои учители носеха очила. След тъй дойде друга една мода: всички ученици носеха дълги коси, защото философите носеха такива коси. Ядигна се дълга разправия между ученици и директори. Заставиха учениците да си отрежат косите. Подражанието не е идея. Когато човек има известна свещена идея, трябва да знае предназначението ѝ какво е.

Като дойдете до тази система на координиране, трябва да знаете как са поставени планетите. Всяка една планета е поставена в даден момент в някъв част на тялото и трябва да знаете в живота тяло къде се намира Марс, къде се намира Сатурн, Меркурий, Венера и т.н. Планетите се местят в тялото. Вие ще разбирате тяхното състояние, или присъствието на известни планети, от мислите, които се намират в ума ви в даден момент. Необходимо е например да се яви Марс, понеже ще направи главата ви малко по-обла. Необходимо е например да се яви Сатурн, да упражни влияние върху главата ви, понеже ще я направи малко продълговата. Необходимо е да упражни влияние Юпитер – той ще даде височина на главата. Влиянието на Юпитер върви по радиуса на

координатните сили. А влиянието на Марс и Сатурн върви по синус и косинус. Ако влиянието на Марс се увеличава, на Сатурн се намалява, и обратно. Там, където философията престава, започва войната. Когато искаш да се биеш с някого, много мислене не трябва. Англичаните, които са много практични, щом срещнат някого, който ги е обидил, казват: „Господине!“ – едно-две, едно-две – набият се, шапките им паднат, ръкуват се после: „Живот сме вече.“ Няма съд, няма обида. И двамата се набият. Много добре, това е английска черта. И в Америка е тъй. Ч славяните къде може да има Сатурн своето влияние? – Българинът е отмъстителен. Години минават и българинът държи една зла мисъл – и мъ търси времето да си отмъсти по един начин. Луи е влиянието на Сатурн – и се вписва човек. Когато влиянието на Сатурн дълго време се е упражнявало, човек става сух – очите са изпити, носът е сух, тънък, вратът е тънък, вените изтъкват, устните стават черни, човек изгубва своите чувства и всичко отрицава. Той е крайно интелектуален тип, отрича чувствата, а при това този тип, който отрича чувствата, има стремеж към чувствата.

А живота всички трябва да започнете с влиянието на Слънцето. Луи влияние може да съвпада със слънчевия възел и със симпатичната нервна

система – и тя трябва да се координира с мозъчната система. Когато се увеличава влиянието на симпатичната нервна система, престава дейността на ума. А щом симпатичната система се координира с мозъчната, тогава се усилява дейността на мозъка. Затуй трябва да има преливане между тях: на симпатичната нервна система, свързана с чувствата, и на мозъчната, свързана с мисълта. Между едната и другата трябва да има пълна координация. Щом има такова координиране, тогава може да има координация между костната и мускулната система. Например в ходенето: всички ученици бих желал да се отмигават – да имате едно пластично ходене. Като ходите, вашите движения да бъдат в координация с движението на Природата – и тогава се добива красотата. Някой човек, като върви, харесват го, понеже пластично върви и така по-малко енергия се изразходва – като се върнете у дома си, усещате се осветен. Зародила се е някоя нова идея в теб, а вървиш дисхармонично: връщаш се у дома недоволен и губиш повече от силата си, понеже не си в координация с Природата.

Първото нещо: ще се стремите да се координирате. Какво струва 5-10 минути, половин час, за да обърнете внимание как ходите? Направете един

опит. Извадете часовника, тъй щото крачките ви да бъдат отмерени. Да не прегрешавате нито с половин секунда. Да кажем тъй: една крачка вземате за 2 секунди, а друга – за 3 секунди, за другите няма никакво координиране. Крачките ви трябва да бъдат отмерени. Сега в ходенето се явява някой път известна дисхармония. След като ходите половин час, заражда се един закон, измените гамата на вървешка си. Ако сте дълбоко замислени и решавате някой велик въпрос, вземате големи, широки крачки. Всички философи вземат много големи крачки.

Уточнение: Учителя ходи бавно, но прави големи крачки.

Ако някой иска да стегне, той ходи тъй: ситно-ситно-ситно – каквато му идеята, такива му и крачките. Щом върви с дребни крачки, той няма никаква идея в себе си. Ако искате да бъдете велики в характера си, трябва да правите големи крачки. Ако ходиш дребно, ти не можеш да развиеш характера си. Следователно някой път, като излезеш из гората, вземи позата – направи едно движение тъй: широка-широка крачка. Трябва едно механическо въздействие, но то не е само механическо въздействие. При сегашните условия вие не трябва да бъдете изпити, но аз не искам да бъдете и пълни, а да има ч у вас развита мускулна система и лицето ви

да бъде пластично. Който погледне, да види, че идея имате. Очите ви не трябва да са изтъкнали като на бучал, нито хлътнали, но който ви погледне, в погледа ви да има нещо – не изпитателно, но гледането ви да има интензивност. Може да ви погледна за $\frac{1}{10}$ от секундата, но погледът ми може да е толкова интензивен, че дълго време след това вие още ще усещате, че ви гледам. Ако някой дълго време те гледа, за да те хипнотизира или ти да го хипнотизираш, това не е правилно. Той може да те погледне малко и след това да си отдели погледа – впечатлението от погледа ще остане, то е много силно – тогава вече мисълта е насочена към тебе. Когато насочвате своята мисъл, гледайте за вас тази мисъл да бъде хармонична. Тонезе каквото е отношението ви към хората, такава ще бъде и тяхното отношение към вас. Въз желая вие, като ученици, да виждате погрешките, без да имате този циничен характер. Погрешката да я смятате като един факт в света, без да ѝ давате миген характер. Допуснете, някой от вас пада в някой тран и се окалва – какъв характер ще му дадете? Представете си, някой върви покрай някоя телена мрежа и палтото му се скъса – какъв характер ще му дадете? Върви и палтото се развява.

Казвам: в тази система ако живеете, най-първо трябва да се роди във вас идеята за координиране. Като ученици трябва да погнетете да се координирате. Където може, вие да помагате – след време ще дойдат на вас да ви помагат. Взаимно трябва да си помагате умствено и сърдечно. А тъй, както сега се развивате, както сега вървите, вие вървите по пътя на вашето минало – връщане има.

Да допуснем сега, че синусът (\sin) у вас се увеличава – какво представлява този радиус в дадения случай? Аз го наричам този радиус насока на съзнанието. Синусът показва усилване на съзнанието. Косинусът (\cos) показва резултат – което е резултат. И когато този косинус се слее с оста на кръга, плодът е узрял, растението е завършило своя процес, следователно започва другият склон – пролетта. Втората част на кръга – това е вече законът на старостта. И в старостта пак имаме координиране. Тъко се координира, човек ще се подмлади, ако не – ще изгуби съотношението на силите си. В старини не се координират хората и всички стари хора почти са под влиянието на Сатурн, а Сатурн засега е в низходяща степен. Той е минал своите младини, той се намира в противоположното полушарие на говешикия живот. При него трябва да отивате само в крайна нужда, за съвет. Но как трябва да прекарвате

своите младини – не Сатурн, не него ще питате. Ако искаш да знаеш как трябва да прекараш своите младини, иди при Венера, богинята на любовта. Ако искаш да знаеш как трябва да прекараш своя живот, иди при Меркурий. Той е младият секретар на боговете. Тък ако искаш да знаеш дълбоката философия на миналия живот, иди при Сатурн. При Сатурн по-рядко трябва да се ходи. Васага ще се пазите. Тези, крайните планети – Сатурн, Уран и Нептун, изобщо според мен върху младите упражняват едно отрицателно влияние. Не че тъй влияние е лошо, но в младите няма онези органи съградени – като дойде влиянието на Сатурн, усилва се дейността, и като не могат да развият духовна дейност, те употребяват духовните си сили за физически нужди и тъй се огрубяват. Ако на тези сили не можем да им дадем онзи израз на духовност, непременно ще се огрубим.

Колко часа трябва да работи човек? Чом работи много, огрубяват се ръцете. Някой път не трябва да жертвате кожата си. Въз не съм и за онези, които никак не работят. Така пак се огрубява човек, понеже става много впечатлителен, епикуреец става, удовлетвля търси. Но и когато много работи, той съвсем огрубява, изгубва своята деликатност на ръката и като те питне, ти ще я чувстваш като

ръката на един трун. Тя изгубва онази деликатност на гувствата, не може да схване онези деликатни вибрации. Ако ние дойдем като оккултни ученици – ако идеш да копаяш на една нива, трябва да имаш една мотилка много лека и пръстта, където си слял царевица или дини, трябва да бъде много рохка и лекичко да копаяш. Леките упражнения – те са в Природата, а онези, грешниците, нека се занимават със своите гукове, със своите мотики. Няма никаква философия в това. Да гукаш камъни, няма никаква философия. А и да седши целия ден и в писането пак да се безтокошиш – казвам, това пак е гукане. Ако имаш вдъхновение, пиши; ако не, ще си намериш някаква друга работа. Не оставайте никога празни. Ако не можем да пишем, научи един занаят. Някой от вас ходи със скъсани обуца – научи един занаят, да си закрепши обуцата. Учом един Толстой научи занаята обуцарство... Набий клетки на обуцата си – това е хубаво. Всеки един от вас трябва да знае да си зашише дрехите в дадения случай.

Уче се научите на самостоятелен живот. Първо, за да бъдете самостоятелни, трябва туй, от което имате нужда, да знаете да си го правите сами. Туй трябва да бъде ваш идеал. Не ги дрехите си трябва да ги шиете сами, но по някой път... Дървите те по пътя, скъсат ви се обуцата – какво ще прави

те? Ти на път отиваш, като екскурзистант ще имаш едно шило, едно малко гукче, клетки, конец – ще ги турим в раницата; имаш една крѣпка, ще го носиш това. После, някой от вас ще си носи едно парче плат, игла, конец – ако се съдере нещо, ще го закрѣти. Казвам: това са от малките работи – в тях трябва да се координираме. Как, по кой начин? Светът не трябва да се механизира. Ние трябва да се координираме с Природата. Въз искам да ви насоча да се координирате с Природата. В Природата съществува един живот, разумен живот. Ако вие се координирате с нея и я обикнете, тя има методи, разумни методи – за един ден ще ви научи толкова, колкото за двадесет години ще научите при някой професор. Но ако не се координирате с нея, ако не я обикнете, може да минат няколко преизживявания – нищо няма да научите. Природата – и тя си има характер. Когато те обика – учи те; когато не те обика, тя не ти предава: седи тя, така, докато се пробуди съзнанието ти.

Сега вие ще изучавате астрологията. Къде се проявява сега Сатурн у човека?

Отговор. Той управлява костната система и кожата. Лицето, слухът и ушите се намират под влиянието на Сатурн. Други, Парацелзус например, смятат, че Марс управлява жлъчката, и даже

казват, че движението на жлъчката съвпада с движението на Марс.

Какво разположение трябва да имат планетите, за да бъде един хороскоп хармоничен? Къде трябва да бъдат поставени планетите Венера, Марс, Меркурий и др.

Отговор. Има разлика между хелиоцентричната и геоцентричната астрология. Първата засяга психологическия живот, а втората – физиологическия. Според хелиоцентричната астрология има един вътрешен живот и той не зависи от онова влияние, което дава знакът. Тя, планетата, има и второстепенно влияние, но се управлява и от положението, което дава едно второ влияние на самата планета. Но то е по-друго, вътрешно, психологическо. Затова например може да имаме случай, където някой аспект, дисхармоничен от геоцентрично гледище, координиран от хелиоцентрично гледище, може да излезе добър.

И двете тези системи може да ги хармонизирате, понеже същевременно и Слънцето, и то си има свой зодиак. Меркурий, Венера, Земята също си имат зодиаки. Ако искате да имате правилно понятие, трябва тези седем зодиака да ги имате едновременно в ума си.

Всяка една енергия, която не е използвана в младини, има обратно движение в старини. Ако известно желание не е постигнато в младини, ще се породи в старини, и тогава има обратно движение. Затуй желанията трябва в младини да се постигнат, а на старини да имаме техните плодове. Защото няма по-опасно от това, желанията да се появят на старини. Ако в младини не реализираш своите желания, тогава те на старини ще се зародят. Имаш, да кажем, едно желание да учиш – понеже тогава не може да се реализира, ще се зароди едно недоволство; туй недоволство ще спъне човека за бъдещото му прехранване. Затуй в младини всички условия, които ви се дават, знанието, което може да придобиеете, всички онези възвишени и благородни чувства, които може да развиете, развиете ги, за да не дойдат тези желания да ви безпокоят на старини и да ви мъжат. Най-първо човек ще прекара целия си живот в желания, без да ги реализира; и на старини ще ги прекара в друг живот и ще се измъква, че това не е постигнал, че онова не е постигнал; докато дойде от Невидимия свят едно по-напреднало същество – такива има – и ги кредитира, и той започне наново живота си. Ако туй прехранване не ставаше, хората биха претърпели един адски живот. Да седим със

съзнанието си и между живите хора да ходиш – и да нямаш органи да се проявиш. Никой не обръща внимание на теб: и от хората си забравен, и от Небето си забравен – и ти сам се занимаваш с голото съзнание. Вие имали ли сте тази опитност в пустинята? Представете си, турят ви в Централна Африка да живеете десет дена. Вие не видите нито мушилка, нито тревка – какво ще бъде състоянието ви?

Това са крайни идеи. Не че тези планети упражняват толкова влияние. Венера сама по себе си не ви влияе, но има вещества във вашия организъм, които са подгинени на трептенията на Венера. Тези вещества, ако вие не можете да се координирате, ще ви причинят вреда. Има други, които се подгиняват на трептенията на Сатурн – те ще ви причинят вреда, ако не знаете законите. Допуснете: седите, неразположен сте, с една мрачна идея сте. Кажват: „За мен никой не се грижи.“ Питам сега: кога се е родила тази идея във вашия ум? Как е възможно – вчера седите радостен, весел, а сега седите мрачен, как е възможно? Какъв бърз преход – има ли някоя истина в това?

Пъти е вярно по отношение на целия свят. Вие сте влезли във връзка с разумни същества, на които животът не е хармоничен. Радвайте се, че имате

една опитност – тя не е ваша опитност. Някой път може да измитате едно такова горчиво чувство – то не е ваше. Някой път може да се чувствате тъй – някой дядо 80-годишен влезе във вас, но това не сте вие. Някой ваш дядо или прадядо, умрял преди стотина години или прекарал 200 години в пространството, е научил за вас, че сте в България, в Школата, и казва: „Знаем ли, дядовото, толкова години как са прекарани, я ме кредитирай, ти си богат!“ И той ти предаде своето настроение – и ти се чувстваш като дядо, откъсват се краката ти. Пърси този дядо! Ще му кажем: „Слушай, дядо, ти млад трябва да станеш. Ще ти дам един съвет – ще забравим, че 200 години си седял в пространството. Нищо повече.“ – „Е, какво ще правя?“ – „Първи само една свещена идея, че си готов да изпълниш Волята Божия – и ще се подмладиш. Какво ще ми разправяш за твоите двеста години и за всичката тази философия!“

Сега, когато ние разискваме хороскопите, трябва да забравим всички лоши аспекти на живота си. Един лош аспект – това е едно дисхармонично състояние. Ние сами се поставяме в тези аспекти. Едновременно, когато човек се ражда, той има три хороскопа. Има един физически хороскоп, където са турени най-добрите условия за неговото физическо

развитие; един духовен, където са турени най-добрите условия за развиване на неговите гъщества; и трети хороскот, където са поставени най-добрите условия за развитие на неговия ум. Умом влезете в света, той може да ви накара да злоупотребите с тези ваши условия. Само богатите хора могат да злоупотребяват. Бедните не могат да злоупотребяват. Повек, който има очи, може да греши; който няма очи, не може. Който има ръце, той може да греши. Ако вие нямате никакви гъщества, ако сте едно малко семенце, затворено в някой камък, какъв грях ще направите?

Сега от миналото вие преживявате вашия минал живот, пък трябва да живеете и настоящия. Вие сте във връзка със сегашния свят, който преживява своя минал живот. В света ти трябва да познаваш хората. Как трябва да постъпиш със силния човек? Много лесна философия – когато някоя мекка идва насреща ти и може да се нахвърли върху теб, а до теб има голяма скала, кажи се на скалата, па наблюдавай оттам мекката. Какво ти коства да се кажиш на скалата? Кажи се горе на дървото.

Въпрос: Ако ни срещне на равно поле?

Питам ви сега: кой от вас го е срещала някоя мекка на равно поле? Едва е имало само някои ловци, които ги е срещала в гората, но те, ловците, са

ходили подир мекката. Но досега в полето да срещне някого мекка – не зная. После, ще учите закона – ако вие знаете закона за координиране на органите на кое и да е животно, може да отклоните неговия поглед отдалече, да не ви срещне. Във закона на координирането вие ще избегнете известни неприятности, които може да ви се случат. Търбва да избегнете неприятностите. Например ще се срещнете някой ден в пътя с някого, с когото може да се скарате. Във координирането ти ще избегнеш тази среща – или десет минути ще минеш по-рано, или десет минути ще минеш по-късно. Координиране е това вече, тази система.

Астрологията е една наука много отвлечена. Според мен тя е философия, която мъчно се разбира. Но ако вие искате да изучавате астрологията, вие я оставете за най-последно. Вие започнете да изучавате координацията на вашите мускули на лицето. Започнете да изучавате вашите мускули на носа, на челото, после изучавайте вашата брада. Както виждам брадите на някои от вас – хей, че вие с брадите си отдавна сте фалирани! Вие имате сили, които не сте тукрили в обработване. Върху вашата воля никак не сте работили. Ако вие тук не можете да имате влияние върху вашата брада, отвън никакво влияние не можете да имате.

Отвън всеки човек упражнява своята воля. Ти ще му вкучиш, но и той ще ти вкучи. Ако две еднакви сили си противодействат, те се унищожават.

Еднѣж Буда заспал в една китна левада. Дошъл един змей, чуил се около него, щял да го уфучи. Тогава Буда, като се видял в гънките на змея, почнал да се смаява: станал толкова малък, че се изхлъзнал от тези гънки на змея – тъй се освободил. Хубаво, ако змията ви е обвила, какво ще правите – ще искате да се увеличите ли? – Не, ще се смалите. Да минеш – тъй е философията на живота. Що е нещастие? – Змията ви е хванала. Там, където има едно ограничение, змията те е хванала. Смаявай се. Знаеш ли какво е смаяване? – Запогнете маневра, така: „Туй не ми трябва, онова не ми трябва“ – от всичко се откажете: да остане в теб само Божественото съзнание, с което ти си дошъл на Земята. Ти, като се изхлузнеш от гънките на змията, отново пак създай своята форма. Твоите идеи не са изгубени, пак ги създай: ти ще излъжеш змията само. Например ти искаш тази година да завършиш училище, но змията те е вързала: пари нямаш, дрехи нямаш. Какво ще правиш – змията те е вързала. Ако нямаш условия тази година – другата; ако не – тогава по-идната.

Сега аз говоря за изключенията на живота. Не казвам, че който от вас има условия, не трябва да завърши. Имаш ли условия, не отлагай – навреме завърши, а щом нямаш условия – отложи. Ще гикаш, докато благоприятни условия дойдат – това е изключение. Аз говоря сега за изключенията – с тях как да се справите. Те може да дойдат, понеже сте в края на века. Може да дойдат 5-10 изключения, но ще знаете как да се справите, защото едно изключение може да ви спре на пътя ви – да ви въздейства. Ако вашият нос почне да се ситява, носа все трябва да вземете под внимание. Или ако носът ви почне да става по-широк, отколкото трябва – пак няма координиране. Все още не знаете колко трябва да бъде широк вашият нос според сегашната ви височина. И после, ако вашите уста почнат да стават потънки, но и ако стават много дебели – това са две крайности. Всякога, тъй както са устроени лицето, бърните – в това има математическо съотношение. През устата все приемате онези фини впечатления на Живота Природа. Ако нямате туй поле, да възприемате тези вибрации... Тък ако е много широка устата, ще станете епикуреец. Тък ако са много тънки устните, все ще се лишите от тези фини чувства. Много пъти се оплаквате от едно апатично състояние – знаете ли на какво се дължи това? А

туй апатично състояние се забелязва едно движение на тези две крила на ноздрите, дисхармония има между тези две течения в носа: между разумното течение – ума, и сърцето няма хармония. Тези, малките органи, оставят едно неприятно впечатление вътре в главния мозък.

Имайте предвид, че всяка една мисъл има свой мирис: усещате я вие, ухаение си има тя. И не само че човек схваща мисълта, но ако някой човек не те обига – и това си има свой мирис. Погавка какъв ще бъде резултатът, щом се координирате? – Добър. Щом координирате всички мускули и всички органи, първият признак е – ще усетите да излиза от тялото ви една приятна миризма. Трябва ли сте наблюдение, че тялото ви навсякъде не мирисе еднакво? Щом се координират системите ви, органите ви, ще усетите да излиза една приятна миризма от тях. Затуй ви дадох туй упражнение с топлата вода и фрикциите – не през целия си живот да го правите, а за десет седмици само – за координиране. След туй ще турите други – за контраст.

Всички трябва да бъдете смели. Ще бъдете искрени, ще се стараете погледът ви да бъде устойчив. Не така, както когато очите играят. Едно бързо движение на очите има – туй движение не е

хубаво. Но и тъй да бъдете като маска – също не. Очите ви трябва да имат едно пластично движение. Забележете как се движат очите ви – тъй е едно самонаблюдение. Ако вие вашите очи не ги наблюдавате, кой ще ви гледа? Ако вие сами не наблюдавате очите си, кой ще ги наблюдава? Ако вие сами не наблюдавате вашата мисъл, кой ще я наблюдава? Един човек, като направи нещо, трябва да бъде доволен сам. И като гледа очите си, да е доволен. На тъй твоё доволство ще бъде доволно и Небето. После, като си погледнете носа, трябва да бъдете доволен. Тези физически дефекти ще се стараете да ги премахнете. Какъвто и дефект да имате, ще турите волята си да го премахнете. Може да ви вземе месец, два, година, десет години – и като го премахнете, ще имате съзнанието, че сте волеви човек.

Аз желая, като срещна един ученик, да мяза тъй, на мъж. Аз ще ви дам един път образец какво трябва да бъде мъжкото лице. Като те срещна, тъй, трябва благородното да излиза от очите ти, от лицето, да има една гърта постоянна, тъй лицето постоянно да се движи – пъргаво, тъй, живот да кипи. Тък и този брат, като го срещна, тъй, да има принципа на Истината. Няма по-низко нещо за мъжа от това – да лъже. За жената по как да е, но

за мъжа... На мъжа да бъде малко груб е простено, но на жената да бъде груба не е простено. Мъжът да бъде несправедлив – това трябва да бъде изключение в него. „Мъж съм аз: мъжа – никога!“ А у жената – никаква грубост! Тя трябва да има такова благородно сърце, отзивчиво – по това се отличава. Жена е само тази, която никога не се обижда. Аз наригам жена тази, която никога не се обижда. Аз употребявам тази дума – обиждане, в много хубав смисъл. Ти не можеш да размишис океана. Разбирам жената да бъде като едно езеро дълбоко, че каквото камък да хвърлят, тя да си е бистра. А мъжът трябва да бъде като една планина, че каквито и бомби да хвърлят отгоре му – той да си е все същият. Каквито бомби да хвърлят отгоре му, той да е като онези непоколебими скали – да не се гъни.

Сега аз да ви кажа как се влизем в координацията. Мъжът ако обига мъжата, жената се е научила от него; пък ако жената не е благородна, мъжът е научил грубостта от жената. Мъжът не е родил грубостта. Благородството, търпението е свойствено на жената и мъжът учи търпението от жената. Мъжът трябва по женска линия тези неща да ги получи от майка си. Откъде трябва да дойдат сега някои добродетели? Аз говоря сега за Космичната Жена, за Девата – от нея идва туй търпение. Или,

казано на наш език – то идва от областта на Божествената Любов.

Сега не да посветиме на това цялото си време, а само празното си време, но у всички трябва да се зароди желанието да бъдете красиви. Все за красотата говорите, но дайте ми един пример какъв трябва да бъде красивият човек. Като се срещнете, как се поздравявате? Като видите един свой брат, ще се спрете – искам да му дадем почитание: ще се спрем, ще го поздравим, той като си тръгне, тогава ще тръгнем и ти. А не да му кимнем тъй, набързо – това го прави светът. Ако искате да се координирате, това е вече едно упражнение и не е тъй лесна работа да се справим някой път. Ако го правите съзнателно, ще усетите един прилив, една благородна гърта. После, срещнете някого замислен, скръбен – не търсете лошата страна на това. Някой човек е скръбен – търсете истинските причини на неговата скръб в дадения случай, отгадайте не привидните причини: че той е изгубил 1000 лева, това е привидно – по-далечна е причината. Открийте истинската причина. Неговата тъга, тя е по-далечна. Той ще каже, че е далече от дома си – не е и това причината.

Това са упражнения, които трябва да правите. Най-първо се научете всички да имате един спокоен

поглед. Като се гледате, да ви харесва погледът ви. Гледайте се 10-15 секунди, ако не се харесате, турете огледалото настрана. Разхождайте се 10-15 минути, пак се наблюдавайте. Не се безпокойте. Докато един ден забележите нещо хубаво в погледа си. И тогава забележете какви мисли и чувства действат във вас, с какви хора сте се срещнали, каква е средата около вас.

Аз съм за всичките естествени прояви. Ако плачем, ще плачем, както трябва. Има един плач – тън, от дълбоко да излиза. И когато ще скърбим, тън да се разклати душата ти, до дъното, че да е скръб. Всички неща тън да бъдат, като на герои. Когато ще страдаш, да има за какво да страдаш. Тък и когато ще учиш нещо, тън да е равно на ума ви. Че ако искате да ви обигат, вие казвате: „Тази идея не е за мен.“ Ти искаш да те обигат – искаш най-много в света. Цом искаш да те обигат, ти си герой, който може да върши всичко в света. Тогава, каквато работа ти дадат, трябва да я свършиш. Тък ако се откажем, трябва да се откажем от Любовта. Нищо повече! В Природата тън седи законът, цом искаш да те обигат. Че ти искаш тън, което боговете искат, ти искаш тън, което ангелите, архангелите искат – най-много искаш ти. Най-големите претенции имаш ти. Ти си един мошеник,

пък казвам: „Никой не се грижи за мен.“ Ти искаш Бог да напусне работата Си, да мисли за тебе, да се спре Той в Космоса. Ееее, слушайте!

Веднџ на Брама, великия Бог в света, Му подарили едно яйце – целия този Космос в едно яйце. Брама взел, измџтил това яйце, образувал сегашния свят. Благодарение на този подарџ станал този Космос. Питам: ако Господ ви даде един подарџ, какво ще правите сега? Прџва да џдете в сила да го турите в работа. Не че Бог не е в сила. Но ние не сме в сила: идеите, които Бог ни даде...

Това са ред разсџждения. Аз правя сега във вас само разсџтвания. Около вас има ледове, обвити сте в твърда стена – турете сега оттук-оттам, оставете да се разсџти всичко това. Закоравели сте с известни заблџждения и казвате: „Това не мога да направя, онова не мога да направя.“ Великите работи в света стават най-лесно, а лошите работи в света стават най-мџно. И следователно, ако най-мџните работи досега сме ги направили, какво ни остава сега да направим? – Най-леките. Какво ще кажете, като излезете в света, какъв идеал ще дадете? Как ще определите окултната наука, или как ще определите вашия идеал, или как ще убедите някого, че действително пџтят, по който вървите, е по-добџр, отколкото неговия пџт?

Допуснете, че вие имате тъй знание на един маг. На този, който не вярва, ще му кажете: „Елате с мен на една разходка.“ Заведете го на планината, махнете с ръка, отклонявате неговото съзнание, въведете го в една пещера, показвате му всички тези богатства, скъпоценни камъни. Кажави: „Искаш ли да имаш всички тези работи? Вярваш ли?“ Той пита, пита, пита, след тъй пак махнем с ръка и на другия ден го питави: „Какво видях там?“ Какво ще каже този светски човек? Той ще каже: „Не видях нещата – видях, но как влязох и как излязох оттам, не зная.“ Света няма какво да го убеждавате, няма и какво да отригате. Ние ще държим онези методи, които съществуват в Природата. Цветята имат ли език, с който да ни говорят? Онези карамфил, като усетим неговото благоухание, отивам при него, отдавам му всичкото почитание. Ако в нас има тъй ухаение, което светът иска, те ще дойдат. Дие ще се нагърбите с онези възвишени идеи – с всичко онова, което е възвишено и хубаво във вас. Да мязате на един извор, който извира, на едно цвете, което е разцъфнало, на едно дърво, което е отрупано със зрели плодове; да мязате на една статуя завършена, да мязате на един храм, на когото всичките свещеници служат с певците му – и хората ще

дойдат. Към това трябва да се стремите. Не трябва да бъдете сухи гешми, нито сухи дървета.

Сега някои от вас може да попитат, искат да знаят своето минало. Възрядко се спирам на това – за мен в миналото на говееството няма голяма красота. Но виждам красотата в настоящето и в бъдещето – с туй оправдавам нещата. А в миналите неща туй, както сега виждам хората, от онова състояние, когато говешкият дух е слязъл в материята вътре – човек трябва да бъде гениален, за да може да изтърпи онези големи противоречия, на които човек е подложен. Но като гледам настоящето и бъдещето, оправдавам тези противоречия. Да се връщам назад – миналото, това е жертвата, която сме дали. Бъдещето оправдава настоящите страдания. Сега трябва да се приготвите за бъдещето. Ако живеете, както в миналото, няма смисъл.

Никой астролог досега не е проверил, че Марс упражнява такова влияние. Туй е факт, че упражнява, но не е истина. Истина е само ако този астролог може да отиде до Марс и да се върне. Може да кажат, че Слънцето упражнява влияние. Енергията от него – туй е един факт, но не е истина. Ние още не знаем дали Слънцето упражнява туй влияние. Съвременните окютисти намират, че в мозъка има известен център, в неговия етерен двойник

– той събира тази енергия от пространството и когато тази вътрешна енергия на мозъка се координира с енергията, която идва отвън, човек усеща топлина в себе си. Тък ако тази енергия не се координира, той казва: „Тъмно ми е.“ Има 25-30 градуса топлина, а той казва: „На мен ми е студено.“ Питам: защо в неговото тяло я няма тази топлина? – Неговите трептения не са координирани с тези в Природата.

В нашата душа има известни органи, които трябва да координираме правилно. Затуй се изисква да координираме ние слънчевия възел със слънчевите енергии. Тогава трябва да координираме своя герен дроб със Сатурн; после трябва да координираме своя мозък с герния дроб, да координираме задната част на главата с Венера, долната част на мозъка – с Меркурий. Когато човек наблюдава, той е меркурианец. Тък, наблюдава хората, ходи, не като онези, които ги дебнат, но интересува се от всичко – той е меркурианец. И като ги види, казва: „Какво правите? Тък какво е? Много са хубави тези неща, щастлив си, че ги имаш.“ Тък е още детинското състояние. А Сатурн като дойде, той гледа тък, философски – ще извади някое философско заключение. Питам: кое е по-хубавото състояние? Седят например вашите моливи, аз минавам: ще кажеш някой, че не трябва да им

обърна внимание. Но аз сядам до вас – трябва ми нещо да напиша и ще ви кажа: „Моля, може ли да ми услужите с един молив?“ Казвам: от тези, малките постъпки, ще дойдете до благоприличието. Аз ви казвам: „Може ли да разгледам вашите моливи?“ Знаете ли защо питам? – Запитане е това, понеже този, на когото принадлежат моливите, е турил в тях част от своята чувствителност. Като ги мръднете, ще произведете малко сътресение. Но като кажете: „Моля, може ли да ги прегледам?“, той вече се координира.

Не само това, но и на вас, когато си говорите в клас, същото ви препоръavam. Вие не си говорите хармонично. Спрете се – и думите, които ще кажете, да си хармонизират, в ума си да имате една свещена идея, да имате нещо определено, без да визирате никого в ума си. Ще говорите принципиално. Най-първо, всички трябва да се научите, в клас и където и да се срещнете, и в поздрава си между братя и сестри – да си имате доверие. Като ходите, да спазвате известно самоуважение. Вие ходите двама, а целият невидим свят гледа на вас. Когато вие любите, цялото Небе гледа на вас. Бог насочва Своя поглед: вие проявявате любовта си – вие сте едно видно лице, вие извършвате един от най-видните актове на вашето съществуване – и всички ви

наблюдават. Когато проявявате любовта си, това е един свещен акт. От този акт ще зависи как вие ще се повдигнете – не пред окръжаващите, а пред онези, невидимите очи, които ви наблюдават. Като се върнем у дома, усещам се радостен и весел, сърцето ти се е разширило, умът ти е повдигнат – и дойдат новите идеи вътре. И тогава казваме тъй, фигуративно: „Бог простира ръцете Си и ви благослови.“

Аз не говоря за обикновената любов, но за Любовта, която има за обект Истината. Когато говоря за Любовта на Истината, това трябва да бъде един свещен акт. Дойдем ли до там, в твоя ум, в твоето сърце – всичките тези противоречия в света трябва да ги примирим: пред лицето на всички онези, които са завършили своето развитие, пред Бога, Който те гледа. От този момент зависи твоето бъдеще. И само заради най-малката гримаса, която би направил и която се провери от тях – свършено е. Няма по-страшно нещо от Любовта на Истината. Щом нямам Истината, никой не може да те обича. Любовта – това е един свещен акт за всички ви – свещен, общ. Дойдем ли ти да боравим с Любовта, цялото Небѐ е отворено и всички се радват като един човек. Когато видят, че ти обичаш, всички от Невидимия свят те похвалят. Когато те видят, че не обичаш, всички обръщат грѐб и те забравят. А

цол ти обѣрнат грѣб, ти се усещаш малък, по-малък и от най-малката буболешица, без никаква идея, без стимул, отпаднал духом.

Давам ви тези идеи, за да ви избавя от онази връзка. Мнозина от вас имат дяволски въжета още. Мнозина от вас искате да бъдете свободни, без въжета. Все сега стъпите една стъпка: вързани сте, ходите като някоя коза. Не – свободен да си, тѣй, като птица да ходиш, сам да се връщаш. Въз наригам това свобода. Желая всички тѣй да се научите, тѣй да мислите. Въз ще ви кажа: във вас има прогрес, но аз не искам вие да се спирате. Пѣй, което сте постигнали, още е малко в сравнение с онава, което има да постигнете. Един друг ще се координирате, и с това ще се координирате с Живата Природа, с това ще се координирате с всички добри хора по света – млади хора, които работят в тази посока. Цол се координирате, тези сили отвсякъде ще потекат.

Само светлият път на Мѣдростта води към Истината!

Светлият кръг

6 година (1926-1927), Придесет и втора лекция на Младенския окултен клас, държана от Учителя в София на 15.05.1927 г., неделя

Само светлият път на Мъдростта води към Истината!

Тя постоянно ни весели.

Кой е правият път за самовъзпитание?

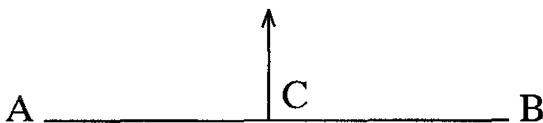

фиг. 1

В тази линия АВ (фиг. 1) има препятствие някъде, например в точката С. Представете си, че се движите по тази права линия с едноизмерно съзнание. Погаз как ще преодолеете препятствието С? Това същество, което се движи по правата АВ, като дойде препятствието С, трябва да се повдигне, значи да отиде във второто измерение. Като срещнем

препятствие в живота, понеже в мислите се срещат известни съпротивления, трябва да се повдигнат мислите. Да допуснем, че някой е още в идеалния живот – живот, за който страданията са гъжди. Човек в идеалния живот всичко, каквото поиска, го има. Той не знае лишения, болести в черния дроб и прочие. Но всичкият този, идеалният живот, има отражение при слизане в реалния живот. И без това отражение животът не може да се зароди.

Представете си следното: вие мислите, че сте богати. Всеки един от вас може да е идейно богат и може да си въобрази, каквото иска. Кой от вас не може да бъде богат идейно, кой от вас не може да бъде цар идейно? Той може да си помисли, че е богат, че е цар, но когато дойдеш да реализираш тази идея, ще срещнеш съпротивление, понеже всички желаят да бъдат царе, а на физическото поле няма възможност. В идейния свят има всички възможности, а в материалния свят няма всички възможности. Следователно, когато ние кажем, че е потребна вечността, то тя е потребна за материалния свят. Т.е. за това, което в идейния свят става за момент, за него в материалния свят трябва милиарди години, за да се реализира. Препятствията в живота произтигат от факта, че в материалния свят при сегашните условия това, което вие

желаете, не може да се реализира веднага – нямате ги сега тези възможности. Затова ще дойдете много пъти на Земята. Да допуснем, че един първичен говек се ражда в растителното царство. Растенията са само една фаза на говекия дух. Животните са друга фаза. Сегашното говечество не е последната фаза – то е още една преходна фаза. От тези фази на живота има милиарди форми, които съставляват красотата на този живот.

Как може да реализирате идеите, които имате в себе си? Например вие искате, да кажем, да имате една кофринена дреха, а пък живеете в една страна, дето не знаят как да обработват кофрината; искате ябълки, жито и прочие – но в тая страна не може да имате лесно и ябълки. Често пъти вие искате да ви дадат другите хора това, което те нямат. Това от тях още не е опитано. Идеино схващате как да бъдете милостиви, а като речете да го приложите, не знаете как. Например един говек иска от вас дрехи, пари или храна. Как ще му услужите, за да е той доволен? В дадения случай, в дадения момент ти можем да бъдем любезен само с одного. С всички не можем да бъдем любезен в дадения момент. Един учител няма възможност в един университет да бъде любезен с всички в даден момент. Законът е: ако ти не можем

да обичаш едного, ти не можеш да обичаш и другите.

Вие не се стремете да реализирате най-малките идеи. Формата на един лист и неговото състояние зависи от състоянието на цялото растение. Когато цялото растение е с добър сок, то всички листа ще бъдат добри. Ако дървото се стреми да подобри само един лист, то ще се обърка. Затова започнете с основната идея: да възлюбите живота! Някои хора правят усилие да станат добри. Да се стреми човек да придобие живота – това той не може. Животът не е нещо, което можем да придобием. Цял слезем в реалния свят, при слизането в нас се заранда един импулс да придобиваме нещата тъй, както ги придобиваме горе. Горе веднага ги придобивам, но тук трябва да чакам. И затова се намирам в противоречие. Погаз ще изменим своето съзнание, ще намалим бързината на съзнанието си. Или, казано на съвременен материален език, ще намалим движението си. Ще се ограничим с икономичността. Всеки един житен клас представлява химическа лаборатория на много работници за изработване на житни зърна. И колко много трябва да се изживи, за да се образува една мисъл във вашата душа и да се реализира!

Да допуснем, че си беларин, но си живял като лемуриец, като атлантец, като французин,

англиганин, русин, грък, турчин, китаец и пр. Когато искаш да изразим една своя идея, всички тия народи имат думата, понеже ти си свързан с тях. Общият закон е: всеки един писател пише, задрасква, пише, задрасква, а когато пише някой път без погрешки, това е изключение. Уялото ваше минало ви влияе. Все освен това възприемате и много други влияния отвън. Някой път сте скръбен. Като станете, неразположен сте. Има изменение на мозъчните ви центрове. Сънувате, че ви гонят разбойници – Сатурн е пратил своите стражари. Събуждате се с влиянието на Сатурн. На другата вечер сънувате, че сте в някой храм и там виждате някои жреци. Това е влиянието на Юпитер. Претата вечер сънувате хубава природа: небѐ, звезди, слънце – мечтаете. Това е влиянието на Луната. Въображението е коренът на идеите. Луната се счита като майка на религиите. Или сънувате, че си правите венци, късате цветя и пр. Това е влиянието на Венера. Или пък събуждате се и сте настроени да се борите. Това е Марс. Ще вземете от енергиите на Марс толкова, колкото ви трябва. За да вземете, колкото ви трябва, то веднага ще затворите крана в нужния момент. Най-напред ще се спрем при Марс и ще кажем: „Колко ми трябва от тази енергия?“ Веднага ще я привлечем към желото отпък. Вземете потребното количество в

дадения случай. С други думи, в дадения случай вземете само една основна мисъл – тогава в тебе ще заработят и други центрове. И няма да се мине половин час, твоето воинствено настроение ще се замени с миролюбиво състояние. Ще се сменят енергиите на мозъка. Така ще се справиш със своите състояния, когато суфринта се събуди с желание да се борим.

Та през деня ще минете не само едно състояние, но може да минете десетки състояния – и те ще оказват своите влияния. Енергиите на Марс са около земите, енергиите на Сатурн са отпред на челото – мястото на разсъдъка. Някои от вас сте тип на Сатурн. Съветите на Сатурн не съвпадат с другите часове. Тъй те все имате влияния от всички планети, от целия Космос. Тъй те красивите състояния в живота не ги създавате все. Те са една благодат. Да не мислите, че все създавате красивите си състояния! Когато те дойдат, пазете ги! Ако Слънцето не изгрява, какво състояние може да имате? Или ако няма нито едно живо същество, какво ще бъде вашето настроение?

Всяка идея, която се изразява в идейния свят, трябва да се реализира във физическия свят. Във вашия живот трябва да имате една основа, която да е неизменна. Това АА на фигурата в началото е основа в дадения случай. Вашата основа трябва да е

неизменна. Ако подпушите вашата енергия в основата си, какво ще стане с основата? Ако се пропуква тази основа, какво ще стане с вас? Какво може да постигнете? Ето какво разбираме под пропукване: да допуснем, че имате два възгледа за живота. Поглед вашият живот не може да има постижение. Не трябва да имате две идеи за живота. Например вземете едно просто чувство. Да кажем, че имате стремеж да се нахраните. То колко начина може да се нахраните? – Само по един начин. Тази храна трябва да я възприемете чрез устата си. През друго място не може да я приемете. Ангелите приемат храната през порите си. Храненето през порите става у нас неосъзнателно. Например порите всмукват храната от въздуха.

Могат да се постигнат вашите идеи, и то не със съзнание или самосъзнание, но или чрез подсъзнанието, или чрез свръхсъзнанието. Има два начина. Например искаш да си припомним нещо. Помисли известно време за него и го остави. И след това то ти се съобщава. Има един разумен закон, който действа в случая. Има една плочка, на която е написана тая идея, която искаш да си припомним. Но ти със своето самосъзнание си изместил тази плочка. Остави на своето подсъзнание и свръхсъзнание да намерят плочката. Остави свободно съзнанието си

да работи! Това е закон – трябва да го приложите отменно в Духовния свят и във всеки друг свят. Имаш една идея. Нагертай я в съзнанието си. И като се мише известно време, дойде ти вдъхновение – и тогаз запали лампата и пиши! Прекрати ли се вдъхновението, престани. Дойде ти пак вдъхновение, ти в това време копаяш – остави копаенето и пиши! Турците казват: „Катка по катка – вир става.“ Знаги днес една малка идея, утре една малка идея – и всичко това остава в нас като склад на нашия живот.

Ако се занимавате с живота на всички велики хора, ще видите, че те са минали през такава строга дисциплина, през такива страдания, каквито вие даже не подозирате. Цели ли сте за живота на Толстой? Цели ли сте романа „Възкресение“ от Толстой? Каква е идеята на тоя роман? То кой начин трябва да възкръсне човек? – Трябва да поправи всичкото свое минало.

При своето самовъзпитание човек трябва да добие чистота! Няма по-хубаво нещо на Земята от чистотата! Да бъдем изчистен тук, на Земята, това значи да живеем в рай. Чистотата е нещо, към което трябва да се стремиме. Чистотата трябва да изучавате като един закон. Това е гигиената в живота. Желанието има своята

тежест. Не увеличавайте желанията си! Не вървайте на своите чувства! Не залягвайте чувствата си! Например гладен си. Не залягвай глада си, като турим едно бонбонче в устата си, за да не си гладен. Този начин на самовъзпитание, новият начин за самовъзпитание, трябва да ви стане естествен. Все трябва да се домогнете до него. Следователно трябва да имате една основа. Не трябва да имате две разбирания за живота. Трябва да имате само едно разбиране! Науката носи светлина за ума. Добрият живот носи топлина за сърцето. Има една вътрешна топлина. При самовъзпитанието влиза и следното: когато чуеш нещо да ти се гете, ще кажеш: „Това нещо струва, само че тая идея не е още довършена.“ Не казвай: „Това нищо не струва!“ Всичките форми, които сега съществуват в Природата, са начини за трансформиране на човешките енергии. Известни птици със своите форми, известни растения със своите форми могат да трансформират вашите енергии. Някои звезди, изворите могат да трансформират вашите енергии. После, някои автори може да си изберете, които да трансформират вашите енергии. За същата цел може да си изберете някои художници, някои музиканти и прочие.

Следното ще държите като първо правило в живота си: отдавайте на всеки човек толкова право в дадения случай, колкото и на себе си. Ни повече, ни по-малко! Удечно това се спазва, но реално не се спазва. Например чумният господар, ако дойде случаят при него, ще постъпи с него по това правило. В педагогиката казвам на детето то да ти разправя. И ако ти го разбереш добре, то после ще влезе в твоего състояние, ще те разбере. Да се организира едно общество, това е най-трудно, понеже обществото не е само един механически събор – това е проникване на множество интереси. Има обществени интереси, чумствени интереси, духовни и пр. Мнозина от вас в чумствено отношение сте се подтупили. Трябва да работите в това направление. Мнозина от вас имате интерес към някое изкуство. Трябва да изработите нещо. Някои от вас се интересуват от алхимията, от въпроса за еликсира на живота. Някои от вас се занимават с качествата на щастливите числа. Всеки ден си има щастливи числа. Ние ги наричаме щастливите моменти в живота. Например слизам от трамвая и отивам на гарата, и точно тренът ще тръгне – тъкмо навреме си отишъл. Или пък отидем – и тъкмо тренът тръгне вече. Трябва да се образува във вас вяра. Има един велик закон: трябва да намерим

съотношението на идейния свят с реалния свят. Това е закон за хармонизиране на двата свята.

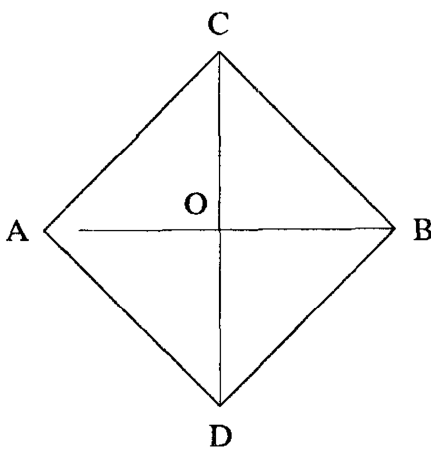

Фиг. 1

Да начертаем на дъската един квадрат (Фиг. 32.2). С този квадрат трябва да вършите всичките работи. Къде е най-голямата мъгнотия в квадрата? Квадратът е реалният свят, а кръгът е идейният свят. В тази рисунка на квадрата имате една и съща основа – AB . Но тази основа в единия триъгълник – ABC , произвежда едни резултати, а пък в другия триъгълник – ABD , произвежда други резултати. D е свързан с центъра на Земята, а пък C е свързан с центъра на Слънцето. Има две тегения в човека. И вън от човешкото тяло те образуват един кръг. Има тегение от главата към краката и от краката към главата. И затова се казва: каквато е главата, такъв е и целият човек. Затова човек

трябва да мисли дълго време, за да стане здрав. Говек така образува един кръг около себе си, и този кръг огниства цялото тяло – и говек е чист и здрав! Когато говек образува този кръг, той може да пише. Той може да има много постижения. Говек отлага, отлага да пише, но когато се образува този кръг, той пише. Всички трябва да направите около себе си този, светлия кръг!

Уточнение: Учителя показва с ръка, че този светъл кръг върви напред и назад около тялото.

Показ ще бъдете и защитени от всичките бури на живота! В астрологията ще извикате на помощ влиянията на всички планети.

Няколко думи да напишат една нова форма, която в българския език 200-300 години не е казвана! Намерете корени отнякъде и създайте нещо, например създайте една нова дума!

Само светлят път на Мъдростта води към Истината!

Тя постоянно ни весели.

Седмият кръг на живота

6 година (1926-1927), Пъридесет и трета лекция на
Младенския окултен клас, държана от Учителя в
София на 22.05.1927г.

Само светлият път на Мъдростта води към
Истината!

Размишление

Ще ви задам една задача: ще се разделите на
групи, ще разпределите всичките книги на Библията,
ще прочитате характеристиките, които се срещат в тях.
Например коя е характерната черта на Авраам –
той излезе из бащиния си дом – туй е послушание.
И Авраам ходи в страни непознати. Ходи в Египет
да се учи. Ходи и се връща: Авра-Хам. Какво
мислите, откъде погерни Авраам този идеал – от
гледището на сегашната култура? При сегашните
условия казваме: „Нашите условия са много твърдени,
ние едва можем да издържаме.“ Питам: в онези
тъмни времена откъде погерни Авраам тази сила?

В говешкия живот има един движещ се кръг – той е седмият кръг на живота. Шест кръга има на живота, които не се движат, а седмият е постоянно в движение. И човек, който схване движението на седмия кръг... И в окото е същият закон: в окото има шест кръга, но за да познаем окото – онзи, който не може да види седмия кръг, той нищо не може да изучи от окото. Да не мислите, че всеки може да изучава окото? Така е и във физиогномията – трябва да изучавате гертите, които се движат. Има известни подвижни гerti на лицето – те са, които дават характера. Не са костите, които определят човека. Една кост, тя не определя силата на човека. Постоянното изменение на вашите зетни, на вашето лице, на вашите очи – това показва характера – това, което се движи. Погава от една мъртва мумия какво ще изучаваш? Казват: „Гениална статуя – той е схванал една основна гертта, някоя добродетел“ – Никаква добродетел няма. Това става дотолкова, доколкото скулпторът е турил в статуята известна идея. Всеки един автор, като работи дълго време, туря своята мисъл в камъка вътре, за да го направи ценен. Затова именно трябва да четете хубавите книги, да мислите хубаво, да направите тялото си, ръцете си, гелото си ценни – такива. Трябва да мислите – това е цяла философия.

Само по този разумен начин може човек да се повдигне. Не че сега ще създадете своя организъм – ще трансформирате набраните енергии. Ч у вас има толкова енергия излишна, че не знаете какво да я правите. Две прилигате на майка, на която детето е умряло и млякото ѝ е напрацяло и тя чувства болки. Тя трябва да се издои. Трябва да се трансформира и ако това не стане, ще се създадат страдания, страдания, страдания вътре. Ще се създадат блести, от хубавото ще излезе лошото.

Сега именно ще схванете ч у вас този, живия кръг, този, седмия кръг. Доиде ми една хубава мисъл, дръжте я. Реализирайте я. А вие изпуснете тази, хубавата мисъл, кажете: „Не е за мен“ – и ви се наложи следващата, която е от долен свят. С хубавата идея ще работим, а с лошата ще се мъчим, ще се трудим. Вземете германския император – не мислете, че не е чужден, той имаше знание. Откакто са го изгнали в Холандия, той реже дървета. Шест хиляди дървета е нарязал от мъка, за да трансформира енергията, иначе щеше погубее. Реже целия ден, какво ще прави? Той се отдалечи от своя народ, а като божество го смятаха всички германци.

Сега ще разбирате основния закон. Две не сте поставени при по-лоши условия, отколкото Авраам

беше поставен – относително. И кога може да се реализира известна мисъл? Тонякога вие държите тази практика на света – омакватте като от една лотария, че ще спечелите. А то може да излезе, а може и да не излезе – не гакайте! Едно правило: един приятел ти обещае да дойде навреме: в 5 часа, в 7 часа – не го гакай, щом дойде време, тръгни. Така се създава характер в света. Защото в отлагането има чисто психологически причини, които ви спъват. Има някои същества заинтересовани, които ви спъват, за да използват вашите енергии. Това е духовен вампиризъм – спъват ви, за да използват вашите енергии. Някой път дойде ти хубава, светла идея, а те кажат: „Не муч е времето.“ Ти се спреш – погълнат енергията ти. Ти направи един опит – може да не сполучи, но този опит това ще бъде едно благословение. Не се плаши, че не можем да постигнем нещо: направи опит – един, два, три, четири, пет опита – по този начин ще държим обезсърението отвън. Отвън личността нека се обезсъргава, колкото иска, индивидът нека се колебае, колкото иска, но душата като дойде – тя е тиха, неизменна като океана, като небето отгоре! Нами искате да носите една нова култура в света – как ще я носите? Ако отидете сега в Америка, цели оккултни школи има с ред правила: какви ли не

упражнения правят, много продължават и много малко резултати имат. Приготвят се те. Постоянство, постоянство има в тях. Не може да сполучите, това не е грях. Трябва да имате постоянството на мравката.

В своето бягане Мохамед, обезсърчил се в своето учение, мислел да се отрече от него. Вълезъл в една пещера, навел глава, замислил се. Гледа една мравка, която носела един висок товар на едно стръмно място. Той броил 99 пъти се качвала и падала, на стотния път успяла. Той си казал: „Ако мравката има такова постоянство...“ Той последвал нейния път и успял. Чиният човек може да използва много малка подбуди телна причина. Тази мравка никога не е мислила за Мохамед. Чиният човек винаги тук една отлигнa гертa на постоянство.

Сега, разбира се, няма да се ограничите в една посока. Каквото ви дойде, всичко, каквото се случи с човека, все работи за неговото добро. Кога? – Когато спазва Божните закони. Не е въпрос само човек да придобие известна философия. Много философи изучават своята философия на стари години, много поети изучават своя талант, много музиканти. Питам: защо им е тази музика? – Не! С поезията си трябва да умре човек, с философията си, с музиката си да умре човек. И аз харесвам в това

отношение живота на Калвин. Идея е имал той. На умираше, като дошли да го пригестят, казал: „Няма нужда, и без кардинали ще ида на Небето.“ Это една хубава гертта на постоянство. „Не се нуждая никой да ме изповядва, нито между Бог и мен да има някого.“ Това е човек, който умира с убеждението си. Отличен човек е той. Нали сте гели за живота на Калвин? Той е бил малко ексцентрикен. Но една хубава гертта е това.

Уточнение: Раздадох се номерата за Тисанието – за упражнението.

Ще ви дам едно упътване. Когато изучавате псалмите, изучавайте най-важните от тях. За вас са нужни тези псалми, които са най-важни. При какви условия Давид ги е писал, как се очертава характерът на Давид? Така, като минете отгоре, с един притичи поглед, да схванете основното във всеки псалом: неговия характер, неговите стремежи и разбирания. Там е неговата красота. За онези от вас, които са изучавали Исая, кои глави са най-важни? От ваше гледище вие как схващате, обективно. После, какво може да изучите за характера на Исая, как ви се вижда да го охарактеризирате? Каква е разликата между Исая, Еремия, Езекил и между малките пророци? После, от посланията на апостол Павел, от разните условия, при които е бил

поставен, можете ли да извадите какъв е бил неговият характер? Най-първо Тавел е бил много голям оптимист, но след като са го били пет пъти, казва: „Братя, с много големи страдания се влиза в Царството Божие.“ После се оплаква от бедни, от болести, и най-после, дошъл до едно вътрешно състояние и казва: „Кой не се е разколебавал, те и аз да се не разколебая.“ Но това са временни състояния. Но Тавел има една основна гертта, той казва: „Пътя опазих, вярата опазих, сега ми остава венецът на живота.“ Ще схващате основните гертти, не подробностите. После, от псалмите ще схващате най-важните изречения, основните идеи, които минават през всички псалми, или най-важната идея, която минава през пророчеството на Исая или през посланията на Тавел..

После, някой път ще направите опит кои тонове ви влияят най-добре: целите тонове или полутоновите. Може да направите опит, когато се взема до в четире такта, после – $\frac{1}{2}$, $\frac{1}{4}$, $\frac{1}{8}$, все в кратки интервали – какво влияние упражнява известен тон. От ваше гледище, когато се произнесе известна дума, например думата любов, и вземете един тон висок, къде трептенията са повече – във високия тон или в думата любов? Колко трептения има в думата любов? Може да достигнете известни

третения, където музиката може да се превърне в
говорила реч. Може да се дойде дотам, че онзи
майстор, който свири на цигулка, като свири, да
може да говори цигулката.

Вие още не сте се учили на закона на
красноречието: да произнесеш една дума – думата
наука, или любов, или истина, или каквато и да е.
Изберете си една дума, произнасяйте я, докато вие
станете доволен от тази дума. Сега може да ви
кажам, че не знаете да говорите български. Аз съм
присъствал на речите на професори и прависти, но
това не е говорено. Когато един професор е запознат
с науката добре, не теоретически само, но и на
опит, думи има в неговата реч – има една
самоувереност, последователен е той, много не говори.

В експерименталната наука трябва да впрегнем
математиката, не само да работим с числа – след
много числа изкараш една нукла. Аз ще ви кажа за
задачата на тази нукла, какво означава – това са
условията, при които твоята идея може да се
развиете. Но не е нукла това. Нуклата, това е една
единица в отрицателен смисъл, в магнетичен смисъл.
Това показва какви са условията, при които в
пасивно състояние една идея може да се реализира.
Всички идеи се реализират под нуклата. Погледете
какво ще кажете? Представете си, че това е погледът.

Искате да реализирате растенето на едно зърно. Нами тук АА е нуклата. Гбд нуклата ще го посеете. Всяки идеи са под нуклата – това е погвата. Щом дойдат страданиято, препятствия известни, тук е вашата идея: като влезе една идея там, тя е по-силна. Всяка една идея, посадена в мозъка, тя има живот, както едно житно зърно. Ти посади идеята в мозъка си вътре и не я бъркай – вие само ще поливате вашата идея. Тя ще порасне като една ябълкова семка или като зърното; да не ви смущава, че е малка като просо – не е така. Тук е животът, който се проявява като просо, животът, който се проявява като ябълка. Животът не е казал последната си дума. След това, щом мине тази фаза – това е първата фаза, на растенията – след това ще почнат идеите да се реализират над нуклата. Гбд нуклата – това са растенията. Нашият живот сега се реализира във въздуха например.

Има известни идеи, които сега се реализират във въздуха. Тък ще дойде време, когато известни идеи ще започнат да живеят в една по-рядка среда – в светлината, дръци – в топлината, в електричеството, в магнетизма. Сега, ако нямаме въздух... Известни идеи не може да се реализират без въздух. Известни идеи без вода не може да се реализират. Вие не сте изучавали живота на

поетите. Аз забелязвам: при известни поети – има английски, от старовременните и сегашните – човек, като е пил вода, пише едно, като е пил мекфор, пише друго. И аз мога да ви кажа за един поет какво е пил той, като е писал поезията си – чай ми е пил, или друго. Например има известна фраза, когато поетът е вземал сладко: той е възбуден, има известно странично влияние на някой сладкиш – упражнил е той известно влияние върху поета и то се е отразило в поезията вътре. След това, на обяд яденето не е било съответно и той е турил известна строфа, която показва, че яденето не е било съответно. Аз кажат: „Поезията е велика“, а като погледнем – и чайът е вътре, и кухнята е вътре, а казват: „Поезия!“ И след това в някои поети виждаш – той е писал, когато се е молил самичък, в чединение. Пета, след това казвам: „Това е поезия!“ Виждам го отнесен в онази, чистата мисъл, и като го четем, разширява се душата ти. Ние всички сме подложени на тези влияния, ние не можем да се избавим от външните влияния. Това не може да ви обезсържава. И най-великите хора, и поетите – всички все се повлияват.

Ке Христос, като влезе в храма, какво имаше да Го смущава, че продават? Но като хвана един камшик – и маси, и всичко претурни. Защо го направи това? Как, знаем ли интимната причина

каква е? – Това са влиятелни откън, те го предизвикаха. В джунтата Мъ се появи едно възмущение: в тези хора няма чувство на святост, обърнаха са всичко на пазар. „Кън търговците! Имате право из целия град да продавате, навсякъде сте опетнили, и тук ли? Стига вече!“ Изводът е, че у вас има едно свещено място. Не опетнявайте това, малкото място – сърцето. Навсякъде да е опетнено тялото, храмът там – нека да е чисто сърцето ви. Тоне това, малкото място – сърцето, да е чисто. Микроскопическо дори да е, колкото един лешник, това място да е чисто. Това, свещеното място – то е човекът. Една малка стаячка трябва да си имате. Навсякъде, в целия град търкувайте – но да си имате едно местенце, така, място свещено. Какво бихте казали вие днес?

Един виден адепт, който бил запознат с магията, имал си той жезъл, кръгове, гама. Това мъ на гости друж един маг, той го завежда в светилището си, където никого досега не е въвеждал. И какво става? Онзи мъ открадва гамата и жезъла. Кой е виновен? – Той не трябваше да отваря храма си. Няма какво да се показваш, този храм е за теб. Няма какво да отварям сърцето си, да го показваш на хората. Говешкото сърце нека седи затворено. През него трябва да мине животът. И ако иска някой да

познае моето сърце, само по един начин може: ще стане на чиста кръв и тогава само може да мине. Ще влезеш в стомаха, ще те сдъвча – тогава ще минеш през сърцето, през дробовете: ще станеш червен. Ще разбирате това духовно. Както казва Христос: „Ако не ядете...“ Това е закон. Аз ви говоря като на млади. Старите хора какво ги очаква?

Въпрос: Нали и ние ще остареем?

Ако остарееете като старите, ще остарееете. Сега трябва да покажете друго. Трябва да се борим с миналите поколения. Може би ред поколения трябва да се борим – десет, петнадесет, двадесет, за да реагираме срещу една лъжлива идея. Това не е за обезсърчение. Злобата, омразата – това са наследствени черти, придобити отпосле. Старостта отпосле е придобита. Та сега, по обратния път на развитието, постепенно трябва да реагираме. Може в един живот да не постигнем това – може в един, два, три, в четири. В този живот все пак ще постигнем нещо. И в този живот можем да постигнем нещо. В Писанието се казва: „Почина си и заспа, умря стар и сит от дни, прибра се при отците си.“

Чпражнения трябва да се правят. Ч някои от вас стомашната система произвежда грамадна енергия. Някои от вас живеете в стомашната система. Тък

някои живеят в белите си дробо̀ве, трети - в главата. Всичко това трябва да се хармонизира. Няма какво да се смущавате. И когато дойдат енергиите на стомаха - едно състено състояние е това, едно страдание. Не мислете, че само за вас е страданието, то е общо за всички. Колкото човек е по-повдигнат - толкова по-големи страдания има. Само че на страхливия човек във физическото поле като му дойдат страданията, главата му за една нощ ще побелее, а духовните хора издържат. Не мислете, че не страдат, но те съзнават, че трябва да минат този път.

И в сегашната наука, в тези науки, които имате, се упражняват вашият мозък, чувствата; а известна храна упражнява стомаха. Въздухът преди хиляди години е бил в едно състояние, сега е в друго състояние. Сегашната светлина на Слънцето не е такава, каквато е била преди хиляди години. Животът сега не е такъв, какъвто е бил преди хиляди години. Ние трябва да използваме тези промени. Животът на Земята и условията на Земята са се изменили. Дие трябва да използвате миналото, но не мислете за него. „Ама аз цял да бъда виден човек.“ Да кажем, вас ви познава цял един народ, но утре целият този народ излезне - кой ще ви познава? Нима едно време нямаше видни

шимпанзета - къде останаха те? Нима нямаше видни млекопитаещи: навсякъде из горите всяваха страх и трепет - кой ги помни сега? Изгават ги някои. Дървета имаше грамадни. Дърветата са много тучеславни - заемат грамадно пространство, за да глеснат. Цветята са малко по-скромни. Но тези, големите дървета... това е за полза, не е лошо. Култура са създали те.

Тонякога, по закона на атаквизма, ние минаваме живота на растенията в миналите векове, събужда се у нас това чувство, но то да не ви обезсърва. Тогава ще изгавате живота си. Казват: „Да имаме знание.“ Колкото повече човек знае, толкова повече страда. Да кажем, някой от вас има ясновидство, може да види тайните мисли на хората. Какво ще ви ползва това? - Не ти в ясновидството ще видиш най-първо, че ти си непостоянен. Ще видите лошото у себе си. Сега вие не се виждате и мислите, че сте много добри. Хубаво е да мислите. Но да не ви се отварят очите прендвреременно. По-добре е да започнете с положителната философия, да виждате доброто в хората. А като станете адент, тогава ви се позволява да виждате и лошото. Уом мислим за слабостите, ти се заразяваш. За доброто мисли! Тази е философията сега. После ще дойде една фаза, когато

ще изучавате недъзите на хората, но това е още далече. Нами ви дадох един пример: един учител накара своя ученик да гъка сол и му казал да мисли за всичко, само не и за носорога. А той през цялото време само за носорога мислел. Например вие седите, четете, а някой ваш приятел ви е казал една дума – това е все в чума ви: „Ама неговото обръщение не е хубаво.“ Так седите, пак това: „Той за мен така да говори!“ После тукнете с крака си: „Аз ще му кажа!“ Кажете му и пак не става работата. Неразбъране е това. Не че е лошо – това е един приятен разговор. Но казвам: може да се избягате туй с един ваш приятел.

Аз да ви дам едно правило: носете си една кутия локум. Не ви посрещне някой добре – извадете кутията: „Заповядайте един локум, една чаша вода. Много Ви обичам. Аз бих желал и друг път така да ме посрещнете.“ Не се подигравам: това е една философия и за теб, и за него. И вашият приятел се измее. Но колко е мъчно да го направи човек. Ти го изваждаш локума от джоба, но като речеши да го направиш, ще кажем: „Не ми подобава, това не е искрено.“ – Не, не, ти го направи! Ти като моменик му дай локума. Ти като станеш като праведник, няма какво да му давам локум. Всяка една сестра – носете кутията. Това са хубави правила за

младите. Кажете: „А, сестро, Вие сте говорили много хубави работи за мен, аз Ви благодаря за препоръката.“ Нали е красиво!? После, ако разполагате с повече средства, на онзи, който ви е „препоръгал“, говорите нехубави работи за вас – една хубава кърпа ленена или коприна направете подарък, с особено внимание, с известен стих. Хубава работа е туй за възпитание – да надделее човек над някои свои чувства. Тък като го направим, като ти миене, ще усетим една вътрешна радост – едно вътрешно самоудовление, че постъпката ти е права.

И тогава ето какво ще стане – тогава носът ви тук, при основата, ще започне да се разширява. Когато идеите на хората започнат да стават дребнави, основата на носа започва да се стеснява. Тук трябва да расте носът. Тази основа трябва да съответства на долната, симетрия трябва. Можете всички да турите здрава основа. Може – от вас зависи. И когато започне носът да изтънява, не е хубаво. Когато носът започне да става остър като на някой орел, тези хора стават критици, недоволници. Това са правила, не те от носа зависи. Носът е израз на тези идеи: там те се складират, те се складират върху чистата, върху вярдите. Какво означава вярдите? – Вярдите са предел на духовния и физическия свят. Граница са те между

Божественния и човешкия свят. Следователно
складират се в дебелите вени и в тънките –
зависи каква е границата.

Упражнение:

Като ученици на велика Школа вие трябва да се
изучавате, да знаете какви сили и способности
криете в себе си.

Само светлият път на Мъдростта води към
Истината!

Хармонични положения

6 година (1926-1927), Тридесет и четвърта лекция на Младенския окултен клас, държана от Учителя на 29. 05. 1927 г.

Само светлият път на Мъдростта води към Истината!

Сестра Таша чете своята работа върху книгата от Библията, която ѝ се падна: „Пророк Софония“.

Може да чите Библията по един научен начин. В зоологията защо се изучават животните? В Съдии интересно е при какви условия се явяват някои съдии. Защо този период се нарича период на съдиите, епоха на съдиите? Първо имаме Битие – туй, което става, начало. После – Изход, туй, което излиза. Пряват преходи. После – Левит: после трябва да има кой да служи на този, който ходи, да го ръководи. След ходенето – Числа: знаци за колко дена ще проходи. След това – Второзаконие: законът трябва да се приложи. Исус Навин вече се явява, той спада към героите. Той се учи от Мойсей. След героите е епохата на съдиите. След Съдии – Рут, царският институт, почва да се приготвя институтът. Знаци жената

влиза в ролята си. Влизат жените, погват да утрянжават влизане. Отвън, едно тегение от света влиза в израиелите – приготвят се условия да се яви еврейският цар. После идва коя книга? Например кой говори за Соломон? Той е един отличен характер. Соломон съставя историята, след Давид той е цветът, най-високото положение на културата. И тогава започва упадъкът. Краят на еврейската мъдрост завършва със Соломон. Пророците носят вече друга култура – говорят за бъдещето. Понече остава само една еврейска цивилизация, те вече пренасят своята дейтелност към другите народи. Пророкуват за далечното бъдеще, за една нова култура, която ще настъпи в света. Всеки един човек има Битие, после има Изход, Писла, има Второзаконие, има и Левит. Религиозното гувство започва с формалната, с външната страна. Външната страна – това е говеишкият закон, формите. Човек е привързан към формите, към физическата страна.

Как мислите: ако сега дойде Соломон, ще бъде един виден професор, запознат с физиката. Той е снемал огън от небето, после с химията е бил много добре запознат. То отношение на морала е имал много свободен морал, понече се е опитвал да разгадае каква връзка съществува между мъжа и жената. Искал е да изучи сърцето на жената. Там се е отлеп

Толсе е искал да изучи сърцето на жената. Соломон живее между хората, и сега ги учи на своето учение. Цялата съвременна култура, почти по-голяма част от нея, е все със Соломон още. Като дух в сегашната култура живее неговото разбиране, вътрешното разбиране, психическото, кабалистично разбиране. Той иска да проучи пасивния принцип. Той иска да проучи онзи творчески принцип вътре в Природата – но оплел се е той. Той е събрал най-видните жени в своето време. Действително, придобил е голяма мъдрост – но вследствие на това е изгубил нещо от своя характер, не е можал да издържи. Не само Соломон, но и по-напреднали от Соломон, като слязоха на Земята, и те имаха същата част като Соломон. И не само Соломон, но и първият Адам, не този „по образ и подобие“ – той, първият Адам, остана, не падна; но вторият Адам, който имаше диханието, той не можал да издържи. Видна култура беше културата на Адам.

Допуснете – по някой път ние искаме да имаме съобщение с Невидимия свят. Вие не можете да си представите туй, което човек не вижда, какво представлява. Представете си сегашния културен свят: имаме тази вечер съобщение, всички грамофони са отворени – каква какофония ще имаме. Не само

музикални концерти ще глум, но и кабарета: какво става в Лондон, Париж, Берлин, в Япония, Индия.

Говек е за една висока духовна култура... Мнозина от вас искат да се развият гувствата им, да бѣдат във връзка с Невидимия свят, но опасността е в това – преди говек да образува връзка с Невидимия свят, да влезе в тази висша култура. Има едно средно състояние, преходно състояние, където седи всичката опасност, и който не може да издържи... Когато децата влязат във вашата къща, а вие имате орехи, мед – изкушения за тях, те не могат да не развърнат гърнетата и да опитат. Те могат да дадат всичките обещания, но деца са. И хората, като влязат в окултното учение, като деца са. Туй прегрешение на хората е много естествено. Затуй говек трябва да бѣде с един твърд характер. Все си съставяте едно мнение, че стопанинът е скържав. Там е заблудението. Ние бързаме. Адам не така да се роди Ева, пожела я, преждевременно дойде тя. На седмия месец се роди Ева, не така деветия. Вследствие на това дойде падането. Този е законът.

Някой път ние бързаме. Нашите идеи някой път се раждат преждевременно. Туй имаме и ч евреите: те прибързаха. Забележете това в характера на Мойсей. Мойсей прибърза и туй се отрази върху целия му живот. Защо той не можна да

влезе в Ханаанската земя? Най-първо, след като придоби всичкото свое знание в Египет, той се опита по един начин да спаси евреите и не сполучи. Вследствие на това изобяга. И той се отказа от плана си. Той приберза и затова трябваше да седи четиридесет години. След това, когато дойде същинското време, се отказа. Като дойде ангелът, той отказа: „Аз не съм човек красноречив.“ Но откъде му дойде туй пелтегене? Откато чеби той онзи египтянин, чъгив стана. Той е адепт – като знаете всички закони, той извърши едно престъпление, което не беше простено на един член от Бялото Братство. И туй му стана недъгът. Най-после изтращат братя му. Туй бързана на Мойсей се отрази върху него.

В сегашните времена пак същият закон действа. Туй е закон лично, индивидуално за вас. Каквато и да е идея, свещена мисъл за вас или за вашия индивид, или за вашето духовно повдигане – всяко нещо си има своето определено време. Туй трябва да се спазва. Как ще бързаш? Трябва да има хора, които да те слушат. Искаш да напишем някоя теория – няма човек, който да те разбере – те са още деца. Ще гакаш. Ти можеш да я напишеш, но твоята теория ще гака, докато тези деца станат възрастни, та да я четат. Не мислете, че хората са

възрастни. На четиридесет години е, но по ум е дете.

В Бързането има друга една опасност. Бързането винаги се дължи на известни силни желания. С тях човек остарява преждевременно. Търи остаряването умът изгубва своята сила и човек не може да мисли. Умом човек престане да мисли, той е остарял. Докато мисли човек, той е млад. Престане ли да мисли, той почне да остарява, в него се явява само един атавистичен процес: че краката му отслабват, че стомахът му отслабва; той почва да бъде внимателен, той става като дете. В младите години е необходимо да се създаде един навик – като четете Библията, има неща, които не ви са потребни: изчисленията, родовете. За да четете родовете в Библията, трябва да четете изчисленията. Или по-име, тъй да ги прочитате хубаво. Много пъти ще оставяте Библията настрана и ще се разхождате. Тъзи показва какъв ум е еврейският – на статистика. Тяхната статистика мяза на Секретната Доктрина – малко теософи има, които са я прочели. Тя е мъчна за четене, както еврейската статистика – цитати, цитати, цитати. Голямо търпение се иска. Такава книга може да я четете, за да образувате търпение. Това е разхвърлян материал: трябва да бъдете един архитект, да съберете този материал. Такава книга

е и Библията, и тя е разхвърляна. Жъи е външната страна на говешкия живот.

Всеки един говек, от единия полк до другия, има такава мисъл: „Соломон има толкова жени и толкова наложници – те го отдалежават от неговия възвишен идеал.“ Има мисли и идеи – като фараоновата дъщеря. Някоя идея те завладее, отклони те от правия път. Главната идея е: многоженството започва с грехопадението. Говек трябва да има само една идея, а всички други идеи... Едно Слънце има и около него всички планети се въртят. Пъй е създадена сега Вселената. Всеки един трябва да има една свещена идея. Външно падане и вътрешно падане – това са сегашните причини за социалното положение. Пъ търсят причините мч.

Все готови ли сте да понесете хулите, гоненията? – Страх ви е. Колцина от вас, ако ви подложат на един изпит, както старите християни, колко от вас ще издържат? Мнозина ще издържат, но и мнозина ще пропаднат. Пък може би някои от вас са минали този изпит. Трябва говек да има една строго определена идея, не като догматик – но идея. Въ Свдши интересно е, че всички имат връзка с Невидимия свят. Всеки тези свдши, пророци, които са имали връзка с Божествената култура, при тях са идвали братя от Невидимия

свят, или от реалния свят (този свят те го наричат невидим, аз го наричам чисто реалния свят) – те са слезали да се разговарят. Допуснете, че при вас е дошъл някой от тези братя – знаете ли какво ще му говорите? Как ще го посрещнете? Какъв е сегашният заведен ред в университета: като дойде професорът за пръв път, ставате на крака, посрещате го. След това той вече държи лекцията си.

Сега ще направя тази мисъл малко по-ясна. Като ви дойде на гости един чужд англичанин и нямате преводач, какво се изисква от вас? – Да знаете английски език. Ако той ви посети, вие трябва да знаете английски език. Това ще бъде почит за гостенина. Ако дойде един от една по-висша култура, ние трябва да знаем неговия език. Това ще бъде почит. А когато ние идем в този по-висш свят, те говорят на нашия език. Един българин като иде в Невидимия свят – ангелите знаят български език – тъй, чистия, неопетнен, в неговата първична чистота български език. Нали сте имали тъй положение – някой път сънувате, че някой ви говори на чужд език, но го разбирате. Французки ви говори, но разбирате; думите не разбирате, но съдържанието на думите разбирате и може да преведете речта, която ви говори.

Пътуване... в живота не бързайте да пътувате, не трябва да се пресилвате. Изхарването на голяма физическа енергия има своите лоши последици. Има едно умерено пътуване, при което става една пълна огняна. Този закон трябва да се приложи и в живота. Трябва да се обнадендавате всякога. Там, в Съдии, може да се обнадендите. Идваат съдии: втори, трети род не се женят, живеят един добър живот – дойде им избавител. Прегрешенията в живота носят лошите условия. Тези, които са закъснели, с голям жар са вървели. Импулсът е бил в тях много силен. Бързат сега да влязат и да усвоят материала. Закъснява човек, когато влезе в един клас и не е изучавал материала. Закъснял и изостанал е. Бързането какъв резултат може да даде? Обратното: закъснението е следствие на бързането. Защото всеки, който бърза, се успива, после и закъснява. Разбира се, общото развитие на цялото човечество изисква един дълъг период, в който ще вземате участие. Дълго време се изисква още, докато човечеството дойде до онази просвета. Тогава и вие ще я получите – каквото и да направите, колкото и да успеете, вие ще гукате. Табел, след като е чул толкова време, казва: „Ние, живите, няма да изпреварим мъртвите.“ Трябва всеки да работи.

Сега има три неща, от които трябва да се пазите. Във вас често се зараяват атаквистичните мисли на миналото, на вашето минало съществуване: атаквистични мисли на народа, в който живеете, атаквистични мисли на говегеството. Те са слоеве, течения, в които говек може да попадне и може да се спъне. Това не са ваши мисли. Най-първо ще се занимавате с онова, собственото, което вие сте създали в себе си, пък като забогатеете, после се занимавайте с гундите. Мнозина от вас се обезсърват. Пъти обезсърване не е ваше. Например идеята: „Как ще прекарам аз живота си, на старини кой ще ме гледа?“, тя е гунда идея. Преди вас тази мисъл от паметивека хиляди хора е преследвала – все същата мисъл Как ще прекарате? – Всеки знае как ще прекара. Най-първо ще поседим 4-5 дена гладен, ще ти отслабнат краката и ще умреш. Ще кажат: „Пък умира един гладен говек“, но нещастие ли е това? На друго място има богат говек, и той живял и умира по същото време. Единият умира гладен, а другият – сит. Каква разлика има? Пози, гладният, има своето последствие в друг един живот. А другият умира от преяждане.

Законът какъв е? Онзи, който живее правилно, от глад не може да умира. От глад говек никога не може да умира. От преяждане говек умира по същата

причина. Въз определям хора, които умираат от преяждане, тъй: често в тяхната стомашна система се набират некултурни същества и като се бият за онези магнетични сили, отнемат соковете от този човек и той умира преждевременно. Той яде, но те вземат силата му. Най-първо, като ядем, ще знаем за себе си ли ядем, или за хората ядем. Все имали ли сте тъй състояние – тъкмо си се налял хубаво, дойдат да ти предлагат и ти ядем? Ял си кисело мляко, не се минава много, идват да ти носят герешки, след тъй – гешки, след малко – сютляки, след тъй идва някой, сварил сливи – и ти все ядем. Най-после какво става? Тъй са все подбуждения, тъй са все гъжди желания. А ти ще разпределиш храната така: герешките – в понеделник, гешки – във вторник, сливите – в сряда. Тъй ще ги разпределиш, че всичко да е навреме. Такава една програма трябва да си създадете, положителна програма. В света няма никаква положителна програма.

Донесли на един православен свещеник една кошница от 12 кг грозде, той бил на 60-70 години. „Какъв дявол – казва – цяла нощ ме държа да ям грозде.“ Казва: „Пета всички молитви, легна си, да спя не мога – кошницата седи пред мен. Като изядох всичкото грозде, так тогава си легнах да спя.“ Той си признава: „Накараха ме тези дяволи –

донесоха една кошница." Най-първо трябва човек да се научи на онова пълно вътрешно въздържание.

Сега вие, като се срещнете: някой е замислен от вас, ала вие го оставите. Но трябва да знаете да си помагате един на друг. Помагането в какво седи? Вие имате изобилно. Да кажем, че някой гладува, пък някой има повече. Как разрешавате вие въпроса? Според Божественото учение, ако ти имаш хляб, ще дадеш от този, който ти остане. Днешният хляб за утре не трябва да остане. Колцина бяха изпълнили това? Днес мисли ти за днешния ден – за утре имаш пълна надежда, че ще се уредят работите. Пък ако не дойде хлябът този ден, Божественият ден не мяза на говешкия. В класа ще ви дам за един месец да живеете според правилата на Новото учение. Законът, той не е труден, той е един много лесен закон. Въз ще ви дам туй, което аз съм опитвал. Отлиген резултат има. За да се убедите, че в света има нещо разумно. И като се остави човек на него, много разумно работи. Този закон ще ви се изяви според степенята на вашето съзнание и тогава ще придобиете самоувереност, по-голяма, отколкото сега имате.

Прочуввайте характерите. С какво са се е отлигавали Давид, Исая, ако може да извадите същественото в тях кое е. Исая – неговият тип

какъв е бил? Изобщо във всички еврейски пророци има един войнствен дух, те не са страхливи. Издръжливи са били. Достоянство трябва – така рече Господ. Само един Слънчев тип има – този на Елисей. Еремия, него като го туриха вътре в един голям кладенец, зарига се вече да не говори, става Сатурнов тип. После си казва, че се е запалило Слово то Божие, ще го изгори отвътре. После много се оплаква, махна намира на Господа: „Встанах си – казва – напреде ми като мъка – плашим ме.“ После направи той една погрешка, изляга се някъде. Казва: „Господи, излягах, излягах, излягах.“ Мъги се. После в плача Еремиев съединява и Божественото, и национализма, и своите страдания. Казва: „Господи, побеля ми главата, откак почнах да Ти служя.“

Щом един пророк плаче, колко повете – вие! То някой път и вие, ако плачете, и вие кажете: „И ние сме един пророк.“ Най-честна молитва е произнесъл пророк Иона. Той честно се е молил, че китът го изхвърли, не можеш да го търпи. После и той се оплаква, казва: „Аз знаех, че си много милостив и благоутробен, аз ще проповядвам на тези хора, ще Те помоят, ще ги простим и ще ме оставим като един лъжлив пророк, за резил – затова бягам.“ Господ му показа, че любовта му е малка. Щом повяхна тиквата, каза: „Ти ми я взе! Не стига, че ме лъжи

от пророкството, ами и тиквата ми взе." Господ ми каза: „Ти за една тиква жалми, която за една нощ порасна, въз да не пожаля ми тези хора?“ Той има едно чистосърдечие изразено. Иона е един отличен характер.

Само светлият път на Мъдростта води към Истината!

Трениране

6 година (1926-1927), Тридесет и петта лекция на
Младенкия оккултен клас, държана от Учителя на
5.06.1927 г.

Само светлият път на Мъдростта води към
Истината!



Фиг. 1

Предположете, че това са три основни
възможности (Фиг. 1) – не въобразяеми, но
възможности в живота. Откъде трябва да започнете?
Природата откъде започва движението? – Отдолу.
Това е ляво. От ляво към дясно е движението. Има
три основни метода, които вие трябва да
употребявате. Най-първо, А представлява

тренирането на тялото. Методите за трениране на тялото в съвременната цивилизация, в съвременния учен свят, в съвременното общество, са тези – правят гимнастически упражнения. Но това е повече едно механическо трениране. С упражнение на тялото могат да се постигнат някакви действителни резултати. Някои от вас трябва да започнат с трениране на тялото си. Все не можете да започнете с трениране на сърцето си, защото има известни методи как да постъпвате със сърцето си. Най-първо трябва да знаеш как да упражняваш сърцето си; и не само сърцето, но и всички органи, пряко свързани със сърдечната система. Най-после, трябва да упражнявате чума си, да познавате законите, чрез които може да въздействате на вашия мозък. Трябва да знаете откъде да започнете. Да се борави с говешия мозък е най-трудно. Най-първо ще започнем с тялото.

Представете си, това е главата на човека, туй е гръбначният стълб. Енергията, която минава през гръбначния стълб, се спира в малкия мозък. Тази енергия не минава в предната част на мозъка, става едно подпушване. Чум се спре енергията в малкия мозък, ако все не знаете да работите, ще се родят най-лошите работи. От малкия мозък енергията може да потегле странично, в долната

част на мозъка, където има една плоскост – тогава ще се зародят разрушителните инстинкти. Ти трябва да разбираш закона, да прекараш кръвта отпред, в челото. Трябва да облее кръвта мозъка ви. А тази кръв не може да премине в мозъка ви, ако не знаете законите, по които се движат живото електричество и живият магнетизъм – тази прана, с която индусите оперират.

От вас някои може да започнат с тренирането на тялото. С тази наука може да се занимаете, с науката на йогоите. Трениране на тялото, трениране на сърцето, трениране на ума, или възпитание. Когато аз говоря, трябва да ви разделя на три категории. Едни от вас трябва да започнат с трениране на тялото – с упражнения за тялото; други – на сърцето; трети – на ума. И след време ще видим резултатите на тези три процеса. Ще направим един опит. Ще съединим тези трите процеса. Ако можем да образуваме тези три тегения, ние ще ги съединим и ще направим един опит, за да видим какви резултати ще се добият. Ако тренирането на тялото е правилно, ще имаме изобилие – известна енергия, която може да се употреби за добро. Ако тренирането на сърцето е правилно, ще има едно изобилие на сърдечните, на чувствените енергии, които пак за добро може да се

употребят. И ако възпитанието на мозъка е правилно, пак ще има едно изобилие.

Между вас има едно сънно състояние. Когато хората навлезнат в тази област на духовния живот, ако не започнат с тялото – правилно да го тренират, те погват да заспиват. Едно тязостно състояние погва да се набира в мозъка. И понеже не сте бѳдни във физическото поле, трябва да се пренесете в Австралия свят. Но като не разбирате законите на Австралия свят, погватте да се скитате навън и не можете да намерите астралното училище. Като се събѳдите, казвате: „Нищо не разбрах.“ Най-първо тялото ви трябва да бѳде тренирано. Да не ви е страх от страданията. Трябва да бѳдете с едно присъствие на съзнанието. Той, страхът, ще дойде, но ти му въздействай с волята си, върви напред. В онзи човек, когото не го е страх, може да се образува един третет в него, но той равномерно върви, няма да се стира. Но като върви, неговият слух и чувстването му ще бѳдат тъй силни, че той може да знае има ли в пътя някое препятствие, или не. Тъй тялото ви може да го знае. Трябва да се тренира тялото: при страха да не се пресигат краката или да не отслабва сърцето. Тъла на сърцето да може да го държите да бие редовно.

Кой от вас иска да започне с трениране за десет дена? В топлото време няма да се тренирате. Вие сте виждали тези, които се тренират в тигане. Един метод от старите времена е останал. Той развива дихателната система. Най-първо трябва да подобрите дихателната система – дълго време да издържате. Онези от вас, които се тренират физически, до Изгрева, до онова място, ще излезете с две столни, за да се запъхтите. Най-първо ще се запъхтите, но постепенно плавно ще излезете и с тези две столни няма да усещате никакво задъхване, а една приятност. Това е за развиване на дихателната система. Столните няма да бъдат големи, а малки: един килограм в едната ръка, друг – в другата; после – по две кила, после – по 3, 4, 5, до 10 кг в едната и 10 – в другата. Не трябва да отслабнат мускулите – може да се образува обратната реакция. Може само с по 1 кг за 10 дена да се яви резултатът. Триват ред години, за да се тренират дробовете хармонично по този начин. После ще дойде другото трениране, докато дихателната система дойде под вашето ръководство, да бъде в равновесие с тези закони. Най-първо ще слезете веднъж, втория ден ще слезете два пъти, третия ден – три пъти, и т.н.: шест, седем... Ще разделите времето: сутрин, вечер, по обяд, може и посред нощ.

Но посред нощ е уморително. Може да си избѣрете и друго място. Може да си избѣрете Фитоша. Може да си избѣрете кое да е място – свободно. И доброволно наложете волята си. Ала аз съм забелязал ако ви оставя на вашата воля, нищо няма да направите. Аз съм решил за ваше добро да ви застава. Не, аз ще взема да ви натопя вътре във водата. Ти си се накалял – ще те натопя във водата. След като се окъпеш и изгистиш в тази вода, ще почувстваш една приятност. Ние не искаме тези, яките мускули – мускулите трябва да бъдат пластични, меки. В даден момент, като приложите мускулите, тези мускули трябва да стават меки и яки. В даден случай да бъдат толкова меки, а в даден случай – толкова яки, че и желязото да разкъсат.

Аз бих желал някои от вас тъй да се тренират, че като срещнат някой и каже: „Ех, религиозни хора!“, ти като го хванеш, да го вдигнеш нагоре, тъй. Аз не искам да идете в другата крайност. Не може да си представите един ангел слаб, хилав! Тялото е един израз на говешката интелигентност. Когато тялото е напълно разумно подчинено на говешката воля, тогава човек е здрав. Но не трябва да мислим ние да турим силата си в тялото, а тялото трябва да изразява един орган на волята, на чума, на сърцето. Някои от вас, които са тренирани тъй, може да

започнат с трениране на сърцето, на дихателната система. А с мозъчната е още по-трудно. Необходимо е да се правят малки опити, защото може да нахлуете в една област, в която има някои лоши последици. Но с тренирането на тялото няма никаква опасност. Които искат от вас, да го направят доброволно, а другите ще ги насилим. Копаченето, работенето на нивата – то е само за трансформиране на енергиите, измишно даване. А тренирането на тялото – то е вече в съприкосновение с всички разумни сили в Природата, съзнателно и несъзнателно. Най-първо, като се тренира тялото, трябва да понасям и умствените, и сърдечните процеси, без да се тревожим. Тялото ти е едно, а ти работиш. Ще употребявате свободното си време, ще бъдете много изправни. Никаква философия! Няма да кажете, че сте на особено мнение. Щом дойдете до науката и имате особено мнение – направете опит.

При трениране на тялото, ако ние започнем със сърцето и ума, веднага ще се събуди едно противодействие. В Природата има противодействия, съставяне на условията, съставяне на електричеството и магнетизма, и може да се образува едно противодействие. Най-първо говека го обхваща една леност. Ако речеш утре в 5 часа да захванеш да се упражняваш, ще те обхваща леност.

Ще почнем да отлагам. Друг път не си отлагал. Или ще получиш разстройство на стомаха, или ревматизъм и други – когато решеш да се тренираш, ще дойдат всички тези противодействия. За онзи, който иска да се тренира, ще дойдат тези противодействия. Но те трябва чрез труд и постоянство да се премахнат и постепенно пътят ще се отвори. Не че чрез трениране на тялото всичко може да се постигне, но една трета от живота на Земята се регулира правилно, щом се тренират правилно тялото, дихателната система, храносмилателната система, мускулите. Повек добива изобилие на живот и способност да се занимава повече. А тъй е желателно.

Ако искате, можем да изберем десет души от вас да се тренират физически най-малко за един месец. Може да направите това по закона на свободата, според насилието на Любовта, Мъдростта и Истината. Колкото Любовта позволява – толкова насилие; и колкото Истината и Мъдростта позволяват. Телата ви на вас не са тренирани. Най-първо искам всички тези гръбове, изкълвания на една, на друга страна... Ще имате всички една поза: една много малка кривина трябва да има тук, горе на гръбнака, друга – на кръста, и там не трябва да бъде кривината голяма. После, знаете ли сега методи

за изправяне на гръбначния стълб? – На стената. Американците имат такива уреди. Ще ви посочим някои методи за изправяне. Отвесен трябва да бъде гръбначният стълб, с едно малко отклонение. Трениране на тялото – разбрахте за един месец какво може да се постигне. Някои от вас са доста тренирани. Но някои, както ги гледам, не ми харесват. После вратът се измерва колко да бъде дебел, после – кръстът, ръката; всичко това трябва да се тренира, че да се докара онази норма. Според вас колко трябва да бъдат дебели ръцете ви – тази идеална мярка колко е приблизително? За един месец няма да я постигнете, но ако може да се приблизите до нея, значи законът е верен – туй е една малка тренировка.

Много от недъзите ви при сегашния живот се дължат на тялото. Тялото носи останките на всички тези животи, на минали съществувания носи останки в себе си – ще се чуждите на известни свои прояви. Всеки от вас може да се обсеби: да се прояви у вас едно желание, старо желание, което може да е отпреди 100 000-200 000 години. Минават студенти – туй беше в Пърново – абитуриенти: всички погнаха да мугат като биволи, други погнаха да лаят. Защо е така, сега как ще си го обясните? Въз се спрях при тези ученици, казвам им: „Нещо от Дарвиновата

теория знаете ли? Как е произлязъл човекът?"
Горазговорихме се малко за Дарвиновата теория.

Ако има някое недоволство, разумно ще го поставите. Нали сте ученици? Да зададете някой въпрос! Това е атаквизъм. Възвизна сега пригизните и лесно мога да ги отстраня. Във дадения случай можех да мина от друго място. Но като предизвикам туй атаквистично гувство, същевременно ще се създаде един прецедент за говорене. Ч' вас често се явява едно гувство на чпорство. Човек казва: „Няма да го правя това“ – не го неговата воля сега чгаства. „Няма да го правя това“ – но положението мяза като на Настрадин Ходжа, който нямал пари. Като минавал през гаршията, казал: „Сто жълтици да намеря, ще ги взема, но ако са деветдесет и девет, няма да ги взема.“ Чуба го един търговец и за да го изпита, подхвърлил му деветдесет и девет жълтици. Ходжата ги прибрал и рекъл: „Онзи, който даде деветдесет и девет, ще даде и едната.“ Чук всег чмът работи в него. Чой опитва нещата. – „Няма да ги взема.“ Чой подразбира: „Ако не ги сложите на земята, няма да ги взема.“

Всичките учени хора, най-видните хора, са работили. Гладстон всеки ден по един-два часа е рязал дърва. Всички тези велики хора са имали по някое физическо чпранжение – това е трениране на

тялото. Гладстон, щом се върнел от парламента, имал сила веднага да заспи. Кой от вас има тъй тренирано тяло – като си легне, веднага да заспи? Някои от вас се въртят половин час, 1 час, 2 часа. Пъци не е тренирано тяло. Погава станете, вземете топла вода или студена, намокрете тялото, краката, не премахвайте влагата, и си легнете. Ще се образува едно затопляне и ще се чунесете в приятна дрямка. Веднага ще потекат магнетизмът и електричеството. Пъци е трениране на тялото. Но пот ако имате, ще я отстраните. Това е едно хубаво упражнение. Който се поти, това е един правилен начин за чистене. Човек, който се поти, е здрав. Има болзнено потене, но здравите хора се потят. Когато човек се поти и бързо диша, това е болзнено състояние. Но когато се поти и плавно диша, всички пори се отварят – да дишаш грез цялото си тяло, това е изкуство. При трениране на тялото трябва да се научите да дишате грез цялото си тяло. Не само грез дробовете си – грез всички клетки може да дишате. Ще усилите дишането на тялото си. Пъци е един сложен процес. С хиляди поколения индуси са практикували този метод. Този метод за европейците е опасен, понеже, като се набере тази енергия, европейците не знаят какво да я правят – и едно добро ще роди едно зло.

Първото нещо: някои от вас се нервират, лесно се дразнят – трениране на тялото се изисква. Гесто между вас няма взаимно уважение и почитание? Защо? – Вашето почитание се движи на физическото поле. Ако дойде един снажен, левент юнак, веднага ще го уважавате. Но ако дойде един хилав, колкото и да е учен, не може да го уважавате. Пряво да бъдете пълни със сила. Имате ли тази сила, окръжаващата среда, като герци от вас, ще ви има уважение. Уважението е един естествен процес. Пряво да имаш нещо, да погерциш от Природата. Ръчниците свят сега какъвто е, всички имат един метод – те гертят. Като влезем в света, ще почнат да ти приписват известни епитети. Чум почне един твой приятел да те дразни, той вече герци от тебе. Пчи е дразненето. А най-способните ученици в света може ли да ги дразните? – Не. Той дойде: събрали се около него – на този ще разправя, на всички разправя – разположен е той, дава от себе си. Тези ученици, според моите наблюдения, имат много правилно развити глави. Те са много правилно развити: имат едно съгетание на тялото, имат една естествена тренировка. В тях цялото им тяло диша. Имат едно вътрешно благородство.

Няма сега всички да станете тий – с хлътнами лица, погертели, с хлътнами очи. Това е било

едновременно светийство. Това е един метод. Светилите изобико не са с хълтнами оги. Светилите са хора изобилни. Един светия, тези адепти – те са снизходителни, те са толкова любеобилни. Знаят погрешките на хората, но никога не обръщат внимание. Като те видят да правиш погрешка, те няма да ти забележат. А един отиелник – той може да те хване, да ти държи една проповед и може да ти приведе всички стихове от Свещеното писание. Нали Виктор Юго говори за епископ Мириел как посреща той Жан Валжан, който му е взел свещниците. И в живота на Епиктет има един хубав пример. Той имал един хубав златен светилник – срецнал един, който му взел златния светилник, оттегмил се назад и казал: „Голямо зло направих, че изкуших хората“ – и си купил един от пръст. Макар един Епиктет във времето на Христа да е бил езичник, но много хубави неща има в него.

Най-първо, щом не можете да спите, вие как възстановявате вашия сън? Въз наригам трениране на тялото това – като си вгн, легнеш и си покриваш главата, като си кажеш: „Уже спя“ – и веднага идва една сладка дрямка. Тренировка на тялото е това. Младият човек лесно може да го направи. Старият човек двайсет пъти ще го обърка. И в него ще се появят всички тези атавистични губетва, че е

остарял и вижда особени видения. Връща се той назад. Като няма какво да го стимулира напред, връща се назад. Не преживявай как си следвал в гимназията. Говорете повече за бъдещето. Какво ще се връщаш назад, в първи клас какво е било? Ще го повторим веднъж, двама, а за бъдещето нямам никакъв идеал. За бъдещето говорете. Ще гледате да си съставите един идеален живот, какъвто искате да постигнете.

Имате едно желание – ще работите математически. То колко нагана може да се постигне то? Искате да бъдете учен човек – в какво отношение? Или искате да бъдете щастлив – в какво отношение? Щастлив всеки може да бъде. Нами на вас аз съм обяснявал какво нещо е щастие? **Ц** – това е говешката ръка: **Щ**. А най-първо щастливият човек трябва да бъде човек на вярата. **А** – това е носът, той трябва да бъде човек учен. **С** – това е закон на промените, влиянието на Месечината. **Л**, това е говешкото сърце, където ще вложим всичкото си богатство. При всички условия трябва да има къде да вложим тези богатства. **Т** – това е закон на Земята: средата, в която живеем – да знаем с какви сили да работим. **И** – това е начало на нещата, изворот. Това е един египетски йероглиф. Пъй са

изписвали египтяните нагалото на нещата, извора.
Възможността на извора е такава – той може да се
повдигне толкова високо, тази сила може да се
повдигне до туй ниво, до главата, откъдето да
извират. Възможността седи за нас според слизането и
качването нагоре. Следователно, когато правим
известни упражнения, можем да ги правим по
закона на **W** – свиването на тези мускули тогава
върви по един правилен начин. Туй свиване трябва
да бъде според силата, дадена от вашия мозък.
Никога не вдигайте ръката повече, отколкото е в
нагалото. Затуй човек не трябва да мисли много
високо за себе си. Той трябва да бъде скромен. И всеки
ден да прилага по едно малко желание, с малки
величини да се занимава. **E** – това е закон за
придобиване на енергия. Частията съдържа вървата,
ума, въображението (Месеца), чувствата, **T** – чисто
физическия свят, твърдата материя, **U** –
произволните сили, които действат, жидките сили,
тегенията ил. Трябва да манипулираш с твърдата
почва, с водата, с въздуха и светлината. Това е закон
за произвеждането на този общ процес – частията
на български.

Ако дойдете на английски – според
темперамента на англосаксонската раса, там е по-
друго. Туй е за славяните. Англичаните не търсят

своего участия по пътя на славяните и не може да го търсят там. $h - y = r$. Защо англичанинът в латинския h е взел и е обърнал $Y(r)$ надолу, а славянинът го е турил нагоре? Англосаксът е цъфнал и завързал, той няма какво да гака. А славянинът не е цъфнал, той гака да се разцъфне. После, как имате y тях? R y славяните е T y латинската раса. А еврейския какво означава тази буква: **פ** (хет)? Ty са форми, те са сили кабалистично. Хепинес [happiness] – участие. Хепи мен [happy man] – щастлив човек. Блесинг [blessing] – благославяне. Коренът: кач [cow] – крава. Чотър [water] – вода.

Сега тези символи, някои от тях, са взети от говеешкото тяло. Много от тези букви символистически са взети от тялото и според дължината си имат свой смисъл. При сегашното ваше развитие, ако ви се разправя, че смисълът на азбуката е взет от тялото, ще изпаднете в друга една погрешка. Всички букви почти са взети от тялото. Например едно h – измервали ли сте при писането какъв е дългът на разширението на h ? Направете едно измерване. А ty отношение малко от анатомия трябва да разбирате: от дължината на костите, на дългите кости, от построението на мускулите; и после – трябва да разглеждате организма доброкачествен ли

е, средно качество ми е, или лошо качество. Как се определя чувствителността? – От кожата. Гладкостта и мекотата на кожата определят често чувствителността. Колкото ръката ви е по-халтава, отпусната, толкова енергията е по-слаба. Колкото ръката е по-яка – тогава зависи тази якост каква е. Има една якост, която се придобива от волята. Някои ръце са яки и сухи, нямат никаква влага и топлина – само яки са те. Значи, за да се придобие една пластичност на ръката, тя трябва да има якост, мекота, и при това ръката трябва да има една малка топлина и една малка влага, да не е съвсем суха. Пъщи значи една яка ръка, а същевременно и мека. И да не е студена.

Цюм почнат да ви изстиват пръстите, това показва, че кръвообращението не е правилно, електричеството. Цу се отъркват с вода за отваряне на порите, цу правите обтривки с ленен плат, пегене на слънце, цу пиете вода. Ако пиете студена вода, може да я пиете, но за всяка гама трябва по един километър ходене, та да се образува топлина, тази вода да се проектира навън от тялото, докато дойдете до едно нормално състояние. Като пиете водата, да усещате една приятност. Ав ви казвам опит, който може да направите. Който иска, да се тренира. Цу си носите един термос, една българска

бълвица, закачена с ремък. Въз ги харесвам тези бълвици, много са хубави, плоски, събират килограм – до два килограма.

А за онези от вас, които искат да тренират чувствата си – нещо по-специално. Има опасност за човека при развиване на окултните науки. Например това, че човек може да влезе да живее в по-ниска форма. Това е едно свещено веруто. А казват, че той може да влезе в куче, в магаре. Това е крива посока – човек не може да влезе да живее в магарето или в кучето. Като душа не можем да влезем. При магарето може, но в магарето вътре не може. После, те дават крива посока, казват: „Той ще се прероди в магаре.“ – Това е немислимо.

Този знание трябва да го държите за себе си. Това е окултно знание, то не е за прости хора. Има същества напреднали, които, като са обезпътени, носи ги въздухът навсякъде. И за тези същества, отрядно е за тях да намерят приют във формата на едно животно – намират се в затруднение да манипулират с мозъка на едно животно. Знаете ли какво нещо е да се обезпътят една душа? – Носи се из пространството. Тези гръмотевици, тези бури, които минават, предизвикват ужасно нещастие. Те считат за голямо щастие да се скрият в някоя мравка, в животно, в паук. Да се скрият от Гнева

Божий, както го наригат. За да влезеш в някое животно, ти трябва да разбираш тази форма. Цуом влезеш във формата на едно млекопитаещо, като един машинист трябва да знаеш да управляваш колелото.

Човек не може да бъде естественик, той може да се занимава с естествени науки – в този смисъл той е естественик. В широк смисъл всеки е естественик. Той е, казват, физиолог. Когато се занимава човек специфично с известна наука (например анатомията показва костите), той групира известен род сили около себе си: мускулите, клетките, мозъка, сърцето; групира разни сили от Природата, които съвременната наука определя с електричество и магнетизъм и по сродство – защото има много сили неизвестни. Например ако някой от вас следващия път се случи да го боли глава – wie как лекувате главоболието?

Реплика: Ома я боли глава.

На Вас къде ви е болката? Това е малко от напрежение. Това не е лошо, то е от напрежение – главата Ви иска да се разшири.

Упражнение: Тамата се пее с движение на ръцете. Ръцете напред, десният крак напред... – първото от общите упражнения.

Само светлият път на Мъдростта води към
Истината!

Типове и образи

6 година (1926-1927), Пъридесет и шеста лекция на
Младенския окултен клас,

държана от Учителя в София на 12.06.1927 г.

Само светлият път на Мъдростта води към
Истината!

Иона какъв тип е? Към кои типове спада?

Отговор: Изтъкнато на еврейски, „Иона“ значи
гълъб, под знака на Венера спада.

Такъв скоро се обезсъргава.

Реплика: Луната изглежда, че му е повлияла.

Луната се поглъща, изгезва. А Соломон?

Отговор: Към Меркурий, Юпитер, Венера.

Венера в кой аспект? Много силен е той в
Соломон.

Отговор: Може би с Марс да е имала силна
конфигурация.

Баща му е юпитерианец. От майка си той го е
наследил. Той е роден от Чриевата жена. После, той е
човек, който може да мени своите възгледи. Не се
придържа толкова о онези постановления Мойсееви, но

се вдаде в научни изследвания. Венера – с кого? Кои са любовниците на Венера?

Отговор: Все мъжествени хора, които имат здраво телосложение, особено военни хора, истински мъже и Аполлонови типове.

После, много неща е събрал той в Притките, в Песен на песните, в Еклизиаст. Песен на песните, тъй както е написана, какви черти издава в неговия характер? Ако разгледате неговото лирическо произведение, към кой тип ще го приведете?

Отговор: Към Венера и Луната.

Даже религиозните хора зафраняват да се четат Песен на песните. На мнозина, които са чели Песен на песните, мръднала им е дъската. Трябва да е много напреднал човек, за да я чете.

Реплика: Тя е една от най-хубавите книги на Стария Завет.

Забележете, той събира Притките, после – Еклизиаст и Песен на песните. Има и други книги, които минават за негови. Но по какво се отличават Притките? Какъв тип трябва да бъде онзи, който пише притки? В Притките се явява тителството на Соломон. Имаме едно съвпадение – Толстой е събрал много изречения в Пътят на живота. През Притките Соломон, като съзнава своите погрешки... Той е написал Притките, та като ги четат хората, да

изправят своите погрешки. Те са притти, чрез които човек може да изправи своите погрешки. А в Еклисиаст?

Отговор: Проявява се като стар сатурнианец мъдрец.

Иоан към кои типове спада?

Отговор: Слънчев тип с Венера, на Венера в една възходяща гама, с добър аспект.

Сегашният час на коя планета спада?

Уточнение: Близо 9 часа е – 21 часа нощно време.

А осем и половина часа коя планета има?

Отговор: Венераин час трябва да е.

Ако ви представя един избор... Например бих ви представил първо билет за най-хубавото представление или билет за някой концерт, или билет за галаобяд, или билет за екскурзия в странство. Кой от тези билети ще изберете? Трябва да имате предвид, че окултните познания са кондензирани. Трябва да разбирате алхимия и някой път трябва да ги размивате. На всяко окултно знание трябва да му дадете по няколко килограма вода. Ако не разбирате тази наука – да размивате окултните познания, няма да може да ги използвате. Трябва да знаете употреблението на водата. Ще ви дам една задача да се лекувате по някой път с няколко капки – да лекувате известни

психически недъзи. Някой не може да търпи, или някой има съмнение, или някой обига – ще му кажа колко капки вода му трябва, за да видите какво влияние упражняват капките на водата. Ама навреме ще ги пиете. Питам сега: дали водата ще упражни влияние, или външението, или времето? Три фактора има. Времето, това са условия, и онзи, който ви е дал тези капки, той ще бъде като една подбудителна причина. Цел се събирате, за да добиете познания, каква е целта на знанието? Знанието трябва да влиза като един елемент за усилване на живота, то да осмисли живота. Красота е това. В знанието се събужда човешкото самосъзнание. Само по този начин може да се осмислят всички стремежи на човека...

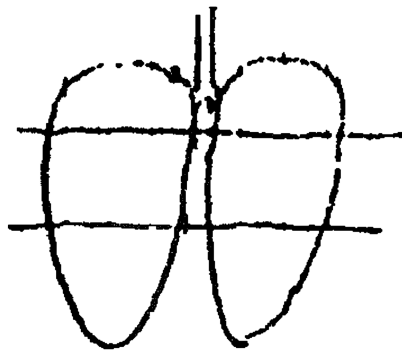

фиг. 1

Сега не сте проучвали отношенията на белите дробове и стомаха – по какво се отличават? Когато се пълни само горната част на дробовете, психически

какво положение добива човек? Всички онези хора – нервни, нетърпеливи, имат горно дишане, дишане само с върховете на дробовете и кратко дишане (Фиг. 1). А онези, търпеливите, издръжливите хора, имат дълбоко дишане. При тях няма никакво повдигане на рамената. Тъй сега едно съвпадение ли е, или един закон? Трябва да знаете, че търпеливият човек е свързан с абдоминалното дишане. С дълбокото дишане друго едно тегение се образува вътре в организма. Когато се пълнят долну крилата на дробовете, когато се пълнят всички алвеоли с въздух, те упражняват едно специфично влияние, магнетично влияние. Човек когато диша с целите си дробове, тези малки станции на дихателните органи когато се напълнят с въздух, предават своята прана на клетките. Или, специфично, тези около 10 милиона клетки, които се намират в дробовете, те трябва да дишат.

Когато искате да бъдете търпеливи, непременно трябва да дишате дълбоко. Всички трябва да се научите да дишате с крайниците на вашите дробове. Може ли някой от вас да покаже едно абдоминално дишане? Трябва да има едно силно напрежение на диафрагмата. Например тези, дълбоките мислители, когато искат да изразят една дълбока мисъл, приемат дълбоко въздух и дълго време не дишат, не дишат бързо. След като той е мислил,

мисли, минава една минута, дълго време задържа. Затуй, когато се намерите в трудно положение, вдъхвате повече въздух! Тонже ако Бог изпълва всичкото пространство със Своя Дух, колко повече го изпълва въздухът! Колкото повече въздух приемате, толкова повече прана приемате и толкова повече идеи ще влезнат във вас. Може да кажете, че идеите се зараждат, че се посяждат в мозъка, но се оплодяват чрез белите дробове. Ако чрез вашето дишане все не можете да приемете тази жизнена енергия и да изпратите тази чиста кръв, тези идеи във вашия ум няма да се зародят, или може да се зародят, но няма да израстат.

Не е достатъчна само чистата кръв, но в кръвта плюс трябва да има. При всяко едно дишане правете наблюдения каква мисъл се заражда. И ако напишете една теза, когато не сте дишали дълбоко, и когато кръвообращението стане дълбоко и правилно, пак ви се зададе друга теза, ще намерите голяма разлика. Всеки от вас трябва да има един малък албум, за да направи една теза. Тезата може да бъде само от четири реда. Може да напишете цяла една теза с едно зрънце – развиването на една теза, това е вече въпрос на време. Най-първо, трябва да се поселят сега във вас, в този живот, най-великите идеи. Посейте ги! Това може да стане. Не е въпросът за

развиването ил. Бременната душа с велики идеи –
тя предчувства какво може да бъде нейното бъдеще.
Сега, в края на века, по някой път отвън във вас
идва едно желание, вие искате да се изживеете.
Започнете живота! Умийте великата идея как
трябва да се живее! Човолствието не е живот. В
живота има подбудителна причина: каквато и да е,
тя е непрекъсната. Да кажем, сънувате някой сън,
толкова приятен. В съня сте преживели нещо, но
този сън ви приличава много по-голяма радост и
импулс, отколкото бидният живот. Защо? –
Намеренията ви са били по-чисти.

Най-малко по три минути в клас трябва да се
учите. Според мен пет минути за молитва са
достатъчни. Англичаните две минути определиха
след войната, за да отправят чума си към Бога. На
наряда ако се спреш, за две минути можеш да
изпееш всичкия наряд. Ако пътуваш с биволска кола
до Варна – нарядът си е на мястото. Въз не съм
против наряда. Интензивност трябва –
концентриране трябва в мисълта. Може един наряд
да стане еднообразен, тогава той става един дълг –
гледате само да го изкарате. Не го правите от
приятност, но искате да се освободите от него като
от нещо, което ви е вързало. Пий, да се освободим, не
да си свободен. За две минути можеш и Дофрата

молитва, и всички песни да изтееш в душата си. Две минути, но като идеш, не трябва да гледаш никъде: за две минути абсолютно да забравим и света, и всичко – туй наригам наряд. Ако цял английски народ може за две минути да спре всичко – и телеграфи, и телефони – и кой където е, спряха работата си за две минути. Не ако две минути спрем и накараем всички тези готвачи в парахода – у всички за две минути да настане онази вътрешна тишина и в мозъка, и в дробовете! Ще поемем въздух и две минути ще го задържим. А ти ще се молиш на няколко пъти, ще издържеш въздуха...

Все не сте направили една молитва: да поемете въздух и в туй съзерцание не да мислите за душането, че ще се задучите. Самовъзпитание е това. Ако не две минути – една минута. Най-първо започнете молитвата с 10 секунди, но ще спрете всичко; после – 20-30 секунди, докато дойдеш до две минути. Англичаните дойдоха до две минути и онези финансиста изчисляват за две минути колко загуба имат – колко милиона. Хубаво е във всеки един момент човек да има една известна идея, за която всеки ден да отдели две минути. Но те да бъдат свещени минути – сутрин или на обяд, но тези минути да бъдат паметни в живота. Да останат паметни!

Сега другото положение: мнозина гаяат в напреднала възраст да се поправят. Сега да ви кажа философията, за да разсъждавате правилно – цо е в напреднала възраст! Это какво улдобление ще ви дам. Представете си: от една наклонена плоскост една кола я пускат надолу. Питам ви: в този ултрем на тази кола вие може ли да я поправите? Кажавте: „Оставете я, в стари години, като се спре в полето, ако не излезе из релсите, ще я поправя.“ Пъци знаги в стари години – като слезеш в полето. Но ако релси да пътуваш, пак трябва да те изкачат горе, на хълма.



Фиг. 2

Нормалният живот – той е като слънчевата светлина: ту слиза, ту се качва. Светлината върви тъй, като на чертежа (Фиг. 2). От един връх ще се спуснеш, по най-малкото съпротивление ще минеш през долината. Цом се спираш в долината, има някаква повреда. А цом се движии отгоре, без да се спираш, нямаш никакъв контрол. Ако човек се движи на младини без контрол, в него съзнание няма. Тък ако на старини оставя да се поправя, ние знаем неговото минало: той ницо не придобива. Кажават: „Почмнял е.“ – Не е почмнял, но изправя погрешките на онзи, безконтролният живот. Старецът ницо не поправя.

Туй не се отнася до вас, аз не казвам, че вашите спирачки са развалени. Туй е обяснение на един вътрешен принцип на живота. Допуснете: качили сте се в един трен по невнимание, машинистът е пиан и не се сеца да туря спирачките, тренът пътува с голяма бързина. Кой е виновен? Във съжалявате, че сте се качили на този трен, поверили сте съдбата си на този, глупавия машинист. Във не сте отговорни, но трябва да се молите на Бога или на машиниста да туря спирачките или тренът да не излезе от релсите – и втори път да не влизате в този вагон. Често пъти в живота имате такава опитност.

Имате ли някакво упражнение? Онова за 10 дена, с тренирането? Като се направи гешмигката, тогава ще започнете туй трениране. Мнозина от вас трябва да научите едно от магнетичните свойства на водата, едно от елементарните свойства на водата. Мнозина артисти, когато искат да представят някои любовни работи, хранят се с овче месо – и много сполучливо излиза. Във стълкновение ще дойдете сега. Ако нямате любов и дойдете до някоя любовна драма, непременно яжте овче месо. Преведете! Аз ви говоря туй: в растителното царство има овци. Кои от плодовете са овци? И ние ще ядем овче месо. Ще намерите от растенията кои спадат към

кокошките, пуйките, гъските – вегетариански – в растенията. Пези, сегашните животни, някога са били растения. Към кои типове спадат овците? Под кои типове ги считат?

Отговор: Те са под знака на Водолей, на Венера, на Слънцето.

Ние трябва да преведем това. Най-първо трябва да пристъпим към един коренен опит при хляба. От този хляб, както сега се храните, нищо не може да се постигне. Трябва да вземете или вие сами да си обработите, или от някой добър човек да си вземете жито и сами да си направите хляб. Десет, петнадесет, двадесет дена да се храните с този хляб. Индуците, когато правят своя опит, те употребяват ориз. Около 100 г ориз употребяват. Но тук, при нашите зони, където вие живеете, ще употребявате жито: да е смляно от 2-3 дена – като се мине една седмица, наново трябва да се смели, съвсем прясно да е. Въз не съм за многото варене на житото. Ако дълго време се вари житото, пак се изгубва туй свойство; и ако добре не се мели, пак се изгубва едно от главните свойства на житото. В старо време евреите са имали свой хромел, млели са го на булгур – тогава по-хубаво се запазва.

Казвам: ако се направи такъв един опит, тогава ще изберете – има през деня един ритъм на

енергиите, които идват от Слънцето. Разлигават се по степен тези енергии и този ритъм носи всички елементи, които влизат в устройството на говеешкото тяло, на говеешките чувства, на говеешката мисъл. Трябва да знаете силите, които идат. Да кажем, сутрин трябва да ги знаете според вашето устройство – ти в специфичен час ще идеш да си донесеш вода, друг ще иде в определен час да събере дърва, друг ще замеси брашното. И ако туй брашно се приготви туй, и ако водата се донесе туй и хлябът се опече добре, имате един хляб магически приготвен: ще го пазите, той става свещен хляб. Разбира се, туй през цялата година не може да стане. Може да се направи такъв един опит за 10, 15, 20 дена, до един месец – това е достатъчно. Но той може да компенсира за другите 11 месеца. Ъ едно разумно общество може и 2-3 месеца да прави опита. За онези малодушни хора има друга опасност: да станат формалисти, да се придържат в буквата на закона, щом им кажем: „Ъ еди-кой си час..“ Но трябва да знаете, че часовете се местят. Той ще запълни времето, но часовете се местят; и дните, и те се местят. И ако вие пресметнете математически – в сегашния календар от 8000 години казват, че в първия петък е създаден говеешът. Преди него не е имало петък. То-напред шестия ден

не го е имало; когато е направен говехът, шестият ден тогава се е образувал. Говехът е образувал шестия ден. А седмият ден – той е на Господа. Седмия ден не го знаем какъв е. Шестия ден ние го опитваме сега какъв е – ние го знаем. Животът, който живеем – това е шестият ден – ние го виждаме какъв е. Но седмият ден е ден на почивка – за в бъдеще ще го видим.

Коя е главната мисъл за тази вечер, която може да приложите? – Аз искам във всяка една лекция да има две минути. От вас, от Специалния клас, не изисквам цял час, но две минути. Защото една минута не може. За две минути – тъй цялата лекция да мине. За да направите едно добро, колко време се изисква? Да спрете, да отворите кесията си и да дадете милостиня колко време се изисква? Да посрещнете един ваш приятел – 10 години не сте го виждали – колко време се изисква да го поздравите? Казват: „Дванадесет часа.“ – Две минути! Две минути – това е голямо преживяване: то е толкова интензивно, че който е минал през него, казва: „Цял час приказват“, пък то е само две минути. И действително, във всяко едно занимание – и тази вечер – едва ли във всяка една лекция има такива две минути. Аз говоря само две минути! Аз говоря много минути, но на една публика две минути ако

говоря, тя ще ме разбере. Хубаво е две минути човек да има. Като влезем някъде, в театър или на концерт, две минути като го слушам - това е достатъчно. Ти и себе си ще ползваш, и доста. Ако е някой музикант, тези две минути той ще ги почувства и веднага ще насочи погледа си към тебе - и за две минути по-хубаво ще свири. Ако аз дам някому, на когото и да е от вас, ако му дам само две минути - да съсредотога мисълта си към него, той може да напише гениални работи. Две минути са достатъчно. Туй значи да помагам - за две минути да го подкрепим.

Нали знаете онзи пример за една знаменита певица, която била под влиянието на един мъж, в когото музикалността е била силно развита, но нямал глас? Намира той една певица, в която музикалното чувство го няма, но хубав гортан има, и той влага своите чувства в нея и тя става най-добрата певица. Но друг някой се влюбва в нея и понеже вижда, че този господин постоянно я придръжава, от ревност го застрелва. Веднага всичкият талант на певицата изгезва.

Тези две минути ни трябва. Когато ние говорим за един приятел, подразбираме приятел, който може да ни даде през деня две минути. Неговото присъствие - то те повдига. Да мислим

за някого само заради доброто, което е у него, тъй да го повдигнеш – никаква негова погрешка да не държим, тъй, както Господ ни държи. Господ не всякога ни държи. Той по-малко време ни държи. Колкото и да си болен, щом помисли Той за тебе – веднага се разшири душата ти. Тъй е хубавото, красивото. Затъй по две минути се спирайте. Две минути да го държим човек в ума си, за да го повдигнеш – правим полза и на себе си. Само на едного да направим това, е достатъчно. Едно добро, направено за две минути, струва повече, отколкото хиляди добрини, направени през деня. Като се върнем през деня, да знаеш, че две минути са прекарани да направим едно добро; 365 дена по две минути колко дена правят през годината? – Правят близо половин ден. Знаги тази година, ако ние сме прекарвали от сутринта до зенита тъй, без да проникне нито една лукава мисъл, ни желание в нашата душа, то значи годината е завършена хубаво. Половин ден е цената на годината.

Сега ние ще направим този опит за по-дълго време по две минути. Този опит ще го правите в едно и също време. Ще бъдете свързани с всички. Когато човек служи, той трябва да бъде свързан психически с всички онези хора, на които съзнанието е протъфдено. Тъй е само за онези от вас, които са

свободни. Това не става по закона на насилието. За какво ще мислите? За какво мислят англичаните? Вие се позаинтересувайте тези две минути за какво ги употребяват англичаните. За какво искате да ги употребим? Казвам: ще ми дойдете на един обяд у мен за две минути. Специфично трябва да се определи за какво ще се използват: ако е за обяд – за обяд; ако е за четене, за разговор, за писане или какво – да знаем.

В окултния закон най-първо започваме с яденето и после свършваме всички тези работи. Ще ядем най-първо. Пъщ е самовъзпитание, трениране, затъщ не трябва да се безпокоите. Тези работи няма да станат в един ден. След като работите десет години над себе си по две минути на ден, вие ще имате пет дена. За десет години, за да създадете характер, тези пет дена, те са важни. Пъщ е размиване на една окултна идея. Има окултни идеи, които не може да се възприемат. И даже погнеш да се плашим от нея. „Ама – казва – да се откажа от себе си, да не ходя на театър.“ Или да се молим: цял ден може ли да се молим? Това е изопачаване на онзи, същинския живот. От двете минути, които трябва да употребим, които стават център на живота – оттам всичко ще се регулира, всичко последователно. Ще се качим на Небето и ще

усетим всичката радост горе. После ще слезем през животните, растенията, минералите, ще слезем до ада. Ще дойдем до долу, там, където е Люцифер – при всички страдания. След туй ще се издигнем до Небето, пак ще се измием, ще си отдоханем за две минути, ще го направим, ще въздохнем, ще кажем: „Велик е животът.“ Това е търпение – да издържим там, долу. Господ го е запущил, той държи път и като не може, иска да пръсне котела. Господ го държи там. Докато намерим своя път, ще излезем из тази черупка, която е определена вътре.

Когато турят едно яйце да се мие, коя част на яйцето пробива пилето? И всички пилета не пробиват яйцето. Един много хубав опит е това. Не на едно и също място пробиват тези пилена. Пък също, за да излезем, ти трябва да си пробием място в тази черупка. А в психическия живот всеки от вас е обвит в една черупка. Вие сте хора, но трябва да се измътите. Вие сега усещате стеснение. След като пробиете яйцето и се измътите, вие ще се усетите свободен. Но тази свобода, тя ще се придобие след време. Сега трябва да се пробуди съзнанието. Като се измоти, той ще бъде свършен човек. Тези са посторонни работи. Вие дълго време ще седите в яйцето. Аз ви насърavam. Колко дена седи квачката на яйцата? – 22. За десет години това са 5 дена, за

20 години са 10 дена, за 40 години са 20 дена. След 48 години ще се излутите – по две минути като работите. Какъв труд е това! И какво постоянство! И какво постоянство трябва да имате! И действително, този период е верен. Светишите, които са отивали в горите, те са живели там 40-50 години, и последните години от живота си те ги посвещават на това. Там, в гората, 48 години седи той, докато се излоти. В туй отношение и вие не трябва да се обезсържавате. След 48 години! Сега на колко сте?

Туй, трябва малко да се събуди вашата мисъл. Има много интересни неща в живота. Живота Природа е една много разумна майка. В нея няма никакво своенравие, всичко тя е наредила много хубаво. Когато научим нейния език, ние ще хванем пътищата ѝ и животът ни ще стане по-носен. Ще изучавате този език на Природата в себе си.

Всеяка сутрин две минути ще посвещавате на това!

Само светлият път на Мъдростта води към Истината!

Три посоки

Година 6 (1926-1927), Тридесет и седма лекция на Младешкия оккултен клас, държана от Учителя на 19.06.1927 г., неделя

Само светлият път на Мъдростта води към Истината!

Каква е ползата от математиката в живота? Представете си, че сте гладен. То кой начин ще разрешите въпроса за глада, с коя наука? – Като вземете глада в неговата същина – като една сила, която се проявява. Гладът е сила, която заставя хората да работят. Ако не беше гладът, не знам какъв би бил съвременният свят и дали светът би могъл да прогресира без глада и без жаждата. Това са сили, които подтикват хората по закона за необходимостта. Те са като онзи учител, който влиза с тоялата си в класа. От вас има ли някой да е ял бий на фаланга или на гръб? Попитайте някои от по-възрастните – Дядо Благо, той ще ви каже.

Действително Природата първоначално е постъпвала по един начин, но сега е изменила някои свои методи съобразно с хората. Във всяка една епоха

и в известна възраст тя употребява разни методи. Може да ви даде една майка и един баща, в пълна възраст да ви носят на ръце. Служи, служини – каквото заповядайте, слушат ви. Но дойде едно нещастие: умрат майка ви, баща ви, приятелите ви, и ви изхвърлят, те всички почнат да ви хукат. Има една реална страна в живота. Понякога път ви мисва, памет, или вниманието ви е разсеяно. Ями, младите, все сте студенти, от какво произтига разсеяността?

Отговори: Тази вечер има едно успиване. От горещината е.

Не е от горещината, горещината е една второстепенна причина. Например стомахът ти е разстроен – ядеш баница и заспиваш. Баницата е второстепенна причина. Когато имаш стомашно разстройство, трябва ми да ядеш баница?

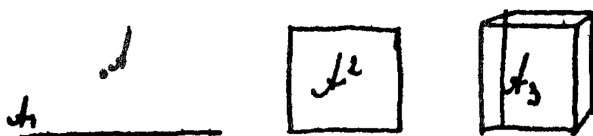

Фиг. 1

Сега аз вземам точката A и линията A_1 , и квадрата A_2 , и куба A_3 (Фиг. 1). Какво тълкуване сега може да им дадете? Разбира се, ако вие обравите с една малка точка от злато или с линия, или с квадрат, или с куб – златото по какво ще се отличава? – По своята тежест. Допуснете, че едно

същество – точката А, представлява същество в загатие, непроявено: това същество живее в себе си, не заема никакво пространство, няма никаква форма, но съдържа в себе си известна енергия. Вие имате мисли, които не са проявени. Те съществуват някъде в съзнанието. Ако вашата идея или това съзнателно същество вземат известно направление в една посока – проявяват се.

Първото проявление какво е? – Правата линия. Кажете вие, че правата линия е най-късото разстояние между две точки или правата линия е връзка между две разумни същества, най-късото разстояние между две разумни същества. Две същества, след като се запознаят, какъв живот може да водят? Както двама млади, които се запознават от два противоположни края и се разхождат по алеите, разправят за Кант, за този, за онзи, разхождат се, разхождат се, разправят – все по права линия. Вие питате защо се разхождат там – един слуша, другият разправя, разправя, после другият казва: „Слушай моето мнение!“, понякога и двамата се съгласяват. Питам: след като са се движили по права линия, какво са разрешили? Къде е сега разрешението на въпроса?

Сега ще ви дам разрешението в преносен смисъл. Двамата решават да изграт един занаят и си

направят един стан. Единият стане горно кросно, другият – долно, насновават платното и започват да се обаждат – единият отгоре, другият отдолу. Единият се навива, другият се развива. Най-първо единият нищо не съдържа, но взема от другия капитала у себе си. И понеже горният остава без капитал, турят му прът на долното кросно, за да не избяга. Тогава той казва: „Аз ще вложя своя си капитал“, но за да не злоупотреби, турят на горното кросно една ръчка – и двамата се обуславят. Тогава дойде соваката. И платното започне от едното кросно да се развива и влиза в другото – това е квадратът. Тези двамата хора, след като са се запознали, изучават изкуството да тъкат платно. Какво представлява кубът? – Двамата развиват платното или го продават, или направят дреха и се obligат и тръгват да се покажат на хората.

Сега представете си, че вашите желания се намират в първото положение – Т. Дие намерите един знаменит автор по астрология – той чувства идеите вътре. Започвате с него. Второто положение – той става вече гадател. Дойде при него някой, направи му хороскоп. Или имате хиромант, или френолог, който изучава главата и казва: „Тлати сега!“ Най-после той става виден автор. след като е

изследвал хиляди глави, става учен, капацитет, издава книга, става №3 – виден човек.

Основен закон е: всеки един човек трябва да намери противоположното на себе си. Този закон важи и на физическото поле, и в Чувствения свят. Финали, щом намерим една идея, ще намерим и противоположната, за да се разберат тези две идеи или тези две чувства. Съпоставяйте и вие чувствата си, за да няма това подобие – всякога може да се самовъзпитавате. Противоположното на тебе е, което може да се реализира, защото в дадения случай в Природата има един велик закон, той е следният: ти можеш или да даваш, или да вземаш. Когато даваш, ти си в едно състояние, когато вземаш, ти си в друго състояние. Следователно през целия си живот ти не можеш да вземаш. В Природата има едно съотношение: ако в един момент вземаш, във втория момент ще даваш – става смяна на състоянията. Когато известни идеи не са реализирани, тогава образуват вътрешно смущение в човека. Всяка идея, която не е реализирана по своя прав път, тя смущава човека. Всяка идея, която влезе в човека, трябва да се реализира по прав път.

Сега с тази формула вие може да спазвате един основен закон, той е следният: за това, което искаш да постигнеш, трябва да си съставиш една ясна

форма. Един пример: допуснете, вие сте земеделец, имате малко ниви, 10 декара земя, а имате нужда да придобиеете повече житце. То кой начин вие ще направите вашите ниви да дадат изобилен плод? – Първо, да ги наторите. А някой път и наторяването не помага. Случи се суша година или град ги убие. Вие може да ги наторите с всички чужни изобретения, но дойде град или наводнение. Хората в този свят употребяват първия начин – трябва да се изоре, да се натори хубаво нивата, да се посее добре. Земеделецът там спира, но един човек, който се занимава с окултната наука, той, след като е изорал добре, ще си представи класовете, но така – пълни, едри, да имат по 150-200 зърна вътре. И ако той проектира тази мисъл в Природата, житото му ще роди много големи класове.

Този закон може да го приложите не само в земеделието – може в науката, в математиката. Ще си представим, че си велик математик, ще си представим, че решавам всички задачи – един ден, два ще си представям. Колко души са идвали, аз съм им препоръгвал този закон – изключение няма. Преди 15 години една ученичка дойде при мене – музиката в нея беше толкова слабо развита, че два основни тона не можеше да вземе правилно. Каза: „Искам да пея.“ Казвам ѝ този метод и че една-две години

трябва да се упражнява по същия начин. Работи законът. Непременно трябва да има едно постоянство – това, което искаш да постигнеш, ще го конкретизираш така определено, че да познае Природата, че ти искаш. Определено, точно – това значи човек, който работи по известни идеи. Общарят иска да те опита – ще ти покаже един модел, втори, трети, докато кажеш: „Този модел искам!“

Така, както ние ядем хляб, той е безидеен хляб. Да да бъде идеен, ние трябва да си го мелем с песни, да го замесим с песни, да го печем с песни. Да видите какъв ще бъде сладък хлябът. И онзи, който ще го меси, трябва да бъде най-големият здравеняк. Здрав трябва да бъде, за да вложи нещо в хляба. Тонезе сега всички вие имате мъгнотии, някои от вас са неразположени. Неразположение имат и животните. Във вас не трябва ли да има поне такава досетливост, каквато забелязах в Пърново между едно старо куче и едно младо. Едното – голямо, фунтаво старо куче, зло, завистливо, може да смъкне на десет кугелта кожата, а другото кученце – малко, със заострена музунка, интелигентно, дяволито много. Хвърлят една кост с месце, малкото се затига, взе костта. Голямото изведнъж идва. Малкото, като го видя, постави костта пред него и започна да го

милва: „Не, не – казва – аз ти го нося.“ По погледна, погледна кучето – и откърва кожата си. Казвам: Браво! Ако на едно малко куче му стига чумът да освободи кожата си от такава мъжнотия, колко повече – на един човек, който минава за интелегентен! Това кученце, ако се беше опитало да вземе костта, голямото щеше да смъкне кожата му. „Тазва кост не е за мен, тя е точно за вас.“

Сега как ще приложите това? Съдбата, това е голямото куче – каквото тя ти е наложила, не се противи! Донеси костта и кажи така. Колкото и да е лоша съдбата, като ѝ донесеш костта и кажеш: „Каквото наказание определим, аз ще го приема“, няма да бъдеш излъган. Но борим ли се със съдбата си, непременно кожата ти ще бъде съдрана. Да ви кажа сега как. Има мнозина, които бързат в Америка, искат много бързо да завършат. Но след като са учили в отделенията, в гимназия, в университет, където има специални науки, пресилват се. След като човек се е пресилмил, става едно разслабване на мозъка. Няма да се пресилваш, не бързай – време не туряй за постигане на знанието си! Целия живот посвети за постигане на знанието си! Не да турим 5-10 години – това значи да се осакатим. Целия си живот туря за постигане на известна своя идея! А същевременно пак ще турите

един период. Тази кост като носим, ще я оставим на съдбата си: „Аз бих желал за 7 години да завърша, но както обичам.“ Съществува един велик закон, който постоянно ни подшепва разумното в света. Този закон действа, той е Божествен. Казва: „Не бързай!“ Някъде казва: „Подбързай!“ Някъде казва: „Спри!“ Някъде казва: „Отвори спиратките!“ Искате да чгитате вечерно време – този закон казва: „Легни да си починем, утре в четири часа, рано, всичко ще се уреди.“

Уточнение: Влиза един гчнд човек. Изяснява се идеята му – влязъл е там, където не трябва.

Това е закон за повдигане на чма. Винаги ще си представям нещата в положителен смисъл. Искам да се подобри паметта ти – ще вложим известно изречение в чма си, ще държим тази идея, докато тя се реализира. И ако постоянствам, непременно желанието ти ще се реализира и то ще се реализира по начин, по който Живата Природа е определила. Затова постоянство е необходимо за реализирането на идеите. Без постоянство нищо не се постига. Окултната наука е наука за приложението. Естествените науки – това е събиране на факти, на материали. Окултната наука – това са методите, физиологичните процеси. Все сте изучавали анатомия – физическите процеси, в които сега влиза съзнанието. Мгнотията, които може да срещнете, ни

най-малко не може да ви смущават. И не разрешавайте изведнъж всички въпроси. Най-мъгните въпроси оставете за най-после. Законите даже на Земята са такива, че когато станете пълновъзрастен, тогава ви се дава наследството. Преди това го управлява настойник. И в Природата е така. Повегеството не е пълновъзрастно. Затова под този закон е още то – не може да прави, каквото си иска. Един ден, когато стане пълновъзрастно, няма да има опекун – тогава може да разрешава въпроса по друг начин. Сега сте под закона на необходимостта и се стремите към закона на свободата. Евангелистите пеят: „Ние сме вече свободни от закона.“ Но дойде гладът – хил не е свободен. Дойдат болести – не е свободен от всички тези несгоди на живота. Но съвършеният е вече господар на положението.

Сега ще започнете с точката Ж – неприявената. Например, ако би ви се задала една задача, каква задача бихте изпълнили с правата мнение, ако бих ви задал такава задача: „Отношенията на правата мнение към живота“? Всички хора правят изобщо грешка, че в разрешаването на известни задачи не вървят по права мнение.. Когато аз задавам известен въпрос, задавам го по права мнение, и онзи, който трябва да ми отговори, ще ми отговори по права мнение. Например следния въпрос: Допуснете, вие

искате да отидете на една екскурзия. Имате един ваш приятел, казвате: "Утре ще обикате ли да дойдете с мен на Фитоша?" Питате прямо. Той ви казва: "Ще дойда." Това е по права линия. Обаче него го мързи малко, но няма да ви каже направо. Ще намери някой претекст, че имал важна работа, ще ви заблуди. Това не е права линия. Права е – да кажем истината. Ще питате по права линия и ще приемате отговор по права линия. Питам някого: "Ти ще завършиш ли скоро училище?" – "Какво те интересува?" Този не е въпрос от правата линия. "Ти скоро ще приемеш ли наследство от баща си?" – права линия ли е? – Не е. Заинтересован си.

Сега приложението е в самите вас. Дие ще си задавате въпроса по права линия – разумно – и разумно ще си отговаряте. Където не може разумно да се отговаря, ще оставите този въпрос настрана. Разбира се, вие вземате буквалния смисъл. Ако така започнем да говорим, по права линия, всички препятствия, които съществуват на Земята, ще се развалят. Колцина от вашите приятели, които имате сега, ако попаднете след 20 години в нужда, биха ви помогнали? Нали казвате да не се развалят отношенията ви. Това, което наричат хората доброта, съществува в света. Това са всички онези хора, които са вървели по тази права линия –

винаги животът им се е слагал по-хармонично. Това е едно желание, което трябва да изпълните в себе си. Винаги трябва да имате едно желание вътре: разумно да задавате въпроси и разумно да отговаряте, и разумно да ви се отговаря.

Защо Природата отговаря? И тя има своя програма – тази програма Природата я изпълнява. Програмата не е направена от Природата. Тя върви по тази Божествена програма. Например ако от учителя по химия изискват да преподава по висша математика, ще преподава ли? – Не, не е в програмата. Вложениите идеи във вас – това е Божествената програма на вашия живот, и като реализираме тази програма – това ще бъде осъществяване на Божествената програма. Програмата, тази, правата, ние ще я изложим пред Природата и тя ще ни помогне, ще ни покаже пътя, начина, по който нещо може да се реализира. Повек непременно трябва да върва, че онова, което е вложено в него, е постижимо. Вие само да не искате златни къщи във въздуха – всичко друго е възможно. Може ли да си построите златни къщи във въздуха? – Може. Тези чепелини с кабинни, със стаи... Но това е за свършените хора – да стоят във въздуха. Основната идея, която трябва да залегне в ума ви, е тази: всяка идея, вложена във вас, може да се постигне в

този живот. Христос е турил закона така: „Всичко, каквото попросите с вяра, ще ви бъде.“ – Всичко онова, което искате.

Въпрос: То какво можем да познаем кои идеи са вложени в нас?

Американците плащат на един френолог един долар и той ще ви попира главата и ще ви каже какво може да стане от вас. Може да идем при някой хиромант или астролог, или при графолог – това все са науки, които четват човека какви вродени идеи има. Даже в Англия употребяват астрологията. Някой търговец от някое голямо предприятие отиде при един астролог, но който разбира своята наука, плаща 20-30 лири, казва му: „Ще сполучи ли това предприятие?“ Казва му астрологът: „Ако предприемете тази работа, ще загубите.“ Ходи два-три пъти търговецът, казва му астрологът: „Предприеми тази работа, ще сполучиш.“ Англичаните са много практични: вземе някой лотариен билет – астрологът ще му каже не само ще спечели ли, но и колко. Тък, между вас, има астролози, но още не могат да определят всичко – само определят местата, където се намират планетите, имат ли, или нямат съвпадения. Астрологът трябва да носи нещо в себе си, трябва да има един кълб,

който да носи в себе си. Астрологът трябва да предвижда.

При мен идва един богат господин от Пловдив. Между другото, като се разговаряхме, казва ми: „Приготвил съм материали да строя една голяма къща. Какво ще кажеш?“ – „Мен не ме интересува, ти си свободен.“ – „Но – казва – кажи ми!“ Казвам му: „Не трябва да строиш къщата си. Не трябва да строиш по никой начин.“ Започна войната в 1914 година, той дойде при мен: „Защо не ми каза тогава? Няма работници.“ Това значи неблагоприятни условия. И къщата я завърши след войната. Друга една госпожа, в Пърново беше, иска да си построи къща. „Не – казвам – недей си строи къща!“ Дойде земетресението – къщата се събори.

Един астролог ще предвиди дали ще стане земетресение в говеешкия живот, или война ще дойде. Всички тези неща хубаво е човек да ги знае, за да се предпази. Но тези работи може да се кажат на разумния само. Един френолог изследва главата на един богатши. „Какво ще ми кажеш?“ – „Нищо не мога да ти кажа, много силно е написано, не може да се гете.“ Има неща, които не може да се кажат. Даже някои натурфи, които са слаби, каквото и да им се случи – ако им се каже истината, те ще дойде нещо много добро, те ще станат лениви. Това е една

опасност. Когато изучавате хиромантията, френологията, те трябва да бъдат като едно възпитателно средство. Някой път няколко души астролози трябва да има. Някой врачува с хвърляне на боб. Не че го е хвърлил – това е един повод.

Ето на какво се дължи законът: у човека има едно чувство на досетливост. Всички събития, които има да се случат в живота на човека, лоши или добри, имат отражение в неговия мозък, в съзнанието му. Отивам при някоя гледачка на кафе – насочи тя ума си и твоите мисли, това, което има да стане у теб, се отпечатва по образите. Един астролог или един хиромант, като пипне ръката ти... Защото ти, като му даваш ръката си или като пишем, ти влагам своята идея вътре. По четенето на това писмо, без да ти построява хороскопа, ако е от тези психометри, пак може... Трябва да има един от вас психометър толкова чувствителен, че да кажем, някоя вещица от Африка е донесена – като я тури на гелото си, веднага да опише историята ѝ. Всеки човек носи своето бъдеще, скрито в съзнанието си. И дансе вие може да знаете вашето бъдеще. Цял човек има нещо хубаво да го опаква, той има една малка светлинка – това насърчава. Петте той тези мисли. Трябва да изучавате своите възможности. Бъдещето на човека зависи от възможностите, които са вложени в него.

Колкото по-големи са възможностите му, толкова по-светло е неговото бъдеще.

Често се говори за миналото, настоящето и бъдещето. Това са три момента в човешкия живот, скрити в съзнанието му. За да проникне в тези моменти, човек трябва да изучава окултните науки. През тях той се запознава със силите и възможностите, които са вложени в него. През окултните науки човек може да се предпази от някои нещастия и неприятности в живота. През тези науки той познава себе си. Казано е: „Познай себе си!“ Към това познаване се стреми всеки човек. Това е една от задачите на неговия живот.

Само светлият път на Мъдростта води към Истината!

Речник

Акламирам: Одобрявам, поздравявам с шумни възгласи, с въодушевление.

Алегро (муз.): Означение за темпо – бързо, весело; музикална пиеса или част от циклично произведение със същия характер.

Алеф, а: Име на първата буква в азбуката на староеврейския език.

Аншлус /нем./: Насилствено присъединяване на чужда територия; анексия.

Арахангел вж Архангел

Аржан конте /фр./: Преброени, разчетени пари.

Архангел /гр./: Един от първите ангели

Ауфтакт (муз.): Непълен такт; немски термин, който означава слаба част от такта (съставена от една или повече нотни стойности), която предхожда силното време на следващия пълен такт.

Афоресам /нгр./: Отлъчвам от църквата; отлъчвам от дадена среда; проклинам

Баданосвам: Измазвам с постна боя, с вар; варосвам.

Базиргян /пер.-тур./: Занаячия, търговец, търгаш.

Батал /ар./: Изоставен, запустял; развален, негоден

Билник: вж Бинлик

Бинлик /тур./: Стъклен съд с вместимост 1000 драма, т.е. около 3 литра; дамаджана, билник

Бламирам: Изказвам недоверие и свалям от изборна длъжност.

Букаи /тур./: Окови за кон или затворник.

Варда, вардала: Стража; място където пази стража

Гем /тур./: Юзда.

Гном /нем./: Земен дух в образа на джудже, който живее дълбоко в земята и пази нейните съкровища.

Груха, в (с. Драганово, Търновско): Горещина, жега, пек; [горещ, кипящ]

Гуркам: Потапам нещо цяло във вода; гмуркам.

Гъоз-бояджилък /тур./: Хитрец, шмекер, измамник.

Гъотерица, гъотурица /тур./: По споразумение, всички заедно; направо през просото.

Давия /ар.-тур./: Дело пред съда

Дам /тур./: Обор за едър добитък.

Дервиш /перс./: Мохамедански монах; дървен сарашки инструмент, с който се извяват ремъци.

Дерменджия /тур./: Воденичар.

Джигер /перс./: Бял или черен дроб

Дилаф /гр./: Щипци за хващане на огън; маша.

Дискус /гр./: Кръгъл съд на ниска поставка, на която се осветява и начупва св. хляб; също такъв съд, който служи за туряне и раздаване нафора или събиране помощи от християните в църквата; събиране помощ по такъв начин.

Дисонанс /фр./: Неблагозвучие; несъгласие, разногласие.

Дръндар: Лице, което се занимава с разбиване на памук, ярина, вълна.

Дряхлост: Немоощ, отпадналост.

Дубар, дубари /перс./: Измама, хитрост

Дълнал, задълнал: Задълбочил.

Енервирам /гр.-фр., остар./: Нервирам, дразня.

Епитимия /гр./: Църковно наказание.

Епитрахил /гр./: Архиерейска и свещеническа тясна и дълга одежда, която при служба се слага на шията.

Живиница: Рани от болест на жлезите, които стават най-често по шията; заушка и др.

Жидкост /рус./: Течност.

Жидкост /рус./: Течност.

Забъкал, забъквам: Тъпча, навирам, пъхам; забъркал; смесвам, приготвям с бъркане.

Ибрик /пер.-тур./: Глинен или меден съд за поливане вода при миене.

Иждивява: Изразходва, харчи.

Изполица: Договор за наем на обработваема земя, при който плодовете от земята се поделят между собственика на земята и този, който я обработва.

Изчофила, изчофилено: Наперя, [натруфя], наперено, [натруфено]

Интервал (муз.): Отношението между височините на два тона. По-ниския тон се нарича основен, а по-високия – горен. Интервал, чиито тонове се изпълняват последователно е мелодичен, а чиито тонове се изпълняват едновременно – хармоничен. Според броя на степените включени между основния и горния тон, интервалът се наименува прима (1), секунда (2), терца (3), кварта (4), квинта (5), секста (6), септима (7) октава (8).

Истукан: Нещо изправено, издялано, излято, на което се кланят, идол, кумир; нещо неподвижно, безсмислено, стои без да разбира.

Ихтибара /ар.-тур./: Почит, чест, уважение.

Каденца /лат., ит./: Хармоничен или методичен завършек на музикална пиеса, която разчленява музикалното построение и спомага за цялостното му изграждане; вмъкнат откъс към края на музикално произведение, с което се дава възможност на изпълнителя да покаже техниката си, изпълнява се без съпровод; отбелязване почивка в музикално произведение.

Калимавка /гр./: Черна, цилиндрична шапка на православен свещеник или калугер.

Капела /ит./: Мъжка или женска шапка с периферия.
Каравана (диал.): Разлат, обикновен меден съд с две дръжки.
Кашавар /рус./: Готвач на войници, работници и др.
Кварта /лат./: вж Интервал.
Квинта вж Интервал
Керата: Негодник, проклетник
Кешки /тур./: По-добре би било да...; камо да...; дано.
Кираджия: Превозвач на стоки срещу заплащане; наемател, квартирант.
Ком ил фо /фр./: Както трябва.
Корсет /фр./: Широк колан от плат от ластична материя или с металически пръчици, който пристяга талията.
Куркой: Птица мисирка, пуяк, фиток.
Курна /ар./: Вид каменно или циментово корито под чешма в баня, откъдето се гребе вода за миене.
Кутурица: Изцяло, вкупом, грубо.
Кърчаг: Пръстен съд за вода и др.; стомна.
Кюлаф /пер.-тур./: Фуниевидна шапка; изигравам, мамя.
Лествица вж Лестница
Лестница, лествица /рус./: Стълба, стълбица.
Масал, и /тур./: Любопитна и весела историйка; анекдот.
Матихар (Врачанско): Махам, клатя увисналите си крака.
Матусала вж Метосала
Махана /тур./: Недостатък, кусур.
Махмуз /ар./: Шпора.
Меджидия /тур./: Стара, сребърна турска монета на стойност 20 гроша.
Ментор: Съветник, наставник, ръководител.
Метосала: Син на Енох, дядо на Ной, живял 969 г. (Битие 5:27)
Миситин /тур./: Посредник.
Модерато (муз.): Означение за темпо – умерено.
Мурафет /ар.-тур./: Умение, майсторство, изкуство.

Мющерия /ар.-тур./: Редовен купувач у някой търговец, клиент.

Навождам: Навеждам, наклонявам.

Нахохорил: Наперил, наежил.

Небулоза: Прилично на облак светлинно петно на небето, състоящо се от звездни „вселени“ или от газови облаци около звездно ядро; мъглявина.

Нона /лат./: 9 степен на диатоническата гама; разстоянието между 1-та и 9-та степен.

Обход: Поведение на човек към някого или към нещо; обхождане, отнасяне.

Овде-онде: Тук-там, сегиз-тогиз.

Октава вж Интервал

Олабелир /тур./: Така да бъде.

Оланджак /тур./: Тъй да се каже, един вид.

Омбрела /остар./: Чадър.

Опретен: Да се заловя, да подхвана.

Опретен: Спретнат, пъргав.

Орезил: Правя някого резил; компрометирам.

Орталок, орталък /тур./: Множество хора; тълпа, общество.

Оскудявам: Изпадам в немотия, засиромашавам, осиромашавам.

Паспал /гр./: Брашнен прах в мелница, полепен по околните предмети.

Пермутация /нем./: Разместване, смяна.

Пертурбация /лат./: Смущение, разстройство на определен ред.

Пещемал /пер.-тур./: Къса престилка за покриване на част от тялото в баня.

Пилюла /фр./: Лекарство с различни примеси във вид на кръгло или овално топче, удобно за поглъщане.

Пиростия /нгр./: Железен триножник, върху който се поставят съдове при готвене на открит огън; саджак.

Прима вж Интервал

Пуздер, пуздра: Съвсем мършаво месо.

Пънкавя (диал.): Напъвам се, мъча се

Рабош: Разцепено на две дръвче, по което режат сметки, вместо да ги пишат на тефтер.

Размъшта: Размества.

Ретора /рус./: Лабораторен стъклен съд с кълбовидно тяло и дълга, извита встрани шийка; вертикален съд или канална пещ, в която се извършва овъгляването при суха дестилация на дървесина.

Салеп: Полско и планинско цвете с грудки по корена – перуника, гороцвет; гъсто, лепкаво питие, приготвено от подземните грудки на това растение.

Сбутан: Направен как да е; смачкан от някои страни.

Секста вж Интервал

Секунда вж Интервал

Септима вж Интервал

Скръжав, скържав: Скъперник.

Слог /рус./: Сричка; Стих

Стяжание /рус./: Имот, богатство.

Схумиш: Разпада се от гниене; скапва се.

Тагарджик: Кожена торба.

Тангента /лат./: Допряна до окръжност права киния; допирателна

Терца: вж Интервал.

Токмак /тур./: Чук за хаванче, за дръндаранилък и др.

Трели /ит.-рус./ (муз.): Украса на песен с бързо и преливно повтаряне на някои тонове

Тулум /тур./: Одрана като торба животинска кожа, в която държат сирене, масло, катран и др.

Турнел, турнюр /фр./: Малка възглавничка, която жените носели отзад под роклите си, за да им предават елегантност.

Търгат, търгам: Дърпам, тегля; тръгвам.

Тържик вж Тагарджик

Ундецими /лат./: Интервал, който е сбор от октави и кварта и съдържа 11 степени.

Физхармоника вж Фисхармоника.

Филон /сргр./: Одежда без ръкави на православен свещеник, която се облича върху другите одежди при литургия.

Фисхармоника/гр./: Пневматичен музикален инструмент; устна хармоника, с клавиши за една ръка, физхармоника вж Хармониум

Хардал: Синап.

Хардалия (остар.): Вино, пресечено със синап, та останало безалкохолно.

Харосал /нгр./: Виждам добро, преуспявам.

Хата: Грешка, погрешка, престъпка; пагуба, поквара, развала; премеждие, беда, пакост.

Хафиор вж Хафиф.

Хафиф /арт.-тур./: Слаб, оскъден.

Чукундур: Кръмно червено цвекло.

Чутура /рум./: Дълбок, дървен съд за чукане на сол, жито и др.; глава, кратуна.

Шарлан, шарлаган /перс./: Орехово, сусамово или друго растително масло, но не зехтин.

Шашкънин /тур./: Забъркан, смахнат, глупав.

Шепотник: Ключкар.

Шикан, и /фр./: Умишлено създавани извъртания, мъчнотии и неприятности, главно в учреждения, канцелария, съдебен процес и др.

Шиканира: Правя шикани; преча, извъртам в съдебен процес.

Щерна: Помещение за задържане на дъждовна или друга вода; водоем, цистерна.

Юдол /стар./: Мъчителен свят.

Юлар /тур./: Водило на оглавник; оглавник.

Ячмяк вж Яшмак

Яшмак, Яшмаци /тур./: Покривало за главата и лицето на жена у мохамеданите; було.

A, a – Буквено име на тона „ла“

B, b – Буквено име на тона „си-бемол“

C, c – Буквено име на тона „до“

D, d – Буквено име на тона „ре“

E, e – Буквено име на тона „ми“

F, f – Буквено име на тона „фа“

G, g – Буквено име на тона „сол“

H, h – Буквено име на тона „си“

Теме за Домашна работа

МОН, 1-ва година (1922)

1. Най-разумният метод за работа?
2. Превод на думите: река, дърво, планина, вълк, лисица, жаба, муха, комар?
3. Место на волята в живота?
4. Произход на белия цвят?
5. Отличителните черти на доброто и злото?
6. Всеки да напише само по една различна дума.
7. Местото на красотата в природата?
8. Приложението на кармата в живота?
9. Какво значи да даваш и какво значи да вземаш?
10. Защо трябва да обичаме и защо трябва да ни обичат?
11. Предназначението на сърцето?
12. Скъпоценните камъни?

13. Най-силната добродетел на ученика?
14. Най-силната черта на светлината?
15. Службата на говешикия палец?
16. Високи и ниски хора и отличителните им черти?
17. Предназначението на говешикото сърце?
18. Значението на говешикото око?

МОН, 11-ра година (1922-1923)

1. Отличителните черти на живота?
2. Разлика между думи и дух?
3. Направете списък на 50 положителни и 50 отрицателни думи?
4. Предназначението на дихателната система?
5. Елементи на говешката реч.
6. Самоопределение в живота?
7. Признаци на говешико съзнание проявено в най-високата си форма?
8. Отличителни черти на говешикото тяло?
9. Произходът на юмрука?
10. Разлика между гордост и тщеславие?
11. Регулиране на силите в говека?
12. Предназначение на слънцето, луната и звездите?

13. Първата мисъл, която се е родила в говеешкия чм?
14. Ползата от реките, моретата и океаните?
15. Произход на огъня?
16. Ползата от съня?
17. Разлика между съзнание и самосъзнание?
18. Разлика между подсъзнание и свръхсъзнание?
19. На какво са емблема петелта и вартата?
20. Отличителните черти на силната воля?
21. Полза и вреда от киселините?
22. Разлика между мъдрост и знание?
23. Метод за правилно дишане?
24. Вълияние на силните и слабите дъми?
25. Произход на силата и материята?
26. Произход на говеешката дъма.
27. Принципит ли е чмът или не?

МОН, III-та година (1923–1924)

1. Произход на яйцето и кокошката?
2. Произход на колелото?
3. Отличителните черти на пчелата?
4. Ролята на червените и белите кръвни тельца?
5. Отличителните черти на кротостта и въздържанието?

6. Напишете седем думи със съответните им цветове?
7. Отличителните черти на смелостта и твърдостта?
8. Разлика между философските възгледи на Платон и Аристотел?
9. Разлика между страх и съвест?
10. Ползата от богатството и сиромашията?
11. Основната мисъл на мъжия ви живот?
12. Разлика между нравствения и духовния човек.
13. Отличителни черти на мита и баснята?
14. Произход на нравствеността?
15. Разлика между прилежание и твърдолюбие?
16. Разлика между икономия и пестеливост?
17. Ползата от въображението?
18. Произход на глаголните форми?
19. Основните елементи в геометрията?
20. Отношение между моралните чувства и чуждените способности?
21. Отличителните качества на моралния човек?
22. Възможности на говещката думата?
23. Целите на съвременната наука?
24. Приспособление на говещката думата?
25. Най-добрият метод за самонаблюдение?
26. Най-малката любов, която можем да приложим в ежедневиия си живот?

27. Разлика и прилика в характерите и философията на Августин и Толстой?
28. Отличителни черти на говешикия дух, говешката душа и говешкото тяло?
29. Кой е най-добрият начин за запознаване?

МОК, 4-та година (1924-1925)

1. Отношение между психология, логика и етика?
2. Коя е съществена отличителна черта между човека и животните?
3. Каква е разликата между положителния и отрицателния полас, между мъжкия и женския принцип?
4. Първата отличителна черта на мисълта?
5. Една от основните черти на младия?
6. Основните мисли на 1-та лекция от тази година?
7. Основните мисли на 2-та лекция от тази година?
8. Разлика между подсъзнателните, съзнателните и самосъзнателните действия?
9. Хармоничните черти на подсъзнателните, съзнателните и самосъзнателните действия?
10. Отношението на растенията, животните и човека в техните движения?

11. Ролята на свръхсъзнанието?
12. Защо благочаят цветята?
13. Предназначенията на гръбначния стълб в говешия организъм
14. Защо човек се ражда и умира?
15. Произход на съзнателните и подсъзнателните движения у човека
16. Какво зная аз?
17. Трите стълба на знанието?
18. Най-важната буква в азбуката?
19. Разлика между фантазия и въображение?
20. Кое е най-първото растение, което се е появило на земята?
21. Кой е най-мекият и най-коравият чед у човека?
22. Най-важният мускул в говешия организъм?
23. Отличителните черти на отбивистата рег?
24. Всеки да напише едно писмо до специалния клас и едно до общия клас в който и да е град в България.
25. Най-обичното за мен число?
26. Най-важната идея за мен в дадения случай?
27. Най-важните идеи на учениците от класа?
28. Ролята на положителните и отрицателните сили?
29. Произход на песимизма?
30. Обезсърение на младите?

31. Ролята на водорода, кислорода, азота и въглерода в Природата?

МОК, 5-та година (1925-1926)

Четирима души да се заемат с разработването на следните четири теми:

1. Най-новото в музиката?
2. Най-новото в математиката?
3. Най-новото в философията?
4. Най-новото в живота?

Една обща тема за всички:

5. Любимият ми предмет [от сферата на науката, изкуството, културата]. Свободна тема.
6. Еволюция на елементите?
7. Кой е най-умният бръмбар?
8. Какво мислят птиците?
9. Най-полезното растение?
10. Най-силната гласна и най-меката съгласна в българската азбука?
11. За какво мисля сега?
12. Свободна тема.
13. Най-важният метод как да се накара човек правилно да мисли?
14. Десет най-важни въпроси?

15. Изберете по една дума (съществително или глагол или нещо друго по закона на интуицията) и пред нея ще турите по едно свободно число.
16. Жабата като символ.
17. Произход на десетичната система?
18. Разнообразието и изобилието в природата?
19. Качествата на идеалния човек?
20. Произход на синия цвят на окото. Какъв е биологическия произход на този цвят?
21. Защо природата е турила по няколко гифта очи на някои насекоми, а на други – по-малко? Защо човек има само две очи?
22. Произход на втория кръг на окото?
23. Мястото на добродетелите в говеешкото тяло?

МОН, 6-та година (1926–1927)

При теми:

1. Ролята на поезията, музиката и религията в живота?
2. Най-важната работа след яденето?
3. Най-малкият побтик в живота?
4. Обяснение на думата щастие, какво представлява то?
5. Разликата между бърдото и спящото съзнание?

6. Какво мисля аз?
7. Ще нарисувате по едно от цветята и по едно плодно дърво.
8. Произход на разнообразието в природата?
9. Най-красивата критика?
10. Характерното за четиримата евангелисти Матей, Марко, Лука и Йоан в техните евангелия и отношението им към народите тогава и сега?
11. Първата играчка от детинство?
12. Първата учителка или учител, първият спомен от училище?
13. Причини на индивидуалните погрешки?
14. Таблица на плодовете в Бъгария – под какви планетни влияния попадат?
15. Свободна научна тема?
16. Ще се разделите на групи и ще разпределите всички книги на Библията. Ще прочитате характеристиките, които се срещат.