

Учителя

РАЗУМНИЯТ ЖИВОТ

РАЗУМНИЯТ
ЖИВОТ

Година II 0223-1922



© Държавно-единствено издателство
1874 251-8991-2

ИЗДАТЕЛСТВО "СВЕТО БРАТСТВО"

РІСНУ

ТОЖИЖ ТРИМВЕАЧ

© Духовно общество «Бяло Братство»
Второ издание
ISBN 954-8091-26-7



УЧИТЕЛЯ

РАЗУМНИЯТ ЖИВОТ

МЛАДЕЖКИ ОКУЛТЕН КЛАС,

Година III (1923-1924)

240 стр. 5 в.

ТОМ 5 (?)

Част 1

21.10.1923 - 03.02.1924.

ИЗДАТЕЛСТВО «БЯЛО БРАТСТВО»
София '95

РАЗУМНИЯТ ЖИВОТ

Учителя поздрави с формулата: „Само светлият път на Мъдростта води към Истината.“

Ние отговорихме: „Тя постоянно ни весели.“

Т а й н а м о л и т в а .

Тази вечер ще ви говоря върху „разумния живот“. Съвременната наука определя живота по разни начини. Тя го определя в неговата проста форма, като подтик отвътре навън, т.е. от центъра към периферията. Окултната наука определя живота като едно условие за проявление на разумното в света. Затова разумният живот започва с проявяване на две преходни състояния — състояния на радост и скръб, но не тъй, както вие ги разбирате. Скръбта, това е едно от великите условия в живота. Няма по-велико благо от скръбта, затова тя предшества радостта. Тия състояния на скръб и радост графически може да се изразят по следния начин: от точка А нагоре започва едно движение към точка С.

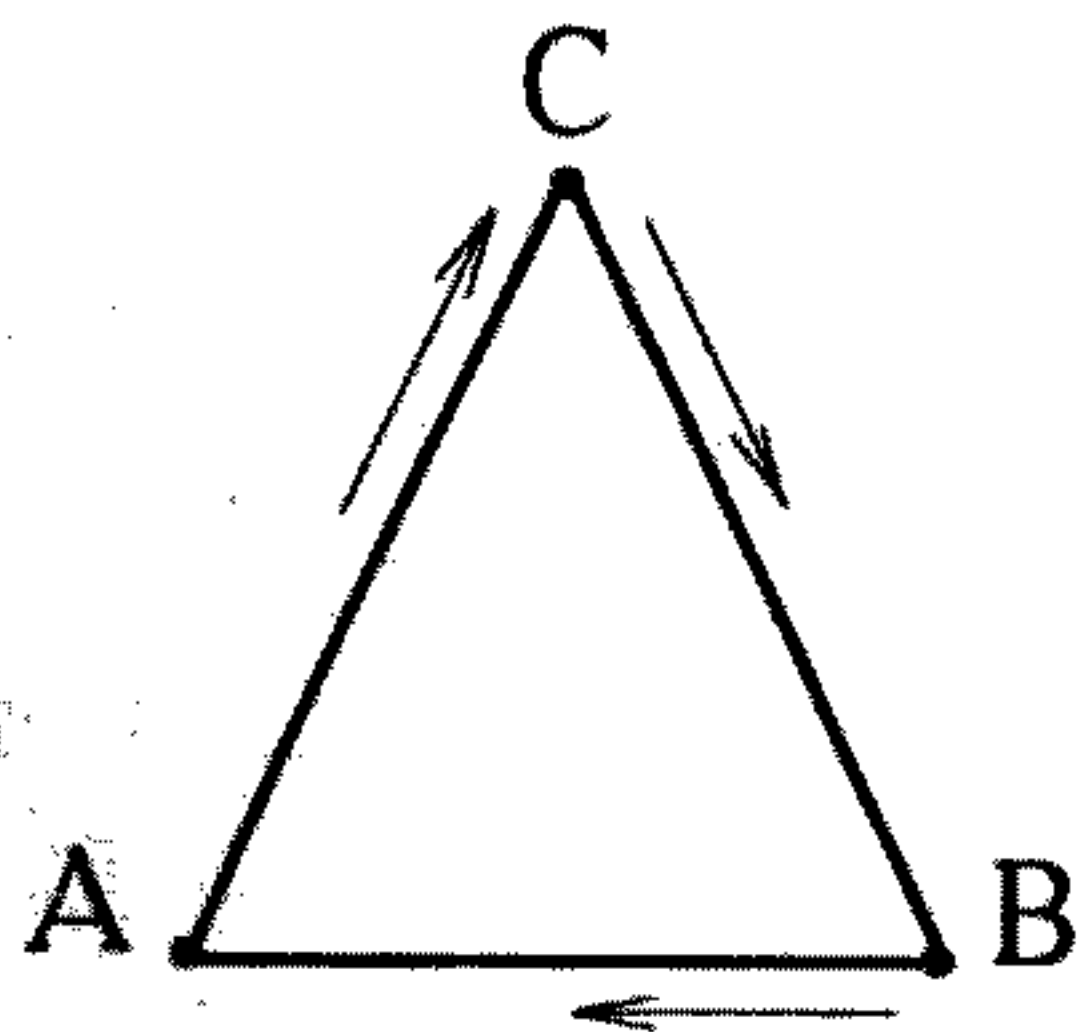

Туй движение е възходящо, което изразява възходящото състояние на ума. От точка С към точка В има друго движение надолу, което изразява низходящото състояние на сърцето. Третото движение пък е от точка В към точка А — прими-рителното състояние, което изразява творческото набиране на

изразява творческото набиране на волевата енергия. Тъй могат да се класифицират и всичките състояния на радост и скръб в живота. Запример, при възходящото състояние от **А** към **С** вие харчите енергия, краката ви отмаляват, но понеже целта ви е високо нагоре, към **С** и се приближавате към нея, вие се радвате, защото щом стигнете в точка **С**, всичките жертви, които сте направили, ще се възнаградят. Дойдете ли в точка **С**, започва вече слизането към точка **В**, т.е. започват страданията. Тогава вие казвате: всичко се свършва вече, няма накъде, ще се слиза надолу. Обаче страните **АС** и **СВ** постоянно се движат, а същевременно постоянно се увеличават и скъсяват, вследствие на което вие имате по-големи и по-малки радости и скърби. Засега се спирам само върху тия две състояния: **АС** и **СВ**. Друг път ще ви обясня как се свързват двете точки **А** и **В** и каква роля играят в живота. Понякога вие предизвиквате страданията преждевременно, а то става всякога, когато предизвиквате и радостите преждевременно. Следователно, ако вие оставите нещата да текат по своя Божествен, естествен път, по законите, които природата е определила, страданията и радостите ще идват у вас точно на време и животът ви тогава ще бъде приятен и осмислен.

Сега, аз ще ви запитам: как ще ми обясните философски отде произлиза желанието в човека да търси радостта? Какво е забелязано при радостите и страданията в живота? — Всяка радост за едно същество е скръб за друго същество. И обратно: скръбта за едно същество е радост за друго същество. Конят, върху гърба на който язди някой човек, страда, но за човека това е приятност, даже голяма радост. Значи радостта за човека не е радост и за коня. Но ако конят на този човек успее да избяга някъде в гората, той се радва, скача, защото е свободен. В този случай пък човекът скърби. Казвам: когато ти яздеше коня, радваше се, а сега конят се радва — значи състоянията се сменят. Човекът казва: отиде

ми конят! Как ще пътувам пеш? Когато господарят се радва, слугата скърби; когато слугата се радва, господарят скърби. Това не е абсолютен закон, но то е само съотношение на известни сили. При сегашното състояние, в което се намирате, при този преходен живот, който минавате, тъй трябва да гледате на нещата, за да може корабът ви свободно да плува и да не потъне някъде в морето. За в бъдеще, когато животът се устрои другояче, тогава едновременно и господарят ще се радва, и слугата ще се радва.

Още от памти-века, от незапомнени времена децата, които се раждат, идват със свити на юмрук ръце. Какво означава това? С това детето казва: аз идвам да завладая този свят. То пораства, бори се с живота, пада, става, докато най-последен един ден умре, разтвори ръцете си и ги спусне надолу. Какво означават сега разтворените ръце? Този човек казва: нищо не можах да уловя в живота си! За в бъдеще децата ще се раждат с отворени ръце, което ще означава: ние сме млади, силни, ще се трудим, ще работим, за да придобием нещо. Възрастните хора пък, тия, които са работили в живота, ще умират със свити ръце, което ще означава: аз нося една велика идея със себе си и не съжалявам, че напускам този свят. Живях с разбиране на живота и сега знам де отивам. Обаче, за сегашното положение, в което се намира човекът, турците казват: „Теле дошъл, вол си отишъл.“

Страданията и съмненията във вас като ученици ще се усилят много, но вие трябва да бъдете силни, да издържите. Учениците на Окултната школа трябва да бъдат силни! В Окултната школа не могат да влязат слаби ученици. Слабите остават вън. Там най-първо ще изпитат характера ви, да видят по любов ли живеете, или вършите всичко от страх. Само благородните хора живеят по закона на Любовта, по законите на разумния живот, а страхливите не признават Любовта, те са жестоки хора.

Като влезете в школата, първо ще ви изпитат за безстрашие. Днес в България има благоприятни условия за изпити на окултните ученици.

Ще ви дам едно правило: Гневи се, без да си разгневен! Обезверявай се, но не оставай назад!

Всинца вие носите бъклици с вода, но минете покрай някой човек, той ви казва, че еди-къде си има хубав, чист извор, и вие веднага изливате водата от бъклицата си и тръгвате да търсите посочения извор. Вървите час, два, три, пет, десет и едва намирате извора. Не изливайте водата от бъклицата си преждевременно! Когато дойдете до хубавия извор, тогава я излейте! Какво представлява бъклицата с водата? — Това са вашите знания.

Допуснете сега, че у вас се заражда желание да знаете всичко. Имате ли ясна представа какво значи да знаеш всичко? Аз ще ви отговоря отчасти само на този въпрос. Да знаеш всичко, значи да можеш да определиш всички възможности и условия около дадена точка, в която се намираш за даден момент. Всяка точка съдържа известни възможности, в които ти можеш да се проявиш. Тези възможности може да са 1, 2, 3, 10 или 100, но ако ти можеш да определиш всичките, значи, че знаеш всичко. Съвременните хора не искат да знаят възможностите само на своя живот, те искат да знаят възможностите и в живота на другите, но това няма да ги ползва. Вземете за пример един съвременен химик, вещ в своята материя и го запитайте знае ли нещо положително за елементите, с които борави? Действително, той знае техните свойства, знае законите, на които се подчиняват елементите при съединяването си един с друг, но за същината на самата материя, за същината на скритите сили в елементите той знае толкова, колкото и този, който никак не е учил химия. Химикът казва, че водородът и кислородът се съединяват и се получава вода, но видял ли е това нещо? — Не го

е видял. Науката твърди това. Философски може да се възрази, че не съществува никакъв водород, никакъв кислород. Това, че водородът и кислородът образуват вода, може да е така, може и да не е така. Образоването на водата може да се обясни и по друг начин. Ние не искаме да разрушим сегашните ви схващания за живота, сегашните ви познания в науката, но казваме, че могат да възникнат различни възражения в умовете на хората. Факт е, че водата съществува в света, знаем нейната цена, нейната полза, но как се е образувала, това е въпрос на бъдещата наука.

Вие още не сте започнали да изучавате истинската наука. Тази наука, която сега изучавате в университета, е само предговор, приготвление за онази велика наука на бъдещето. Сегашната наука представлява тухличките, необходими за строежа на онова велико здание на бъдещето. Това знание, което всеки от вас придобива в продължение на 60-70 годишен живот, ще се постави в котлите на бъдещата наука. В тия котли тя ще вари знанията, придобити от всички хора и ще ги събере в едно малко мускалче, както събират гюловото масло в такива малки мускалчета. Малко, но ценно е това мускалче! Всеки ще го носи в джоба си и ще каже: много работих през живота си и едва изкарах това малко мускалче. И природата по същия начин вари в своите котли нашите опитности, знания, придобивки и изкарва от тях нещо малко, но ценно. За една душа, която отива на небето, и най-малката игла да ѝ се закачи, е тежка. С тази игла тя едва ще достигне до второто небе и там ще спре. Толкова тежка е тя. И най-малката игла от този свят е в състояние да ви спре във вашия път. Следователно всички желания във вас, които са в низходяще състояние, ще ви спрат и вие ще започнете да слизате надолу. После ще дойде едно възходяще желание и вие ще се качите нагоре. Така постоянно ще се сменят състоянията ви: вие ще се радвате и ще

скърбите, ще се качвате и ще слизате, при което този триъгълник ще се движи и ще се изправя все по-нагоре и по-нагоре в точките C^1C^2 ... Ще кажете най-после: де е

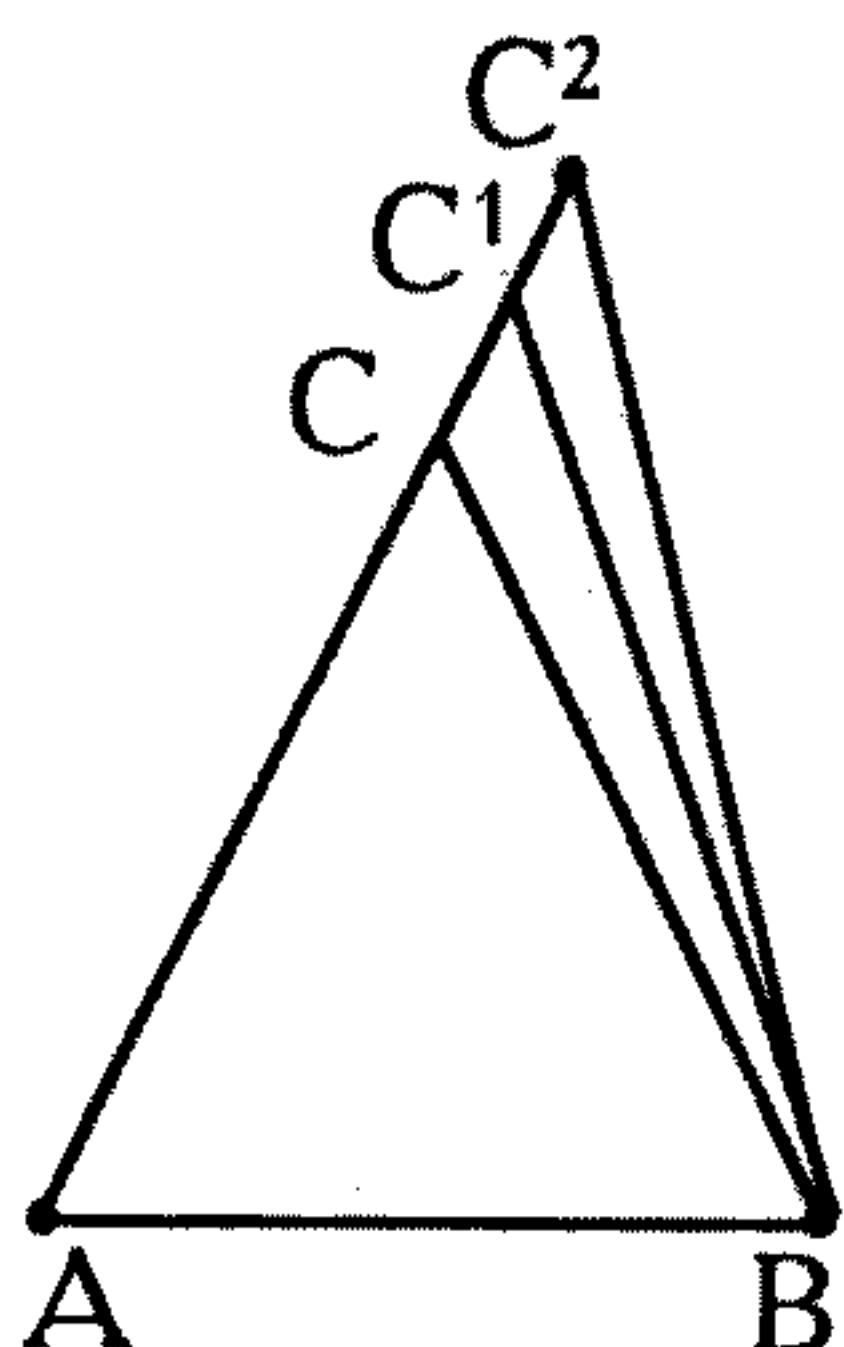

краят на този триъгълник? — Той е без начало и без край.

И тъй, да се повърнем към живота. Животът е условие за проявяване на разумното. Ето защо ние трябва да се стремим към живота, за да добием разумното, а само разумното може да ни научи как да използваме условията, в които сме поставени. Сега, всички вие сте млади, някои са свършили гимназия, някои са студенти, трети са свършили вече университета. Всичко това е хубаво засега, но след 50-60-70 години вие ще бъдете стари и ще изгубите това вдъхновение, което имате сега. Всичко, което днес ви въодушевява, ще се стопи тъй, както снегът и ледът се стопяват. Питам ви: на какво ще се базира тогава вашият живот? Докато свършите науките си, вие казвате: веднъж да свършим университета, че да станем учители. Добре, свършите университета, ставате учители, учителствате 20-30 години и после ви пенсионираат. Питам ви: какво придобихте от всичко това? Задайте си следния философски въпрос: какво е придобила онази воденица, която е смляла 15 000 тона жито? — Нищо не е придобила. Колко камъни са се изтъркали, докато се смели това жито! По същия начин, ако и нашият живот минава през нас, както водата минава през воденичните колела, какво ни ползва? Това не е живот, това е едно механическо действие. Следователно страданията показват, че нашият живот е неразумен — нищо повече. Защо страдаме? Защото сме неразумни. Защо се радваме? Защото поумняваме. Туй е един прост факт. Когато някой човек свърши по музика

и може да свири добре, или когато свърши по рисуване и може да рисува добре, не се ли радва? Радва се, защото има нещо разумно, с което може да се прояви. Идиотът не може да се радва.

И тъй, вие не питайте защо идват страданията. Щом дойдат страданията, кажете: ние трябва да бъдем разумни! Вие, обаче, казвате: Защо Господ ми дава тия страдания? Защо природата ми дава тия страдания? — С тия страдания природата иска да ви направи разумни. Тя казва: „Ти не разбираш живота, слушай мене, аз ще те науча!“ Страданието, това е езикът на природата. Вие, учениците на Окултната школа, така трябва да схващате този въпрос. Всеки ден имате поне по 10 случаи да проверите, че това е вярно. Дойде ви някоя неприятност, кажете: аз трябва да бъда разумен! Дойде ви някоя несполука, кажете: аз трябва да бъда разумен! Казвате ли така, във вас ще почне да се явява една вътрешна светлина, едно вътрешно доволство.

Другото положение, което трябва да имате предвид, е, че животът, който сега ви е даден, не е произволен. Има хиляди разумни същества, които се грижат за вашия живот. Всички мисли, чувства, желания, всички подтици, импулси, вдъхновения, които имате за доброто, са все резултати на тия разумни сили в живота, които работят върху вашия живот, за да го оползотворите в права посока. Те никога не ви изнасилват, оставят ви да действате свободно, понеже работят разумно. Но когато искат да ви покажат, че сте прегрешили, създават ви едно малко страдание. Когато пък искат да ви покажат, че сте придобили нещо в това, което са ви учили, създават ви една малка радост. Ако разберете живота по този начин, съвременната наука ще ви ползва във всяко отношение. Запример, ако сте лекар и разбирате живота разумно, вашите лекарства, вашите методи ще дадат добри резултати. Другояче вие скоро ще загрубеете между

болните и ще избегнете тази работа. Незавидно е днес положението на лекаря при съвременните разбирания на живота! Той отиде при един болен, при друг болен, този пипне, онзи пипне, все дава нещо от себе си и всички болни очакват да им помогне нещо. Незавидно е положението и на един архитект или на някой агроном, или на какъвто и да е учен изобщо. Защо? — Всички тия учени се занимават с известен отрасъл от науката, боравят с известни елементи, които седят по-ниско от тях, и с това им оказват някакво влияние. Лекарят например, изучава болезнените състояния на човешкия организъм; агрономът изучава условията, при които растат растенията; биологът изучава състоянията на клетките в организмите, как се развиват те и т.н., но всичко това още не е наука. То е предговор на онази велика наука, която ще дойде за в бъдеще. Ако съвременните хора биха имали тази нова наука, биха преустроили живота си.

Вие наблюдавали ли сте как се проявяват някои противоположности в самите вас? Забележете: в един окултен клас като този, или в някое по-висше учебно заведение, между много хубавите работи се явяват и някои отрицателни прояви. Запример, някои ученици не могат да се търпят помежду си. Вие говорите за морал, за любов, но дойде ли да проявите вашия морал, вашата любов, не знаете как да ги проявите. Докато не разберете какво нещо е самият живот, не можете да разберете и Любовта, понеже вървите по еволюционен път — отдолу нагоре. **Ж и в о т ъ т е р е з у л т а т н а Л ю б о в т а**. Следователно първо вие трябва да разберете резултата, за да можете после да разберете и онзи велик принцип — Любовта, от която животът произтича.

Като се разсъждава по този начин, съвременните хора изпадат често в догматизъм. Всички хора разбират, че трябва да се живее, но как? Казват: трябва да се

осигурим! При сегашните условия животът се разбира само като процес на ядене и пиене. Ще посеем нивите, ще изорем, ще съберем зимовището, ще напълним хамбарите — във всичко, което вършим, изучаваме закона на яденето. Запитайте когото и да е след като умрете де ще отидете? Какво има след този живот? Всички казват: Не знаем, да поживеем сега горе-доле, както Господ дал, че за бъдещето няма какво да мислим. Това не е живот, това е само изучаване закона на яденето. Когато вземем втората стъпка в живота, тогава животът ще представлява преходна стадия към разумния живот, ще имаме правилно разбиране за нещата и всичко в живота ни ще се осмисли. Не казвам, че не трябва да ядете, но яденето считам само като условие за живота, а животът е условие за проявяване разумното в света.

Сега, като разсъждавате тъй, вие изпадате в една погрешка. В какво седи тази погрешка? — Вие мислите, че сте единствените фактори в света и затова казвате, че трябва да се грижите за себе си, че трябва да се осигурите. Това е една велика погрешка. Вие трябва да знаете, че в живота на всеки одного от вас взимат участие както Божественият, така и ангелският свят. Значи, разумният живот взима живо участие във вашия живот. И често меланхолията, песимизмът, които ви обхващат, че няма да успеете, че няма да постигнете желанията си, че няма да можете да се проявите, това са заблуждения. Всичко ще се реализира във вашия живот, само че ви трябва търпение и постоянство, а вие бързате.

Друга капитална погрешка, която ви спъва, е тази, че вие се стараете да разберете външния живот, без да сте разбрали вашия вътрешен живот. Щом искате да разберете живота първо отвън, а после отвътре, аз ще ви представя една картина според вашата философия, да видите в какво положение се намирате. Допуснете, че вие ми дойдете на гости и аз съм наготвил много вкусно ядене в една тенджерка, но отварям капака на

тенджерата и ви казвам: погледнете отгоре яденето и разсъждавайте, произнасяйте се за него, но без да го вкусите. Ще може ли да кажете нещо за него? Не, яденето първо трябва да се опита отвътре и тогава ще имаме верни, положителни заключения за него. Някой човек страда. Влез вътре в себе си и ти ще разбереш защо страда, а не се старай да разбереш отвън каква е неговата скръб. Някой човек се радва, а ти искаш да разбереш защо се радва. Влез вътре в себе си и ще разбереш защо този човек се радва. Вие ще кажете: Ами как може така? Някой човек скърби или се радва, пък аз да вляза в себе си, за да разбера причината на неговата скръб или радост. Аз ще ви обясня как може да стане това и защо е необходимо. Допуснете, че отивате в дома на някой ваш приятел и на двора още виждате неговото малко момиченце или момченце, че скача, радва се за нещо. Вие се запитвате: защо ли това дете се радва? Аз казвам: влезте в стаята на това дете и ще видите защо се радва. Като влезете в стаята му, ще видите, че баща му купил една хубава кукла, ако то е момиченце, или един хубав кон, ако то е момченце. Тази е причината за радостта му — никоя друга!

Оттук изваждам следния окултен закон: **З а д а р а з б е р е ш ж и в о т а н а д р у г и т е х о р а , т р я б в а д а в л е з е ш в с е б е с и , д а з н а е ш к а к д а о т в а р я ш к л ю ч а н а с в е т л и н а т а и д а о с в е т я в а ш в с и ч к о т о п р о с т р а н с т в о н а о к о л о .** Само така ще разбереш причината на страданията и радостите в хората. Светлина трябва на всички ви! Човек разбира другите хора дотолкова, доколкото може да хвърли светлина в полето, в което те живеят. Може ли да хвърли светлина, той ще ги разбере; не може ли да хвърли светлина, техният живот остава непонятен за него. И тогава ние казваме: животът се разбира само при онази абсолютна вяра, която човек трябва да има към Бога, Който е цел и смисъл на разумния живот. Всички

същества се стремят към Него, защото Той осмисля живота им. Отпаднете ли някой път духом, ни най-малко не се обезсърчавайте! Ако животът ви се обезсмисли, ако вие се обезсърчите, още този момент отправете погледа си, ума си към разумното в света и помощта, която ви е необходима, ще дойде. Постъпите ли така, в каквото положение и да сте, животът ви ще се осмисли.

Разправяше ми една млада майка своята опитност с нейното 10-годишно детенце. Един ден то заболява, и при това много сериозно. От силна простуда то изгубва съзнание и температурата му се увеличава до 40 градуса. Майката извиква лекар. Дохожда лекарят и като вижда детето в такова състояние, препоръчва да му се направи студен компрес. Майката започва да приготвя компреса, но в това време детето се съвзема и едва изговаря: „Не искам студен компрес, искам топъл, с топла вода“ — изказва тия думи и отново се унася, повторно изгубва съзнание. Какво означава това нещо? То значи, че разумното, или Божественото в това дете казва за болестта: топло с топло се лекува. Такъв е великият закон. На любов се действа с любов и на омраза се действа с омраза. От тук вадим заключението: скръбта с любов не може да се цери. Българите имат за случая една поговорка: „Клин клин избива“. Как се избива клинът? — Клинът се избива, когато се разцепи цялото дърво. Но знаете ли какво нещо е разцепването? Разцепване, от което се ражда живот, разбирам, но разцепване, което произвежда смърт, не разбирам. Когато поставите едно зрънце в земята, там става разцепване. Влагата и слънчевата топлина се забиват в зрънцето като клин. В това зрънце става едно разпукване, едно разцепване, и в него се явява силно желание да расте нагоре. Тази силна енергия го отправя към слънцето. Излезе ли на повърхността на почвата, страданията на това зрънце престават. Тъй че всяко

страдание се предшества от един силен импулс към живота, към дадена цел. Тази цел може да ви е позната, може да не ви е позната, но вие всякога трябва да давате път на тия енергии, не трябва да ги подпушвате.

И тъй, нека остане у вас съществената мисъл: животът е едно велико условие за проявяване на разумното. Разумното пък осмисля целта, към която се стремим. Имате ли това разумно или Божествено начало в себе си, всичко може да постигнете. Нямате ли разумното в себе си, вие ще страдате, докато го придобиете. Придобиете ли го, пътят ви се отваря веднага. Христос е изразил тази идея по следния начин: „Това е живот вечен, да познаят Тебе Единаго Истиннаго Бога.“ То подразбира: придобием ли разумното, това е живот вечен, понеже Бог е велика Мъдрост, велика Разумност.

Вие трябва да знаете, че всичко, което става в живота, е разумно. Като казвам, че всичко в живота е разумно, не подразбирам, че всичко, каквото вие вършите, всичко, което вие разбирате, е разумно, но казвам, че всичко онова, което става в живата природа и което ни се налага отвътре по една необходимост, е разумно. Щом е разумно, то е добро. Затова всички трябва да бъдете смели и решителни, да знаете, че няма сила в света, която може да ви спъне и отклони от пътя, освен вие самите.

Сега, във връзка с този въпрос, ще ви запитам друг един въпрос: можете ли да познаете един човек, който сам себе си не познава? — М о ж е д а с е п о з н а в а с а м о р а з у м н о т о . Ако един човек е неразумен, как ще го познаеш? Онези от вас, които учат философия, нека кажат могат ли да познаят неразумния човек! Ако кажат, че могат да го познаят, това е крива философия. Защо? Допуснете, че аз имам една кесия и вие казвате, че я познавате. Питам ви: в какво седи познаването на кесията? Познаването на една кесия седи в парите, които тя съдържа. Ако е празна,

какво ще ѝ познавате? Но ако отворите тази кесия и прочетете колко монети съдържа и кажете, че съдържа 100 монети, казвам: да, вие сте прави, познавате тази кесия. Тази кесия съществува за парите. Но ако отвори една празна кесия, мога ли да я познавам? Следователно, глупавите хора са празни кесии, а умните хора са пълни кесии. Пълната кесия можеш да я познаеш, а празната кесия можеш само да я подритнеш. Според вашата философия вие казвате: Аз имам нужда от една празна кесия, за да си турям в нея пари, когато имам. Тогава се заражда онзи средновековен въпрос: кое е съществувало по-напред, кокошката или яйцето? Кое е съществувало по-напред, кесията или парите? Това е един дълбок въпрос, който засега ще оставим. За следния път ще ви задам тема N1: „Произход на яйцето и кокошката“. Тази тема ще я развиете философски, научно обосновано и доказано.

Важната мисъл, която ви оставям тази вечер във връзка с другите посторонни мисли, е, че животът е едно велико условие за проявление на разумното в света. Радостите, това е пътят нагоре; скърбите, това е пътят надолу. Следователно, когато разумният живот се прояви в света, той носи със себе си скръбта като необходим указател на пътя. Затова разумните същества, когато се радват и благуват, всякога отделят половината от своето благо и го дават на онези, които страдат. По такъв начин те разрешават правилно задачите в живота.

Аз ви говоря сега върху този въпрос, защото забелязвам, че често отпадате духом. Някой път сте въодушевени, подигнати, мислите, че можете да направите всичко, но не се мине много време, виждам ви с оскубани пера и казвате: свърши се с нас! Казвам: чакайте, не бързайте, сега са ви изпаднали няколко перца, но няма да се мине дълго време и перцата ви пак ще поникнат. След 5-6 месеца наново ще можете да си хвъркнете нависоко, вашето равновесие ще се

върне. Когато скърбиш много и когато се радваш много, и двете състояния са приятни. Не се обезсърчавайте! — това е разумното в света. Тъй трябва да постъпвате като ученици на Окултната школа, като ученици на Любовта. Някои мислят, че имат по-голяма любов от другите. Любовта не може да бъде нито по-голяма, нито по-малка.

Всички вие трябва да се стремите към здраво разсъждение, а не към обикновеното разсъждение. Щом започнеш да страдаш много, ще разсъждаваш защо страдаш, кои са причините и т.н. Това ви е необходимо, за да извлечете полза от тия страдания. Имайте предвид, че когато ви дойде една голяма радост, зад нея седи една голяма скръб; и когато ви сполети някоя голяма скръб, зад нея седи една голяма радост. Например, някой ваш чичо умира и ви оставя едно голямо наследство от 10 милиона лева. Вие се зарадвате. Но зад тази радост седят големи нещастия. Какви нещастия ще ви последват например? Ами че вие дотогава сте имали вяра в Бога, обичали сте своите ближни, но след като забогатеете, вие се отдръпвате от всички хора, започвате да мислите само за себе си, загубвате вяра в ближните си, ставате краен егоист. Всичко това носи вашето нещастие. Но ако при това си богатство можете да запазите вярата си в Бога и обичта си към ближните, това богатство ще бъде за вас едно благо. Ако пък богатството ви донесе едно голямо нещастие, то не ви е потребно. Вие ще ми възразите: как ще свършим университет без пари? Чудни сте вие! С пари ли се свършва университетът? Туй, което ви помага да свършите университета, това е вашият ум, който Бог ви дал, а парите в този случай са заблуждение за вас. Ако отидете в Америка, ще видите, че там има много бедни студенти и студентки, които свършват университета с успех само като ходят при някои богати хора и им помагат: палят им печки, работят в домовете им каквото намерят. Някъде пък ще срещнете

богати американски синове, бащите на които харчат по 40-50 000 долари годишно, но те не могат да свършат нищо. Има изключения и за богатските синове, както и за бедните, но искам да кажа, че силата не е в парите. Бедни има и между богатите, бедни има и между бедните. Богатият е беден, когато е неразумен; и бедният е беден, когато има всички условия да бъде разумен, а не ги използва. Тогава неговата беднотия е още по-голяма.

Сега, вие трябва да се въодушевите с тия светли идеи, да знаете, че може да си пробиете път към разумния живот и този път е положителен. Тогава само ще разберете, че този път ви е предопределен и затова всичко разумно ще ви съдейства, за да го постигнете, да тръгнете по този предначертан път. Не оставяйте свещения път, който Бог ви е предначертал! Той е пътят на разумното във вас.

Упражнение: Лявата ръка се поставя свободно на коляното. Дясната ръка се изнася настрана хоризонтално, след това напред, нагоре, назад в кръг, надолу. Туй въртене на ръката се повтаря няколко пъти. Същото нещо се прави и с лявата ръка, а после и с двете ръце заедно. Ръцете спират хоризонтално и се спущат надолу.

Това упражнение ще се прави през седмицата, при случаи, когато се забъркат нещо мислите или чувствата ви. Когато се забъркат мислите ви, ще правите упражнението само с дясната ръка, а когато се забъркат чувствата ви, ще правите упражнението само с лявата ръка.

Упражненията, които ви давам, са напълно естествени, тъй както природата действа. Природата всякога се проявява в човека, без оглед на това дали той съзнава това нещо или не. Например, вървите някога по пътя и махнете с ръката си настрана, направите едно движение. Какво означава това движение? — Влязла е в ума ви някаква мисъл, която ви безпокои, и с това движение

на ръката ви е я изпъждате навън. Това движение изразява един волев акт. Понеже сте във физическия свят, ръцете ви трябва да се движат съзнателно. Ако ви проточите дясната си ръка наляво, всички разумни сили, които направляват това движение, са при вас. Това движение изразява като че ви дават нещо и ви го взимате. Проточите ли ръката си напред, ще вземете това, което ви дават. Някога ти кажеш на някой свой приятел: можеш ли да ми послужиш с една малка сума? Той веднага бръква в джоба си, изважда пари и ти услужва. Ти взимаш парите и си доволен. Това негово движение е смислено. Щом движенията ви са съзнателни, те са приятни. Ако правите несъзнателни движения, ви напразно харчите енергията си. В с я к о д в и ж е н и е т р я б в а д а б ъ д е о с м и с л е н о и с в е щ е н о ! Затова всички трябва да се стремите към красивите движения. Всяко движение, в една или в друга посока, трябва да предизвиква съответстващи разумни сили, с които да можете да влезете във връзка. Само така движенията имат смисъл

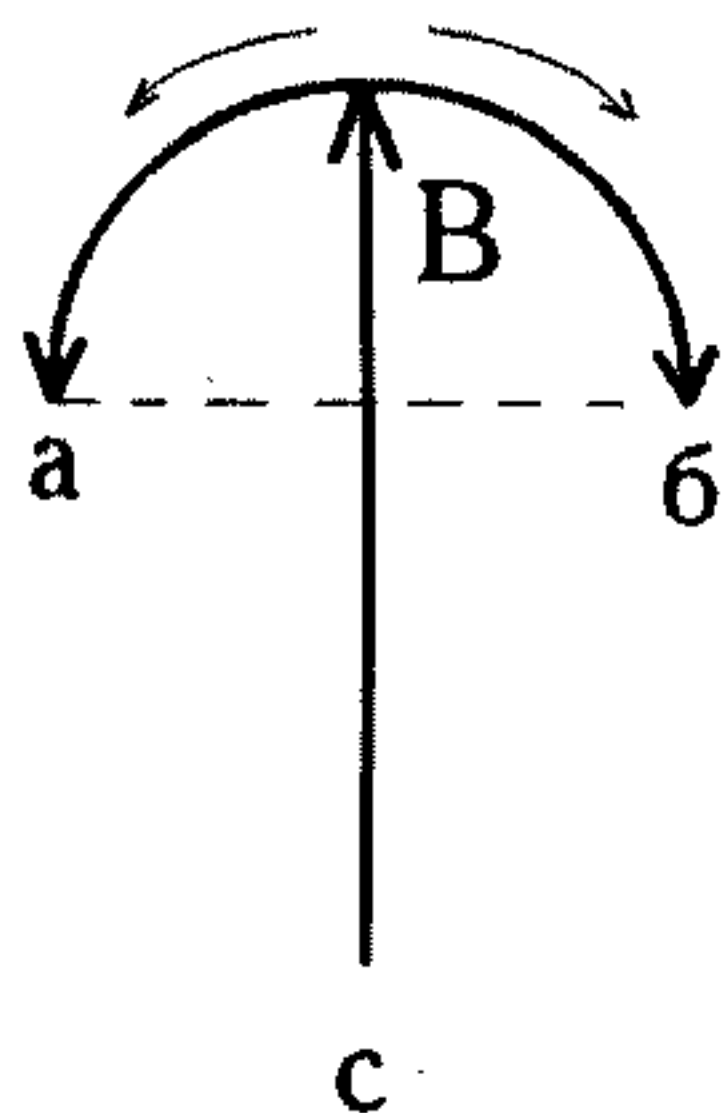
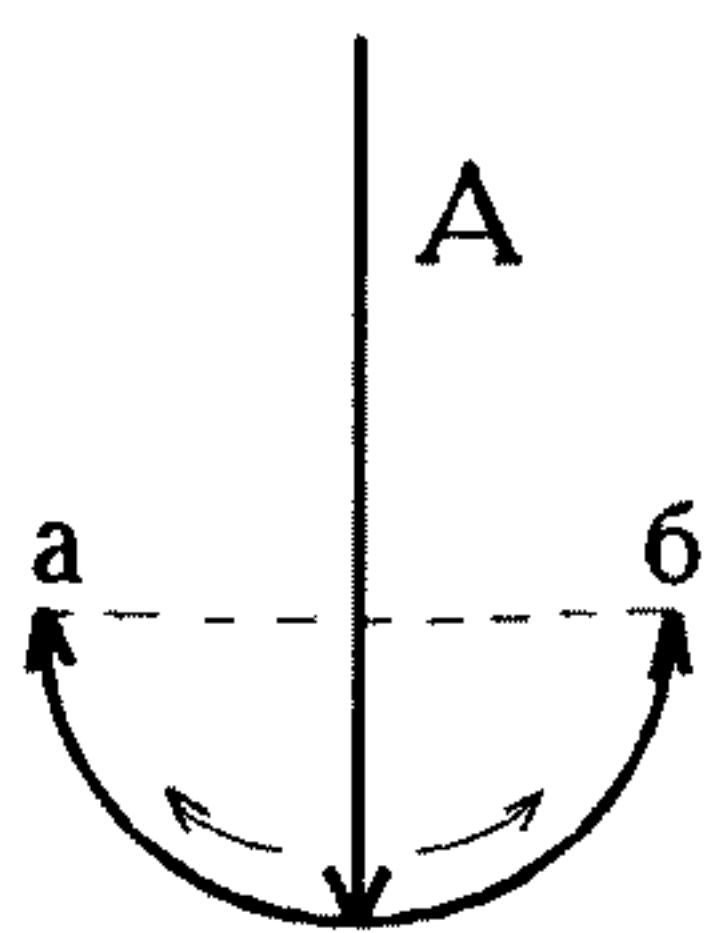

и полза. За пример човек, който се моли, не може да държи ръцете си надолу, той ще вдигне ръцете си — а, б — нагоре, в положението на фигура А. Човек, който иска да воюва за възвишеното, за благородното в света,

също тъй издига ръцете си нагоре (в положение **A**). Растението, което изниква из почвата и отива нагоре към Слънцето, заема същото положение. Онзи човек обаче, който държи с двете си ръце — **a, б** — в тояга и се готви да воюва в света за низките, за обикновените работи, държи ръцете си надолу и се намира в положението **B**. Това положение представлява една готова, напрегната стрела, която чака само последния момент за нападение.

Първото положение — **A**, и второто положение — **B** са хармонични движения, които са във връзка помежду си. Следователно тия две същества, които правят движенията **A** и **B**, според степента на своето развитие се намират в два различни свята, вследствие на което и техните понятия за живота са съвсем различни. Но и едното, и другото положение — нагоре и надолу, изразяват полюси на живота, които трябва да се проучват съзнателно, защото само животът ще ви доведе във връзка с разумното.

Тайна молитва.

— Само светлият път на Мъдростта води към Истината.

— Тя постоянно ни весели.

1 лекция на Младежкия окултен клас,
държана от Учителя на 21.X.1923 г. в гр. София

ЖИВИТЕ ТОЧКИ В ПРИРОДАТА

— Само светлият път на Мъдростта води към Истината.

— Тя постоянно ни весели.

Размишление.

Прочетоха се темите върху „Произхода на яйцето“.

Ще ви говоря върху „Живите точки в природата.“

Да допуснем, че имате живата точка А, която трябва

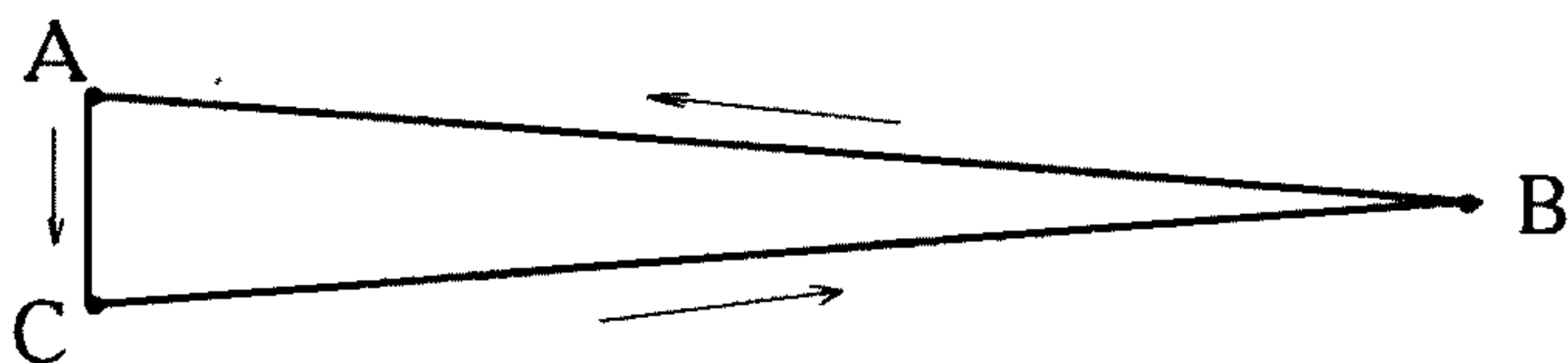

да се прояви. Можете ли да определите в дадения случай в каква посока ще се подвижи тази точка? Ще кажете: тази точка може да се подвижи например от центъра към периферията. Към коя посока ще бъде това движение, наляво или надясно? — Наляво. Значи центърът, от който излиза точката А, ще бъде точка В, отдето точка А ще се движи наляво и ще стигне на мястото, означено с А. Да допуснем, че тук живата точка е достигнала крайния предел на своето движение и се спира. Как мислите сега, тази жива точка тук ли ще остане, ще се върне ли назад в точка В или ще вземе друго някакво направление? Представете си при това,

че и центърът **В**, който също е жив, се движи в друга някоя посока и то по-бързо, отколкото точката **А**. Значи точката **А** не може да се върне по същата посока в точка **В**, но ще направи едно отклонение, ще върви перпендикулярно надолу, по посока **АС**. Това отклонение се нарича вече падение. Тъй че, когато някоя жива сила в природата достигне крайния предел на своето движение и не може да се върне в точката, отдето е излязла, тя всякога прави едно отклонение от правия път, пада малко надолу, като образува една малка линия **АС**. Тази линия всякога означава един определен резултат. **АС** определя извършената работа, тя определя и изразходваната сила. За да може живата точка **А** да навакса изразходваната сила, какво трябва да направи? — Да се върне пак в центъра **В**, като образува движението **СВ**. Тия два пътя, **ВА** и **СВ**, които изминава точка **А**, са почти равни. Питам сега: еднакви качества ли ще има точка **А** и в двата случая, т.е. в момента когато е излязла от центъра **В** и в момента, когато се връща в точка **В**? — Ще има известно изменение. Как бихте определили математически туй изменение?

Сега ще пристъпя към някои психологически процеси, които стават във вас, за да може да си ги обяснявате правилно. Например, у вас има един подтик, едно желание **А**, което иска да се прояви, да излезе вън от центъра **В** на вашето съзнание. Туй желание **А** — азът във вас — излиза от **В** и достига крайния предел на възможността си да се реализира, след което пак се връща във **В**, но с някаква придобита опитност. Можете ли да определите каква ще бъде придобитата опитност? Щом **А** излиза от **В**, центъра на вашето съзнание, все трябва да има някакъв подтик, което показва, че всяко ваше желание е съзнателно. Вие например, мислите ли, че откак влязохте сега в клас и до този момент сте останали същите? — Не, в този един час време вие се изменихте, извървели сте вече пътя **ВА**. И сега във вас

ще се започне един процес на връщане. Този процес на връщане някой път може да трае една, две или повече секунди; някой път може да трае една, две, или повече минути; някой път може да трае един, два или повече часа; някой път — един, два или повече дни; някой път — една, две или повече седмици; някой път — един, два или повече месеци, а някога — една, две или повече години и т.н. — все същият закон е. По този начин може да се определи математически след колко време една ваша мисъл или едно ваше желание може да се върне назад, отдето е излязло. Запример, заражда се у вас силен подтик, силно желание да учите музика, но някои външни обстоятелства спират реализирането на това ви желание и вие забавяте изучаването на музиката. Желанието ви да учите музика като че ли замира у вас. Но след един, два, три или повече месеци случва се да слушате някъде един хубав концерт, връщате се у дома си и това желание към музиката отново се възпламенява. Питам: как е станало това нещо, да отидете на концерт, дето вашето желание да се възпламени отново? — Причина за това е вашето подсъзнание. Понеже вашето желание спада към Божественния свят, вашето подсъзнание е разбрало много скоро, че вие имате нужда от музика и затова започва да приготвява условия, за да се прояви това желание. То ви подтиква към музика, завежда ви на концерт, без да подозирате вие как става всичко това. След това вашето съзнание започва да действа, докато най-после вие се намерите в благоприятни условия за реализиране на вашето желание. При реализирането на всяко желание действат, според мене, едновременно четири процеса. Единият процес върви от подсъзнанието към съзнанието; другият процес върви от самосъзнанието към свърхсъзнанието, а другите два процеса са

промеждуточни — от съзнанието към самосъзнанието и от свръхсъзнанието към подсъзнанието.

И тъй, когато едно ваше желание не се реализира поради това, че не сте били достатъчно умни, то минава в свръхсъзнанието. След време висшите, разумните същества, които се занимават с живота ви, разглеждат кои са били причините да се спре този подтик у вас, какви препятствия сте имали, за да се реализира това желание и като ги намерят, връщат желанието ви отново в подсъзнанието, в Божествения свят и от там в съзнанието, за да се пристъпи към реализиране. Този процес на връщане може да се продължи една секунда, една минута, един час или повече. Подсъзнанието вече доброволно ще ви създаде условия да посетите някой хубав концерт, за да събуди отново това желание във вас и да се заемете да го реализирате. Ако и този път не го реализирате, то пак ще отиде в свръхсъзнанието, ще обиколи същия кръг, докато един ден го реализирате. С това аз искам да ви наведе на мисълта, че ако известна идея не може да се постигне днес, след време все ще се създадат благоприятни условия за нейното реализиране.

Сега, ще ви запитам: кое е най-любимото изкуство според вас? (— *Музиката.*) Всички съгласни ли сте с това? (— *И поезията.*) Добре, да вземем тогава музиката (**М**) и поезията (**П**) като символи, само да обясним закона. Допуснете, че вие сте живата съзнателна точка (**Ж.С.**), която има определена форма и определено направление. Тази жива съзнателна точка се движи по направление на стрелката 1 и дохожда в материалния свят в точка А. Обаче поради някои неблагоприятни стечения на обстоятелствата тази точка **Ж. С.** не може да върви нагоре към своята цел, към своето местоназначение, но прави едно отклонение, пада надолу в точка С, по движението на стрелката 2, вследствие на което закъснява в пътя си. При това падане тя изгубва условията да стане музикант, не може

да реализира това си желание, намира се в пътя **АС** — път на страдания и казва: аз изгубих всичко, не искам да се занимавам с живота. Кажете ли така, желанието се отправя към свръхсъзнанието, към Божествения център **Б** по направлението на стрелката **3** и всякакъв подтик към музиката видимо спира. Но изпратена веднъж една твоя мисъл, едно твое желание към Божественото

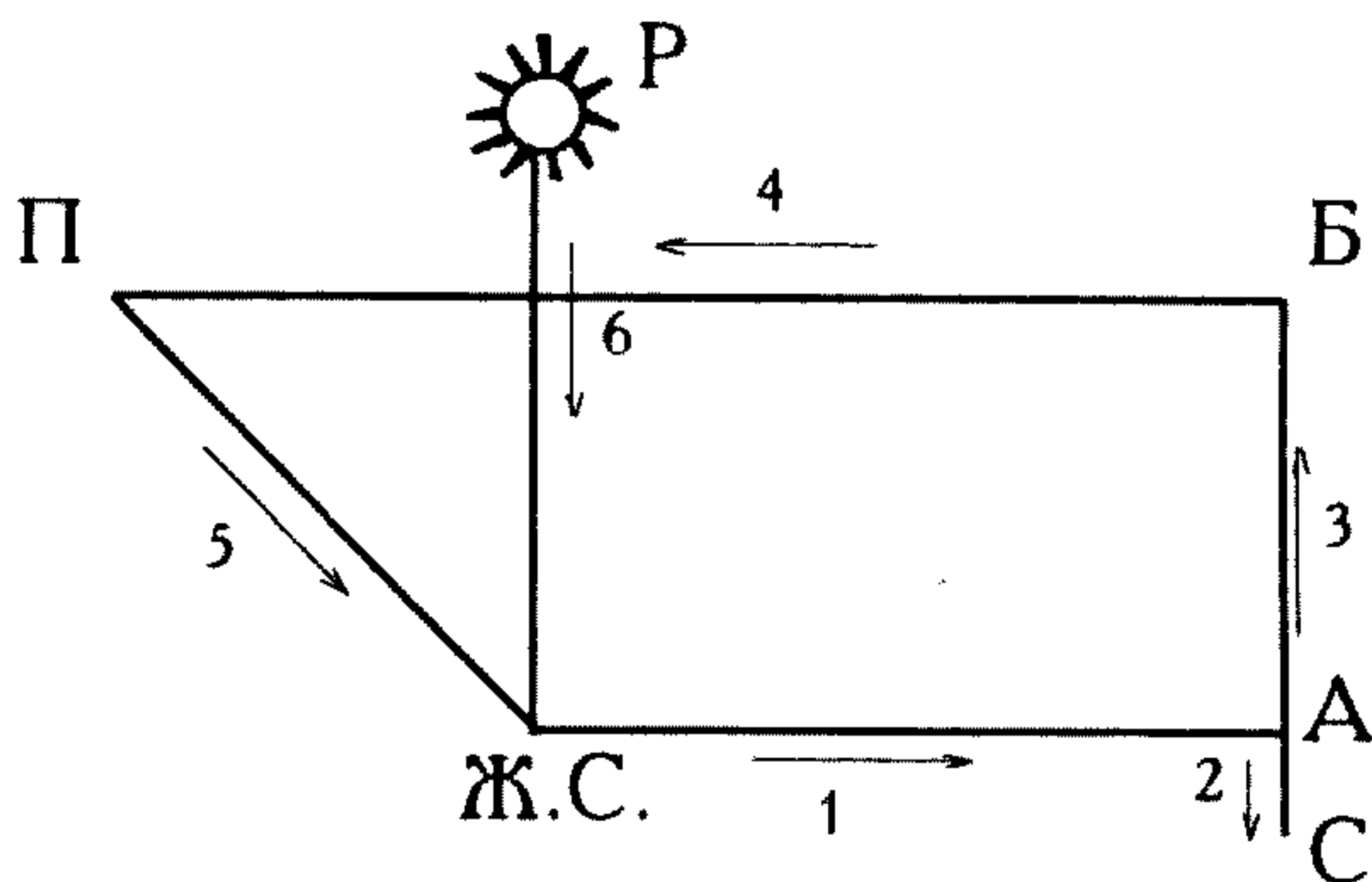

съзнание, Бог не е от тези същества, което да не ви чува. Висшето Божествено съзнание **Б** почва да работи, разглежда причините за твоите несполуки, за нереализирането на твоето желание и ги отстранява. След като твоята мисъл или твоето желание е направило един кръг, минало по пътя на стрелките **1**, **2** и **3**, движението минава от Божествения център към подсъзнанието, т.е. по направлението на стрелката **4** в точка **П** и тогава подсъзнанието започва да работи, създава благоприятни условия за реализиране на твоето желание, което върви по стрелката **5** и отново дохожда в точка **Ж.С.** Цялото това движение може да се извърши много пъти — 1, 2, 10, 100, 1000 пъти, докато най-после се реализира от самите вас и вие го виждате реализирано вече по направление на стрелката **6** и в точка **Р**.

Тъй че никое желание в света не остава в своите

крайни предели. Там то се спира временно, но в края на краищата ще се реализира. Тъй щото, трябва да знаете, че всички добри желания, които имате, ще се реализират. Има друг един закон обаче, с който може да си напакостите. Да кажем, че вие искате да станете музикант, изпращате вашето желание горе в Божествения свят, но изгубвате всички благоприятни условия за реализирането му, докато най-после го забравяте съвсем и казвате веднъж завинаги, че вашето желание е непостижимо. Разумните същества в Божествения свят работят за реализирането на вашето желание, отправят го в подсъзнанието ви и то отново буди у вас това желание, кара ви да търсите начин да го постигнете, обаче вие сте започнали вече да се съмнявате в живота и не се спирате върху това си желание. Колкото повече се съмнявате, толкова по-късно вашата мисъл или вашето желание ще се яви в подсъзнанието. Със съмнението си вие сами ставате спирачка да се реализира вашето желание да станете музикант. Може да направите опит, за да се убедите в истинността на този закон. Имате, например, една мъчна задача и вие казвате: не мога да реша тази задача. Като кажете веднъж така, не мислете повече върху нея, напуснете тази мисъл, не я повтаряйте и потретвайте. Легнете си да спите спокойно и не се съмнявайте. Не се ли усъмните, може още сред нощ да станете и да си решите задачата. Следователно всякога трябва да изхвърляте от ума си мисълта, която ви измъчва. Оставете тази мисъл за известно време настрана. Кажете ли си веднъж: музикант няма да стана, свърши се с мене — спрете се там и започнете да се занимавате с друго. Не се отчайвайте, не казвайте, че няма да станете музикант, че ще се самоубиете и т.н. Друг път ще ви обясня какво значи да кажеш, че ще се самоубиеш и какво може да ви постигне от изговарянето на тези думи. В другия свят се нуждаят от такива работници. Като се

самоубие някой, в другия свят го хващат, турят го на работа, като му дават още по-трудна задача от тази, която е имал на земята, и той трябва да я реши.

И тъй, всички желания са постижими. Това е първият закон в съзнателния живот на точка **А**. При всяка своя несполука точка **А** добива едно ново качество, една малка опитност. Ще ви изразя картинно тази своя мисъл. Живата точка **А** излиза от центъра **В** и се движи по направление на стрелката **1**, докато стигне своя краен предел в точка **А^т**, при което придобива един полюс. Буквата **Т** горе на **А**-то означава търпението. Търпението е едно отмерено движение на съзнанието, което означава: аз ще постигна на дело това, което желая. Точка **А**, като не може да постигне своето желание, от точка **А^т** пада надолу, прави едно отклонение до точка **С**, като върви по направление на стрелката **2**. От **С** точка **А** върви по направление на стрелката **3** и се връща в центъра **В**, отдето е излязла първоначално. Каква става сега тази точка? — Тя става разумна **А^р**, понеже имала търпение. И така, имаме трите положения на **А**: **А** — **А^т** — **А^р**. Не може да се яви **Р**-то преди **Т**-то. Тия букви означават качества. Най-първо трябва да придобиеш търпение, а после разумност. Ако точката **А**

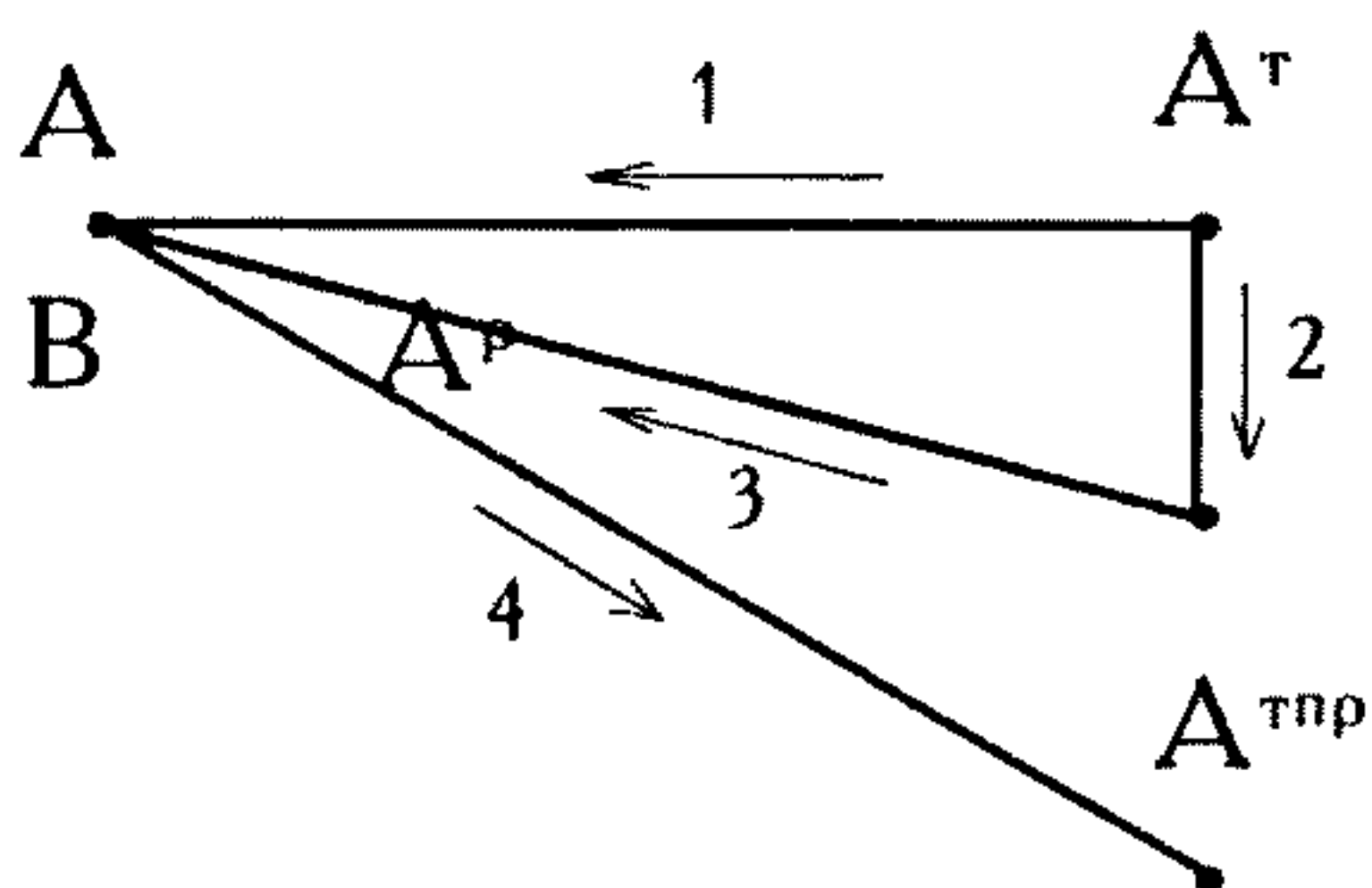

се подвиги втори път навън, какво ще придобие? — Своята поезия. Тогава ще имате **А^{рт}**. Значи, за да придобиеш поезията, трябва първо да придобиеш търпение и разумност. Търпеливият и разумният

човек е всякога поет. Нетърпеливият, неразумният човек е всякога глупец. За да постигнеш едно свое желание, за да реализираш едно свое

чувство или една своя мисъл, изискват се две излизания от Божествения център и едно влизане. Това е закон! Вие казвате някога: ние не можахме да реализираме някои наши желания. Питам ви: вие излязохте ли два пъти от Божествения център и влязохте ли един път? Може да излеете цяла каца сълзи, но без две излизания от Божествения център и едно влизане в Него не можете да постигнете вашите желания. Само по този закон може да успявате. Това значи, че вие се намирате в центъра **А** на един кръг, по окръжността на който се намират следните центрове: **С. С.** — свръхсъзнанието; **П.С.** — подсъзнанието; **С.** — съзнанието; **С'.С'.** — самосъзнанието.

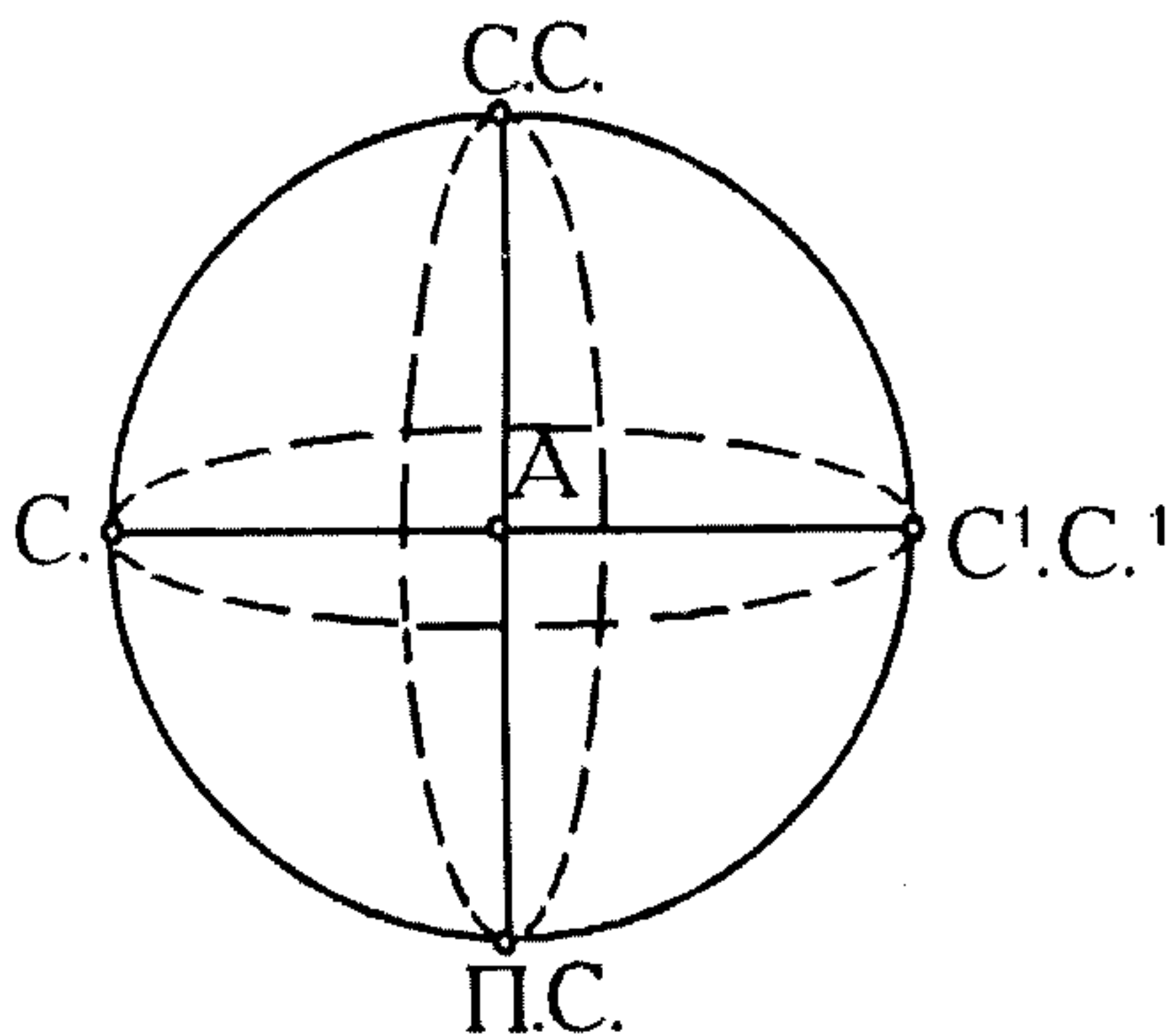

Значи всяка една мисъл, за да се реализира, най-напред трябва да се качи в свръхсъзнанието, от там да слезе в подсъзнанието, после да се върне към съзнанието и най-после да дойде в самосъзнанието. Този процес представлява цяла една обиколка. Вашата

мисъл като направи едно пълно обръщане, ще се реализира. Туй се нарича движение на Божественото живо колело за реализиране на всички човешки мисли, желания и идеи. Аз ви давам тази съществена мисъл, понеже в живота ви ще проникнат хиляди съмнения, обезсърчения, та да знаете, че всеки, който е в това Божествено колело ще може да реализира всичките си мисли и желания. Вашата мисъл ще движи това колело, ще го кара да върви напред, ще влиза и ще излиза от него. Туй колело се движи с различна бързина: някой път се движи много бързо, някой път много медлено,

много бавно. Помнете съществената мисъл: всяка ваша нереализирана мисъл отива най-напред в Божественото свръхсъзнание, от там слиза в подсъзнанието, после в съзнанието. От тук минава през животинския свят, влиза след това в самосъзнанието, докато най-после се реализира във вашия живот.

Сега, онези от вас, които изучават живата природа, които се занимават с растенията, какво правят, когато забележат, че някои дървета са безплодни или раждат хилави плодове? — Наторяват почвата с тор. Следователно, когато почвата е бедна, тя трябва да се натори, за да се реализират някои ваши желания, мисли, идеи. За да стане това наторяване, непременно трябва да имате една несполука. Тогава вашата мисъл ще се качи в свръхсъзнанието, от там ще слезе в подсъзнанието да почерпи необходимата за целта сила, после в самосъзнанието, дето ще се реализира и ще донесе радостта, която чакате. Това е един закон, в който няма изключение. И всеки, който има търпение, разумност и поезия може да стане музикант. Търпението не е неволя, то е качество на разумния човек. Само разумният човек търпи. Той трябва да е свободен, да не е ограничен. Само Бог е дълготърпелив и Него никой не ограничава. Той сам си налага известни ограничения. Когато добием туй качество, което Бог има — дълготърпението, тогава ще дойде разумността, поезията и музиката.

И тъй, Божественото колело трябва да се завърти, за да се хармонизирате.

Аз бих желал някой от вас да разработи това колело, да го тури в движение. Когато една мисъл е била в Божественото свръхсъзнание и слезе в подсъзнанието, ще стане едно движение на съзнанието и самосъзнанието, при което тия две точки — С и С¹С¹, ще се съберат в точка А и поезията ще дойде. Но трябва да има едно качване в Божествения свят, защото всяка

мисъл се реализира в Божествения свят. Тя се изпитва на земята, а се реализира в Божествения свят. Поезията не е земно нещо. И музиката не е земно нещо. Следователно от двете страни на този кръг, от съзнанието и самосъзнанието трябва да има едно движение към живата точка А, за да може едно желание или една мисъл да се реализира веднага.

Тема за следния път: „Произход на колелото“.

Упражнение: През тази седмица, всяка вечер преди лягане, кой когато си ляга, ще размишлявате по 5 минути върху „живото колело“, чрез което се реализират човешките мисли и желания.

Тайна молитва.

— Само светлият път на Мъдростта води към Истината.

— Тя постоянно ни весели.

2 лекция на Младежкия окултен клас,
държана от Учителя на 28.X.1923 г. в гр. София.

ОСНОВА НА ЗНАНИЕТО

— Само светлият път на Мъдростта води към Истината.

— Тя постоянно ни весели.

Тайна молитва.

Прочете се резюме от темите: „Произход на яйцето и кокошката“.

Прочетоха се и няколко от темите: „Произход на колелото“.

Тема за следния път (№3): „Отличителните черти на пчелата“. Ще помислите върху тази тема. Имайте предвид чистотата на пчелата. Тя има образцова чистота, не търпи в кошера си нищо нечисто, нищо хилаво. Същото нещо е и в моралния свят. По отношение на чистотата небето е много взискателно. То постъпва по същия начин, както и пчелите в своя кошер. Там не може да стъпи кракът на някой хилав, нечист човек. В небето няма лицепрятие. Там не се чува: „този е наш“ или „този е ваш“. Само достойните, чистите, умните могат да живеят в такъв кошер.

Да допуснем, че имате пред себе си един учен човек, един естественик, който се занимава специално с изучаване живота на пчелите. След като се е занимавал той целия си живот с проучаване на тънкостите в живота им, питам: какво е спечелил от пчелите? — Огрубял е, нищо повече. И повечето от съвременните естественици, които изучават природата по този начин, огрубяват, стават материалисти, не могат да извлекат оная велика

мъдрост, която се съдържа в нея. В някои от съвременните естественици се забелязва едно израждане, понеже поглеждат на въпросите материалистично. Вземете, например, пчелата: по своето благородство тя не седи на тази висота, на каквата е човекът. Нейното благородство е благородство на един по-нисш живот и затова всички хора, които боравят с една по-нисша материя, естествено е, че тази материя ще им въздейства. Тя има свойството да привлича или да смъква човешкия живот към себе си. Вследствие на това всички естественици, с малки изключения, са повече материалисти. Не по този начин трябва да се изучават животните, насекомите, растенията, па дори и минералите! Изучаваш пчелата — трябва да я изучаваш като една фаза от великия живот на човешката душа; изучаваш мравката — трябва да я изучаваш като една фаза от великия живот на човешката душа; изучаваш растенията, кристалите — по същия начин трябва да ги изучаваш, те са все фази, през които човешката душа е минала. Това е азбуката, от която е наредена книгата, означена „Миналото на човешката душа“. И всеки човек трябва да чете книгата на своето минало. Когато изучава кристалите, той трябва да знае какви са били тия кристали във времето, когато е живял във фазата на кристал. Като изучава растителното царство, той трябва да разглежда пътя на своето минало и да изведе от този път онази велика поука, която животът е вложил в него. Само по този начин проучавани естествените науки имат смисъл, само тогава има в тях философия, само така те имат приложение!

Сега и вие като ученици в гимназията, като студенти в университета, ако бихте изучавали естествените науки, па и всички други науки от това гледище, като неразривна стадия от вашия живот, вие бихте имали съвсем други разбирания за живота и за науката. А сега аз често срещам голямо препятствие в работата си

поради вашите разбираня. Вие като ученици в гимназията, като студенти в университета имате голямо мнение за себе си; мислите, че знаете много. Вярно е това, но аз ще ви запitam: ако вие сте един 100-годишен дядо и ви поканят да играете на хорото, ще ви ползват ли нещо тия 100 години за случая? Мислите ли, че в този стар дядо с напредване на възрастта напредва и силата? Казват му: Дядо, я поиграй малко на хорото! — Не мога, не зная.

Вие ще разсъждавате с мене, за да разберете мисълта ми. Ще вземем две величини, първата от които означавам с $+A$ (A с един плюс). Тя представя дете на десетгодишна възраст. Втората величина означавам с $++A$ (A с два плюса). Тя представя стогодишен старец, годините на когото значи са десет пъти повече от тия на детето. Имате тогава: $+A$ — десет години и $++A$ — сто години. И двете величини са две живи същества, които се движат в една и съща посока n . Ако придадем към $+A$ двадесет години, и към $++A$ също двадесет години, кой от двамата печели? — Първият. Защо? Нали би трябвало старият човек да печели повече, понеже числото 20 се прибавя към по-голямо число от 10, а именно към 100-те? Старият човек, обаче, не печели, понеже той е положителен. В какво седи тази положителност? Той живее с идеята, че е богат, че е осигурен, натрупал си е голямо богатство, на което уповава; той живее още и с идеята, че е учен, че има много опитности от живота, уверен е в себе си и т.н. Но да живееш с такива идеи в живота, който всеки момент носи нещо ново в себе си, значи да загубиш своята сила, да не печелиш нищо. Тия са причините, за дето, като се прибавят 20 години към живота на стареца, той става по-слаб, а като се прибавят тия години към живота на десетгодишното дете, то става силен човек. От какво произтича тази разлика? Какъв е законът, който определя силите? Защо именно старецът, като расте по ум, не

расте едновременно и по сила? Вие ще кажете, че старците придобиват по-късно силата си. Това е вярно 50ю%, но и в този процент има изключения. По някой път старецът изгубва не само силата си, но и своите светли мисли. Коя е причината за това? Следователно положителните сили не печелят всякога в света.

Аз искам вие да разбирате добре нещата, да разсъждавате правилно. Някой казва: човек трябва да има положителна воля и положителен ум. Вярно е това, но тук може да се приложи законът за вероятностите. Не всякога положителната воля печели и не всякога положителният ум печели. Защо? Старецът, който има два плюса, който е дошъл до стоидвадесетгодишна възраст и живее с положителни мисли, се движи в една по-гъста материя, вследствие на което среща по-големи съпротивления в живота си, отколкото младият човек, който живее в една по-рядка среда, с по-малки съпротивления. Следователно, ако плюсовете се увеличават, съпротивленията се увеличават, но силата се намалява — така е в живота на стареца; ако пък плюсовете се намаляват, съпротивленията се намаляват, но силата се увеличава. Законът, който можем да извадим от тук, е следният: с и л а т а в ж и в о т а н и щ е б ъ д е о б р а т н о п р о п о р ц и - о н а л н а н а с ъ п р о т и в л е н и я т а , които срещаме, т.е. голяма сила — малки съпротивления, малка сила — големи съпротивления. И всичко това е в зависимост от гъстотата на средата.

Ето защо ние трябва да минем в живота си по онзи път, който има най-малко съпротивления. Много естествено е това! Защо? Вие как влизате в някоя гостилница? Нали първо преглеждате колко пари имате в кесията си и според средствата си разполагате? Като влезете в един магазин, нали по същия начин преглеждате кесията си и според това си купувате по-хубав или по-прост плат? Когато ще си правите къща или

когато ще предприемете някое дълго пътешествие, по същия начин ще прегледате състоянието на вашата кесия и възможностите, които се съдържат в нея. Трябва да знаете, че когато влизате в материалния свят, всички тия неща трябва да се вземат предвид, а вие често ги забравяте. В това отношение младите мязат на старите. Знайте обаче, че при тия пропусциания в живота вие затъвате повече в материята, вследствие на което гъстотата на средата се увеличава, съпротивлението също, а силата ви се намалява.

Ще ви запитам: отде идете, колко години откак сте излезли от дома си? — Не знаем. Имате ли писма от вашите заминали, от баща си, от майка си? — Нямаме. И вие сега ще ми кажете както старите: Вярваме в Единния Господ... Тази вяра не ви ползва. Защо? Ако седя в стаята си и вярвам, че има Слънце, какво ме ползва то? Ако седя в една изба и изчисляват оттам силата на слънчевата светлина, колко трептения имат най-дългите слънчеви вълни, па зная и за всичките светове, какво ме ползва това? — Нищо. Тия знания до известна степен могат да ползват моя ум, но изчисленията за слънчевите лъчи ни най-малко не ползват моята душа. Следователно, когато ние говорим за великите истини в живота, трябва да сме в прямо съобщение, не косвено, с лъчите на Слънцето, поне да сме под благотворното влияние на тия лъчи.

Какво се забелязва обаче в живота на младите? — Те остаряват преждевременно. Защо? Във вас, младите, се заражда желание да израстете бързо. Вие бързате и си казвате: Кога ще израсна голям, да стана на 21 години? Бързате да станете избиратели, да гласувате. Някои пък бързат да станат на 30 години, та дано вземат някой министерски пост. Всички бързате. Какво ще спечелите с вашето бързане? Не е въпросът в бързането, да израснете по-скоро. За растенето вие не трябва и да мислите. Кога ще израснете, това не зависи от вас. Много

ученици от Окултната школа се спъват именно в този въпрос. Щом влезете в Школата, вие бързате да станете много учен, много добър. Задачата на Школата не е да ви направи добри, нито да ви направи умни и да придобиете много знания. Знаете ли защо това нещо не е задача на Школата? Каква разлика ще има тогава между богатия, който трупа парите си в касата и всеки ден ламти за все по-голямо и по-голямо богатство и вие, които искате да трупате все повече и повече знания в главата си като някой банкер? Това знание повече ще увеличи тревогите ви. Богатият всеки ден поглежда към парите си, тревожи се, страхува се. И вие, като придобиете повече знания, ще станете по-чувствителен, по-амбициозен, ще вземете да се мислите за нещо голямо и няма да можете да издържите всичко това. Че как ще може да издържите всичко това? Колко сме смешни ние, хората на земята! Ние имаме един мозък от 1.5 кг. тежест, турен в един лоб. При една такава малка материя, при един такъв ограничен ум вие искате да обхванете цялата Вселена, да турите всичко под нозете си и да кажете: Знаете ли кой съм аз? Казвам: ти си младият човек, с 1.5 кг. тежест в главата си. Знаете ли какво представлява мозъкът на един ангел? Мозъкът на един ангел по интензивност на своите вибрации и по качество представлява съвкупност от мозъците на цялото човечество. Знаете ли какво нещо е написано в мозъка на един ангел? Ако се намериш пред един ангел, как ще се почувстваш?

Като ме слушате сега, някои от вас може да се обезсърчат, но ние говорим за насърчение, а не за обезсърчение. Вие трябва да разбирате живота съществено. Не го ли разбирате така, ще си заминете по същия начин, както и всички други, млади и стари. Вие ще растете както онзи стогодишен дядо. Следователно, като станете на 100 години, ще почнете да преповтаряте всички ваши минали глупости, защото

старите хора не се занимават с нищо друго, освен с преповтаряне колелото на своя живот, както онзи кон, който прекарва колелото в градината. Старият човек все ще казва: Едно време, като бях млад, тъй беше, иначе беше. Не, никакъв смисъл няма в преповтарянето на живота. Вие и без да мислите, без да искате по-скоро да израстете, ще растете. Приятното в живота е да растеш, без да мислиш по това; да ставаш добър, без да мислиш, че си станал добър, но всеки момент да използваш благоприятните условия. Слушал съм някои млади да казват: Аз не съм толкова добър. Че кога си бил добър? Друг път казвате: Аз съм добър. Каква е тази ваша логика, тази философия? Ще разсъждавате правилно! Питам ви: как определяте вие доброто? Може ли един скъпоценен камък днес да е диамант, утре да бъде въглен? — Не може. Ако днес вие сте добър, всякога ще сте добър. Ако в даден момент сте лош, всякога сте лош. От това правило има едно изключение. Въгленът може да се превърне в диамант. Как? — Като се подложи на висока температура и голямо налягане. Значи, когато върху въглена действа една разумна сила, той се превръща в диамант. Една разумна сила може да превърне и диаманта във въглен. Може да стане това нещо, но то се отнася до ония диаманти във физическия свят. Но що се отнася до човешката душа, имайте предвид следното: никоя сила в света не е в състояние да превърне душата във въглен. Тя за вечни времена си остава един скъпоценен камък на Небесното царство. Тя е излязла от Божественото дихание. Туй трябва да считате като закон. Чистата душа не може да се опорочи, тя всякога си е чиста! Помнете това, дръжте тази мисъл в себе си, за да не се обезсърчавате! Дойдете до някое противоречие, кажете: Моята душа е чиста. Ако аз се опетних, то е външно, не се отнася до душата. Следователно ще мислите, че погрешката ви е в постъпката, а не че вашата душа е станала по-добра

или по-лоша. Аз мога да ви кажа, че някой път сте постъпили разумно, а някой път неразумно, но то не се отнася до вашата душа.

Когато дойдем до вашите разсъждения, питам: в какво седи вашата философия? Тя представлява развитието на високите човешки мисли, тяхното съзерцание. Питам: кои философи са най-прави в своите разсъждения? Аз не ги критикувам, но казвам: вземете който и да е философ, за когото казвате, че има отлична философия и постройте вашия живот съобразно неговите теории, да видите какъв резултат ще имате. Аз искам да разсъждавате по същество, по смисъл. Ако ме запитате: „Тогавя защо ни е философията й?“, този въпрос е равносилен на въпроса „защо ни е светлината“. На пътника е нужна светлина, за да му осветлява пътя, по който ходи. Защо ни е знанието? — То е светлина на ума, показва пътя, по който човек върви. Защо ни е Любовта? — Да осмисли живота ни. Защо ни е Мъдростта? — Да украси този живот, да му даде смисъл, интензивност. Защо ни е Истината? — Да ни даде свобода, да преобразим живота си.

И тъй, знанието, което сега придобивате, трябва да го турите като основа на земната наука. Това са материали, необходими за създаване във вас правилни разбирания за нещата. Като ви казвам това, аз ни най-малко не подразбирам да тръгнете из света и да разправяте навсякъде своите възгледи за нещата, като ученици на Окултната школа. Не, по тия въпроси вие ще говорите с най-учените хора, а с глупавите хора ще говорите за обикновени работи: за лук, за чесън и др. Ако спазвате туй правило, ще имате по-малко страдания, т.е. ще казвате, както Христос казваше: „Доста е на деня неговото зло.“ То значи: в света има толкова страдания, няма защо и ние да притуряме повече. Например някой път може да ви попитат какво мислите за живота, има ли бъдещ живот. И ти изведнъж се

смущаваш и почваш да доказваш философски, че този философ тъй казал, онзи философ иначе казал. Този, като те слуша, казва: Голям глупак си ти! Ти веднага се сгушиш и казваш: Не ме разбраха. Въпрос е кой кого не разбра: дали той не те разбра или ти не го разбра. Аз мисля, че ти, който говориш, не си разбрал другия.

Мнозина от вас казват: Откак сме влезли като окултни ученици в Школата, оглупяхме. Естествено е, че човек ще оглупее. Кога? Когато не четете, не учи нищо. Има учени хора, които като излязат веднъж от университета, нищо не четат. Какво е казано преди 20 години, те знаят, но новите теории не знаят. Тия учени, които следят новите теории, ще кажат за тях: Много сте изостанали назад. Животът е движение, затова, който иска да не остава назад, не трябва да се спира, а постоянно да се движи.

При това вие имате да се борите в света с ред мъчнотии. Вие минавате за окултни ученици, но още не сте истински идеалисти. Питам ви: имате ли идея и каква е тя? Аз не искам да ви обезсърчавам, но ви запитвам, за да си уясните в какво положение се намирате засега. Ще ви задам същия въпрос в друга форма: колко пари имаш в джоба си? Казваш: Хиляда лева. Хайде да ги преброим! Изваждаш ги, броиш, излизат 100 лв. Как тъй? „Ами аз мислих, че са 1000 лв.“ Проверката, обаче, показва, че са 100 лв. Де е истината? Мислите ли, че с такива идеи няма да фалирате? — Ще фалирате. Вие ще констатирате факта тъй, както си е. Имате 100 лева, нито пара повече, точно ще определите. Няма да си правите никакви илюзии. Това не са мои възражения, това са сбор от закони, които съществуват в природата. П р и р о д а т а н е т ъ р п и а б с о л ю т н о н и к а к ъ в ф а л ш . Забележете, при всички търкания, сблъсквания, които съществуват в света, колко умно природата е построила цялата Вселена! Тя е предвидила всички възможности,

които могат да се случат между една слънчева система и друга. Между Алфа-Центориус, например, има 25 билиона мили разстояние, в което празно пространство може да се наредят 3000 слънчеви системи, без ни най-малки стълкновения помежду им. Защо е това пространство? Природата е предвидила всички възможни търкания, които могат да се явят и за да се избегнат тия катастрофи, тя е оставила празни пространства. Не само между най-големите тела, но и между вас тя е турила известни прегради. Защо? — Въз основа на същия закон — да не стават търкания, които да създадат катастрофи. Мислите ли, че между двата пола, мъже и жени, няма преграда? Знаете ли какви прегради има! Но махнете ли тия свещени прегради, които природата е турила, очакват ви катастрофи, нещастия. Между приятелите също има прегради. Когато искаш да се видиш с приятеля си по-отблизо, няма да премахваш преградата, плета, който природата е поставила, но ще се качиш на този плет и ще кажеш: Приятелю, ела да се поразговорим по-задушевно! Развалите ли тия свещени плетове, ще изгубите вашето щастие. Вие не може да бъдете по-умни от Бога! Вие не може да бъдете по-умни от природата!

Сега, тия недоразумения, които изпъкват между вас, се дължат на различните ваши схващания, на различието във вашето развитие. Често вашето приятно разположение се сменя с неприятно. Например, вие сте поканени на обед някъде, опекли са специално за вас една кокошка и ви казват: Отличен обед сме ви приготвили. Вие не знаете какъв е обедът, но се приготвявате за един богат обед. Седнете на трапезата, пригответе се да ядете, но тъкмо в този момент един ваш приятел идва, задига кокошката от масата и вместо нея ви слага една чиния с хубави ябълки и казва: „Приятелю, аз взех кокошката за себе си, а на тебе

оставих една чиния с ябълки.“ Веднага вашето приятно разположение се сменя с неприятно. Понеже бяхте се приготвили за един богат обед, вашето очакване остава незадоволено, вследствие на което във вас се поражда едно горчиво чувство. Питам: има ли някаква неправда в това, че приятелят ви взел кокошката, а оставил за вас ябълките? Примири се с това и кажи: Много добре направи, че взе кокошката, а ми остави ябълките. Това значи да бъдеш разумен, да можеш да примиряваш всички противоречия в живота и да останеш доволен, когато той те лишава от нещо. Взима ти кокошката, дава ти ябълки. Как постъпва неразумният? Той се сърди, недоволен е, казва: Аз не искам да ям ябълки, искам кокошка. Тази кокошка беше опечена за мен. Започва тогава по адрес на приятеля си да изпраща разни приказки. Питам: след като се разгневи, след като изпрати по адрес на приятеля си толкова обидни думи, спечели ли кокошката? — Не. Приятелят ти казва: Извини ме, донесох ябълки вместо кокошката. Ти най-после се смекчиш и казваш: Добре, извинявам те. Извиняваш, но кога? — След като си изхарчил толкова излишна енергия! И друго нещо може. След като си му простил, пак да заминеш на онзи свят с мисълта: „Простих му, но все пак той изяде кокошката.“ Значи, ти заминаваш за онзи свят с една неблагодарност, че не си изял кокошката. Питам: какво спечели тогава? Това са най-големите нещастия, които съвременните ученици претърпяват в Школата. Не, от окултния ученик се изисква едно важно качество — примирение, но разумно примирение. Примирение с условията, примирение с лишенията, изобщо примирение, което да почива на дълбоко разбиране на живота.

Ще ви дам пример, да видите колко лесно се примиряват американските студенти с условията на живота. Много от тях, които нямат средства да следват университет, а имат силно желание, ще ги видите

препасани с престилки, прислужват в разни гостилници. Като свършат обеда, измиват чиниите, нахранват се и си излизат навън, дето се срещат с другари и заедно с тях играят на крокет, на футбол — няма никаква разлика между богатите и бедните студенти. Тия студенти не се срамуват от работа, не роптаят против условията, разумно се примиряват с тях. И ще ги видите след няколко години някои от тях свършили за доктори, други за философи, трети за професори и т.н. В България, обаче, другояче ще се изтълкува това нещо. В Америка всеки студент иска да бъде донякъде свободен, те са схванали значението на независимостта, на свободата и казват: Аз мога да изкарам прехраната си с честен труд. Тия студенти не прислужват само по гостилниците, но ходят и по богати хора, палят им печки, ходят на пазар и т.н., но след 4-5 години са свободни от тия си задължения. Какво заключение можем да извлечем от този пример? Някои от вас се намират в безизходно положение и запитват: Кога ще свършим тази школа? Какво ще ни ползва тя в живота? Как, вие в Окултната школа за печалба ли идвате? Не, трябва да знаете, че в Окултната школа вие идвате, за да се научите да живеете разумно. Като се научите да живеете разумно, ще знаете как да използвате науката във всички нейни разклонения, във всички нейни положителни и отрицателни фази, ще знаете как да отстранявате всяка нейна лоша страна и как да приемате всяка добра страна. Всяка наука има своя положителна и отрицателна страна, а окултният ученик трябва да се научи да живее разумно и да използва разумно знанията, които човечеството е придобило досега. Великите Учители на човечеството не позволяват на учените да придобиват много знания изведнъж, защото, ако при сегашните условия на живота им се дадат много излишни знания, тия знания няма да принесат такива блестящи резултати, каквито очакват.

Защо? Мозъкът на съвременното човечество, неговата нервна система не е тъй нагласена да издържа бързите трептения на тия висши знания. Има известни идеи, които ако се произнесат, на мнозина от вас ще се пресекат краката и ще паднат с лицето си към земята. Това нещо се случва с много хора от обикновения живот, които минават за силни, за смели хора, говорят много, обаче щом излязат пред някой учен човек или пред човек със знатно положение, като цар или друг някакъв, обхваща ги страх, започват да треперят, езикът им се сплита и не могат да говорят. Защо? — Техният мозък не може да трепти съответно вибрациите на тия учени или високо знатни хора и не може да ги издържа. Между тях не може да става правилна обмяна. Ето защо при сегашното развитие на човечеството всички велики учени хора се крият, не се изявяват на света, а когато трябва да се изявят, взимат най-проста форма, за да не произведат някакво сътресение. Такива факти може да срещнете нейде из Стария Завет, например. Исаия 6 гл., стихове: 5, 6, 7: „Тогаз рекох: Горко ми, защото загинах; понеже съм человек с нечисти устни, и живея между люде с нечисти устни, понеже очите ми видяха Царя, Господа Саваота. Тогаз долете при мен един от серафимите, и имаше в ръката си разпален въглен, който бе взел с клещи от олтаря. И допре го до устата ми и рече: Ето, това се допре до устните ти; и беззаконието ти се отне, и грехът ти се очисти.“

Следователно и до вас трябва да се допре този свещен огън на Любовта, в която няма никаква измяна, никаква лъжа, но в която живее свещената Истина. И вашите души, като на млади хора, ученици на Великата Школа, трябва да бъдат заквасени с новия квас на Любовта. Вие трябва да имате любов помежду си. Всички тия съмнения, подозрения, недоразумения, които

съществуват в съвременното човечество, представляват останки от едно голямо разрушение и затова трябва да се изхвърлят навън. Имайте пред вид, че за всеки едного има условия да се развива, никой не може да му ги вземе, но важното е, че тия условия няма да бъдат всякога. Питам ви: ако сте близо или под някое голямо дърво, какво ще ви ползва то? Няма ли да ви засенчва? За пътника, който иска да си почине, е добре, но за едно растение тази сянка на дървото го спира в неговото растене. Ако ти си растение и това дърво те отхвърли на 1.2 км разстояние от себе си, прави ли ти някакво зло? — Не, добро ти прави. Туй дърво ти казва: „Слушай, синко, под моята сянка ти не можеш да растеш, но аз те подхвърлих вън от себе си, под действието на слънчевите лъчи, да растеш и човек да станеш“. Ние не искаме да ви засенчваме, искаме всички да бъдете свободни. Вие не трябва да се спъвате от това кой колко знае, не гледайте на онова голямо дърво. Силата на човека не е в големината му. Не казвайте: Аз искам да бъда голям! Колко големи искате да бъдете, колкото слона ли? Каква голяма глава, какъв голям хобот има той! Човешкият ум стои много по-високо от този на слона. Смисълът на нещата не е във външната форма. Помнете едно нещо: всяко гърне, като се направи, трябва да мине през огън, докато се опече добре. И колко пъти трябва да мине през пещта! Ако за опичането на едно гърне се изискват 250-300 градуса температура, знаете ли колко градуса се изискват, за да се опекат вашите чувства? — Изисква се най-малко 50 000 градуса топлина. Знаете ли колко градуса се изискват, за да се опече едно ваше душевно желание? Най-малко 100 милиона градуса. Тази топлина от 100 милиона градуса не е онази топлина, която изгаря, която унищожава, но тя е топлина, която внася оня велик Божествен живот. При тази топлина се образуват ония висши трептения в

човека, които дават подтик към най-възвишеното и благородното.

Та казвам: ако някои от вас се подлагат на изпит в живота, трябва да знаете, че тия неща са точно определени. Ние знаем тия закони, които определят изпитите в живота. Като зная законите, според тях аз зная какво ще ми се случи всеки ден, но никога не правя опити да го отклоня или избегна. Никога досега не съм правил опит да изменя своята съдба. Защо? Ако изменя своята съдба, ще ми се случат неща 100 пъти по-лоши. Природата, заедно с всички възвишени същества, които работят съобразно нейните закони, като са пратили човека на земята, те са изчислили всички възможности, предвидили са всички условия, при които неговият ум, неговото сърце и неговата воля могат да се развиват нормално. Следователно условията на вашия живот, в които се намирате, са най-добри за вас. Подобър живот от този, който имате сега, не може да ви се даде. За в бъдеще може, но при сегашните условия, при разбиранията, които имате сега, този ви живот е най-добрият. Погрешката, която правите в живота си е, че вие не сте верни на идеите на вашата душа.

Знаете ли какъв е свещеният трепет на душата? Знаете ли колко е нежна човешката душа? В душата няма абсолютно никаква грубост. Тя е готова да раздели последната хапка със своя приятел, с най-бедния човек. Тя не прави никаква разлика между мравката и себе си. Когато душата отправи един свой нежен трепет към някое малко същество, то трепва и казва: Ето една душа, която ме разбира. Нежността, благостта, които притежава душата, това са качества на Бога. Един поглед на Бога е в състояние да измени условията ти, да те подигне да растеш. Неговият поглед всякога носи знание, Мъдрост, свобода, живот.

И тъй, вие като се въодушевите, като ученици на Великата Школа няма да мечтаете по-скоро да растете и да остарявате, но ще се учите, ще прилагате Любовта, ще приемате светлината и ще използвате Божествената свобода.

Аз желая между всинца ви да се установи една вътрешна хармония, при която класът ви да може да расте нормално — другояче ще имате хилави резултати. Този е истинският път, по който като вървите, ще придобиете един разумен живот, от който да бъдете доволни и вие, и вашите близни и приятели. И в Писанието се казва: „На децата е Царството Божие.“ Не се казва, че Царството Божие е на старците, но на децата, на младите, на ония, които растат.

Само върху такава основа може да се добие истинското знание. Само така може да се развивате правилно. Вън от този принцип вие ще замязате на старци и след 100 години всичко ще изгубите, животът ви ще се обезсмисли. Вие, специалният, младежкият клас сте клас, който вечно да расте и да се подмладява и никога да не остарява. В скрита форма аз наричам Младежкия клас „Клас на вечната младост, на Божествената нежност“.

Аз бих желал вие да останете завинаги деца — не по ум, но душите ви да бъдат детски, или ще употребя един свой термин: душите ви да бъдат нежни!

Тайна молитва.

— Само светлият път на Мъдростта води към Истината.

— Тя постоянно ни весели.

3 лекция на Младежкия окултен клас,
държана от Учителя на 4.XI.1923 г. в гр. София

ЗАДАЧИ НА ИСТИНСКАТА НАУКА

— Само светлият път на Мъдростта води към Истината.

— Тя постоянно ни весели.

Размишление.

Прочетоха се няколко от работите върху темата „Отличителните черти на пчелата“.

Прочете се резюме от темата: „Произход на колелото“.

Тема за следния път (№4): „Ролята на червените и бели кръвни телца в кръвта“.

Тази вечер ще ви говоря върху „Задачите на истинската наука.“

Когато аз ви говоря, мнозина от вас схващат отрицателната страна на беседата. Когато ние посочваме недъзите на известен клон от науката, например на медицината — наука за лекуването на човека, ни най-малко нямаме предвид да я критикуваме, но като разглеждаме състоянието на днешното ѝ развитие, посочваме възможностите за нейното развитие в недалечното бъдеще. Повечето лекари започват да изучават медицината от болезненото състояние на организма. Това обаче не е правият път на изучаване. Най-първо трябва да се разглежда здравият организъм, да има една установена норма за здравословното състояние на организма и от тази норма да се определи кога човек е в болезнено състояние, кога не, каква е болестта, до колко е опасна тя и т.н.

Да допуснем, че точка **A** като жива точка представлява здравословното състояние на човека. Неговият организъм расте и се развива правилно в своя живот и достига до точка **B**, дето, като пуца корени на дейтелност, среща известни спънки, известни пречки за развитието си. Тия пречки предизвикват известни пертурбации в организма. Тогава **A** се превръща на **A²** (**A** на втора степен) и **B** — в **B²** (**B** във втора степен). Пътят **A²B²** представлява пътя на развитието на живата точка **A** при срещнатите спънки, които създават вътрешните противоречия в човека. За да се избегнат тия пертурбации, които стават в организма, на помощ ще дойде медицината, което показва, че нейната единствена задача не е само лекуването на организма,

A _____ **B**

A² _____ **B²**

но и по-висша от дадената. Вината не е в самата наука „медицина“, но в схващанията, които имат съвременните учени за тази наука. Според схващанията си те определят целите и задачите ѝ.

Нека вземем друг отрасъл от науката, например астрономията. Как я изучават съвременните астрономи? Някои от тях изучават пътя на планетите, състава им, известни отклонения, известни пертурбации, които стават с тях, но тези данни, до които те се домогват, са само външни. Един истински астроном трябва да се заеме да изучи вътрешното състояние на планетите, за да се домогне до ония велики истини, които интересуват съвременните учени. Вие ще кажете: Много неща не знаем, защото стоят далеч от нас, а тия, които са близо, ние знаем, проучаваме ги лесно. Но понятията „далеч“

и „близо“ се определя по отношение бързината, с която се движим. Ако човек се движи с бързината на светлината, Слънцето е много близо за него, за осем минути той е там, но ако се движи с бързината на човека, Слънцето в този случай е много далеч. От тук се явяват в света понятията за постижими и непостижими неща. За умния човек всичко е постижимо във време и пространство.

Сега, аз искам да схващате нещата право, да не бъдете партизани на една наука? и да се придържате строго в рамките на нейните цели и задачи. Съвременните науки не са кръстени правилно. Техните имена не съответстват напълно на задачите, които те предполагат, тъй както и имената на много от съвременните хора не отговарят на характера им. Например, вие сте кръстени Иван, но не сте доволни от това име. Вие искате да се казвате Стефан или Георги, но изборът не зависи от вас. Баща ви, майка ви, дядо ви се събрали и казали: Хайде да кръстим това дете Иван!

За в бъдеще ние ще имаме за науките съвсем друго схващане, няма защо да ги критикуваме. Ние благодарим на науката за това, което ни е дала до днес в пътя на своето развитие. Често някои младежи казват: Науката е доказала това! Веднъж повярвали в науката, те са категорични в своите заключения и не приемат никаква нова мисъл. Че какво е доказала науката? Тъкмо по тия въпроси, по които съвременните хора най-много спорят, тя не е доказала нищо положително. Ние индивидуализираме науката като някоя личност, а в същност науката е резултат на усилията на човешкия дух. Той е създал философията, математиката, естествените науки и всички други отрасли на науката и сам ги е кръстил. За в бъдеще ще има три отдела науки. Единият отдел ще се занимава с физическите науки. Вторият, духовният отдел, ще се занимава с умствените

науки, а третият отдел ще бъде наука за произхода на човешкия дух, която ще докосне ония области от науката, които сега са непонятни на съвременните учени.

Всички вие трябва да използвате съвременната наука за ваше добро, за ваше благо. Всичко онова, което е полезно в науката за вашето развитие, изучавайте, но всичко онова, което е вредно за вас, отхвърляйте настрана. Вие не трябва да пълните ума си с излишен багаж.

За вас, като ученици на окултната наука, които ще изучавате живота разумно, голям интерес трябва да представлява френологията. Ще ви нахвърлям няколко мисли по нея. Да вземем например линията **АВ**, която да представлява линията над веждите в човека. По

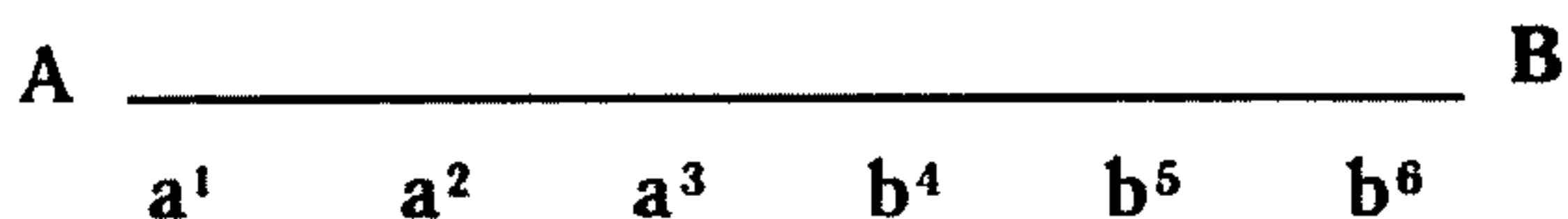

тази линия на челото, според съвременните френолози, се намират всички наблюдателни способности, а именно в точките **a¹, a², a³, b⁴, b⁵, b⁶**, всяка от които представлява известен център. Какви наблюдателни центрове, например, има по тази линия? Като разглеждате един предмет, първо определяте неговата форма, после неговата големина, неговата тежест, какво място заема в пространството и т.н. Тия и ред още центрове лежат все по тази линия на челото. Те събират само външните данни от природата. Затова, като изучавате един предмет, вие първо ще изучавате неговата външна страна, тъй както прави един естественик и ще развивате наблюдателните си способности. И действително, във всички ония хора, които са се занимавали 20-30 години с естествените науки, долната част на челото им над веждите се силно издава навън, а горната част на челото им остава малко легнала

назад. У философите пък, които не се занимават толкова с изучаване външните белези на предметите, а повече разсъждават, изучават принципите в живота, в тях се развива горната част на челото — разсъдъкът, сравнението, въобра-

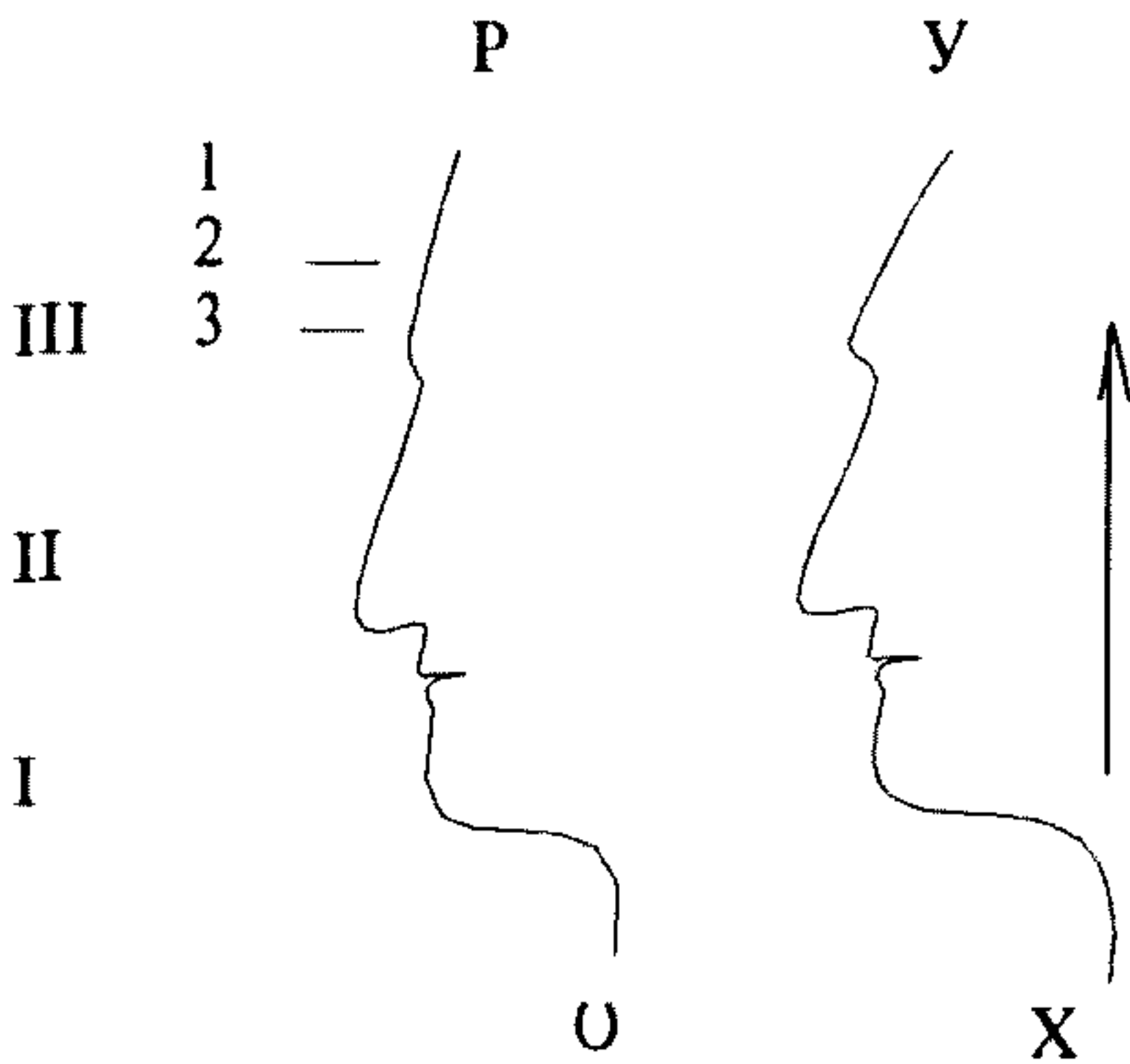

жението — центърът за принципността на нещата. Ако ви представя челото с две линии, горна и долна, естествениците се движат по долната линия, а философите — по горната линия.

Сега, ако разгледаме линията **OP**, на какво мяза тя? — На стъпала. Първото стъпало е устата, вто-

рото — носа, третото — челото. Значи, в живота си човек се качва по един планински връх, който върви нагоре и все по-нагоре. Колелото се качва и нов кръгзор, нови способности се разкриват. На пръв поглед тази крива линия няма никакъв смисъл, но ако ѝ турите око, ухо, тя добива смисъл.

Разните отдели на съвременната наука имат тази добра страна, че развиват човека всестранно. Запример, дали изучавате физика, химия, анатомия, физиология, ботаника, зоология, философия, богословие или каквато и да е друга наука, всяка от тях засяга специална област от вашия ум и развива съответни скрити сили във вашата душа. Тъй щото, всички науки в своята съвкупност засягат пълната действителност, т.е. развиват всички ония центрове, в които са заложени човешките способности. Цялото човечество днес работи за доставяне материали за съграждане на идеалния, на новия човек. Когато материалите се приготвят, ще се съгради и

бъдещето човечество, бъдещата човешка форма. Съвременната култура се ползва от материалите, които са оставени от миналата култура, а бъдещата ще се ползва от материалите на настоящата култура. Като разглеждаме въпроса така, ще дойдем до онова дълбоко разбиране, че всичко в света се ръководи от една висша, разумна сила. Тази сила не е единична, тя има колективно проявление. Всичкият труд на тази висша колективна сила е разпределен в разни области. Тия неща, които на пръв поглед нам се виждат случайни, в разумната природа са строго определени. Ралото, което минава през някой мравуняк и разваля цялата им архитектурна постройка, за мравките е случайно явление — те не знаят кой е причината за това, но онзи, който оре, знае причината. Той знае защо я е развалил. Ако всички философи от този мравуняк се бяха събрали да разсъждават защо се развали тяхното гнездо, кой им го развали и ред други въпроси, не биха могли да ги разрешат правилно. Те биха могли да изтълкуват туй разрушение по разни начини, но само разумният човек, който е минал със своето рало отгоре върху гнездото им, може да определи кои са причините за това разрушение. И тъй, в сяко нещо в живота, което вие не можете да си обясните, има свои разумни причини, които, ако не днес, за в бъдеще ще ви станат ясни.

Сега, вие трябва да бъдете последователни в живота си, а не да бъдете дребнави и да казвате: Да използваме сегашния живот както дойде. Не, вие трябва да употребите сегашния живот като условие за туряне здрава основа на бъдещия живот. Ти си ученик в училището, баща ти е богат, има средства да те издържа, какво трябва да правиш тогава? Трябва ли да търгуваш? Трябва ли да си приготвяваш всичко необходимо за учението? Баща ти е приготвил и стая, и дрехи, и храна,

и учител — от теб се изисква само труд и постоянство да се учиш. Вие, като сте дошли веднъж на земята, трябва да се учите! Ако се усъмните и кажете: Ами баща ми може един ден да умре, нали аз трябва да се погрижа за себе си? Не, ние мислим по това малко по-другояче. Ние сме съгласни с Христа, Който казва: „Достатъчно е на деня неговото зло.“ Човек трябва да мисли само за днешния ден. Днешният ден е основа на всички останали дни и всичките дни от миналото са основа на днешния ден. Днешният ден съдържа в себе си възможностите на всички бъдещи дни и всички бъдещи дни са вложени в днешния ден. Като схващате нещата тъй, вие ще имате вдъхновение. Ако не гледате философски на живота, вие ще се обезсърчите, ще кажете: не е този пътът на нашия живот, ние трябва да намерим друг път.

Вие, младите, трябва да проучите живота на ония млади, които са били ваши предшественици. Някои хора могат да ви кажат, че вие не сте на правия път, че вие сте се заблудили и т.н. Може да е така, вие не им възразявайте, но вгледайте се само в техния живот, да видите дали те са намерили истинския път на живота. И те не са го намерили. Ако старите не са го намерили, колко повече младите! Ако старите се лутат, колко повече младите ще се лутат в търсене своя път! Това обаче не е лутане. Туй аз наричам „съмнение в самия живот“, поради което съвременната философия казва, че за да признаем нещата, трябва да ги отречем. Значи, трябва да изгубим нещата, за да ги оценим. Как ще оценим нещо като го загубим? Ти имаш един приятел и като умре, оценяваш го, че бил много добър. Каква полза, че си го оценил след смъртта му? Съвременната философия седи в това, че всички оценяват само умрелите хора, затова тя е култура на мъртвите. Христа днес оценяват. Хиляди църкви има, съградени в Негово име. Всички Му палят свещи и кандила, но каквито престъпления и

да се вършат днес, все в Негово име се вършат! Той все мълчи... Затова Христос е добър, идеален, защото никога не протестира. Ако Христос живееше днес на Земята, щеше да влезе в противоречие с онези, които вярват в Него. А сега всички цитират: тъй казал Христос, иначе казал Христос. Да, понеже умрял. Но какво е мислил този учен човек, какви са били Неговите дълбоки възгледи за живота, те не искат и да знаят. Всички разглеждат повърхностно нещата.

Сега аз не искам от вас да бъдете гениални философи. Моята цел е вие да имате трезва вяра. Знаете ли какво значи трезва вяра? Ще ви дам един пример, да разберете какво наричам трезва вяра. Някое дете върви по пътя, но случи се, падне и започва да плаче. Като види, че няма кой да го вдигне, то си става само и продължава пътя си. Друго някое дете пък като падне на земята, веднага става, усмихва се и пак върви напред. Това значи трезва вяра. Аз искам да бъдете като това весело дете — като паднете, веднага да станете и да кажете: Друг път ще бъда внимателен. Повечето от вас мязате на първото дете. Като паднете, погледнете назад, дали няма някой да ви вдигне и после казвате: Счупено ми е сърцето! Нищо не значи, че си паднал, то не е случайност. Всяко падане си има своя добра страна. Ще ви приведа един пример, който и друг път съм привеждал: един българин, като ходил по работа, изкълчил крака си и другарят му го качва на коня, ще го води на чаръкчия да му поправи крака — това било в турско време. Конят по едно време се разритал, хвърлил го във въздуха и той паднал на земята, като си казал: „Не стига, че единият ми крак е счупен, но и другият ще се счупи.“ Обаче, когато той станал, изкълченият крак се наместил. Че конят ви е хвърлил, това не е признак, че иска да ви направи зло. Ако срещнете някое препятствие в живота си, това препятствие може да ви намести крака и вие ще се

радвате. В този случай науката може да ви хвърли в противоречия, но понякога тази наука със своите теории може да извади от вас много заблуждения и да намести умовете ви. Запример, защо материализмът се яви в света в 19-ти век? — За да намести умовете на хората. Всичката онази паяжина в умовете им се очисти. Той дойде във времето, когато схоластиката беше на върха на своето развитие и трябваше да се внесе една потрезва мисъл. Сега пък трябва да дойде едно духовно движение, което да изтълкува фактите тъй, както са в живата природа.

Казах ви, че вие не трябва да бъдете партизани нито на една наука, нито можете да бъдете. Вие не можете да изисквате от една наука повече, отколкото е тя. Защо еди-кой си философ мисли така, той си има право. Тъй вижда, тъй мисли — дотам е дошъл. Вие ще си кажете: Този философ за себе си е прав, 50 на сто пък е прав по отношение на другите, но аз знам, че има неща, които той не е взел предвид.

Вие сте още млади и затова най-първо гледате как да съградите вашия живот, как да се наредите. Някой път вие мислите като старите: как ще прекарате, как ще си намерите работа и често по цели нощи не можете да спите, преживявате какъв ще бъде животът ви след 20 години. Аз ви казвам, че след 120 години и камиларят, и камилата ще си заминат от пустинята и няма повече да минават през там.

Не, мислете само за днес! „Това, което ви е потребно за днес, имате достатъчно, а утрешният ден ще се погрижи сам за себе си“, казва Христос. Умният човек всеки ден ще намира необходимите условия за живота си. Има ги тия условия, те всякога се създават.

Всички вие не гледате еднакво на нещата, затова може да се роди различие във възгледите ви. Едни от вас гледат по-обективно на нещата, по-наблюдателни са; у други път разсъдителните способности са по-силно

развити; у трети — музикалните чувства; у четвърти — въображението; у пети — паметта; у шести — речта и т.н. Всичко това не е преимущество, обаче, нито за едните, нито за другите; напротив, с всички тия неща вие можете да се допълняте и да си хармонирате. Човек не може да бъде във всички отношения талантлив, гениален, все ще има нещо, което да му не достига. Ако той беше съвършен в целокупността на своето развитие, работите щяха да седят другояче.

Ако разглеждате от това гледище науката, каква трябваше да бъде например големината на лицето спрямо тялото? Старите гърци са определяли, че дължината на лицето трябва да съставлява $1/10$ от целия ръст на човека. Челото трябва да съставлява $1/3$ от лицето. Ние може да запитаме защо именно лицето трябва да съставлява $1/10$ част от целия ръст? Те още не са обосновали това нещо, но са намерили, че при туй съотношение именно тия хора са симетрични, идеални, в тях преобладават красивите форми. Запример: в жълтата раса челото долу е широко, а горе — тясно,

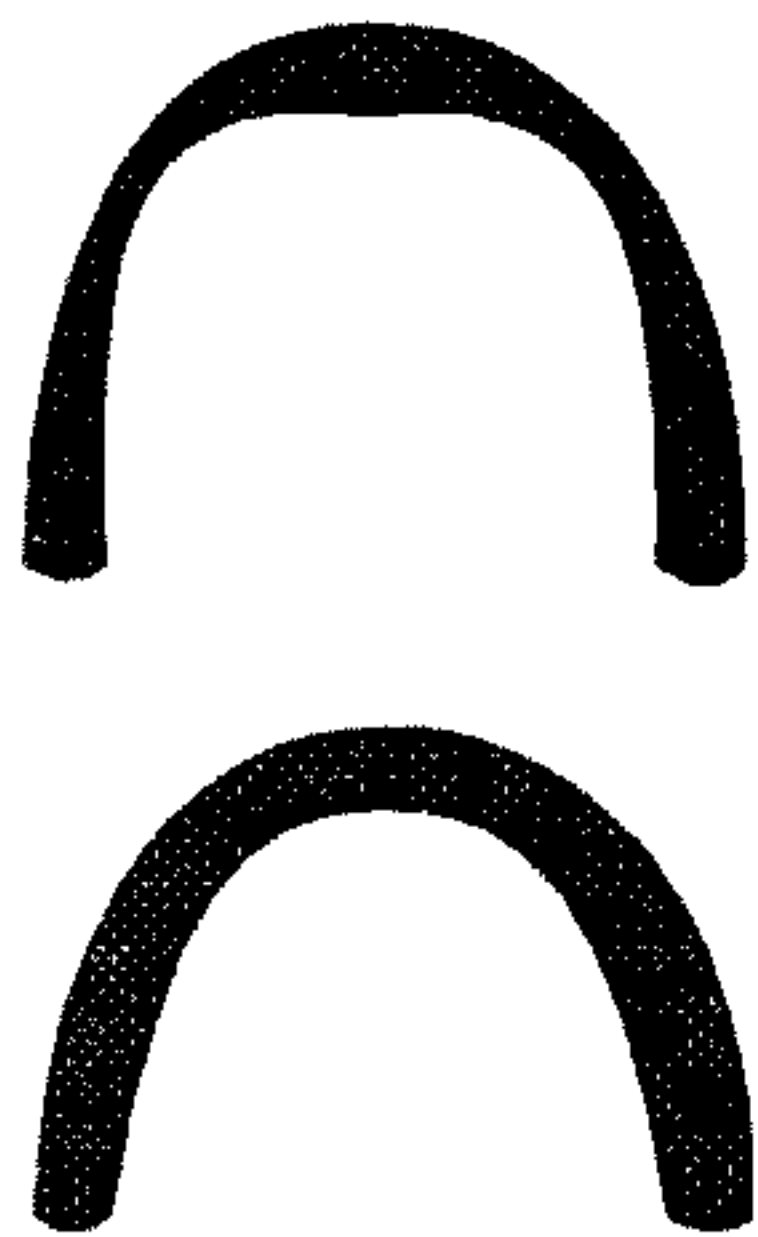

има форма подобна на трапец, докато у бялата раса горната част на челото е малко по-издадена навън, в сравнение с тази у жълтата раса, и по-широка, почти правоъгълна. У индивидите на бялата раса камперовият ъгъл е 80° , а у жълтите е 75° . Туй показва, че долната част на челото им е по-издадена, а горната е права, легнала малко назад. Вие може да питате какво отношение може да имат тия мерки, че у едните камперовият

ъгъл е 80° , а у другите 75° , или каква разлика може да има в интелигентността, ако челото горе е по-тясно, а долу по-широко или горе по-широко, а долу по-тясно? Простият човек не може да намери нещо особено, което

да свързва тия съотношения; той не може да намери и причините, защо горната част на челото да е по-широка, а долната по-тясна, но ученият човек проучава тия неща. Забелязано е, че когато човек се занимава с философия, неговото чело отгоре се разширява. И между вас ще забележите, че ония, у които горе челото не е широко, в тях разсъдителните способности са по-слабо развити. Тия, които разсъждават философски, тяхното чело отгоре е широко, те са работили в миналото, в тях има събудени известни центрове и способности, дето се проявяват душевните им сили. Във вас трябва да се събуди силен интерес към разните области на науката, за да се развият постепенно и различните центрове.

Ето защо, задачата на окултната наука е да развие вашата висша способност, да събуди във вас Божественото и вашия висш разум. Събуди ли се във вас Божественото, вие ще имате вече друго разположение към нещата и живота. Вашата воля ще бъде мощна, силна, тя ще има един нов елемент в себе си, т.е. ще има един толкова силен подтик нагоре, че при каквито условия и да се намери, нейната сила няма да се измени, няма да отпадне.

Когато ние говорим за живата разумна природа, някои хора я разбират криво, те казват: Господ ще промисли за нас. Аз съм съгласен с това, но в какъв случай? Ако синът каже, че баща му ще промисли за него, вярно е. Наистина баща му ще промисли за стая, за храна, за дрехи, за книги, но той не може да учи за сина си. Следователно Бог може да промисли всичко заради нас, но не може да учи за нас. Разумните същества могат да промислят всичко заради нас, но едно нещо не могат да направят за нас: те не могат да учат за нас. Значи, има една специална работа, за която ние сме тук на земята — да учим! Всички вие трябва да учите без друго; вие трябва да живеете, да преживявате, да действате, да упражнявате вашата воля, сърце и ум.

Никой не може да живее заради вас; никой не може да мисли заради вас; с чужд ум не може да се мисли, с чуждо сърце не може да се чувства, с чужда воля не може да се действа. Ще чувствате с вашето сърце, ще мислите с вашия ум и ще действате с вашата воля!

И тъй, като ученици на Окултната школа вие ще заложите ума, сърцето и волята си да се учите, и учението трябва да е придружено с един вътрешен копнеж, с любов. Имате ли тази любов, вие ще се домогнете до онази велика Истина, която е цел на вашия живот. И тогава, който клон от науката и да изберете, ще ви ползва. Ние не ви налагаме да изберете този или онзи клон от науката. Всеки от вас е свободен да избере какъвто клон иска, но да знаете, че този клон трябва да бъде помагало за развиване на вашия ум, сърце и душа.

Тайна молитва.

— Само светлият път на Мъдростта води към Истината.

— Тя постоянно ни весели.

4-а лекция на Младежкия окултен клас,
държана от Учителя на 4.XI.1923 г. в гр. София

ПРЕВРЪЩАНЕ НА ЦВЕТОВЕТЕ

— Само светлият път на Мъдростта води към Истината.

— Тя постоянно ни весели.

Размишление.

Прочете се резюме от темите „Отличителните черти на пчелата“.

Прочетоха се работите върху темата „Ролята на белите и червените кръвни телца“.

За следния път тема №5: „Отличителните черти на кротостта и въздържанието“.

Упражнение: Ще направите едно упражнение с вдишвания и издишвания, при което мислено ще възприемате белия цвят. Този цвят да слиза отгоре ви като душ. Вдишванията ще стават ритмично и с движение на ръката — с показалеца на дясната ръка.

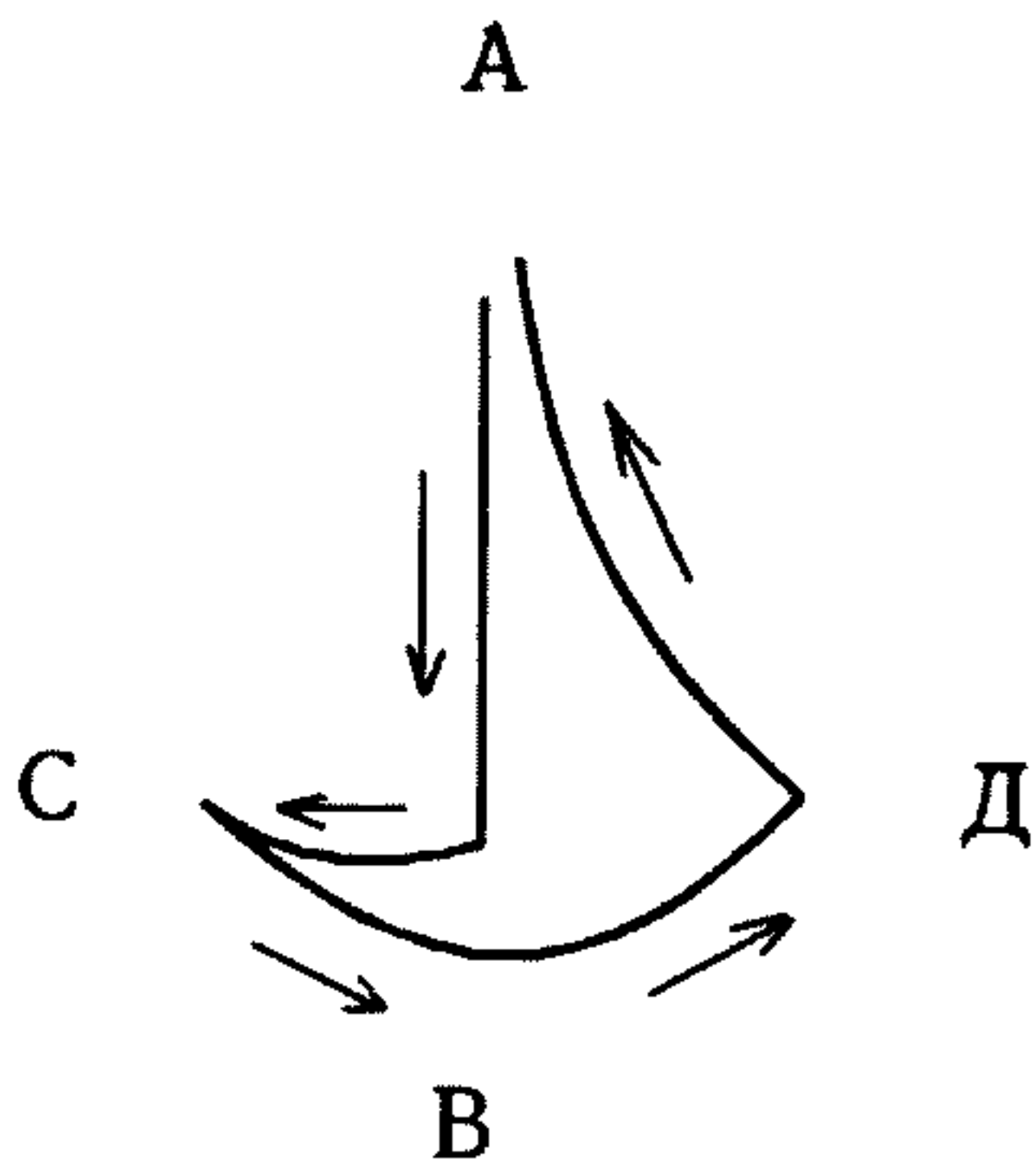

Ще броите до четири.

Вдигате дясната си ръка нагоре и започвате упражнението. При първото броене вдишвате и сваляте ръката си от **А** надолу до **В**. При второто броене издишвате и движите ръката си наляво, от **В** до **С**. При третото броене

вдишвате и движите ръката си надясно, от С до Д. При четвъртото броене издишвате и движите ръката си нагоре, от Д до А. При тия движения се образува човешкият крак. При движението на краката си трябва да спазвате същите вдишвания и издишвания. Когато организмът е нормален, при стъпването напред се вдишва, а при свиването на крака и отдръпването му назад се издишва. Защо много хора са неврастеници? — Те издишват, когато стъпват, и вдишват, когато свиват крака си, затова се изморяват. Не е тъй обаче. Законите на природата са строго определени. И вие също така не спазвате тия движения на природата, затова като ходите по екскурзии се уморявате. Никога не трябва да правите резки движения, но плавни, хармонични трябва да бъдат движенията ви.

И тъй, при всяко вдишване и издишване ще мислите едновременно за белия цвят и за чистотата. Добре е да правите упражненията си на чист въздух, ако имате в дома си градина. Всяка сутрин ще правите упражнение и за ритмично ходене (по 5 минути). С тези упражнения ще помогнете на организма си за възстановяване на равновесието в нервната си система и премахване дисхармонията, която съществува във вас. Вие може да се запитате: Защо именно чрез движенията ще се възстанови хармонията в организма ни? Всички движения в природата, положителни и отрицателни, са строго определени. Те почиват на известни закони, за това в тях има дълбок смисъл. Например, един съвременен физиолог, като изучава червените и белите телца в кръвта, изпуска ги из предвид в известно отношение, като важни фактори в кръвта, а оттам и в човешкия организъм. Съвременните учени не са изучили още напълно ролята на червените кръвни телца.

Ще ви запитам: каква е ролята на червения цвят например? Окултистите казват, че червеният цвят е свързан с чувствата, или с любовта. Той всякога носи

живот. От какво зависи различието в интензивността на червения цвят? — От това, в каква гама е, както и в музикалните тонове. Да вземем линията **АВ**, която да ни представлява стълбата, по която се нареждат седемте основни цвята на светлината. Вълната (**a**) означава

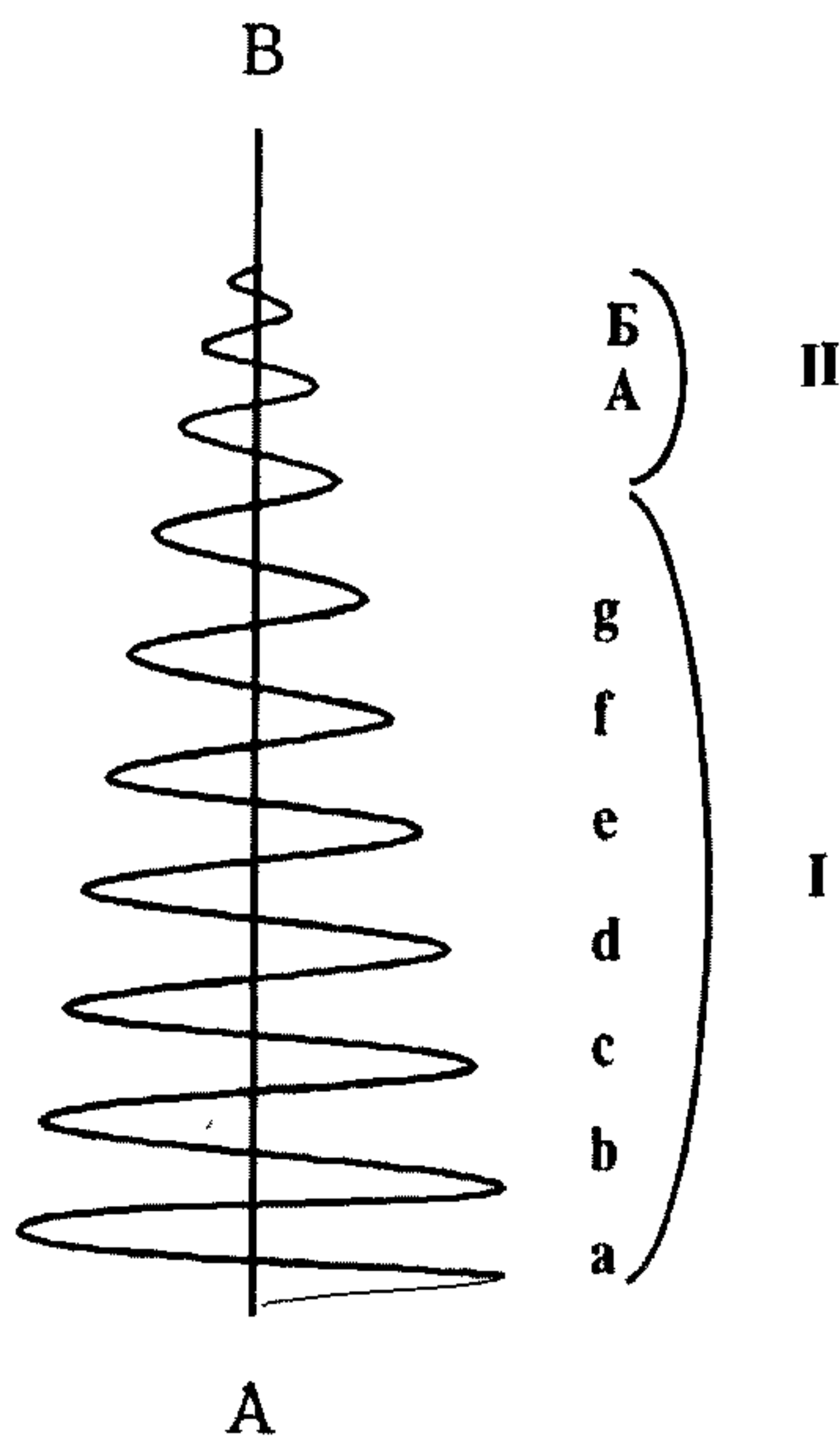

първия, червения цвят на светлината в първата гама. След червения цвят идват по ред другите цветове на светлината, докато стигнете до седмия, който е виолетовият (**g**). С този цвят свършва първата гама от седемте цвята и отново започва пак червеният цвят, обаче от втората, по-висока гама. И тук се изреждат същите цветове **А, В, С...** до **G** (виолетовия цвят). Отново иде червеният цвят, но вече в още по-висока гама, а след него оста-

налите. Малките форми на червения цвят показват външната страна на любовта, т.е. намаление на любовта.

Какво е физиологическото състояние на човека, когато в кръвта му преобладават червените кръвни телца? — Забелязва се голяма активност. Какво ще бъде състоянието на човека, ако в кръвта му се намалят до минимум белите телца, например на 10 000 червени телца остане едно бяло? Колко червени и колко бели кръвни телца има приблизително в човешкия организъм? (— *На един кубически милиметър има приблизително 5 милиона червени и 10,000 бели кръвни телца, значи отношението им е 1:200.*) Според вас,

кои телца стоят по-високо в организма на човека, т.е. кои са по-културни, белите или червените? (*— По служба знаем, че червените кръвни телца разнасят кислорода по клетките, а белите запазват организма от вредни, чужди елементи.*) Значи белите телца могат да воюват. Те съзнават, че им е даден един жив организъм, когото трябва да пазят. И червените, и белите телца вие можете да си представите като малки душички в ембрионално състояние, които в бъдеще ще се развиват. Следователно сега те прекарват една фаза от своето развитие, в която се учат на трудолюбие и самоотричане.

Сега, ако вземем човешката душа като една голяма, важна монада **A**, и всички други малки душички като малки монади, например всяка от тях да представлява монада **B**, тогава, според теорията на Лайбница, питам: тази първична монада има ли нужда от другите монади около себе си? — Има. Ще задам въпроса другояче: дясната ръка има ли нужда от лявата? — Има. И лявата ръка има нужда от дясната, но и с една ръка човек може да живее. С две ръце е по-добре, разбира се. Ръката има ли нужда от петте пръста? — Има. Човек може да прекара живота си и с един пръст, но с пет пръста е по-добре. Всичките пръсти на ръката имат ли еднаква сила? — Не. Силата на палеца е равна на другите четири пръста, той има един плюс повече. Палецът е $.5$, а всеки от останалите пръсти е $— 5$. Ако се отреже палецът на човека, той губи силата си, чувства, че е изгубил нещо много важно, но щом се отреже кой и да е от останалите пръсти, не се чувства голяма загуба. Значи, монадата **A** има нужда от монадата **B**. Монадата **B** е форма, чрез която може да се изрази монадата **A**. Коя монада е по-висока, **A** или **B**? (*— Монадите се различават само по степен.*) — По-висока е монадата **A**. Закон е: По-високото всякога се изразява чрез по-ниското,

или низшето всякога служи като израз на висшето.

Като казваме, че монадата А е по-висока от монадата В, вие ще си кажете: Разбира се, че А е по-висока от В, тя е първата буква в азбуката. Не мислете, че първата буква е А, вие не знаете още коя е първата буква. Българският език, па и другите езици, започват с буквата А, но това още нищо не значи. У нас буквата В е трета по ред, но във френски, в английски език тя е втора по ред, на мястото на нашата буква Б. При това, в английски език буквата А има седем произношения: а, о, я, ъе, ъ, а останалите две произношения и англичаните не произнасят правилно.

Червеният цвят е проявление на един висш свят. Той е емблема на Любовта. Той е толкова чист и деликатен, че ако се докоснете до него, ще внесе във вас висши вибрации, висш живот, но колкото повече слиза надолу от една гама в друга, той става все по-гъст, докато във физическия свят този цвят действа възбудително на хората. Червеният цвят не внася нещо благородно в човека, напротив, дразни го и го кара да воюва. Когато човек се зачерви, той има желание да се прояви. Червеният цвят не носи всякога мир за земята. Като се дигне червеното знаме, трябва да се знае, че кръв ще се пролива. Когато червеният цвят избива навън, не е опасно, но когато има вътрешно проявление на червения цвят, тогава е опасно. Ако вие сте попаднали в червения цвят а¹ от първата гама, вие трябва да преминете в а³ на третата гама, който цвят съответства на умствения свят, и така ще се тонирате.

Да разгледаме сега въпроса как може да се превръщат цветовете от едно по-нисше в едно по-висше състояние. Как можем да превърнем червения цвят например? Вие знаете, че думите „живот“ и „любов“ имат червен цвят. Имате известно неразположение, раздразнени сте, страстите ви в този случай взимат

надмощие. Какво трябва да направите, за да измените вашето състояние? Вие изговаряте думата „любов“ няколко пъти, за да превърнете тази нисша енергия в по-висша, но не успявате, положението ви не се подобрява. Първата буква Л е един клин, който цепи, но не може да трансформира. Тогава, вземете любовта в трета степен, в нейното състояние на „благост“ и я произнесете няколко пъти. Буквата Б поглъща излишната енергия във вас, тя е закон на растене. Тази дума ще трансформира състоянието ви. Тъй че като произнесете няколко пъти думата „любов“ и не ви помогне, произнесете думата „благост“ и следете как ще ви се отрази. Правете опити с думите, да видите какво влияние ще окажат върху вашия мозък. Аз ще ви напиша изречението: Л ю б о в и б л а г о с т с а д в е с и л и .

Питам ви: вярно ли е, че любовта придава сила на човека? Напротив, любовта прави силния човек слаб. Виждаш някой човек дигнал ръка да те убива, но като го посети любовта, той спуща ръката си надолу и този, силният човек, почва да плаче като дете. Следователно в това отношение любовта не е сила. Тогава, ако кажа, че любов и благост са две качества на човека, мисълта ми права ли е? Може ли любовта да бъде качество? Тя съдържа качества в себе си, но сама по себе си не е качество. Значи по-право е да кажем: любов и благост са две сили. Като произнесеш това изречение правилно няколко пъти, веднага развиваш своето сърце и своя ум, които действат хармонично в тебе, ти имаш вече сила. Тия две думи служат на човека да събудят силите му. Например някой човек е алчен за богатство, за слава. Дойде ли в него любовта, тя въздейства срещу тия сили, обуздава ги.

И тъй, ако вие искате да имате любов, за да станете силни, това е криво разбиране. Онзи, който иска да се домогне до любовта, той преди всичко трябва да е силен.

Любовта няма нищо общо със слабите хора. Това е едно противоречие, нали? Забележете, децата са много силни. Всички казват, че децата са слаби. Едно криво заключение. Детето заповядва на цялата къща. Всички треперят от него. Как може слабият човек като заплаче, да му помагат всички? Туй дете не е слабо, силно е. Като чуят, че някое дете плаче, от махлата идат хора да видят какво иска. То казва: Ти ще ми помогнеш! Туй дете заставя всички наоколо си да го слушат. Казват: Туй слабото, немощното детенце. Немощно е то по отношение невъзможността си за дадено време да движи своите органи, но вътрешно е много силно — по импулс, по стремеж е много силно. Но отпосле, като започва да расте, постепенно изгубва своята сила. В първо време баща му не го бие, но като поизрасте, като стане на 5-6 години, баща му го побийва. Докато си дете, всички те обичат. Ти имаш сила, защото любовта действа върху теб. И затова, когато ние говорим, че трябва да станем деца, то е за да бъдем силни. Туй е първата фаза в живота. Щом сме силни, ще дойде и любовта, понеже тя ще има с какво да се занимава. Любовта трябва да има какво да обработва. Тя ще вземе силата, която е у нас, ще я обработи и ще я тури в права посока.

Тия опити, които ви давам да правите, понякога може да излязат сполучливи, понякога не, и някои от вас може да се разколебаят. Те са цяла наука. Вие трябва да постоянствате в тях тъй, както в музиката. Аз ви давам само едно общо положение, което вие ще видоизменяте в разни вариации, докато най-после постигнете резултат. Имате едно неразположение, кажете си: любов и благост са две сили. После: любов и благост са две условия. Ако състоянието ви не се е изменило още, кажете си: любов и благост са две качества и т.н. При изговарянето на тия изрази, наблюдавайте се, да видите кой от тях е произвел върху вас най-добро влияние в дадения момент. Който израз ви окаже най-добро въздействие, той е най-близо до Истината.

Правете и други опити с цветовете, а именно: изговаряйте някои думи и следете на кой цвят съответства всяка от тях. Аз ще ви запitam: думата „растене“ на кой цвят съответства според вас? (— *На зеления.*) Скръб? (— *На черния.*) Знание? (— *На жълтия.*) Жълтият цвят съответства на Мъдростта. Този цвят не съществува в природата, той е само отражение, досега не се е проявил, ние не го знаем. За в бъдеще може да се прояви. Цвят, който се е проявил, има сила в себе си, той е жив, съзнателен цвят. Като влезеш в неговата аура, с него можеш чудеса да правиш. Жълтият и червеният цвят засега са само маски, не са истинските образи. Зад всеки цвят седи една разумна сила във Вселената. Например сърцата на всички висши същества на Любовта са свързани с червения цвят, който те изпращат като струя на земята. Но за да се домогнеш до съществената сила, която се крие зад този цвят, трябва да го превърнеш 7 пъти, т.е. да го дигнеш в 7 по-високи гами. Да обясня мисълта си. Да кажем, че имате една картина, намазана с червена боя, и вие сте малко натъжен. Доближете се до картината и я пипнете. Как мислите, тази червена боя ще ви предаде ли нещо, ще внесе ли във вас някакъв живот? — Не. Вие сте още натъжен, затова взимате един трендафил с розов цвят, помиришвате го, искате да си въздействате с него, но и той не ви помага. Дохожда най-послед един ваш приятел, който ви обича и ви казва: Обични приятелю! — Щом чуете тази дума, вашето скръбно състояние веднага се изменя. Думата „обич“ има розов цвят, тя веднага внася един нов елемент във вас. Тази дума, като е минала през душата на вашия приятел, произвежда тия висши трептения на червения цвят, вие ги възприемате и си въздействате чрез тях. Трябва да кажеш „обичам ви“, а не „аз ви обичам“. Думата „аз“ придава материален характер на любовта.

И тъй, ефектът на цветовете зависи от техните вибрации. Колкото са по-висши вибрациите на даден

цвет, толкова и резултатът е по-добър. Правете опити, за да чувствате вибрациите. Когато сте разгневен, когато имате отрицателни мисли, вдълбочете се в себе си, във вашата аура, и ще видите в този пояс около вас широки, черни резки. Тогава казвате: Колко съм черен! Човек може да вижда в аурата си трептенията на разните цветове. Висшите трептения, които идват от висшите светове, влизат в аурата ви и създават една приятна гледка, приятна картина, а тия, които идват от нисшите светове, създават нисши настроения и придават тъмен цвят на аурата ви. Когато сте неразположени, трябва да знаете отде иде това неразположение и в кой цвят се намирате. Много пъти вие сте в дисхармония с тия висши, живи цветове. Ако сърцето ви не чувства правилно, вие сте в дисхармония с червения цвят. Ако сте в дисхармония с мислите си, жълтият цвят не може да ви изпрати своите висши трептения. Ако черният ви дроб е разстроен, вие не може да възприемете трептенията на зеления цвят. Много окултни ученици страдат по тази причина именно, че не могат да се хармонират с цветовете.

За следния път ще напишете по една дума, която приблизително да съответства на всеки един от седемте цвята. Аз искам да употребите думи извън тези двете „обич“ и „любов“, които употребихме тук. Значи, ще напишете седем думи. Не се смущавайте, не се безпокойте дали ще определите точно цветовете на тия думи. Вие трябва да бъдете като музиканта, който се учи. Има неща, които се придобиват чрез постоянни опити и упражнения. Така се добива и музиката. Ти може да разбираш музиката теоретически отлично, но практически да не знаеш нищо. Чрез постоянно слушане, чрез постоянни упражнения ти ще можеш да различаваш един тон от друг. Същото нещо е и по отношение на светлината. Теоретически ти можеш да знаеш, да разбираш много нещо за приложението на светлината,

но практически не можеш да я използваш. Ето защо туй, което знаете, трябва да го превърнете, да го асимилирате, да стане плът и кръв във вас, не в обикновен смисъл, но да се превърне в тази жива, съзнателна плът, която се подчинява на човешкия дух. Туй знание трябва да употребите за полза на вашата душа.

Сега ще ви кажа друго изречение: **любов и благост са две велики добродетели за повдигане на човешката душа**. В разбирането и прилагането на тия велики добродетели е силата на вашата душа.

Тия неща, които вие знаете, са прави, но са вторични. За да се прояви едно ваше желание, една ваша мисъл или едно ваше чувство, трябва да се поляризира. Основната идея, която искам да ви дам, е следната: да кажем, че имате една монада **А**, която иска да се прояви. Тя не се проявява нагоре, но пуца първия си корен надолу, и то не по права линия, в монадата **В**. Тази монада **В** чрез своята проекция нагоре връща енергията, възприета от монадата **А** и образува първия клон нагоре

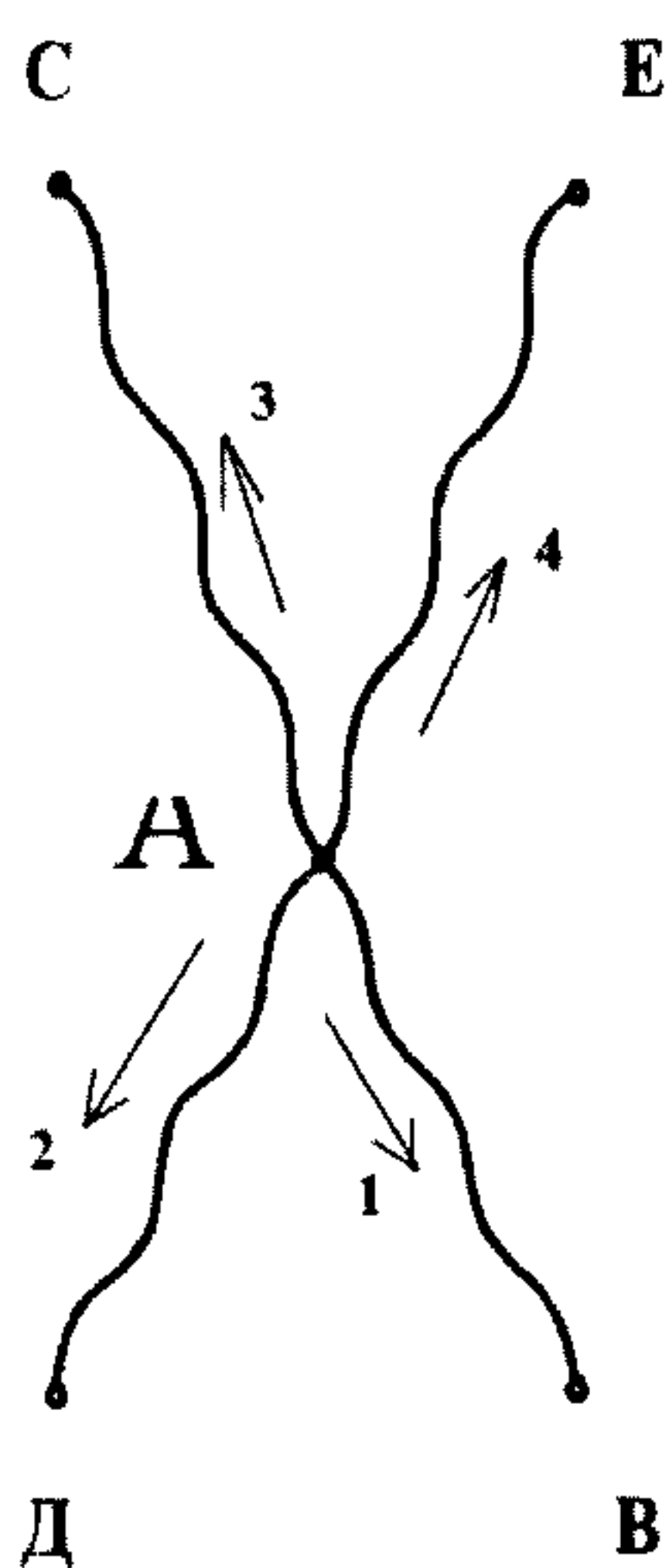

в монадата **С**. В монадата **А** се явява отново желание да се прояви, затова пуца втори корен надолу, като образува монадата **Д**. Тази монада **Д** се проектира нагоре и образува монадата **Е**. По този начин именно расте първата монада **А**. Като пуца един корен надолу и от него един клон нагоре, още един корен надолу и от него един клон нагоре и т.н. Това са все вторични монади, които работят, а в същност се проявява монадата **А**. Аз ви нахвърлям тия мисли

за разсъждение. Моето желание е да ви дам една нова мисъл, върху която да работите. На всички ви са необходими малки запалки. Когато изучавате динамическите свойства на материята, вие ще се научите да боравите правилно с нея. Например, ако запалите динамита на открито и с обикновена запалка, той гори бързо, изгаря лесно, но без експлозия. Запалите ли го в ограничено количество въздух и с химическа запалка, той експлодира и е опасен.

Следователно всяка сила, за да се доведе в своето нормално действие, си има своя особена запалка. Истината има особена запалка. Мъдростта има особена запалка. Любовта има особена запалка. Всяка сила има свой специален огън, своя специална запалка, която може да я докара в действие. И друг огън може да доведе силите в действие, но няма да произведе същия ефект — изисква се нейната определена запалка. Единствената запалка за разумната човешка душа е да помислиш, че Бог е Любов. Вие може да мислите за баща си, за майка си, за приятелите си, но те са обикновени запалки. Като помислиш, че Бог е Любов, тази запалка е сила. От тази запалка трябва да започнете. Няма динамическа сила в света, която да се противопостави на тази запалка.

И тъй, ще схващате Бога като Любов. За Него няма да имате никакви философски схващания, няма да слушате как Го описват философите. Макар че са философи, нищо не значи, те описват неща, които не се описват и говорят за неща, за които не се говори. Ти не можеш да видиш Бога, нито да Го определиш какво представлява, но като дойдеш в съприкосновение с Него, ти ще Го почувстваш, защото няма друго същество, което да има Неговите вибрации. Ако имаш хубаво разположение на душата си и се приближиш при Бога, ще усетиш най-нежни вибрации, но ако се приближиш при

Бога неприготвен, ще изживееш най-големи сътресения, най-големи взривове. Ето защо, когато грешните хора се приближават при Бога, изчезват като дим, а праведниците се радват. Затова най-напред трябва да се нагодим към Неговата запалка. Човек трябва да отиде при Бога с всичкото си смирение, със съкрушено сърце. Като отиде така при Бога, той ще оживее. Пък ако отиде с всичкото си величие, като някой цар, нищо няма да остане от него. Господ не иска при себе си царе. Царят е емблема на грехове. Той не е сигурен за живота си, за престола си, затова има армия, която да го брани. Какъв цар е това? Да, разбирам цар, но такъв, който е готов да заеме всяко положение в света. А пък смиреният човек, като отиде при Бога, той носи добродетелите си със себе си.

Значи първата запалка — най-силната, най-мощната в съзнателния, самосъзнателния и свръхсъзнателния живот, това е да се свържеш с Бога. Като отидеш при Бога, трябва да станеш сериозен. Всички противоречия трябва да изчезнат от душата ти. Душата ти трябва да бъде така отворена, че да приемеш всичко, което е необходимо за тебе. Само така ще можеш да почувстваш Бога! Ти отиваш при Бога и се съмняваш дали ще те приеме или не — сам си поставяш преграда. Досега в анализите на окултната наука няма случай смирен човек да е изпъден от Бога, но горделивците много често са изпъждани. Бог държи горделивците далеч от себе си, не че не иска да се разговаря с тях, но като неприготвени да издържат Неговите вибрации, в тях стават големи експлозии, които причиняват големи пакости. Писанието казва: „Бог не съизволява в смъртта на грешника.“ В това именно седи Божията благодат.

Та ще дойдете до философската мисъл. Аз наричам философска мисъл „мисълта на сърцето“. Първо ще почувстваш, после ще мислиш. Първо ще опиташ ябълките, после ще им направиш описание. И Любовта

първо ще опитате, а след това ще говорите за нея. А сега всички говорят за Любовта, без да са я опитали. Аз не казвам, че абсолютно не сте я опитали, но това е човешката любов. А какво казват поетите за човешката любов? — Че е изменчива. Любов, която е изменчива, каква любов е тя?

Сега аз говоря за Божествената Любов, която се проявява в човешката душа.

Размишление.

— Само светлият път на Мъдростта води към Истината.

— Тя постоянно ни весели.

5 лекция на Младежкия окултен клас,
държана от Учителя на 11.XI.1923 г. в гр. София

ГНЯВ И СТРАХ

— Само светлият път на Мъдростта води към Истината.

— Тя постоянно ни весели.

Размишление.

Прочете се резюме върху темата „Ролята на червените и бели кръвни телца“.

Прочетоха се няколко от работите върху темите „Отличителните черти на кротостта и въздържанието“ и „Седемте думи със съответните тях цветове“.

Тема за следния път (№6): „Отличителните черти на смелостта и твърдостта“.

Какъв цвят има думата „гняв“? При какви условия се ражда гневът? — Гневът е превърната сила в нисходяща степен. Той е излишна енергия. Как се е създала тази енергия? — Всяко желание, което среща на пътя си съпротивление, се пречупва. Половината от неговата енергия се превръща в една ненормална топлина, която отива в мозъка и тази топлина именно образува гнева. Гневът е, който увеличава температурата в тялото. Той съставлява един плюс към обикновената температура на организма и действа разрушително. Аз говоря за гнева в обикновения живот, дето той представлява обикновено явление, но когато човек се занимава с възвишеното, с Божественото,

тогава гневът се изключва. Идейнният живот изключва всякакъв гняв. Гневът не е качество на човешкия ум, но той е присадка на чувствата, един недъг на чувствата. Когато се разгневите, вие може да се оправдаете с това, че някой ви обидил. Да, но вие може да се разгневите и без да са ви казали някоя обидна дума. Просто вървите по пътя, някой ви бутне и вие веднага кипвате. Тук вече става подпушване на енергията. Човек не е разположен всякога да се гневи. Може да направите опит. Иди бутни най-гневливия човек според закона на Любовта, той ще се усмихне и ще ти каже: Бутни ме още веднъж! От тук вадим следния закон: когато се срещнат две положителни сили, те всякога се отблъскват и образуват гнева. Запример, ако се срещнат двама души крайно честолюбиви, те могат лесно да се разгневят. Допуснете,

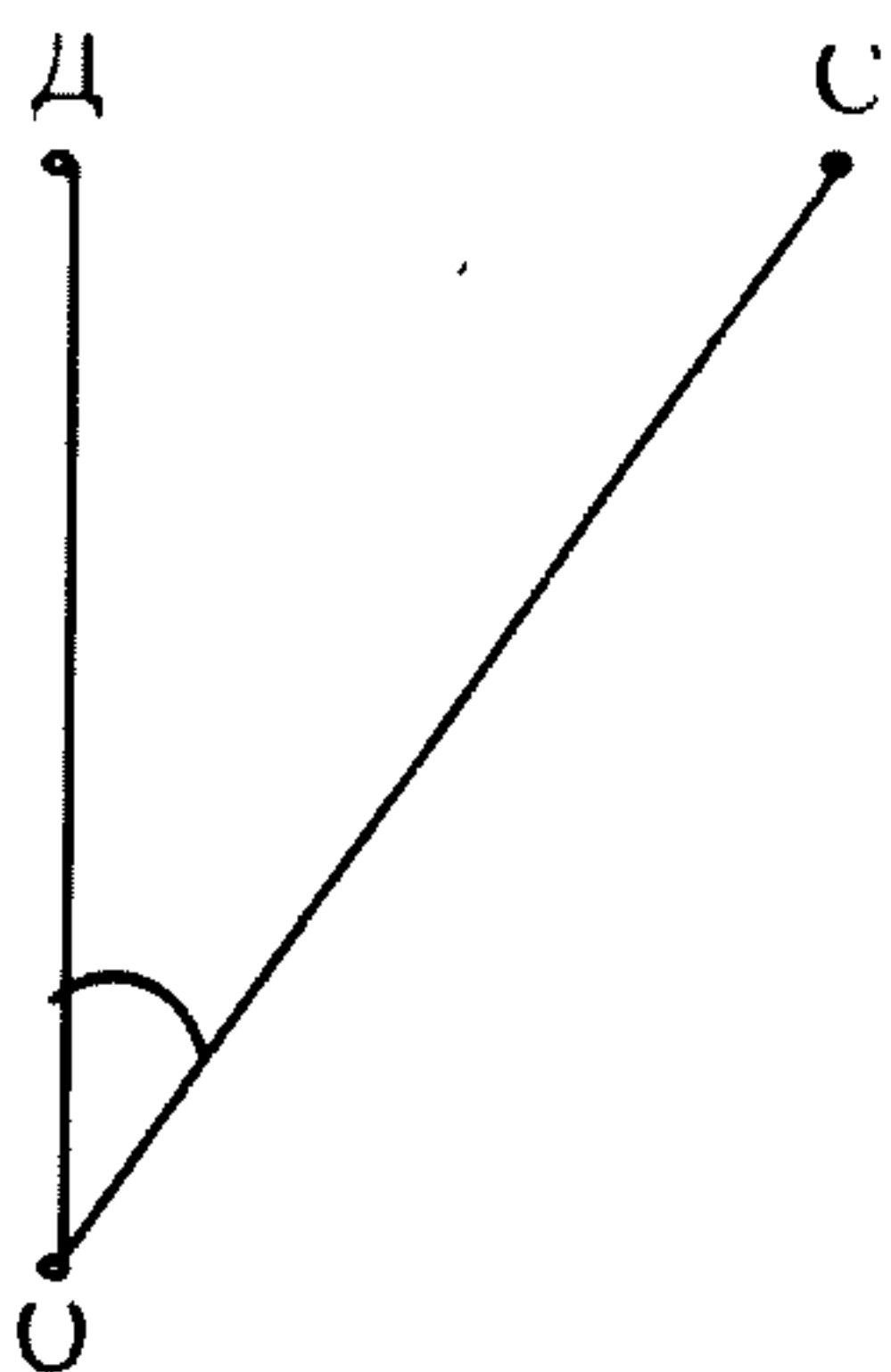

че точката О представлява центъра на мозъка. Линията СО представлява течението на моралните сили в човека. Линията ДО представлява течението на личните сили, личните чувства в човека. Когато линията ОД е по-дълга от линията ОС, всякога се ражда гневът. Ако линията ОД се съкрати много, тогава човек става индиферентен, безразличен. Всяка енергия, която организъмът не може да асимилира правилно, ражда един излишек. Този излишек е гневът, който винаги се отбелязва с червения цвят. Има няколко признаци при разгневяването: лицето почервенява, веждите се свиват, мускулите около устата трепват, ръката се свива в юмрук и човек е готов да се прояви. Опасната страна на гнева е, че човек може да се отдалечи от правия път на своето развитие. За тази

вечер ви бе дадена темата: „Кротостта и въздържанието“. Кроткият и въздържаният човек е човек без гняв. Не че няма гняв в него, но той превръща гнева още от основата му в полезна енергия. Един учен българин ми разправяше резултатите от един метод, който приложил върху себе си. Той свършил два факултета в странство и като се върнал в България, преди да се залови за каквато и да е работа, запитал се дали ще може да се прояви като истински човек в живота или не. За тази цел той избрал следния метод: намира един хамалин и го помолва да му говори най-лошите думи, които пожелае, за което ще му заплати добре. Започва този хамалин да го ругае, да му изрежда най-лошите епитети, а той слушал, слушал, докато разбрал най-после дали ще може да издържа на ударите в живота, дали ще стане човек или не и му казва: Достатъчно вече! И наистина, опитът излязъл много сполучлив. Вие често се натъквате на такива хамали в живота си, които ви услужват без пари, но сте недоволни. Този пример, който ви дадох, е действителен, но това могат да направят само хора с морална стабилност. Този опит не може да го направи всеки. И действително, всички велики хора в света всякога са били подлагани на такава дисциплина. Проследете живота на който и да е от великите хора, ще видите, че всички са били подлагани на хули, на гонения, носили се най-лоши думи по техен адрес, за да се види дали ще могат да издържат. Т о з и , к о й - т о м о ж е д а и з д ъ р ж и , т о й е ч о - в е к ъ т , н а к о г о т о м о ж е д а с е в ъ з - л о ж и н я к а к в а м и с и я . Някои от вас, като ученици на Окултната школа, ще минат под такава дисциплина, затова повдигам този въпрос. Не можете да избегнете този път. Дали ще минете тази дисциплина като ученици на школата или вън от нея, безразлично е, но важното е, че всички ще я минете.

И тъй, първото важно нещо за вас е да владате

гнева си. В този случай самообладанието ви е необходимо. Освен това вие трябва да развивате интуицията си. Тя ви е необходима, за да разбирате човешкия характер, да разбирате кои хора са подобни на вас и кои не. С тези, които са подобни на вас, вие може да живеете добре, но от тия, с които не си съответствате, трябва да се държите на известна дистанция. Като познавате кои хора са подобни на вас, може да правите следните опити: когато сте силно разгневени, повикайте някой ваш приятел, да тури ръката си на задната част на главата ви. Ако вие сте подобни помежду си, ако си хармонирате, той ще възприеме вашето разположение и равновесието ви ще се възстанови. Ако пък не си хармонирате, неразположението или гневът ви ще се увеличи. Аз съм забелязал, хората от политическите кръгове са силно честолюбиви и ако се случи някой измежду тях да каже някоя дума на кого и да е от тия видни политически лица, даже с мек език, може да го засегне толкова много, че да произведе цяла реакция в него. Често в някои държавници, политици, които са на власт, личните чувства биват тъй силно развити, че те само за една дума, даже деликатно изказана, са в състояние да отворят цяла война.

Сега, всички вие трябва да имате един определен идеал за живота; вие трябва да знаете в какво седи същността на този живот. Кога се уронва престижът на някой човек? — Престижът на човека се уронва, когато някой му каже една лъжа. Когато някой човек ви говори Истината, какъвто език и да държи, този човек повдига вашия престиж. Мнозина от вас се боите да кажете Истината. Не, когато говорите Истината, вие трябва да бъдете смели! Когато говорите Истината, не ви трябва много философии; не мислете какви ще бъдат последствията, смели бъдете! Когато ще изказвате вашите лични мнения, бъдете крайно предпазливи! Говорите ли Истината, абсолютно

не се бойте! Казвайте Истината, тя ще се погрижи за себе си. Ще правите разлика между Истината и вашето убеждение. Тия разграничения са потребни при сегашното ви развитие. Ако не ги вземете под съображение, няма да се мине дълго време и вие ще се намерите в една задънена улица, която турците наричат „чакмак-сокак“ — сляпа улица. Попаднете ли в такава улица, ще трябва да се връщате назад. Вие трябва да турите в живота си една здрава основа, върху която да се развива знанието, което сега придобивате. Кое знание? — Това знание, което ще ви ползва не само през този живот, но и през бъдещите векове на вашите съществувания. Ако придобиете знание, което ще ви ползва само през този живот, вие ще бъдете една посредствена личност в живота. Такова преходно знание е потребно само за забавление, но всеки от вас трябва да има в живота си една положителна идея, към която вечно да се стреми.

Вие може да се натъкнете на друг един отрицателен недъг в живота — на страха. Мнозина се страхуват от гнева. Колкото гневът е опасен в положителен смисъл, толкова страхът е опасен в негативен смисъл. Гневът може да ви накара да извършите много престъпления: да удавите някого, да убиете, да запалите някоя къща и др. Под влиянието на страха, обратно: няма да направите такива престъпления, ще бъдете много внимателен, но ще се развие във вас лъжата, измамата, лицеприятието, подлостта и тям подобни. Гневът е психическо пиянство, той развива смелостта и вие мислите, че можете да направите всичко, но щом изтрезнеете, ще си кажете: Що ми трябваше да се гневя? Що ми трябваше да се залавям за тия неща? Значи, гневът не е естествено състояние за човека.

И тъй, вие имате тия два недъга в себе си и трябва да се пазите от тях. Тия недъзи не са от сега, те са ви съпровождали през всичките ваши съществувания. Те

са една полезна нишка за вас, стига да ги разбирате. Ако знаете да използвате правилно страха, той ще се превърне в елемент на благоразумие. Ако знаете да използвате правилно гнева, той ще се превърне в елемент на волята — на смелост. Значи, гневът може да се превърне на смелост, а страхът — на благоразумие. При страха се изисква един малък плюс. На химически език преведено, страхът е основа, на която трябва малко повече киселина, за да се неутрализира.

Гневливият човек трябва да бъде разсъдлив. И страхливият човек също трябва да бъде разсъдлив. Гневливият човек щом почне да разсъждава, става смел, а страхливият човек щом почне да разсъждава, става благоразумен. Първият ще извади ножа си и така ще разреши въпроса си, а вторият ще вземе перото, ще пише във вестниците и като писател ще разреши въпроса. Всички писатели, които пишат, не са смели хора. Те са смели само с перото в кабинета си, а вън не са смели. Докато пишат още, те са смели, защото не знаят какви ще бъдат последствията.

Какъв е цветът на страха? Какъв става човек, като се уплаши? — Той приbledнява, става жълт. Значи, страхът кара човека да мисли. Щом човек направи една погрешка, външно в него се предизвиква жълтият цвят. Значи, страхът се лекува само чрез жълтия цвят. Гневът с какво се лекува? — С розовия цвят. Това показва, че тъмно-червеният цвят трябва да се превърне в розов или в син. Мислете за тия цветове. Тия вибрации ще предизвикат у вас едно успокояване и вие ще почнете да мислите, да разсъждавате. Кой цвят изпъква след розовия? В кого се влюбва розата. Когато човек се влюби, започва да мисли. Значи, след розовия цвят иде жълтият. Розовият и жълтият цвят си хармонират. Когато вие искате да излекувате известен недъг от себе си, прекарайте тия два цвята през ума си и те ще произведат един малък благоприятен резултат. Какво е

съотношението между жълтия и синия цвят според вас? Кой е преобладаващият цвят сега на земята? — Зеленият. Ние сме потопени в зеления цвят, през него минаваме. Той е цветът на човешката индивидуалност, прави го самостоятелен.

Както виждате, вие може да се лекувате с цветовете. Когато вашата нервна система или когато вашият ум или вашето сърце почнат да обедняват, във вас се заражда съмнението. Щом сте обеднели, представяйте си едновременно следните три цвята: розов, жълт и зелен. Като се съединят тия три цвята, правят едно съединение, което предразполага човека да се чувства като самостоятелен индивид. И тогава той казва: Сега аз мога да направя всичко.

Коя дума съответства на розовия цвят? Кое предизвиква да се яви външно розовият цвят? — Радостта. Онзи, който се влюбва, нали се радва най-напред? Всеки предмет или всяко лице, което обичате, предизвиква във вас радост. Коя дума външно съответства на жълтия цвят или на Мъдростта? По какво се познава мъдрият човек. Вече за влюбения знаете, той се радва. Детето, като получи нещо от баща си, скача, радва се. Ами мъдрият човек какво качество ще прояви? (— *Сериозност, замисленост, доволство.*) Не, външната страна на мъдрият човек е работата. **С а м о м ъ д р и я т ч о в е к р а б о т и .** Ако е художник, взима четката, рисува; ако е поет, взима перото, пише. В каквото и да е направление, той е деятелен — работи. Той работи, не се труди. Трудът не е качество на мъдрите хора, а на обикновените. Само мъдрият човек работи и на лицето му се изразява удоволствие. Мъдрият човек работи с удоволствие. И тъй, любящият човек се познава по радостта, а мъдрият — по работата. Някой казва: Какво трябва да направя, за да стана мъдър? Няма да се трудиш, а ще работиш. Всеки човек има какво да работи: да изглажда своя

характер, да чисти лошото от своя ум, от своето сърце. Да изглаждаш известни свои недъзи или да придобиваш някои добри качества, това е работа! Ти искаш да станеш мъдър, смел, разсъдлив — това е благородна работа, ще работиш.

Туй, което пречи на съвременната наука да намери Истината, да посочи истински методи за възпитанието е това, че в нея идеите са разхвърляни. В съвременната наука няма идеи, които да вървят тъй свързани, ръка за ръка. Напротив, всичките ѝ идеи са разхвърляни. Например идеята „да бъдем добри“ тя счита като едно предложение, като един орех, който може да се изяде. Не, за да бъдеш добър, ти трябва да превърнеш своята противоположна идея 2-3 пъти, да разореш тази земя, да посадиш в нея ореха и да чакаш плода. Добротата е плод. Най-мъчното изкуство е да бъдем добри. Ти не можеш да станеш добър изведнъж. Най-първо ще започнеш с радостта и след туй ще дойде добродетелта. Тя ще се яви като резултат на радостта и работата. Природата не обича разхвърляните идеи. Ние сме много логични, но Истината я няма в тази наша логичност. Природата пък е толкова прецизна, че не търпи никаква лъжа, никаква измама. Не мислете, че като ни търпи, така ще мине. Един ден тя ще вземе всичко, каквото имаме, ще го разсипе и няма да ни остави нищо. Не си правете илюзии, че тя търпи лъжата. И Писанието казва: „Блажен онзи, когото Господ наказва“. То значи: блажен онзи, на когото Господ показва грешките още от начало. Дойде при тебе някой твой приятел, покаже ти някоя погрешка — благодари му. Природата го пратила при тебе, той е неин посланик. Ако се откажеш да го приемеш, един ден тя сама ще дойде ще те вземе без всякакви церемонии и хоп — в ретортата си вътре. И от тебе само пара ще остане.

Първото нещо за вас: ще се научите всички да обичате Истината. Аз не ви говоря за абсолютната

Истина, но за тази, която е вложена в живота, която е необходима за създаване характера ви, за създаване устойчивост на вашата наука. Вашата наука трябва да се циментира, да стане един солиден елемент в живота, за да бъде стимул за работа.

Моята цел сега ни най-малко не е да ви давам някои морални наставления. Аз изразявам само как действа известен закон в природата. И без да се говори, чрез страдания хората постепенно ще достигнат до същите резултати, но който е разумен, може да се ползва от опитността на другите. Човек като страда дълго време, добива Истината. Тогава той разбира думите на ап. Павла: „Винаги се радвайте и постоянно се молете!“

Сега, как ще изтълкувате думата радост? Представете си, че радостта е една монада. Какво означава буквата Р, с която започва думата радост? Вие знаете, че в природата няма случайности. Значи този знак не е взет случайно. Той може да е взет от латинската азбука, но го има и в египетските йероглифи. Тия знаци съществуват и в природата. Буквата Р представлява една монада. Буквата А — коренът на тази монада, спуснат надолу. Следователно щом е корен, той е двойк в себе си, едновременно е и сладък, и горчив. Като корен той изразява всички ония неща, които се явяват в материята. Горчивина и сладост съответстват на двете състояния скръб и радост. Тия две противоположности се срещат при сегашните състояния на живота. След една голяма радост идва една голяма скръб. Някой приятел ви услужи с 10 000 лева и вие се радвате. Не се минава много време, той ви казва: Я ми върни парите назад! Питам: кои са причините да ви даде парите и след известно време да си ги иска назад? Ако вие не му ги върнете назад, той казва: Едно време те мислех за мой приятел, но сега се разочаровах. Върни ми назад парите! Дава ви под съд, осъждат ви и ви турят в затвора. Вие си казвате: Какво ми трябваше да приемам тази услуга?

Психологически може да се обясни кои са причините на това нещо, но аз вадя следното заключение: човек, който действа по закона на Любовта и Мъдростта, никога няма да влезе в затвора за 10 000 лева. У м н и я т човек затварят само за Истината. Той казва: само за Истината мога да живея в затвора — за нищо друго! Позор е да лежи човек в затвора за 10 000 лева! Да лежа за Истината, да ме бият за Истината — разбирам, но да ме бият за дребно нещо, това е срамота! Само за Истината мога да подложам гърба си — нека бият! Ти ще мълчиш. Измениш ли този закон, Истината сама ще те накаже. Затова тя казва: Остави, ти не защитавай себе си! Някой ще каже: Око за око, зъб за зъб. Не, това е Мойсеевото учение. То няма нищо общо с Истината. Другаде можем да приложим това правило „око за око“, но дойде ли до Истината, ще обърнеш гърба си. Тя казва: Ти не се защитавай, аз ще те защитавам. Речеш ли сам да се защитаваш, ти си фалирал, ти си пропаднал вече. Остави Истината да те защитава. Онзи, който днес те е ударил три пъти, след една година ще бъде твой приятел. Но кога? — Ако ти премълчиш заради Истината. Тогава той ще дойде при тебе и ще ти каже: Извини, аз направих голяма погрешка по отношение към тебе, но зарад това отсега вече съм твой приятел.

Сега, аз не искам да ангажирам всичкото ви време за учение на това, което ви говоря. Ще употребите само това време, което не знаете как да употребите, само празното си време. Ето кое е празното време, според мен. Някой път сте неразположени, това е празно време, използвайте тогава учението на живата природа. Занимавайте се с него. Щом умът ви е зает, оставете го настрана. Когато животът ви се обезсмисли, когато ви е страх от нещо, когато имате някакво неразположение на духа, пак вземете учението на живата природа. Това е правилният начин, по който може да възстановите

своето равновесие, силите в своя организъм. Обезсърчен сте от живота, мислите, че от вас нищо няма да излезе — занимавайте се с учението на живата природа. Занимавайте се с цветовете, с Любовта, с Мъдростта и намерите ли нещо съществено за вас, задръжте го. Аз мисля, че вие ще намерите по 3-4 часа на ден такова празно време, което да посветите на новото учение.

Тайна молитва.

— Само светлият път на Мъдростта води към Истината.

— Тя постоянно ни весели.

6 лекция на Младежкия окултен клас,
държана от Учителя на 18.XI.1923 г. в гр. София

ТВЪРДОСТ, СМЕЛОСТ И ИЗПЪЛНИТЕЛНОСТ

— Само светлият път на Мъдростта води към Истината.

— Тя постоянно ни весели.

Размишление.

Прочетоха се резюмета от темите: „Отличителните черти на кротостта и въздържанието“ и „Седемте думи със съответните цветове“.

Прочетоха се няколко от работите върху темата „Отличителните черти на смелостта и твърдостта“.

За следния път тема №7: „Разлика във философските възгледи на Платона и Аристотеля“.

След това ще пишете върху тема №8: „Разлика между страх и съвест“.

Твърдостта, смелостта и изпълнителността, или тъй наречените екзекутивни способности на човека, спадат към една и съща категория — те са сили на волята. Графически могат да се представят като страни на един и същ триъгълник:

Тия сили първо се проявяват в подсъзнанието, дето действат механически.

Всяка една от тях има три проявления. При първото положение твърдостта се проявява, когато разумът в човека не действа. В такъв случай човек е упорит,

своенравен. За такъв човек турците имат следната поговорка: „Циганинът и чука продава, и чергата продава, но от своето не отстъпва.“

При второто положение твърдостта се проявява, когато се засегнат личните чувства в човека.

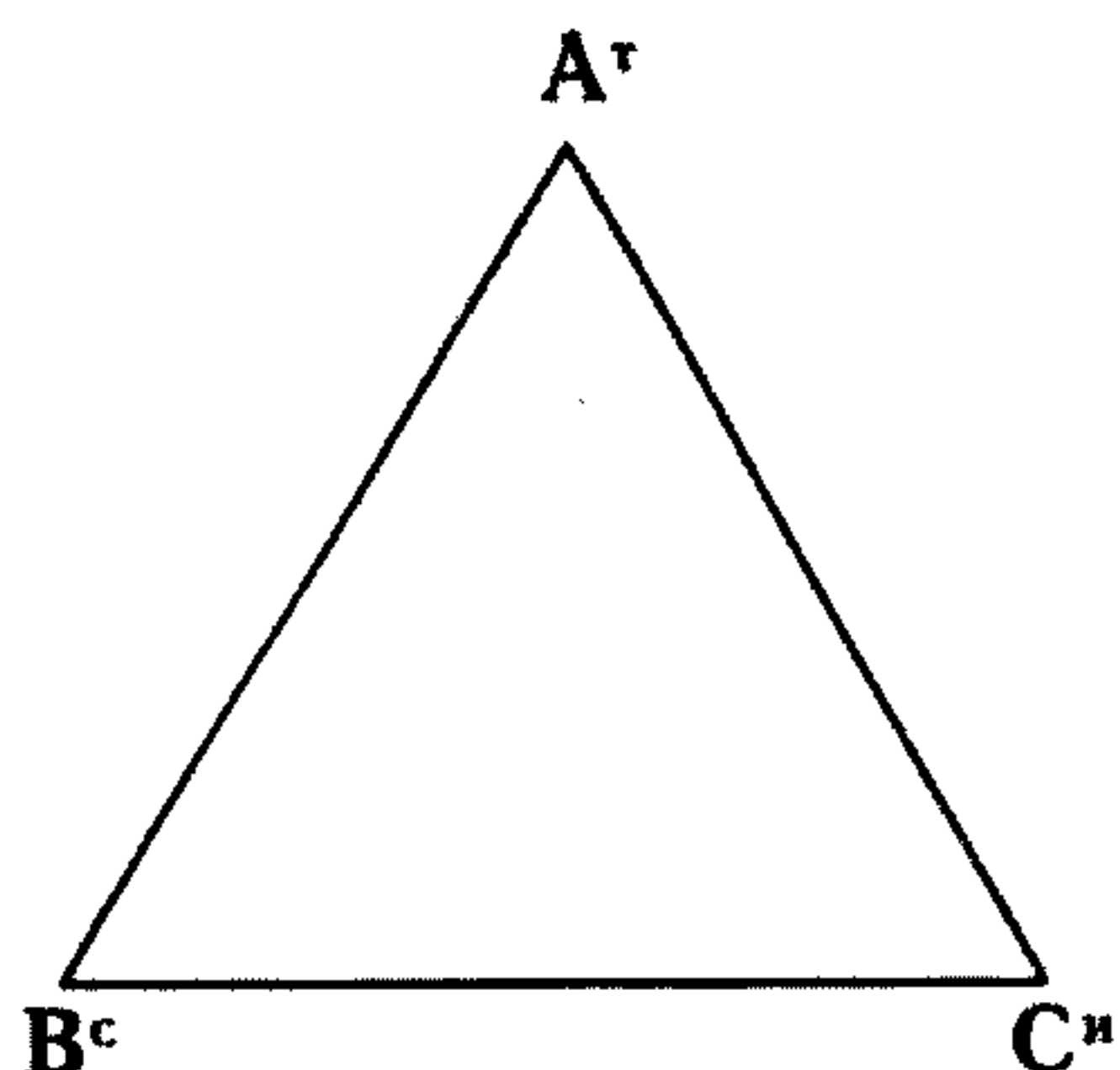

A^r — твърдост;

B^c — смелост;

Cⁿ — изпълнителност.

При третото положение твърдостта се проявява, когато човек има убеждение. Това вече е идейно проявление на твърдостта.

Тъй че първото проявление на твърдостта е физическо, несъзнателно. В него съзнанието не взема никакво участие. Във второто проявление чувствата вземат участие. Третото проявление е идейно.

Какво мислите за смелия човек? Смелият човек не е всякога изпълнителен, той не е и всякога твърд. И твърдият човек не е всякога смел. Човек може да бъде смел, без да бъде твърд, а може да бъде твърд, без да бъде смел. Тази вода, която слиза от някоя височина по определен наклон, смела ли е? — Не, тя слиза отгоре по необходимост, такова направление ѝ е дадено. Ами тази вода, която се изкачва нагоре, под известно налягане отдолу, смела ли е? — Не, и тя се изкачва по необходимост на дадените условия. С м е л и с а с а м о в и с о к о м о р а л н и т е , и д е й н и т е х о р а . Смелият човек може да бъде кавалерист, да нападне с коня си този или онзи, да го обере и после да избяга.

Твърдият човек пък седи в крепостта обсаден, както французите във Вердюн, месец, два, три, пет, осем, а може би и повече издържа. Изпълнителният човек е човек със замисъл, има предвид да преодолее някакви пречки. Той е тежката, дългобойната артилерия на човешкия характер. Тия три сили действат в човека. Центърът на твърдостта се намира отгоре на главата. Тя е страж, инспектор при първата врата на моралните чувства. Като дойдеш при нея, тя казва: Я си дай тук билета! Смелостта пък всякога урежда работите. Тя е втората врата на волята. Разрушителността е воюващият войник, в нея няма никакъв морал.

Когато проявлението на тия чувства се подтиква само от ума, човек става опортюнист, гледа да използва всичко, а когато проявлението на тия добродетели се диктува от моралните чувства на човека или от духовните му сили, тогава те имат идеален израз. Бъди смел, но да знаеш защо си смел. Смелостта ти да бъде намясто! Бъди твърд, но да знаеш защо си твърд! Бъди изпълнителен, но да знаеш защо си изпълнителен! Твоята твърдост, твоята смелост и твоята изпълнителност трябва да почиват на известни убеждения в тебе. Тия три сили не са едни от най-висшите, от най-благородните чувства в човека. Те имат своето място само на физическия свят. Който дойде на физическия свят, има нужда от тях. Когато висшите същества слизат на земята, те се въоръжават с тия оръжия. Когато твърдостта не се ръководи от ума, т.е. когато разсъдъкът не взема участие, тя създава много неприятности на човека. В него се набират известни енергии, които трябва да се трансформират. Твърдостта е един акумулятор, в който се събира или електричество, или магнетизъм. Има твърди хора, които за нищо не отстъпват от своето; има твърди хора, които отстъпват от своето, само когато успееш да ги убедиш, че не са прави. Най-последно има твърди хора, които отстъпват само при морални аргументи.

Какво бихте отговорили, ако ви се зададе въпросът: „Защо природата е внесла твърдостта в човека?“ — Твърдостта, това е гръбнакът в човека, който не трябва да бъде механически и неподвижен, а съзнателен и подвижен. Да се прегъва, без да се пречупва, и то под влияние на високоморални чувства. Какво движение има твърдостта? — Нагоре по правата линия **АВ**. Всички твърди хора растат нагоре. Тогава можем да извадим заключението, че късите, низките хора имат малко твърдост. Значи твър-достта помага на растенето. Ами

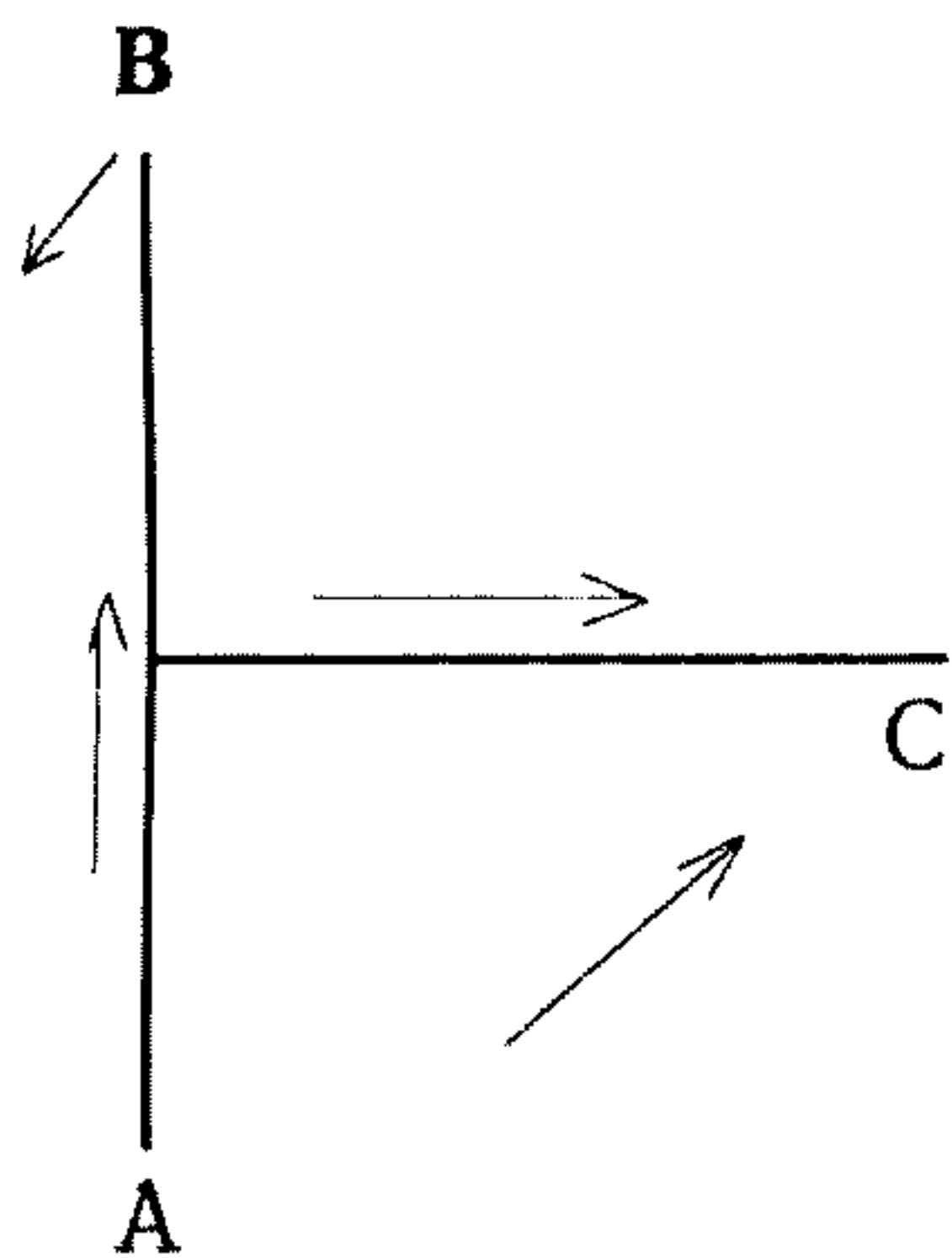

смелостта какво направление има? — Смелият човек върви по направление към **С**, на широчина. Какво направление има разрушителността? — Кръгообразно, по всички посоки (по направление на дъгите **а в**). И действително, всички убийци гледат да хванат човека, да го удушат, като му омотават

въжето около врата. Когато заобиколят някой неприятел, тук действа разрушителността — започват своята стратегия, замислят отде да го нападнат, как да го убият и т.н. Разрушителността е най-грубата сила, която действа в човека. Тя е от най-ниско произхождение. Хора, у които е развито това чувство, всякога гледат да обесят някого, да го затворят, да го убият. Смелият човек казва някому: Ти не трябва да бъдеш баба, удари го в носа, че да те помни. Смелият човек трябва да напада и да се оттегля. Твърдият човек трябва да бъде като канара. Всичко, което се удари у него, да отскочи. Следователно,

когато твърдостта действа в човека, кара го да отстоява правата си. Смелият човек казва: Ти не трябва да се оставяш да те яздят, трябва да се проявиш.

Наблюдавайте какви движения прави ръката при проявление на тия сили. Когато действа разрушителността например, ръката се свива на юмрук — забива нещо. Следете тия движения в малките деца особено, които се проявяват естествено. Какво прави упоритото дете? — То застава право като войник, изопва всичките си мускули, не се мърда, стои неподвижно като кол. Всяко чувство изобщо се проявява в известен род движения, които са израз, отражение на вът-решността в човека. Трябва да знаете, че всички тия сили, всички способности в човека хвърлят отенък върху неговия ум. Те са елементи на мисълта. Ако в някой човек твърдостта, смелостта и разрушителността имат преобладаващо влияние над другите сили, те ще внесат голяма жлъч, отрова в живота му. Ако този човек е смел, ще

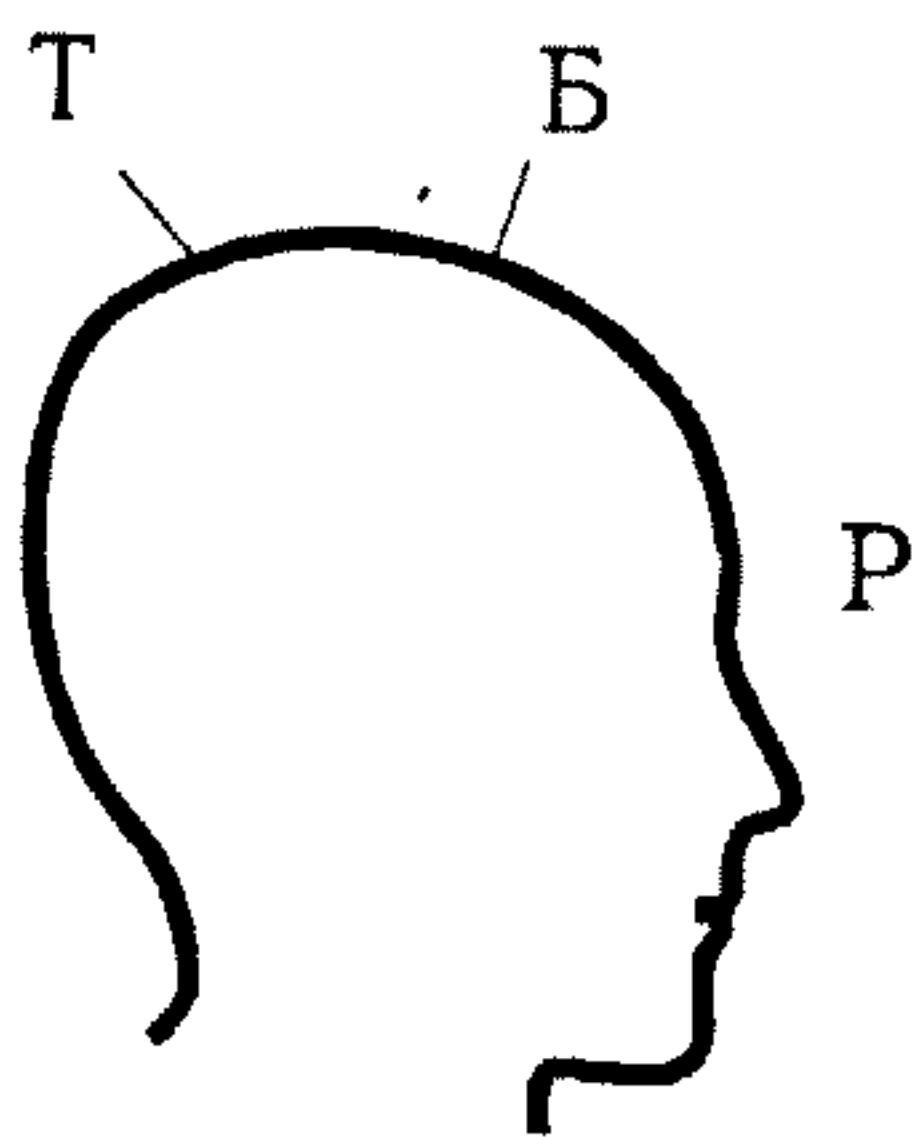

каже: Аз ще му дам да ме разбере! Ако е твърд, ще каже: Аз ще отстоя правата си! Човек трябва да възпитава естествено своите чувства, иначе може да се родят много неприятности в умствения и в моралния живот. Френологически е доказано, че когато у някой човек твърдостта (**Т**) и благоговейното (**Б**) или религиозното чувства

са силно развити, а разсъдъкът (**Р**) е слабо развит, имате един фанатик човек, когото с нищо не можете да убедите. Когато една идея влезе в главата му, каквото и да му говорите, нищо не е в състояние да го отклони от нея, тъй си остава. Само смъртта може да реформира този човек. Когато отстоявате една идея, трябва да имате предвид какви са подбужденията, които ви подтикват към нея, какво благо може да ви донесе и т.н.

Интересен факт за наблюдение е влиянието на всички тия сили върху ноктите на човека. Когато твърдостта се развива в някой човек, ноктите му стават широки. Наблюдавайте хора с широки нокти и ще видите, че те са много издържливи. Хора, които са страхливи, предпазливи, имат малки и завити нокти. От друга страна, доброто, правилното кръвообращение се отразява върху ноктите. За да познаете дали вашето кръвообращение е правилно, разгледайте имате ли бял полукръг в началото на ноктите си. Колкото този полукръг е по-голям, толкова и кръвообращението е по-добро. Изчезва ли този полукръг по ноктите, кръвообращението е слабо, трябва да дишате дълбоко. Колкото повече се скъсяват ноктите, толкова повече разрушителността се проявява. Разрушителните натури имат широки и къси нокти. Скъсяването на ноктите показва, че умствените способности в човека се спират, а се развиват физическите сили, като разрушителността. Хора с малки, къси и широки нокти са гневливи и избухливи. Значи всяко чувство упражнява известно влияние върху ноктите. Всичко, което става във вас, може да се хроникира върху ноктите ви и то само в продължение на 180 дни, защото в толкова дни нокътът се сменява. Той показва какво е било състоянието ви през това време. Ноктите трябва да бъдат гладки и хубаво закръглени. Щом се яви някаква грапавина по тях, ще знаете, че във вас има нещо дисхармонично. По ноктите си ще изучавате характера си. Те са най-хубавото огледало, в което, ако се поглеждате всеки ден, ще знаете какво ви липсва. Някой път нокътът ви се пука, ще следите коя е причината за това. Ще проверите, че наистина известни промени в ноктите ви са резултат на развитието на известни умствени способности, на известни морални сили във вас. Затова като ученици на Окултната школа състоянието на ноктите ви ще бъде за вас едно пособие, едно помагало при само-възпитанието ви. Ако не сте

готови, вие ще се уплашите от живота. Ето защо човек не трябва да знае много работи. Например, погледнеш нокъта си, видиш нещо по него, което показва някакъв недостатък в тебе, и ти се уплашиш. Защо? — Не знаеш как да го поправиш. Затова, именно, ви са нужни знания.

Според вас как можете да се освободите от страха? Аз разделям страха на три категории: физически страх, страх на чувствата и на ума и морален страх. Когато човек е страхлив морално, все мисли, бои се дали ще влезе в Царството Божие или не. Когато е умствено страхлив или когато страхът е в чувствата, той се бои, че няма да постигне това, което е нужно за неговото умствено и сърдечно развитие. Когато страхът е физически, човек бяга и от сянката си. Такъв човек може да се уподоби на заяка, който взел един револвер и казал: Аз ще покажа на всички, че съм смел! В това време нещо тропнало. Той трепнал, хвърлил револвера настрана и се скрил някъде из шубраците. По натура заякът е страхлив. Съзнанието му не работи в такива случаи. После се върнал, пак взел револвера в ръка и казал: Аз ще покажа, че съм твърд, смел. Пак тропнало нещо и той отново захвърля револвера и избягва. Човек може да даде много обещания, че ще направи това-онова, но ако тия способности не са развити в него, той скоро забравя всичко и не изпълнява обещанието си. Сега например, гледам в някои от вас има същата слабост, каквато и в заяка. Те влизат в Окултната школа, постоят малко и после казват: Тази работа не е за нас, младите, друго ще изберем. Захвърлят револвера и бягат. Какво ще изберат? — Както всички хора. И после какво? — След 40, 50, 60, 80 години ще ви занесат на гробищата, дето ще видите, че всички философи, всички учени и прости, всички бедни и богати еднакво са разрешили въпроса за живота. Всички имат по един кръст и по една надгробна плоча, на която, ако заминалият е стар, пише: „Тук почива осемдесетгодишен

старец, умрял в напреднала възраст.“ Ако е млад, пише: „Тук почива един млад и зелен човек, не вкусил още от благата на живота.“ Тъй пишат живите. За окултния ученик има неща по-съществени от живота, по-съществени и от самата наука. Съвременната наука не е смисълът в живота, тя е само едно средство, за да се дойде до една по-велика цел. Апостол Павел казва: „Отчасти знаем, отчасти мъдруваме.“

Допуснете, че малкият кръг С представлява един жив индивид. Най-напред неговото съзнание е в първа степен, още не е проявено, но замисля да се прояви. Щом започва да се проявява, този индивид прави известни движения и неговото съзнание минава във втора степен (C^2). В колко направления ще се движи? — В две направления, при което ще образува плоскостта Д. При това движение съзнанието C^2 придобило ли е нещо? — Придобило е нещо, минава в трета степен, става C^3 , но още няма блага. Благата ще дойдат впоследствие. С един пример ще направя мисълта си ясна. Представете си, че тази плоскост Д е една изорана нива, посята нива. В първата фаза, когато съзнанието С е решило да се прояви, тогава е замислило да купи тази нива. Във втората фаза то я изорава и посява, като минава от С в C^2 — придобива нещо. В третата фаза посятото на нивата започва да никне, да расте и

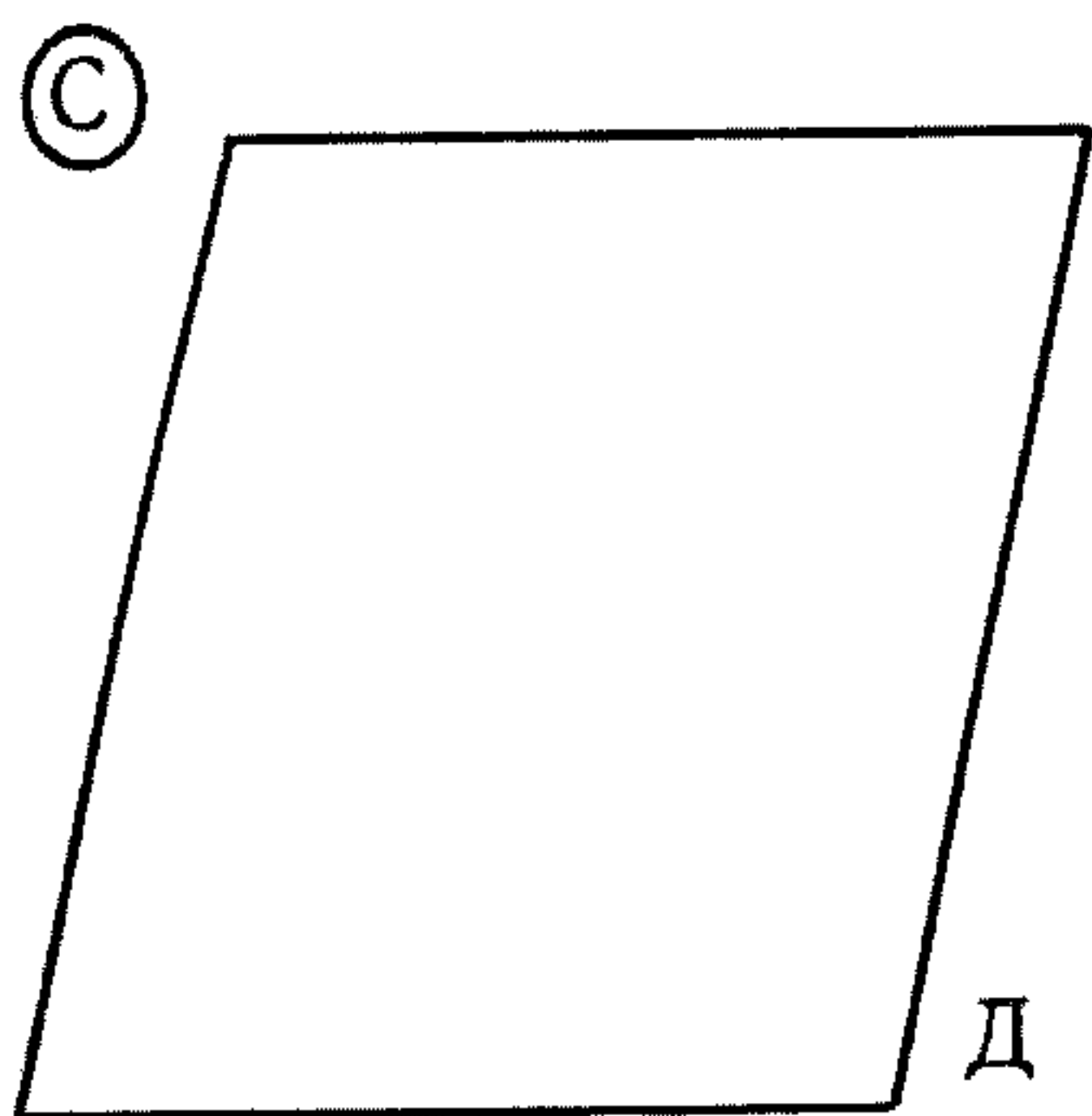

съзнанието C^2 минава в C^3 — пак придобива нещо, но няма още плодове. В последващите фази на съзнанието С, а именно в C^4 , C^5 и т.н., ще се видят благата. По същия начин вие може да разпознавате до каква степен на развитие са дошли известни ваши чувства и спо-

способности. Например вие може да определите доколко сте религиозен. Религиозното чувство, както и всички други чувства, не са еднакво развити във всички хора. Ако религиозното чувство в някой човек представлява, например, една линия дълга 10 см, в друг някой — 9 см, а в трети — 8 см, мислите ли, че религиозните схващания на тия хора са еднакви? — Няма да бъдат еднакви, разбира се.

Вие казвате, че умствените способности произлизат от моралните или от духовните чувства в човека. Значи, щом в човека се събуди какво и да е чувство, той започва да мисли. Това чувство е един подтик към Бога. Когато човек се отдели от Бога, тогава той започва да мисли за Него правилно.

Защо човек не може да мисли за себе си? Кога ще може да мисли за себе си? — Когато човек излезе от своето тяло, той ще мисли по-добре за себе си, ще се опознае по-добре. Следователно да мислим за някого, ние трябва да се отдалечим от него на известна дистанция и да го разглеждаме от друго положение. Когато говорим за Бога, под „Бог“ във философски смисъл на думата разбирам мислене. Да вярва човек в Бога, значи да мисли. Човек, който мисли, може да вярва в Бога. Човек, който не мисли, не вярва в Бога. Така идеята за Бога добива смисъл. Според сегашното философско схващане се счита, че мисълта за Бога изобщо спъва и самата мисъл в човека. И затова казват: Не трябва да се мисли за Бога. Това е материалистично схващане. Някои схващат Бога, като едно грамадно Същество. Бог създава всичките форми, но Той сам няма абсолютно никаква форма. Действително, ако си представяте Бога като едно грамадно Същество, като едно грамадно Слънце, вие няма да може да Го обхванете и тогава, разбира се, ще се помрачите и няма да можете да мислите. Ако имате такава идея за Бога, тя наистина ще спъне мисълта ви. Други казват: Господ с мен ли

ще се занимава? Кажеш ли така, преставаш да мислиш.

От тази мисъл ще направим следния извод: Всички ония велики идеи в живота, които имат грамадна форма, спират процеса на вашето развитие. Идеите, които имате, не трябва да включват в себе си грамадни форми. Туй е в съгласие и със самата природа. Вземете един желъд например: каква част по тегло представлява от теглото на един стогодишен дъб? В този малък желъд вие можете да носите целия дъб. Може да му се радвате, да го милвате, да го носите в джоба си — той съдържа всички възможности на дъба. Ами ще можете ли да носите в джоба си един грамаден дъб? — Не можете.

Следователно, когато искате да разглеждате известни идеи в тяхната същина, разглеждайте ги, когато растат. А когато искате да разглеждате силата, която съдържат в себе си, разглеждайте ги като семена. Вие можете да си представите дъба като един малък желъд, който постепенно израства и после отново се смалвява. Това е последователна редица от картини. Вие можете умствено да прекарате този желъд през всички процеси на своето развитие в дъба, и после пак да се върне в желъд. Значи, в света няма по-голям от Бога, няма и по-малък от Бога. Бог се намира в двете крайности: по-голямо същество от Него няма и по-малко същество от Него няма. Тогава как ще разберете Бога? Идеята за малките неща у вас е свързана с нещо слабо. Действително, в практическия живот, в обикновения живот е така: малките неща са слаби. Не е тъй обаче в духовния живот. Имате една малка запалка, например. Понеже е малка, тя е слаба, това е вярно, но я турете тази малка запалка, тази микроскопическа искрица под някое взривно вещество, от което сте взели цял тон, какво ще произведе тя? Слаба ли е тази запалка сега? — Тук тя ще предаде своята енергия на взривното вещество и ще

предизвика страшна експлозия, голям взрив. Малката искрица в този случай произвежда много нещо, а един голям камък, хвърлен всред това взривно вещество, нищо не причинява. Следователно малките, микроскопическите неща в света са силни. Тъй че смисълът на живота не е във великите идеи, но в малките, само че трябва да видоизменим тяхната материя, да я направим попластична, по-годна за работа.

Често вие се спирате пред една велика мисъл и казвате: Няма да се занимавам с тази мисъл. Няма да се занимавате, разбира се, тя е радий! Мислите ли, че ако имахте 10 гр радий, бихте седели в тази стая? Мислите ли, че ако в София имаше 50 гр радий, софиянци щяха тъй спокойно да стоят в София? Цяла София щеше да бъде във въздуха. Слънчевата светлина също така съдържа радиоактивна сила. В пространството има ред трансформатори, през които слънчевата светлина, като минава, претърпява известно видоизменение и после пада върху предметите като приятна, благотворна топлина и светлина. Ако слънчевата светлина се възприемаше тъй, както иде направо от Слънцето, тя би разтопила всичко, което срещнеше на пътя си. Не мислете, че Слънцето е много снизходително към вас. Ще ви предам накратко една индуска легенда, да видите, колко е снизходително Слънцето. Индусите си представлявали, че на Слънцето живеели много живи същества, всички били момичета, а само Слънцето — момче. Тия момичета били негови сестрички, а Слънцето само било единственият им брат. Понеже Слънцето било най-големият, па и единственият брат, обичал да бие сестрите си. Един ден майка му, за да избегне тези побои, поставила Слънцето да живее в центъра, а сестрите му да обикалят около него, по периферията. Така се създал неговият диск във форма на окръжност. Слънцето изпращало на своите сестри светлина, като трептяло от недоволство, че не може да ги бие както

по-рано. Значи, то ги биело със светлината си, а от тия трептения, които отправяло към тях, се ползва днес цялата Земя.

И тъй, ще знаете, че малките, микроскопическите идеи в света са силни. Тях ще държите, за да бъдете и вие силни.

Сега ще ви задам следния въпрос: има ли нещо по-велико в живота извън Бога, извън Любовта, извън Мъдростта и извън Истината? — Има. Тогава, кое е най-великото нещо извън Любовта? — Животът. Той е резултат на Любовта.

Кое е най-великото нещо извън Мъдростта? — Знанието.

Кое е най-великото нещо извън Истината? — Свободата.

Ще пазите това за себе си. Любовта и животът не са едно и също нещо. В живота постоянно се извършват два процеса: единият е процес на разрушение, а другият процес на съграждане. В Любовта не съществуват тия два процеса. Тя е нещо чисто, възвишено. В нея няма диференциране, а в живота има. В такъв случай, ако допуснем, че Любовта и животът са едно и също нещо, не бихме могли да си обясним противоречията, които изпъкват. Любовта е извън живота, а животът е само едно частично, временно проявление на Любовта.

Знанието пък е проявление само на Мъдростта. Мъдростта е нещо повече от знанието. Тя е абсолютна: в нея няма никакви заблуждения, никакви теории. Свободата е проявление на Истината, но Истината е абсолютна: в нея няма ограничения, няма никакво робство. Свободата сама по себе си съдържа известни ограничения, защото всеки стремеж на човека да бъде свободен показва, че той е ограничен.

Тогава аз ви питам: можете ли да живеете без Любов? (— *Можем.*) Да, без Любов ще имате живот, но ще страдате. Можете ли да живеете без Мъдрост?

(— *Можем.*) Да, без Мъдростта ще имате знания, но глупости ще вършите. Можете ли да живеете без Истината? (— *Можем.*) Да, без Истината ще имате свобода, но в робство ще изпадате.

Следователно, когато вие се индивидуализирате и кажете, че ще живеете за себе си, вие отричате Любовта, Мъдростта и Истината. Някой път човек може да си позволи един такъв жест, но като дойдат резултатите, не трябва да се сърди. Като страда, да си каже: Аз съм причина, че страдам, понеже се отказах от Любовта. Като страда, да си каже: Аз съм причина, че дойдоха грешките, глупостите, защото се отказах от Мъдростта. Като страда, да си каже: Аз съм причина, че дойдоха ограниченията, понеже се отказах от Истината. Ти си свободен, но ако тази твоя свобода трябва да защитава с револвер и пушка, каква свобода е тя? Ходиш по улиците, но все се пипаш да не те е обрал някой; оглеждаш се да не те преследва някой. Това свобода ли е?

И вие като ученици на Окултната школа ходите по улицата и все се попипвате: Дали съм на правия път? Ами ако съм се заблудил? Ами какъв ще бъде животът ми? Това са все отрицания. Тия отрицания съществуват във всички философски системи. Те са едно преходно състояние в живота. За младите има една опасност. Тя е, че могат да изпаднат в голям песимизъм. Аз сравнявам младите хора с гъбите. Те са леки като гъби и като ги турят във вода, попиват я, разширяват се, мислят, че всичко ще задържат, но щом излязат от водата, изпускат я. Като влезете във водата, мислите, че сте станали голямо нещо, но като излезете от нея, стиснат ви и вие оставате пак леки, каквито сте били по-рано. Това не е младост. Гъбата показва, че човек може да живее с малко, не трябва да има големи ламтежи. Малко да е, но чисто. Ако гъбата е много наквасена и с нея изчистят дъската, след това не може да се пише на дъската.

Гъбата трябва да се наквасява малко, не трябва да бъде нито съвършено суха, нито съвършено влажна. Младият човек трябва да е пластичен. Старият човек мяза на камък: вари го, печи го, все камък си остава. С младия човек можеш поне една дъска да изчистиш. Със стария човек можеш да съградиш една къща, но в нея хората умират.

Това, което ви говоря, се отнася все до свършивши хора. Аз не разправям на деца. Всички вие сте свършили университет — големия университет сте свършили. Когато Христос говори на Никодима и му каза, че „ако се не роди изново, не може да влезе в Царството Божие“, Никодим Го запитва: „Как е възможно стар човек да се роди отново?“ Христос му каза: „Ти си учител израилев, как да не знаеш тия елементарни неща?“

Питам ви сега: колко правят 5×5 ? (— 25.) Аз оспорвам това и ви казвам, че $5 \times 5 = 7$. Аз мога да ви докажа това нещо математически, с ред формули, но нямам време. Този процес е верен в природата, защото тя има като цел на нещата крайните резултати. В този случай $5 \times 5 = 7$. Защо? Числата 5 и 2 са основи, а 7 е киселина. Следователно с числото 25 вие не можете да направите нищо, защото и двете числа, 2 и 5, са основи, а две основи не дават нищо. В този случай, ако посеете 25 семена, няма да получите нищо. Защо именно числото 5, умножено само на себе си дава 25? Това се приема като аксиома, не може да се докаже, но очевидно е, че е така. Тези разсъждения водят към софистика. Числото 7 пък включва в себе си числата 2 и 5. Какви са качествата на това число?

Сега, да вземем числата от 1 до 18 (стр. 99). До първата линия написваме от 1 до 9. До втората линия написваме от 10 до 18 и т.н. Като съберем отделните цифри на числата след първата линия, получаваме пак горните числа от 1 до 9, а именн:

1	2	3	$10 = 1 + 0 = 1;$	$13 = 1 + 3 = 4;$
4	5	6	$11 = 1 + 1 = 2;$	$14 = 1 + 4 = 5;$
7	8	9	$12 = 1 + 2 = 3;$	$15 = 1 + 5 = 6;$
<hr/>			$16 = 1 + 6 = 7;$	
10	11	12	$17 = 1 + 7 = 8;$	
13	14	15	$18 = 1 + 9 = 10;$	
16	17	18		
<hr/>			$19 = 1 + 9 = 10 = 1 + 0 = 1;$	
19	20	21	$20 = 2 + 0 = 2;$	
			$21 = 2 + 1 = 3...$	

И тъй, числото **1** е творческа сила, киселина; числото **2** — основа, а числото **3** е резултат. Значи, числото **3** в природата показва завършен процес. Триъгълникът е завършен процес, резултат на някоя работа. Числото **1** и **2** са се съединили, за да дадат някакъв завършен резултат. Числата **4**, **5** и **6** са от втората категория: **4** е киселина, **5** — основа, **6** — резултат. Числата **7**, **8** и **9** са от третата категория: **7** е киселина, **8** — основа, **9** — резултат. Тогава, числата **3**, **6** и **9** спадат към една категория; числата **2**, **5** и **8** към друга категория — основи; **1**, **4** и **7** към трета категория — киселини. Както виждате, в числата има разнообразие. Те са сили, които са се трансформирали от едно състояние в друго. Единицата е първото проявление на тия сили; четворката е второто проявление, а седмицата — третото проявление. Такова трансформиране става и в човешкото съзнание. Материята, през която е минавало съзнанието, по-рано е била по-рядка, после по-гъста и колкото е слизало по-надолу, ставала все по-гъста и по-гъста, докато най-после се проявили формите, които днес съществуват.

Сега, във вашия ум остана една неразрешена идея. Красивото в живота седи в неразрешените идеи. Непосятата нива има бъдеща деятелност, а посятата е

изтощена вече. С разрешените въпроси е свършено вече, а това, с което има да се занимаваме, то е бъдещата основа, то е полето, върху което трябва да се работи. Не се смущавайте, когато известни въпроси останат неразрешени — ще им дойде времето.

И тъй, $5 \times 5 = 25 = 7$. Разглеждайте това нещо от една страна, от друга страна и вижте може ли да бъде вярно и при какви отношения. При известни отношения **5** по **5** може да е равно на **7**, но не при всички условия.

Какво значи в математиката да умножиш едно число само на себе си? Как мислите, може ли да се умножи семето само на себе си? За да се умножи семето, в този процес трябва да вземат участие човекът, почвата, слънцето, водата, въздухът — те са формули, които имат дял в работата. Следователно, като казваме $5 \times 5 = 25$, трябва да вземем предвид и другите елементи, които са взели участие в умножението. При какви условия $5 \times 5 = 25$? Питагоровата таблица показва, че **25** се получава при известни условия. Значи, ще вземем пред вид и разумността на човешкия дух, който взима участие в това умножение. И тъй, $5 \times 5 = 25$ показва всички условия, които са действали в даден момент, за да се превърне петицата в **25**.

Размишление.

— Само светлият път на Мъдростта води към Истината.

— Тя постоянно ни весели.

7 лекция на Младежкия окултен клас,
държана от Учителя на 25.XI.1923 г. в гр. София

ПЪТЯТ НА УЧЕНИКА ОСНОВНАТА ИДЕЯ

— Само светлият път на Мъдростта води към Истината

— Тя постоянно ни весели.

Тайна молитва.

Прочете се резюме от темите: „Разлика между философските схващания на Платона и Аристотеля“.

Прочетоха се няколко от работите върху темата „Разлика между страх и съвест“.

За следния път тема №9: „Ползата от богатството и сиромашията.“

Какъв трябва да бъде пътят на ученика? Всеки път се очертава, отбелязва се по нещо. Ако е физически път, той се очертава от местата, през които минава. Този път може да минава покрай полета, планини, реки или други места. Ако този път е морален или умствен, той се отличава с една ясна, положителна мисъл. Ясните мисли не са безплодни, а всяка безплодна мисъл, според мен, безпокои човека. Например под думата „размножаване“ съвременните хора разбират едно нещо, а в живата природа тази дума има двойко значение. Ако ударите един съд в земята, той ще се размножи на малки парченца, но това не е размножаване в истинския смисъл на думата, това е раздробяване. Когато хората вървят по този процес, те се израждат. Запример бащата

е много умен. Синът слиза с един градус по-долу от бащиния си уровень. Неговият син пък слиза с още един градус по-долу от уровня на баща си и т.н. Срещат се такива поколения в живота, които постепенно се израждат — вървят в нисходяща степен. Туй не е размножаване, това е раздробяване.

По същия закон на раздробяване, а не по закона на размножаването, вървят у вас някои мисли в развитието си. Много от вас, учениците на окултния клас, след като сте следвали в университета 5 или 10 години, вие чувствате като че ли нищо не знаете. Ако човек от скромност чувства, че неговото знание е нищо пред великото знание в света, това разбирам, то е едно нещо. Но да изгубваш своята памет, да изгубваш своя разсъдък, да изгубваш смисъла на знанието пред великото знание, това е процес на раздробяване, не е процес на съвършенство.

Допуснете, че имате точка А, която се движи. Аз употребявам думата „допуснете“, защото докато не допуснете нещо в ума си, то не може да се докаже. Тази точка А се движи в посока към точка Б. След това тя прави едно малко отклонение наляво към точка С. После върви направо към точка Д, след което слиза надолу към точка п и пак върви направо към точка т. Всички тия движения на точка А представляват един изминат път. Линията АБ представлява челото на човека. Линията БС представлява едно малко вгълбяване, влизане навътре или едно малко отклонение между два свята. Значи БС е неутрална граница между един по-висш и един по-нисш свят. Линията СД представлява линията на човешкия нос. Линията Дп представлява слизане

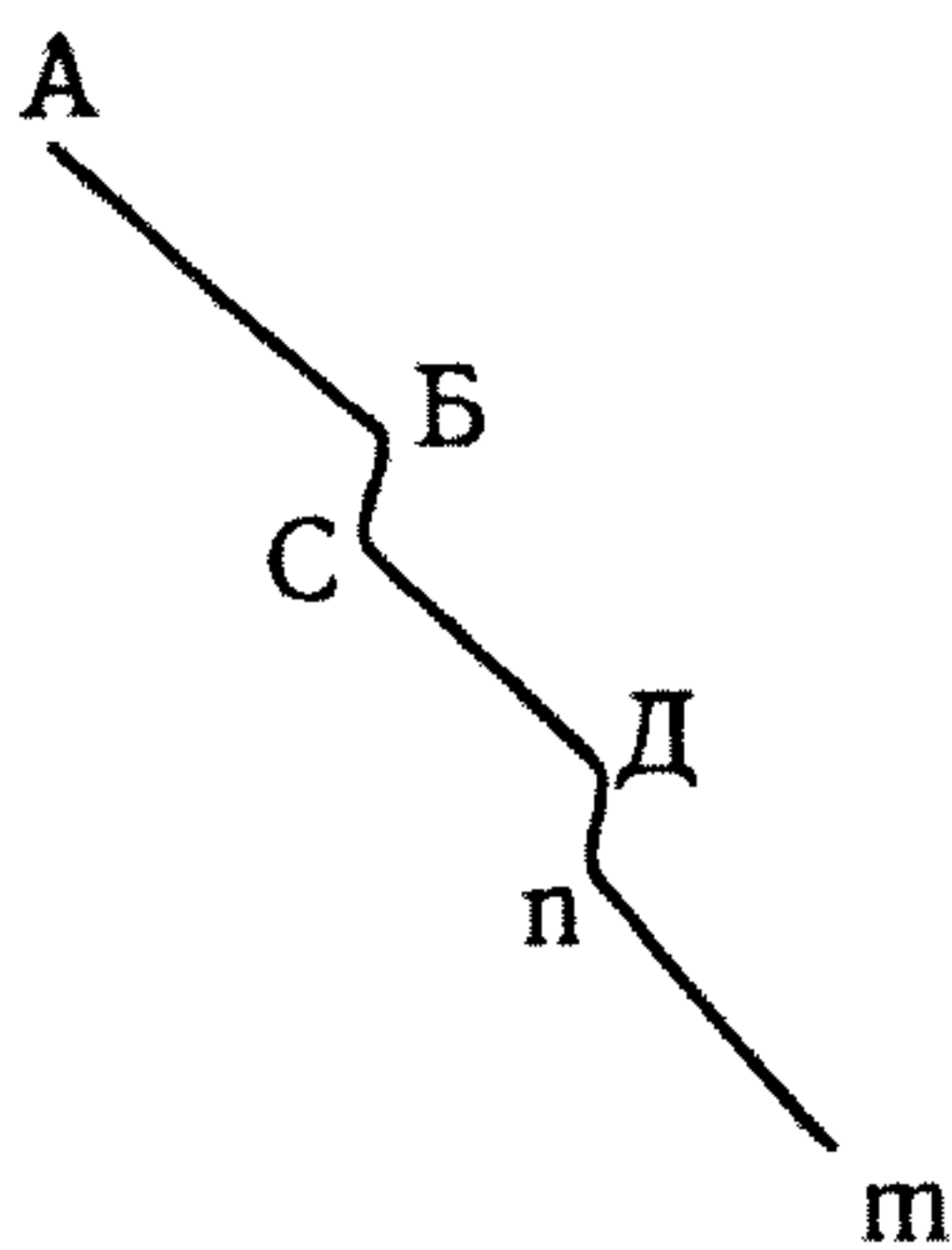

от човешкия нос надолу, за да се образува линията **пт** — човешката брада.

Природата изразява движението на тия линии в две противоположни посоки. Когато вие разсъждавате здраво и се развивате правилно, движението на първата линия не образува пътя **АБ**, но обратния път — **БА**. Това показва, че щом човек се развива правилно, челото му расте нагоре, тази линия **ВА** се повдига перпендикулярно нагоре. Когато пък се развиват вашите интелектуални способности, или вашият интелект, тогава носът расте. Носът, значи, не расте нагоре, а надолу. Следователно имате линията **СД**. Челото расте нагоре в дясно, а носът и брадата отиват надолу, в ляво. Тогава имате отношението 1:2. Добре, ако вашият интелект и вашата воля се съединят и противодействат на Божественния принцип във вас, в какво положение ще се намерите? — Ще се раздвоите. И наистина, човек по някой път се раздвоява. Тогава какво трябва да правите? За да спаси човека, природата е разрешила този въпрос. Как? Понеже нисшето в човешкия свят — интелектът в човека, и нисшето в животинския свят, което изразява брадата в човека, се съединили против Божественото, природата ги е разделила, като направила устата — тя разделя носа от брадата. И затова, когато човек стане лош, първото нещо, което трябва да направите, за да го поправите, е да го нахраните. Може да проверите това нещо. Ако имате един неприятел, който ви мрази, гощавайте го, хранете го, той ще ви стане приятел. Значи, устата в природата представлява процес на раздвояване, процес на разделяне на тия две сили, които действат против Божественния принцип. И тъй, когато вашата воля и вашият интелект се съединят, трябва да ги разделите, т.е. да създадете на ума и на волята си такъв обект, който да привлича всичката им енергия.

Сега всичките нещастия в света се раждат от известни желания. Например някой път се заражда

желанието да блеснете пред света. То е желание да израстете нависоко, да станете обемист, дебел, да пуснете големи корени и т.н. Туй е в реда на нещата, то е Божествено желание, но за реализирането му във физическия свят действат противоположни сили — нисши сили. Значи, вие искате да станете едно голямо растение или едно голямо дърво, но идват големи бури. Какво ще стане с вас тогава? Ако нямате нужното смирение, ще ви изкоренят и вие ще бъдете или изкъртени, или счупени. Следователно малките тревички в закона на развитието си са в по-голяма безопасност, отколкото големите дървета. При това грамадните дървета в природата изразходват излишна енергия, без тя да се оплодотвори. Ние знаем, че едно хиладогодишно дърво, за да израсте на 10-15-20 метра широчина в диаметър, е погълнало грамадна енергия в себе си. Питам: ако нямаше в света разумни същества, които биха могли да използват тази грамадна енергия, складирана в тия дървета, какво биха правили те с нея? И този въпрос природата е разрешила разумно. Всички тия големи дървета на миналото, които са расли без смирение, природата ги е събрала и натрупала в дъното на земята, като образувала от тях каменните въглища, които сегашният човек употребява за гориво. Тя е натрупала тия дървета в земята, за да се трансформира отпосле тяхната енергия в топлина и светлина. С тази топлинна и светлинна енергия, която се получава от тия дървета, се подпомага развитието на човешкия ум и човешкото сърце.

Като имате предвид всичко това, вие може да си кажете: как, ние дължим ли тогава на тия дървета, от чиято енергия се ползваме днес? Едно дърво, това е собственост на едно разумно същество. В такъв случай, мислите ли, че ония същества, които са оставили своите кости, своите тела долу в почвата да се ползват от тях, няма един ден да търсят тази своя собственост? Голямото

зло в света днес иде именно от каменните въглища. Чисто от окултно гледище много от тия същества, които с хиляди години са били свързани със земята, днес, при изгарянето на въглищата, било във фабриките, в параходите, в треновете и другаде, се освобождават и създават големи злини на света. Защо? Защото някои от тия същества, които са били свързани с дърветата, вървят в низходяща степен на развитие. Оттук ще извадя една аналогия, а именно: както растенията представляват един преходен етап към развитието на човека, тъй и човекът представлява един преходен етап към развитието на ангелите. Енергията, която ние събираме в нашите тела от земята, един ден ще бъде полезна за други, по-висши същества. Тя ще бъде основа за културата на един по-висш свят от сегашния. Ще кажете: Какво от това, ще дадем енергията си. Злото седи в това именно, че ако вървите в низходяща степен на своето развитие, вие ще бъдете заплетени в тази материя и няма да може да се освободите. Но ако вървите във възходяща степен на своето развитие, ако вървите към Божественото, вие лесно ще се освободите от тази материя, в която сте заплетени. Като оставите телата си на земята, вие ще бъдете свободни от тях и като влезете в ангелския свят, ще се ползвате от благата, които сте оставили на земята.

Та като ученици на Окултната школа вие трябва да имате по-дълбоки разбирания за живота. Аз ви обръщам внимание на това, за да не се роди във вас страх, да се пазите от сянката си. Не, веднъж сте дошли на земята, вие сте свързани с нейните закони и трябва да се развивате по Божествен начин, а не по човешки. Ще вървите и надолу, и нагоре. Човек е дърво, съставено от други две дървета. Тия две дървета съставляват двете главни системи в човека: мозъчната и симпатичната нервна система. Клонете на мозъчната система се разпространяват надолу, чак до крайниците на тялото, а корените му са горе в мозъка. В това отношение човек

представлява дърво, насадено в една саксия. Другото дърво представлява стомашния мозък или тъй наречената симпатична нервна система, която се състои от ред възли, ганглии, разположени най-много в областта на стомаха. Корените на симпатичната нервна система са насадени в ганглиите, т.е. в стомашния мозък, а клоните ѝ отиват нагоре. Значи, клонете на тия две дървета се преплитат. По какво се отличават тия две системи? — По своите резултати. Мозъчната система е носителка на електричество, затова, ако тя се развие повече от другата, човек почва да съхне. Щом човек почне да съхне, това показва, че преобладаващо влияние в организма му има мозъчната система. Електричеството отнема всичката влага от организма, и затова такъв човек е сух, без влага, безводен е той. Симпатичната нервна система се отличава с обратни резултати на мозъчната. Тя е носителка на магнетизма в човека. Когато тя е развита в някой човек, той надебелява, явява се натрупване на излишна материя, която се обръща после в тлъстини.

Следователно, тия две системи могат да се коригират една друга. Когато човек затлъстее много, какво трябва да прави? — Да упражнява ума си. Всички хора, които не мислят, затлъстяват. Такъв човек става един чувствен обект, той само чувства, но не мисли. Задебелееш ли, мисълта ти не е сериозна, не е дълбока. Силната мисъл е едно сигурно средство против затлъстяването. Силна и благородна мисъл е тази, която дава подтик на човека. Благородната мисъл никога не внася отчаяние, никога не внася отрицателни, песимистични мисли в човека. Човек с развита мозъчна система е горделив, само това му е грехът, иначе той е твърд, самонадеян, решителен и някой път може да жертва живота си за нищожни работи. Човек, у когото е развита симпатичната нервна система, има повече грехове. Той може да се научи да краде, да лъже, да лицемери — той е човек без характер, на всичко е способен.

Сега, наблюдавайте как става растенето у вас, как се развиват отделните ви удове. Някой път, запример, носът ви не расте на дължина, но се разширява. Ако расте на дължина, означава, че му се придава известен умствен колорит, но ако се разширява, без да расте на дължина, придава му се повече чувствен характер. Следователно широчината на носа винаги трябва да съответства на дължината му. Правили ли сте измервания в университета да видите, ако един нос е дълъг 6 см, каква широчина му отговаря. (— 35 мм широчина). Да, 35 мм е нормата. За един 20 годишен човек 3 см или 30 мм широчина на носа е малко. Това означава слаба дихателна система, т.е. такъв човек може да има силен интелект, но мисълта му не е дълбока, защото дълбоката мисъл винаги подразбира дълбоко дишане. Това дишане не трябва да става бързо, но медлено. Аз не препоръчвам бързото дишане, но медленото, плавното дишане. И когато си лягате, и когато ставате, ще си внушавате, че дишате медлено.

Носът и челото в човека представляват два отделни свята. Носът е светът на физическия човек. Той е от мъжки пол, но раздвоен. Всички негови пориви са все към земята. Челото е светът на висшия, на горния човек. В него няма раздвояване. Той нито е мъж, нито е жена. Той е човек. Във вас сега може да се появи мисълта: веднъж родени така, как можем да си помогнем? Вие се лъжете, не сте родени така. Вие си предполагате само, че сте родени, никой от вас още не е роден. Вие сте само въплътени в материята, но въплътяването не е раждане. Раждането е един Божествен, един естествен процес на душата. Въплътяването е един неестествен процес. Ако някой каже, че е роден така, то значи, че той може правилно да се развива; щом е въплътен в материята, той трябва да употреби своя висш, Божествен ум, за да се разплете. Как ще се разплете?

По какво се отличава въплътяването? Въплътеният в материята човек е крайно капризен, каквото види по улицата за ядене, все му се яде; през дето мине, все ще си купи нещо и ще дъвче; ще напълни джобовете си с орехи, лешници, ябълки и др. подобни. Ако го питаш защо дъвче постоянно, ще ти отговори: Да минава времето по-лесно. Той чете всякакви книги безразборно: романи, история, философия, математика, естествени науки и др. — всичко в него е каша. Ако го запиташ какво специално го интересува, било в някой от романите, които чете или в някои от научните книги, ще каже: Чета, колкото да се прекара времето. Какво те интересува във философията на еди-кого си? — Да видя неговите възгледи. Такъв човек обаче няма нещо определено, към което да се стреми. Не, не трябва да бъде така. Чета ли някакъв роман, трябва да зная каква е основната идея в него. Проучвам ли някаква философия, трябва да зная каква е основната идея в тази философия. Следователно човек, който се е родил, трябва да има една основна идея.

Аз желая всеки от вас да има една основна идея. За следния път развийте темата №10: „Основната мисъл на личния ви живот.“ Вие ще кажете: това е една свещена идея, тя важи лично за нас. Аз бих желал да имате една свещена идея, бих се радвал на това. Не казвам, че вие нямате свещени идеи, но може би вие още не сте намерили в себе си тази свещена идея, а желая да я намерите. Тъй както ви гледам, знаете ли на какво ви уподобявам? — Вашето положение мога да сравня с това на България. Например българите сега имат много дългове и всички финансисти се чудят как да оправят положението на България. В България има скрити много богатства — въглища, скъпоценни камъни, злато и др., но не могат да ги намерят и затова българите си казват: Хайде да направим един заем, да подобрим

положението си! За заем всички мислят, но никой не мисли да намери в себе си тази основна идея и да я използва. Тя е богатство, енергия, скрита вътре в човека. Американците се отличават от българите по това, че те имат основна идея. Те казват: ние ще обработим и основно ще използваме богатствата, които се намират в нашата държава. Ако отидете в Америка, никъде няма да срещнете бедна студентка или беден студент, на които богатите американци да дават пари подарък. Ако някой богат американец иска да помогне на един беден студент, ще му каже: „Господине, аз имам предвидена известна работа за тебе. Ако се заемеш да я свършиш, ще ти платя добре. Докато я свършиш, ти си задължен по отношение тази работа. Свършиш ли я, ти си свършено свободен.“ Отлична черта е тази у американците! Там слугините работят осем часа дневно. След този осемчасов труд тя прекратява работата си, облича се хубаво, взима чадъра си и излиза. Господарката дума не ѝ казва. Вечерта се прибере в своята стая, легне си, свободна е, никой не я безпокои. На другия ден пак започва работата си. Извън работното време тя е свободна да си действа както иска. В България няма такова нещо.

Това, което става между българите, говори за безидеен живот. В тях няма никаква основна идея. Сега вие сте българи, родени сте в България, питам ви: имат ли те някаква литература или някакви исторически паметници, от които да се види каква е тяхната основна идея? Те и до сега са безидейни хора. Не че нямат идеи, много идеи са имали и имат, но основна идея в техния бит не са имали и нямат. Като ви казвам това, аз искам да ви предпазя от атавизъм. Атавистически, гледам, и във вас се заражда същата характерна черта — да разпръсквате енергията си във всички посоки. Ще се пазите от това! Преди всичко трябва да знаете, че сте мислещи същества и затова трябва да имате една

основна идея в света. Ще пребродите цялата земя и отдето и да е, ще намерите тази основна идея. Като намерите тази идея, ще я турите на най-свещеното място в себе си, а всички други ваши идеи ще поставите в съответно съотношение към нея. И като работите по този начин, знанието, което придобивате, ще има полза за вас. И тогава, като растете и се развивате, няма да остарявате, но във вас ще става едно вътрешно разширение.

И тъй, това, което ви казвам, е необходимо за един окултен клас. Ако вие не вземете предвид тия мои думи, аз зная какви ще бъдат резултатите на една окултна школа, която няма основна идея. Всички такива школи се разпадат. Не само това, но и вашият живот ще се разпадне. И за в бъдеще, каквато и работа да вършите, ако нямате една основна идея в себе си, животът ви ще се разпадне и вие нищо няма да спечелите. Нашето желание е всички вие да имате успех в живота си.

За да намерите тази своя основна идея, тъй ще разпределите времето си, че ще оставите известни часове през деня, известни часове през нощта, като се пробудите, да отправите една силна струя нагоре: ще мислите за Бога, за Слънцето, за светиите, за всички велики хора на миналото, за всички хора на идеите, които и сега живеят. Ще размишлявате през което и да е време от деня по 1-2-5-10 минути, за да се свързвате с тях. Това ще бъде един процес на растене във вас. Тъй ще укрепне и духът ви. Вие трябва да мислите, че всичко може да направите. Можете да направите всичко, но кога? Когато сте във връзка с всички добри хора, които вкупом съставляват едно Божествено тяло и всички си помагат. Значи, всичко може да направите заедно с добрите хора по света, а сам нищо не можете да направите. Ако искате да бъдете силен, ще си кажете: Аз, добрият човек, и всички добри хора в света с мене, плюс Бога с мен, Който е над нас, всичко мога да

направя. Тъй седи законът. Ако някой каже: Аз мога да направя всичко — това е една трета от Истината. Ако кажете: Аз и всички добри хора можем да направим всичко — това са две трети от Истината. И ако най-после кажете: Аз, включая всички добри хора и Бог, можем да направим всичко — това са три трети от Истината. Това е главната идея. Като казвам всички добри хора, подразбирам изобщо всички добри хора, които живеят по цялото земно кълбо — било като живи или заминали за другия свят — всички съставляват едно цяло с Бога. Когато работим с тази основна идея, те са готови да ни помагат всякога и във всичко: и в науката, и в изкуствата, и в живота. Ако имате едно изкуство в себе си, художник сте например, и имате тази основна идея, те ще ви помагат и вие ще бъдете отличен художник. Ако сте музикант или писател, или философ и имате тази основна идея в себе си, те ще ви помагат, ще вдъхнат във вас нова култура, нови идеи и вие ще се проявите като отличен музикант, писател или философ. Може да сте търговец или какъв и да е в света, имате ли тази основна идея в себе си, всички ще ви помагат и този малък кръг на дейност, в който се проявявате, ще бъде за вас благословение.

И тъй, първото нещо, което искам от вас, е да се самоопределите в себе си. Аз казвам: п ъ т я т н а ученика е едно строго самоопределение. Определите ли се веднъж в себе си, няма да се изказвате навън, но ще бъдете твърд като диамант; всички външни условия ще се смекчат постепенно и вие ще си пробиете път и сега, и за в бъдеще. Нашето желание не е да се определите само за 5-10-15 години и след това да се разкапе у вас всеки стремеж, но сегашното ви самоопределение да бъде за в бъдеще един велик етап от вашите минали стремежи.

При сегашния развой на човечеството, в пътя си вие ще срещнете една малка мъчнотия. Аз я наричам

малка мъчнотия, понеже е кармическа. Затова, за да можете да пренесете тази мъчнотия, всеки от вас трябва да бъде силен, да има един морален гръбнак, за да не попадне в слабост и да не се подхлъзне, да не се върне назад. Знаете ли в какво седи подхлъзването на ученика? — В непослушанието. Не подразбирам послушание на онова, което аз казвам, но послушание на онова великото, Божественото, което говори в нас — когато ние не се подчиняваме на ония велики основни закони, върху които почива животът на нашето съзнание. Всеки от вас се приготвява да стане гражданин на Царството Божие, за което трябва да има правилни отношения към Бога, към своята душа и към ближния си. Вие не можете да установите тия правилни отношения, докато нямате една основна идея в себе си. Ако нямате такава основна идея, вие ще мязате на ония картоиграчи, които всяка вечер се събират да играят на скамбил, на домино и все се побеждават. „Аз — казва, го победих.“ Все се побеждават, и победени остават — губят си времето.

Аз ви навеждам на тази велика мисъл, понеже и вие скоро ще играете на карти — на домино, на скамбил и др. Редактирането на един вестник или на едно списание, например, аз наричам игра на домино. Защо? Да редактираш един вестник значи да започнеш да мислиш какво да готвиш на тия хора. Ще почнеш да се нагаждаш към тях. Ще мислиш какво да им наготвиш днес, утре, други-ден и т.н., дано задоволиш вкуса им. Като ви казвам това, не трябва да ми се сърдите, аз не обичам илюзиите. Вие трябва да знаете нещата тъй, както са в действителност. Някъде ледът е тънък, а мястото дълбоко и аз ти казвам: не ходи по този лед! Той е тънък, ще се счупи и ти ще потънеш във водата. Някой казва: аз ще напиша една статия, но нека да видя какви са нашите хора, какви са техните изисквания и т.н. И започва той да приготвява нещо по вкуса им. Дойде, обаче, някой от провинцията, който чел тази

статия и казва: Не ми се харесва тази статия. И започвате вие да се нагаждате по вкуса на вашите читатели, по вкуса на съвременните изисквания на обществото, но на какво ще замяза списанието ви? Друг път вие казвате: Ние още първия път ще напишем нещо силно, ще прокараме Истината. Добре, направете опит и вижте колко абонати ще имате и в единия, и в другия случай. Американците, които са толкова практични, и досега търсят начин как да издават едно независимо списание. И всеки ден те се приготвяват за такова списание, но разгледайте американските списания — всичко ще намерите в тях, но не и дълбока мисъл. Ако се прокара в техните списания или вестници някоя трезва мисъл, тя ще бъде дадена или от някой индиец, или от някой изпаднал славянин, който търси начин за прехранване, но самите американци не могат да дадат нещо дълбоко. Те се занимават с повърхностна мисъл и считат, че не може да се роди втори Марк Твен, мислят го гениален. Да, гениален е да осмее всичко, и то тъй майсторски, че ти като го четеш, сам се смееш на себе си. Да осмиваш нещата и да мислиш, че по този обратен път ще можеш да морализираш хората, това не е възпитание, това не е Божествен метод на въздействие.

Засега в света съществуват два метода, два пътя, чрез които се въздейства на хората — единият е чрез осмиване, другият — чрез нагаждане към техните вкусове, но и двата са временни. Истинският метод се отличава от тях. Действително, ще пишете това, което хората са годни да разбират, но у всички ви трябва да има една основна идея. Да кажем, че ще пишете за реформите в обществото. Вие постарали ли сте се в себе си да направите една реформа? Ще кажете: Ние, младите, ще съберем пари помежду си, и списанието ще почне да излиза. Мислите ли, че парите ще оправят работата? Списание с пари не се издава — туй трябва да го знаете! В списанието трябва да се вложи живот,

трябва да се вложи една Божествена идея. Да издаваш списание, това е сериозна работа! Не е въпросът в множеството на абонатите. Ако вие, младите, искате да издавате едно списание, то трябва да бъде строго идейно, и между вас трябва да има единство и обединение в идеята. Почнете ли да се разделяте, да политиканствате, мен там ме няма. Аз обичам идейните работи и за тях съм готов да помагам, но дойде ли въпрос до личните работи — от тях не се интересувам.

Аз желая всички вие да бъдете идейни. Само онези от вас, които са проникнати от една Божествена идея, ще останат като работници на това дело. Аз не ви правя упрек, но ви предупреждавам. Сега носът и волята ви се съединили, правят заговор против Божественото във вас. Следователно, ако се заемете да издавате едно списание и един ден се скарате, питам ви: каква полза ще имате от това списание? Казвате: Ще придобия една опитност. Ако веднъж се напия и след това ме набият, трябва ли втори път пак да се напивам? Достатъчно е веднъж да ме набият. Защо трябва и втори път да се напивам? Защо трябва и втори път да ме бият? Ако въпросът е да придобия такава опитност, ще отида в една кръчма, там все ще се намерят пияни, ще видя как бият някого и ще си кажа: лошо е пиянството, придобих тази опитност. Аз ви казвам тия неща, защото не искам да се обезсърчавате, предпазвам ви от обезсърчението.

И тъй, във всяка ваша постъпка трябва да вложите нещо идейно, за да я осмислите. В света има две основни идеи, два метода, по които могат да растат и да се развиват нещата. Единият метод е чисто човешки, другият — Божествен. Вие започвате една работа, която е и човешка, и Божествена. Тогава 25 на сто от успеха ѝ е от вас, 50 на сто от Бога и 25 на сто от живата природа или както аз я наричам „окръжаващите ви хора“. Следователно тези три фактора трябва да действат

всякога в съгласие помежду си, за да може каква и да е идея да успее. Затова вие трябва да устремите всички ваши сили към една цел — да развивате Божественото в себе си и да му дадете предимство над човешкото. Аз бих желал като се срещнем, всеки да види в другия една основна Божествена идея, различна от неговата. Красиво е, когато хората, които вървят в един и същ път, се различават в своите прояви! Един изучава, например, външната страна на някоя наука, на някой въпрос, друг — вътрешната, но няма разногласие между тях. Един изучава живата философия, друг математиката, трети музиката, четвърти изкуствата, пети болезнените състояния на човешкия организъм и т.н., но виждаш всички тия хора са в съгласие и хармония помежду си, всички са положителни хора, всички са хора с една основна Божествена идея. Всички трябва да се стремите към положителното. Малко да е, но чисто!

При това бих желал да развиете друго едно качество в себе си, което липсва в българите, а всички вие сте българи. Един от големите недъзи на българите е, че те нямат почитание един към друг. Туй липсва и у вас. От изследванията, които съм направил, съм заключил, че религиозното чувство у българина е слабо развито. Благородното чувство в човека е резултат само на религиозното чувство. Понеже в българина има този недостатък на непочитание на другите, той може атавистически да се прояви и във вас. Един българин, като отиде в кръчмата и се напие, може да изнесе и най-интимните работи, които са му казани като на приятел. Някои казват: Какво от това, че изказал тия работи? Аз забелязвам, че същото това нещо става и между вас. Има някои работи, които не трябва да се изнасят. Аз няма да ви кажа защо, но казвам, че това е в ущърб на самите вас. Ако вие изнесете някои от интимните работи на някой ваш приятел, вие сами ще се спънете в живота си. Ако великият закон в света

беше такъв, да изнасяме всичко, защо природата не е изнесла всичко, защо го държи закрито?

По същия закон, има много свещени работи, които ние трябва да пазим. Докато ги пазим, има благородство в нас; изнесем ли ги, ние сами се унижаваме, ние сами се компрометираме. Човек, който изнася свещените неща, аз казвам, че този човек проституира. Има известни свещени работи, до които като дойде да говорите, кажете: Приятелю, по този въпрос няма да говорим, дотук ще спрем. Например, аз говоря за човека, говоря за неговите погрешки по отношение неговия ум, неговото сърце и неговата воля, но дойде ли до човешката душа, аз казвам: за душата не говоря. В мене има едно качество: когато говоря за човешката душа, аз говоря само за доброто в нея. Туй, което зная, то е, че Божествената душа няма абсолютно нищо лошо. И когато човек живее душевен живот, т.е. когато душата му взема участие във всички негови мисли, чувства и действия, такъв човек аз наричам „новороден човек“. В Божественото у човека няма абсолютно нищо лошо, но когато се отнася до човека, въплътен в материята, то е друг въпрос. И когато някой път аз правя бележки, те се отнасят до вашето въплътяване в материята, такива са вашите отношения, но когато се говори за вашата душа, въпросът седи другояче. Затова, вие трябва да имате две мнения за себе си. Човек едновременно е нещо човешко и нещо Божествено. Това е правото положение на нещата, затова ще гледате всички да развивате Божественото в себе си. Във всинца ви Божественото не е укрепнало. У някои То е много слабо, като малко детенце. И ако вие не се заемете с вашия разум да пазите Божественото от животинското, от нисшето в себе си, то ще се осакати и при сегашното си развитие вие ще се спънете, ще се върнете назад най-малко 1000 години от живота си.

Аз ви говоря като на окултни ученици. Ако не бяхте такива, опасността за вас щеше да бъде по-малка,

понеже детето, като знае де седят сладките неща, като знае, че има скрити някои работи, отива да ги бърка. Като не знае, не бърка и по-малко опасности има за него. Вие сте научили много работи, за които ще ви държат отговорни. Знанието всякога прави човека отговорен. Щом ви се разкрие една, каква и да е малка тайна, тази тайна веднага увеличава вашата отговорност и вие сте свързани, вплетени с нея. Ще кажете: Защо е това свързване? Забележете едно нещо: целокупният човек расте нагоре. То е хубавото. Носът и брадата растат надолу. Като разгледате хиромантически линии на ръката си, какво забелязвате, как расте линията на сърцето? — Наляво. Накъде отива линията на ума? — Надясно. Накъде отива линията на живота? — Надолу. Значи, имаме пак същия закон: линията на живота отива наляво, линията на сърцето — наляво, а линията на ума — надясно. Тогава накъде отива линията на съдбата? — Надясно, нагоре. Оттук, носът и брадата растат надолу, сърцето и животът — наляво, а движението на Божественния ум върви надясно. Отношението или пропорцията между тия величини е 1:2, затова не трябва само да мечтаете върху Божественото, но и да се спирате върху него, да работите за развиването му.

Вие ще ме питате: В какво седи Божественото? Ето в какво се проявява Божественото. Когато имате един приятел, старайте се да откриете една добра черта в него. Мнозина от вас се оплакват, че няма кой да ги обича. Аз ще ви препоръчам едно правило, какво трябва да правите, за да ви обичат. Всички може да използвате това правило, то е следното. Имаш един приятел, който искаш да те обича. Намери в него една от най-добрите му черти, дръж я постоянно в ума си и той ще те обикне. Щом го критикуваш в душата си, той не може да те обича. Между него и тебе винаги ще има една междина. И тъй, за да ви обича някой, законът е следният: ще

намерите едно хубаво качество в този човек и ще го държите в ума си. Ако постъпвате така, няма да се намери човек в света, който да не ви обича. Този човек, като те срещне, ще каже: има един човек в света, който държи в ума си една хубава идея заради мен. Вън от това правило, вън от този закон не могат да съществуват правилни отношения между хората. Казвате: трябва да познаваме човешкия характер! Приложете това правило и ще познаете човека. Приложете това правило за два месеца помежду си или един за друг само. Срещнете някого, когото не обичате. Постарайте се да намерите една добра черта в неговия характер и да го обикнете. Направете този опит за два месеца! Отделяйте всеки ден — сутрин 5 минути, на обед 5 м. и вечер 5 м. — за размишление върху добрите черти на вашите приятели.

Ще постъпвате при този опит по следния начин: като станете сутрин, най-първо ще се спрете върху себе си, да видите, имате ли една хубава черта, едно отличително качество, по което да се различавате от другите, и ще задържите туй качество в ума си. За това качество ще се обикнете и ще го отправите и към другите. Като направите този опит с вас, вие се свързвате с невидимия свят. На обед ще правите този опит с вашия приятел, пак 5 м. Вечер ще правите опита с вашия ближен. Като правите опитите си, ще гледате, може ли въз основа на туй хубаво качество във всеки едного да се съгради нещо ценно. Може. От опита ви през тия два месеца ще видим каква обща идея може да се извади. През тия два месеца и аз ще отделям по 15 минути на ден, да намеря по едно добро качество във вас. Не ми е оставало досега такова свободно време, но сега ще отделя малко от времето си, ще го посветя само за това, да намеря доброто във вас. И след два месеца (до 9 II 1924 г.) ще формулираме това ново правило. Ще направим този опит, да видим може ли това правило да работи между българите. Ако работи, добре; ако не работи, ще

направим втори, трети опит, докато най-после това правило проработи.

Вие сте млади, силни и желанието ми е да не хабите напразно силите, които имате сега. Аз искам всички ваши сили — и на ума, и на сърцето, и на волята, да се използват за добро. Аз искам вашият бъдещ живот да бъде съграден не на гранит, а на една диамантена воля, която да не се разклаща от никакъв вятър, от никакви бури и да имате една основна идея в себе си, да вървите в Божествения път без никакво спиране. Туй е, което трябва да стане с всеки един от вас.

Аз ви говоря приятелски, защото искам да се развивате, да напреднете в живота си. По-възрастните ваши братя и сестри очакват да излезе нещо от вас. Те очакват от вас нещо, което в тях няма. Имат право да очакват. Но вие трябва да знаете, че за постигане на възвишеното, на Божественото, на благородното в човека се изискват усилия. Вие трябва да правите тия усилия. Ето, наскоро дохожда тук Марто, отличен виолонист. Той проявява такава техника, такава знание! Но всичко това е постигнато с усилие, с труд и постоянство. Днес един наш приятел — художник, изложи картините си, в които личи знание, разбиране на краските. Но през какви мъчности, през какви борби е минал той! И всички видни писатели, всички реформатори, в каквото и да е направление на живота, са минали все през борби. В това отношение всички вие може да се ползвате от техните опитности. Аз искам животът ви да бъде красив, най-първо да сте доволни от себе си. Има едно вътрешно, морално, Божествено доволство в човека и аз желая всички да имате не външни похвали, а това дълбоко вътрешно доволство в себе си. Когато човек има това доволство, той е силен и мощен, не отпада духом. Това доволство аз наричам „вътрешна връзка“, която съществува между всички възвишени същества. Сега тази връзка не е скъсана, разхлабена е, но аз желая тя да се

уякчи. Например, някоя кост във вашето тяло се изкълчи, излезе навън и после се намести. Веднъж излязла тази кост навън, тя е придобила вече навика често да излиза. И наистина, виждате — при най-малката мъчнотия в живота тя излиза навън. Някой път и във вас има такива навици, които се проявяват атавистически. Не е лесно да се намести една изкълчена кост в човека! Много ще вика човек, много ще плаче. Същото нещо е и по отношение на вашите мисли и чувства. Докато се намествят те, много ще плаче човек. Кога ще ги наместваме, няма да ви казваме, но ще усетите такива болки, които едва ще издържите. Дойдете ли до най-силната болка, всичко ще се намести. Всяка болка в света има свой максимум на проявление. Дойдете ли до крайния предел на болестта, тя или ще премине, или ще изгубите съзнание. По-добре е болката да се прекрати, отколкото да изгубите съзнанието си. Въпросът не е да се премахнат мъчнотиите, а да се разрешат. Няма отлагане вече. Всички окултни школи, всички окултни ученици съзнават, че всички мъчнотии са дошли до крайния си предел и трябва да се ликвидира с тях. До 1925 година вие трябва да ликвидирате със сметките си — нищо повече. Имате на разположение още две години. Не ликвидирате ли със старото... аз ще замълча. Не че е страшно, но казвам, че когато човек се спира в своя път, дохожда до онази точка на замръзване, дето всяка умствена, всяка духовна деятелност престава. И тогава човек започва да живее един посредствен живот, а човекът не е в посредствения живот. В тия две години вие ще се стегнете, усилено ще работите, няма какво да се плашите. Геройство се иска от вас! На вас младите казвам: по-добри времена от тия за вашия растеж не са наставали, затова ще гледате да ги използвате — ще развивате Божественото.

И тъй, ще се насърчавате! Ще отправяте едни към други добри мисли, добри чувства и желания. Ще дойдат

и обратните процеси на ума, на волята — ще се разгневите, ще се съмнявате — всичко това, обаче, са външни промени, не са никакви дълбоки, вътрешни бели. Това не засяга вашия живот. Ще гледате същността на нещата. Ще бъдете като онзи плувец, който пори водата с греблата си и върви напред. Вие може да срещнете по-малки или по-големи вълни, но като гребете непрекъснато с греблата си, ще достигнете брега. Ако оставите греблата си и кажете: Какво ще стане с нас, дали ще излезем благополучно на брега и т.н. — вълните могат да извият лодката ви и да ви потопят във водата. Не, вие ще държите само греблата си! Вие трябва да излезете на другия бряг! Другият бряг, това е новата култура.

И аз ви казвам: вашите гребла, вашите лопати са здрави, трябва ви само работа и то постоянна работа.

Тайна молитва.

— Само светлият път на Мъдростта води към Истината.

— Тя постоянно ни весели.

8 лекция на Младежкия окултен клас,
държана от Учителя на 1.XII.1923 г. в гр. София

ЕЗИКЪТ НА ПРИРОДАТА

— Само светлият път на Мъдростта води към Истината.

— Тя постоянно ни весели.

Прочете се резюме от работите върху темата „Разлика между страх и съвест“.

Ще пишете върху тема №11 „Разлика между нравствения и духовния човек“ и тема №12: „Отличителните черти на мита и баснята“.

Тия две линии **АВ** и **ВС**, които виждате на рисунката, представляват два пътя в природата, които се различават един от друг. Кой път ви се вижда по-лесен? (— **АВ**.) Ами **ВС**? (— *Той е по-страшен път.*) Кривата линия

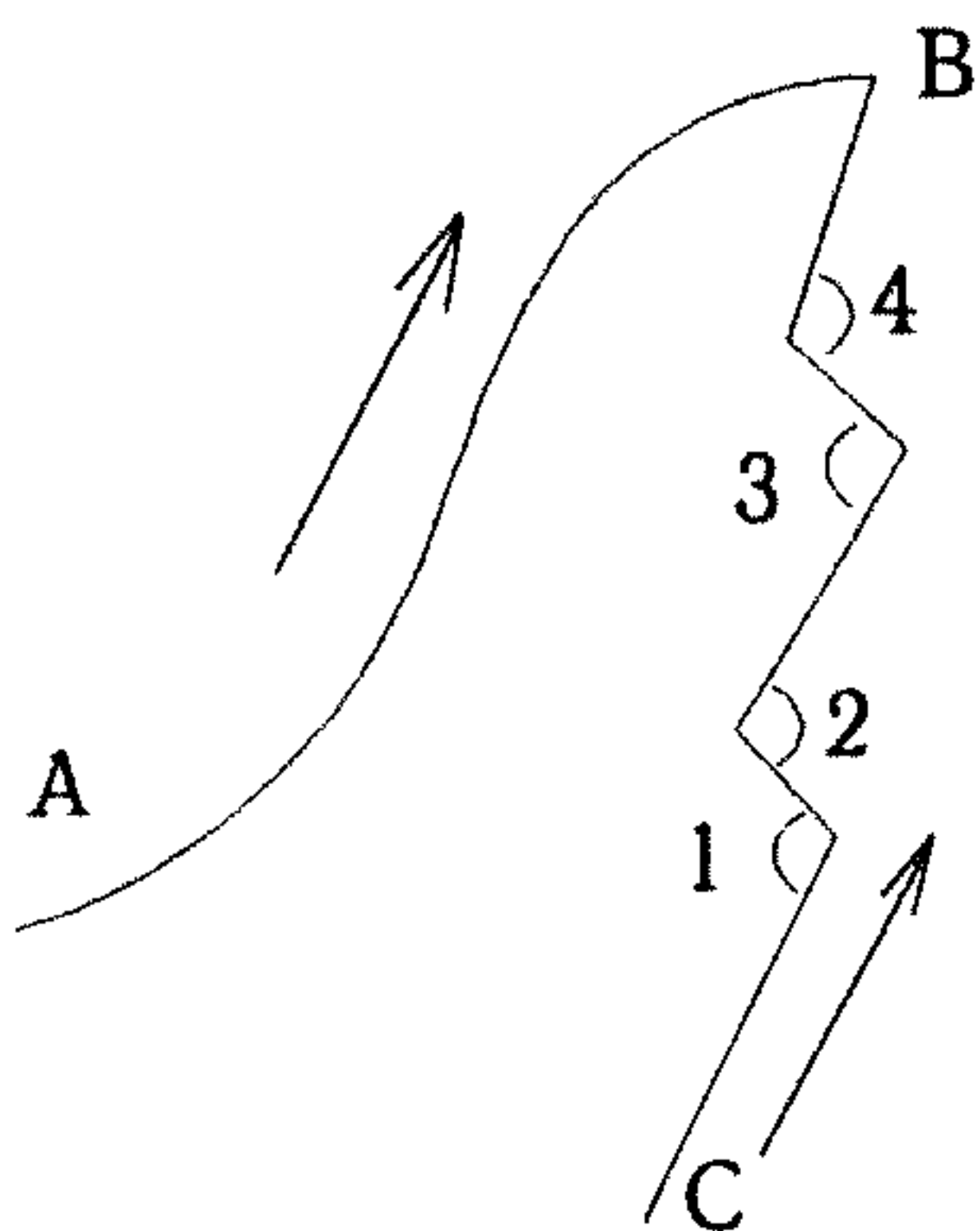

АВ и счупената линия **СВ**, са два пътя, изминати в живота. Пътят **СВ** е скалисто място. Всички тия счупени линии образуват скали. Кой са били причините да се създаде кривата линия **АВ** и кои — да се създаде счупената линия **СВ**?

Какви пътища изобщи обича сърцето? —

Гладките пътища. Когато сърцето говори, иска всичко да бъде гладко, да няма никакви препятствия, всичко

да върви по мед и масло. Ако сме в общество, искаме навсякъде да ни посрещат и изпращат с лаврови венци, с букети в ръце, с поздравления, с речи, с гощавки. Този е пътят от **А** до **В**. Значи пътят **АВ** е път на сърцето. Пътят **СВ** е обратният път, пътят на ума, скалистият път. Защо този път е труден? Защото се намесват и личните интереси. Там, дето има скалисти места, и хората по характер са подобни на скалите. Например хора, които живеят при северните склонове на някои планински места, мязат на тая местност. И хора, които живеят при южните склонове на някои планински места, също мязат на тия места. Изобщо, много от чертите на планинските места се отразяват и върху характера на хората.

Сега, като разглеждате счупената линия **АВ**, как си обяснявате пречупванията, които тя е претърпяла, та се образували ъглите 1, 2, 3, 4? Известно ви е, че когато светлината преминава през среди от различна гъстота, претърпява пречупване. Например, ако искаш да облагородиш някой човек, ти не трябва да му говориш с меки думи, не трябва да се проявяваш по отношение към него мекушав. Ако ти си мекушав, това ще произведе в него резултати на червения цвят. Някои казват, че трябва да бъдем към хората меки, в смисъл мекушави, отстъпчиви. Направете този опит с едно дете и наблюдавайте резултата. Започнете да галите това дете и ще видите, че цветът на лицето му почва да става розов, червен. В него се набира електричество — една енергия на червения цвят, и материята става неустойчива. Тази материя е още в своето първоначално развитие. При най-малкото побутване на тази материя може да стане експлозия. Такова избухване става и в животните, а някога даже и в растенията. Ще кажете: Защо това нещо не се забелязва в растенията? Защото червеният цвят понякога е пасивен, а някога — активен. Вие трябва да посещавате планинските местности, за

да видите на опит как стават даже и най-малките отклонения на светлината, когато пада при известни условия. Само така ще схванете, че и най-малките колебания на светлината, и най-малките светлинни енергии са вълни с различни дължини. Щом тия вълни срещнат известно съпротивление, веднага се пречупват. С този закон именно — пречупването на светлината — се обяснява образуването на скалистия път, който умът извървява в живота.

Съвременните физици още не са изучили при какъв ъгъл на пречупване на светлината, при какви стълкновения на светлината се образува червеният цвят; те не са изучили още при какви ъгли, при какви стълкновения на светлината се образува портокаленият, жълтият, зеленият, синият, виолетовият и другите цветове изобщо. Например, ако у вас се зароди някакво недоволство, явява се червеният цвят и вие ставате активен. Когато пък някой иска да ви обиди, вие, преди още да сте чули, какво ще ви каже, отваряте широко очите си и слушате. След като чуете обидните думи, вие възприемате съответния цвят. После свиете веждите си малко и във вас се започва една вътрешна реакция. Ако сте по силен от този, който ви обидил, във вас се заражда желание да го биете, но ако сте по-слаб, заражда се мисълта при какви условия да му отмъстите. Вие не сте изучавали какви ъгли се образуват при разтварянето на очите, при тяхното затваряне и т.н. Всички тия неща са интересни за проучаване.

Когато наблюдавате човешките очи, ще видите, че от тях излиза един лъч, по посоката на който можете да определите човешкия характер. Точка **О** в дадената рисунка представлява зеницата на окото. Да допуснем, че правата линия **СД** определя полето на зрението. Лъчът, който излиза от окото, в различните хора има разни посоки и направления, у някои този лъч се намира над правата **СД**, а у някои — под правата **СД**. Лъчът

става перпендикулярен, т.е. върви в посока **ОА**, когато човек се постави в магнетичен сън, и то в четвърта или

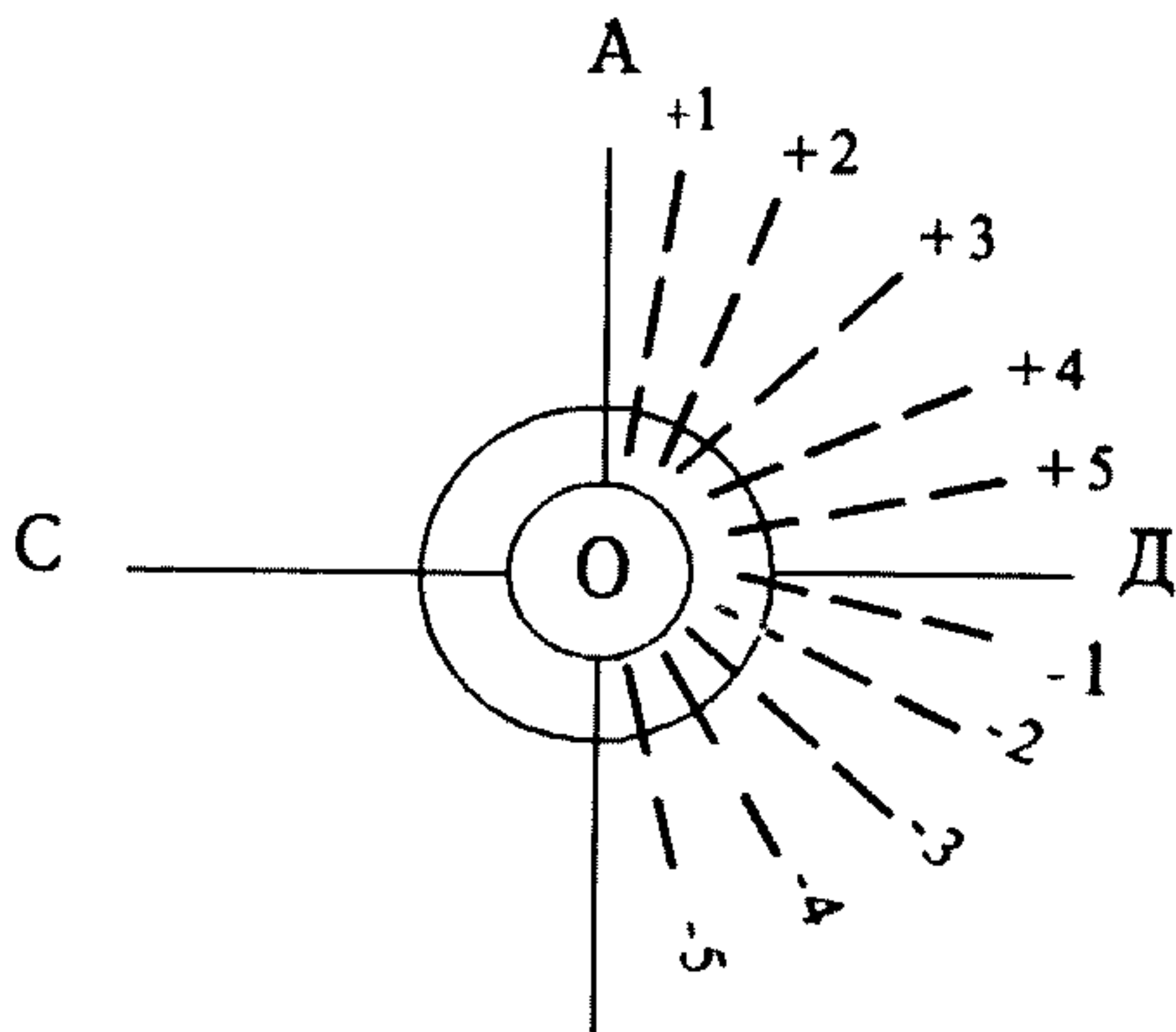

пета степен. Тогава очите се обръщат със зеницата нагоре, и ако може да отворите в това време окото на човека, ще видите това му положение и лъча, обърнати перпендикулярно към главата. От посоката на този лъч, дали е нагоре или надолу, и от ъгъла, който той образува, зависи моралната сила на човека. Този ъгъл се мени и заема положение +1, +2, +3, +4... над линията **СД** и положение -1, -2, -3, -4... под линията **СД**. Дотогава, докато този лъч е над правата **СД**, този човек е добър в проявите на своя ум, своето сърце и своята воля. Щом този лъч се завърти и слезе под линията **СД**, такъв човек, каквито обещания и да дава, не е в състояние да ги изпълни, той се намира под чужди влияния. Каквито решения и да взима за добро, и тях няма да изпълни. От 100 обещания, той едва ще изпълни 3-4. Когато пък лъчите са нагоре, такъв човек може да изпълни почти всичките си обещания, а когато лъчът е перпендикулярен, такъв човек изпълнява сто на сто своите обещания.

Тия ъгли се образуват в мозъчното вещество у човека. Те възприемат и пречупват светлината и от

тяхната големина зависят краските. Следователно, разгледан от това гледище, мозъкът е различен в различните хора. Много от съвременните физиолози и лекари мислят, че всичките гънки на мозъка в човека са еднакви. Те не са изучавали ъглите на тия гънки. Значи в мозъка става един вътрешен процес. Ъглите изразяват само известни гънки, чрез които ние можем да трансформираме известна енергия, да отстраняваме известни цветове, други да превръщаме и да приемаме само онези цветове, които помагат за развитието ни. Трябва да знаете, че светлината е един от великите фактори не само за умственото развитие на човека, но и за характера и дългия му живот. Вие трябва да се наблюдавате, да проучвате въздействието на разните цветове върху вас. Аз имам голяма статистика по това, но не мога да ви дам някои от тия диагнози, понеже сте много страхливи. Някои от вас сте тъй страхливи, че изпадате в положението на ония слабодушни студенти по медицина, които, като изучават през третата година на своето студенчество симптомите на разните болести, сами заболяват. Те преживяват тогава всичките болести. Ако един студент по медицина заболее, критическа година за него е третата година на студенството му, когато изучава признаците на болестите. Мине ли тази година, той е във всякаква опасност. Същото нещо е и в окултната наука. Има известни симптоми, които, ако ви се кажат, произвеждат във вас обратни процеси и вие, вместо да се ползвате, изплашвате се.

Като ви говоря за червения цвят, не мислете, че той се събира във вас, за да ви създаде зло. Не, той се образува от излишък, той е резултат на неизползвана енергия. Във вашия организъм се събират много излишни вещества, които вие не използвате, и след време те ще ви създадат ред нещастия. Вие сте млади още, затова ще се стремите да дадете на лицето си правилен, естествен израз. Като ученици ще се пазите от всички

неестествени гримаси, а вие имате много такива. Например, кривите се на една или на друга страна, почесват главата си отгук-оттам, мърдате се и т.н. Но ако знаете какво може да ви донесе всяко движение, вие щяхте да бъдете внимателни в движенията си. Запример аз спазвам следното правило: не мога да закова две дървета във форма на кръст. Защо? Може да кажете, че това е суеверие. Не, кой и да е ученик, който изучава окултната наука, никога няма да закове две дървета на кръст. Често вие с пръстите си правите един кръст, подавате го някому и казвате: целуни го! Не, кръстът е най-голямото противоречие в света. Ако кръстът в известни случаи има някакъв смисъл, то е по особени съображения. Двете линии в кръста имат смисъл дотолкова, доколкото и скалите, облечени в зеленина. Кръстът показва едно грешно, дисхармонично състояние в природата. В окултната наука кръстът е място на падение, мъчение и страдание. Кръстът и ред други символи представляват езика на природата.

Често някой казва: Аз съм добър човек. Това значи,

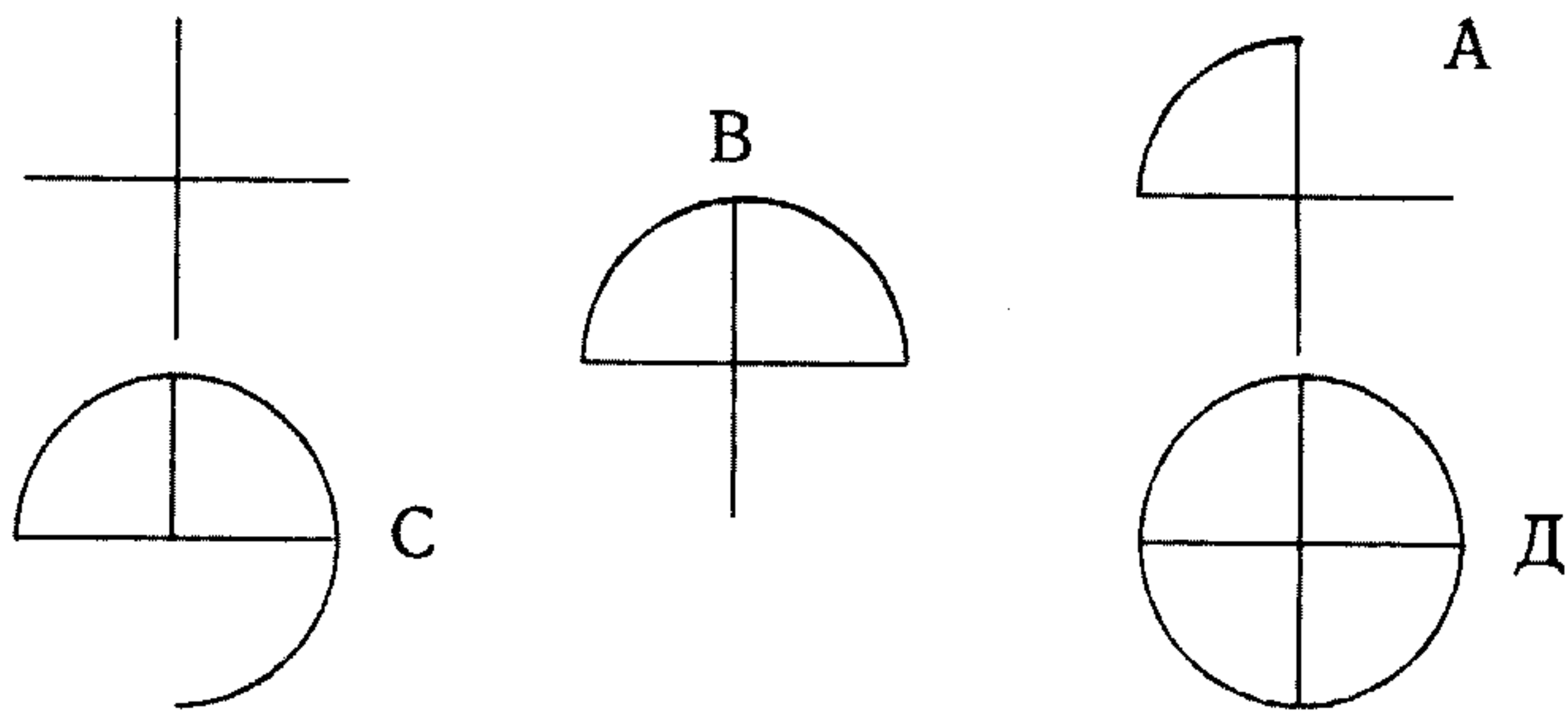

че той взима само $1/4$ от кръста, като образува правия ъгъл А, толкова е неговата добрина. После казва: Аз станах по-добър. Значи, той взима $2/4$ от кръста и образува изправения ъгъл В. След това казва: Аз станах най-добър, т.е. взима $3/4$ от кръста и образува изпъкналия ъгъл С. И най-после казва: Аз станах много

добър, т.е. взима $4/4$ от кръста, като образува пълния ъгъл Д на окръжността. Този човек още не е абсолютно добър, той се е научил само да върти това колело. Опасността на това колело е там, че като е излязло злото, което създава мъчението на всички хора в кръста, след него иде другото, специалното зло. Какво е това зло? — Вие го знаете. Всички вие знаете зъбчатите колела (А), нали? Ако такова едно колело ви хване със зъбците си, какво ще стане с вас? Някои хора пишат кръста и по друг начин, не както в рисунка В, а както е представен в С. Тогава някои хора се въодушевяват от него, като му турят в средата един малък кръг С, а наоколо му лъчи — представят си го като светящо слънце (Д). Не, това е един опасен кръг. Това са енергии, които горят. Мислите ли, че вие можете да живеете в един такъв свят? Днес хората се въодушевяват от звездите и като се възхитят от някого, казват, че очите

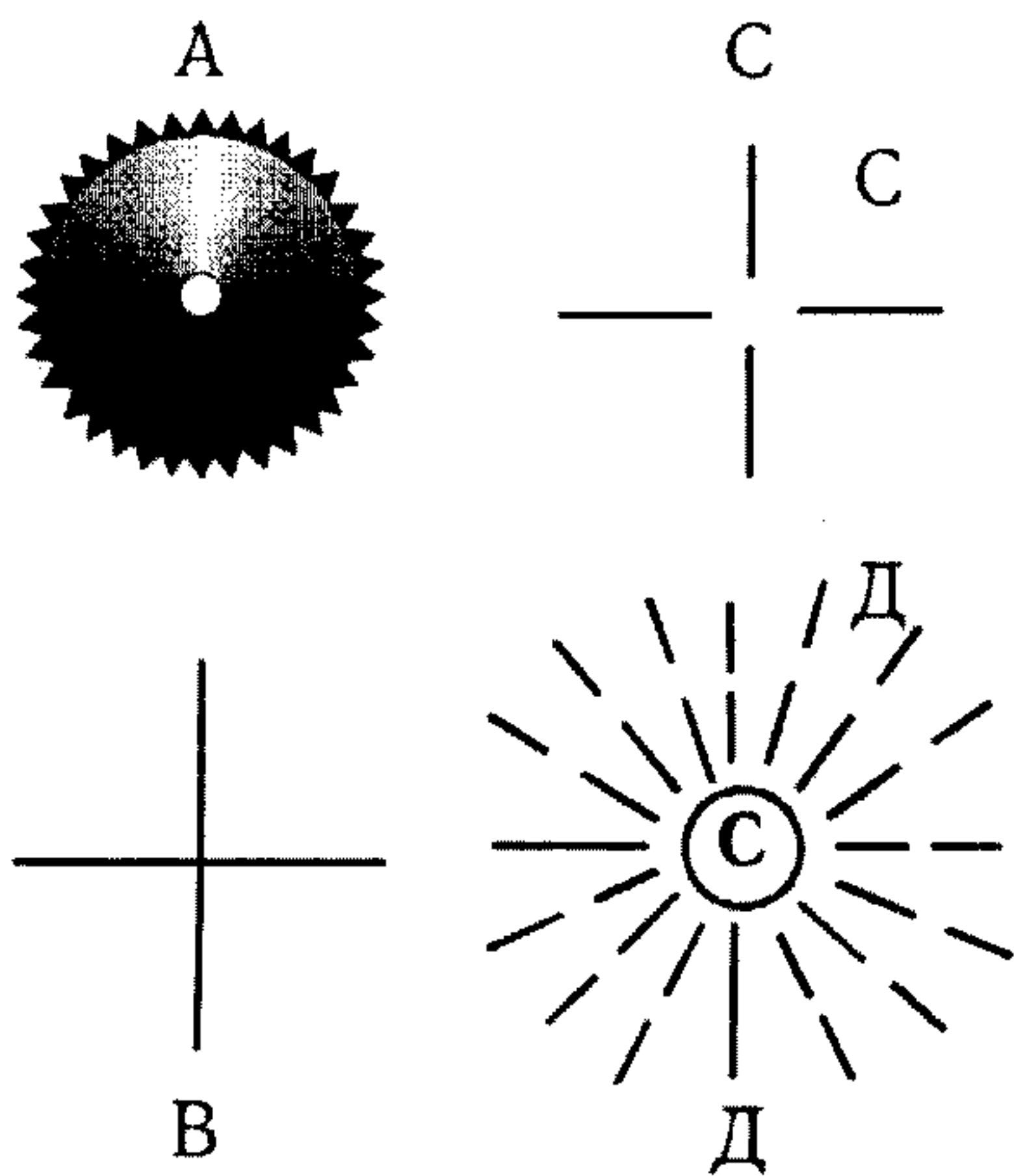

му изпуцат искри, светещи очи имал. Не, опасни са тия очи, от които излизат искри. Тия искри не са лъчи, това са пресекулки. От очите ви трябва да излизат дълги, непрекъснати лъчи от светлина, които да отиват до обекта или до вашия приятел. Тази светлина трябва да бъде хармонична, приятна и не само да отива до

вашия приятел, но и да се връща — да прави един кръг. Движението на тази светлина трябва да бъде кръгообразно. Някои хора като гледат, много бързо си движат очите и погледът им се хвърля от едно място на

друго. Това са фокуси в природата, които тя наказва. Те са едно зъбчато колело. Защо именно вие ще си вдигнете очите нагоре, ще погледнете и после веднага ще ги свалите надолу? Кой са причините за това? Някой казва: Това е навик в мене. Може да е навик, но отде е дошъл той? Вижте онзи пианист, който тъй вещо, майсторски си движи ръцете по клавишите, как е придобил този навик? Той се е учил дълго време, много е свирил и най-после е придобил този навик, това изкуство да свири тъй леко на пианото. Той седи на пианото и не мисли за пръстите, но свири ли, свири. Той казва: Аз не гледам в клавишите, не мисля за пръстите. Да, ти не мислиш, но твоите пръсти работят по определени закони. Ти си свирил цели 10 години усилено и съзнанието ти вече се е предало в мускулите на ръцете ти. Ти не мислиш, но мускулите на ръцете са под прямото управление на съзнанието ти. Някой казва: Аз не зная какво да правя. Не знаеш какво да правиш! — Учи се да свириш.

Та за всички тия навици, които днес имате, не се оправдавайте, че са прости навици, но трябва да знаете, че за да ги придобиете, вие сте учили дълго време, свирили сте, докато най-после са станали несъзнателни. Най-първо вие сте свирили и сте знаели смисъла на вашето свирене, а сега сте го изгубили. И знаете ли какво е станало, като сте изгубили смисъла на вътрешния оригинал? Уповавали ли сте се само на вашия ум, да видите в какво състояние ще се намерите? Дойде някой, затрие една нота от оригинала и вие си казвате: Липсва една нота, но коя ли беше тя? — Не знаете коя беше. Турите друга вместо нея, но изопачавате оригинала. Дойде друг някой и той затрие някоя нота. Вие погледнете оригинала и си казвате: Не ме лъже паметта ми, имаше тук една нота, липсва тя. Коя ли беше? Припомните си уж, току турите вместо нея друга нота, но още повече изопачавате оригинала. И след време

погледнете, вие съвсем сте изопачили оригинала, т.е. съвсем сте изопачили характера си и вече коренно се различавате от онзи първоначален човек, от онзи първоначален път, по който сте вървели.

Често аз ви извеждам на летни екскурзии, но летните екскурзии са много опасни. В какво отношение именно? — Със зеленината в природата. Зеленият цвят предразполага човек към фантазиране, а с това той става мързелив. Фантазията в него работи много. Той, като дойде до някой извор, фантазията заговаря: Ех, да има сега тук едно агне хубаво опечено, малко винце, че като се наредим около този извор, той ще шумоли тъй приятно, а ние ще ядем, ще се веселим. Някой ще каже: Какво има да се мисли за агнето? Как тъй, какво! Докато се опече това агне, най-напред трябва да се заколи, после да видиш, как изтича неговата кръв; след това да го забодеш на шиш и да го въртиш на огъня, да се позачерви. И най-после ще го сложиш пред себе си, ще ядеш и ще си фантазираш за това-онова, ще разискваш върху разни идеи. Това не се отнася до вас, но до други някои, които биха се радвали на печеното агне. Мислите ли, обаче, че такава една екскурзия може да донесе благо на човека?

После, минавате покрай някоя гора и си казвате: Това място е много хубаво, то е тъкмо за скриване; като гонят някой човек, тук да се скрие. Да, но да гонят някой човек не ще да е за някаква идея. Кой знае какво е направил! Може и да е за идея, но това ще бъде на сто случая един. Ето защо на окултните ученици се препоръчват зимните екскурзии. Когато цялото поле е покрито само със сняг, в твоя ум няма да се явява мисълта за никакво агне, за никаква кокошка. Ти ще носиш в ума си само една мисъл: синьото небе и белия сняг! Може да си кажете от време на време: Ех, да е малко по-топло! Но като погледнете белия цвят, той ще произведе едно духовно трептение, едно духовно

повдигане в душата ви и вие ще си кажете: Не, и тъй е хубаво — навред синьо небе и бял сняг! Който иска да си влияе добре, зимните екскурзии със сняг са за предпочитане пред другите. От чисто окултно гледище вие може да си правите и умствени екскурзии, за да трансформирате състоянията си. Например вие сте неразположени духом, минавате през някаква криза — седнете тогава и мислено си направете една хубава зимна екскурзия: отиване, връщане, пътя, през който ще минете, всичко това ще извършите мислено.

Какво нещо са кризите? Те не са лошо нещо, те са неизбежни в пътя на ученика и зависят от мястото, през което минава той. Представете си, че вие вървите по пътя **АВ**. Тук климатът е умерен, бури не стават и вие го изминавате без каквито и да са кризи. Но вие трябва да минете и през другия път — **СВ**, който е с крайно променлива природа. Представете си, че тръгвате от **С** и вървите към **В** нагоре. Лятно време е, вие сте облечени тънко, не сте взели в съображение резките промени, които ще срещнете по пътя. Колкото се качвате нагоре към **В**, явява се едно силно течение, лапавица, вие почвате да треперите, простудявате се и ви хваща пневмония, от която боледувате 3-4 месеца. Като оздравеете, казвате си: Слава Богу, че с малко се отървах. Още веднъж не отивам на такава екскурзия.

Всички вие, младите, трябва да знаете, че в морето, през което минавате, стават бури. От първия ден на първата година, до последния ден на вашия живот, през целия този кръг ще минавате през кризи. Аз наричам тия кризи „морални бури“. На някои хора се случват по-малки бури, на някои — повече и по-големи. Тия морални кризи са извън вашето естество, не са свързани с естеството ви. Те ще дойдат, но вие не ги обяснявайте философски, а си кажете: Това е морална буря. Дойде ви едно изкушение, кажете си: Това е морална буря. Нахлуят във вас известни лоши мисли, не се сму-

щавайте, кажете: това е морална буря. Ако сте умен, ще вземете предпазителни мерки, ще влезете на завет в кораба си, на някое спасително място. Ако сте изложени някъде на открито, ще пострадате. Тъй щото ще знаете: това са кризи, морални бури, които стават и в природата.

Знайте обаче, че вътре във вас има известни инструменти, с които ви предупреждават в това, което има да ви се случи в живота. Такъв един инструмент, например, е вашата интуиция. Тя често ви предупреждава, казва ви: Бъдете внимателни, ще ви се случи нещо! Внимателни в какво? Ако сте в някой град, ще пътувате по краищата, а не по средата, защото ако вървите по средата, може да ви прегази някоя кола. Вие трябва да развивате интуицията в себе си! Тя не се проявява като мисъл в мозъка, но като едно дълбоко вътрешно чувство, като едно вътрешно пришепване. То не излиза и из гортана, но е едно чувство, което излиза някъде из под лъжичката. То ви пришепва тихо и спокойно, казва ви само да бъдете внимателни. В какво отношение да бъдете внимателни? — Да се пазите от лоши другари. Вие имате лоши другари, които не ви мислят добро. Те искат да отвлечат вниманието ви, за да скъсате връзките си с източника на вашия живот. Това е злото, което те могат да ви направят. Дето и да вървите, през море ли минавате или през какъв и да е път, едно правило трябва да спазвате: **з а н и щ о н а с в е т а н е к ъ с а й т е в р ъ з к а т а , с к о я - т о с т е с л е з л и н а з е м я т а и с к о я т о щ е с е к а ч и т е г о р е !** Докато се държите за нея, може да се завъртите 10 пъти около нея — нищо няма да ви стане. Скъса ли се тази връзка, вие сте една перушинка вече и можете да станете играчка в ръцете на съдбата. Кога може да се скъса тази връзка? — Когато съзнанието ви не е будно. Сега, като наблюдавате живота, ще забележите: тия хора, които обичат да пият, събират се двама души заедно, напълнят чашките си,

дигнат ги, прекръстосат ръцете си, казват: Хайде, приятелю, аз ще пия от твоята чашка, ти от моята! Искат да покажат, че се обичат. Да, това е обичта на огъня, който пращи, хвърля искри надалеч. Има известни места в природата, до които като дойдете, опасно е. Добре, че вие още не разбирате езика на природата. По дърветата, по изворите, по реките, по горите, по всички планински места — навсякъде из природата са хроникирани всички добродетели и всички престъпления и отвратителни грехове, които хората са вършили отначало и до сега. Някои хора казват: Да разбираме езика на природата! Няма по-ужасно нещо от това, да ви се отворят очите преждевременно и да видите какви лоши работи има написани в нея. Има и красиви работи написани в природата, но има и лоши!

Ще ме запитате: Как да познаем де има написани хубави неща из природата? Във всеки едного от вас има един вътрешен инстинкт, който ви подсказва: Тук спри, през тук мини, там не минавай! Ще се подчинявате на този инстинкт. Пътувате през някое планинско място, казвате си: Туй място не ми се харесва. Защо, как — не философствайте повече. Не се спирайте там! Ще продължиш пътя си, ще обиколиш тук-там, докато туй чувство вътре ти подскаже: Тук можеш да спреш. Вие може да кажете: Ами защо да не спра там? Ако бихте прочели историята на това място, вие никога не бихте спрели там. Следователно, когато ние пътуваме при сегашните условия на земята, при сегашната култура, малко места има, дето ние можем да се спрем и свободно да си отпочинем. Кое наричам „почивка“? Да си починеш всред природата значи да усетиш в себе си едно вътрешно облекчение, а в ума ти да проблесне една велика мисъл. Някой път речеш да си починеш, но веднага нахлуват в тебе груби мисли. Това не е почивка.

Един от важните въпроси в тази лекция беше въпросът за ъглите на очите. Най-първо ще се заемете

да коригирате очите си. Това ще ви бъде една задача. Как ще ги коригирате? Ще вземете едно чисто, ясно огледало и ще наблюдавате посоката на лъча, който излиза от очите ви. Накъдето гледате и както да гледате, съзнанието ви трябва да бъде будно. Гледате към земята — съзнанието ви трябва да бъде будно. Гледате нагоре — съзнанието ви трябва да бъде будно. Щом отправите погледа си нагоре, ще мислите за Бога, за Вечното, за Безконечното, за светиите, за всички ученици, които са минали преди вас, за всички ученици, които се занимават с наука; ще мислите още за знание, за музика, за поезия — за всичко възвишено в света. Като погледнете надолу към черната земя, какво означава тя? — Черната земя, това са греховете на всички същества. Грехове има на земята, затова е станала черна. Тя представлява живот на сили, на хиляди и милиарди същества, които са живели лош живот и затова са свързани с нея и не могат лесно да се освободят. Ние някой път казваме: Колко са хубави тия дръвчета! Понякога в природата се среща едно съвпадение, а именно: ъглите, които се образуват от лъчите на вашите очи, съвпадат с ъглите на материята в земята и затова се случва някой човек да заспи в гората и повече да не се събуди. Ето защо в планински места може да лежите, но да не заспivate. Няма да се страхувате, но съзнанието ви трябва да бъде свързано с невидимия свят. Ще лягате и ще ставате, но будни ще бъдете, ако искате да сте в безопасност. Ще избирате по възможност южните и източните склонове, те са най-здравословните места. Там има повече събрана енергия от синия цвят. В северните склонове пък има повече събрана енергия от зеления, портокаления и червения цветове.

После, ще обърнете внимание на шапките си, на косите си. Купувате си шапка, ще гледате по възможност да е валчеста, да няма много гънки, да не е много надиплена или начупена. Начупената шапка може да

ви донесе много пакости. Когато човек си начупва шапката, начупва си и характера. Гледам, някой поет си разчорлил косите. Няма по-лошо нещо от това. Ще гледате по възможност косите ви да са прибрани. По някой път те знаят по-добре своя път, отколкото вие да ги нареждате. Тъй както пада всеки косъм на главата, образува известен ъгъл. Тия ъгли на космите играят много важна роля при пречупването на светлината. Вие може да считате тия неща за много дребнави, но знайте, че животът е свързан само от дребни неща. Ако вие искате да си създадете характер, трябва да знаете, че той се създава от тия дребни неща във вашите косми. Щом космите ви не се подчиняват на вашата воля, щом палецът ви не се подчинява на вашата воля, вие трябва да се пазите. Всяко ваше движение трябва да бъде под контрол на волята ви. Казвате запример: Не зная какво ми стана, но не мога да сгъвам пръста си. Ще го сгъвате, няма да го оставите така. После казвате: Не зная какво става с моите косми, но много са щръкнали, не мога да ги прибера. Не, ще заповядате на космите си! Че ако вие не можете да заповядате на вашите косми, на кого ще заповядате тогава? Знаете ли кога щръкват космите на човека? — Когато човек не може да се контролира. Тогава гневът взима надмощие в него, той става нетърпелив и космите му щръкват, нахохорват се, не искат да се подчиняват. Щом стане тих и спокоен, щом стане търпелив, и космите му взимат своя път. Забелязали ли сте как изобразяват великите хора? — С гладко причесани коси и с прав път. У някои жени косите са причесани гладко и с прав път. Това е добър знак. Космите трябва да падат еднакво и от едната, и от другата страна. Според какъвто ъгъл пада всеки косъм, такова влияние упражнява и върху характера на човека. Космите имат свой произход. Някой път ще ви задам тема „Кога са се явили космите в света.“ Това е една интересна студия, но доста трудна. В рибите косми няма, а мустаци има само тук-там.

Всички тия неща, които ви казвам, са потребни за вас, понеже вие сте още млади. Знаете ли защо ви давам тия предпазни мерки? Защото морето, през което минавате сега, е бурно и някои от вас ще минат през кризи: напред-назад, нагоре-надолу. Корабът няма да потъне, но пътникът все-таки може да направи карамбол.

И тъй, ще държите връзката с Бога! Ще внимавате очите ви да имат нормално състояние, да не правите несъзнателни движения с ръцете си например. Какви трябва да бъдат движенията ви? — Ще правите движения, които да ви са приятни, сами да сте доволни от тях. Като направиш едно естествено движение, съгласно със законите на природата, ти ще почувстваш голяма приятност в себе си. Пък като направиш едно неестествено движение, ще почувстваш, като че те прерязва нещо с нож. В погледа на очите си и в обръщенията си към хората трябва да бъдете много внимателни. То не е за другите, то е необходимо за вашето вътрешно развитие. Като окултни ученици вие трябва да се отличавате!

Някой път, когато човек се уплаши, той отваря очите си, а когато иска да приеме по-малко външни впечатления, той си затваря очите. Понякога човек си държи главата наведена наляво, друг път надясно, някога назад или напред, но всички тия движения не са случайни, те са резултат на нещо. Това са все ъгли, които показват известна дисхармония в човека. Окултният ученик не трябва да бъде, както казват французите, „конте“. Що е „конте“? — Когато човек се облече, докара, едва стъпва на пръстите си и току поглежда навсякъде. Но това е изопачаване на характера. Когато вървиш, движенията ти всякога трябва да бъдат в хармония с твоята обща мисъл, с твоето общо чувство. Под „общо“ аз подразбирам човешкото в тебе. И волята ти трябва да бъде в хармония с движенията ти. Туй е езикът на природата.

Сега, ще държите будно съзнанието си и ще пазите връзката си с Бога! Това ще ви бъде задача за един месец (до 16.I.1924 г.) Ще мислите върху това всеки ден по 15 минути и то като вървите по пътя. Ще вървите свободно, съзнанието ви ще бъде будно, без да ви забележат хората. Естествени ще бъдете! Може да преминавате от единия тротоар на другия, ще вървите между хората и никой няма да ви забелязва.

Будно съзнание и правилни движения на очите! Според този закон направете един опит да видите как действа погледът на очите ви върху другите. Срещнете някоя ваша сестра, погледнете я, като отправите погледа си нагоре, към Бога, усмихнете ѝ се вътрешно, слабо, незабелязано и вижте как ще се почувства тя. Като я погледнете така, тя ще види във вашия поглед една мека, нежна усмивка и ще се зарадва. Като срещнете някой млад брат, погледнете го така, като че го познавате. Тия погледи влияят отлично и върху вас, и върху окръжаващите ви. Някой ден може да направите някой несполучлив опит — наместо да отправите лъча нагоре, вие го отправяте надолу. Тогава ще ви глобят. Човек като прави опити, може да направи някоя погрешка, но това да не ви смущава.

Тайна молитва.

— Само светлият път на Мъдростта води към Истината.

— Тя постоянно ни весели.

9 лекция на Младежкия окултен клас,
държана от Учителя на 16.XII.1923 г. в гр. София

УПЪТВАНИЯ

ОБРАЗИ

— Само светлият път на Мъдростта води към Истината.

— Тя постоянно ни весели.

Размишление.

Прочете се резюме от работите върху темата „Ползата от богатството и сиромашията“.

Прочетоха се няколко от работите върху темата „Разлика между нравствения и духовния човек“.

За следния път тема №13: „Произход на нравствеността“.

Как мислите, нравственият човек може ли да бъде духовен? (— *Може.*) Духовният човек може ли да бъде нравствен? (— *Може.*) Кого поставяте по-горе? (— *Духовният.*)

Упражнение: Дясната ръка се издига отдолу, върви напред и с малко свити пръсти се поставя над рамото. Полека ръката се изправя, дланта се обръща надолу. Силно опнете ръката си! Ръката малко надолу в ляво, нагоре, надясно. Движение в кръг няколко пъти. Дясната ръка настрани, като прави кръгове надолу, напред, нагоре и назад — няколко пъти.

Седнете на местата си и започнете: дясната ръка надясно, отпред пред гърдите, в ляво. После пак в дясно,

подгъната при лакътя във вид на кръг. Ръката минава пред лицето: в ляво, напред и в полукръг се извива надясно. Най-после турете ръцете си върху масата.

Изправете телата си!

Лявата ръка напред, после наляво, надясно. Лявата ръка надясно, а дясната наляво, хубаво опнати. Ръцете настрани, после пак прекръстосани — дясната отгоре. Това ще направите няколко пъти. Веднъж дясната отгоре, веднъж лявата отгоре.

Пръстите на двете ръце се срещат и се допират пред лицето хоризонтално, с дланите надолу. Движение ръцете нагоре, напред, надолу — кръгообразно, все пред лицето.

Сега ще упражните и дишането при движенията. Когато ръцете минават пред гърдите с допрени пръсти нагоре, после напред в кръг, вие ще вдишвате. Надолу и пред гърдите — ще издишвате.

Ръцете се разтварят настрани, после пак се събират пред лицето с допрени пръсти и дланите надолу. Тъй се движат ръцете надолу-нагоре няколко пъти.

Тази вечер ще говоря върху „Упътвания и образи“. Да допуснем, че имате една единица. Какво се подразбира в математиката под думата „единица“? Вие, математиците, какво подразбирате под думата „единица“? Каква е основната идея? (— *Единицата е неизмеримо число.*) Какво подразбирате под думата „две“? (— *Двете е поредно число или две единици. И всички останали числа са бройни единици.*) Значи единицата е мярка, с която се мери. Да допуснем, че метърът се взима като единица мярка. Тази единица дели ли се? (— *Дели се.*) На колко? (— *На 10 и на 100 равни части.*) Всяка част от тях се дели на още 10 части. Значи, един метър има 100 см, 1000 мм. Дотук учените спират. Според туй схващане единицата, с която се мери дадена величина, може ли да се дели на по-малки части от нея? (— *В математиката се прави разлика между*

число и величина. Величините подлежат на измерване, а самите числа, понеже се смятат абстракции, не подлежат на измерване. Само по себе си числото се явява като идея и служи като мярка за измерване на величини. Числото не се мери, а величината се мери.) Тогава, от чисто математическо гледище, по какво се отличава най-малката величина в света? — Че не може да се дели. (— Математиката приема за най-малка величина нулата, понеже няма никакво измерване или другояче казано, има нулево измерване.) Разбира се, ако ние се занимаваме с мъртвите числа, въпросът е решен, но ако имаме едно-две-три или повече пясъчни или житни зрънца, въпросът седи другояче. Имаме, например, едно житно и едно пясъчно зрънце. Да кажем, че те имат почти еднаква тежест. Може да попитате по какво се отличава пясъчното от житното зърно. — В житното зърно има една специална сила, която го увеличава отвътре-навън. Но като посеете едно житно зърно, след като израсне и върже, новоизраслото житно зърно ще бъде ли по-голямо от посятото? При известни условия може да го накараме да стане и по-голямо, и по-малко. Ако вие вземете най-хубавото житно зърно и го поставите в една прекрасна почва, то ще израсте и ще даде по-едър, по-голям плод от посятото. На следната жетва ще се увеличи още повече и т.н. И ако продължаваме така, има възможност да стане голямо като кокоше яйце, чрез подбор, разбира се. Само разумният човек може да направи това. Човекът може да увеличи големината на житното зърно, защото в него има жива сила, а в пясъчното зърно няма такава сила.

Сега, да допуснем, че имате един кристал от някаква сол, голям колкото житното зърно. Този кристал се отличава по това, че ако го разтворите във вода и после изпарите водата на този разтвор, солта отново ще кристализира по същия начин, както и по-рано. Въпросът

е сега от един кристал, разтворен във вода, след изпаряването на водата могат ли да се получат два кристала? Ние няма да се произнесем дали може или не, но ще подложим този въпрос на проучване. В житното зърно става размножаване. Някои окултисти считат, че и кристалите могат да се размножават. Те считат, че златото не се образува в природата тъй, както съвременните учени твърдят. Те казват, че златото в земята расте, развива се и се размножава тъй, както и ябълчното семе, и затова зърната на благородните метали те наричат „плодове“. Но това е тяхна особена терминология.

И тъй, за да можете да работите с известни идеи, вие трябва да имате за тях ясна представа в съзнанието си. Знаете ли в какво седи ясната представа? Можете да имате ясна представа за житното зърно само тогава, когато сте боравили с него, когато е израсло под прямото ваше ръководство, когато вие сами сте събрали плода му и сте го опитали и веднъж, и дважд, и повече пъти. Още по-ясна представа за житното зърно ще имате, когато влезете в съобщение с него. Възможно ли е между човека и житното зърно да има разговор? — Теоритически е допустимо, но колко хора има днес на земята, които могат да се разговарят с житното зърно? Ако вие бихте лансирали идеята, че можете да се разговаряте с едно житно зърно, всички ще считат, че имате нещо ненормално в себе си и ще кажат: Този човек говори невъзможни работи. Да влезеш в съобщение с едно житно зърно, това е невъзможно при известни условия, вярно е. Но мислите ли, че вие можете да влезете в общение с човек, на когото сърцето е погълнато от една непреодолима скръб? Можете ли да заинтересувате с нещо неговия ум? Можете ли въобще да говорите с него? Да допуснем, че пред вас седи един гладен човек, в съзнанието на когото седи само мисълта за ядене — нищо друго не го интересува. Можете ли да говорите

на този човек за красиви работи? Каквото щете да му говорите, той ще мълчи, с нищо не ще можете да го заинтересувате, освен с хляб. С какво ще можете да заинтересувате жадния? — С водата. С какво ще можете да заинтересувате онзи, който търси знание? — С науката.

Следователно психологически е доказано, че в даден момент душата има такъв стремеж, който може да се задоволи само от една основна идея. И тази идея, сама по себе си, е жива. Проследете това нещо в себе си. Всички вие минавате през известна криза, не сте разположени духом и представете си, например, че някой ви заговори за житното зърно. Какво ще направите? Ще кажете: Какво ми трябва сега тази единица — житното зърно? Прави сте, в този момент вас ви интересуват други работи, други единици. Запример някой може да го интересуват житните зрънца, друг може да го интересуват диамантните зрънца, трети друго нещо, но всеки човек си има известна основна идея, която го интересува най-живо. Тя е обект на неговия ум. Оттук, и всяка идея в света, за да бъде реализирана, трябва да има обект.

Ще поясня мисълта си. Да вземем например гнева. Всеки гняв без обект е вреден за човека. Гневът ви трябва да има обект, за да може в този обект да се трансформира. Ако вие се гневите без да имате обект, значи без причина или без да знаете дали този човек, на когото се гневите, е виновен или не, тогава не се гневите. Като казвам да не се гневите, разбирам да не се гневите без причина, без обект. Като се гневите, трябва да знаете кому се гневите и защо. Всички сте чели комедията от Молиера „Скъперникът“. Обира го някой. Той вика, сърди се, подозира всички. Питат го: Кой те обра? — Целият свят ме обра! Пред него всички са виновни. Не, в дадения момент всички не могат да бъдат виновати. Не могат да бъдат виновати нито двама,

нито трима, нито четирма или повече. Ако има някой, който ти е причинил вреда, това е само един, не са двама. Законът е такъв. Двама души не могат да ти причинят някаква вреда, само един може да ти я причини. От чисто окултно гледище з л о т о в с в е т а м о ж е д а п р о и з т и ч а с а м о о т е д и н п р и н ц и п .

Сега ние говорим за злото, но трябва да се знае какво нещо е зло. Запример вие говорите много пъти за реалност, но не знаете какво нещо е реалност. Аз определих тази сутрин в беседата си що е реалност. Това, което свързва всички свои части в едно цяло и им дава простор за развиване, е реалност. Реалността всякога присъства в своите части. Не присъства ли в своите части, тя не е реалност. Следователно ние сме единица или част, защото единицата може да има свои части, по-малки единици в себе си. Метърът например, е една основна мярка, основна единица, но тя не е мярка на природата. Французите са изчислили, че метърът съставлява една десетомилионна част от земния меридиан, но това изчисление не е вярно. Френските математици трябва да направят нови изчисления, защото земята се уголемява всяка година. От времето, когато е взета тази мярка, и до сега са изминали много години, затова французите трябва да реформират метъра, т.е. да направят нови изчисления. Значи, метърът е една условна мярка в света, но в природата съществуват други мерки, други основни единици. Засега в света ние си служим с тия изкуствени единици. Те не са лоши, но с тях не можем да разрешаваме великите задачи на живота.

Следователно всеки за себе си има известни задачи, които трябва да разреши, но има и общи задачи, които трябва да разрешим. Например някога вие сте недоволни, кисели, не знаете причината на това недоволство и кой как влезе при вас, вие кипвате. Това е едно психическо

състояние. Защо е то? Вие трябва да разберете същността на нещата. Влезе някой при вас, пита ви: Защо не си разположен, какво има? Вие казвате: Излез навън, не съм разположен, разбери това! Защо? — То не е твоя работа. И после казвате: Той е причина, дойде днес при мен и ме разтревожи повече. Обаче тъй се случва, тъкмо първият излезе, идва втори и вие казвате: Излез вън, не съм разположен! Ето как ме разтревожи този човек. Влязат след него трети, четвърти, пети и най-после влезе един ваш весел приятел и ви предаде едно писъмце. Взимате писъмцето и всичкото ви неразположение изчезва. Вие започвате да скачате, да се радвате. Защо? — Този ваш приятел е намерил най-чувствителното ви място. То е толкова чувствително, че най-малкото побутване, най-малкото докосване до него е в състояние да ви накара да подскачате от радост.

Ще ме попитате на какво се дължи неразположението в човека. Неразположението се дължи на скъсване връзката с Бога, или аз считам неразположението резултат на една „психическа противоположност“. Неразположението, скръбта, недоволството произтичат винаги, когато съществува дисхармония между две съзнания, които са свързани заедно, а се стремят към две противоположни посоки. Вземете например човешкия ум и човешкото сърце. Да допуснем, че величината **А** е умът, а величината **В** — сърцето.

Щом умът и сърцето се движат в две противоположни посоки, веднага в самия човек, в неговата душа, в неговото вътрешно естество се явява едно смущение, едно неразположение. Тогава ти, чо-

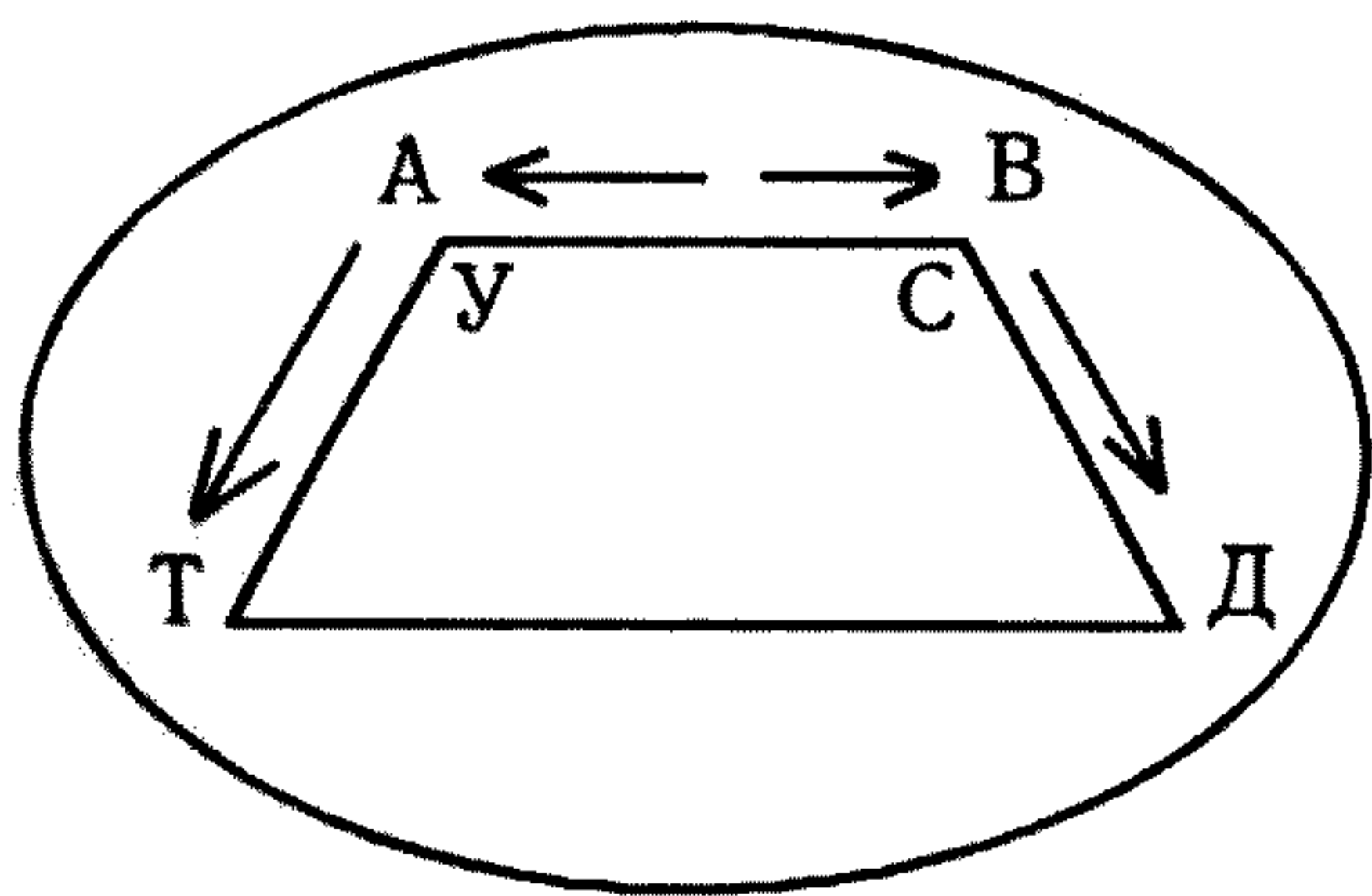

векът, ще се постараяш да склониш или твоето сърце, или твоя ум да изменят посоката на своето движение. Умът се движи в посока към Т, а сърцето — в посока към Д. Как ще изменят сега посоката си? Как ще примирите вашия ум и вашето сърце (*— Ще съединим пътищата им.*) Добре, като ги съедините, ще се образува пътя ТД. Какво се постига с това? (*Равновесие, съгласие.*) Не, съгласие не се постига, а се образува само една арена на война. Вие по този начин ограничихте злото. В този кръг се води война.

Да дойдем до реалното. Да допуснем, че между сърцето и ума има разногласие. Как ще примирите вашето сърце и вашия ум? Представете си следното положение: от една страна умът ви иска да се учи, имате силно желание да отидете в странство да учите. От друга страна майка ви е толкова болна, че никой друг не може да ви замести, вие трябва да останете да я гледате. Как ще примирите тази противоположност? Трябва ли да се откажете да отидете в странство? — Не. Какво трябва да направите тогава? (*— Да почакаме, докато майка ни оздравее.*) Да, но въпросът сега е разрешен само наполовина. Представете си, че майка ви толкова ви обича, че не ви пуца в странство. Най-първо тя намира претекст болестта и не ви пуца, но като оздравее, пак не ви пуца, казва: Не, тук ще си седиш. Там можеш да се разболееш, всичко може да се случи с тебе. Ако вие я обичате, как ще постъпите? (*— Ще я вземем със себе си.*) Въпросът пак не е решен. Друга мъчнотия се явява сега. Баща ви е жив, тук е на служба и не пуца майка ви в странство. (*— И него ще вземем.*) Да, но той не може по никой начин да дойде и казва: Как, мене сам ли ще оставите? Той ви пуца да отидете да се учите, а майка ви иска да останете при нея, не ви пуца. Кое е най-умното сега? Да вземете майка си със себе си, като убедите баща си да я пусне, или да убедите майка си да остане при баща ви? (*— Майката да остане при бащата.*)

Друго положение. Допуснете, че вие сте един момък, или една мома, но толкова слабохарактерни, че можете да пропаднете в странство. Тогава по-добре за вас е да дойде и майка ви. Ако баща ви е умен човек, ще я пусне с вас. Ако пък вие сте силна натура, тогава майка ви трябва да остане при баща ви. Тогава, кой е връзката между бащата и майката? (*— Децата.*) Кой е връзката между сина и бащата? (*— Майката.*) Следователно в дадения случай майката е реалното. Бащата не създава къщата, майката я създава. Бащата като замине, майката може да поддържа къщата, но майката като замине, бащата не може да поддържа къщата. На бащата остава да намери друга майка. Майка и баща, това са условни величини.

Представете си сега друг въпрос, който се отнася лично до вас. Да допуснем, че някой иска да си поживее, да се повесели, да си поиграе в този свят. Низшият ум в човека изисква това, когато духът в него изисква един чист, строг и възвишен живот — идея има в него. Умът е учен, например, но иска да отиде в странство: още да се учи, да опита всичко в света, да си поиграе. При всички тия условия духът трябва ли да остави ума сам? Какво нещо е духът — мъж или жена, майка или баща? (*— Майка.*) Значи, между духа и плътта има борба. Духът казва на плътта: Без мене ти не можеш да отидеш в странство. Ако аз не дойда, ти съвсем ще пропаднеш.

Та вие трябва да пазите в ума си основната идея. Коя основна идея? (*— Да слушаме духа, майка си.*) Основната идея, с която се започва животът, основната идея, с която се пробужда човешкото съзнание и с която човек почва да работи върху себе си, е единицата. Единицата е първичната идея, която дава подтик на ума, на сърцето и на волята. Тази първична мисъл трябва да пазим. Защо? Защото всички хора не измерват еднакво своя вътрешен мир. За да не изпаднете в грешка,

не мислете, че Бог има еднакви отношения към хората. Бог като основна идея има различни отношения към всички същества, които са излезли от Него. Даже към две същества Бог няма еднакви отношения. **З а в с я к о р а з у м н о с ъ щ е с т в о Б о г и м а с п е ц и а л н о о т н о ш е н и е .** Това отношение, което Бог има към едного, е специално. Той не може да има същото това отношение към друго. Хората се отличават именно по това специално отношение на тази Първична Същина, на Бога. Тази Първична Същина отличава човека, тя му дава подтик, стремеж да расте, да се развива и тя е основната идея, за която всички трябва да се държите. Изневерите ли на тази първична идея, непременно ще навлезете в сянка и в мрак. Така вие се подхлъзвате. Грешките идат у хората всякога, когато те напуснат тази първична идея. Не жертвайте за нищо първичната си идея! Дръжте се за нея! Ако човек се държи за първичната си идея, ще бъде смел и решителен.

Някой път вие сте унили духом. Защо? Понеже не се държите за вашата основна идея. Моето говорене тук, моите отношения към вашата основна идея целят следното: аз искам само да създам условия, при които вашата идея ще може да се развива. Обаче, ако вие не сте внимателни към тия условия, които аз ви създавам, може да се дойде до неблагоприятни резултати. Защо? Представете си, аз предвиждам, че вие искате да си построите къща на някоя могилка. Аз знам, че там ще дойдат проливни дъждове и вашата къща може да пострада. Какво правя? Започвам да залесявам това място с растителност, за да запазя почвата от проливните дъждове. Представете си, аз посадя едно дърво, вие го изкорените навън. Аз посадя второ, вие пак го изкорените. Питам: може ли вашата основна идея да се развива? — Не, ще пострада. Тия наводнения ще разрушат цялата местност, в която вие живеете. Това представлява

съвременният критически ум, който нищо не разрешава, а само отрича. Ти го попиташ: Хубаво ли е това? Той казва: Това е лошо. Е, кое тогава е хубавото в света? В даден момент, когато трябва да се произнесете за нещо, не казвайте, че основният закон е такъв. От гледището на тази велика Божествена наука, щом намерите една погрешка в себе си, не се стремете да намерите друга погрешка, с която да оправдаете първата. Всяка погрешка във вас, каквато и да е тя, е сянка, единица. Аз означавам грешките с минус единица (-1). А на тия неща, които са станали добре, турям отпред плюс. Аз означавам тия неща с плюс единица (+1). Тъй щото, намерите ли една погрешка, не се старайте да намерите втора, а ще гледате от какво е произлязла тази погрешка и каква добродетел ѝ съответства.

Някои от вас често ми казват: обичам да се гневя, не мога да се въздържам. Какво трябва да направя? Гняв имате всички и не се въздържате. Сега вие търсите един цяр, панацея против гнева. Значи кипвате по някой път. Не мислете, че кипването е лошо нещо. Кипването, това е неустойчивост. Това показва, че във вас има киселини, които ще ви накарат да кипнете. Най-първо трябва да разберете закона на предохраняване. Вие трябва да изолирате всички киселини от себе си, да ги турите под контрол на вашата воля или пък вашата воля да бъде тъй будна, че киселините да са въвн от вас. Вие трябва да боравите с тях, а не те да боравят с вас. Питам ви: как лекувате вашия гняв? Вие не го лекувате. Вие казвате: чакай да отворя капака, да видя какво прави онзи приятел там. Кой отваря капака? — Грехът. Вие отворите капака и гневът отново се разгаря. После пак го захлупите. Не, не, това не е лекуване на гнева. Разгневите се някой път и си казвате: Аз никога няма да простя на този човек. Но във вас

веднага настава едно омекчаване, едно желание да превърнете туй състояние на гняв в някакво по-висше състояние. Какво трябва да направите? Идете да услужите на този човек в нещо. Това аз наричам лекуване на гнева.

На какво се дължи гневът? Гневът е плод на едно непостигнато желание. Аз наричам гнева „дете недоносче“, родено на 5-6 месеца. Във всички хора въобще се заражда гняв, когато известна идея или мисъл не се постигне. Тогава човек или се разгневява, или скърби. Скръбта е само фаза на гнева. Някой път гневът лекува скръбта, някой път скръбта лекува гнева. Най-първо, като се разгневиш, ще превърнеш гнева на скръб, а после математически ще намериш между две скърби една малка радост. Между една малка скръб **A** и друга **B** има скрито едно течение **C**. Ще намерите туй вътрешно течение на радост и ще превърнете гнева на скръб, а скръбта в радост.

Сега вие ще ме попитате възможно ли е това. Аз ще ви представя следния пример: представете си,

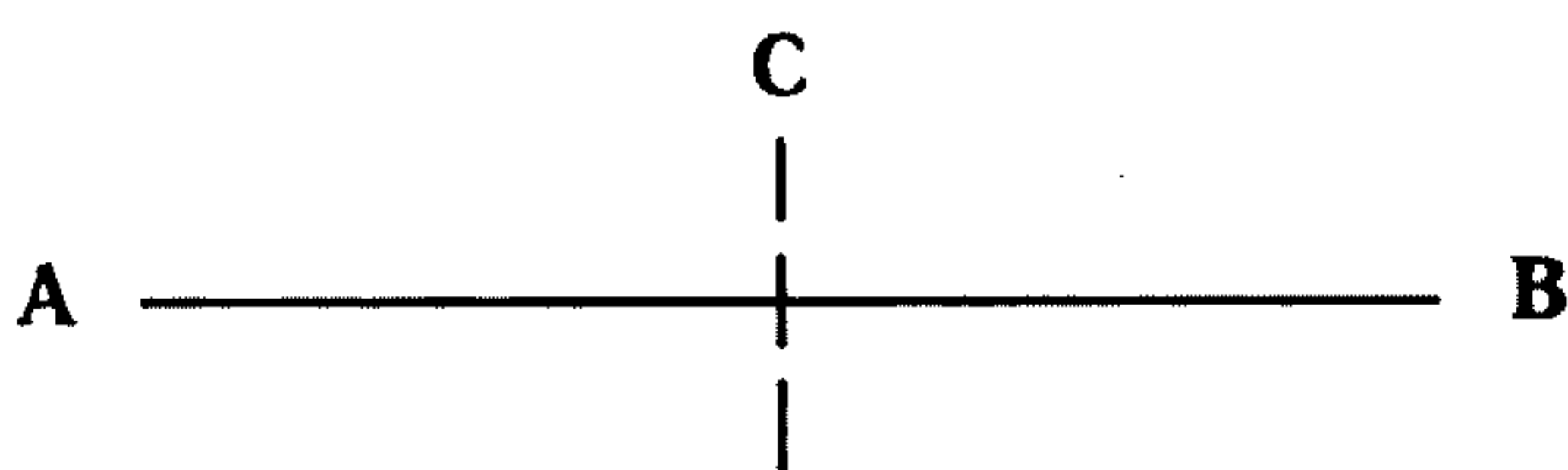

че вие имате приятел, когото много обичате. Той е много умен, добър, но иска да ви опита. Вие сте студент някъде и баща ви е изпратил 10 000 лева, които туряте в сандъка си. Той намира ключа и задига парите ви. Като видите, че парите ви липсват, какво ще направите? Най-първо във вас ще се яви страх, после — скръб, най-после — негодувание и гняв. Тия три неща — страх, скръб и гняв — изпъкват едновременно.

Но какво става? Този ваш приятел идва при вас и вие му казвате: „Някой е откраднал парите ми, не зная кой е“. Приятелят ви казва: „Аз ги откраднах!“ — А-а, ти си играеш с мене! — Не, аз ги откраднах. — Ами как? — Откраднах парите ти и ги раздадох. Допуснете, че вие констатираете, че вашият приятел действително е взел парите и ги е раздал. Питам: заради вашите 10 000 лева вие ще измените ли отношенията си, любовта си към вашия приятел? Как мислите? (— Няма.) Добре, ако ги измените, вашата постъпка е -1, ако не ги измените тя е +1. Значи, щом измените на вашия приятел, вие имате отрицателна величина, с която трябва да работите. Вие сте изгубили доверие в него. Този ваш приятел идва след няколко дни и ви казва: „Извини, аз съзнах своята погрешка и ти връщам наместо 10 000, 12 000 лева. Съзнавам, не трябваше да направя така.“ Какво ще стане във вас? Вашето положение ще се подобри, но отношението ви към вашия приятел ще се влоши.

Тайна молитва.

— Само светлият път на Мъдростта води към Истината.

— Тя постоянно ни весели.

10 лекция на Младежкия окултен клас,
държана от Учителя на 23.XII.1923 г. в гр. София

ЕДИНИЦАТА И ВЕЧНОСТТА

— Само светлият път на Мъдростта води към Истината.

— Тя постоянно ни весели.

Размишление.

Почете се резюме от темите: „Разлика между нравствения и духовния човек“.

Прочетоха се няколко от работите върху темата: „Разлика между мит и басня“.

Сега, от ваше гледище, от ваше становище как бихте си обяснили появяването на морала? Или как бихте си обяснили възникването на отношенията между хората?

Как ще си обясните още, от какво произтича разнообразието в природата? — Разнообразието е резултат от различното размножаване. Тези от вас, които се интересуват от чисто окултната химия, или физика, или биология и т.н., най-първо трябва да разгледат и проучат плодовете, а именно ранните и късните плодове. Едни плодове зреят през месец май или юни, каквито са черешите, вишните; други плодове зреят през лятото, а трети през есента. Дренките, например, зреят през есента. Черешите и вишните цъфтят рано и узряват рано. Дренките пък обратно: цъфтят рано, узрява късно. Ще ви запитам: защо именно някои от тия овощни дървета цъфтят рано и зреят рано, а някои — цъфтят рано и зреят късно? Знаете ли онзи анекдот за дряна, в който се разправя следното: дрянът цъфнал най-рано от

всичките дървета и дяволът, като го видял, казал: Понеже аз пръв видях дряна, той е мой. Другите дървета като чули това нещо, взели да цъфтят по-късно и затова първо хората ги виждат. Дрянът си мислил, че като цъфнал най-рано, и най-рано ще узрее. Обаче Господ казал: Понеже дрянът цъфти най-рано, ще узрее най-късно.

Сега, какъв закон можете да извадите от примера за дряна? Законът е следният: в с и ч к и о н и я у с л о в и я в ж и в о т а , к о и т о с е п о к а з в а т п р и я т н и и б л а г о н а д е ж д н и , н я м а т в с я к о г а б ъ р з и р е з у л т а т и . Дрянът цъфти най-рано, но зреенето му не е рано. Такива случаи има и с учениците в училищата. Има ученици, които в I, II, III и IV класове на гимназията са отлични, но щом дойдат до V, VI, VII и VIII класове или съвсем пропадат, или свършват като последни ученици. Някои пък обратно: започват като слаби ученици, а последните класове свършват отлично, като силни. Психологически, разгледан този въпрос, коя е причината, че дрянът цъфти рано, а зрее късно? Коя е подбудителната причина да цъфти рано? Било е време, когато дрянът е цъфтял рано и зреел рано. Първоначално той е бил тропическо растение и после го пренесли в умерения пояс. Обаче, като го пренесли в умерения пояс, той запазил своето първоначално естество, но от горчивата опитност, която получил в живота си, казал: Не струва да зрея тъй бързо. Значи, ако някой човек иска да бъде здрав, морален, той трябва да има характера на дряна. В обикновения живот използват дренките за лечебно средство. Когато стомахът ви се разстрои, сварете си дренки или пък яжте пресни дренки и стомахът ви ще се оправи. Черешите пък действат слабително върху стомаха. Забележете: всички растения, у които венчето на цвета е петолистно, действат разслабително върху човешкия стомах. Значи числото пет е етикет, показва някакви свойства.

Разбира се, с това аз не искам да разглеждам медицински въпроси, да се занимавам с лечебното действие на растенията, но искам да ви обърна внимание на това, че във всички растения се изразява една вътрешна страна на живота.

Да се върнем пак към въпроса за дряна. Защо именно той цъфти рано, а зрее късно? Най-последно, защо аз ви задавам един такъв въпрос, на който не можете да отговорите? Не е грях, когато човек не може да разреши един въпрос, защото целият живот е образуван все от такива неразрешени въпроси. И аз считам самия човек за една неразрешена формула. За днес едва половината от тази формула е разрешена, а за в бъдеще, когато се разреши цялата формула, еволюцията на човека ще бъде завършена. Аз говоря за еволюция, която включва в себе си всичките форми на своето битие.

Във всинца ви трябва да се развие наблюдението. Не казвам да бъдете любопитни, но наблюдателни. Любопитството е лоша черта, а при наблюдението ще трябва да изваждате моралната страна на явленията и фактите, които наблюдавате. При наблюдението ще схващате какви са отношенията между хората. За пример, срещнеш двама души, които се обичат. Като наблюдаваш, веднага трябва да намериш връзката, която съществува между тях; веднага трябва да разбереш коя е причината, дето се обичат. Ако срещнете приятелите **A** и **B**, които се обичат, после приятелите **A**¹ и **B**¹, и най-последно приятелите **A**² и **B**², мислите ли, че това приятелство и в трите случаи е едно и също? Мислите ли, че условията и подбудителните причини на приятелството са едни и същи? Не, именно причините на тия приятелства не са едни и същи. Аз съм срещал мнозина, които обичат някого само заради сините му очи. А пък този със сините очи, като срещне друг с черни очи, казва: Като тези черни очи подобни не съм виждал! Значи той обича този човек заради черните му

очи. Този, който обича приятеля си заради сините очи, казва: Нещо особено има в тия сини очи! И действително, има нещо особено в тия ясни очи. И в тия черни очи пак има нещо особено. Срещнете друг някой с черни очи, казвате: Този човек не ми е толкова симпатичен. Защо? Нали и той има черни очи? Не, има закон, според който ти не можеш да имаш едновременно двама приятели. Когато кажем, че не можеш да имаш едновременно двама приятели, ние разбираме една определена идея. Това означава, че на физическия свят ти можеш да имаш само един приятел, а не двама, и то по следната проста причина: ако имаш един съд, който съдържа 1 литър вода, ти можеш да налееш в него само 1 литър вода, нищо повече. Можеш ли да налееш в този съд 2 литра вода? — Не може по никой начин. Значи, един литър вода, това е единият приятел, който можеш да вместиш в съда — двама не можеш.

Друго положение. Вие знаете закона за скачените съдове от физиката, нали? Питам тогава: приятелството на твоя приятел може ли да премине в друг някой? — Може. Как? — Ти имаш един приятел, а този твой приятел има друг свой приятел. Сега, по закона за скачените съдове — за преминаване на течностите от един съд в друг — приятелят на твоя приятел ще бъде едновременно и твой приятел. И тогава аз ви задавам следния въпрос: може ли да имате приятели в духовния свят? — Можем. Какви ще бъдат те? Вие имате и сте имали приятели. Можете ли да ми опишете по какво се отличава вашият приятел? Всеки човек се отличава с една характерна черта, затова и вашият приятел, когото обичате, трябва да има една отличителна черта, каквато у вас няма. И у вас трябва да има една отличителна черта, каквато у него няма. Следователно туй, което в тебе няма, а в него има и туй, което в него няма, а в тебе има прави съединението. От тук извличаме един оригинален закон в окултната наука, според който

равните отношения не могат да се събират. Според това единица с единица не могат да се съберат на едно място. Това, че хората се събират на едно място, показва, че те не са единици. Те са части на една единица. Днес хората казват, всеки за себе си: Аз съм една единица. Не, не си единица. Вие видяхте, че единица с единица не могат да се съберат. Единицата с нула, например, може да се събере, при което се получава числото десет.

И тъй, вашият приятел, с когото ще се съберете, или той трябва да е нищо, а вие единица, или вие трябва да сте нищо, а той единица. И като се съберете двамата, ще образувате една десетица. И ако те срещне някой и ти каже, че ти не струваш нищо, кажи му: Аз тъкмо това търся, една единица, която като намеря, ще я направя 10 пъти по-голяма. Ако ти си единица, ела при мен, защото без мен пак единица ще си останеш, а с мен ще станеш 10 пъти по-голям, отколкото си сега. Тук приложението на тази единица е оригинално и смешно.

Значи въпросът за единицата в окултната математика седи така: единица с единица не се събират. Това обаче още не е доказателство, че е така. За да се докаже, трябва да се направят 1, 2, 3, 4, 10 — ред опити, да се убедите, че това не е нещо случайно, но е закон. Едно от обясненията на единицата и на нулата е следното: нищото или нулата всякога показва условията, при които единицата може да се развие. Тя е празното пространство, при което единицата може да осигури своето съществуване. Значи кръгът, нулата, нищото — това са условията, при които ще се развие разумният живот. Следователно и това празно пространство има свое съзнание. Единицата, като влезе в съзнанието на това „нищо“, то може да ѝ предаде своето съзнание и да се изяви в нея. Нищото само по себе си никога не се изявява. В окултната

наука това нещо е вярно и вие ще го опитате. Как? Вие може да сте свършили три или четири факултета, но щом се заемете да изучавате окултната наука, с вас ще се случи нещо много интересно и много смешно. Най-първо вие ще почнете да обеднявате, докато дойдете до едно място, при което ще чувствате, че сте прост като „фасул“, както българите се изразяват. Ще си кажете: Откак започнах да изучавам тази наука, опростях, оглупях, обезумях. Но това е една илюзия. Туй празно пространство, което се означава с нищо, то е Божественото в човека, което най-първо ще се изпразни, ще те изчисти хубаво и след като те изпразни съвсем, ще започне наново да те изпълва и ще ти даде такива познания, за които ти даже не си и сънувал. Мнозина от вас ще минете през това пространство и ще кажете: скоро да се махнем оттук, да не седим на това място! Ако седим тук, скоро ще обезумеем. Да се махнем по-скоро. Вярно е това, но то е поради туй, че се намирате в закона на изпразването. Някои се страхуват от законите на окултната наука, но трябва да знаете, че това ще стане въпреки вашия страх. Природата е взела мерки за всичко. Тя ще ви изпразни по всички правила. Вие може да си говорите, че сте обезумели, че сте оглупели — тя няма да ви обърне никакво внимание. Този закон работи и вън от окултната наука и то много последователно — не само между хората, но и между най-висшите, най-напредналите същества. Когато тия по-висши от нас същества поискат да слязат от висшите светове, за да изучават Вселената и в тях става едно такова изпразване. И някои ангели изпадат в това положение: считат се прости, оглупели и се чудят, че нищо не разбират, но после отново започват еволюцията си. И докато достигне своето първоначално положение, знанието у тях е 10 пъти повече по-префинено, по-чисто, отколкото онова, с което са слезли в материята.

Сега някой казва: Що ми трябва да се занимавам с

тази наука? Аз оглупях, обезумях, нищо човешко не остана в мене. Добре, ами всички хора, които обезумяват, не остаряват ли? Я вижте онзи стар дядо, всичко забравил и започва да говори детински работи. У него се явяват детински желания, капризи и от нищо не се интересува. После, гледаш го, хванал се за тояжката или за бастуна си, на него има вяра. Той му е опората в материалния свят. Защо той не уповава на нищо друго? Защо не уповава на Бога? Защото не е разбрал закона на „нищото“. И той е станал прост като фасул и казва: Няма какво да правя, ще се смиря. И какво става най-после? — Умира — Като умре обаче, вижда своето заблуждение. Това състояние на смърт представлява минаване на Божественото съзнание от едно състояние в друго. Всякога между два етапа, между две граници **А** и **В** на Божественото съзнание се намира една междина **С**, наречена „Долина на смъртта“.

С

А

В

Това значи, че човек трябва да се освободи от всички свои лъжливи възгледи за живота. В това отношение смъртта изчиства праведния човек, а грешния, упорития човек го оставя да си носи последствията.

И тъй, вие можете да съберете единицата с нищото. В света съществува само една единица — тя е Бог. В света съществува само една вечност — тя е нищото. Проявлението на целия космос пък е проявление на единицата, проявление на вечността. Той представлява част от цялото. Думата „част“ обаче не означава същинската идея. В такъв случай ние можем да се изразим другояче, а именно: в света съществуват идейни форми, които не се създават, не се губят, а живеят вечно. В това отношение всеки човек е една идейна форма на тази първоначална единица.

Това е една определена идея за вас, младите. Ако речете да я разрешите в пълния ѝ смисъл, животът ви ще се обезсмисли. Можете ли да ми кажете защо животът ви ще се обезсмисли. Един богат американец повикал на угощение няколко също тъй богати американци. Знаете ли колко му е коствала тази вечеря? За всеки гост той е изразходвал 12 000 долара. Колко долара ще се изхарчат, ако на тази вечеря бъдат поканени 100 души? — 1 200 000 долара. Какво показва това? — Че великите идеи изискват изхарчване на голяма енергия. Човек, който се заема да разреши един велик въпрос, той се нагърбва с една много трудна задача. Някой казва: Аз искам да разреша смисъла на живота. Смисълът на живота е разрешен. Той не може да се разреши, както вие мислите, за един, два или повече дни или за година, две, сто или повече. Разрешението му седи извън времето и пространството. Никога не се старайте да разрешите смисъла на живота. Вървя из пътя, срещам един човек, който си счупил крака. Смисълът на живота в този момент е да му превържа крака. Срещам някъде един ученик, който иска да учи, но няма книга. Аз имам тази книга, давам му я. В този случай смисълът на живота е да му услужа с тази книга. По-нататък из пътя си виждам една вдовица, която има дете, което иска да ходи на училище, да се учи, но няма средства. Взимам това дете, завеждам го на училище, плащам за него. Ето де е смисълът на живота в този случай. След туй срещам един музикант, който иска да свири, но няма кой да го въодушеви и ме замолва: Можеш ли да седнеш при мен да ме послушаш поне половин час? Сядам, слушам го внимателно. Той свири, вдъхновява се. В дадения случай, това е смисълът на живота и за него, и за мен. Един ще свири, друг ще бъде слушател. Първия път той ще свири, аз ще го слушам; втория път аз ще свиря, той ще ме слуша. Ако имате един приятел,

тъй ще постъпвате и вие помежду си. Когато единият е активен, другият ще бъде пасивен — не могат и двамата да говорят едновременно. Някой път и двамата говорят, но по-добре е когато единият говори, другият да слуша. То значи: единият да свири, другият да слуша. Той свири, аз го слушам, давам си мнението, казвам: много хубаво е това парче. Той се въодушевява, радва се. Тъй става обмяна между хората. Обмяната трябва да бъде разумна.

Следователно к р а с и в о т о в ж и в о т а , т о в а е разнообразието . Докато вие се стремите към Божественото разнообразие, ще имате най-красивите чувства. Станете ли еднообразни, във вас ще се яви дисхармония или във вас ще влезе грехът. К р а с и в о т о в с в е т а е п ъ р в а т а с т ъ п к а в ж и в о т а .

Друга една грешка, от която трябва да се пазите, е следната: никога не завиждайте, че някой имал някакъв талант повече от вас. Виждаш някой поет или писател, който пише хубаво, казваш: И аз искам да пиша като него. Не искай да пишеш като него! Виждаш някой музикант, който свири хубаво, казваш: И аз искам да свиря като него. Не желай да свириш като него. Ти искай да бъдеш музикален, но да не изразяваш музикалността си като него, а по своему. Някой казва: Аз искам да бъде религиозен като еди кого си, да схващам Бога като него. Не, бъди религиозен, но не пожелавай да изразиш религиозността си като онзи човек. Изрази я по начина на своята душа. Като постъпвате по този начин, вие ще имате такава свобода, че няма да се влияете от съвременното общество. В съвременното общество хората се влияят един от друг, вследствие на това са обеднели. Как се познава, че един човек е обеднял? — Щом човек има мрачни мисли, щом става песимист, той започва да обеднява. Обедняването е един морален упадък. Почне ли това състояние да ви наляга, вие ще се повърнете към закона

на смирението. Смирението е начин за тониране в живота. Ще си кажете: аз ще се върна към това, което имам, него ще разработвам. У вас има много скрити, неразработени сили, дарби и способности, които трябва да развиете. Тогава ще бъдете мощни и силни да изпълните всичко, което ви се даде.

Представете си сега, че при това време, каквото е днес вълн, студено, вятър и дебел сняг, бих задал на 10 души от вас задачата да отидете някоя вечер на Черния връх и да се върнете. Колцина от тия 10 души биха изпълнили задачата успешно? Може да отидат някои, но ще се върнат по астрален начин. Ако тази задача ви се даде от човек, който не разбира законите на времето, така ще бъде. При такова време вятърът ще ви отвее по всички правила и вие ще се лишите от живота си. Но ако един истински Учител ви даде такава задача, всички ще отидете до Черния връх и ще се върнете благополучно. Как? Най-първо като тръгнете, вятър ще има наистина, но Учителят трябва да бъде вътре в този вятър. Ако той не може да влезе във вятъра, вятърът ще бъде много опасен. Кое е опасното във вятъра? — Неговата студенина. В този вятър няма топлина. Хората умират ли от топлия вятър? — Не, от студения умират. Защо шопите от софийско носят по два кожуха? Те казват: от топлото човек не умира, но от студ умира. Понеже в софийско времето е много променчиво, шопът казва: При тази промяна на времето трябва да нося по два кожуха на гърба си, иначе е опасно. И тази шопска мъдрост е много вярна. Тази шопска мъдрост, преведена на духовен език, означава: Човек трябва да има в ума си знание и светлина, а в сърцето си — топлина. Това са двата кожуха. Имате ли ги, каквото и да е времето, всичко ще мине добре.

И тъй, всички тия течения в природата се дължат на известни бури, които стават в нея. И те са причина за промяна във времето. Един велик Учител например,

може да измени тия течения. Той може да спре студеното течение за 6-7 часа докато отидете и се върнете от определеното място и после пак да го пусне. Той може да спре бурята, виелицата, но същевременно може да направи и друго едно нещо, а именно: ще вложи във вас повече влага, повече вода. Вие още не сте се занимавали с живата вода. Христос казва: „Изворът, който аз ще ви дам, ще бъде жив извор в душата ви.“

Та има в живота ви известни положения, с които трябва да се справите. Ако някой път се намирате в едно тягостно състояние, това да не ви обезсърчава. При това си състояние вие сте по-близо до Истината, отколкото когато се усещате силен. Апостол Павел, който е окултист, казва: „Когато съм слаб, тогава съм силен.“ Един дух му казва: „Моята сила се познава само в нищетата.“ Когато човек е слаб, само тогава в него може да се прояви духът. Туй е вярно и в училищата. От ония ученици, които се занимават с математиката, се изисква голямо внимание, т.е. концентриране и напрежение на мисълта. Кои ученици могат да бъдат добри математици? — Които могат да се концентрират. Между всички силови линии на ума има тясна връзка, затова от един математик не се изисква само едно механическо решение на задачата, но и разсъждение, което се добива чрез концентриране на вниманието. И слабият ученик може да бъде силен, като концентрира вниманието си. С това той ще развие математическите си способности.

От всичко казано досега коя мисъл е най-важна за вас? (*— Че трябва да съберем единицата с нищото.*) Да, това е основната мисъл за вас, а всичко друго може и да го забравите. Това е необходимо за вашето развитие. Единицата, това сте вие. Нулата, нищото показва всички разумни същества извън физическия свят. Плюсът пък показва, че човек може да дойде до истинския път само чрез страдания. При

сегашните условия на живота Истината се предава на човешките умове и сърца само чрез страданията. Знанието и облагородяването на сърцето не могат да дойдат без страдания. Страданието засега е само един преходен етап. Ако някой мисли, че знанието ще дойде без страдание, той е в ляво. Тогава именно неговите страдания ще се удесеторят. Дойдат ли ти страдания, ще кажеш: Страданията ми са толкова, колкото са потребни за мен. Всяко страдание е знакът плюс, т.е. едно малко кръстче и изразява едно аритметическо действие, а именно събирането. Щом дойде страданието, ще почнеш да събираш. Какво? — Ще събираш $1+0$. Някой път този знак ще го превърнеш в знак за умножение (\times). В математиката си служат със следните четири знака: (+), (-), (\times), (:). Тези знаци се допълват един друг.

Следният път ще бъдем в новата година. Вие ще благодарите на старата година, все пак научихте една Истина, че единицата трябва да се събира с нулата. Старата година казва: „Макар че нищо не ви научих, но аз си заминавам, като ви оставям поне следната Истина: единица с единица не се събира, но с нула се събира и дава числото 10.

Тайна молитва.

— Само светлият път на Мъдростта води към Истината.

— Тя постоянно ни весели.

11 лекция на Младежкия окултен клас,
държана от Учителя на 30.XII.1923 г. в гр. София

ОТНОШЕНИЯ МЕЖДУ ПРОЯВИТЕ В ПРИРОДАТА

— Само светлият път на Мъдростта води към Истината.

— Тя постоянно ни весели.

Размишление.

Прочете се резюме от темата „Разлика между мит и басня“.

Прочетоха се няколко от работите върху темата „Произход на нравствеността“.

За следния път тема №14 „Разлика между прилежание и трудолюбие“.

Линията **АВ** на чертежа представлява път, изминат от едно разумно същество — път на съзнанието **С**. Туй съзнание, след като е извървяло своя път от **А** към **В** и

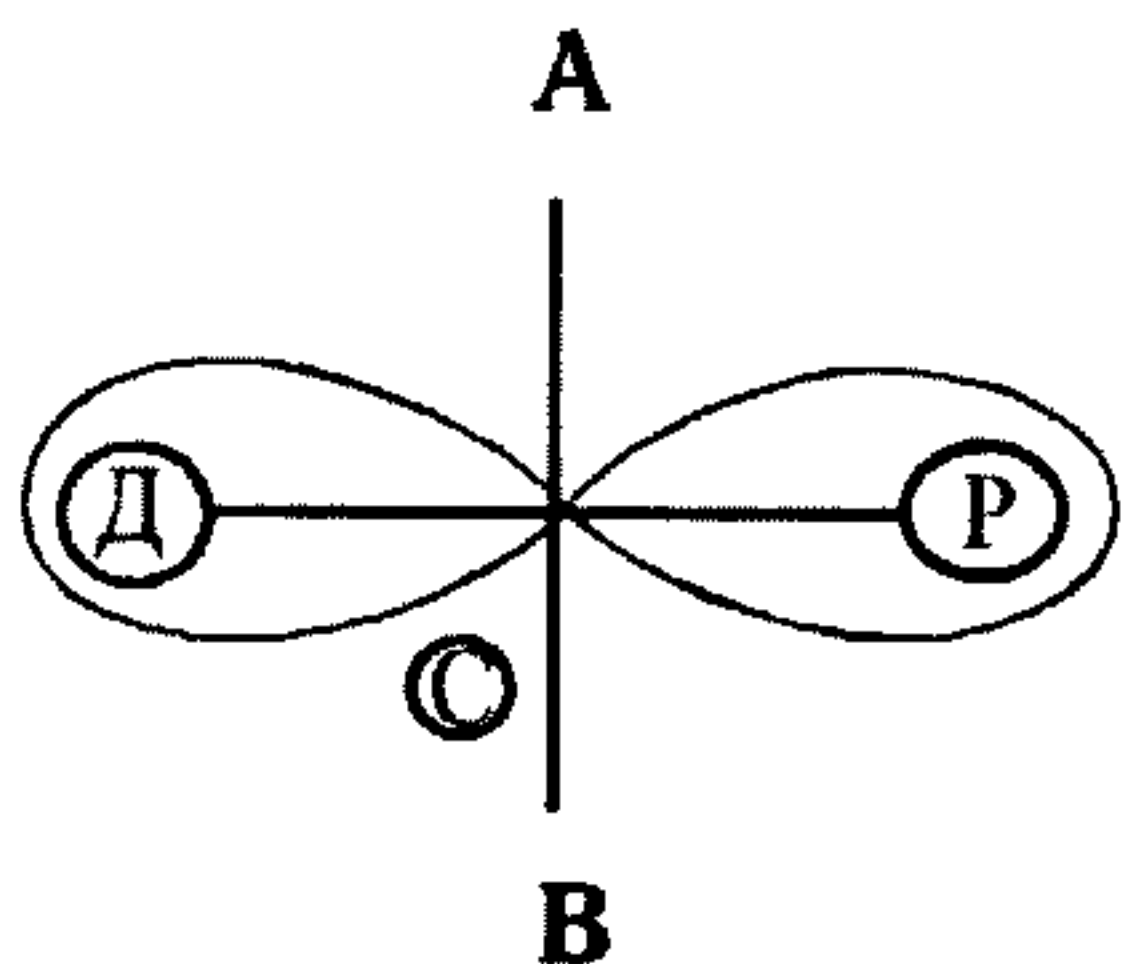

няма накъде повече да се движи, връща се назад и от там поема посоката към точка **Д**, при което се образува един прав ъгъл. Съзнанието се отличава по това, че щом достигне в движението си своята крайна точка, започва да

образува около себе си една спирала. Но понеже съзнанието се движи вечно, от точка **Д** отива в противоположна посока до точката **Р** и образува друг

прав ъгъл. Понеже в това си второ движение съзнанието е отслабнало, при точка **Р** кръгчето е по-малко. Можете ли да си обясните кои са причините, дето при едното си движение кръгът е по-голям, а при другото — по-малък? Това е едно положение, което съществува вътре и в самата природа. Линията **АВ**, която изразява пътя на вашето съзнание, е и линията на вашия нос. Тя означава крайния предел на човешката интелигентност.

Да допуснем, че при това отклонение на човешкото съзнание в точка **Д**, точка **Д** ни представлява дясното око на човека, което е по-разтворено, а точката **Р** — лявото око, което е по-малко разтворено. Можете ли да си обясните защо дясното око на човека е повече разтворено, отколкото лявото? Нали всяко явление си има своите причини? Обяснете тогава причините! Вие ще не сте се вглеждали нито в себе си, нито в другите хора. Човешките лица не са напълно симетрични — асиметрични са те. Ако се вгледате, вие ще забележите, че едната страна на човешкото лице е по-нежна, по-мека, също така и едното око има по-мек, по-приятен поглед. Ако човешката чувствителност се развива съзнателно, кое око ще се развие по-добре? Имайте предвид, че около очите има две течения: едното течение е от положително и отрицателно електричество, което тече в известна посока, а другото течение е от положителен и отрицателен магнетизъм, който тече в същата посока. Когато дясното око се развива, то е във връзка с лявото полушарие на мозъка; когато пък лявото око се развива, то е във връзка с дясното полушарие на мозъка. Значи, движенията в мозъка се прекръстосват. Затова именно дясната ръка се управлява от лявото полушарие на мозъка, а лявата ръка се управлява от дясното полушарие на мозъка. Следователно вашата чувствителност ще се отрази и в очите ви, било в дясното, било в лявото око. Ако желанията и стремежите на вашето съзнание са повърхностни, те ще се отразят

не само върху очите ви, но и върху лицето ви. Колкото по-повърхностен е стремежът на вашето съзнание, толкова кръгът на окото ще бъде по-валчест. Обаче, колкото повече желанията и стремежите на вашето съзнание се диференцират, колкото повече се разклоняват и добиват известен обект, толкова повече и окото става елипсовидно. Ако енергията, която минава през окото, действа еднакво навсякъде, то центърът на вашето око ще бъде на една равнодействаща линия **АВ**, която ще минава през гледеца **С**.

Ако пък вашето съзнание се отклони в каквото и да е направление, във възходяще или низходяще, около окото ще се образуват едни малки линии. Например, ако почнете да се привличате към света, т.е. ако външният свят ви влияе, ще почнат да се образуват отдолу малките линии **Р**. Ако направлението, към което се движите, е възходяще, ще се образуват отгоре

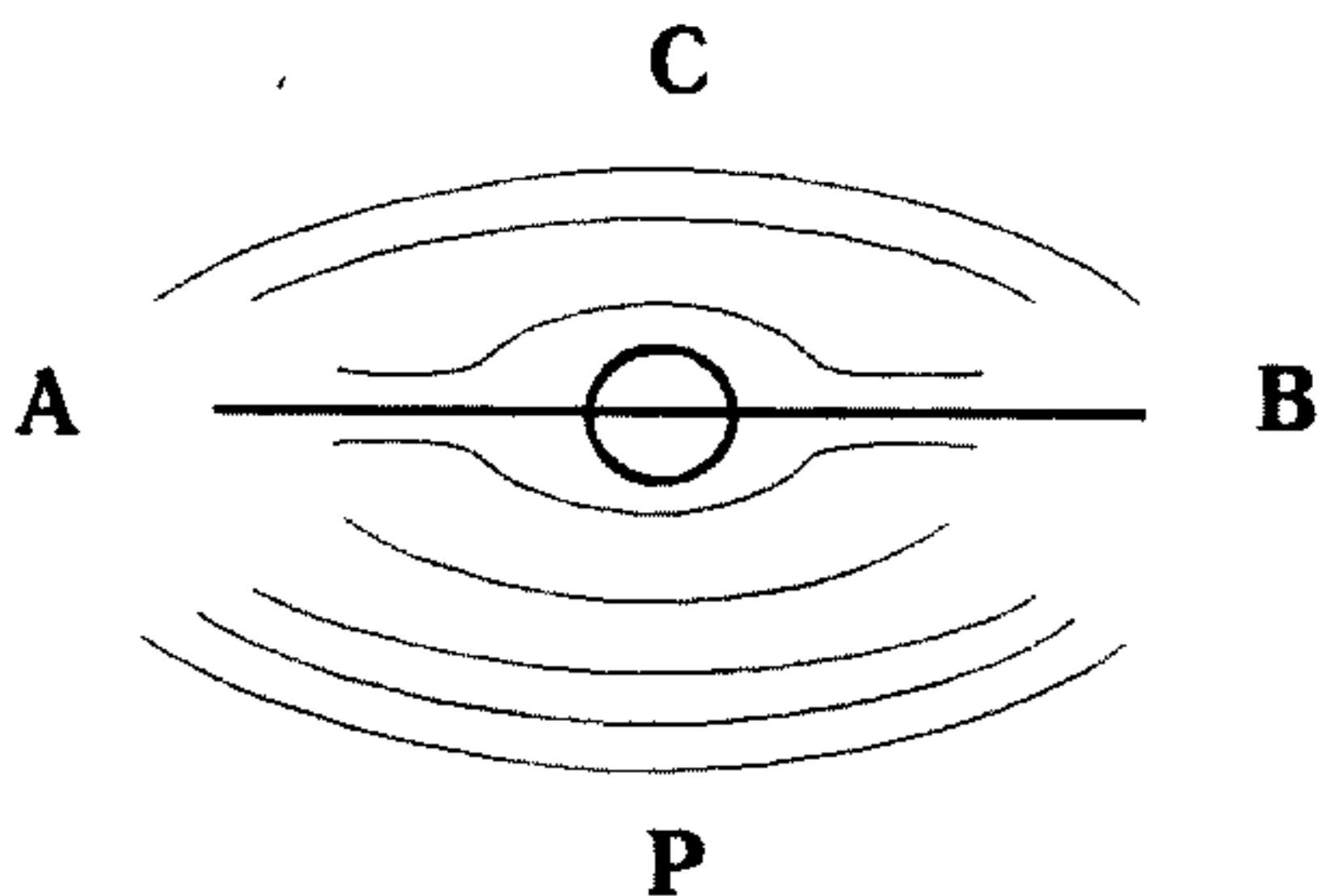

големите линии **С**. С тия противоположни енергии природата си е служила още в миналото, за да образува долната част на окото. На времето си природата е отклонявала човешкото съзнание, но понеже днес вече е

завършила тази си работа, то ако вие продължавате по същия начин да слизате в материята, това слизание няма да се отрази само върху гледеца ви, но и върху цялото око, което ще вземе едно положение напълно към центъра на земята. Вследствие на това много хора стават разногледни. Има ли разногледство в принципите, ще има разногледство и в съзнанието. Когато човек се раздвои в съзнанието, той има и раздвоен поглед. За такива хора казват: тебе гледа, мене вижда. Когато ви погледне

един човек, у когото съзнанието е раздвоено, вие изпитвате една неприятност. Защо? Защото в погледа му има раздвоение. Той ви гледа с две различни цели. Той като ви гледа, едновременно слуша какво му говорите и мисли за какво може да ви използва. Ако чувствителността ви е силно развита и ако можете да схващате лъчите, които се отразяват от окото, вие щяхте да забележите в окото на този човек две различни течения. Едното течение, т.е. един род енергия изтича от долната част на гледеца, а друг род — от горната част. В натури, които имат по-благородни пориви и стремежи, природата е образувала друга една вдлъбнатина. Каква разлика има между горната и долната вдлъбнатина на окото? — В долната вдлъбнатина има по-голям простор, а в горната — по-голяма дълбочина и надвисване на веждите. С тия вибрации природата е образувала една малка трапчинка долу под окото, която украсява човешкото лице. Горе пък е образувала веждите в човека.

И тъй, според вас какво показват веждите? Защо природата ги е турила отгоре над очите? (*— За да не влиза потта в очите.*) Това е една от службите, едно от предназначението на веждите, но има и друга причина, поради която природата е турила веждите. Има хора, които почти нямат вежди. Веждите и клепачите на очите са турени от природата, за да регулират светлината, която влиза в човешкото око.

От всичко това трябва да имате предвид следния закон: вие нямате право да злоупотребявате със силите, които действат във вас. Да не мислите, че можете да употребите тия сили за каквото искате. Не, всяка сила на съзнанието има свое предназначение. И когато тази енергия върви към своето предназначение, към своята основна идея, към своята цел, образува се и тази правилност на лицето.

Ще дам на всички ви да напишете като тема какво трябва да бъде идеалното чело на човека, какви трябва да бъдат линиите му — изобщо външните му очертания. Като ви говоря за веждите, за клепачите, за челото на човека, не казвам, че те определят характера на човека, но те са резултат на вътрешната му деятелност. Ако човек е весел, ще има отворени и изпъкнали очи. Ако е песимист и гледа с мрачен поглед на хората и на живота, ще има навътре хлътнали очи. Това произтича от един психологически закон. Колкото повече вниманието на човека е съсредоточено към вътрешния живот, толкова по-малко се хранят очите. Светските хора, които искат да видят всичко и се радват на живота като деца, те изпращат повече кръв в очите си, затова техните очи са по-здрави. Хора, които са много замислени, развалят очите си. Имайте предвид, че да мислиш и да си замислен са две различни неща. Мисленето е съзнателен процес. В него влиза нещо възвишено и благородно. В замислеността влизат някакви елементи на чувствания: ти мислиш, че животът не върви добре, че светът не е нареден правилно и т.н. Това е криво схващане на живота.

И тъй, всичката енергия се очертава на лицето ви. Вие искате да имате красиви очи, нали? И право е, човек трябва да има красиви очи. Красивите очи са прозорци на съзнанието. Те се определят от правилния развой на съзнанието. Направете един малък опит, да внесете хармония в съзнанието си, като не туряте никакво препятствие пред него. Препятствие е, например, ако кажете: Аз не съм даровит, никаква дарба нямам и т.н. Вие се самоизмамвате. Във всеки човек има дарби, но условията, при които могат да се развият тия дарби, са различни. Следователно всички хора не могат да се развиват при еднакви условия. За развитието на някои хора се изисква по-интензивна енергия. За пример вземете нашия салон: може ли да го отоплявате с една

обикновена печка, както отоплявате една малка стая? Обемът на салона е голям, изискват се 2-3 големи печки, за да се отопли добре. Значи, колкото една способност у човека е по-висша, толкова по-добри условия изисква. Питам: ако морето по някаква случайност изхвърли на брега една риба, какво трябва да прави тя? — Много естествено, тази риба трябва наново да се върне във водата. Ако я оставите вън, какво ще стане с нея? — Смърт я очаква. Там на брега започва да мърда, да се движи, явява се у нея желание да скочи по права посока и да се върне назад във водата. Мъчнотиите в живота, това са условията на една риба, която е изхвърлена на брега. Някои питат: защо хората са скръбни? — Понеже животът е едно велико море, а вие сте рибите в него. Вие си играете в това море, но някоя вълна ви изхвърли на брега, на сушата и веднага във вас се заражда една скръб. Вие скачате, мърдате се на брега, но успеете ли отново да влезете във водата, у вас се заражда една радост, че пак сте намерили вашата среда. Но вие трябва да излезете от тази среда. Защо? — Понеже вашето съзнание трябва да се диференцира, вие трябва да проявите вече една по-голяма деятелност в живота. Наред с вашите хриле ще почне да се образува дихателна система. Образуването на дихателната система в човека е начало на проявяване на съзнателния мозък, начало на мисълта. Това е вярно според законите на еволюцията. Птиците например са произлезли от рибите.

По същия закон в духовния свят човешкото съзнание ще преминава от едно състояние в друго, т.е. от една по-гъста среда в една по-рядка, каквато приблизително е въздухът. Също тъй ще се изменят и вашите стремежи, вашите схващания за нещата. За пример, някой път вие се чувствате остарели, че сте излезли вече от живота и казвате: Едно време бях млад, но сега нищо не ме интересува в живота. Мислите ли, че посоката на вашия живот е правилна? Не, вие сте една риба, изхвърлена

на брега и казвате: Мен нищо не ме очаква, освен смъртта. Казвам: ще се върнете отново в морето. (— *Ами ако рибата е много далеч от морето?*) Аз наблюдавах един път във Варна как един рибар ловеше риба с една много голяма мрежа. Четирима други рибари стоят около него и му помагат. Рибарят хвърли мрежата във водата, тя се напълни и понеже е тежка, той тегли, а другите двама от едната страна, двама от другата страна му помагат да я извлече на брега. Тъкмо притеглят мрежата на разстояние само десетина метра от брега, поглеждам около 200-300 риби изкачат въвн от мрежата и се прехвърлят с едно подскачане от 2-3 метра разстояние пак в морето. Питам го: Защо изскачат тия риби. — А, остави ги, те са много проклети! — Защо са проклети? Че не остават в неговата мрежа. Те предчувстват, че той ги води към брега, дето ги очаква смърт и затова в тях се заражда желание да не се завират в мрежата, а да излязат въвн от нея и хайде пак в морето! Такива мрежи съществуват и в света. И вие някой път попадате в такива мрежи. Какво трябва да правите, като попаднете в такава? — Вие имате сили да изскочите из мрежата, рибарят няма сила да ви хване. Още повече вие сте в своята среда и сте господар на тази среда. Излезеш ли обаче на брега на морето, ти си вече в ръцете му, той е господар. Някои хора казват, че има изключение от това положение. Изключение има, докато още не си излязъл на брега. Пипне ли ви веднъж рибарят със своята ръка, мъчно можеш да се спасиш. Във водата ли си още, докато той те заобикаля със своята мрежа, ти полекичка, както тези 200-300 риби, гледай да измениш своето състояние.

Сега скърбите, които ви идват в живота, това са предпазни мерки срещу спънките, които природата туря на пътя ви. На всяка спънка, която срещнете в живота си, трябва да прочетете надписа. Иате едно малко желание, което искате да реализирате, но природата ви

поставя една спънка срещу него и вие започвате да скърбите. Не, прочетете какъв е надписът на тази спънка. Вие сте тръгнали за някъде, пътувате. Стигнете до някое място, срещнете една спънка. Вие скърбите, че не можете да продължавате нататък. Природата ви е турила тази спънка. Прочетете надписа ѝ. Тя е написала на тази спънка: „Не е този път.“ Какво трябва да правя? — Вие трябва да се върнете, да вземете правия път. Тръгвате отново по правия път, но се обезсърчавате, отчайвате. Природата ви е турила друга спънка с надпис: „Търпение“. Това значи, за да продължите пътя, трябва ви търпение да преодолеете всички спънки и мъчности. На трето място друга спънка, пак не ви пушат. Пише: „Прилежание“. Там ще учите прилежанието. На четвърто място пише: „Твърдост“. На пето място „Смелост“ — и

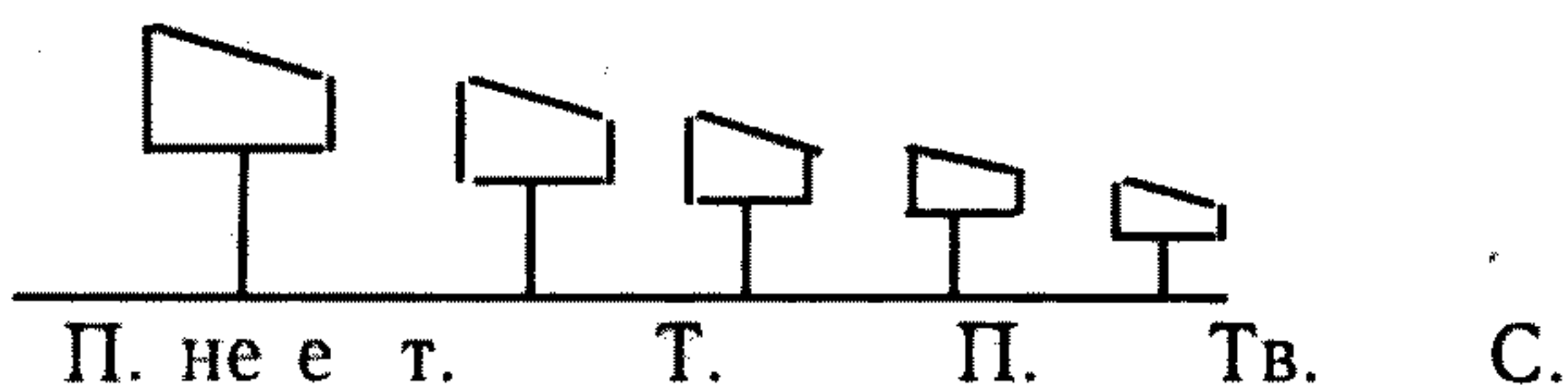

т.н. Ще ви спират на много места по пътя. Вие сте екскурзианти; не мислете, че като сте тръгнали напред, там, по пътя, ще ви посрещат с финикови вейки. Не, вие ще се катерите нагоре, но ще срещате и ред мъчности и страдания. Герои се изискват в този път. И по-добре е да ви спънат в началото, отколкото да се качите на високите места и там да чакате. Следователно спънките в природата са съзнателни сили, които ви спират в пътя с разумна цел: да научите и придобиете на това място някое специално, особено качество. Щом знаете това, не трябва да се обезсърчавате и да казвате: Моята работа се е свършила, ами... Не, природата съзнателно ви спъва и казва: „Тук ще започнеш да учиш търпението!“ Питам ви: вие как учите търпението? Аз бих желал да зная

какъв е вашият метод за изучаване на търпението. Търпението, това е превърнатата неволя. Значи неволята може да се превърне в търпение. Човек, за да придобие търпението, най-първо трябва да премине през неволята. Неволята ще му се наложи насила и той трябва да мине през нея. Всички твои близки ще те ограничат, ще те поставят почти в положение на животно, ще те лишат от всичко и по неволя ще търпиш. И този закон на неволята ще те накара да мислиш. Ти можеш да минеш от неволята към търпението само чрез един разумен живот. Търпението е качество само на силния, на разумния човек. Само силният човек, само героят човек в света може да бъде търпелив. А слабите натури, това са хората, които носят неволята. Та ще различавате тия две състояния. Там, дето не можете да търпите, вие сте в неволята. Затова разумният живот във вас трябва да се образува, да се създаде, за да търпите.

Ще се повърна пак към въпроса за очите. Вие някой път казвате, че имате висок идеал. Добре, наблюдавайте се, да видите дали не се самоизлъгвате. Вижте как се проявява вашето естество. Вие имате висок идеал, но погледнете някого и бързо сваляте погледа си надолу към земята. Човек никога не трябва да гледа към земята. Той не трябва тъй бързо да сваля погледа си надолу. Човек може да спре погледа си надолу към земята, но само ако има желание да обработва тази земя. Това е друг въпрос вече. Но ако той съсредоточи ума си към земята, той се намира в едно пасивно състояние и е на един хлъзгав път.

И тъй, когато погледът ти отива към земята в точка **А**, ти едновременно ще раздвоиш съзнанието си тъй, че в мисълта си да имаш един полет нагоре в точката **В**. Тия два лъча **АО** и **ВО** ще образуват един остър ъгъл от около 60 градуса. А линията **СО** е равнодействащата или плоскостта, полето на зрението, дето окото действа.

Значи ти трябва да мислиш да отправиш съзнанието си към всички разумни същества, които са минали преди тебе и да кажеш: Аз искам съдействието на онези разумни същества, които минаха по този път преди мене! И ако вие се спрете в себе си и концентрирате вашето съзнание без никакво колебание, непременно ще ви дойде едно разрешение, едно просветление в ума по един много естествен начин. Няма да се мине много време и в съзнанието ви ще се яви една малка светлинка, която ще внесе една нова мисъл в ума ви и мъчнотията

В ви ще се разреши по един много правилен начин. Ще си кажете: Колко проста е била тази работа, пък аз не съм знаел. И всички даровити ученици, не само от окултните школи, но и от

обикновените училища, знаят този закон за концентриране на вниманието.

Аз забелязвам мнозина от вас, като срещате мъчнотии, по някой път се колебаете. В това колебание човек може да си причини голяма вреда. А да си причинява човек вреда тогава, когато природата работи за негово добро, това е престъпление от страна на самия човек. Да греши човек против себе си, това е престъпление. Следователно ще се стремите да уравновесявате енергиите, които работят във вас. Най-първо вие няма да мислите, че сте бедни, а ще изисквате условия, при които може да се развивате. И Писанието казва: „Ако някой е оскуден от мъдрост, да проси, но искрено да проси.“ То значи: като получи това, що проси, да употреби тия закони, които служат за неговото развитие.

Правете опити върху това, което ви говоря. Вземете си едно огледалце и наблюдавайте каква е големината на зеницата ви в едното и в другото око. Когато имате

едно отлично настроение, или едно отлично чувстване, или една отлична мисъл, или едно отлично съждение, или един отличен принцип във вас, наблюдавайте ясно лявото си око, после дясното и след това напишете всичко, което сте схванали. Наблюдавайте очите си, техните зеници и при случаи, когато имате известно неразположение или колебание в настроението си, във вашите чувства, във вашите мисли, във вашите съждения или във вашите принципи и следете да видите каква е разликата между първия и втория случай. Разбира се, това свиване и разширение на зеницата няма да бъде много голямо. Ако наблюдавате котката за пример, ще видите, че тя силно разширява гледеца си. Кога става това в нея? — Най-често когато иска да улови някоя мишка. Оттук вижте колко силно е у нея желанието да улови мишката. Такова силно разширение на гледеца става и у всички нощни птици. Туй показва интензивността на тяхното съзнание само в една ограничена посока. При такова състояние очите придобиват един огън, една лъскавина, подобна на лъскавината на змийското око. Казват за някого: този човек има змийско око. Не че той има змийско око, но трептенията, които излизат от очите му, са като трептенията, които излизат из окото на змията. Ние ги наричаме „користолюбиви“ трептения. Тогава стават бързи трептения, пресеквания в очите. Вие трябва да знаете, че тия енергии са извън вашето естество. Аз ги наричам „бури“ в природата, които идват временно и си заминават. Някой път вие може да попаднете под някои лоши желаниа, но не мислете, че това зло произлиза от вас. Някой път може да попаднете под такива бури, които са отровни. Какво трябва да правите тогава? — Ще отправите веднага вашето съзнание, вашия ум към ония по-напреднали от вас същества, които са минали пред вас този път, те да ви ръководят, за да разрешите правилно въпроса си. Разрешите ли го правилно, във вас ще дойде едно вътрешно успокояване

и тогава вашият умствен растеж, вашето сърдечно състояние и проявлението на вашата воля ще бъдат в едно нормално състояние — в хармония. Всичко това ви е потребно, за да можете да извършите задължението си по отношение на вашето съзнание. Разширявате ли съзнанието си, вие ще може да извършите правилно своята задача като човек.

При сегашните условия, в които се намирате, човек трябва да бъде „здрав“ и във физическо, и в духовно отношение. Като казвам „здрав“, разбирам каквито и настроения и изпитания да ви дойдат отвън, да отстоявате против тях тъй, както някой кораб, който пътува в морето, отстоява срещу напора на всички вълни. Каквито бури и да ви дойдат отвън, вие трябва да ги издържите с еднакъв отпор. Вие имате сили, за да издържите бурите, които се сипят върху ви. Един стих от Писанието казва: „Никой няма да получи изпитания по-големи от тези, които може да понесе.“ Всяко изпитание ще съответства точно на ония нужди, които срещате в живота си и на ония сили, с които разполагате, за да може да го изнесете. Следователно ще се пазите да не раздвоявате съзнанието си. Съзнанието ви трябва да бъде насочено всякога нагоре. Знаете ли кога се раздвоява съзнанието? Например някой човек направи едно добро, а после казва: Не трябваше да правя това добро. Щом съжалява, че направил едно добро, неговото съзнание вече се раздвоява и линиите под очите му се увеличават. Втори път направи някое добро и пак съжалява, че го направил. Знаете ли какво става най-после с този човек? — Костите под очите му започват да нарастват. Знаете ли какво означават тия силно развити кости у някои хора? Наблюдавали ли сте тия издути кости в някои тревопасни и някои месоядни животни? Ония от вас, които са естественици и могат да рисуват, за другия път нека нарисуват тия издути кости у някои от тревопасните и месоядните животни. След това и аз ще

ви дам няколко скици, които вие ще може да си нарисувате, за да ги проучите.

Ще знаете следното: за направена простъпка, за направена грешка никога не съжбялявайте, но изправяйте се. За направено добро не съжбялявайте, но радвайте се. Това ще поставите като основен закон в живота си. Тръгнали сте в пътя и сте срещнали някакъв неуспех — не се разкайвайте. Не съжбялявайте, че сте влезли в този път. Някои от вас могат да кажат: Не му е времето сега. Не, сега му е времето. Ще кажете: Поне по-късно да бях тръгнал. Как мислиш, ако беше тръгнал по-късно, нямаше ли да срещнеш тия спънки и мъчнотии? — Пак щеше да ги срещнеш. Никой не е минал по пътя без мъчнотии. Защо тогава трябва да си правите илюзии, че вие именно ще минете този велик път на живота без мъчнотии? Не, ще пътувате от един град в друг, но в торбата си ще имате хляб, едно шишенце с топла вода, хубави, здрави цървули, най-малко един сантиметър дебели, понеже пътят, по който ще вървите, на някои места е постлан с остри камъни. Ако ходите боси, краката ви ще се изпорежат. Хубаво ще бъдете обути. Така трябва да бъдете приготвени за живота.

Най-последно, след като вземете всички тия предпазни мерки, ще носите в себе си разумността, а тази разумност ще се прояви в Божественния Дух, който работи над човека, за да му посочи пътя към Вечния Живот.

Тайна молитва.

— Само светлият път на Мъдростта води към Истината.

— Тя постоянно ни весели.

12 лекция на Младежкия окултен клас,
държана от Учителя на 6.1.1924 г. в гр. София

ПРИЛИВИ И ОТЛИВИ НА ЕНЕРГИИТЕ ПРОИЗХОД НА УМА И СЪРЦЕТО

— Само светлият път на Мъдростта води към Истината.

— Тя постоянно ни весели.

Размишление.

Прочете се резюме от темите: „Произход на нравствеността“.

Прочетоха се няколко от работите върху темата „Разлика между прилежание и трудолюбие“.

За следния път тема №15 „Разлика между икономия и пестеливост“.

Всеки живот, съзнателен или несъзнателен, има своите мъчнотии, или с други думи казано — има своите граници. На чертежа имате две успоредни линии **МН** и **РК** и третата линия между тях **АВ**.

Коя линия от трите е най-важна (— *Средната.*) — Да, тя е линия на движение. Но защо е крива? (— *Защото е жива.*) Движението произтича от живота, но кривината не произтича от живота. Тогава от какво произтича кривината на една линия? (— *От мъчнотиите и препятствията, които среща в пътя си.*) Да, вярно е, препятствията са брегове, те са двата свята **МН** и **РК**. Тия два свята са разумни, понеже техните брегове са постоянни. Кривата линия пък **АВ**, която се образува от движението, е един свят, който сега се сформира. Следователно, щом вие сте заставени

някой път да криволичите, и движението ви ще се измени. Казват за някого: Той криволичи. Това се дължи на известни сили, които действат у вас. Вие не трябва да се плашите от тези криви линии.

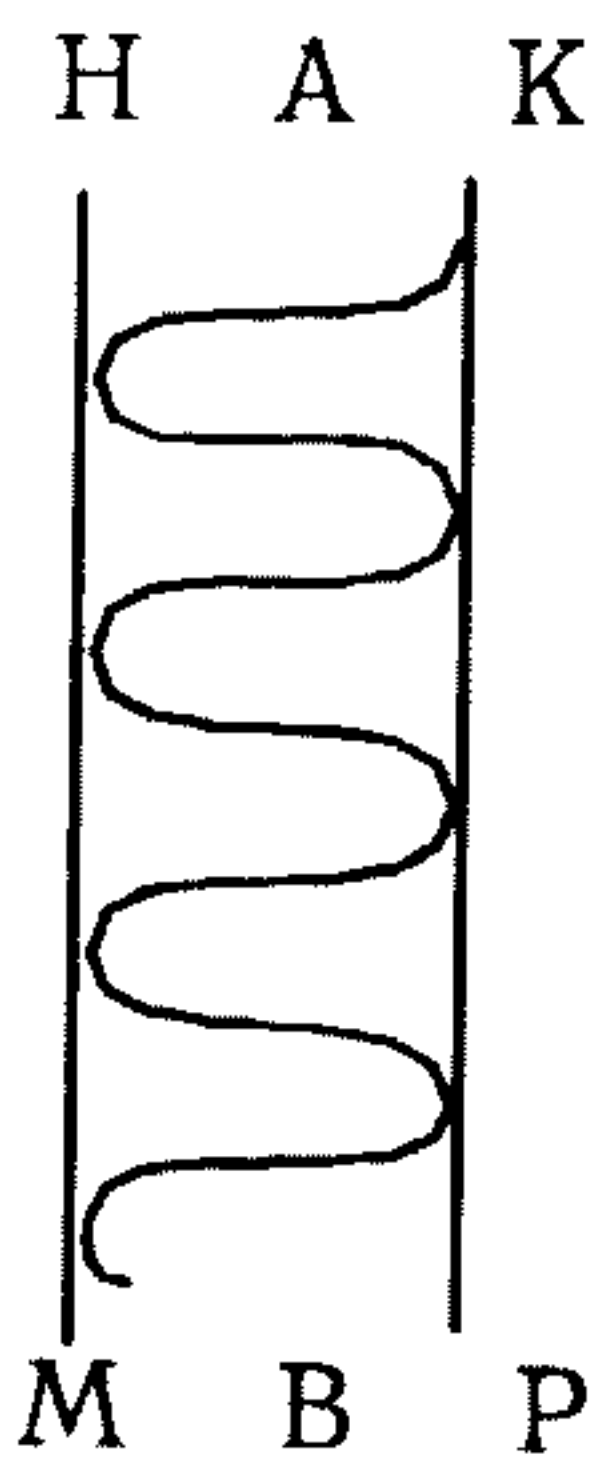

Сега мнозина казвате: Какъв ще бъде моят живот? Ами ако срещна някои мъчнотии в живота си? Вашето положение в дадения случай мяза на това, в което се намира някой ученик или слуга, комуто учителят или господарят казва да мине през гората. Вие казвате: Ами ако ме срещне някоя мечка или някой разбойник? Да допуснем, че сте някой войник, когото началникът изпраща като съгледател на някоя рекогносцировка. Вие

казвате: Ами ако ме срещне неприятеля и ме убие. Убият-не убият, вие трябва да отидете! Мислите ли, че мъчнотиите в живота раждат някакво зло? Не, в мъчнотиите няма никакво зло. От това място, дето се явяват мъчнотиите, оттам започва и всичката наука.

Защо линията **АВ** се извива в първия случай към линията **МН**, а после към линията **РК**? Какво предполагате? Защо линията **АВ** се извива тъй последователно ту към линията **МН** ту към линията **РК**? Тук навярно има някаква разумна сила, някакъв център, който привлича движението на живота. И тук силата на привличането трябва да е голяма. Това нещо съществува в природата като прилив на енергията. Значи енергията **АВ** към линията **МН** образува един прилив. Във второто си обръщане, към линията **РК**, образува един отлив.

Значи енергията **АВ** образува един прилив към линията **МН**, а един отлив към линията **РК**. Защо е така? Понеже по линиите **МН** и **РК** се намира една разумна сила, която привлича енергията на линията **АВ**. Тази разумна сила действа в точките 1, 2, 3, 4, 5, 6, 7,

8. Аз казвам: само едно разумно същество може да образува точка. Всяка от тия точки не заема никакво пространство, но владее пространството.

По същия начин интелигентността, или силата на ума действа извън времето и пространството. Следователно и умът се проявява като една математическа точка, която сама по себе си няма никакво измерение. Обаче тази точка може да действа в пространството така, че да отклони едно цяло течение от своя път. И цялата тази линия на живота АВ минава между два свята (1, 2).

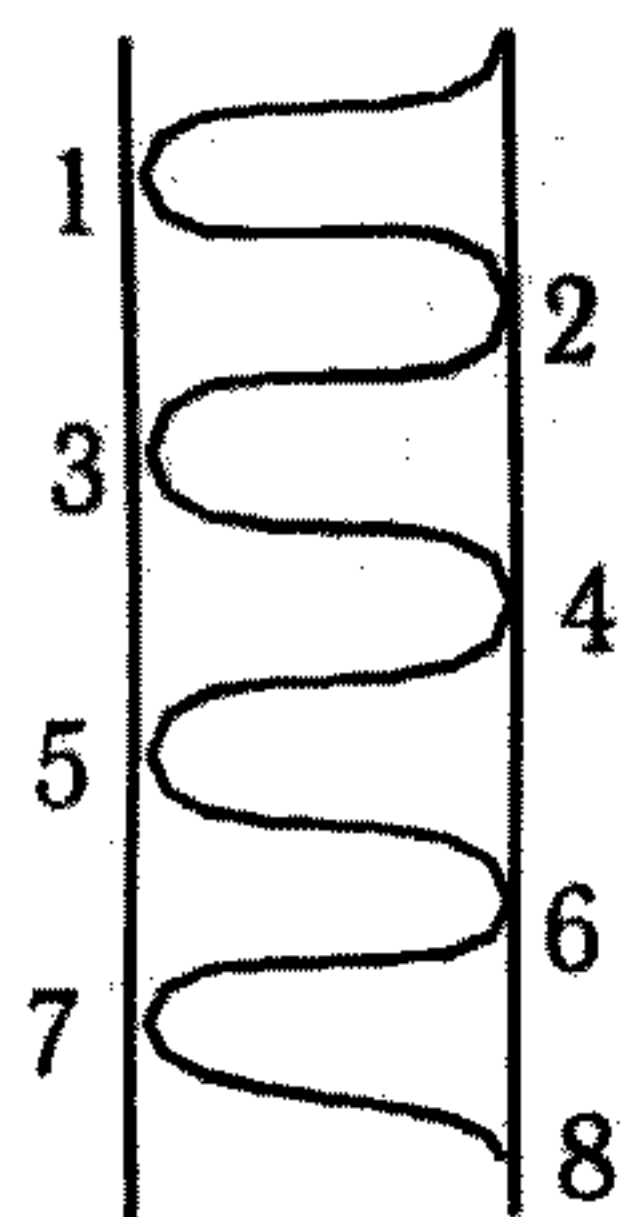

свята? — Умът и сърцето. Забележете следното нещо: разумните сили, които са образували човешкото сърце, седят по-високо от силите, които са образували ума. В това отношение човешкото сърце е образувано от херувимите и серафимите — съществата на Любовта, които седят по-горе отколкото ангелите изобщо. Някой път думата „ангел“ се употребява в смисъл на „светло същество“, колкото да означа естеството на тия същества. В този случай под понятието „ангел“ влизат

всички светли същества, но когато ги разглеждаме по степента на тяхното развитие, съществата, които са образували сърцето, са от по-висша йерархия от тия, които са образували ума. Обаче в човешкия живот умът заема по-високо място, отколкото сърцето. Един човек с ум навсякъде в обществото се зачита повече, отколкото един човек със сърце, с чувства. Ако се явят пред тебе двама души слуги, единият, който се ръководи в постъпките си от своя ум, а другият от своето сърце, ти ще предпочетеш този, който е умен, пред оня, който се ръководи от своите чувства. Защо? — По простата причина, че умът обективно се занимава с материята. Умът се занимава с външната страна на живота, а

понеже ние минаваме през материалния свят, тия същества, които са го създали, господстват върху материята. И тогава умът, като една жива сила, която произтича от тях, може по-добре да ни направлява при сегашните условия на живота. И действително, при сегашната стадия на развитие, в която се намираме, по-добре е да ни направлява умът, отколкото сърцето.

Тук в чертежа кой е светът на сърцето и кой на ума? (*— Дясната страна е на ума, а лявата на сърцето.*) Коя страна взимате за дясна и коя за лява? Вземете следното положение: ако слизате отгоре надолу, от **А** към **В**, линията **МН** ще бъде дясна страна. Този закон, за приливите и отливите, има приложение в живота и ако не го прилагате, той ще бъде за нас един непотребен багаж. Щом се явят в живота ви някои малки мъчнотии, трябва да знаете защо става това нещо. Приливът на единия свят образува отлив към другия, и отливът на единия свят образува прилив към другия. Тия течения постоянно се редуват: когато в ума има прилив, в сърцето има отлив; когато пък в ума има отлив, в сърцето има прилив. Някой път, например, вие казвате: Затъпял е умът ми нещо, не работи никак. Не, това не показва, че умът ви е затъпял, но в това време имаш прилив в сърцето, а в ума отлив, вследствие на което изпитвате известна празнина. Друг път казвате: Аз съм интелигентен човек, мога да работя добре с ума си, но сърцето ми е слабо развито. Казвам: това е, защото имаш прилив в ума, а в сърцето — отлив. Затова именно в този случай не си толкова чувствителен. Следователно, когато вашият ум се развива, вие ще имате отлив в сърцето си. Когато пък вашето сърце се развива, вие ще имате отлив в ума си. Тъй се развиват умът и сърцето. Някой път се ожесточите в себе си, ставате твърди и се заканвате, казвате: Аз тъй ще направя, иначе ще направя. Но станете на другия ден, в продължение на тия 24 часа у вас е настъпил един отлив и казвате:

Хайде, аз ще забравя това нещо! Не че ще го забравите, но във вашите чувства е настъпил един отлив.

Сега наблюдавайте да видите дали тия неща стават във вашия живот естествено или неестествено. Когато казвам естествено или неестествено, разбирам да следите дали вие се намирате под прямото влияние на природните закони или под прямото влияние например на някой ваш приятел. Човек върху човека трябва да влияе, но по законите, които съществуват в природата. Ще ви дам един пример, да видите как може да се намирате под влиянието на другите. Допуснете, че при вас дойде един ваш приятел, рибар, който живее повече около морето. Той по цели дни хвърля мрежата си в морето, лови риба, с това се занимава — лодката и мрежата са неговите инструменти. Вие пък сте земеделец, живеете на сушата, но двамата сте приятели, има някаква връзка между вас. Той ви поканва да ви разходи малко из морето със своята лодка. Вие се съгласявате. Влизате в лодката и тръгвате. Морето е тихо и спокойно, но като навлезете 2-3 км. навътре в него, то започва да се вълнува. Вие започвате да повръщате, става ви лошо и във вас се заражда страх — морето вече започва да ви влияе. Вашият приятел има по-голямо присъствие на духа, защото знае законите на морето, а вие, като не знаете тия закони, боите се. Този човек има самообладание, а вие треперите? — Защо? — Той знае да плава, а вие не знаете. Казвате: Какво ще стане с мене? Той е тих и спокоен, казва ви: Не бой се, не бой се! Той умело дирижира тази лодка, а вие сте под негово влияние. Постепенно, постепенно утихвате. Е, какво лошо има в това влияние? Вие, като излезете на брега, ще се прекръстите и ще си кажете: Слава Богу, че излязох! Втори път не влизам в морето! Вие не трябва да прибързвате да се произнасяте за някого: Този човек е под влиянието на еди-кого си. Какво лошо има в това? Щом този човек е силен, смел, щом

той има самообладание и познава законите на морето, всеки трябва да бъде под неговото влияние, докато премине морето. Един ден този рибар ще бъде под ваше влияние. Той ще дойде у вас на гости и тогава вие ще го впрегнете на работа. Ще му дадете или мотика да копае, или рало да оре. Ако копае цял ден, вечерта като се върне, ръцете ще го болят и ще каже: Какво стана с мене, разболях се? Вие ще му кажете: Няма нищо, всичко ще мине. Измий си краката с топла вода, хапни си малко гореща чорбица, легни си да пренощуваш и сутринта като станеш, ще бъдеш бодър и весел. — Тъй ли? В този случай рибарят е под влиянието на земеделеца. Законът е такъв — редуване става. Някой път вие се намирате под влиянието на вашето сърце, а някой път — под влиянието на вашия ум. Сърцето от своя страна има двойко влияние върху човека. Когато сърцето като една сила е прямо свързано с вашата низша душа, има едно влияние, а когато е свързано с висшите същества, има друго влияние върху вас. Аз наричам първото състояние низходящо, а второто — възходящо. Когато ние действаме като хора, всякога сме егоисти, защото мислим само за себе си. Когато чувствата ни са под влиянието на херувимите, серафимите и други висши същества, ние сме във възходящо състояние. Тогава имаме благородни чувства: да помагаме на бедни, на страдащи. Това състояние не е ваше. Тогава вие се намирате под влиянието на някои възвишени, благородни същества, които ви направляват в живота.

И умът, както и сърцето, има двойко влияние върху човека: низходящо и възходящо. Обективният ум в човека указва низходящо влияние. Той ще влезе оттук-оттам, ще заобиколи, все ще открадне нещо. Кражбата е качество на ума. Само умният човек може да краде, глупавият не може. Само умният човек може да лъже, глупавият човек не може. И забележете, в онзи разказ от Библията, дето се предава разговора между човека и

змията, змията там е представена като символ на ума. Змията, това е животът, който се заражда между две течения, т.е. между двата свята **МН** и **РК**. Змията върви и се смее. Започва се един разговор между нея и човека. От този разговор у човека се събуждат амбиции и той казва: Аз трябва по друг начин да използвам тези условия, при които съм поставен. Не трябва повече да се занимавам с това градинарство. Значи, този човек иска да подобри своето положение. Но в дадения случай туй, което е приятно за сърцето, не е приятно за ума и туй, което е приятно за ума, не е приятно за сърцето. И затова човек, за да примири ума и сърцето си, трябва му друг един елемент — трябва му душа. С а м о ч о в е к ъ т, к о й т о и м а д у ш а, м о ж е д а п р и м и р и с ъ р ц е т о с у м а. У хора без душа умът и сърцето им са във вечна борба. И туй, което хората наричат борба между плътта и духа, то не е нищо друго освен борба между ума и сърцето. Един път сърцето е отдолу, а умът натиска, отгоре. Втори път, когато дойде отлив в ума, сърцето е горе, а умът долу. И при тази борба никой не може да надвие. Някой път мислиш, че умът ти е взел господство над чувствата, но на другия ден виждаш ума си долу, а сърцето горе. Един ден казваш: Разбрах най-последно нещо, разрешиха този въпрос, но на другия ден казваш: Не, като че никога няма да го разреши. Един ден мислиш, че много знаеш, на другия ден виждаш, че нищо не знаеш. Един ден мислиш, че си благороден, а на другия ден мислиш, че не си благороден. И след всичко това казваш: Какво става с мене, ще полудея ли? Не, никакво полудяване няма да стане, но тук се сблъскват с едно просто явление, което става във вас тъй, както и в самата природа и вие трябва да го проучвате — нищо повече. Сега вие минавате между тия два свята **МН** и **РК**, между които стават приливи и отливи. И когато тия приливи и отливи дойдат и във вас, там седи

красотата на живота — именно в кривата линия **АВ**. Тази линия е линията на живота.

И тъй, не се обезсърчавайте от страданията! Страданието почва с отлив, радостта — с прилив. Тогава имате: радост — прилив, скръб — отлив. Значи, един път ще имате скръб в сърцето си, втори път ще имате скръб в ума си. Един път ще имате радост в ума си, втори път ще имате радост в сърцето — редуват се тия състояния. Числата **1, 2, 3, 4, 5, 6, 7, 8** — това са радостите на двата противоположни бряга на живота, а

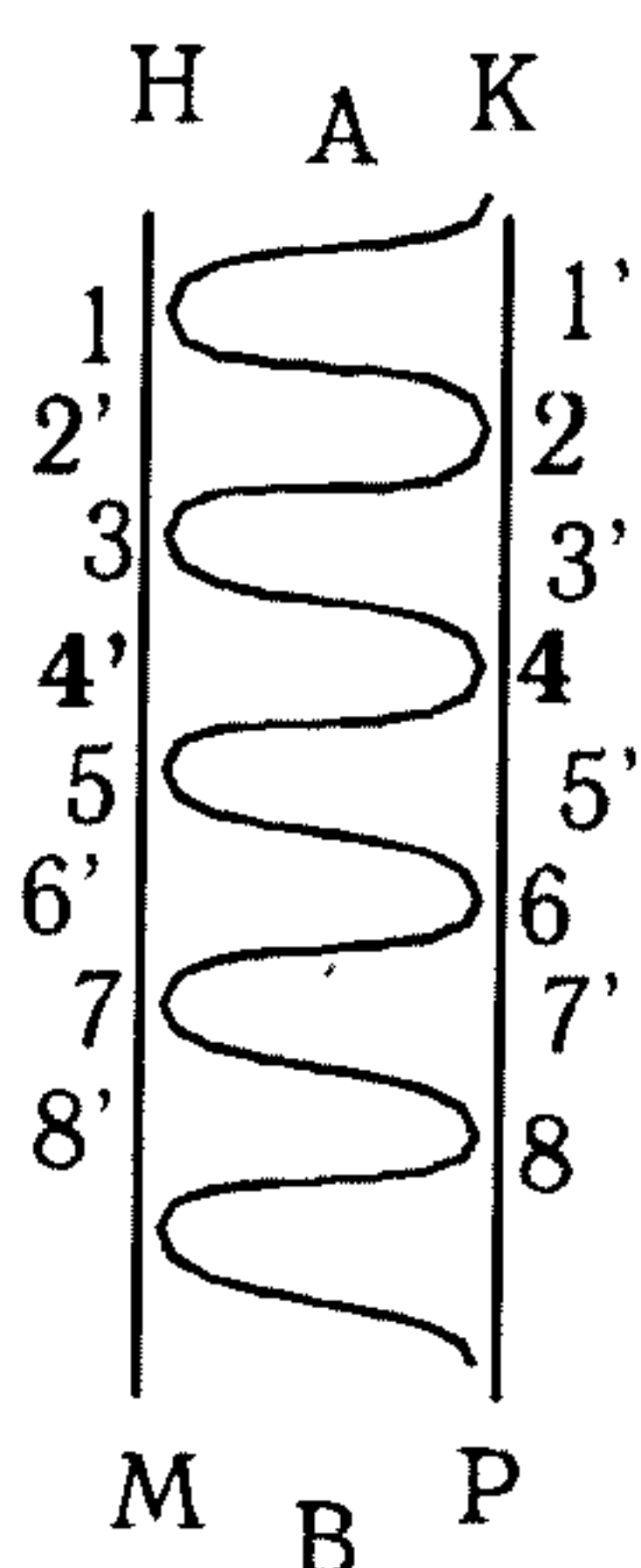

2, 3, 4, 5, 6, 7, 8 — това са скърбите или нещастията на двата противоположни бряга на живота. Ние ги наричаме нещастия за онези, които не разбират законите на живота, а за онези, които разбират законите, нещастieto в живота е щастие за тях.

Ще ви разправа един анекдот за един беден човек. Този беден човек постоянно се оплаквал от своята сиромашия. Всеки ден той минавал през един мост и си казвал: На, като съм беден човек, все тъй по крака ще минавам този мост, но ако бях богат, щях да минавам с кон. Това си повтарял всеки ден. През същия мост често минавал един княз, който отивал в гората на разходка и един ден чул как този беден оплаква съдбата си. Той решил да му помогне, затова един ден взима една торба със злато, туря я наред пътя, близо до един камък, откъдето минавал бедният и следял да види какво ще стане. Като дошъл бедният човек до камъка, рекъл си: Толкова години минавам по този мост все с отворени очи, чакай този път да си затворя очите, да видя мога ли да мина моста, без да се ударя в камъка!

Та казвам: страданията не са нищо друго, освен

онзи мост, по който вие минавате със затворени очи, а на този мост, близо до камъка, седи онази торба със злато — щастието, което вие не виждате. Златото, това са условията, които могат да ви доставят конят, за когото вие мечтаете. Често хората бягат от своето щастие по този начин именно. Вие трябва да внимавате: като видите онзи камък на пътя си, заинтересувайте се да узнаете кой е турил този камък, защо го е турил и т.н. По този случай вие ще видите и торбата със златото. Нея ще вземете, а камъка ще отстраните от пътя си. Бедният човек си казал: Чакай да видя, като си затворя очите, ще мога ли да мина моста със затворени очи, без да се ударя в камъка. И наистина, минал без да се удари в камъка, но и торбата не видял. Много умен човек е бил той. И всички съвременни хора имат същото желание — да избегнат страданията и започват да философстват по кой начин да минат моста. Как ще го минат? — Или в ляво от него, или в дясно. И после казват: Минахме моста. Да, по този мост се минава прекрасно, но все пеш. Можете ли сега да използвате този разказ за ваше добро? Вие как ще минете през моста, със затворени или с отворени очи?

Ще ви запитам сега: каква е разликата между материята на висшите същества и човека? — Тъй както се проявяват висшите същества, тяхната материя е устойчива, не се изменя, както в човека. За пример, вие с нищо не можете да измените мисълта на един ангел, с нищо не можете да го подкупите. В човека обаче, вие може да измените ума му, а може да измените и сърцето му. Като казвам, че може да го измените, не подразбирам, че той се е изменил, но можете да го подкупите с нещо. Подкупът всякога произтича от онова лъжливо схващане, че можем да минем по един лесен път.

Как мислите сега, пълен ли е животът на линията АВ? Има ли нещо, което да ѝ недостига? (— *Има, ние*

търсим нещо.) Този чертеж сега ни представлява пълния живот.

Кривите АВ и А', В' са двете преплетени змии в теософията. В окултизма тия преплетени змии представляват преплетения живот на сегашното човечество, дето двата полюса на живота се редуват. Когато в единия полюс на живота има прилив, в другия ще има отлив. И обратно. Двата полюса на живота изобщо правилно се редуват. Затова, за да има хармония в един клас, половината от учениците трябва да бъдат радостни, а половината скръбни, да образуват тази осморка (8).

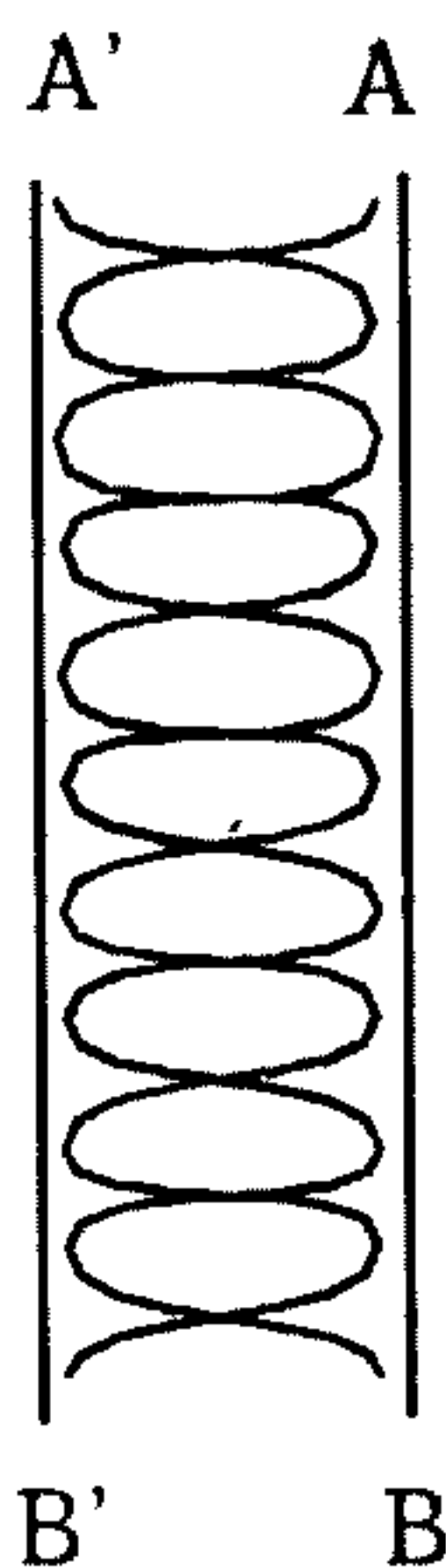

Под „скръб“ аз не разбирам да проливате сълзи, защото сълзи могат да ви текат някой път и от вятъра. Сълзите по някой път са изкуствени прояви, случайности, които не трябва да внасяте в живота си.

Как изгубвате вие радостта си или доброто си разположение? Ще ви приведа един пример. Имате една приятелка, която в първо време обичате, затова сте радостни, доволни и казвате за нея: колко е умна тя! Като нея няма друга. По едно време любовта ви към нея започва да охлажда, вие ставате индиферентни и казвате: И тя е като мене. И започвате да

търсите друга, у която да има прилив. След години вие отново намирате първата си приятелка, пак се сближавате с нея и казвате: Колко е поумняла! Как е възможно това? Едно време тази ваша приятелка беше умна, после оглупя и след 3-4 години пак стана умна. Не е станала глупава тя, но имала в себе си един отлив, а вие, като не разбирате закона, казвате, че е оглупяла. Ето защо вие трябва да си помагате помежду си. Някои от вас са в отлив, други в прилив. Като виждате, че някоя ваша сестра е в отлив, влезте в положението ѝ и кажете: Чакай да изуча какви са нейните брегове и по

какъв мост се движи! Пребродете бреговете ѝ от единия край до другия и вижте равно ли е мястото от едната и от другата страна. Проходете хубаво тия места. Това значи да се запознаете дълбоко с човешкия живот. Ако това не можете, изучете поне външната му страна. Всички ученици от един клас трябва психологически да изучават както своите приливи и отливи, така и тия в живата природа. Ще разбирате добрите и лошите страни на тия приливи и отливи. Като говоря за добрите и лошите страни, аз разбирам вашия морален живот. Вие сте млади и сте същества само на радости и скърби — движите се между приливи и отливи. Гледам някой от вас, той е радостен, весел. Не се минава и един час, той плаче, скърби — отиде радостта му, стана песимист. По-рано, в радостта си, пише поезии, учи, а щом дойде скръбта, напуска и поезия, и наука. След няколко дни пак казва: Не, аз ще уча, ще свърша започнатата си работа. Ако го гледа някой човек, който не разбира тия неща, ще каже: на този момък му хлопа дъската. Не, не му хлопа дъската, но той бърже преминава известни течения. Вие не му казвайте нищо, но само изучавайте неговото естество!

Някои от вас, като се подложат на опит, казват: От мен нищо няма да стане. Сега именно математически може да се изчисли какво може да стане. Вие сте „хикс“. Казвате: от мен нищо няма да стане. Значи сега ставате X^2 . Аз казвам: сега именно от вас човек ще стане. Знаете ли защо? Най-силното доказателство, че от теб човек ще стане, е, когато си казваш: „От мен човек няма да стане“. Като си кажете, че от вашето сърце нищо няма да излезе, вие ангажирате всички ония висши интелигентни същества, които са работили върху сърцето за неговото създаване и те казват: Не, вашата работа ще се завърши успешно. Ние сме започнали тази работа и от вас човек и половина ще стане. Казвате: Ама аз зная, че от мен нищо няма да излезе. Не, сега именно

от теб човек ще стане. И когато някой се обезсърчи, това е най-голямото доказателство, че от него човек ще стане. Щом се обезсърчите, вземете си един малък дневник и пишете: днес прекарах най-щастливия ден от живота си, понеже прекарах много страдания и не умрях, а от това разбрах, че от мен човек ще стане. Ще си отбележите кой е денят, дали понеделник, вторник или друг някой, ще си отбележите накратко и състоянието, което сте преминали. Ще си кажете: Сега аз имам по-голяма вяра в себе си. По рано мислих, че като ми дойде някое страдание, сърцето ми ще се пукне, а сега видях, че като дойде страданието, изживях го, то си отмина без да се пукне сърцето ми. Слава Богу, издържах всички страдания! Страданията, това са вътрешни сили, чрез които работят тия висши интелигентни същества в нас. Ние, по причина на болката, която изживяваме при страданията, не схващаме техния дълбок вътрешен смисъл, а се спираме само върху негативната им страна. Когато тия същества завършат своята работа, в нас се явява известна радост. Това е закон абсолютно верен, който вие сами ще проверите. Тъй щото вие, младите, не трябва да се обезсърчавате.

(— *Определено ли е времето на тия приливи и отливи в нас?*) — Различно е, но обикновено играе между числата **2-10**. Те започват с числото **2**, което представлява един отлив, т.е. скръб. Животът започва винаги със скръб. Скръбта, т.е. отливът, означавам с числото **2**. След това не настъпва веднага радост, но състояние на равновесие, което означавам с числото **3**. Следното състояние е прилив — него означавам с числото **4**. Този прилив ще трае толкова, колкото отливът. После имате числата: **5** — равновесие, **6** — отлив и т.н. Разликата между един отлив и един прилив, както и от едно състояние на равновесие до друго, е с две единици: **2, 4, 6; 3, 5** и т.н. Някой път тия приливи и отливи могат да

започнат и от числата **6, 7, 8** или **10**, но обикновено се започва от числото **2**. Понякога между тия числа може да има известно колебание, тия моменти могат да се увеличават или намаляват. В случая, както е на чертежа, при числото **2** имаме отлив на сърцето, при **3** — физическия свят, при **4** — проява на ума, прилив на ума. След това иде пак слизане — равновесие, после отлив и т.н. След всеки прилив и отлив има по един промеждутък: отлив в сърцето, прилив в ума;

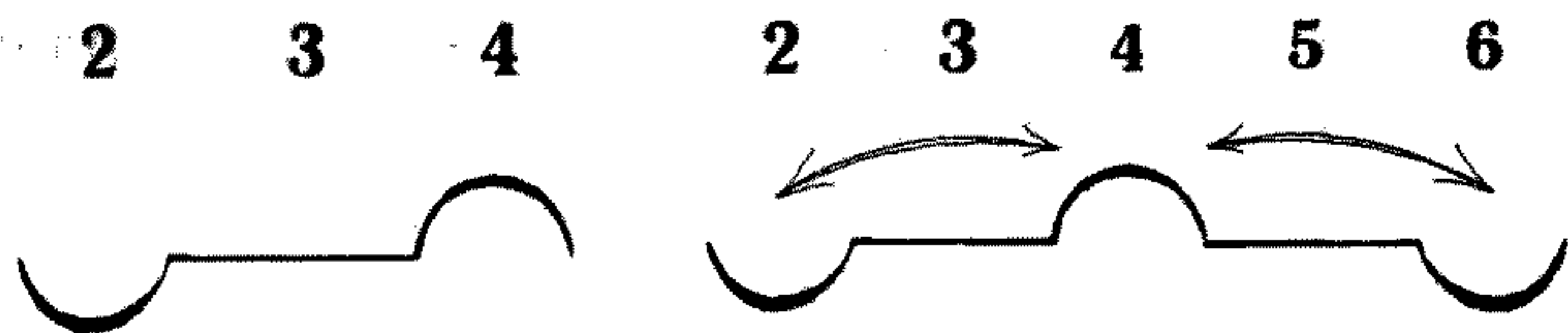

прилив в сърцето, отлив в ума — тъй непрекъснато се редуват тия състояния.

Та, когато идват тъжните, скръбните настроения, вие сами ще проверите този закон и ще се радвате. Ще наблюдавате вашите състояния, без да се критикувате. Човек трябва да бъде много справедлив към себе си. Той не трябва да има лъжливи схващания за нещата, но да знае, че има още много същества, които се интересуват от неговото сърце. Имате един добър ум. Радвайте се за този ум, но знайте, че и други същества се интересуват от него. Туй е красивото в живота на всеки един, че много същества са ангажирани около него. И вие трябва да знаете, че каквото и да стане с вашето сърце или с вашия ум, в края на краищата тия висши същества ще ви изведат на безопасно място, на един добър край.

Човек трябва да има абсолютна вяра във великия закон, който действа разумно в цялата природа.

Някой път ще ви говоря върху разните категории енергии в човека, защото има различни умствени енергии, както и различни сърдечни енергии. Едни от тях са по-нисши, други — по-висши. Висшите енергии в човека съграждат неговия характер.

Упражнение: Ще изговорите думите: „сърце“, „ум“, „душа“ и „дух“. Като изговаряте тия думи, ще теглите ръцете си (пръстите да се докосват само) от челото до слънчевия възел (до стомаха), като минават по лицето, по гърдите, докато стигнат до стомаха. Като произнесете думата „сърце“, наблюдавайте какво ще почувствате.

След това теглете ръцете си нагоре от слънчевия възел до челото, като произнасяте думата „ум“ и пак наблюдавайте какво ще почувствате при произнасянето на тая дума. Опитайте се да схванете разликата между чувствата, които ще изпитате при изговарянето на думата „сърце“ и тия на думата „ум“, понеже те крият различни сили в себе си. (*— При изговаряне на думата „ум“ като че има едно хладно течение, а при изговаряне на думата „сърце“ — една нежна топлина*).

Сега ще изговорите останалите две думи — „душа“ и „дух“. Пръстите на ръцете се поставят на челото и постепенно се отварят широко настрана, като се изговаря думата „душа“. В това положение на ръцете се изговаря думата „дух“ и постепенно се прибират на челото. Следете какво ще почувствате като изговаряте думите „душа и дух“.

И тъй, при тия упражнения имате две течения: едното е надолу и нагоре — сърце и ум, другото е настрана и навътре — душа и дух.

Тия упражнения може да правите и мислено, като произнасяте думите в себе си, без да правите движения на ръцете. Тия думи имат сила само като се произнасят. Ще си кажете тихо в себе си думата „сърце“ и мислено ще теглите една алинея към сърцето си. Спрете се за малко и си представете всички ония висши същества, които са създали вашето сърце и работят над него. Това е един капитал, който вие имате. После пък произнесете думата „ум“ и мислено прокарайте ръцете си нагоре. Теченията на сърцето и ума са тези две криви линии, които вървят между бреговете **МН** и **РК**, които са две

интелигентни същества. Ако някой ясновидец би погледнал на тия неща, ще види едно широко и вълнообразно течение, много красиво, подобно на светлинните лъчи, които се разливат от Слънцето. То е красота, която не може да се опиеше. Това течение не е просто, в него има красиви, сложни съчетания. Учените хора представят междините в светлинните лъчи като еднакви, но всъщност те не са еднакви. Всяка вълна и всяка междина се различават една от друга, те не са подобни. Всяка вълна има свое особено качество и свое предназначение. По това именно се и различават. Те са като музикалните тонове. Вземете за пример долно „до“ и горно „до“ в октавата. Те са един и същи тон по име, но вторият тон „до“ съдържа повече вълни, т.е. повече трептения. Каква е разликата в трептенията на тия два тона? Математически могат да се изчислят трептенията на всеки тон. Във всеки тон се внася нещо ново. Значи, всяка вълна се различава от другите по броя на своите трептения, както е и с всеки музикален тон. Който веднъж е видял една такава вълна, той никога няма да забрави тази светла картина. Затова именно светлината съставя такова богатство в природата.

Това упражнение ще правите 10 дни наред, по 3 пъти ще изговаряте тия думи, и то точно в 10 часа вечерта (до 23.1.). Ако сте някъде на гости, няма да правите като турците, да застанете сред стаята и тъй да го правите. Вие ще държите на принципа. Дето и да ви завари това време, даже и гости да има около вас, ще се спрете в себе си и тихо, мислено ще направите упражнението. Щом сте сами, ще го правите с движенията на ръцете — тогава упражнявате и волята си. Тъй щото, дето и да сте, вие може да си направите упражнението, без да подозира някой, че правите нещо необикновено. Така ще избегнете едно противоречие, което биха могли да внесат във вас околните хора. Като мислите за сърцето, ще се свързвате мислено с херувимите и серафимите, а като мислите за ума, ще се свързвате с

висшите същества на Мъдростта. Знаете ли как теософите и окултистите наричат тия същества, които са образували ума? — Те ги наричат „Творци“ или „Бащи на ума“.

И тъй, когато мислите за сърцето, ще се свързвате с висшите същества на Любовта, а когато мислите за ума — с висшите същества на Мъдростта. Това е необходимо за вашето развитие, защото в тия същества има голяма хармония. Всички стремежи и идеали в тях са еднакви, само че в икономията на Божественния свят те заемат разни длъжности.

Ще ви дам следното правило: к а т о с е р а д в а т е, да не вкисвате; и к а т о с к ъ р б и т е, да се не отчайвате. Защото онзи, които има радост, много лесно се вкисва. Знаете ли кога се вкисва човек? — Щом му вземат радостта, той се вкисва, няма обект вече. Вие имате, за пример, една шапка, едни обуца или дрехи, на които се радвате. Щом ви вземат шапката, обувката или дрехите, вие веднага се вкисвате. Затова, като ви вземат радостта, гледайте да не вкисвате. Ако пък вкисвате, гледайте да не прекисвате. Когато се обезсърчите пък, гледайте да не се отчайвате. Обезсърчението ще дойде, невъзможно е да не дойде, но гледайте да не се превърне в отчаяние, защото отчаянието нищо не ползва. Спрете се само до обезсърчението, то ще даде отлив.

(— *Само по веднъж на ден ли да правим упражнението?*) Аз ви го давам един път, пък ако някой има голямо желание да го направи повече пъти, може, но да го прави усърдно и при концентриране на ума. За наблюдение, за опит, но не от любопитство, може да го правите и повече пъти, то ще бъде за ваша полза. Знаете ли на какво мязате в този случай? Представете си, че аз ви завеждам при един хубав извор да пиете вода и вие ме питате: Колко пъти да пия от тази вода? Казвам: ако е студено, ще пиете само веднъж през деня, ако е топло, може да пиете и 10 пъти през

деня. Разбирате ли какво значи това? Та казвам: ако е много топло у вас, може да правите упражнението и 10 пъти през деня, пък ако е студено, ще го правите само веднъж през деня. Разбрахте ли сега закона? Това правило, което ви давам, е разумно.

Тайна молитва.

— Само светлият път на Мъдростта води към Истината.

— Тя постоянно ни весели.

13 лекция на Младежкия окултен клас,
държана от Учителя на 13.І.1924 г. в гр. София

ПРИДОБИВКИ НА СЪЗНАНИЕТО

— Само светлият път на Мъдростта води към Истината.

— Тя постоянно ни весели.

Размишление.

Прочете се резюме от темите: „Разлика между трудолюбие и прилежание“.

Прочетоха се няколко от работите върху темата „Разлика между икономия и пестеливост“.

За следния път тема №16: „Ползата от възобращението“.

Когато се говори за пестеливи и икономисти хора, тия две качества имат своите признаци в човека. Френологически, пръстите на пестеливите хора са дебели и къси в основата си. Икономист човек, значи прибран човек. Пестеливият човек всякога има, богат е той. В него има един инстинкт постоянно да събира. Катеричката, за пример, е пестелива. Ако и хвърлите царевица, тя ще я събере, ще си хапне колкото ѝ трябва и останалото ще складира някъде. Орехи, лешници, всичко каквото намери, складира. Когато ако турите пред някоя кокошка царевица, тя ще се наяде и след това останалото ще разпръсне с краката си. В нея няма пестеливост, тя не мисли за утрешния ден.

В икономистите хора обратно: пръстите при основата им са тънки. Икономистът в своите действия не прави тия съображения, каквито пестеливият човек, който

например намира голямо удоволствие в пестенето на пари. Икономистът ще си направи разчет с кое и до колко може да разполага и тогава свободно действа. Икономията е качество на ума. Икономистът може да бъде държавен мъж или финансист, изобщо умен човек е той. И когато той икономисва нещо, в това взима участие и умът.

Пестеливостта е един естествен нагон у човека. Хора, у които тази склонност е силно развита, могат да станат толкова пестеливи, че ръцете им да се проточат. А какви са тия хора, у които ръцете са проточени? — У всички крадци ръцете са проточени, дълги, но и от това правило има изключения. Кога? — Когато съвестта у човека е развита. Значи, ако пестеливостта е силно развита в някой човек, а съвестта му е слабо развита, тогава пестеливостта може да се превърне в едно вътрешно изнудване на духа и този човек ще се прояви като крадец. Следователно пестеливостта е основа на живота, но човек трябва да знае, че туй, което трябва да пести, което трябва да икономисва разумно, то е неговата енергия. Стомашната система в пестеливите хора е отлично развита, те имат добре развито благоутробие. Човек, у когото стомашната система не е добре развита, не може да бъде пестелив. Пестеливостта се ражда от чувството на любостяжание, а любостяжанието, свързано с разсъдителните и умствените способности на човека, се превръща в икономия, т.е. взима умствен характер. Пестеливостта значи иде по един естествен порив в човека, а икономията лежи на умствена основа.

Има много недъзи, от които вие младите трябва да се пазите. Под думата „млад“ разбирам човек, у когото има голямо изобилие. Ако това изобилие не се употреби както трябва, може да се превърне в излишество. Излишекът пък образува гниене. Гниенето образува болести, а болестите спъват човешкия прогрес, става израждане на хората. Макар че болестите са една мярка

в природата за урегулиране на тия енергии, все пак един индивид може да се спъне. В човека може да се роди едно болезнено състояние, когато се яви дисхармония между неговото физическо тяло и неговия етерен двойник или между неговите сили и неговото астрално тяло.

У човека има две системи. Едната система аз наричам динамическа (С), която е горе в главата. Другата система е симпатическата нервна система (З), в която се намират корените на живота. Ако разгледате гръбначния стълб на човека, той представлява едно цяло

дърво. Тия две системи в човека са различни. Едната е свързана със Слънцето (С), а другата е свързана със Земята (З). Доброто за вас не седи само в това дали сте свързани със Слънцето, както и лошото не е в това дали сте свързани със Земята. Слънцето изобщо указва благотворно влияние върху човека. Земята като живо същество, и тя си има свой хороскоп, и тя има свой

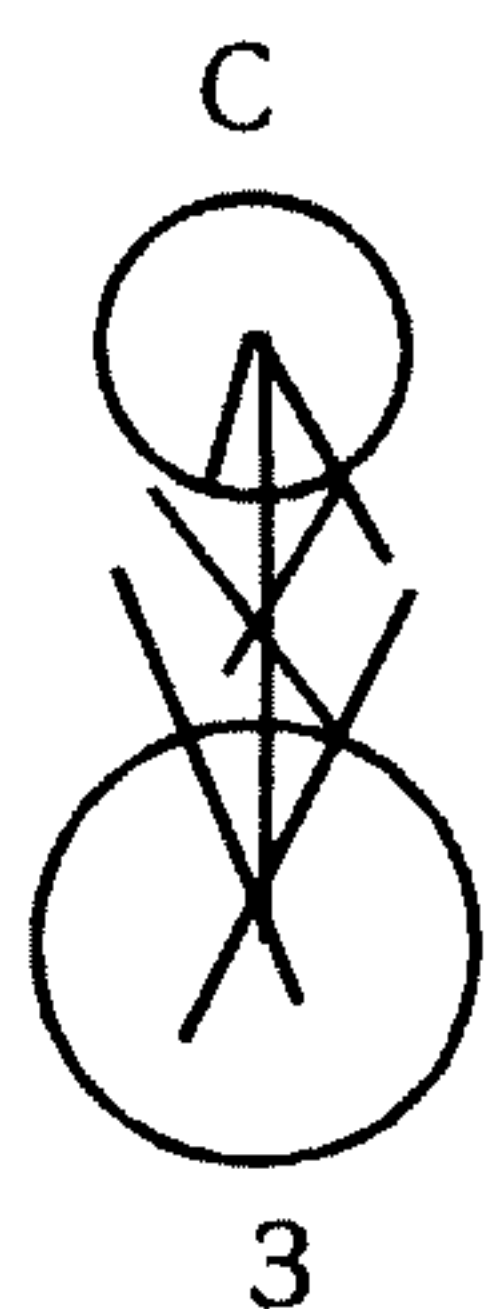

път, по който си върви. И нейният път сега не е тъй гладък, както е бил по-рано. Земята по някой път минава през известни области в пространството, които оказват неблагоприятни влияния върху самата нея. Тогава в нея стават известни пертурбации. Хората често се заразяват от тия влияния на Земята и от това се зараждат разните епидемически болести в тях. И от тия болести някой път измират хиляди и милиони хора. За тия явления в живота науката както в миналото, така и днес, има свои теории, които ние засега ще изоставим настрана.

Окултната наука поддържа, че влиянията на Земята върху хората преди милиони години са били толкова лоши, че човечеството е бедствало да загине съвършено, да загуби своя път. Вследствие на това се е създала месечината. Окултистите казват, че в тялото на човека

има известни органи, дето се складират тия нехармонични енергии в него, които действат разрушително и са причина за отливите. Влиянието на месечината в този случай седи в това, че тя изтегля всички зловредни сили у човека, които го разрушават. С това се обяснява защо някои лунатици при изпразването и пълненето на луната менят състоянията си. Наблюдавайте какви състояния имате, когато се пълни месечината и какви, когато се изпразва. Някой път имате някакво неразположение или някакво мрачно състояние на духа. Забелязвайте каква е фазата на Луната при това ви състояние. Нали сте интелигентни? Правете научни наблюдения. Вие често казвате: Днес не съм разположен. Проследете къде се крият причините на това ви неразположение: дали са в самите вас, дали са в окръжаващата ви среда или в самата природа. Като констатирате отде идат тия влияния, ще можете и да си помогнете. Ако в някои отношения самата природа ви противодейства, тя ще ви покаже и изходен път при това положение. Ако тя ви създаде известна болест, същевременно ще ви покаже и лекове, ще ви покаже и изходни пътища, които могат да ви спасят.

Сега вас, младите, аз наричам „богати“ хора. Тия богати хора мислят, че имат право да иждивят своето богатство в света тъй, както намират за добре. Това е вярно, те имат право да иждивят своето богатство, както намират за добре, но ако бяха умни. А сега се явява въпросът: вие разбирате ли как трябва да иждивявате вашата енергия? Да допуснем, че някой от вас иска да следва в университета. Запише се, учи 2-3 семестъра и после казва: И без учение минава. Зареже университета, казва: Аз ще стана учител, ще просвещавам народа. Става учител, но след две-три години зарязва и учителството. После казва: Търговец ще стане. Започне търговията, но след 4-5 години и търговията напусне. Хване се след това на някакъв занаят и него скоро напуска. И

най-после хората казват, че този човек е опитал всичко, енциклопедист е станал. Не, тези хора които опитват всичко, нищо не научават. Някои казват: Да опитаме всичко в живота. Знаете ли какво нещо е да опиташ всичко? Човек, който опитва всичко, ще замяза на онази циганка, на която детето се разболяло и казало: Мамо, млечице искам! — Утре, мама, ще купим, утре. На другия ден детето пак казва: Мамо, медец искам! — Утре, мама, ще купим. Но тя нищо не купувала. Детето искало това-онова, но нищо не хапнало, докато най-после умряло. Циганката си казала: Е, поне от всичко си хапна.

Така и съвременните хора, които иждивяват всичката си енергия, най-после казват: Поне научихме нещо. Конкретно какво научихте? За пример, аз съм виждал мнозина, след като страдат, казват: Аз научих какво нещо е беднотията. Но дайте им след това пари, ще видите, че те не са научили урока си, пак старата песен започват. Следователно при сегашното си развитие туй знание, което придобивате, трябва да е насочено към една определена посока. Не казвам, че трябва да бъдете едностранчиви, но във всичките си работи да имате единство. Например, имате склонност към поезия, да пишете нещо. Напишете няколко строфи, но това, което напишете, да остане и след вас. Не е достатъчно да кажеш нещо и след това да го забравиш, но да си го написал едновременно и в ума, и в сърцето си. Иначе, напишеш ли нещо и го забравиш, това е изхабяване на енергията ти. От това което човек създава най-първо той трябва да се ползва. Такъв е Божественият закон. Някои казват: Нали трябва да живеем за своите близки? Ближен е всеки човек, сам за себе си. От знанието, което добия, най-първо трябва да се ползвам аз, да видя каква полза ще принесе на мене, и след като направя първия опит и получа добри резултати, тогава ще приложя този опит и върху близките си. Най-първо знанието

си трябва да приложи върху себе си. Това е логично.

В окултната наука най-първо се третира въпросът как да се научи човек правилно да се концентрира. Всички съвременни общества се концентрират. Човек като учи, пак се концентрира, но има закони, които той трябва да знае, за да може правилно да се концентрира. Да допуснем, че у вас се развива центърът на фантазията, на въображението, което се намира под влиянието на месечината и вие се заемете да пишете нещо. Обаче след като напишете едно стихотворение, месечината така повлияе на въображението ви, че вие се разширите и се надценявате. Мислите си, че можете да бъдете първокласен поет. Но да създадеш един план и да го реализираш, това са две различни фази в живота. Природата никога не обича да борави с грандиозни планове. Тя борави само с малки величини. Тя е направила за хиляди и милиони години тия скали, тия големи планини, които виждаме днес, но все от малки, микроскопически същества. Какво търпение има тя. У някои от вас може би има желание изведнъж да блеснат. Те тръгват в пътя, но при първите мъчнотии, които срещат в живота си, отчайват се и започват да мислят, че ако тръгнат в друг път, животът им ще стане по-лесен.

В какво седи лесният живот? Нека вземам примери от природата. Природата, за пример, е създала човешкото тяло. Но как, лесно ли го е създала? — Не, с усилията на вековете. И ние днес казваме: човешкото тяло е идеално. Но ако човек не употребява своята воля, това тяло само по себе си, не е идеално. То не може само да се държи право. И това, което днес поддържа тялото право, което го подтиква към движение, към дейност, това е човешката воля. Значи за всяко нещо се изисква усилие, работа, а не леснина. В мозъка на човека има едно спирално, едно кръгообразно движение. И когато това движение се извършва правилно, човек мисли добре

и върви добре, без да залита. Направете един опит и ще се уверите, че е така. Ако вървите по улицата и в това време ви дойде на ум нещо за някой ваш противник, че е извършил някаква пакост и почнете мислено да се разправяте с него, няма да изминете и 10-20 крачки, вие ще се препънете и ще паднете на земята. Защо? — Прекъснали сте това течение във вашия мозък. Това течение може да се прекъсне и по други причини: от страх, нерешителност, подозрение и ред други причини. Подозрението, съмнението са недъзи, които произтичат от простия факт, че някой ваш приятел, който ви е обещал 2-3 пъти, че ще ви направи някоя услуга, не изпълни обещанието си. Това неизпълнение на обещанието ви дава повод да се съмнявате в приятеля си, да го подозирате. Представете си, че този ваш приятел, когато ви е дал това обещание, в същия час е дал някакво обещание на 10-15 души. Питам ви: ако вие дадете обещание за нещо на 10-20 души, имате ли най-първо физическа възможност да изпълните тия обещания изведнъж? — Нямате възможност. В това отношение младите са хора, които едновременно дават много обещания и не могат да ги изпълнят. Те страдат от много идеи. Аз ги уподобявам на ония земеделци, които по някой път постъпват много глупаво, а именно: посеят едно голямо пространство земя от 2-3000 декара, после нямат работници, нямат средства да ожънат тия ниви. И като дойде време за жетва, нивите остават неожънати, житото неприбрано и окапва на земята. Човек може да има отлични мисли, високи идеи, но ако няма работни сили, които са неговите способности, за да може да ги мобилизира, те остават неразработени, неожънати и неприбрани. Ако пък някой човек има достатъчно работници, т.е. достатъчно сили, способности в себе си, той трябва да умее правилно да ги мобилизира, правилно да ги впрегне на работа. Силите, които сега действат в света, както и във вас, са повече отрицателни.

По някой път например вие се въодушевявате, вярвате, че това ще направите, онова ще направите, но защо? Защото баща ви още изпраща пари, вие не уповавате на вашето сърце, на вашия ум и на вашата воля и да кажете: С труд и постоянство аз мога да изкарвам прехраната си! Казвате: Мен не ме е страх. Защо? Защото бащата и майката са зад гърба ви. Вие сте на една лъжлива почва. Да уповава човек на себе си, аз разбирам да уповава на онова великото, Божественото, което е вложено в неговия ум, сърце и воля. Щом уповавате на Божественото, каквато голяма мъчнотия или каквото крушение и да ви дойде, вие ще бъдете силни да кажете: Онзи велик закон, който направлява света, той ще ме избави, ще ме изведе на спасителния бряг. Ще те избави, но кога? — Когато ти правилно си свързан с природата. В това отношение, онези хора, които не вярват в Бога, които са профани в тази работа, но изпълняват този велик закон, имат по-добри резултати, отколкото верующите. Често религиозните хора, като станат много чувствителни, се намират пред една опасност, а именно: те добиват за себе си едно особено мнение, стават особени хора. Срегнах един път един млад евангелист, който, като дошъл до състоянието на „новораждане“, толкова се въодушевил, че започна да се мисли за всесилен, че никой не може да излезе насреща му и т.н. Отива една вечер сам на Витоша и казва на дявола: Ела сега да се поборим с тебе! Аз мога вече да те бия, няма да ти отстъпя. Обаче, казва той, не се минаха и две години и дяволът ме би.

Тъй че злото в света, това са разумни, интелигентни същества, това са въплътени дипломати, които действат със силите на природата. В някои отношения те действат прямо, а в някои отношения умствено, чрез мисълта. И когато се създаде един окултен клас, какъвто е вашият, непременно ще имате противодействащи сили. Вие сте изложени вече като една мишенка на бойното поле. Ще

кажете: Защо е това? — Срещу всички организации за добро, за духовен подем черното братство излиза с цел да внесе смърт и разстройство между тях. Те ще внесат една лоша, отрицателна мисъл в един, във втори, в трети и какво ще стане най-после? — Ще вземете да обръщате внимание на света, ще изгубите вяра в себе си, в Бога, докато станете играчка в техни ръце. И съвременният християнски свят в това отношение е станал играчка на тия тъмни сили.

Да се повърнем към въпроса какво е влиянието на месечината. — Тя влияе върху въображението. Как може да се използва нейното влияние в положителен смисъл? Да допуснем, че някой път изпаднете в известно меланхолично настроение. Приложете тук вашето въображение. Представете си една хубава картина, една хубава перспектива в живота. Направете следния малък опит: болен сте, изпаднали сте духом, но зимно време е, не можете да излезете вън да се поразходите. Представете си мислено, че се изкачвате на един планински връх, който познавате, ходили сте друг път и преживейте цялата екскурзия в себе си живо, като че в този момент пътувате. Изкачете се до върха и пак се върнете. Всеки ден може да правите по една такава разходка. Туй усилие на вашия ум веднага ще тонира мозъка ви. При дисхармония на човешките мисли и чувства всички способности се замъгляват и се образува един вътрешен мрак. Всички краски наоколо ни изчезват и ние се усещаме напълно изолирани, като че отделени от целия космос. И тогава всички страдания като че се струпват все на нашия гръб. При това онези, които вървят в пътя на Божественото развитие, ще изхарчат повече от своята енергия, но това харчене на енергията трябва да става разумно.

Да допуснем, че между двама от вас, които и да са те, се създаде едно чувство на сближаване, на приятелство. Вие как определяте качествата на едно

приятелство или на една дружба? То не е само едно обикновено запознаване. И в природата съществува такова чувство на приятелство. Щом свържеш приятелство с някого, този приятел никога не можеш да го забравиш. Приятелство, свързано в младини, остава и за през целия живот. Онези, които имат чувството на приятелство развито в себе си, те имат един вътрешен език, с който се разговарят. Щом имаш един приятел в света, ти никога няма да се обезсърчиш, никога няма да се отчаеш. Нямаш ли поне един приятел, ще дойде и обезсърчението, и отчаянието. Законът изключва всяко обезсърчение, всякакво отчаяние между двама приятели. Да имаш един приятел и да се обезсърчиш, това е невъзможно. Двама души старци, поети по на около 80-85 годишна възраст, приятели още от младини, едва сега се срещат. Единият идва на гости на другия. И двамата сядат до камината и мълчат. След като прекарали 5 часа в мълчание, стават, хващат се за ръце и единият казва на другия: Много съм благодарен за добрия разговор, който имахме. И тъй, цели 5 часа мълчание — това е един вътрешен разговор на души. Не мислете, че когато мълчите, не се разговаряте. Човек и като мълчи, пак се разговаря. Та желателно е и от ваша страна всички да образувате помежду си положителни чувства, да си помагате едни на други. Аз забелязвам мнозина от вас почнаха да заболяват. Това се дължи на немарливост по отношение на тялото, става голямо изхарчване на вашата нервна енергия. После, у мнозина забелязвам нервни движения, спазми, нетърпеливост и други подобни. Вие трябва да контролирате вашите мускули.

За да дойдете до положение да контролирате вашите мускули, вие трябва да правите опити за каляване на волята си. Ще правите ред упражнения за

това. Ето какво ще направите: вие ще седите тих и спокоен и ще извикате някой ваш приятел да забие една игла на някое меко място, дето няма наблизко артерия или вена, на крака или ръката ви, и ще следите доколко можете да издържите без да трепнете. Той ще започне да забива полекичка- 1 мм, 2 мм и вие, ако можете да издържате, ще му кажете: Още малко, още малко. Дойде ли момента, когато не можете да издържате, ще му кажете да спре. Иглата, с която ще правите опита, първо ще я обгорите добре и после ще я забивате, да видите доколко можете да издържате тия страдания, причинени от убождане на игла. Ако дойде някакво внезапно убождане, лесно се издържа, колкото и голямо да е, но когато иглата се забожда малко по малко, по-мъчно се издържа. Така ще опитате силата си. Представете си, че сте мъченик още от първите времена на християнството, как ще изнасяте тия физически страдания, на които те са били подлагани? Като се прави опитът, ще видите как вашето въображение увеличава болката. Често вие увеличавате малките мъчнотии в живота си, но само по тоя начин, при такива опити ще имате едно реално схващане за мъчениците на миналите времена. Всяка мъчнотия, каквато и да е, от какъвто характер и да е, ние трябва да я схващаме като една сила, която работи вътре в нас.

Аз ви говоря тия неща, за да се създаде една хармонична атмосфера между вас. Трябва да знаете, че добрите мисли, добрите чувства и желания и добрите действия образуват една прекрасна атмосфера за работа и успех в живота. Ако между вас има съгласие и задружност, всичко ще можете да направите. Ако обаче, почнете да се разделяте помежду си на партии и да оставате на особено мнение, нищо не можете да постигнете, защото г л а в н а т а ц е л в ж и в о т а в и, т о в а е в а ш е т о д у ш е в н о р а з в и т и е. При всяка една работа, която можете да извършите на

Земята, същественото, към което трябва да се стремите, е: развиването на вашия ум, усиляването на вашето сърце и облагородяването на вашата воля. Някой път, при някой неуспех или пък при някоя голяма мъчнотия ти може да кажеш: Аз ще полудея. Не, ти ще се спреш и ще си кажеш: В света има разумни закони, които регулират живота. Как ще полудееш тогава? Кой може да ти вземе ума? Ти можеш да полудееш, но при какви условия? — Полудяват всички ония, които водят един порочен живот. Полудяването е допустимо при една разнебитена нервна система, при един порочен живот. Туй да го знаете. Но за един човек, който живее чист живот, полудяването е абсолютно изключено. Заболяване може да стане, разстройство в нервната система от пресилване може да стане, но не и полудяване. Пресилването може да стане от две противоположни желаниа. Някой път вие можете да прекарате през нервната си система толкова електричество, че нервите ви да се разслабят. Вие трябва да знаете доколко в даден момент вашата нервна система е в състояние да издържа известно електричество, доколко е калена тя. Мозъкът в това отношение е една електрическа батерия. Ако вие изпратите този електрически ток на мозъка през нервната система, може да се осакатите. Затова вие, като ученици в този нов път, трябва да се учите на самообладание, на контролиране. Често някои от вас започват да губят паметта си. Това аз наричам „прилив“, който обяснявам с това, че чувствата във вас са взели надмощие, материята е станала по-гъста. Следователно, за да помогнете на паметта си, ще обърнете тия енергии към ума си.

Сега ще ви задам един въпрос: ако човек не може да обича себе си, т.е. подразбирам, ако човек сам не цени Божественото, което е заложено в него, може ли другите да го обичат?

Ще ви задам друг въпрос: ако вие сами не можете

да си сдъвчете храната, друг може ли да яде заради вас? — Не може. То значи: като отидете при един ваш приятел, той може да ви приеме най-любезно, да ви сложи богата трапеза, но вие сами ще ядете. Този ваш приятел, това е Любовта, която може да ви даде всички най-добри условия за учене, но заради вас не може да учи. Вашият приятел може да ви даде и всички средства за учене, но той не е в състояние да ви направи учен, способен. Ако вие нямате воля да се учите, вашият приятел не е виновен за това и вие няма защо да се обезсърчавате, не трябва никому да се сърдите. Той може да ви предаде едно хубаво настроение или едно добро чувство, но вие трябва да имате воля сами да учите. Има и друго нещо: способният ученик може да предаде способността си на някой свой умен приятел. По същия начин и леността се предава. Забележете: същото нещо се проявява и в училищата. Онези ученици, които дружат със способни другари, всички се учат добре. А тия ученици, които избягват способите и мислят, че и без учене може, те изостават назад.

Често слушам някои от вас да казват: Ние не можем да бъдем толкова добри. Не, вие не трябва да мислите така, вие трябва да бъдете добри, защото доброто е основа в живота. Не трябва да казвате: Мога да бъде и по-малко добър. — Ако искате да успявате в живота си, не само сега, но и за в бъдеще, вие трябва да бъдете добри. Тази доброта не зависи от вас. Доброто е вложено във всички ви, а вие само трябва да го признаете и да го приложите в живота си. Същото нещо е и по отношение способностите и чувствата ви. Вие няма сега да придобивате способности, имате ги във вас. Чувствата също няма сега да ги придобивате. Те са вложени във вас. И волята, която ви е потребна, е вложена във вас. Туй, което природата е вложила вече във вас, няма какво да го придобивате, но просто ще развиете тия сили

и ще изпълните плана, който ви е предначертан. Следователно при никакви условия няма да се отбивате от правия път. И човек през целия си живот, от младини до дълбока старост винаги трябва да учи и винаги трябва да има един младенчески дух. Той не трябва да казва: Моето се свърши, аз няма да уча вече. И на 120 години да станете, аз желая да запазите онова младенчество като на 20-годишен момък, онзи бистър ум, онзи буден дух, да се интересувате от всичко.

Една от опасностите, която ще срещнете в живота си, то е, че ще дойдете до положение, като се срещнете двама души, било от външния свят, било между вас самите, няма да се разбирате и то за някои маловажни работи. Затова всякога ще имате предвид първостепенната, главната мисъл, а вторичните и третичните ще оставяте на заден план. Винаги ще имате като начало в живота си следния максимум: никой не може да ви спъне във вашия път. Могат да ви задържат, могат да ви вържат, но да ви спъне или да ограничи някой вашия ум, вашето сърце и вашата воля или да ви хипнотизира, да не можете да мислите, да чувствате и да действате — това е невъзможно. Човек може да бъде вързан, 20 години да прекара в затвор и пак да премине в другия свят с една силна и трезва мисъл. Нищо не може да го ограничи. Такива трябва да бъдат героите на новите времена.

Сега вие ще се натъкнете на мъчнотиите в живота, ще ги опитате. Това трябва да знаете. Представете си, че излезете на сцената да декламирате едно стихотворение и ви освиркат. Какво ще правите? Вие ще си кажете: Втори път не излизам. Не, кажете си: Втори път ще изляза. Излезте на сцена и трети път, постоянствайте. Знаете ли какво е направил красноречивият американски оратор Бичер? Той отива в Англия с

известна мисия, да говори нещо, да направи някакви предложения. В това време обаче, англичаните и американците били в неприязнени отношения. Излиза той пред публиката, на която трябва да говори. Казва няколко думи, но всички стават на крака, дигат шум, не искат да го слушат. Той престава да говори, чака ги да поутихнат. Щом се смирят, пак започва да говори. Кажe няколко предложения, но отново шум, викове, не искат да го слушат. Той пак чака да утихнат. Щом утихнат, отново заговори. Тъй се продължило това английско събрание 3-4 часа, докато най-после той ги заставил да го слушат. Те викат, той ги чака, докато най-после се изказал. Като се изказал, англичаните казали: Направихме една погрешка. Това се казва човек с характер. Ще те освиркат, но ти ще бъдеш тих и спокоен. Всичко ще утихне. Щом млъкнат, ти пак ще кажеш две предложения. Те викат: Не говори, слез долу. Ти пак седиш спокоен. Някой от вас ще каже: Това е нахалство. Ако сляза долу, това е страхливост. Кое е по-хубаво: да бъдеш нахален или страхлив? Животът е сцена, на която вие сте се качили и всички хора около вас казват: Долу, не искаме да те слушаме! Вие казвате: Слушайте, аз искам да ви каже защо съм се качил тук, защо съм изпратен. Като се изкажа, аз сам ще сляза, но докато не се изкажа, няма да сляза. Може и десет пъти да сляза, но пак ще се кача. Това да знаете.

Аз съм забелязал, у мухите има една отлична черта в това отношение. Седя в стаята си и се занимавам и, току-виж, някоя муха кацне на носа ми. Аз работя, тя седи. Аз правя опити: изпъдя я, тя пак се връща, кацне на същото място. Казвам: ето една похвална черта на устойчивост, която учениците трябва да придобият. И след това знаете ли какво правя? — Взема малко медец на една книга и я примамвам с него. Казвам ѝ: разбирам какво искаш от мене. Държа книгата към носа си, тя дойде, кацне, погледне към меда. Тогава аз турям

книгата настрана и оставям и тя да се занимава. Аз си продължавам работата, а тя се занимава с меда. Казвам: ако не беше ми кацнала на носа, не бих ѝ дал мед. При това, ако само веднъж беше кацнала, пак не бих ѝ дал мед, но като дойде 20-30 пъти, аз казвам: за твоето постоянство аз ще ти дам или захарчица, или медец. Ти заслужаваш това. И в природата действа същият закон. Когато ние постоянстваме в постигането на своята висша цел, тя е готова да отвори своите съкровища. Затова всички бъдете настойчиви. Паднеш веднъж, втори, трети, четвърти, десети, двадесети, четиридесети, петдесети, шестдесети, деветдесети, деветдесет и деветия път — пак стани, настоявай. Онова, което искаш, на стотния път ще сполучиш.

Сега за пример, вие се заемате да издавате едно списание, нали? Вие трябва да имате настойчивостта на тази муха. Не мислете, че доброто ще ви постигне изведнъж. Може да ви критикуват, нищо от това — настойчивост се изисква. Само по този начин можете да си пробиете път. Не мислете, че е лошо, ако срещнете някоя неблагоприятност в живота си. Това е една криза. Най-неблагоприятните условия, това са една хубава вътрешна възможност за добро. Само така вие ще станете по-умни.

И тъй, между вашата мозъчна система и симпатичната нервна система трябва да има хармония. Първата система е на мисълта, а втората на чувствата. Почнат ли очите ви да пожълтяват, трябва да знаете, че черният ви дроб иска почивка. Никакво безпокойство, никакво нервиране. Пълно разположение на духа. Ще мислите, че всичките ви работи са уредени. Търпение, търпение, докато всичко се уреди. Природата обича търпеливите, смелите, решителните, настойчивите, разумните хора — на тях всякога прави отстъпки. Недъзите, това са обратните качества в човека, за които не искам да говоря.

Упражнение: Ръцете напред, пръстите свободни. Медлено ще свивате пръстите си в юмрук. Постепенно отпусчайте пръстите си. Това ще повторите няколко пъти. Ръцете се прибират пред гърдите и после настрана, с пръсти свити на юмрук. Ръцете пак се прибират пред гърдите, при което пръстите се отпускат. Това същото се прави няколко пъти. Ръцете пред гърдите със свити пръсти се протягат напред и пръстите се отпускат. Ръцете пред гърдите и пръстите се свиват. Ръцете настрана и пръстите се отпускат. Ръцете пред гърдите със свити пръсти. Ръцете се протягат напред, а пръстите се отпускат, отварят.

Като правите това упражнение, представете си мислено, че пред вас седи една голяма мечка, която ви държите за ушите. Дръжте тъй мечката и считайте, че сте равни по сила на нея. Представявайте си, че държите мечката с лявата си ръка за главата, а дясната си ръка прекарайте от горната част на главата ѝ по гърба и назад. С отворена ръка ще я потупате малко, първо по гърба, а после по главата. След това с двете си ръце я дръжте за ушите. Хванете я после с дясната си ръка за главата, а лявата прекарайте по гърба ѝ. Разтворете ръцете си настрана с отворени пръсти. Пак хванете мечката за главата, потупайте я по страните хубаво.

Второто упражнение, при което си представяте мечката, се прави много бавно. При това упражнение може да ви се вижда лесно да галите мечката, но мечката е символ. Тя е акумулатор на известен род енергия в природата. Тя е същество, пълно със здраве. За пример, направете следния опит. Ако ви тресе или сте духом отпаднали, хванете мислено една голяма мечка и с едната си ръка я дръжте за ухото, а другата прекарайте по гърба ѝ. Като направите това упражнение, ще почувствате като че някаква сила е минала от нея във вас. В този случай мечката може да ви помогне, стига

у вас да не се яви желание да ѝ напакостите. Това упражнение не можете да направите с вълка, а само с мечката. Тя е същество на чувствата, много се привързва, но същевременно е и много отмъстителна.

Ако вашата симпатична нервна система е разстроена, с това упражнение вие ще можете донякъде да си въздействате, ще се тонирате. Всеки човек трябва да черпи от природата известна енергия, която му липсва. Най-първо от вас трябва да изчезне всякакъв страх. Вие само като си представите мечката — тъй рунтава, голяма, потрепервателна. Упражнявайте се, за да надделееете на страха. Забележете друго нещо: бълха, въшка или какъвто и да е друг паразит в меча кожа не седят, бягат от нея.

Та при всички упражнения, които правите, имайте за обект едно живо същество, както при това упражнение в ума ви ще седи мечката. Тогава и тя, и вие ще се ползвате. Вземам мечката като символ на енергия.

Онези от вас, които съзнателно направихте упражнението, какво почувствахте? (— *Лекота. Спокойствие.*) Мечката е спокойно, миролюбиво същество. Само в краен случай, когато я раздразните, става лоша. Вие се боите от мечката, имате едно извратено понятие за нея. Знаете ли как е произлязла мечката? Има едно българско предание за произхода на мечката, то е следното: едно време тя била една красива, хубава мома. Майка ѝ умряла, та ѝ дошла втора майка, мащеха, която я третираше много зле. Всяка сутрин я пращала на реката да пере едно руно и като се връщала я налагала. Като дотегнало това на тази мома, тя си казала: Господ да ме направи мечка с рунтава козина, в гората да живея, но при майка ми да ме не праща. И като си турила това руно, тя станала мечка. Значи мечката е онази красива мома, която избягала от втората си майка.

Казвам: дълго време ще мине, докато у вас се създаде едно правилно разбиране за животните.

Тайна молитва.

— Само светлият път на Мъдростта води към Истината.

— Тя постоянно ни весели.

14 лекция на Младежкия окултен клас,

държана от Учителя на 20.I.1923 г. в гр. София

ТРАНСФОРМИРАНЕ НА ЕНЕРГИИТЕ

— Само светлият път на Мъдростта води към Истината.

— Тя постоянно ни весели.

Тайна молитва.

В природата съществува един метод за превръщане на енергиите. Представете си една права линия **АВ**, която да изразява състоянието на покой в съзнанието. При

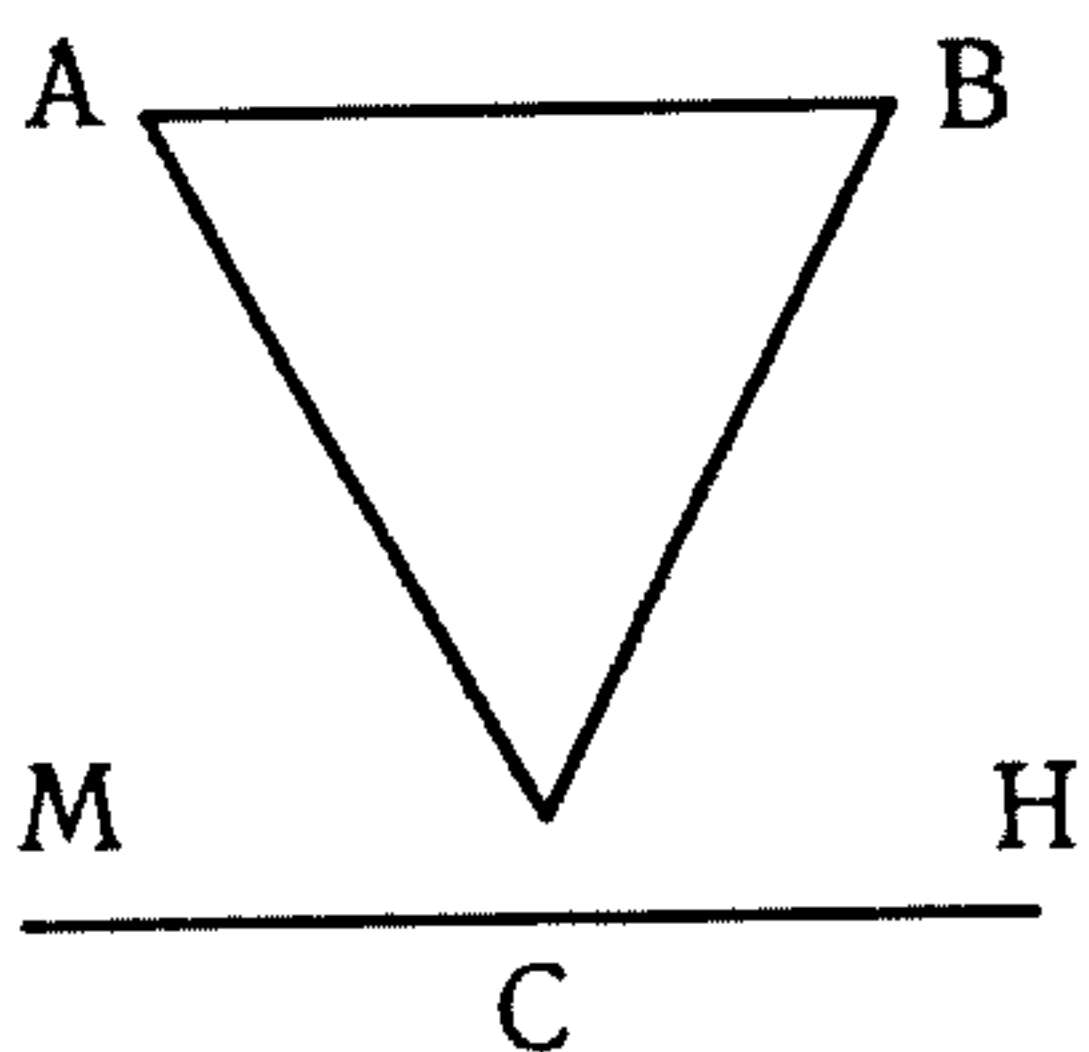

това състояние нещата са строго определени, няма никакво безпокойство в тях. Обаче има ред външни причини, които могат да се явят тъй, както може да се яви една комета в пространството и да наруши спокойствието в съзнанието. Да кажем, че една такава причина е **С**. Тя може така да разтърси

съзнанието, че да го доведе до състояние на падение. При това падане обаче съзнанието все ще опре до някоя плоскост, например плоскостта **МН**. Разбира се, когато се чертаят тия линии в геометрията, те не произвеждат никакво болезнено състояние, но когато човек пада, то е друг въпрос. Тъй че когато само се чертае едно падане, нищо не се произвежда в съзнанието на човека, но когато той фактически пада, ще усети едно психическо, вътрешно страдание, едно голямо безпокойствие. Някой път ефектът, страхът, изживян при това падане, при това

сътресение, може да бъде толкова силен, че да изгубите съзнанието си. Допуснете, че мястото, на което се намирате, е една скала и вие се подхлъзвате и падате. И сега, ако теренът на който паднете, е мека пръст, вие ще се избавите само с едно слабо контузване, но ако той е скалисто място, вие ще платите с вашия живот.

m

Представете си, че тук не се касае за някакво физическо падане, но за някакво морално или умствено падане. Как ще отклоните това падане? Веднага в ума си трябва да създадете една огъната линия mp, обратна на посоката на падането.

p
Това е един начин за поляризиране на вашия ум. За пример направете

следния опит: представете си, че вие седите на една скала и искате да се хвърлите от нея на дълбочина 500 м надолу. Вие сте увиснали вече във въздуха, готови да паднете, но сега по ваша воля постепенно слизайте надолу. Представяйте си мислено, че не падате надолу, а тъй съзнателно, по ваша воля слизате бавно, сантиметър след сантиметър. За онзи, който има грамадна воля или който разбира законите на природата, тия сили действуват в съгласие с него. Такъв човек може да поляризира тия сили, т.е. да владее всяка своя клетка и по такъв начин ще може да спре, дето иска. Постъпвате ли по този начин, вие ще можете да слезете както искате, но вашето съзнание трябва да бъде толкова интензивно, че нито за момент да не загубите връзка с живата природа и да помислите, че законите на природата могат да действат и другояче. Щом се държите за законите на природата, то е както когато се държите за едно въже. Ще се спуснете полека по това въже и тъй ще слизате. По същия начин може да се качвате и нагоре по въжето. Ако това нещо можете да направите по едно въже, не можете ли да го направите по законите

на живата природа? — Можете. Само че в нея това въже е невидимо. Ако въжето е слабо, то ще се скъса и вие ще паднете. Ето защо вие трябва да извършите тази манипулация много спокойно и внимателно.

Същият закон се отнася и до вашето вътрешно естество. Докато вашата вяра е здрава и докато вашите ръце — волята ви — са силни, вие ще можете безопасно да слизате и да се качвате по това въже, но ако вярата и волята ви не са силни, вие ще паднете. Всички хора, които падат, те са духовно пияни — нищо повече. Когато човек изгуби своето съзнание, той е в положение на духовно пиянство. И знаете ли кога хората падат? В духовния свят има особени питиета, които като се пият, предизвикват психическо опияняване. Хората започват да си въобразяват като турците един рай на щастие и блаженство, което не заслужават обаче. А какво нещо е незаслуженото? — Всяко нещо, за което не си готов, е незаслужено за тебе.

Ще ви дам още един пример, за да поясня мисълта си. Ако някоя майка даде на своето новородено дете твърда храна, то непременно ще умре. Това дете се нуждае само от рядка храна. Следователно, щастieto и блаженството, които вие търсите, още не са заради вас. Затова най-подходящата храна за съвременния свят това са скърбите и страданията. От скръб и страдание никои не се е развалил досега, но от щастие и блаженство половината от хората в света са се повредили. Това, че се раждат такива противоположности в света, е все от тия блага, за които хората, при сегашното си съзнание, не са готови. За пример, някои от учениците казват: аз имам известни мъчнотии, но не мога да издържа на тях. Защо няма да издържите? Кой са причините на това? Това показва, че вие губите вяра в себе си. Значи, вие губите вяра във вашите ръце, във вашето въже. Щом изгубите вяра във вашето въже, щом изгубите вяра

във вашите ръце, непременно падането ще дойде. При сегашните условия на живота ви успехът зависи от силата на вашето въже и вашите ръце.

Сега какво трябва да направите, за да може една мъчнотия или една тежест да седи на повърхността на някоя течност? Да кажем, имате 1 кг. желязо с малък обем и го хвърлите в морето. Какво ще стане с него? — Ще се намери на дъното на морето. Какво трябва да направите с това желязо, за да го заставите според законите на физиката да седи на повърхността на водата? — Обемът или плоскостта му да се увеличи. Ако направите плоскостта на това парче желязо голяма около 2-3 метра ще потъне ли? — Няма да потъне. Защо? Защото измества по-голямо количество вода и с толкова по тегло става по-леко. В този случай и съпротивлението на водата е по-голямо, отколкото е тежестта на желязото. Следователно същия закон ще приложите и при мъчнотиите. Когато имате една мъчнотия, малка по обем, но сбита по материя, вие психически ще разширите обема ѝ, за да олекне и да не потъва във вашето съзнание, дето би причинила болезнени състояния. Да кажем, че имате една малка мъчнотия, боли ви пръст и не можете да търпите. За да се излекувате или по-право, за да можете да търпите, представете си, че някой ви е забил един голям гвоздей в ръката. Тази по-голяма болка сега ще измести по-малката. Ако можете да произведете умствено това забиване на гвоздея в ръката си, в съзнанието ви ще стане трансформиране на болката. Значи, за да издържите малките мъчнотии в живота си, ще си представите, че има по-големи от тях.

Представете си сега друг случай в живота. Някой от вас, учениците, върви по улицата с неколцина свои приятели, изважда кесията си, иска да купи нещо, но няма нито пет пари в нея. Краката му започват да треперят от срам, от честолюбие и си казва: как ще се

издам сега пред приятелите си, че нямам нито пет пари? Защо ми е този живот? Терзае се, но мълчи, никому нищо не казва. Представете си сега друга перспектива. Този ученик се намира в един далечен град, пак без пет пари в джоба си, но няма нито един познат, нито един приятел. В кой от двата случая задачата е по-мъчна? — При втория случай, разбира се.

Често у съвременните хора се заражда едно тягостно състояние, едно неразположение на духа. За пример, ставате сутрин, но сте неразположени, гневни, пуснали сте пояса си и казвате: Днес съм неразположен, не ме бутайте. Вие не се спирате да разберете защо сте неразположени. Причината на това неразположение може да е вътрешна, може да се крие нейде в подсъзнанието, съзнанието или самосъзнанието. Вие може да сте подпушени в една от тия три области. Какво трябва да правите тогава? Ще се вдълбочите дълбоко в себе си и ще се запитате: защо се нервирам, защо не мога да търпя? Ще се стремите да си дадете един искрен отговор, като пред Бога, и само така ще премахнете причината, която ви дразни, безпокои.

Сега ще ви изнеса два психологически противоположни момента. Представете си, че някое лице ви е обидило кръвно и вие казвате: Аз никога не мога да простя на това лице. Обаче вие като ученик имате нужда от 10 000 лева, търсите някой да ви помогне, да ви услужи с тия пари. Отивате при един ваш приятел, искате да ви помогне, но той казва: Нямам, много съжалявам. Отивате при втори, трети, всички си повдигат раменете, казват: Нямаме. Всеки казва: Бих желал да ти помогна, но... Да кажем, че лицето, което ви е обидило, е единственото, което може да ви услужи, готово е да ви даде 10 000 лева. Този човек казва: Нека дойде при мене, аз ще му услужа. Вие казвате: Не, не отивам при него. Вие се намирате пред една дилема. Как ще постъпите? Вашата чест е ангажирана с тия

10 000 лева, една неприятност. От друга страна, трябва да отидете при лицето, което ви е нанесло обидата — втора неприятност. Коя от двете ще изберете? Като дойде по-голямата мъчнотия, вие ще забравите вашата обида. Нуждата от 10 000 лева ще заличи обидата ви и вие ще кажете: Хайде, аз ще му простя, ще забравя обидата. Туй става в живота. Това е един остен, който природата употребява против своенравните хора. Тя ни впрегне в хомота и казва: Право в браздата ще караш! Вземе остена, мушне те с него и ти тръгваш право в браздата — нищо повече.

Ще ви задам въпроса: в какво седи достойнството на човека? Как бихте отговорили на този въпрос? Достойнството на един слуга седи в това, да изпълнява добре работата, която му е дадена. Достойнството на един ученик седи в това, да учи уроците си добре. Достойнството на един проповедник седи в това, да проповядва добре. Достойнството на един писател седи в това, да пише по възможност най-хубави неща. Достойнството на един лекар седи в това, да лекува според най-добрите методи. Питам: ами вашето достойнство като ученици в какво седи? — В приложението на окултните закони в живота си. Ако не приложите тия правила в живота си, всичко е безполезно. Ако е за знания, вие имате такива. Вие имате знания и по физика, и по химия, и по астрономия, и по история, по всички науки изобщо, но едно нещо ви липсва: не знаете как да прилагате окултните закони при разните условия на живота. Следователно, щом ви дойде някоя мъчнотия в живота, каквато и да е тя, кажете си: аз зная, има духовен път, има възможност за разрешение на тази задача, тя не е една от най-големите, напротив, тя е една от най-малките мъчнотии за мен. И действително така е. Най-големите мъчнотии в живота се дават на най-великите хора, а вие още не минавате за велики хора. Тъй щото вашите мъчнотии са едни от най-малките

в света и като тъй вие можете да се справяте с тях.

Чувам някои от вас да казват: аз искам да бъда добър! Вие можете да бъдете добри моментално. За да бъде човек добър, не се изисква нито един час време, а даже нито една минута, то е извън времето и пространството. Всички хора, които стават добри, те стават такива в един момент. То е състояние на съзнанието, което зависи от интензивността на неговата светлина. Проблесне ли веднъж светлината в съзнанието, всички утайки от него моментално изчезват. И в Писанието се казва: „Човек може да се новороди“. За този момент на съзнанието именно се говори. Той е един кратковременен момент: изведнъж може да станете добри и изведнъж можете да станете лоши.

Представете си сега, че имате едно прекрасно разположение на духа, но иде при вас една ваша другарка, към която не храните добри чувства. Какво ще направите? Ще си кажете: Днес ли намери да дойде? И след като тя се отдалечи от вас, вие изгубвате всичкото разположение на духа си. Защо? Отде знае тази ваша другарка, че вие сте неразположени към нея? Знаете ли онзи анекдот за Диогена, в който се разправя подобно нещо? Диоген като бил на 82 годишна възраст, един ден решава да се отдалечи на самота някъде, като си казва: „Толкова години прекарах между хората, работих и се занимавах все с тях, този ден ще посветя само за себе си“. Отдалечава се от хората, сядна на сянка под една круша и почва да си мечтае: „Колко прекрасен е животът, колко хубаво е всичко това, което вековете са създали!“ Но ето, към обед идва един селянин при него за някакъв съвет. Диоген като го видял, понамръщил се малко, дал му съвет, какъвто трябвало, и после си казал: „Ей, Диогене, ти препоръчваш на хората търпение и спокойствие, а сам в този случай не издържа. Ти се отдели тук под крушата на сянка, за да бъдеш в самота, но какво е виновен този селянин, отде знае той, че не

искаш днес гости? Искаш ли, като се сърдиш така, да изгубиш това, което си спечелил през тия 82 години? Не, ти не трябва да се сърдиш на хората, когато идват при тебе.“

Сега аз ви питам: вие имате ли право да се сърдите на вашите мъчнотии? — Нямаме право. Мъчнотиите, това са гости, това са селяните, които ви намират и когато сте седнали под крушата на сянка. Мъчнотиите са живи. Някоя мъчнотия ви вижда, че седите под крушата на сянка, отправя се към вас като този селянин и си казва: „Този човек там е философ, няма работа. Аз ще отида при него да разреши мъчнотията ми“. А вие кипвате и казвате: Днес ли намери този човек да дойде при мен? Тъкмо имах едно поетическо, вдъхновено разположение, щях да открия нещо, но работата ми се развали. Не, вие не трябва да разсъждавате така. Тия резки енергии, тия резки прояви, които имате по някой път, ви карат да казвате: Ще пропадна в тази работа, не мога да устоя, този път не е за мен, той е за по-способните, за по-умните, аз имам толкова слабости. И вие започвате да си правите известни уговорки. Не, кажете си правото: Аз искам да следвам този път, или: Не искам да следвам. Искрени трябва да бъдете към себе си. Защото вие трябва да знаете, че причината не е вън от вас, тя е вътре във вас. Аз говоря това нещо на вас, учениците, които искате да използвате живота си разумно. Трябва да знаете, че щастието, което търсите, се намира най-първо във вашия ум; после във вашето сърце, а след това и във вашата воля. От хармоничното съчетание на тия три сили в живота ви зависи и вашето щастие.

Сега аз не говоря за тъгите, за скърбите, които вие изживявате. Често някои от вас изпадат в меланхолични състояния и ви дохожда мисълта да се самоубиете, да се отровите или да се хвърлите от някоя скала, висока около 500 м. Щом имате такова желание да се хвърлите

от скалата и да умрете, направете това нещо съзнателно. Как? Качете се на един камък 3 метра висок и скочете от него. После на друг, по-голям, именно около 5 метра. И тъй, качвайте се последователно на все по-голям и по-голям камък, докато достигнете до камък с височина 1 метра — опитайте се да скочите от там. Наблюдавайте какво ще преживеете при този опит. При този опит вие ще кажете: Аз разреших вече въпроса, няма какво да се самоубивам. А така вие действате много бързо. Дойдете до някоя спънка в живота си и току изведнъж кажете: Аз ще се самоубия! Да се самоубиеш, това е най-големият опит, към който ще пристъпиш. Първо ти ще направиш най-малкия опит и постепенно ще вървиш към по-големите. Друг някой казва: Аз искам да се самоубия, ще си тегля един куршум. Казвам: почакай, направи по-малкия опит! Вземи една игла, бодни я 1 см в кожата си и виж ще те боли ли. След това бодни я 2 см и пак следи какво ще усетиш и как ще вземеш да разсъждаваш. Опити трябва да правите! Дойде ли ви някоя мисъл за самоубийство, вземете една игла и ще видите, че още преди да я забиете нейде в тялото си, всички мрачни мисли и желания за самоубийство ще изчезнат и вие ще си кажете: Не, не трябва да се самоубивам, животът е сериозно нещо.

Следователно дойде ли някоя отрицателна мисъл у вас, не се старайте да я изпъдите от себе си, поразгледайте я, поразговаряйте се с нея, попитайте я: „Как дойде при мен? Нямах ли баща, майка, роднини? Интересуват ли се във вашия свят от мен? Кой ти даде моя адрес?“ Този разговор е един от методите за превръщане на енергиите. Като се поразговорите с тази отрицателна мисъл, ще почувствате едно постепенно вътрешно утихване в себе си, докато най-после ѝ кажете: Аз изменям своето мнение за теб. Всички те представяха лоша като мен, но сега виждам, че си толкова нещастна, колкото и аз съм нещастен. И тази отрицателна мисъл

ще ви отговори: Понеже и ти си нещастен като мен, никаква пакост няма да ти направя. Всичко това подразбира, че всяка енергия в човешкия ум трябва да се превърне и да ѝ се даде място да се роди и живее. Това е, за което се казва на едно място в Писанието: „Не противи се злomu!“ Дойде във вас лоша мисъл, дайте ѝ място. Дойде добра мисъл, дайте ѝ място!

Превръщането на духовните енергии става по същия начин, както и физическите енергии. За да превърнете известна физическа енергия от едно състояние в друго, за да ѝ дадете по-голяма интензивност, какво правите? Първото средство, което употребявате, е огънят. Същото нещо е и в духовния свят.

Засега от всинца ви се изисква повече живот, защото той носи в себе си топлина. Много от съвременните хора умират от малко живот, от малко топлина. Под думата „живот“ разбирам един съзнателен живот, а не едно просто вегетиране. При съзнателния живот посоката на движението ни трябва да е строго определена. Живот без обект не е живот. Обект трябва да имате. Щом разбирате как да трансформирате вашите мрачни, отрицателни мисли, вие ще можете да помагате и на себе си, и на другите. Минеш покрай твоя сестра, ученичка, гледаш я нещо неразположена, но си казваш: Какво се е нацупила тази сестра, какво е проточила носа си, защо не търпи? Да, но утре ти се нацупиш, твоят нос се проточва. Това нацупване ходи на гости у всички. Няма човек в света, който да не се е нацупвал. Всички съвременни хора, от детинството си до края на живота си, все са се цупили. Дълги години ще минат, докато хората отвикнат от това цупене. Аз съм виждал учени, философи хора, които също се цупят. То е едно особено хипнотическо състояние, след което после сами се чудят на себе си как се подават на такива разположения. Тия неща са ясни за мен, трябва да бъдат вече ясни и на вас. И когато човек е обхванат от това

хипнотическо състояние, не знае какво прави — въпреки волята си върши всичко, каквото му диктува това състояние. Това става всякога, когато човек изгуби съзнанието си. Щом съзнанието му се върне, той ще разбере нещата. Колкото и да сте силен, колкото силно и да плувате, влезете ли в това течение, то ще ви отнесе. Ако влезете в морето и вълните са много силни, лодката ви може да се обърне. Ето защо човек трябва да има правилно разбиране за ония сили, с които ще има да се бори.

Всички мъчнотии, които срещате в живота си, са определени точно за вас. Има обаче такива мъчнотии, които се натъкват на пътя ви и вие ги поемате, но те не са ваши, не са определени за вас, вие сами ги предизвиквате. (*— Как ще познаем кои мъчнотии са определени за нас?*) — Тази мъчнотия, която е определена за вас, вие сами ще можете да я дигнете от земята, ще я турите на гърба си и ще продължавате пътя си. А за тази мъчнотия, която не е ваша, ще се мъчите ден, два, три и повече да я вдигнете и пак няма да успеете. Затова оставете тая мъчнотия настрана и си вървете по пътя. Мнозина от вас, за пример, седят, размишляват и си казват: Как ще се оправи съвременното общество? Тази мисъл не е за вас. Тя е една мъчнотия, която не се отнася нито за младите, нито даже и за религиозните хора. Мнозина са си задавали този въпрос, правили са опити да го разрешат, но всички безуспешно. Тази мъчнотия чака своя герой. Кой е той? — Този, който ще може да дигне тази мъчнотия. Когато дойде този герой, ще дигне тази мъчнотия на гърба си и ще тръгне напред. Така ще знаете: туй, което вие може да вдигнете, туй, което вие сами можете да носите, то е заради вас. В този свят всеки взима по една торба, носи я и казва: този торба е моята. И като ме запитват някои хора как ще се оправи света, аз ще им отговоря: когато всички хора вдигнат своите торби с мъчнотии,

светът ще се оправи. Това разумно носене на торбите със своите мъчнотии аз наричам „трансформиране на енергиите“. И най-красивото нещо в живота ви е в даден момент да можете да трансформирате едно ваше състояние. Например, вие сте недоволни нещо. Как ще трансформирате това ваше недоволство? Представете си, че сте две личности, че у вас живеят едновременно две Ганки, за пример. Едната Ганка е недоволната, а другата не е. Нека втората Ганка каже на първата: Ти си се нещо поразсърдила, но чакай, аз ще ти изпея нещо. Като ѝ изпее една, две, три песни, нека я попита после: Сега доволна ли си от мене? Тя ще ѝ каже: Какво си се развеселила, разсмяла, бъди малко по-сериозна, не ти прилича да се държиш така. Първата Ганка е още сериозна, недоволна и си казва: Аз трябва да бъда сериозна, защото и животът е сериозен, строг. Втората Ганка ще си каже: Аз пък не мога да бъда сериозна, ще се посмея, ще се повеселя и ще взема половината от твоите страдания. Нека след това тази весела Ганка да цитира един стих от Писанието на сърдитата Ганка или да ѝ прочете едно стихотворение и да ѝ каже след това: Слушай Ганке, ти си добра моя сестричка, аз те обичам, хайде да си попеем заедно. Тогава тази, сърдитата Ганка, ще каже: Така ли, много добре, аз ей сега ще се развеселя. Ако някой слуша отвън, че се разговаряш със себе си, ще каже: На този човек дъската му трябва да е мръднала. Ами не е ли мръднала дъската на онзи човек, който е много сериозен? Какво означава мръдването на някоя дъска? Чудни са хората, когато говорят за мръдване на дъски! Че това не е някаква философия! Ако вие затворите в един сандък някой умрял човек, той ще мърда ли? — Няма да мърда. Ако пък затворите един жив човек в този сандък, ще мърда ли? — Ще мърда. Тогава, кое от двете неща е по-добро? — Да мърда човек, разбира се. Значи като кажем, че някому мръднала дъската, подразбирам, че вътре има

жив човек. Ето истинското разсъждение по този въпрос. Щом ти мръдне дъската, кажи си: Ганке, аз се много радвам, че ти е мръднала дъската. Това показва, че си жива. Съвременните хора са изопачили едно истинско положение в живота и казват: Дъската на този човек е мръднала. Мърда ли ти дъската, радвай се, жив си. Не ти ли мърда дъската, тогава да се опасяваш. Хората считат, че някой човек е положителен, че някоя работа е сигурна, когато дъските не се мърдат.

Използвайте всички ваши състояния като живи уроци, като живи опити. Дойдеш в едно интензивно състояние, възбудиш се, кажи си: Колко съм енергичен днес, мога да върша работа. Ученичка си, разгневила си се нещо, вземи метлата и си кажи: Браво, Ганке, колко си спретната, как хубаво метеш, много те харесвам, като тебе няма друга. Ела ми и втори път на гости. Това е практически начин за трансформиране на енергията. По този начин вие ще можете да учите по-добре, защото еднообразието убива човека. Ако човек съсредоточава ума си все към една и съща посока, мозъчната му енергия отслабва и остава в застои, а природата не обича еднообразието.

И тъй, с веселото си разположение вие без да знаете ще пренесете деятелността си нагоре, към вашите духовни центрове. Веселостта е качество от духовен характер. Само високодуховните хора, само разумните хора могат да бъдат весели. В Писанието се казва: „Да се весели Господ в своите дела“. И Господ се весели, затова аз ви препоръчвам веселостта като едно от най-ефикасните средства за лекуване на много ваши недъзи. Недъзите ви ще дойдат, ще се проявят, а с веселостта си не само ще се лекувате, но ще дадете един тласък на ума, сърцето и волята си към по-интензивна деятелност. Затова ви давам веселостта на Ганка за пример. В дадения случай Ганка е образец, коефициент за всички други. Не всички хора обаче са весели. Някои

хора са весели по естество, затова могат лесно да се лекуват. У други центърът на веселието е много слабо развит, те са песимистични по натура и затова виждат само мрачното в живота. Не, в живота има толкова много хубости, красоти и облага, които той трябва да види.

Та ще трансформирате мъчнотиите, които идват в живота ви. Няма да гледате на мрачната, на тъмната страна в живота. Често някои от вас казват: може да се повредя от много учене. Окултната история не помни нито един случай, записан в нейните анали, дето някой човек да е полудял от много учене. Хората не полудяват от много учение, но това, което разваля живота на хората, са безполезните тревоги, не обаче и онази чиста, ясна мисъл. Чистата мисъл уякчава мозъка, уякчава цялата нервна система, затова аз бих ви препоръчал: м и с л е т е и н т е н з и в н о, н о н е с е т р е в о ж е т е! Не говоря за мисъл, свързана със страх. Такава мисъл съдържа отрова в себе си.

Следователно щом имате една малка спънка в живота си, създайте мислено на мястото ѝ по-голяма. По това аз ще ви дам ред упражнения за каляване на волята ви. Какво разбирате под думата „калена воля?“ Калено желязо, за пример, е това, което първоначално е било меко и после чрез нагриване на огън и потапяне в студена вода изведнъж се втвърдява. Значи, резките промени превръщат мекото желязо в твърдо. Огънят най-първо го стопява, смекчава, а после втвърдява. По аналогия на това ние разсъждаваме така: всички тела изобщо, както и всички меки тела специално, съдържат в себе си скрита топлина. Това показва, че те са минали през огъня, но не и през водата. Добре, желязото, което е калено и притежава голяма твърдост, с какво ще можем да му предадем и друго качество, а именно: — да бъде пак калено, но да е гъвкаво, да не се чупи. Тогава казвам: ако в човешката воля се вложи повече електрическа енергия, тя става силна, но крехка. Такава воля, макар

че не е слаба, но като дойдат срещу нея повече мъчнотии и с по-голяма сила, отколкото тя може да издържи, счупва се. Ето защо на човешката воля трябва да се придаде един важен елемент — мекота. Аз считам мекотата в човешката воля за едно от качествата на разумния живот. Само разумният човек може да бъде мек — той съдържа повече магнетизъм в себе си.

Какъв метод ще прилагате срещу мъчнотиите в живота? Допуснете, че имате една отвесна гладка площ, която се бомбардира от неприятеля. В това положение тя ще претърпи големи повреди. Ако същата площ е в хоризонтално положение и също така гранатите я обстрелват, и в това положение тя ще претърпи големи повреди. Но ако направим тази площ корубеста, гранатите ще падат наклонено върху нея и няма да предизвикват такива повреди. В такова състояние трябва да бъдем и ние, за да се справяме разумно с мъчнотиите в живота. Какво означава корубестото състояние? — То означава магнетичното състояние у човека. Ето защо ние трябва да направим плоскостта на нашето съзнание корубеста, за да може противодействащата сила, обстрелванията да не му причинят никаква вреда. Лъчът на падане не трябва да образува прав ъгъл с плоскостта. Вие трябва да проучвате този закон добре. Щом срещнете една мъчнотия, която се отправя върху площта на вашето съзнание и образува с него ъгъл равен на 90 градуса или прав ъгъл, вие ще се справите много мъчно с нея, тя ще произведе във вас взрив, експлозия. При тия условия тази мъчнотия представлява една психическа бомба. За да избегнете тия експлозии, вие така трябва да огъвате площта на вашето съзнание, че с посоката, от която иде мъчнотията, да се образува ъгъл, равен на 30-35 градуса. Само по този начин може да се образува едно отклонение, едно отблъскване на силите, които биха причинили тези големи повреди. Това може да направи всеки от вас. Вземете следния прост

пример, който се случва често между учениците: вие дължите на някой ваш приятел пари, които няколко пъти сте обещавали да върнете, но не устоявате на обещанието си. Най-после той решава да ви набие и един ден влиза в стаята ви. Какво ще направите в този момент? — Ще посрещнете този ваш приятел и ще му кажете: Приятелю, не се безпокой, аз ще ти върна парите заедно с припадащите им се лихви и с всички други загуби, които съм ти причинил. Кажете ли така, въпросът веднага се изглажда и приятелят ви е петдесет на сто обезоръжен.

И тъй, да се справи човек със себе си, да се справи със силите, които са вложени в него, това е най-трудното нещо в света, то е дълбока наука. Та първото важно нещо е да проучвате естеството си с вложените в него сили още от миналите си съществувания.

Всичко това, което ви говорих за мъчнотиите, трябва да прилагате разумно.

Прочете се резюме от темата „Икономия и пестеливост“.

Френологически разгледан, човека, у когото любостяжанието е силно развито, че минава границата и у когото обичта към живота е също силно развита, заражда се в него чувството на пестеливост, т.е. голяма любов към парите и този човек започва да пести. А онзи човек, който икономисва, всякога има предвид да употреби икономисаното за някаква по-висша цел. Например той ще икономиса пари от облеклото си, от други някои нужди, за да може да си купи книги. Само разумният човек може да икономисва. Той е същевременно и пестелив, но тази пестеливост е под контрола на ума. В разумния човек чувството на пестеливост не е силно развито. Той пести пари за доставяне на необходимите средства за неговото саморазвитие и самоусъвършенстване. Пестеливият човек пък пести пари за самото богатство. Има някои стари баби, на които като дадеш

пари, ще ги вържат в 9 възела, спестяват ги. Преди години дойде при мене един човек, извади една голяма кесия и почна да я развърта, много навита беше тя. След туй отвори устата ѝ, бръкна вътре, извади друга една кесия. Гледам го, отвори и нейната уста, бръкна вътре, извади и още една по-малка кесия, много хубаво направена. Отвори и нея, бръкна вътре и ръката му започна да трепери. Извади една монета и пак започна да завърта кесията. Този човек отвън още се познава, че е пестелив. Като скрива парите си в три кесии и ги върже в пазвата си, счита, че това е едно сигурно средство да ги запази. И дето мръдне, скоро ръката си около парите, никой не може да го обере. Икономистът все икономисва и все не му достигат средства, той не е богат човек, даже и дългове има. И забележете, съвременните европейски народи, които се занимават с пари, потънали са в дългове. И България също: с пари се занимава, все икономисва, а до уши е потънала в дългове. Българите не са пестеливи. В тях има развито чувството на икономия, но не разумна икономия.

За следващия път ще пишете върху тема №17: „Произход на глаголните форми“. Не се плашете от тази тема, тя ви се дава като задача, ще мислите върху това как се е появил глаголът и по какъв път е минал, докато стигне до тия форми, в които го срещаме. Върху този въпрос може да напишете цяла теза, но вие ще пишете малко. Тази тема е доста трудна. Човек ли е създал глаголите или те са съществували преди това? (*— Те са съществували преди човека.*) Писанието казва: „Преди да е говорил човек, Господ е говорил“. Значи човешките глаголи са произлезли от Божествените. Човешкият глагол е само едно трансформиране на Божествените. По аналогия на горния въпрос, ще ви запитам: окото ли се е създало по-рано или зрението? (*— Зрението е съществувало по-рано от окото.*) Значи зрението е създало окото. Между съвременните учени има спор как се е появило окото. (*— Има червеи без очи, които виждат, обаче, светлината.*) Това показва, че зрението е съществувало

по-рано от окото и после се е създал органа на зрението. Тогава, според вас как ще класифицирате глаголните форми, към коя област принадлежат, дали към областта на ума, сърцето, душата или духа? (— *Към областта на духа.*) Значи разумното в човека говори.

Тайна молитва.

— Само светлият път на Мъдростта води към Истината.

— Тя постоянно ни весели.

15 лекция на Младежкия окултен клас,
държана от Учителя на 27.1.1924 г. в гр. София

ЕЛЕМЕНТИ В ГЕОМЕТРИЯТА

— Само светлият път на Мъдростта води към Истината“

— Тя постоянно ни весели.

Размишление.

Прочете се резюме от темите „Ползата от въображението“.

За следния път ще пишете върху тема №18 „Основните елементи в геометрията“. Този въпрос е малко философски. Ако ви попитат кои са елементите в химията, знаете ги, нали?

Аз бих желал всеки един от вас да си извади на един списък всички теми, задавани досега в продължение на трите години, като си отбележи и датата на всяка тема, за да се види редът, по който вървят. Тия теми влизат като камъни в градежа на едно здание. Така и всеки предмет, върху който се спира вашият ум, ще ви принесе в дадения случай или полза, или вреда. Вие трябва да мислите, но не можете да пренебрегвате законите на мисълта. Ако не вървите по нейните закони, ще мислите неправилно, т.е. в мисълта си ще вървите по крив път. Има само два начина на мислене: единият начин е мислене в тъмнина, другият начин е мислене в бялата светлина, т.е. в светлината изобщо. При сегашните условия на живота вие не можете да бъдете неутрални. И всеки, който казва, че може да бъде неутрален, той трябва да бъде божество. Даже и

божествата не могат да бъдат неутрални. Тъй че всеки, който мисли, ще има едното или другото положение, или и двете — не в един и същ момент, но ще се сменят.

Сега някой може да каже: нашите умове не могат ли да бъдат заети с някои по-важни въпроси? Защо не, можете да се занимавате с каквито искате въпроси, но много посторонни мисли ще дойдат в ума ви и без да ги искате. В ума ви ще дойдат всякакви посторонни теми, но ще се учите да дисциплинирате ума си, затова именно сте ученици. Да дисциплинирате ума си, това е най-голямото изкуство. Недисциплинираният ум може да се уподоби на един див кон, който прескача всички прегради, колкото големи и да са те, баири и планини той прескача. За да го укротиш, трябва да му туриш голям гем. Някой път, като се разбушува, виждаш го, и тебе взел, и гема взел, прескочил планината, а ти се озърташ натук-натам, търсиш го. Затова ще се заемете да работите върху ума си, да го дисциплинирате. Дисциплинираният ум е велика сила в природата. Който дисциплинира ума си, създава в себе си и характер. Че минават в ума ви лоши мисли покрай добрите, не трябва да се смущавате за това. Считайте туй нещо като едно необходимо явление. Вие не можете да измените реда на нещата. И злото, и доброто ще дойдат. Те съществуват в света. Защо и за какво, вие не можете да знаете, но едно нещо трябва да знаете, че не можете да измените отношенията на доброто и злото към вас. За да измените тия отношения, трябва да разбирате законите на вашия ум. Като почнете да се справяте с ума си, и то по един най-разумен начин, ще разбирате и отношенията на доброто и злото към вас. Засега вие мислите, че сте много силни и че можете да турите на ума си една голяма спирачка. Но знаете ли каква катастрофа може да стане с вас, ако турите на ума си една голяма спирачка? Много малка спирачка ще му турите. От друга

страна, вие трябва да изучавате и законите на вашето сърце. Някои се оплакват от ума си, други от сърцето си, а трети от волята си. Няма какво да се оплаквате от ума, сърцето или волята си, те са много добри. Умът ви е много добър, сърцето ви е много добро и волята ви е много добра. И умът ви, и сърцето ви, и волята ви са на местата си, но единственото нещо, което ви спъва, е това, че сте забравили правилата, по които се движи вашият ум, вашето сърце и вашата воля. Та ще знаете: най-главното за учениците от всички окултни школи е да дисциплинират ума си. Там учениците употребяват най-малко по 10-15-20 години за дисциплиниране на ума си. За пример, ако бихте могли да се дисциплинирате, както сте сега в този клас, вие бихте дошли до състояние да седите тихо и спокойно, да не ви смущава нищо наоколо, като че сте сами. Гледам от няколко дни насам е дошло от някое село едно младо момиче, но знаете ли как умее да се концентрира? Умът ѝ е тих и спокоен, мисълта върви правилно, хармонично. Казвам: ако вие още днес бихте имали това концентриране, знаете ли каква сила би представлявало това нещо за вас? И вие някога сте имали способността да се концентрирате и после сте я загубили. Сега отново трябва да я възстановите.

Сега вие мислите, че сте станали много лоши, а по-рано сте били по-добри. Обратно е: едно време бяхте по-лоши, а сега сте по-добри. По-рано сте имали по-малко светлина, та не се виждахте. Сега, понеже имате повече светлина, виждате какви сте. Значи, дали сте добри или лоши, това зависи от светлината, която имате. Има наистина една разлика между това, което бяхте по-рано и това, което сте сега. Тази разлика седи в следното: едно време имахте по-малко разности в ядене и пиене, имахте по-малко отношения с хората, имахте по-малко изкушения и изпити, а сега имате повече отношения с хората, повече изкушения, изобщо повече

сте изложени. Ще ви дам следния пример: вземете един учен човек, който постоянно говори за морал и вижте как старателно смекчава своите грешки. Той счупи някоя чаша, за пример, и веднага в него се явява мисълта как да се оправдае, как да смекчи погрешката си. Какво трябва да направи? Ако в този човек има повече светлина, той ще констатира факта тъй, както си е, без да търси причини за оправдание. Често и вие постъпвате така. Някой път правите и други погрешки. Даде ви се някоя тема и вие казвате: Тази тема е маловажна. Щом кажете така, веднага още сте направили в ума си една основна погрешка. Вземете за пример днешната тема, която ви дадох: „Основните елементи на геометрията“. Това е един доста тежък въпрос. Кой е един от първите елементи на геометрията? (— *Точката.*) Как ще обясните философски точката като един важен геометрически елемент? Геометрическите точки заемат ли място? (— *Не.*) Как се е образувала правата линия? (— *От движението на точката.*) Питам ви тогава: щом точката не заема никакво пространство, как се е образувала правата линия? Как може въобразяемите точки, които не заемат никакво пространство, да образуват веществени точки, които заемат пространство? Тук вече се натъкваме на схоластическата философия, при която може да се философства, без да се дойде до едно крайно заключение.

И тъй, точката е първият елемент в геометрията. Кой е вторият елемент? (— *Линията.*) Третият елемент? (— *Плоскостта.*) Четвъртият елемент? (— *Тялото.*) Петият елемент? (— *Няма повече от четири.*) Сега вие ще размишлявате по-нататък. Ще разгледате понятието „елемент“ тъй, както влиза в геометрията, като нещо, върху което почива геометрията.

Какво представлява тази крива линия на чертежа? (— *Парабола.*) Тази крива линия се образува, когато държите палеца и показалеца си разтворени. Кажете

ми, тогава, каква е разликата между парабола и хипербола? (*— Хиперболата има два клона, параболата — един.*) Добре, ако едно тяло тръгне от центъра на кривата линия на палеца и се движи по нея, отде ще

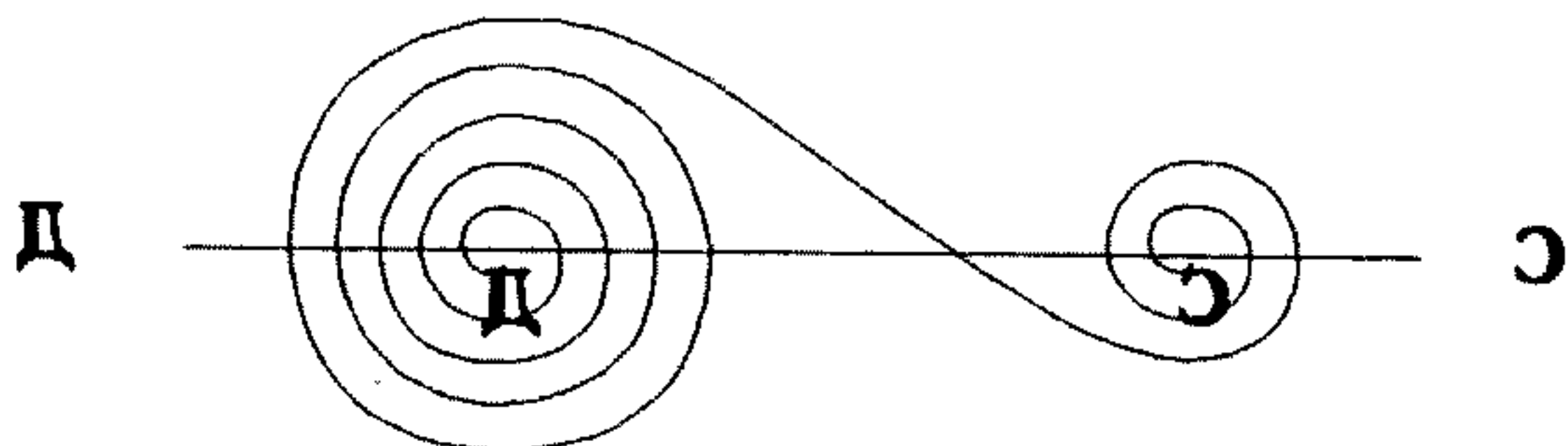

се върне пак в същата точка? Например, ако това тяло тръгне от точка С ще стигне в точка Д. Каква е била материята при точка С — по-гъста или по-рядка, когато е започнало това движение? Какви са били силите, които са действали при точка С? Следили ли сте как се извършва процесът на мисълта в нашия ум? Най-първо известна идея седи в ума ви неопределена, т.е. границите ѝ са слабо очертани, но колкото повече мислите, тази идея все повече и повече се определя, докато най-после се материализира вън от вас. Вземете например някой изобретател. В ума му най-първо се явява известна идея в проект, всички колелета, всички части на машината действат, движат се първо в ума му и след това той търси начин как да реализира тази идея навън. Когато известна идея, която се е зародила в ума ви, се проектира на физическия свят, но не може да се реализира, тя се връща назад. И много хора страдат от нереализирани идеи. Всичката опасност седи в това, че тази енергия се повръща към своя източник. (*— Вредно ли се отразява това повръщане на енергията към своя източник?*) — В повечето случаи се отразява вредно. Например, някой иска да свърши университет, но ако не успее, в него се заражда една тъга, че не е могъл да реализира своята идея. Затова, именно, всички благородни идеи трябва да се реализират, не в своите крайни предели, но в човешкото съзнание, за да дадат

подтик или да отворят място на една нова деятелност. При новото положение, в което се намирате сега, у вас наместо да се развива умът ви, интелигентността ви, развива се чувствителността ви и то не чувството на милосърдие, а личните чувства, честолюбието — силно се възбужда във вас енергията на задната част на главата ви. Всеки от вас мисли, че той е най-важната личност в света, че той е някакво божество. Всички хора мислят така, никой не иска да признае истината. Така е не само с хората, но и с животните. Вземете едно куче, бутнете го само по опашката и то казва: Господине, как си позволяваш да ме буташ? Ти не трябва да буташ опашката ми! Тук именно вие като ученици трябва да бъдете много внимателни. Ако не сте внимателни, ще пострадате.

И сега, вие като ученици на Окултната школа, изучавате вътрешната страна на живота, в която влизат всички сегашни науки. Като изучавате науката за живота, трябва да знаете, че ако вие не сте деликатни спрямо другите хора, и те ще бъдат със същото поведение по отношение към вас. Ако вие обичате да критикувате, и вас ще критикуват. Казвате: Нищо, нека търпи, той трябва да си знае погрешката. Добре, но утре и за вас ще кажат нещо. Вие веднага ще кажете: Как тъй, защо той си позволява да говори по мой адрес така? Ами ти как си позволяваш? Ако ти говориш за другите, трябва да имаш мъжество, като говорят за тебе, да кажеш: Нека говорят, ще нося всичко! И ти трябва да изтърпиш погрешката си. Ако един факт е прав, защо да не го признаеш? Казвате на някого: Ти си нетърпелив, ти си груб в обходата си, ти не си милосърден, не приемаш никого в къщата си и т.н. Всичко това не е ли факт? Ако е вярно, признай го и радвай се, че имаш работа върху себе си. Ама, възразява той, аз не съм толкова лош. То е друг въпрос. Туй, което е вярно, всеки от вас трябва да бъде доблестен да признае като факт

дотокова, доколкото е верен, а именно 75 на сто, 50 на сто или 25 на сто. Ако пък някой факт е абсолютно неверен, ще кажеш: добре, ще си помисля върху това.

Аз не съм за този метод при възпитанието да се критикувате, да си търсите погрешките едни други, но всеки за себе си да има будно съзнание. Някои хора кипват много скоро. Че кипват, това е много хубаво, защото иначе щеше да бъде за тях по-лошо. Но като кипнат, трябва да знаят къде да пратят тази енергия. Човешкият организъм си има свой отдушник, капак, през който може тази енергия да се изпрати навън. Всеки от вас ще отвори отдушника на сърцето, на ума и на волята си, за да може тази енергия при кипването да излиза през тях, там да се вдига шум. Някой човек влезе в дома си, започне да вика, да дига ръце, да скача и казва: аз ще направя туй, онуй, хубаво да знаете. И после седне на стола си и започва да работи. Много учени хора се лекуват от гнева си с работа. Например някой учен е онеправдан от някого в критиката си и той се разгневи, но веднага взима брадвата, нацепва няколко дърва и се успокоява. Или взима перото, пише, пише, докато се укроти. Добре е и ние да имаме една градина на разположение или едно лозе, та който се обиди или докачи от някого, да вземе мотиката и хайде на работа. Тъй ще се редувате един след друг. Ще кажете: смешно е това нещо. Да смешно е, но приятно. Да отидеш на лозето, да му копаеш и говориш, е хубаво, приятно нещо. Само по този начин ние ще намерим истинския път на възпитанието.

В живота си всички хора срещат мъчнотии. Не мислете, че е лесно да се възпита човек. У човека има нещо необузвано. Някой път се разгневиш срещу някого, но после казваш: Не, аз вече няма да му говоря нищо. Размислиш се малко, казваш: Как да не му говоря? Защо да мисли той, че аз съм такъв-онакъв? Ще му говоря. Разсъждаваш, разсъждаваш, докато се успокоиш. Че е

кипнал някой човек, не е лошо. Това са сили, които работят вътре в човека. Аз бих писал бележка „7“ на този човек, който кипва. И за работа бих приел такива коне, които ритат и хапят, но които и работа вършат. Такъв кон ритат, хапват, но като го впрегнеш в каруцата, тегли я. Отлична работа върши той. Казват: Много ритат този кон. Да, такъв кон желая, той върши работа. А кон, който е много кротък отвън, който не ритат, не хапват, като го впрегнеш в каруцата, не тегли, работа не върши. По-хубаво да имаме в себе си една сила, която ще ни кара да работим, отколкото да нямаме нищо. Не се оплаквайте от злото, което е във вас. То е една велика сила, едно велико благо. Аз взимам злото в много широк смисъл. Кипването, гневът, всички отрицателни качества във вас са едно богатство, един специален тор, който трябва да знаете де и как да турите. За в бъдеще той ще ви донесе известни блага, но трябва да знаете как да се справите с него.

Вие като влизате в училището, някои от вас мислят, че в този път няма да срещнат никакви изкушения. Не, светът няма да ви посрещне с венци, нито на ръце ще ви държи. Един ден може да дойде това нещо, но засега не е така. Следователно този път, който сега минавате, е още тесният път. Вие трябва да знаете, че ще срещнете ред мъчнотии и във физическия свят, и в науката, и във вашата собствена етика. При това, колкото повече знаете, толкова повече ще се увеличават мъчнотиите и страданията ви. Но кое е по-хубаво: да знае човек и да страда, или да не знаете и пак да страдате? (*— Да знае, разбира се.*)

Ще ви дам едно упражнение, което трябва да правите в продължение на 7 дни (*от 3.II.10.*) Упражнението се състои в следното: да кажем че първия ден, понеделник имате едно неразположение на духа. Напишете си веднага една точка, след това една права линия и до нея триъгълник. Забележете си в тетрадката

какво е времето въвн. Ще наблюдавате също така какви са състоянията, които ви изменят. Втория ден, вторник, до триъгълника на същия лист ще напишете един квадрат. По същия начин ще отбележите времето и състоянието си. Третия ден, сряда, ще напишете на тетрадката или на листа си до четириъгълника един петоъгълник. Петоъгълникът може да има форма на къщичка, но още по-добре е да бъде един правилен геометрически петоъгълник. Четвъртия ден, четвъртък — шестоъгълник. Петия ден, петък — седмоъгълник. Шестия ден, събота — осмоъгълник. Седмия ден, неделя — деветоъгълник. Така в продължение на тия седем дни ще имате следните фигури:

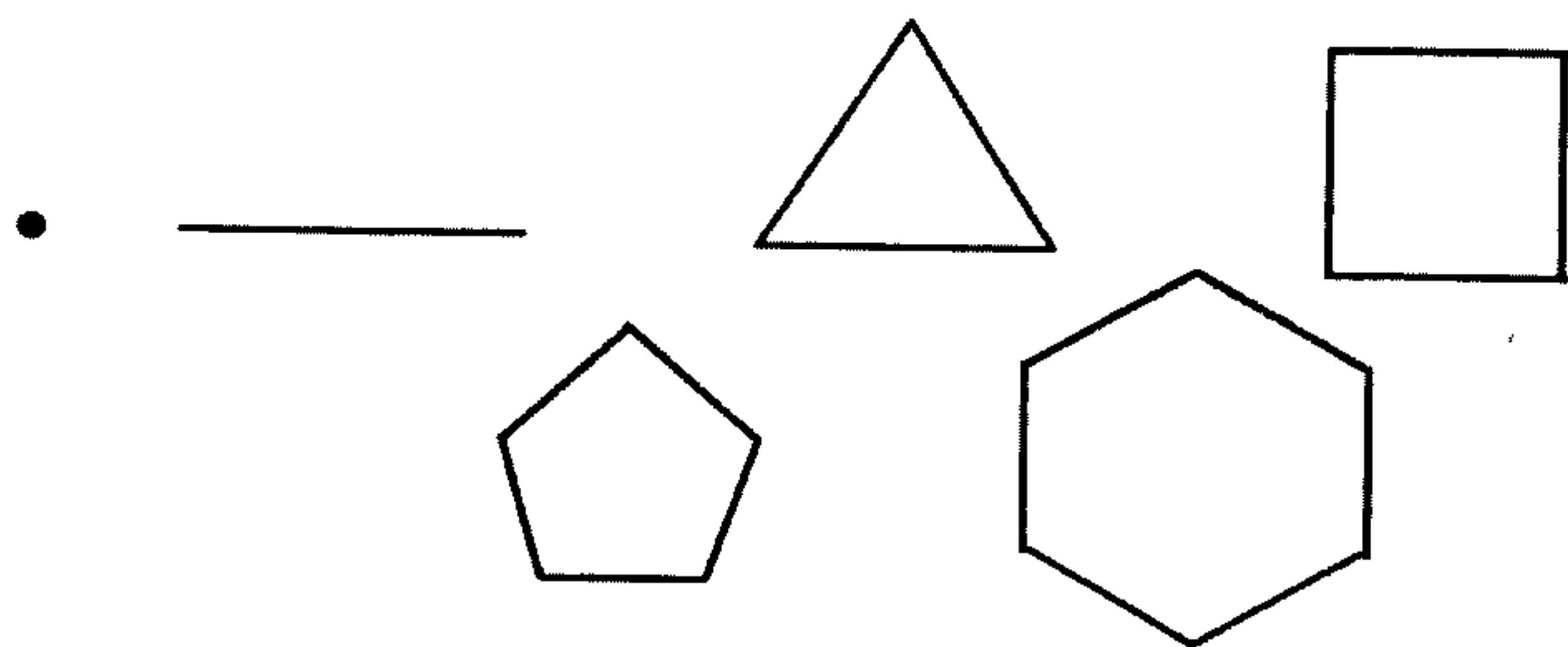

Вие трябва да знаете всички тия фигури. Те са символи, които изразяват живи сили в природата. Тя познава тия символи. Най-първо вие ще предизвикате умствено тия фигури, а после ще ги начертаете на книга, но много правилно, чисто, красиво. Която фигура напишете през деня, нея ще държите през целия ден в ума си. Каквото разположение и да имате, добро или лошо, всяка сутрин ще написвате определената фигура. Геометрията упражнява отлично влияние върху човека. Затова, когато човек е неразположен духом, нека се занимава с геометрия или да решава задачи по математика. Математиката обаче е по-отвлечена. По-лесно е да започнете с геометрията, а да свършите с математиката.

И тъй, като напишете точката, ще я проектирате в ума си, ще размишлявате върху смисъла ѝ. Линията пък изразява точка в движение. Като размишлявате върху всяка фигура, те постепенно ще заживеят във вас. По този начин вие ще разберете отде произтичат вашите неразположения. Аз ще ви обясня отде произтичат неразположенията в човека. Представете си, че къщата, в която вие живеете, е добре направена, стените ѝ хубави, здрави, но дойда аз или друг някой и вдигнем покрива на вашата къща. Тук природата на вашата къща се видоизменя, отгоре ѝ остава равнище. Как мислите, какво ще стане с вас, ще бъдете ли спокойни в къщата си? Мислите ли, че дъждът ще се церемони с вас? Не, дрехите ви, всичко в къщата ви ще бъде изложено на дъжда, ще бъде в опасност. Тогава отношенията на нещата във вас се изменят: изменят се и вашите чувства. Това нещо става и във вашия ум. Често вие вдигате покрива на ума си, вашия триъгълник отгоре, и остава само четириъгълникът, една отворена плоскост, при която се нарушава равновесието на ума ви. Какво трябва да правите? Казвам: турете триъгълника, покрива на вашата къща, отгоре на четириъгълника, покрийте го с керемиди, замажете стените, направете вратите здраво и тогава можете да бъдете спокойни духом. Това не е ли философия?

На чертежа е представена само основата от триъгълника на една къща (АВ).

Този триъгълник, макар и в този вид, е турен в действие. Той представлява една лодка, която се движи по водата. Прътът С представлява мачтата, на която са опнати платната А. Ако махнете средния прът, т.е. мачтата на вашата лодка, какво ще стане с нея? (*— Тя ще седи във водата без да се движи.*) Мачтата представлява една сила,

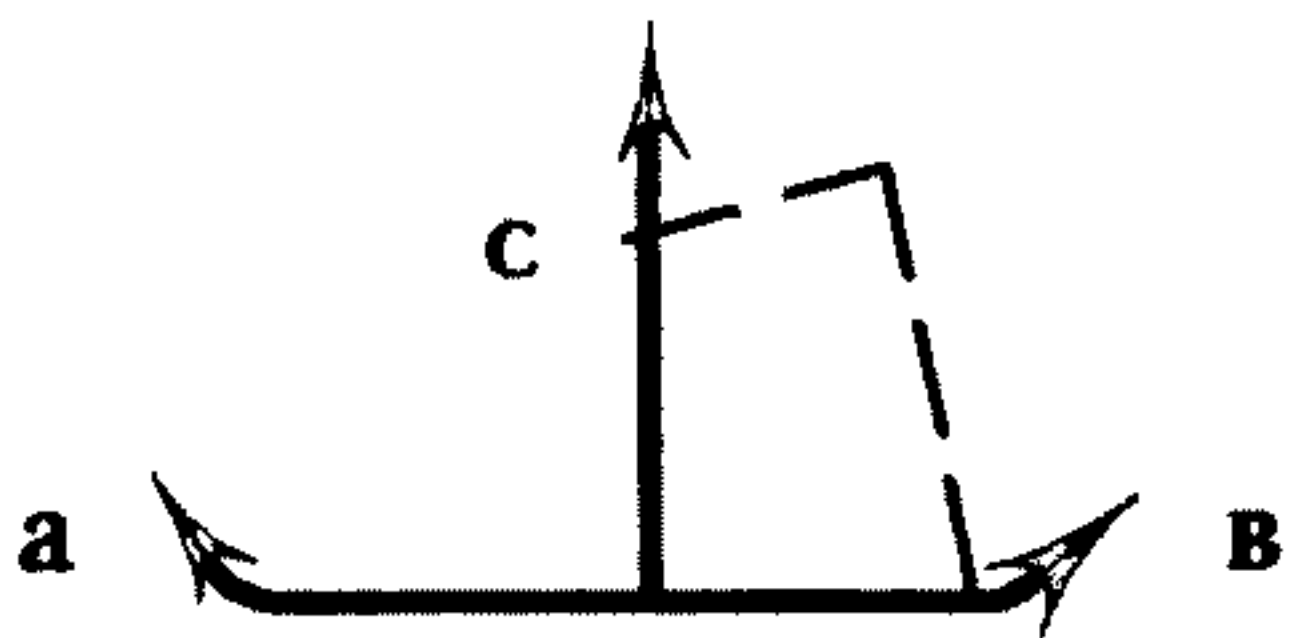

която може да кара лодката. Снемете ли я, вашата лодка остава на произвола на съдбата. След всичко това казвате: Защо ми дойдоха тия неприятности? Казвам: защото вие хвърлихте мачтата във водата. Какво да правя тогава? — Като излезете на суша, ще турите отново мачтата на лодката си. Лодката представлява сърцето ви. Мачтата С, това е един обект на Любовта.

Често вие казвате: Аз не искам да любя, всички хора са лоши. Щом кажете, че всички хора са лоши, това подразбира, че вие хвърляте този дирек във водата и вашата лодка остава без обект. Какво трябва да правя? — Ще турите дървото на мястото си. Животът ви трябва да има обект. Любовта ви към един или към всички е все едно и също нещо. Законът е един и същ. Някои казват: Аз не мога да любя всички. Ти не си длъжен да любиш всички. Като любиш един, чрез него можеш да любиш всички. Ето как стоят тия положения в умствения свят. Щом сърцето изгуби своя обект, то загубва триъгълника си отгоре. Следователно казвам: дръжте кормилото на вашата лодка срещу вятъра, който представлява вашите желания. Поставете ли се по този закон на движение, преспокойно може да излезете на брега, към който се стремите. И тогава аз ще ви питам: как е покривът на вашата къща? Или как стои вашият петоъгълник? Ще ви питам още: дирекът на вашата лодка седи ли? Имате ли хубав комин на парахода си? Отворени ли са отдушниците ви? Имате ли достатъчно вода, въглища и т.н.? И след всичко това, когато бъдете доста силни, когато придобиете нужното самообладание, вие ще бъдете в състояние да се занимавате и със съвременната, и с окултната наука. Ако не станете силни, богатството, което придобиете от тази наука, няма да ви ползва лично вас, а ще ви причини по-големи страдания. Не казвам, че страданията са нещо лошо или безполезно, но казвам, че може да се мине и с по-малко страдания в този свят.

Сега, като махнете триъгълника на вашата къща, какво ще правите само с квадрата от нея? Човек, който продаде къщата си, трябва да си купи една зеленчукова градина, която да обработва, за да придобие нов капитал. Тогава вече той не се нуждае от триъгълник, но трябва да обработва градина. В този случай по-добре къщата му да седи на мястото си.

Ако искаш да имаш къща, трябва да любиш. Ако не искаш да любиш, ще имаш градина. Ти можеш да не любиш, но тогава мотика ще имаш и целия ден ще се разправяш със земята, ще оглеждаш краставици, зеле и други зеленчуци. Една краставица може ли да те смущава и да се смущаваш от нея? Не, ти можеш да я наглеждаш, да я садиш, тя няма да ти каже нито една обидна дума, няма да се бунтува против тебе. Ти няма защо да я обичаш, и тя няма защо да те обича.

Та в света има разни занятия, а в Окултната школа има разни методи. С някои от тия методи ти можеш да превърнеш една по-низша енергия в по-висша. И трябва енергиите да се превръщат. Имаш някакво неразположение на духа. Ти можеш да превърнеш това неразположение в 5-10-15-20 минути. Как? — Иди покопай малко в градината. Следователно ти ще станеш за няколко минути градинар и като копаеш, ще се съсредоточиш тъй интензивно, ще се превърнеш неразположението си в добро разположение. Мисълта ти трябва да бъде тъй интензивна, че да се изпотиш. Някой път може като седиш, да се съсредоточиш тъй интензивно, че да потече от челото ти пот.

Всички тия методи, които сега ви давам, за в бъдеще ще ви бъдат потребни. Когато някой човек е болен или неразположен духом, той може да се лекува чрез трансформиране на енергиите. Той може да си служи с тия линии, с тия геометрически фигури и по този начин ще прекара мозъчните енергии в белите си дробове. Това трансформиране на енергиите трябва да става правилно.

Геометрическите форми са съединителната нишка, чрез която могат да се трансформират енергиите. Разбира се, трудно е да се постигне това нещо изведнъж. Много опити трябва да се правят. Практическо приложение трябва. Направете 5-10 опита, за да се убедите в истинността на моите думи. Когато направите един сполучлив опит, не спирайте, продължавайте, направете 10, 15, 20, 50, 90, 99 опита, за да имате едно положително знание, което изключва всички съмнения.

Упражнението, което ви дадох за една седмица, искам да го направите много хубаво. Ще си вземете един хубав лист и ще начертаете фигурите много правилно, чисто, с пергел и линия. Ако се начертаят тъй, само да мине, това не е геометрия, то е привидна геометрия. Законите на геометрията не позволяват неточност, неправилност.

Упражнение 1: Ръцете се изнасят напред, с трептене на китките. После се разтварят настрана, пак с трептене на китките. (*Ръцете в лактите не съвсем обтегнати.*) Ръцете пак напред и настрана, с движение като хвъркане. Издигат се малко нагоре, после пак надолу, със същото движение, като хвъркане. Ръцете напред и съединени пред гърдите. След това пак нагоре, надолу и пред гърдите. Трептенията се усилват все е повече и повече. Ръцете пак нагоре, после надолу, прави напред, с движение само на китките и то много бързо. Движението на китките се усилва все повече и повече, после се намалява и пак усилва. Китките се движат само нагоре и надолу. Ръцете настрана, с движение само на китките нагоре и надолу.

На какво уподобявате това движение? (*— Както пчелите проветряват кошера си.*)

Упражнение 2: Ръцете с малко превити лакти се движат отпред — едната нагоре, другата надолу, като везни. Движението се усилва. Дясната ръка надолу, лявата нагоре. Най-напред полека, после движението

се все повече усилва. Движи се само китката от двете страни на главата. Движенията постепенно се намаляват, отслабват.

Усещате ли около пръстите си едно движение, като че електричество минава? Движение на ръцете отпред гърдите нагоре, настрана и надолу. Кръгообразни движения много пъти (*бавно*). После обратното: отпред гърдите, надолу, настрана, нагоре и пред гърдите. Пак кръгообразни движения (*много пъти*). Ръцете пред лицето с бързо махане пак във вид на кръгове. Ръцете напред.

Тайна молитва.

— Само светлият път на Мъдростта води към Истината“.

— Тя постоянно ни весели.

16 лекция на Младежкия окултен клас,
държана от Учителя на 3.II.1924 г. в гр. София

СЪДЪРЖАНИЕ

1. Разумният живот	5
2. Живите точки в природата	22
3. Основа на знанието	32
4. Задачи на истинската наука	48
5. Превръщане на цветовете.....	60
6. Гняв и страх	73
7. Твърдост, смелост и изпълнителност	84
8. Пътят на ученика	100
9. Езикът на Природата	121
10. Упътвания, образи	137
11. Единицата и Вечността	150
12. Отношения между проявите в Природата	162
13. Приливи и отливи на енергиите. Произход на ума и сърцето	175
14. Придобивки на съзнанието	192
15. Трансформиране на енергиите	211
16. Елементи на геометрията	129

Учителя Дънов
РАЗУМНИЯТ ЖИВОТ
ТОМ 5
Част 1

Второ издание
Издателство „Бяло Братство“
Формат 16/60x84
Печатни коли 15
ISBN 954-8091-26-7