



---

**Учителя  
за образованието**

---

Боян Боев

**БОЯН БОЕВ**

---

**УЧИТЕЛЯ ЗА ОБРАЗОВАНИЕТО**



**БОЯН БОЕВ**  
(17.X.1883 – 23.XI.1963)

**БОЯН БОЕВ**

# **УЧИТЕЛЯ ЗА ОБРАЗОВАНИЕТО**

**РОЛЯТА НА ОБРАЗОВАНИЕТО В  
ЖИВОТА**

**ИЗДАТЕЛСТВО  
„БЯЛО БРАТСТВО“  
СОФИЯ, 2015**

© Боян Боев  
© Издателство „Бяло Братство“  
© Детска школа „Бялото кокиче“

ISBN 978-954-744-162-0

Боян Боев е педагог и учен с богати интереси, намерили своя израз в публикации от областта на историята, културата, педагогиката, психологията, биологията, космогонията и езотеризма.

Роден е в гр. Бургас. Баща му е бил стопанин-редактор на вестник „Голгота“, преименуван по-късно в „Нова епоха“. Боян Боев завършва образованието си в СУ „Климент Охридски“, специалност „Естествени науки“. Владее френски, немски и руски език.

Образованието си продължава в Мюнхен, където има личен контакт с Р. Щайнер и изявява желание да следва неговата духовна школа, но той го отправя с лаконичните думи, че Мировият Учител е слязъл в България.

Авторът на тази книга е извършил една ценна работа със събирането на всички живи зрънца по отношение на образованието, които се съхраняват в хилядите беседи на Учителя Петър Дънов. Действително тия живи зрънца, посети в полето на образованието, не за дълго време биха дали своя богат и сочен плод. Педагогическите идеи на Учителя не са мисли само на един теоретик, а на един мъдрец, който обладава опита на вековете и дълбоко познава дълбините на човешката душа. Тези идеи, събрани и систематизирани, ще хвърлят светлина в умовете на всички скромни ратници, които работят в полето на образованието.



## СЪДЪРЖАНИЕ

Предисловие .....	11
Въведение.....	17
Училище – живот.....	20
I. ДЕТСКАТА ПРИРОДА .....	22
II. ОСНОВНИ ОБРАЗОВАТЕЛНИ ПРИНЦИПИ.....	35
Любов.....	35
1. Закони и методи на любовта.....	35
2. Любовта като образователен фактор.....	52
3. Създаването на новия тип човек – човека на дейната любов – мисия на днешното училище .	57
4. Вътрешна връзка между учител и ученик. Законът на Хелмхолц.....	71
Свобода .....	75
Опит.....	83
Навременност.....	85
1. Трите образователни периода.....	85
2. Връзка на образованието с нуждите и задачите на епохата.....	92
Следване методите на Природата.....	93
III. ПЪРВИ ОБРАЗОВАТЕЛЕН ПЕРИОД. ПРЕДУЧИЛИЩНА ВЪЗРАСТ.....	99
IV. ВТОРИ ОБРАЗОВАТЕЛЕН ПЕРИОД. ОСНОВНО УЧИЛИЩЕ .....	105
Обща характеристика .....	105
Художественият елемент трябва да прониква цялото обучение и възпитание.....	113
Трудът като образователен фактор.....	118



1. В лоното на Живата Природа.....	118
2. Що е творчески труд .....	120
3. Защо работата сред Природата трябва да бъде средище на цялото обучение и възпитание .....	126
4. Работата на детето в цветната, зеленчуковата и овощната градина и в околната природа.....	140
5. Ново отношение към Природата.....	150
6. Трудът – изходна точка при обучението по природознание .....	163
7. Трудът е изходна точка при обучението по всички други учебни предмети .....	176
Метод на съпоставяне или уподобяване .....	203
Изагане на висши духовни и морални принципи и закони чрез приказки, разкази, легенди и пр. ....	218
Висш духовен живот .....	220
Методически въпроси .....	224
<b>V. ТРЕТИ ОБРАЗОВАТЕЛЕН ПЕРИОД. ГИМНАЗИЯ .</b>	<b>229</b>
Обща характеристика. Период на логическо мислене и идейни търсения .....	229
Трагедията в детската душа. Душата на средношколската младеж .....	246
За идейния живот в средните училища.....	257
Методически и други въпроси.....	302
Упътване за самовъзпитание .....	307
<b>VI. ПРЕДНАЗНАЧЕНИЕТО НА МУЗИКАТА И ПАНЕВРИТМИЯТА В ОБРАЗОВАНИЕТО .....</b>	<b>308</b>
<b>VII. МИСИЯТА НА МАЙКАТА.....</b>	<b>334</b>

VIII. ПРИРОДОСЪОБРАЗЕН ЖИВОТ .....	347
Чиста и нечиста храна.....	348
Въздържание и възпитание .....	361
Дишане и възпитание.....	362
Чистота .....	365
Разходки и излети.....	367
IX. ДРУГАРСКИ ЧАС. ДЕТСКИ КЛУБ.....	370
X. НЯКОИ ОРГАНИЗАЦИОННИ ВЪПРОСИ.....	374
XI. УТРЕШНИЯТ ДЕН .....	377
Личността на учителя.....	377
Близки перспективи .....	380
XII. СЪВРЕМЕННАТА МЛАДЕЖ И ЗАДАЧИТЕ НА ЕПОХАТА.....	383
Речник на остарели и непознати гуми.....	392
Обяснителни бележки.....	394



## ПРЕДИСЛОВИЕ

Настоящите световни събития са едно велико посвещение за цялото човечество, един изпит, краят на една стара и началото на една нова епоха. Извършват се коренни преобразования във всички сфери на личния, обществения и международния живот.

В прясъка на днешните събития ще се сринат из основи всички остарели политически, обществени, стопански схващания и системи, които ще станат тор, върху който ще се посадят семената на доброто – новият морал, новите социални отношения, новите стопански схващания.

Днес се рушат старите форми на живота. Този процес е подобен на труда на земеделеца, който разорава със своето рало земята, а самият процес на посаджане на семената на новото върху браздите на разораната земя е творческият процес на Доброто. В Живата природа разрушението и творчеството са два процеса, които винаги вървят заедно и помагат за прогреса и усъвършенстването на индивидите, обществата, народите и човечеството. Тези две сили – разрушението и творчеството, се направляват от принципите на всемирния живот.

Както подчертахме и по-горе, след разрушителния процес се открива широко плодonoсно поле за истинска, резултатна и творческа работа. Ето защо на новото човечество, което се ражда в света на новата ера, трябва да се даде един духовен мироглед, който да бъде одухотворен от великото мистично начало, носещо в себе си безсмъртието, истинското сътрудничество между

индивидите, семействата, обществата и народите. На второ място, светлината на науката ще бъде проникната от Божествената мъдрост, която осмисля живота и открива възможностите на разумната свобода, за която тъй много се говори в междудържавните отношения.

Всички тия проблеми се съдържат в трите принципа, които Учителя неуморно и дълготърпеливо провъзгласява в България от няколко десетилетия: *Любов към Вечното начало, което е създало Вселената, за да бъдем проводници на Неговата любов и обич към ближния, за да проявим най-красивите отношения.* На трето място, да проявим любов към самия себе си – любов към Вечното начало, което работи в човека, за да се прояви Божествената мъдрост в ума, топлината на Божествената любов в сърцето и силата на Божествената истина в душата, която единствено носи истинската свобода.

Тия три принципа, които геометрически се символизират чрез равностранныя триъгълник, трябва да се разработят в един философски мироглед, който ще бъде ръководното начало в света на новата ера.

Това Велико начало, което направлява живота и хармонията в Природата, е било не само в миналото предмет на философията, но и днес занимава големите умове на запад. Така именитият немски учен Макс Планк<sup>1</sup> в своята статия *Науката и нейните граници* казва: „Ние през целия си живот се виждаме подхвърлени на една по-висша сила, чиято същност никога не ще можем да изследваме от гледището на точната наука, която обаче никога не остава игнорирана от оня, който размишлява върху тези проблеми... Във всеки случай на човека не му остава нищо друго, освен да устоява търпеливо и храбро в своята житейска борба и да се прекланя пред волята на по-висшата сила, която управлява над него. Защото една справедлива претенция за щастие, успех и благоденствие в живота не

е отказана никому от нас. Заради това всяко приятелско разположение на съдбата, всеки весело преживян час трябва да посрещаме като обвързващ ни със задължение дар... Единственото, за което можем да претендираме като за наша собственост – висшето благо, което никоя сила в света не може да ни отнеме и което е в състояние да ни ощастливи за дълго, като никое друго – това е истинското самоосъзнаване, което намира своя израз в съвестното изпълнение на дълга. И тоя, на когото е дадено да сътрудничи в изграждането на екзактната наука, ще намери заедно с великия германски поет Гьоте<sup>2</sup> своето доволство и своето вътрешно щастие в съзнанието, че е изследвал изследваемото и че е отдал тиха почит на неизследваемото“.

\* \* \*

България, която е пред прага на своя златен век, след дългите страдания, преживени през вековното ѝ съществуване, и която има за в бъдеще да изпълни важна духовна мисия не само по отношение на себе си, но и в международната общност, трябва да стане пионерка на новото, на новата ера, идваща победоносно в своя път.

Българският народ е достатъчно узрял, за да може да стане ценен проводник на новата творческа вълна, която се разлива по цялата Земя – вълна, която ще освежи, ще реформира коренно политическия, общественя, стопанския и духовно-културния живот.

Този чисто български реформаторски дух е подчертан още през времето на богомилите, както казва известният български писател Стилиян Чилингиров<sup>3</sup> в своята книга *Какво е дал българинът на другите народи*: „С това учение България е първият християнски реформатор в света, който много време преди Цвингли<sup>4</sup>, Лутер<sup>5</sup> и Кал-

вин<sup>6</sup> проповядва на християните да се освободят от Рим и Цариград и да дирят спасение само в евангелските истини, в духовното и нравствено съвършенство на човека и на гражданина<sup>4</sup>.

И много правilen е упректът на Чилингиров, отправен към нашата интелигенция, че „когато цял свят го смяташе за българско, единствено ние дирехме корените му в манихейството<sup>7</sup>, месалианството<sup>8</sup> и павликянството<sup>9</sup>“. И по-нататък авторът на книгата *Какво е дал българинът на другите народи*<sup>4</sup> в своите разсъждения основателно се гордее, че както „Христос освети със смъртта Си кръста, така нашият българин освети кладата и показва на света как се служи самоотвержено на една идея, на едно учение, на една религия 415 години преди Ян Хус<sup>10</sup> и цели 500 години преди италианеца Джордано Бруно<sup>11</sup>“.

Исторически е безспорно, че първите искри на Ренесанса в Европа се излъчват от българското богомилско движение. Това учение се разля в Италия: патарени<sup>12</sup>, във Франция – албигойци<sup>13</sup>, в Германия и Англия – катарите<sup>14</sup>, и чрез своята героична борба за социална справедливост, със своя чист мистицизъм наложи своите отражения в живота им.

„И няма да бъде преувеличено, ако се каже, че лозунгът *Равенство, братство, свобода*, с който французите обявиха и водиха своята революция и чрез нея се опитаха да преобразуват отношенията между личности, класи и народи, е наш лозунг. Той ще остане вечен блян за човечеството, ще бъде като указател на истинския Христов път на Земята, благодарение на българския гений – негов създател, разпространител и осветител. Осветил я с кръвта на хиляди и хиляди мъченици българи, тръгнаха по света да въдворяват нов ред между хората и нова правда на Земята.“ Излишно е да изтъкваме мнението на редица западни капацитети, които също са подчертали историческата мисия на богомилите.

Изобщо българският дух крие дълбоко в своята природа потенциала на един висш устрем към реформаторство. Този дух в настоящата епоха на преобразование трябва да бъде събуден и отправен по пътя на новите изисквания.

Не се съмняваме, че българският народ, който, както казахме, сега навлиза в своята златна епоха, ще даде както в миналото, така и сега, своите духовни ценности и усилия, за да изпълни достойно духовната си мисия в историята.

\* \* \*

Авторът на настоящия труд – *Учителя за образованието*, е извършил една ценна работа със събирането на всички живи зрънца по отношение на образованието, които се съхраняват в хилядите беседи на Учителя. Действително, тия живи зрънца, посети в полето на образованието, не за дълго време биха дали своя богат и сочен плод. Педагогическите идеи на Учителя не са мисли само на един теоретик, а на един мъдрец, който обладава опита на вековете и дълбоко познава дълбините на човешката душа. Тия идеи, събрани и систематизирани, ще хвърлят светлина в умовете на всички скромни ратници, които работят в полето на образованието.

Действително, образованието като дейност, която е насочена към облагородяване на детската душа, ще успее да създаде хора на Новия свят, на Новата ера, която идва да внесе всички необходими преобразования за извеждането на човечеството от настоящите противоречия и за влизането в пътя на истинския прогрес и духовно културно усъвършенстване.

Новата ера, за която сега всички мислят и говорят, ера, която ще даде своя отпечатък както в социалните,



стопанските, така и в духовно-културните отношения, налага един нов мироглед в разбиранията на всички хора. Това може да се постигне единствено чрез образованието, което трябва да бъде насочено специално към крехките души на младите поколения.

Сега епохата е толкова динамична, че няма място за умувания. Историята красноречиво говори, че за създаването на една нова обществена система се изисква идеализъм у младите – идеализъм, който да граничи с възторга на Божественото себеотрицание. В това отношение, на първо място, се изисква една непобедима вяра в новото, което иде, от друга страна – един активен, волеви интерес да се въдвори социалната справедливост и разумното сътрудничество между хората. Или, както казва Учителя: *Нужни са хора със сърца, чисти като кристал, умове, светли като Слънцето, души, обширни като Вселената, и духове, единни с Вечното начало, което е Любов, Мъдрост и Истина.*

Пожелаваме живите семена на тая книга, посветена на най-благородната обществена дейност – образованието, да попаднат на добра почва, за да израснат и дадат своя плод както за българския народ, така и за всички други народи.

Ние сме уверени, че настоящата книга ще изпълни своето предназначение – да бъде един неугасващ светилник в стръмния, светъл път на човека, който неминуемо ще го изведе в майчинските презгръдки на Живата природа, която ще му разкрие своите тайни за един истински разумен живот.

д-р Методи Константинов  
1 януари 1943, София

## ВЪВЕДЕНИЕ

Повече от 50 години Учителя работи в България. В своите лекции, от които са напечатани около 200 тома, а има и още толкова неиздадени, той е засегнал всички области на живота – любовта, мъдростта, истината, свободата, здравните въпроси, разумния живот, музиката, Паневритмията, педагогиката и пр.

Тук ще се опитаме да разгледаме накратко педагогическите възгледи на Учителя. Този труд ни най-малко не изчерпва педагогическите му идеи. По-късно всеки един от педагогическите въпроси, които се засягат тук, ще се разработят по-подробно. За всеки учебен предмет ще се разработят в подробности методите на Учителя. Но и това, което се дава тук, е достатъчно, за да се поставят основите на едно ново училище, което да е напълно в съгласие с детската природа, а това е целта и идеалът на педагогиката, която излага Учителя. За да се постави обучението и възпитанието в съгласие с детската природа, не е достатъчно само доброто желание, но конкретното познаване на законите, по които се развива детето. Днешното училище противоречи на детската природа, преди всичко то противоречи на детските периоди. В един образователен период сега не се развива у детето това, което е подходящо за този период. После, днешното училище противоречи на принципа на активността, на творчеството. За дисциплината в училището се употребяват наказания, заплашвания, намаление на поведението и пр. Любовта не е приложена. Някои учители в гимназията се оплакали от учениците на своя директор, а той им казал: „Не сте приложили любовта. Приложете я и ще ги преобразите“.

В днешното училище не е приложен и трудовият принцип, който е необходим за раздвижване на цялото детско естество. Общението с Природата и трудът не са превърнати в основа на цялото обучение и възпитание, а оттам трябва да се почне.

В днешното училище учителят и училищната програма определят в кои отделиния и класове какво трябва да се преподава, по какви методи и пр. И всичко това трябва да се наложи на детето. Това е неестествено. Самата детска природа трябва да определи в кой период какво трябва да се преподава, какви методи да се употребят, кои детски сили да се развият и пр. Учителят няма какво да измисля програми, планове и пр., а самата детска природа трябва да ни посочи методите и програмата. Значи изследването на детската природа е първата стъпка за изграждането на истинската нова педагогика. Иначе резултатите ще бъдат отрицателни, даже печални. На музиката в днешното училище не е дадено онова първостепенно място, което ѝ се пада, за развитието на всички детски сили.

И в опитните училища в Западна Европа и Америка не е спазено винаги изискването обучението да бъде в съгласие с детската природа. Ако трудовият принцип в тях е приложен, то това е главно в стаите и работилниците, а не в лоното на Живата природа – на слънце и чист въздух, при цветята, при плодните дървета и изворите.

Педагогическите принципи на Учителя не са само нещо теоретично, а и нещо живо и опитано. Това, което Учителя е учил, той го е прилагал и опитвал много пъти с ценни резултати. То е опитано и от мнозина наши учители, и то с голям успех.

Под думата *образование* ще разбираме това, което напоследък е прието в нашата педагогическа литерату-

ра, а именно оформянето на целия човек, изработването на пълния и съвършен душевен образ на човека. В този смисъл понятието *образование* включва в себе си обучението и възпитанието. Първото има връзка повече с развитието на ума и с обогатяването му със знания, а второто има връзка повече с облагородяването на чувствата и волята.

Ето гумите на Учителя към младото поколение:

*Аз поздравявам младото поколение. Те ще възкръснат. На младото поколение ще дадем всичкото си съдействие. Едно съм с тях: аз съм с младото поколение – момчета и момичета, които имат стремеж към вечните ценности на живота, които имат любов. Идете и воювайте с оръжието на Любовта! Победата ще бъде ваша. В бъдеще ще дойде едно ново поколение – нови типове...*

*Ако ми дадете възможност, ще въздигна това младо поколение. Ще му дам философия, знания и начин за работа. Не монаси да ги направим, но художници, музиканти, поети и работници – да служат на Цялото, на Божественото. Във всички области на науката ще бъдат посветени...*

*Трябват училища, в които младежите да се възпитават как могат да станат строители на бъдещото общество.*

## УЧИЛИЩЕ – ЖИВОТ

Как можем най-кратко да характеризираме педагогическите идеи на Учителя? За какво училище ни говори той? За училище живот! Детето не трябва да се подготвя за живота, но трябва да живее своя детски живот в пълнота, като се сложат в действие всички негови сили и заложби.

**ЖИВОТЪТ Е ПЛОД НА ЛЮБОВТА.** Където царува Любовта, там има изобилен живот. Ето защо училището, за да бъде училище живот, трябва да бъде съградено върху Любовта.

**ЖИВОТЪТ Е РАДОСТ.** Той е красота, творчество, най-великото благо, извор на сила и радост. Ето защо училището, за да бъде училище живот, трябва да бъде място на радост. Винаги изобилният прилив на живот носи радост, а недоимъкът на живот – страдание.

**ЖИВОТЪТ И РАДОСТТА ИДВАТ ОТ ТВОРЧЕСТВОТО.** Ето защо училището, за да бъде училище живот, трябва да бъде място за творчество на ученика.

**ЧОВЕШКИЯТ ЖИВОТ Е ЧАСТИЦА ОТ ВЕЛИКИЯ ЖИВОТ НА ПРИРОДАТА.** Природата е великата световна майка, която обгръща и отглежда с любов всички свои деца. Ето защо училището, за да бъде училище живот, трябва да бъде в близък досег с Великата природа.

**ЖИВОТЪТ Е МУЗИКА.** Цялата Природа е проникната от музика. Ето защо, за да стане училището училище живот, детето трябва да живее в областта на хармонията, музиката трябва да прониква целия му живот.

**ЖИВОТЪТ Е ДВИЖЕНИЕ.** Ето защо училището, за да бъде училище живот, то трябва да даде видно място на Паневритмията, на ритмичната гимнастика. Така дете-

то ще бъде в интимен досег с творческите сили на Природата. По този начин в детския организъм ще се влее нейният изобилен живот, който ще развие всестранно психо-физическите му сили.

**ЖИВОТЪТ Е ДЕЙНОСТ, ЖИВОТЪТ Е РАБОТА.** Всичко в Природата работи, и Слънцето работи неуморно. Слънчевите лъчи, за да дойдат до нас, изминават грамадни разстояния за 8 минути. Земята също работи; вятърът, водата също работят, изворите и реките текат, морето се вълнува, тревите, цветята и гърветата неуморно работят със своите корени, клони, листа и пр. И красивите цветове и плодове са резултат на тяхната работа. И детето, за да живее в училището живот, трябва да работи. Като работи сред Природата, то едновременно ще се учи.

**ЖИВОТЪТ Е ИЗЯВЛЕНИЕ НА ЕДНА ВЕЛИКА РАЗУМНОСТ.** Ето защо училището, за да бъде училище живот, ще помогне на младежа в гимназията да си изработи мироглед върху живота. Така той ще се оформи при излизането от гимназията като цялостна личност. Изработеният мироглед ще представлява обединителен елемент в него. Без този елемент вътрешният му живот ще бъде разпокъсан, без да има нещо, което да обединява в едно стройно цяло добитите знания и опитност. Чрез училището живот ще се оформи новият тип човек – човекът на дейната любов!

## I. ДЕТСКАТА ПРИРОДА

Изучаването на детската природа е един от най-важните въпроси в педагогиката. Нашето познание за детската природа ще определи отношенията ни към детето и целта на самото образование.

Предварително ще приведа няколко примера, които ще хвърлят светлина върху въпроса за детската природа. Единият пример е от незабравимия български педагог Виолино Примо<sup>15</sup>. „Веднъж една учителка излязла от своето отделение с думите:

– Ще ме умори този провалник Димо. От нищо не взема – нито от бой, нито от глад.

На другата година по една случайност той попаднал в отделението на Виолино Примо. Димо бил суров, гив, крайно подозрителен и твърде слаб ученик. Когато се сбият някои, кой ги е сбивал? Димо. Когато някой избяга от училището – също. Къпят се в реката; кой е главният унициатор? Димо. Когато на някой ученик пукнат главата, кой е направил това? Димо. Веднъж Димо гошъл оцапан с кръв, окъсан, с настръхнала коса. Той бил направил една голяма пакост, но учителят му простил с няколко думи. Учителят сполучил да спечели сърцето му: в лицето на учителя си Димо вече виждал човек, който справедливо го награждава. Това вечно обидено и унижавано дете се е възрагвало в себе си. Учителят се стараел да прикрива и занаяпред престъпленията му. Той постъпвал обикновено така, че самият Димо и другарите му почнали да гледат на сторените постъпки като на нещо странно, нежелано, чудно. За да подкрепи на дело думите си, учителят го оставял да пази в негово отсъствие

скъпи неща, поверил му значителни парични суми. Димо никога не злоупотребявал, той бил винаги точен. Постепенно станал най-добрият ученик и децата за всичко се отнасяли до него.“<sup>16</sup>

Учителят А. П. разказва нещо аналогично из своята педагогическа практика: „В моето отделение имаше един ученик Стоянчо – много упорит, своенравен, буен и слаб по успех. Когато някой го докачаше, той го набиваше. Когато искаха обяснение от него за простъпките му, мълчеше. Винаги закъсняваше в училище. Веднъж в часа по български език зададох един въпрос, на който никои не отговори. Тогава казах:

– Уверен съм, че Стоян знае и ще ни каже.

И наистина, Стоян стана и каза – моето доверие към него отвори сърцето му. Аз опитвах този метод и занаят – проявявах към него доверие и внимание. Например, натоварих го да се грижи за реда, дисциплината и хигиената в класа, да съветва съучениците си, когато искат да извършат някоя простъпка. Оттогава у Стоянчо стана голям нравствен преврат, дигна се и успехът му, той стана силен ученик“.

Нека приведа друг пример, гаден от Петерсен<sup>17</sup>. Той привежда един красив пример из педагогическата практика на Ян Лигтхарт. Последният работил в народно училище на един беден квартал в Хага. Бил човек на сърцето, разбирал детската природа. Веднъж под прозорците на неговото училище се събрали улични момчета и коментирали по свой начин какво ставало в училището. Лигтхарт не взел тояга, а отворил прозореца и гал на всяко дете по един портокал. Децата го приели, като се изчервявали и смущавали. Веднъж две големи улични момичета, 15-16-годишни, се опитали да пречат, когато учителят преподавал пеене, като крещели, правили разни гримаси и хлопали по прозорците. Учителят повикал на



помощ Лигтхарт. Последният поканил и двете момичета да влязат в класната стая и тук децата им изпели най-хубавите песни, които знаели. След десетина минути двете момичета, хванати за ръка, си излезли най-почтено и благодарили най-учтиво. Те били спечелени с този метод.

Една банда от 7-9-годишни деца пречела на учениците в училището на Лигтхарт всеки ден, когато те напущали училището. Лигтхарт пуснал немирниците в двора и в градината на училището, но те тичали навсякъде, тъпкали пътеките и лехите, ревели и лудували. Той бил безсилен, а това се повтаряло всеки ден. Веднъж в борба с бандата той се принудил да затвори вратата пред носа им и отчаян седнал на една скамейка в градината. Не е ли погрешен тук неговият метод? Не, по-силната личност трябва да победи и ще победи. Може би не са били подбрани добре външните средства, а не че са погрешни принципите. На следния ден той пуснал бандата да влезе, поканил децата с истинска любезност и приятелство. Те му казали:

– Как? Смеем ли?

– Ама разбира се!

– Ами тези? – и те посочили две 12-годишни улични деца.

– Разбира се, и те могат да влязат. Рагвам се много, че искате да разгледате всичко. Днес трябва да видите и училищните стаи. Аз ще ви покажа шкафовете и картините.

Макар че били още госта възбудени, децата станали мирни и даже двамата от тях снели шапките си, когато влезли в училището. Лигтхарт ги развел из цялото училище и на разбран език им дал разяснения върху своя метод, като използвал учебни помагала, модели, картини, детските ръкоделия и училищната градина. Никаква

неприлична и излишна гума не попречила на работата му. Той спечелил един кръг от малки приятели, които дълго още го посещавали.

„Децата инстинктивно усещат, казва Петерсен, дали чувствата към тях са истински. От чистотата и откровеността на нашите схващания към децата зависи силата ни над тях.“

Ще приведа един разказ из романа *Идиот* от Достоевски<sup>18</sup>. Този велик познавач на потайните дълбини на човешката душа чрез своята интуиция имал вярно разбиране на педагогическите проблеми. Той е схванал, че в детската природа има нещо възвишено. В неговите произведения има много места, важни за педагогиката. Ето накратко този разказ. Княз Мишкин, главното лице в романа *Идиот*, се лекува в едно швейцарско село. Там прекарва четири години. Той обича децата и постоянно дружи с тях. Родителите се сърдят, че децата не могат да минат без него. Учителят Тибо става негов неприятел, защото децата не го разбират, а княза разбират много добре. Князът се чува как възрастните, даже и родителите, съвсем не разбират децата. В селото живее бедна бабичка с гъщеря си Мария, 20-годишна, слаба, мършава. Мария отдавна е болна от туберкулоза, но пак ходи по къщите да работи: пере, мете, гледа добитъка. Децата са много жестоки към нея. Старите мъже и жени я обвиняват в разврат, децата я подиграват. Цялото село подиграва Мария, не ѝ дават вече работа. Само понякога пияни ѝ хвърлят по някоя пара. Тя почва да повръща кръв. Князът я намира, дава ѝ няколко лева и ѝ казва, че му е жал за нея. Децата виждат това и почват да викат, а Мария се спуска да бяга. Князът започва да говори с децата всеки ден по малко – той им разказва колко е нещастна Мария. Сега те престават да я нападат и почват да я жаят, ласкаво я поздравяват, кога-

то я срещат. Мария отначало много се учужва. Веднъж две момиченца ѝ донасят ядене и след това отиват при княза и му казват, че Мария се е разплакала и че сега много я обичат. Скоро всички деца почват да я обичат и заедно с това обикват и княза. Често отиват при него и го молят да им разказва. Цялото село узнава, че децата обичат Мария, и хората се изплашват. Селяните забраняват на децата да ходят при нея, но те скришно отиват и ѝ носят подаръци, а понякога просто отиват да я поздравят, да ѝ кажат, че я обичат, и след това се затичват назад. Мария едва не се побърква от такова голямо щастие. Това даже и насън не ѝ било идвало наум. Тя се срамува и се радва. Децата ѝ казват, че я обичат и че винаги ще я обичат. След това отиват при княза и всичко му разказват. Носят на Мария чорапи, долни грехи и някои храни. Когато князът ги пита, те мълчат и радостно се смеят. Мария от ден на ден става по-болна и най-сетне ляга на легло. Децата често я посещават и ѝ носят храна. Понякога, като бързат, само отиват до прозореца и ѝ извикват: „Ние ви обичаме, Мария“, и след това се връщат. Тя скоро умира. Децата плачат при погребението. Оттогава гробът на Мария постоянно се почита от децата. Те посаждат трендафили и груги цветя там. Трогателна е раздялата на княза с децата при напущането му на селото.

Ето друг пример из *Братя Карамазови*. Между едни деца съществува голяма вражда. Альоша ги заварва, когато се бият с камъни по улицата. Той влиза във връзка с тях и става техен интимен гругар. Чрез огъня на своята любов той превръща техните енергии. Децата съвсем се преобразяват. Илюша, против когото най-много била насочена омразата им, става любимец на всички.

Един аналогичен пример привежда и Георги Иванов в статията си *Моето свободно възпитание* – разказ за ученика Костагин.

Поучителни са в това отношение *Записки от мъртвия дом* от Достоевски. Той прекарва 4 години в сибирски затвор поради революционна дейност. Там е заобиколен с крадци и убийци. Оня, който бил прекарал един одухотворен живот сред висшите интелигентни кръгове в столицата, сега се озовава на гругия полюс на живота. Отначало той вижда в лицето на тия крадци и убийци закоравели престъпници, развалени до мозъка на костите си и непоправими. Той като добър психолог изучава техния характер: колкото повече ги изучава, толкова повече вижда, че това са хора като него, в които доброто, възвишеното не е изгаснало, но само е заглъхнало временно. Той описва трогателни моменти, когато един закоравял разбойник се трогва от невинността, от доброто – трогва се до сълзи, например когато един разбойник погалва едно дете или когато донесят в затвора ранен орел. Значи във всяка човешка душа, и в най-ниско падналия човек, има една Божествена струна, която в някои случаи може да затрепти.

Горните примери можем да продължим, колкото си искаме. А и всеки учител може да приведе много подобни примери из своята практика. Ученици, наглед похабени, развалени, непоправими по поведение и успех, се преобразяват, ако се отнесем към тях с доверие и любов, ако открием у тях таланти и ги насърчим да проявят творчество в областта на своя талант. Такъв пример привежда Йордан Стоянов. Един негов ученик Николай идва без желание в училище и всичко му омръзва. Стоянов открива в него случайно един талант, насърчава го в тая област. Николаичо се чувства поласкан и се заема да оправдае оказаното му доверие. Погледът му, който по-рано бил блуждаещ, сега става сериозен; променя се и цялото му държание и учение. За него е вече голям срам да се яви неподготвен по който и да е предмет.

Питаме се откъде взеха тези деца тия възвишени сили, които проявиха при своето възраждане? Защо в горните примери тия наглед непоправими, улични похабени деца се преобразяват, когато любовта и доверието на околните ги докосне? Това произтича от факта, че те притежават в дълбините си едно непохабено свещено естество. Тия възвишени сили са били дълбоко заровени в тях. Те са били затрупани с придобити и наследени отрицателни навици, склонности и пр. И е било необходимо да се постъпи към тях с любов, за да се разкрие красивият им вътрешен свят. Значи неспособността, развалата, грубостта, престъпността, леността и пр. у детето са само външна опаковка, но подходящи педагогически средства могат да пробудят възвишеното, доброто, чистото и непохареното, което живее в дълбините на детската природа.

Горните примери показват, че наистина в човека има една възвишена природа, която образува светилището на неговото естество. Тя още не е проявена с всичката си красота. Всеки човек има тия свещени часове, когато възвишената му природа се проявява повече или по-малко, за няколко мига или за повече. И веднага тя донася със себе си сила, радост, вяра, чистота, мир, любов. В тия минути човек прощава на всички, осъзнава себе си като същество, което обича, жертва се, помага. Той чувства тогава връзките си с Целокупния живот, в този момент за него всички са братя – сродни, близки и мили. Това са минути на вдъхновение, тогава идват идеи у човека.

Защо когато възвишената природа се прояви в човека, идва радостта? Защото оковите и ограниченията са паднали и човек се чувства свободен. Тогава рухват границите между нас, тогава разбираме единството на всички същества и се образува неразривна връзка между душите. В тържествени, празнични минути човек чув-

ства крила, мощ, готовност да живее за възвишеното и вечното. Това са прояви на ония свещени кътове на духа, които образуват светая светих на човешката природа. Тогава човек започва да познава себе си. Изречението *Познай себе си* значи човек да познае възвишеното в себе си. Тоя копнеж у всеки човек, макар и само в известни минути на пробуждане – копнеж към красивото, свящото и чистото, иде отвътре. Когато човек желае да живее за доброто, когато копнее за един по-красив свят, това иде от висшата душа. Тя ни шепне за всички възможности, които се крият в нея.

Ние още не познаваме онова същество, което живее в светилището на храма. Външната личност е само бледо отражение на висшата душа, която е изтъкана от светлина и чистота. Даже само когато един неин лъч докосне човешкото лице, то добива неземна красота. Винаги вдъхновението и просветлението идат от вътрешното светилище на храма. Във всеки човек живее една Божествена искра. В една легенда се разказва, че Архангел Михаил веднъж гледал съсредоточено към мрамор. Попитали го защо прави това? Той отговорил:

– Вътре в камъка е затворен един ангел!

Учителя казва: *Човешката душа е космос, тя е океан. Ние още не сме познали себе си, не сме се познали и едни други. Това нещо, което ние не знаем, това сме самите ние. Когато срещнете някой ваш приятел, прочетете поне един лист от неговата свещена книга. Дали човек е млад, възрастен или стар, Божественото в него не се изменя. Ценният камък е всякога ценен. Дето и да го намерите, в чисто или нечисто място, той не губи свойствата си. Душата е скъпоценен камък в човека. В нея се крият условията за неговото развитие, чрез нея човек се свързва с Божественото съзнание и започва съзнателно да работи за Цялото! Що се отнася до човешката душа, имайте предвид*

*следното: никоя сила в света не е в състояние да превърне душата във въглен – тя за вечни времена си остава един скъпоценен камък. Тя е излязла от Божественото дихание. Това трябва да считате като закон. Знаете ли колко е нежна човешката душа?! В нея няма абсолютно никаква грубост. А нежността, благостта, които тя притежава, това са качества на Безграничния.*

Чистотата на планинските върхове и езера, красотата на пролетните цветя, свободният полет на орела в сините небесни простори, музиката на звездните светове живеят в дълбините на човешката природа. Едвин Бьоме казва: „Човек по природа е Божествен. Божественото действа при душевното развитие като духовна сила. И както гървото развива листа и цветове под влиянието на слънчевата светлина, така и човешката душа се развива под влиянието на тая Божествена сила вътре в нея – тя е постоянно огряна от тая Божествена сила, за да се осъществи мировият Божествен план“.

Всички велики мъдреци, философи и поети с интуиция са говорили за възвишеното, което живее в човека и което може да бъде събудено. Това е основната идея на множество дълбоки литературни произведения. Ето Метерлинк<sup>19</sup>, пророкът на новото време, с ясновидски чар рисува мистичните дълбини на душата. Той говори за *погребания храм* в човешката душа, който трябва да се разкрие с всичката си красота. *Погребаният храм* – това е самият човек, защото у него има нещо ценно, което е погребано в гъстата материя, но което трябва да се прояви и ще се прояви. Метерлинк говори за „слепите“, които хранят надежда в едничкото дете, което вижда. Той говори за седемте принцеси, за които е дошло време да бъдат освободени. Говори за синята птица. Героите на драмата *Синята птица* са две деца, които тръгват да търсят синята птица. Те минават през много места,

излагат се на множество приключения и изпитания, но най-сетне се връщат без резултат. Обаче на връщане какво да видят у дома си? Птицата, която живеела в клетката в тяхната стая, била търсената синя птица, а те не са знаели това! Зарадвани, те я изваждат из клетката, но след малко тя отлита от ръцете им. Синята птица – това е Божественото, което работи в човека. Защо тя отлита? Защото в началото на човешкото пробуждане има само моменти на проблясък на възвишеното, което озарява обикновеното съзнание, докато най-после то стане постоянно състояние на човека.

Това е и синьото цвете на Новалис<sup>20</sup> в романа му *Хенрих фон Офтердинген*. Хенрих, героят на романа, сънува, че се намира във величествени планини, и на една стръмна скала вижда чудно красиво синьо цвете. Събужда се. Сънят е толкова реален, че той тръгва, за да намери синьото цвете.

За Божественото в човека загатва и Хауптман<sup>21</sup> в драмата *Потъналата камбана*, където Хенрих иска да издигне камбаната из дълбочините на водите. Това е кулата, до която иска да се изкачи Солнес в драмата *Строител Солнес* от Ибсен<sup>21</sup>. Това са високите планински върхове, към които се стреми, към които тръгва Рубек в драмата *Когато ние, мъртвите, се пробудим* от Ибсен. Тези Ибсенови драми са две от най-мистичните му произведения. Възвишеното в човека е символизирано в Елена и Евфорион във *Фауст* от Гьоте. Проявата на Божественото виждаме и у Разколников, у Соня, даже и у Свидригайлов към края на живота му, когато той вижда пустотата на досегашния си живот – в романа *Престъпление и наказание* от Достоевски. Свидригайлов е морално покварен, живее само за себе си, живее живот развратен и безидеен. Обаче в един момент на своя живот той чувства, че е неудовлетворен – не го задоволява



това, което вижда около себе си, макар и във външно, материално отношение да е обезпечен и да може да се отдава на всички светски удоволствия. Това, възвишеното, виждаме проявено у Неклюдов и Катюша в романа *Възкресение* от Толстой<sup>22</sup>, после у самия Толстой, у Гогол<sup>23</sup> във втория период на неговия живот, след душевната криза и вътрешното му просветление.

Това, възвишеното, Божественото, не го ли виждаме проявено и в живота на хиляди хора около нас? Всеки ден не усеща ли човек неговия шепот – повече или по-малко, по-слабо или по-силно? Соловьев<sup>24</sup> казва: „Нашето съзнание, нашият дух е по-дълбок, отколкото са обикновените ни преживявания. Човек е повече от това, което се вижда и проявява външно. Човек е Божественото“. Същата мисъл е изказана и от Шилер<sup>25</sup>.

Возвишеното, което лежи дълбоко в човешката душа, трябва да се прояви. Това става в течение на развитието на хората. Последното има за цел проявата на Божественото, на спящите сили, които се крият в човешката душа и в цялата Природа. Това е смисълът на човешката история – той е в постепенното проявяване на възвишеното начало, което е заложено в човешката душа.

Учителя казва: *Ние сме още в началото на нашето развитие. У човека се крие нещо по-възвишено и по-благородно. Велика е човешката душа, но тя още не се е проявила. Днес тя приготвя условията за своето проявление. Сегашият човек не е готов още да прояви душата си. Докато човек не даде път на Божественото начало в себе си, тя не може да се прояви.*

В днешната епоха след развитието на ума започват да се развиват по-дълбоките сили на душата. Всички, които имат по-дълбоко прозрение, казват, че днес душата се пробужда. Това може да се долови и по много факти в днешния живот. Интуитивните способности

на душата се проявяват все повече и повече. Даже и в *Съкровището на смирениите* от Метерлинк има специална глава – *Пробуждане на душата*. Една духовна вълна се издига днес в съвременната култура. Тая вълна можем да наречем *пробуждане на душата*. Вечно младото, красивото и чистото в човешката душа отново проговаря и ще поведе човечеството със себе си. Това, което човек е имал в празнични минути на своя живот – минути на подем, доброта, прощение, любов – това иде сега да влее светлите си струи в живота и да поеме ръководството и строителството. Това се нарича разцъфтяване на човешката душа.

Да си представим гуамант, обвинен с черна кора – това е именно детската природа. Черната кора представляват разните наследени или придобити черти, навици, подтици, склонности и пр., обаче в дълбините на детската природа живее нещо възвишено, свещено, Божествено! Познанието на тая истина е основата и ключът на всяка педагогика. И това познание определя характера на всички педагогически принципи и методи, които трябва да се приложат.

Педагогиката трябва да изхожда от възвишените заложи на човешката душа. Божественото у детето, което е истинската, висшата му природа, е главният фактор, който действа отвътре. Това трябва да се има предвид при възпитанието и обучението. Възпитателят трябва да има разбираня за красивото и чистото, за доброто, за оня свещен кът, който се крие в човешката душа. Учителя казва: *Децата са емблема на чистотата. Те представят живот, който иде от по-високо място. Казват, че трябва да се изучи детската душа, но в душата не вярват. И когато попитат: „Какво е душата?“, те отговарят: „Това е сбор, някакъв сбор“. Но този сбор има ли единство?*

Човекът в потенциално състояние има непроявени сили. Той е много повече от това, което проявява. Учителя казва: *Всички хора са даровити потенциално. Всички хора трябва да са даровити кинетически. Не мислете, че сега трябва да придобиете доброто – то е вложено във вас. Изискват се само благоприятни условия, за да се прояви. Не мислете, че във вашата душа нещата тепърва ще се създават. Не, у вас има много заспали чувства. Човеишката душа е богата и чака условия, за да се развие. Тъй че възпитателят няма какво да влива нещо ново у детето, а само ще даде благоприятни условия да се прояви с всичката си красота доброто, което е вложено в детето.*

Има психолози, които казват, че децата са крадливи, злобни, отмъстителни, егоисти и пр. Тия качества са на повърхността на детското естество, но в дълбините му живее възвишеното, чистото и святото. И както слънчевите лъчи стопяват ледовете и снеговете, така и подходящите педагогически методи могат да променят тия наследени или придобити отрицателни склонности и навици, за да се изяви чистото и доброто на детската природа. Кои са тия методи, това ще видим по-нататък.

## II. ОСНОВНИ ОБРАЗОВАТЕЛНИ ПРИНЦИПИ

### Любов

#### 1. Закони и методи на любовта

*Любовта е тази сила, която подмладява. Любовта е това, което носи мир. Тя носи условия за ума. Само при Любовта умът функционира правилно. Всички, които сте възгледни, като мине токът на Любовта през вас, ще светнете и ще горите. Всеки ден трябва да минавате през огъня на Любовта. Култура може да има само там, дето е огънят на Любовта. Доколкото един човек има любов към вас, дотолкова можете да си създадете донякъде едно вътрешно понятие за него. Вашето бъдещо щастие и всичко зависи от вашата любов, която показвате към хората. Не можете да разберете Любовта, ако не ѝ служувате. Не можете да намерите по-добра работа от тази – да служите на Любовта. Това е най-голямото щастие – да служите от любов!*

*Единствената сила, която може да ни научи как да живеем, е Любовта.*

*Любовта е родила най-хубавите идеи, най-благородните чувства, най-великите дела и най-великите хора.*

*Две велики неща има в света, които дават подтик на човешката душа: да знаете, че ви обичат, и да знаете, че обичате.*

*Пред нас седи едно велико бъдеще: тепърва има да учите какво нещо е Любовта.*

*Безлюбието е сляпо. Щом някой не вижда, той е без любов. Аз ви говоря за Любовта, за да прогледнете. Любовта е, която отваря очите: и тогава ще видите хубостта на Божествения живот около себе си. Тя е най-разбраният, най-лесният и най-естественият път, по който човек може да се домогне до живота.*

*Учителя*

Любовта произтича от виждането на великото в човешката душа и във всички същества. Любовта е в прозрението на красивото и чистото, което се крие в светилището на човешката душа. Ето защо чрез Любовта човек влиза в реалния живот, а без нея той е още в живота на илюзиите и преходното.

Учителя казва: *За да познаете някого, трябва да го обичате.* Само като гледаме някого през очите на Любовта, можем да видим зад живота на личността свещения олтар, възвишения храм на чистота и святост в дълбините на неговата душа! Тогава го познаваме. Ако виждаме у човека само обикновените черти, навици и склонности на личността, още не го познаваме.

Учителя казва още: *Невъзможно е да любите един човек, докато не цените душата му. Да ценим човешката душа – това значи да виждаме у нея Божия образ. И когато човекът стане способен да вижда Великото разумно начало навсякъде, тогава може да люби всички хора. Тогава и в малките бръмбарчета вижда великия живот, който тече*

*през тях и ги обича. Сега, ако ви попитат защо трябва да обичате, ще отговорите: „Човекът трябва да обича, за да вижда Божественото навсякъде. Не го ли вижда навсякъде, той няма живот в себе си“. Дайте път на Любовта в себе си, за да се влее струята на великия живот във вас. Без Любовта животът няма смисъл.*

При Любовта очите ни се отварят и ставаме способни да виждаме у тия, които обичаме, това, което друг никой не вижда. Какви нови отношения ще има между нас, когато станем способни да виждаме у хората и във всички същества Свещената книга! Тя е Божественото, красивото, което работи във всяка душа. Когато човек прочете от нея макар и един лист, една страница, един ред, той е вече в досег с великото в света.

Новият ред носи нови отношения към всички същества. Само когато човек стане способен да вижда красивото в душите, тогава отношенията ще престанат да бъдат механични, а ще бъдат връзки между душите. А тия връзки са истински и трайни. Другите връзки са временни, плитки, те лесно отпадат.

\* \* \*

Любовта е една, но се проявява в безброй форми според степенята на човешкото съзнание. Но основните типове са четири: любовта като стремеж, като чувство, като сила и като принцип. *Любовта като стремеж е тая любов, която е повече позната на днешните хора. Любовта като чувство е приятелството, братството. Любовта като сила е Любовта, при която човек е готов да живее и да се жертва за една велика Божествена кауза. Любовта като принцип едва сега влиза в света, тя обгръща всичко! В Любовта като принцип няма никакви противоречия. Тя примирява всички противоречия в света. Човек, кой-*

то има Любовта като принцип, чувства единството на всички същества и вижда и люби във всички форми единния живот, Великото разумно начало.

\* \* \*

Любовта произтича от единството на цялото Битие. В основата на целокупния живот сеги единството. Всички същества са само клоно или листа на Великия космичен живот, който минава през всички тях. Тя е велика сила, понеже е в хармония с истината за единството на живота.

Единството на днешното човечество е механично, понеже онова, което споява хората в едно, е нещо външно. А вътрешното, истинското единство се постига чрез Любовта. Кога двама души са в най-голяма хармония, в най-голямо единство? Нали когато са свързани с връзките на Любовта? *Любовта е най-красивото отношение, което човек може да има. Не можете да направите по-красиво и по-умно нещо от това – да любите!*

\* \* \*

Когато човек люби, проявява истинската си природа. В естеството на човешката душа е да люби. Ето защо Учителя казва: *Ние, които сме дошли на Земята, всички трябва да се проявим. Проявлението е в това, да изявим Любовта. Величието на човешкия живот е в Любовта. Велико, красиво нещо е човешката душа! Да се прояви тя, това значи да се вдигне надгробната плоча, която я е затискала от хиляди години, и да се събуди от дълбокия сън. Това значи да се даде път на Любовта!*

\* \* \*

Чрез Любовта влизаме във връзка с една велика реалност. Където е Любовта, там е Великото разумно начало в света.

Всички велики поети с прозрение са долавяли мистичната мощ на Любовта. Например Новалис казва в своите *Фрагменти*: „В света има само някои цветя от неземеен произход, които ни загатват за другия свят – това са религията и Любовта. Любовта е най-висшата реалност, основата на всичко. Тя е крайната цел на мировата история, амин на Вселената“.

Шилер казва: „Ако всеки човек би любил, то всеки би притежавал целия свят. Искрено признавам, че вярвам в справедливостта на безкористната любов. Бих загинал, ако тя не съществува, ако бих престанал да вярвам в Любовта. Любовта е стълба, по която ние се издигаме до богоподобие. О, Мъдрост, велика богиньо с ясен поглед, отстъпи и поклони се пред Любовта! Не върви ли тя храбро пред тебе по стръмния звезден път към престола на Божественото?! Не показва ли тя рая през дупката на гроба?! Тя ни пита искаме ли да бъдем безсмъртни. Любовта, само Любовта е в състояние да помогне на нашия ум да разберем Бога“.

Учителя казва: *Кой е начинът, по който можете да се свържете с Великото разумно начало в света? Единственият път към това е Любовта! Който люби, само той може да Го познае. Всяко същество е прозорец, през който виждате разумното, което работи в Природата. Човешката душа е книга, в която Безграничният е писал нещо. Когато срещнете един човек, прочетете това, което Той е писал в него. Да обичате някого, това значи всеки ден да се оглеждате в огледалото. Защото като обичате хората, вие се оглеждате в тях. Божественото – вечната красота – което работи във вас, работи и в тях...*



*Когато обичате някого, образува се връзка между вас и Великото разумно начало в света. Онзи, когото обичате, ви довежда в досег с това Начало и вие ще му благодарите и ще кажете: „Благодаря Ти за точката, на която мога да се опра, за да Те позная“. Ония, които искат да бъдат учители, трябва да приложат този метод.*

Затова Любовта има мощно действие. При нея човешката душа се разцъфтява, както едно ябълково гърво, изложено на животворните слънчеви лъчи. Любовта представлява тия слънчеви лъчи, в които човек трябва да се къпе постоянно.

*Ябълковата семка ти казва: „Посей ме и ще видиш какво ще излезе от мен“. Тая семка говори за възможностите на ябълката. Както за семката благоприятната почва е условие, за да се изявят скритите ѝ възможности, по същия начин и Любовта представя тая среда, в която красотата у човека може да се изяви и възрасне.*

\* \* \*

При Любовта присъства цялото Битие, целият разумен свят. Тя е колективно дело. Ето защо при нея човекът прилича на клонче, заловено за космичното гърво – и соковете минават през него. Затова човекът на Любовта получава сили от цялото Битие и се развива правилно.

\* \* \*

Любовта събужда силите и дарбите на душата. Това е, защото тя свързва човека с целокупния живот. Учителя казва: *Колкото повече ви обичат, толкова повече дарби ще имате. Всеки човек, когото обичате, е радостен. Като обичате някого, той и вие ще се разцъфтите и ще дадете плод!*

Личният живот, когато са разхлабени връзките с колективния живот, е безплоден. Тогава дарбите на душата остават непроявени. Всяко разхлабване на тия връзки води към израждане. Днешното механизирание на живота води към такова разхлабване.

Учителя сравнява Любовта с водата, която полива градината. Той казва: *Ако Любовта бъде обект на вашето сърце, вие ще се развивате правилно. Без нея няма успех. Какво ще стане с градината ви, ако нямате вода? Всички цветя, зеленчуци и плодни дръвчета ще изсъхнат. Водата представя живота, който излиза от Любовта, а градината – това е човешката душа. Когато Любовта посети човека, той се превръща в градина, в която всичко започва да расте, да се развива и да цъфти: у него се събужда стремеж, разсъдителност, нежност, благоговение, мекота и пр. Само Любовта дава условия, за да се проявят всички велики добродетели. Без Любовта добродетели не може да има.*

\* \* \*

Любовта е създала всичко в света, всичко е потопено в нея. Тя движи всичко към слънчеви върхове. Тя е майката на света. Тя е създала всички същества, тя е родила и слънцата. Учителя казва: *Цялото Небе не е нищо друго освен изложба на Любовта. Единственият красив път, по който човек може да постигне дарование, е Любовта. Живот вечен е познаването на Любовта. Тя е първата побудителна причина. Щастиято на човека зависи от Любовта. Тя засяга всички области на материалния и духовния живот. Тая Любов иде сега на Земята! Любовта е сила на Безграничния, тя е силата на човешкото безсмъртие. Когато дойдете до това ново разбиране на Безграничния, този ред на нещата ще се стопи.*

*Като зърнете Любовта, умът ви светва, в сърцето си имате топлина, и като се отдалечи тя от вас за една десетомилионна част от секундата, вие се чувствате нещастен. Всеки, който е зърнал Любовта, е щастлив. Враговете са камъни, от които Любовта извайва най-хубавите статуи. Благодарение на Любовта ние сме дошли до това развитие, което имаме. Значи щом при най-лошите условия, при които живеете, Любовта е създала от вас това, което сте сега, то какво остава, когато влезете в досег с оная велика Любов!*

\* \* \*

Любовта носи всички възможности и всички постижения. Учителя казва: *Пътят на Любовта е осеян с всички възможности и условия за постижения, въвн от нея няма никакви постижения. Тя е това, което дава ценност на нещата и при което те растат. Тя е единствената сила, която може да ни въздигне. Каквото желаете, не можете да го постигнете, ако нямате любов. Безлюбието отнема, а Любовта дава. Тя е великият принцип, който стимулира Духа и го подбужда да прояви своите възможности.*

Тия резултати на Любовта има както мози, който обича, тъй и она, когото обичат. Учителя казва: *Като обичате някого, вие го повдигате, помагате му. Той става гениален. Когато обичате едно дете, то се оправя. Достатъчно е една душа да Ви обича, за да бъдете подкрепени при мъчнотите във вашия живот. Представете си тогава какво може да стане от човека, ако не една душа, а безброй души насочат любовта си към него! Такъв човек може да стане и поет, и музикант, и певец, и художник, и учен. Каквото пожелае, може да стане!*

\* \* \*

*Любовта носи живот, светлина и свобода*, казва Учителя. Какво значи *любовта носи живот*? Преди всичко какво се разбира под думата *живот*? Не може да се даде никакво точно определение на понятието *живот*, понеже то е нещо, което трябва да се преживее, но може да се даде само едно приблизително определение: животът е проявата, функционирането на силите, заложите, вложени в монадата. И колкото силите и заложите са проявени в по-голяма степен, толкова животът е по-интензивен, по-изобилен. Когато се казва, че Любовта носи живот, подразбира се, че тя дава условия, за да се прояви всичко красиво и възвишено, вложено в човешката душа.

\* \* \*

Любовта преобразява всичко, до което се докосне. Тя претворява, пречиства, просветлява, прави лошия добър, дава мекота, търпение, вяра. Тя организира нещата, превръща скръбта в радост; дава вдъхновение към изкуствата, към науката, към всичко – тя дава крила. Когато обичате, през вас минава потокът на живота и полива с живите си струи тревите, цветята и гърветата в градината на вашата душа. И у онзи, когото обичате, те израстват с всичкото си великолепие. При Любовта човек влиза в досег с живота и това носи разцвет и подем.

Учителя казва: *Всички хора искат да бъдат обичани. Защо? За да получат нещо от плодовете, които зреят при Любовта. Вътрешната нужда на човека да бъде обичан показва, че той търси живота. Любовта носи свобода, истина, щастие. Следователно, когато човек разбере живота, свободата, истината и щастиято, той вече се намира в областта на великата Любов! Докато Любовта се проявява чрез човека, той свети. Щом Любовта престане*

*да действа в него, той става черен въглен, съзнанието му се помрачава и всичко у него потъмнява. Който е изгубил любовта си, той се намира в свят, където всичко умира. Всяка мисъл, чувство и постъпка, които човек извява не по пътя на Любовта, носят страдания. Всички онези прояви на живота, които не са свързани с процеса на Любовта, са опасни, те носят смърт.*

Затова всяка работа, вършена с любов, успява. Любовта е магическият ключ. Даже ако отгледаме едно растение с любов, то ще даде по-изобилен плод. Може да се направи опит, като се отгледа едно растение по новия начин, а друго – по стария, при равни условия. *Това, което е направено от любов, то вечно остава, а това, което е направено без любов, то е малотрайно, преходно.* Любовта гради. Ето защо, доколкото хората имат любов, доколко могат да растат правилно.

\* \* \*

При Любовта човек по-ясно слуша Божествения глас, който му говори отвътре. Това внася подем в мислите, чувствата и постъпките му. При безлюбието човек е глух. Има една любов на сенките, а има една Любов, която носи живот. Тя прилича на изгряващото Слънце. Едно от качествата ѝ е, че тя непрекъснато расте.

\* \* \*

Любовта е великият двигател на човешката култура – в личния и обществения живот. Любовта раздвижва целия човек. Тя е най-мощният стимулатор на човешката природа. Знанието, мъдростта правят това, което Любовта иска. Любовта дава насока на силите, на знанието, на мъдростта, дава насока и на волята. Любовта към някой човек или към знанието ще подбуди човека да учи – Любовта ще го подтикне да прави усилия, за да

причини радост или да задоволи някоя нужда на този, когото обича.

Животът, вдъхновението, които се вливат в човека чрез Любовта, имат силата да организират целия психо-физически човек – неговите мисли, чувства, воля и тяло, и да внесат в тях подем и разцвет.

\* \* \*

*Любовта просветлява ума, повдига чувствата, усилва волята. Любовта е великият процес, който усилва светлината на човешкия ум, топлината на човешкото сърце и силата на човешкото тяло. Тя е причина за вечното обновяване на човешката душа. Любовта е най-деликатната храна, която се доставя на човешкия ум, сърце, душа и дух. Без Любовта не може да им се достави храна. Човешкото сърце събира енергия, а умът я обработва. Това, което става в сърцето, винаги подкрепя човешкия ум. Ако човешкото сърце не изпраща кръв към мозъка, то последният спира своята дейност. Любовта е това, което ни ориентира в живота. Тя е това, което ориентира ума, сърцето и волята ни и ни учи как да живеем. Тя ни ориентира да мислим добре, да чувстваме добре и да постъпваме добре... Да любиш, това е начало на новия живот, това е поставяне на първия камък на Божествената сграда. Да любиш, това значи да изградиш в душата си храм, в който да обитава Безграничният... Любовта дава устой и сила на волята, затова тя изключва страха. Човекът на любовта има сила, която не отстъпва пред никакво насилие.*

\* \* \*

Любовта е врата, през която се влиза в царството на знанието и истината. Без Любовта не можем да придобием мъдростта и да разберем истината. Любовта е

най-разумното нещо – тя ще ни въведе в света на разумното, в света на мъдростта, в света на светлината и в света на истината. А от истината изтича свободата. *Три неща се изискват: човек да люби, да знае и да е свободен. Човек като люби, има условия за знанието и за свободата. Знанието се добива с Любовта. Но понеже не сме разбрали Любовта, искаме да добием знанието по нашему и затова го изгубваме. Природата отваря своите тайни на ония, които я любят.*

\* \* \*

Любовта усилва паметта. Тя внася подем във всички психо-физически сили, а това води към усилване на паметта. Когато човек обича някого, той се интересува от всичко, което последният казва; когато обича нещо, интересува се от всичко, което може да научи за него. Значи любовта ражда интереса, а последният е важно условие за паметта.

Отслабването на паметта между другото се дължи на превогите, безпокойствата, страховете, смущенията в човешкото съзнание. Любовта внася вътрешна хармония, отстранява тия отрицателни състояния. Това е една втора причина, поради която любовта усилва паметта. Учителя казва: *Забравяме, защото не обичаме; когато обичаме, не забравяме. Това има голямо приложение във възпитанието.*

\* \* \*

Като вижда човек доброто, красивото у някого, то се разцъфтява. Той го подхранва, дава му храна и то се засилва. Така човек внася нещо ново у оня, когото обича – подтиква неговото развитие. А когато човек държи в ума си лошите черти на някого, той ги стимулира и

усилва. Ето защо Учителя казва: *Като видите един човек, интересувайте се какво е писало Великото разумно начало в него и го прочетете. Не да обръщате внимание само на подвързията. Ако искате да въздействате на един човек, каквито и лоши черти да има, дръжте в ума си най-добрите негови черти. Така ще му помогнете много по-добре, отколкото ако го морализирате. Докато говорите само за недъзите, вие сте далече от Любовта. Недъзите, които съществуват в света, са само сенки.*

\* \* \*

Любовта носи здраве, лекува и подмладява. Изобилният живот, който се внася чрез Любовта у човека, достига и до физическото му тяло и лекува болести. Тя носи здраве и укрепва тялото. Учителя казва: *Първото нещо, което Любовта ще внесе, това е истинско здраве. При нея няма болни и недъгави хора. Когато обичате, ставате здрави. И този, когото обичате, става здрав.* Важността на Любовта при нейното приложение във възпитанието е между другото и в интерес на телесното здраве.

Казват, че човек през целия си живот трябва да има нещо детско в себе си. Но как става това? Учителя казва: *Учете се да запазите детинските си черти, своята младост. Тя е едно Божествено състояние – не го осакатявайте. Само Любовта запазва у човека детинските черти през целия му живот. Човекът на любовта винаги има нещо детско и чисто.*

Любовта подмладява. *Който иска да се подмлади, той трябва да обича.* Любовта продължава живота. Човек не може да продължи живота си без нея. Тя укрепва и обновява нервната система. *Единствената сила, която запазва мозъчната енергия, е Любовта. Тя внася животворни струи в нервната система.* Всяко дисхармонично със-



тояние състарява човека. Любовта подмладява, понеже при нея човек е в едно хармонично, слънчево състояние, което дава подем на целия организъм.

\* \* \*

Любовта носи красота. И това е много естествено: възвишеният свят на мисли и чувства, в който живее оня, който обича, преустройва чертите на неговото лице и на неговия череп. Тя извайва нови линии на човешкото лице, префинва ги. Учителя казва: *Онова, което прави човека красив, е Любовта. Тя дава истинската красота, тя е козметиката в живота.*

\* \* \*

Страданията на човека продължават, докато зърне първия лъч на Любовта! Учителя казва: *При най-малкото разколебаване в Любовта идат нещастията. И при най-малкото решение на човека да върви по пътя на Любовта идват радостта, хармонията и животът! Само като помисли човек за Любовта, и обновата идва.*

\* \* \*

Любовта претопява недостатъците и ги превръща в скъпоценни камъни. Божествената любов можем да сравним с топлина от толкова милиона градуса, че всички недостатъци, хвърлени в огъня на Любовта, се преобразяват. Всичко се стопява при нейната температура. Ето защо целият днешен строй, всички днешни форми ще се стопят, и тогава ще се влезе в новия живот.

*Ако човек приложи законите на Любовта, Мъдростта и Истината, може да се освободи от погрешките си – да стане съвършен. Искате ли да се освободите от погрешки-*

*те си, стъпете на диска на Любовта и пуснете нейния ток да тече през вас. За да запази чистотата и съвършенството си, човек трябва да прилага в живота си Божествената любов... Любовта като се докосне до някой лош човек, злото веднага го напуска. До когото се докосне Любовта, тя извършива преврат у него. Докато Любовта е в човека, той е готов на всички жертви.*

Единственото нещо, което поправя всичко в света, това е Любовта. Единственото нещо, което отхвърля страданията и скърбите, това е Любовта. Тя очиства оня, който я проявява, и тия, с които той влиза в досег. Тя завежда човека в царството на радостта и мира. Когато Любовта отиде при някого, който има недостатъци, последните изчезват. Като отиде при някой скръбен, недоволен, той се изпълва с надежда и сила. *Ако човекът на Любовта влезе в едно общество, където хората се карат, веднага се изменя духовното им състояние – у тях се явява една вътрешна топлина. Ако човек, у когото блика тая любов, дойде във вашия дом, той, без да каже една дума, ще бъде за вас нещо като изгряващото Слънце.*

\* \* \*

Всички същества разбират езика на Любовта. Всички същества, които се приближават до едно същество на любовта, се изменят. Тя превръща неприятеля в приятел. Тя укротява животните. Григорий Петров разказва как звероукротителят Буров е владеел тайната да укротява зверовете. Тайната на неговия успех се криела в ласкавото и доброто обхождане с животните при обучението им. Той никога не вземал камшик в ръка.

*Никой не може да нападне и да изкуси онзи, в чиято душа има любов. Който има любов, той е абсолютно неуязвим. И животните даже познават любовта. Те изпитват*

*пред нея свещен трепет, който ги кара да отстъпват. Няма съществуване, което, като го обикнете, да не разбере любовта ви и да не ви обикне.*

\* \* \*

Любовта премахва всички препятствия и прегради, разрешава всички противоречия. Няма препятствие, което може да устои на Любовта. Учителя казва: *Днешните противоречия са резултат на безлюбието. Ако ме попитат защо са нещастията, ще кажа: защото хората се противят на Любовта. Да научим закона на Любовта, това е смисълът на сегашния живот.*

\* \* \*

Любовта е единственото достъпно нещо, което може да сближи всички хора по целия свят – всички същества от най-малките до най-големите. При Любовта човек разглежда нещата от гледището на цялото: щастието на всички хора е негово щастие и скръбта на всички хора е негова скръб.

*Колективната идея я носи Любовта. Това, което хората наричат любов, е позлатена любов. За мен любов е това, което не е позлатено. Хората не са проучили какво нещо е Любовта, за нея те имат смътно понятие. Те са проучвали сенките на Любовта.*

Във външния живот Любовта се изявява като разумност, справедливост и доброта. Справедливостта може да се изяви само при Любовта. Ние сме справедливи към този, когото обичаме, а спрямо този, когото не обичаме, прилагаме неправдата.

*Справедливостта е спомагателно средство на Любовта. Без Любовта нещата не могат да се проявят, а без справедливостта не могат да се приложат.*

\* \* \*

Любовта се проявява в служене. Най-висшето проявление на Любовта е милосърдието – служене на другите, на Цялото. Учителя казва: *Любовта е най-подвижната, най-умната слугиня в света. Като станете слуги на Любовта, ще влезете в царството на радостта!*

Всяко нещо трябва да се прави от любов! Всяко нещо, извършено от любов, е свещено. Този дух трябва да се приложи във възпитанието. Когато нещо се прави без любов, то е престъпление. Като обичаме един човек, работим за него. Например аз съм странник. Пристигам в един дом – хората ги няма там. Запаля печката, измия гъските, донеса вода, омеся и опека хляб. Като дойдат хората, няма ли да бъда желан гост? където и да сте, винаги гледайте какво можете да направите. Разберете нуждите на другите и ги задоволете. Как ще проявите любовта към едного, когото обичате? Ако е зимно време, ще му запалите огън; ако е лятно време и има голяма горещина, ще му снемете горната дреха; ако е нощ, ще му запалите свещ. Като обичате някого, вие давате и вземате – има обмяна между вас.

Чистотата прави човека възприемчив към възвишените трептения на Любовта. Чистотата е въздухът, в който Любовта може да се проявява. Само чистият може да обича с Божествена любов. Учителя казва: *Любовта отхвърля всяка нечистота. Невъзможно е да се живее чист живот без любов. Хората на безлюбието винаги живеят нечист живот. Човекът на Любовта не може да направи престъпление.*

## 2. Любовта като образователен фактор

*Ако Любовта би се приложила като образователен метод, резултатите щяха да бъдат коренно различни от тия, които имаме сега!*

*Учителя*

При образователния процес има преливане на живот между учителя и ученика. За да стане това, трябва да има досег между душата на учителя и душата на ученика. А този досег е възможен само при Любовта!

Изходна точка на любовта е доверието. Учителя казва: *Първа стъпка на всяко възпитание е доверието на учителя към ученика.* Доверието тук се разбира в по-широк смисъл – доверие не само в смисъл, че детето няма да злоупотреби с това или онова, което му се поверява, но доверие в Божествените сили, които работят в него, доверие в добрите заложби, които то крие в себе си. Това доверие произтича от увереността, че във всяка детска душа има един олтар, в който гори вечният пламък на Любовта. Именно това доверие е ключът на цялата педагогика. От това доверие учителят ще черпи подтик и вдъхновение за своята дейност. И тогава цялата му педагогическа работа ще бъде планомерна дейност за постигане на една ясно съзнавана цел. Учителя пояснява това така: *Великата наука на възпитанието сега в това, да намерите доброто у детето и него да извикате към промяна; да виждате лошото у него – това всеки може.*

Това доверие към ученика ще роди любовта към него. Когато съзнаваме, че в един човек се крие един красив свят, нещо ценно, ние не можем да не го обикнем. Това доверие ще ни изпълни с благоговение към доброто, ко-

ето се крие в детската гуша и което се разкрива като ново откровение пред нас. Така ще дойдем до разбиране и на истинската свобода, ще ценим свободата на ученика. Защото не можете да насилвате тогава, в когото имате доверие. Каквито и слабости да проявява детето, ще знаете, че у него има заложено нещо непокварено и чисто, което в края на краищата ще победи всички препятствия и ще се прояви във всички си блясък, понеже никой не може да препречи пътя на мощното течение на Божествения живот, който блика от вътре на вън. Ако учителят няма това доверие към ученика, той още при първата несполука ще се обезсърчи, но ако устои, радостта му ще бъде безгранична. Доверието на учителя се състои и в друго нещо: в доверието в силата на любовта да преобразява!

Учителя казва следните думи за важността на Любовта, приложена във възпитанието: *Истинският метод на възпитанието започва с Любовта. Тя е най-важното образователно условие. Искате ли да възпитате детето, трябва да го обичате, нищо повече. Като се постави любовта като връзка между учителя и детето, не се страхувайте за резултатите! Безграничният тогава ще се проявява чрез възпитателя и ще го учи как да възпитава. Най-важната работа при образованието е, че учителят трябва да обича своите ученици. За да помогнете на един човек, трябва да го обичате. Благото, което искате за един човек, ще мине през вас, първо вие ще го опитате. Любовта е най-силният фактор, най-великата сила, чрез която можете да възпитавате. Когато искате да възпитавате някого, трябва да го любите с всичкото си сърце и той да вижда във вашето лице човек, в когото има абсолютно доверие, човек без никакви задни цели, за да може да ви приеме у дома си като добре дошъл и да изпълнява всичките ви съвети. Успехът в това училище, където Любовта е приложена, е осигурен.*

Главната задача на образованието е събуждането на Божественото в детето. Атмосферата на любовта е най-подходяща среда за това, както за растенията най-подходяща среда представляват светлината, влагата, благоприятната температура и пр.

Любовта ражда любов! Любовта на учителя към детето ще роди непременно любовта у последния. Няма същество, което като обикнете, да не разбере любовта, да не е отзивчиво към нея. Ето един трогателен пример за това. Един мой колега ми разказа спомен от своето учителство в едно село. Той е работил там в духа на любовта. Голямо сближение царувало между него и учениците му, той бил обичан от децата. Атмосферата в училището била радостна. На следващата година го преместили на друго място. Веднъж получил писмо от свой бивш ученик от първото село. Той му писал: „Винаги си спомням за теб. Аз съм сега овчарче. Много те обичам. Ти обичаш ли ме още?“.

Най-естествено е детето да проявява любовта. Ако то не е покварено още от малко от неестествения пример и възпитание, то обича всички, във всички има доверие. Илия Енчев<sup>26</sup> казва: „Благодарение на това, че всеки от нас минава през периода на детството, всеки има щастието да прекара едно време на чиста радост и безпределна любов към всички и всичко“. Виолино Примо казва: „Детето обича своя баща, обича своите братчета и сестричета, обича своите другарчета, обича и животните, обича цветята, полянките, горичките, обича вадичките и рекичките, детето обича всичко. Но то не обича света с главата на възрастния, с нашата користна, практична, сметкаджийска и заръчана любов, а обича чисто ангелски, беззаветно, с цялата си душа. У детето говори чистата, свята, Божествена природа“.<sup>27</sup>

Учителя казва: *Когато учителят люби ученика, последният винаги ще учи неговия предмет. Ако учителят не го обича, ученикът не учи толкова неговия предмет. Някой може да каже: „Има някои ученици естествено лениви“. На това можем да отговорим: „Вие не сте ги обикнали още! Трябва да не виждате погрешките им“... Без Любовта никакво образование не може да се очаква. Тя трябва да присъства в сърцето на възпитателя и възпитаника. Истинският образователен метод започва с живота, с Любовта. Онзи истински метод, който Божествената любов носи, още не е приложен. Любовта, приложена в образованието, е най-силният метод. Няма сила в света, която може да се противи на Любовта. И най-упоритите деца отстъпват пред нея. Искате ли да бъдете истински учители, приложете Любовта като един от новите и мощни образователни методи. За да възпитаваме хората, трябва да приложите Христовото учение – учението за Любовта. Ако имате някое своенравно дете, направете опит с него и приложете метода на Любовта. Обикнете това дете и никога не мислете за неговите отрицателни черти. Мислете, че то е добро, разумно, и ще видите, че след известно време то ще се поправи.*

Любовта води към хармония и ред. В нейната светлина всяко немурство и леност изчезват от само себе си. Онова, което външните мерки като наказание и пр. не могат да постигнат, сега става най-лесното нещо. Кл. Скопаков<sup>28</sup> цитира думите на един свой познат: „Една усмивка е осветила душата ми – усмивката на моята учителка, която ме спечели за училището. Тя ми се усмихна, когато нас, първокласниците, ни разпределиха на паралелки. Тази усмивка остави в душата ми неизгладими впечатления“.

Първоначалният учител П. разказва от своята практика: „В моето отделение насърчавам палавия, тежкия,



слабия ученик, като му казвам, че е способен, добър, послушен, и същевременно му поверявам да извършва някои работи, с които да ми помага и които показват, че имам любов и доверие към него. Например възлагам му да извършва прегледа на учениците, при гимнастика той ги строява. В училище той е хигиенист, грижи се за реда в класната стая и пр. И такъв ученик коренно се преобразява“.

При такава любов между учители и ученици ще се разцъфтят с всичката си красота детският ум, сърце и воля, неговите таланти и дарби; така детето ще живее в едно красиво, щастливо, радостно състояние, защото любовта е извор на радост и щастие. Ето начин да направим детето щастливо. При такава любовна атмосфера детето ще учи със сърце, ще помни всичко, защото любовта е мощен подтик, който развива усърдие, усилва ума и разсъдъчните способности, калява волята и ѝ дава несломима енергия. Всеки учител знае от своята практика, че децата никога не забравят това, което обичат, а това, което не обичат, забравят. Коемо човек научи само с ума си, може да го забрави; но ако са взели участие сърцето и любовта, няма да го забрави.

*Всички неща, които обичаме, ги помним, защото ги възприемаме с интерес. Някой се оплаква от слаба памет. Тя е слаба, понеже любовта е слаба. Някой се оплаква, че не може да работи. Не може да работи, понеже има слаба любов. Когато любовта е силна, човек работи. Някой се оплаква, че не може да учи – слаба е любовта. Някой няма любов, няма и обхода. Щом има любов, ще има и обхода.*

Любовта на учителя ражда у учениците вдъхновение. Той влива в тях възторг, подтик, живот, който им дава крила. Всички техни сили са в подем. Това е така, понеже любовта на учителя е една реална сила, която храня ума, сърцето и волята на ученика. Също така, когато

учениците обичат учителя си, те го вдъхновяват, вливат в него своята чистота, своята невинност, своите енергии, своя жар. Ето защо Учителя казва: *Когато учениците любят учителя, той е учител. И когато учителът люби учениците, те са ученици.*

### **3. Създаването на новия тип човек – човека на дейната любов – мисия на днешното училище**

*И най-малките деца трябва да знаят законите и методите на Любовта. Трябва да знаят по кой начин Божествената любов се превръща в служене, милосърдие, вяра, надежда, радост, смирение, знание и пр.*

*Човек, който постоянно копнее за любовта и обичта, има бъдеще.*

*Новото в света седи в следното: служене на Любовта!*

*Учителя*

По-горе разгледахме Любовта като образователен фактор – като най-благоприятна среда за всяко обучение и възпитание. Но този въпрос има и друга, по-дълбока страна – Любовта не е важна само като образователна среда. Мисията на днешното училище е да създаде новия тип човек – човека на Любовта. Тази мисия произтича от следното:

1. Любовта е в хармония с детската природа.

Образованието трябва да се стреми към пълна проява на човека, на истинската човешка природа. А видяхме в главата *Закони и методи на Любовта*, че той именно чрез Любовта я проявява.

## 2. Любовта внася изобилен живот в човека.

Лъчите на Любовта внасят подем и разцвет на ума, чувствата и волята, събуждат добродетелите, дарбите и талантите. Когато детето е потопено в една любовна атмосфера, всички негови наследени отрицателни черти, склонности, навици, и пр. се претопяват, преобразяват и пречистват. Умът, сърцето и волята вземат възходящо направление. С други думи, когато училището постигне своята мисия – да създаде човека на Любовта – с това то вече е осигурило благоприятното разрешение на всички свои задачи.

3. Тази мисия на днешното училище произтича от характера и нуждите на днешната епоха.

В ранните епохи на човешката история съзнанието на човека е било съвсем различно от сегашното. Само-съзнанието е било още слабо развито. Вместо него човек е имал групово или племенно съзнание. Тогава човек се е чувствал едно с другите членове на племето. Оттогава почва постепенното развитие на ума. Паралелно с това личността става все по-самостоятелна и чувството за единство с другите се замества с все по-ясно съзнание за своето отделно аз – приближаваме се към епохата на индивидуализма. Този процес постепенно се е усилвал и в 19. век е бил най-ярко изразен. Епохата на индивидуализма се придружава с по-голям стремеж към свобода. Тогава се явяват Ницше<sup>29</sup>, Ибсен, Бранд, Солнест и пр. Тогава се явяват и защитниците на идеята за свободата: Бакунин<sup>30</sup>, Кропоткин<sup>31</sup>, Прудон<sup>32</sup> и пр.

Днес разединението между хората е най-силно. Сега те са най-далече един от друг. Това разединение ражда пустота. Последната говори, че липсва нещо – изгубено е съзнанието за великата истина на всеединството.

Днешният живот е в разрез с тая истина. Това е една от причините за песимизма в Европа през 19. век. Има много причини за песимизма, но най-характерни за днешната епоха са пустотата на материалистичния мироглед, отдалеността, самотността на човешката душа. Песимизмът расте заедно с намаляването на любовта и с растежа на егоизма, на студенината на хората, с усиляването на индивидуализма. Ето извадки из разказа *Самотата* от Ги дьо Мопасан<sup>33</sup>: „От всички тайни на човешкия живот има една, която аз постигнах: най-големите мъки на нашето съществуване произтичат от това, че ние вечно сме сами и всички наши усилия, всичките ни постижения са насочени към това – да избягаме от това уединение. Ето и те, тези влюбени двойки на пейките под откритото небе, се стараят подобно на нас, подобно на всички твари, макар и за момент, да прекъснат своята самотност. Но те си остават самотни. Един чувства това по-силно, а друг – по-слабо. От известно време преживявам голяма мъка: аз постигнах, аз съзнах тая самота, в която живея. И аз зная, че не мога да я прекрача, разбираш ли? Без да се гледа на всички наши опити, на всички наши старания, без да се гледа на всички пориви на сърцето, на устните, на поздравите и на обятията, ние винаги си оставаме самотни. Ние сме по-отдалечени един от друг, отколкото тия звезди. Главното, повече сме изолирани, тъй като мисълта е неизповедима. Ние взаимно се любим, простираме един към друг ръце, и при все това не можем да достигнем до пълно сливане. Мъчителната потребност от съюз ни гложди, но всички наши усилия остават безплодни. Всички излияния – безполезни, обятията – безсилни, ласките – напразни“.

Това се вижда и от статията на И. Горбунов-Посадов<sup>34</sup> *Единното вечно*: „Понякога в нощната тъмнина, когато животинското и краските в света са като мъртви,

душата се събужда в нас с вик на неизразимо страдание. Всичката мъгла, която я обвинява, изведнъж се разпръсква пред нея и човек забелязва вече блещукането на вечната светлина, на вечната любов, из които е излязъл. И сълзи на неизказано щастие се търкулват по лицето му, както в детските години. Очите му се разкриват отново за живота на целия свят, за всички, и с тези очи на любовта той вижда сега отново през тъмнината на нощта всички закрити досега за него души. Той ги вижда такива, какъвто е той – откъснати един от друг, безкрайно самотни, с безпределна тъга в мрака на нощта. Той вижда задавяните от бури сърца, от които капе скръб, неизказаното страдание на самотата, на вечното разединение. Исква да падне на колене пред тях, да хване да им целуне братската ръка, да погледне с любящ поглед в очите на братята и да им каже: „Мили, родни мили, ето, ние сме все едно. Ние сме нейни деца – на вечната любов“, и да плаче заедно с тях за възкръсналата любов!“.<sup>35</sup>

Че наистина мъката от разединението на душите произтича от обстоятелството, че единството лежи в основата на Битието, това го твърдят всички мистици. Ангелус Силезиус<sup>36</sup> казва: „Който не е всичко, той е още съвсем малко“. Клод дьо Сен-Мартен<sup>37</sup> казва: „Какво е зло? Злото е частично отделяне от общия живот“.

Развитието може да се разгледа като постепенно разкриване и проява на силите, заложбите и способностите, вложени в човешкия дух. Но тяхната проява не става произволно, а по точно определени закони. Тогава, пита се, кои са тия нови страни, нови сили на човешкия дух, чието разкриване предвещават днешната и следващите епохи?

Сега има много признаци, по които се познава, че отиваме към култура на единството. Днес стават международни конгреси от всякакъв вид – икономически, на-

учни и пр. Вегетарианското движение, есперантското, международните съюзи, разцветът на кооперативното движение също говорят за това. Тези и много други симптоми в живота показват, че сега се разкрива тая страна на човешкия дух, чрез която човек ще стане способен да се вживее в целокупното, в общото, да чувства единството в множеството. Значи новата идея, на която принадлежи бъдещето, е живот за цялото, а не за частите. Това е една по-горна степен на съзнание, понеже е по-близка до реалността. Съзнанието на новия човек можем да наречем *космическо съзнание* в този смисъл, че той чувства единството на живота, вижда в частите проекция на цялото и всичко върши за цялото.

С развитие на това ново съзнание човек влиза от личния живот в един по-широк живот – живот на Любовта. С други думи, разцъфтяването на космичното съзнание у човека води към културата на Любовта. У него се отваря изворът на любовта към всички: във всяко цвете, тревичка, буболечка, мушичка и пр. той ще обича единния живот.

Учителя казва: *Бялата раса е бременна. Големите мъчнотии, през които тя минава – това са мъките на раждане на новото съзнание. Това, което хората знаят за любовта, не е тази Любов, за която аз говоря и която иде. Сега хората са в дълбок сън, не са се още пробудили. Те сънуват само за Любовта. Това, което хората знаят за нея, то е предисловие за Любовта, която иде!*

Днес има чувствителни души, които са в състояние да доловят вълните на новото, което се ражда, те са носителите на новите идеи. Щастлив е онзи народ, който има повече такива хора – той върви по пътя на възлизането. С разцъфтяването на това ново съзнание ще бъдат разрешени правилно всички противоречия на живота. Само при културата на Любовта можем да имаме

едно хармонично общество. Разни методи са били опитвани и се опитват, за да разрешат въпросите на днешната епоха. Но тези методи са били външни, механични, и затова не могат да дадат желания резултат. Учителя казва: *Нищо не може да оправи света, освен Любовта – тя е единствената сила, която може да изправи човечеството. Светът ще се оправи, когато се новороди човешкото сърце.*

Някой би могъл да каже: „Нали цялостно развитата личност трябва да има еднакво развити ум, чувство и воля? Нали еднакво трябва да постигне Любовта, Мъдростта и Истината?“. На това може да се отговори следното:

а) Да, но както казахме по-горе, Любовта е вратата, през която човек ще влезе в царството на Знанието и Мъдростта, в царството на Истината и Свободата. Защото тя събужда всички центрове в човека, стимулира у него ония сили, които ще го направят способен да има постижения в областта на ума, Мъдростта и Истината.

б) От друга страна дейната любов е ценна и в друго отношение. Действително, всеки човек, който иска да бъде цялостно развита личност, трябва да има реално знание за живота, за цялата Природа. То ще даде разумните методи за работа, но направлението, в което човек ще употреби това знание, както казахме по-горе, зависи от степента, в която човек е осъществил Любовта в себе си. Само при любовта човек ще употреби своето знание и воля за велика, благородна цел, за свята кауза, за общо добро. Нима не виждаме хора с големи знания, но които са автори на много злоупотребления в днешния обществен живот? Само Любовта може да впрегне всички сили на човешката природа да работят за един висок идеал.

Това ново съзнание ще доведе човешката култура до небивал разцвет; човечеството ще се издигне до постижения в науката, изкуството, философията, в обществения живот и пр. От горното следва, че училището трябва да съдейства за създаването на новия тип човек – човека на дейната любов – за да е в хармония със задачите и нуждите на днешната епоха. Така училището ще бъде в хармония с развитието на човечеството. Така ще се създаде едно ново поколение, пропито от идеализъм, възторг и готовност за работа. Това не е насилие върху детската природа, понеже любовта е естествената среда за детското развитие. Напротив, ако лишим детето от любовта, вършим насилие върху него, понеже го лишаваме от една благоприятна среда за неговото развитие.

За да изпълни тази своя мисия, училището трябва да обърне внимание върху методите за събуждане на дейната любов у детето. Те трябва да се приложат в днешното училище. Любовта не може да се събуди чрез морализиране, защото последното дава материал само на ума и паметта – то не може да раздвижи дълбоките детски сили. Кои са методите, чрез които днешното училище може да създаде новия тип човек – човека на дейната любов? Всички следващи методи, имащи за цел да събудят дейната любов у детето, могат да се резюмират в един-единствен принцип: детето да учи Любовта чрез дейност! То да не се приготвя за любовта, а да я живее, всеки ден да опитва любовта. Това, което човек опита, го научава; а това, което не е опитано, и двадесет пъти да му се преподава, не може да го научи. Това важи и за Любовта. Това значи практикуване на любовта. Къртицата е развила повече своите предни крака чрез тяхната по-усилена дейност, като е ровила постоянно пръстта. Тя не е имала случаи да работи с очите си, понеже е жи-



вяла в тъмнина – в земята – и те са атрофирали. Значи всеки орган или способност се развива, като функционира. Този принцип трябва да се приложи и за Любовта.

Всекидневният живот на детето в училището, в Природата, в дома и пр. трябва да бъде предметно учение на Любовта: то всеки ден да има случаи да учи как тя се практикува, какви са нейните закони и методи, какво е нейното действие. Всеки ден детето да учи чрез живия опит, че Любовта е в състояние да разреши всички мъчнотии в живота, че тя е ключът, който отваря хорските сърца и пр. Детският живот е достатъчно разнообразен, за да даде множество случаи за подобен жив опит на Любовта.

Тук ще кажа само няколко думи за методите, чрез които горните общи принципи намират своето приложение. Съвсем накратко ще разгледаме някои от начините, чрез които детето ще учи любовта чрез живия опит:

1. Най-важният метод си остава любовта на учителя към ученика. Това е магическият метод, който отваря всички врати, води към всички постижения. Тая любов ще събуди любовта на ученика към учителя. Обаче един закон на Любовта гласи: любовта към едного преминава в любов към всички! Когато човек обича едного с чиста, възвишена любов, то тя непременно се разширява към всички. Когато човек обикне някого, то тая любов тъй го пречиства и повдига, че всички същества стават за него близки и мили. Тъй любовта на детето към учителя може да стане изходна точка за разширена любов към всичко.

2. През първия образователен период – предучилищната възраст – това, което се прави от околните, трябва да е пропито от духа на Любовта. Това развива любовта у детето. Ето защо околните на детето не трябва да имат действия, които да противоречат на любовта. Това правило важи и за следващите образователни периоди.

3. През втория образователен период – периода на първоначалното училище и прогимназията – лицата, които са в детската околна среда, трябва да са образци на идеални характери, за да будят у детето чувство на благоговение. Благоговението води към Любовта: то ще се превърне в любвеобилност, в стремеж да се живее за висок идеал.

4. Общението с Природата води към разцъфтяване на любовта у детето. Учителя казва: *Човек не може да се събуди за Любовта, докато Природата не оживее за него!* Чрез трудовия принцип, приложен в училището, детето ще влезе в интимно общение с Природата. Това сливане с великия живот, който протича през нея, това възпитание чрез красотата на извори, цветя, гори, полянки, планини и пр., води към Любовта! Природата е великият учител, който събужда всичко благородно и красиво в човека. Тя облагородява характера, внася в човека хармония, чистота, невинност – създава условия, за да се изяви Любовта.

5. Детският труд сред Природата няма да бъде механичен. Детето с любов ще сади и отглежда цветя, зеленчуци и плодни дървета. То с любов ще полива цветето или дървото и по този начин това ще бъде практикуване на Любовта. Подобно практикуване на Любовта е чистенето на пътеките в гората, на изворите в планината и пр., защото детето ще върши тези действия, побудено от Любовта. Грижите на детето към цветето или дървото ще наподобяват тия на майката към нейното дете. Детето ще има състрадание към едно цвете, което не е полято и е изсъхнало. То ще разбира неговия език, неговите нужди.

Любовта към растенията ще се разшири после и към хората. Този, който е внимателен към едно растение, ще бъде внимателен и към хората. Детето, което обича

цветята и гърветата, ще обича и хората. Детето, което тъпче или къса цветята или главите на мухите, което измъчва птичките, утре ще бъде жестоко и грубо и към хората. Учителя казва: *Това дете, което къса главичките на цветята, после ще изхвърли майка си на улицата. При възпитанието на децата да им се обръща внимание, че и мушичките, и птичките усеят болка като нас. Децата, като разберат това, ще кажат: „Добре, в бъдеще няма да им причиняваме болка“.* По този начин ги възпитавайте. *Не им казвайте, че това е грях, че онова е грях – те нямат опитност от греха.*

Днес, когато децата отидат на разходка или на излет, се връщат с букети цветя, които на другия ден увяхват и се изхвърлят. Учителят трябва да ги подготви за едно ново отношение към цветята: подтикът у децата да не ги късат да се роди у самите тях отвътре – Любовта да им пошепне този подтик. Учителя казва: *Аз не съм против даването на цветя, но казвам: не късайте цветя! Искате ли да дадете някому цвете, извадете го с корена заедно, поставете го в малка саксия и така го подайте на човека, когото обичате. С късането на цветята хората се научават да умъртвяват нещата. Всяко цвете трябва да цъфне, да завърже плод и плодът да узрее. Не е ли похубаво да имаме една жива роза, отколкото една увехнала? Аз гледам как този Петърчо си играе с пръчица и обръсва главичките на цветята. Майка му казва: „Браво, браво!“.* Утре това дете ще я изхвърли на улицата да трепери. *Този Петърчо по два пъти на ден ще бие майка си и баща си и ще им каже: „Не ви познавам“, защото майката не е вложила един висок идеал в душата на своето дете. Майката трябваше да му каже: „Разумната природа е направила цветята да им се радваме, без да ги късаме“.* Така трябва майките да възпитават децата си в бъдеще, ако искат децата им да имат морал.

6. Учениците работят обща работа – заедно се грижат за своите деца: цветята, зеленчуците и дърветата; заедно ги садят, поливат, разкопават, заедно берат плодовете. Общите интереси ги обединяват, общата любов към растенията и към работата ги обединява, свързва ги в едно. Тая обща работа е мощен метод за тяхното сближение и хармонизиране. Всяка обща работа обединява хората, сближава ги, развива социалните чувства, духа на взаимопомощ, сътрудничество и солидарност. А всички тези прояви са качества на Любовта. По такъв начин трудовият принцип води към Любовта.

7. Децата имат другарски час (детски клуб). В този другарски час те имат научни, литературни, музикални и др. занимания. И тук, в другарския час, общата работа обединява тези души и по този начин води към Любовта.

8. Друг вид обща работа може да развие у децата другарски чувства, близост и любов – това е дейността им в ученическите дружества: на Червения кръст, във въздържателно, туристическо, вегетарианско, есперантско, стенографско дружество и др.

9. Музиката и Паневритмията събуждат възвишеното у детето и с това го правят по-възприемчиво към висшите трептения на Любовта.

10. Превръщане на любовта в милосърдие. Учителя казва: *Истинското възпитание на децата седи в превръщането на любовта в милосърдие*. За целта могат да се използват и най-гребните наглед случки: хранене на птички, помагане вкъщи на майката и пр. – например детето ще подава дрехи на майка си и пр. Децата трябва от малки да се учат да помагат в къщната работа. От това ще има няколко ползи: първо, ще развият своите психо-физични сили; второ, ще се научат на труд, и трето, това ще представя практикуване на любовта.

Детето, като срещне пречупено цветенце в гората, може да го повдигне и привърже за пръчка. Може да привърже една млада фиданка за клонче, което да ѝ служи за подпора. Детето, което с радост следва тези малки подтици на Любовта, когато порасне, ще бъде готово да работи за една възвишена цел. Хубаво е, когато децата минават през гората, всичко, което срещат по пътя си, да събужда у тях малки подтици на любов и услужване: ще поляят някои гървета, ще изчистят някои запушени извори, на някои реки ще направят мостче, ще повдигнат някое по-малко паднало дете; ще избавят някоя мушичка, която се дави и пр. Децата могат да посетят своите болни другари или болни вдовици и да им занесат някои подаръци.

11. Приложение на правилото всеки ден да се прави по едно добро. Хубаво е чрез приказки, разкази и пр. учителят да събуди тая идея у децата и те по своя подбуда да почнат практикуването ѝ.

12. Не трябва да се практикуват игри, чрез които се развиват жестокост, грубост и пр. Например има една такава игра, която действа отрицателно: децата са наредени около заек и му говорят много работи. Около тях обикаля ловец, който най-после гърмва и убива заека.

За да се полива нежното цветенце на Любовта в детската душа, трябва да свързваме детето предимно с красивата и положителната страна на нещата. Учителят А. П. разказва следното от своята практика: „Някога си в нашата педагогическа литература се пишеше за баба Цоцолана<sup>38</sup>. Тя се рисуваше в смешен вид: грозна, недъгава, презгърбена и пр. Когато се разказва на децата за баба Цоцолана, те се смеят подигравателно. Но утре, като видят една баба на улицата, пак ще ѝ се смеят, ще я подиграват, ще я нарекат *баба Цоцолана*“. Ето защо на децата трябва да се дава винаги положителна храна за

ума, сърцето и волята, да не се употребява подигравателен хумор. Има впечатлителни хора, които не могат да се изчистят от кривите, отрицателните, неморални образи. Ето защо разказването на приказки и разкази с такива образи на децата има опасно действие. Вместо да искаме да развеселим децата с подигравателен, фалшив хумор, нека се стремим да събудим у тях добро разположение и радост по други начини: например каква радост, веселие и добро разположение буди у децата учителят, който влиза в клас с радостна усмивка! Той може да внесе радост в детските сърца и чрез своя тон или чрез някоя песен.

13. Вегетарианството, особено ако в основата му седи една възвишена идея, води към любовта.

14. Чрез подходящи приказки, разкази, легенди, в които доброто се представя като красиво, без да се морализира, може да се действа за събуждането на любовта у децата. Могат да помагат за същото и биографиите на бележити хора, които са живели за другите.

15. В третия образователен период – гимназиалния, освен горните методи ще се приложи и идейният живот. Това е периодът на идеализма. Желанието на младежа да живее за един висок идеал – това е вече проява, качество на Любовта. Това ще засегнем по-подробно при разглеждане на третия образователен период.

\* \* \*

Тук са скицирани само няколко от методите за развитие на Любовта. Съществуват още множество други методи, които могат да изхождат в дадения момент от специфичните условия на училищния живот по време и място. Всеки най-малък подходящ повод може да се използва за целта. Горното представлява само примери, за да се види в какъв дух трябва да се работи. В това

отношение учителят може да прояви своето свободно творчество и инициатива.

\* \* \*

Прогимназиалната учителка М., която е проучила педагогическите идеи на Учителя и се е стараела да ги прилага в училищната си практика, доколкото това е възможно при днешните условия, разказва следното: „Отношенията ми с децата са любовни. Те чувстват моята любов. Когато вляза в клас, те реагират с любов. И най-тъпото дете проявява любовта. В моето присъствие децата оживяват, лицата им просияват. Говоря на децата за красотата на Природата – че Разумната природа ги обича чрез всички блага, които им дава. После гледам да събудя у тях любов към всичко в Природата. Например, казвам им:

– Трябва да обичаме прелетните птички, понеже са гости от далечни места.

Стимулирам тяхната любов към разни предмети и същества в Природата и успявам в това. Стимулирам любов у тях към птички, цветя, гървета и те ги обикнаха и почнаха да ги гледат с уважение. Един пример из нашия живот: едно малко врабче си строи гнездо. Всички деца са строени пред училищните врати, за да влязат вътре. Това врабче вижда, че една перушинка хвърчи във въздуха. Децата гледат как врабчето иска да хване перушинката и не успява, понеже последната се движи. Перушинката пада на земята и аз пред всички деца вземам малко камъче, връзвам перушинката на камъчето и хвърлям всичко това на покрива. Врабчето измъква перушинката и я занася в гнездото си.

Това е вече предметно учение на Любовта – учение как да проявим любовта към съществата в Природата. Веднъж децата бяха ми гали цветя и макар че бяха увехнали, аз ги приех и им казах:

– Това са малки деца. Вижте как са умислени, как са навели главичките си, понеже са отделени от майка си. Стъблото и земята са техните майки.

И на децата им стана мъчно, че са ги откъснали. Това са само няколко примера от многото такива, за да обясня духа, в който работех. Стараех се с разни методи да събудя у децата взаимна любов. Проявявах толерантност към тях. Например веднъж един ученик излезе на черната дъска и не си знаеше урока. Аз тогава казах на другите:

– Не гледайте, че мълчи – той е даровит; той сега събира знания и ще се издигне, един ден може да стане и учен“.

#### **4. Вътрешна връзка между учител и ученик. Законът на Хелмхолц<sup>39</sup>**

Ако вдигнем капака на пианото и изпеем срещу струните някой тон, например *ла*, то макар и въздушните вълни на изпятия тон да докосват всички струни, само струните *ла* на пианото ще затрептят и ще издадат изпятия тон *ла*. Също така ще затрептят и струните, които съдържат изпятия тон като свой обертон. Обаче господстващият тон, който ще се чуе от пианото в отговор, ще бъде *ла*.

Този закон има приложение в много области на живота. Той може да се използва за обяснение на някои факти във възпитателната област. От този закон става ясно колко важна е хармонията между душите на учител и ученик. Ако музикантът, който дава концерт, има публика, която го обича, той ще получи вдъхновение от нея. Това е вярно и за ораторите, и за учителите. Ако учителят работи с ученици, които го обичат, ще получи вдъхновение от тях. При такава любов висшата детска природа ще бъде активна и по закона на Хелмхолц ще приведе в



активност най-възвишените области в душата на учителя. Така ще се получи онзи възторг, онова вдъхновение, с което той ще работи. И обратното е вярно: любовта, повдигнатото състояние на учителя във време на час, пак по закона на Хелмхолц, ще събуди най-нежните, най-възвишените струни на детската душа.

Значи не е важна само външната хармония в класа, само външната учтивост на учителя. При липсата на тая хармония и любов се пресича вдъхновението на учителя и в същото време като че ли са отрязани крилата на детската душа.

Когато учителят влиза в клас с повдигнато разположение на духа, с възвишени мисли и чувства, бидейки във връзка със свещените извори на живота, той може по закона на Хелмхолц да причини затрептяване на най-висшите страни на детската душа. Ето защо учителят с любовта си извиква на живот любовта у децата; със своето милосърдие събужда тяхното милосърдие; със своята чистота и идеализъм събужда чистота и идеализъм у тях и пр. В случая тук учителят не толкова преподава на детето, но по закона на Хелмхолц събужда съответната му природа.

Ако учителят влезе в клас с раздвоени мисли, например с мисълта, че има да пише едно писмо, че има среща следобед и пр., тогава по закона на Хелмхолц ще станат активни по-нисши, по-обикновени детски психични сили, а Божествените кътове на детската душа ще останат незасегнати, пасивни, независимо от гумите, които учителят ще произнесе. Ако той е влязъл в клас с отрицателни мисли и чувства, ако е влязъл ненагласен, ще предизвика това същото състояние у децата въз основа на същия закон. Ако е влязъл в клас със своите тревоги, безпокойствие, смущение, ако е влязъл неразположен духом, ще събуди у децата също такава неразположение;

ако влезе в музикално състояние, ще създаде музикална атмосфера, при която може да се твори.

Законът е: никой не може да събуди у другите хора това, което няма в себе си. Това е първият закон, който следва от закона на Хелмхолц. Учителя формулира този важен закон в една по-широка форма така: *Възпитателят предава на своите ученици не само своите добродетели, но и своите недъзи. Тоя закон има голямо практическо приложение в педагогиката. Ето защо всяко възпитание започва със самовъзпитание.*

Когато учителят говори на учениците си, общението между тях има две страни: външно общение и вътрешно. Първото се състои от зрителни и слухови възприятия: вие виждате своя събеседник, възприемате жестовете му и слушате гласа му. Второ, възприемате и трептенията, които излизат от самите мисли и чувства, които има в момента. Това може да стане във вашето подсъзнание, но то оказва голямо влияние върху вас. Когато учителят говори искрено, тогава действа дълбоко, понеже вътрешният говор не противоречи на думите му; а ако не говори искрено, то вътрешният говор на мислите му противоречи на думите му и тогава последните остават без резултат.

Учителя пояснява действието на този закон така: *Имайте предвид следното: когато някой педагог, възпитател или възпитателка, майка или баща, иска да поучи децата на нещо, на някоя идея, не му е позволено, когато излага тая идея на децата, едновременно да има в съзнанието си някоя отрицателна мисъл, някой сторен малък грях. Мисли ли за греха, целта няма да бъде постигната. Ако постъпва така, каквото и да направи, колкото и малко да е то, в това най-малкото ще влезе един червей, който след време ще разруши направеното. Следователно онзи, който иска да възпитава, трябва в даден момент да е*

*много чист. Ние мислим, че децата са глупави. Не, детето, още като го учите, знае, разбира говорите ли истината, или не. Няма по-прозорливи същества от децата! Трябва да имате предвид следното правило: не можете да приложите успешно един метод спрямо другите, ако не го приложите върху себе си. Да допуснем, че говорите на едно дете за послушание; но ако вие не сте послушен, не можете да имате никакъв резултат. Никога не можете да научите човека на това, което сам не знаете.*

Ако учителят е добър, той може да предаде своята доброта. Красивата майка може да предаде своята красота. Ако учителят е весел, може да предаде своята веселост. Ако той или майката са тъжни, и децата са такива. Най-първо родителите и учителите трябва да знаят закона да бъдат весели. В това отношение учителят трябва да работи върху себе си. При влизане в училище той трябва да се разтовари от всички лични и семейни тревоги и да влезе в училище със сияеща, радостна усмивка. Той трябва да влиза в клас винаги добре разположен, весел. Веселите лица възпитават околните. *Веселостта е една Божествена черта. Да бъде човек весел, е нещо духовно.* Учителят трябва да постави децата, които имат усмихнати лица, на по-видно място в класа, за да действат възпитателно върху меланхоличните.

Вторият закон, който следва от закона на Хелмхолц и който също има голямо практическо приложение в педагогиката, гласи: „Каквото вярвате и каквото мислите, че има в един човек, то тая страна на неговия характер стимулирате и ѝ давате възможност да се прояви“.

Когато отидете при някого и мислите, че той е добродетелен, справедлив и пр., то давате благоприятни условия да се проявят у него тия качества. Ако мислите, че той е несправедлив и нервен, то подхранвате неговата нисша природа и го подтиквате да се прояви към вас

по този начин. Ако мислите, че възвишеното живее в един човек, вие създавате условия то да се прояви у него. Тоя закон трябва да се използва във възпитанието. Ето защо Учителя казва: *Не унижавайте никого в сърцето си.*

## Свобода

Трябва да имаме доверие в силите, скрити у детето. Те са Божествени. Трябва да създадем всички благоприятни условия за тяхната проява. От това следва, че не трябва да насилваме детската природа – нека свободно да се прояви нейната дълбока същина. Оттам и следствието: нужно е свободно възпитание. Значи свободното възпитание се явява като следствие от доверието в доброто, в Божественото, скрито в детското естество. Щом се дадат благоприятни условия за проява на доброто, заложено у детето, то има силата да надгее и да преобрази неговите нисши, отрицателни предразположения, склонности и навици.

Под *свободно възпитание* най-първо се разбира следното: образованието да бъде в съгласие с детската природа. Даже и ако обучението и възпитанието е външно свободно, но ако е в дисхармония с детската природа, това е вече насилие върху детето. В това отношение образователят може да се сравни с градинаря.

Учителя казва: *Човек има доброто в себе си, само че трябва да го извикаме да се прояви. В това е възпитанието. Например, когато посадим едно растение, няма какво да го учим как да расте: то почва да пуца нагоре стъбло и надолу – корени. Можем да му направим някои услуги: да го пазим от гъсеници, да го поливаме и пр. При възпитанието детето има идея за доброто и злото; че трябва да се прави добро, и това знае. Достатъчно е да се насочва.*

*Има ли нужда да се урежда животът, който минава през човека? Всички мислят, че има нужда. Какво ще уреждате един живот, който е излязъл от Великото разумно начало? Оставете го свободно да се прояви. А ние ограничаваме този живот и тогава идат страданията. Ролята на учителя е само в подпомагане на детето – то да прояви Божествения живот, който минава през него. Учителят трябва да отстрани само всички препятствия, които могат да го ограничат. Той трябва винаги да изхожда от съзнанието за Божествеността на Вътрешната същина на човекия дух... Аз считам едно дете за толкова културно, колкото е баща му, само че то не е проявено. Ябълковата семка може да бъде цяло дърво. Едно дете ще стане това, което съдържа в себе си.*

Друго нещо, което се включва в свободното възпитание, е да не се пренебрегват сегашните нужди на детето за сметка на някои бъдещи нужди, защото ако се прави това, пренебрегва се и се жертва детството. А ако се задоволят сегашните нужди на детето и му се дадат условия то да живее пълен живот в настоящето, то с това се създават условия за задоволяване и на бъдещите му нужди. За да се спазва това правило, трябва да се знаят детските нужди през всеки период. А това е невъзможно без познаването на трите периода.

Работата на учителя не е да заповядва, а да служи. Учителя пояснява това със следните думи: *Аз не мога и не искам да ви заповядвам, защото хората са на Господа – нямам право на това. Имам право да бъда господар само на своите мисли и желания, на тях мога да заповядвам, а на всичко, което е извън мене, трябва да служа. Така и вие трябва да правите. Учителят не ще каже: „Да идем на разходка“, но ще каже: „Искам да ида на разходка. Искате ли да дойдете с мен?“*. Всеки, който мисли, че насилието ще оправи работите, влиза в животинското царство.

Ние, като се бъркаме в работите на Природата, изопачаваме живота. Тъкмо започваме да се развиваме според методите на Природата, дойде педагогът и започне да действа според своите правила и методи. Нещата в света, в Живата природа, са организирани, няма какво да ги възпитаваме. Трябва само да ги подпомагаме.

В свободното възпитание влиза и следното: материалът, който детето ще учи, да не му се напраща отвън. В противен случай то не е свободно, не твори. У детето по естествен начин ще възникват въпроси за разрешаване, нужди, които трябва да задоволи, любовни подтици да направи нещо и пр. И тогава тия вътрешни подтици ще го побудят да учи, да изследва, да търси отговори, да работи. Това е важен елемент на свободното възпитание. Как може да стане това, ще видим по-нататък.

Само при такава свободно възпитание ученикът проявява творчество. Само когато побудата за учене и работа иде от самото дете, то твори. Целта на училището е да създава хора – творци на нови културни ценности. Само когато детето твори в училище, ще твори и в живота.

Някой би могъл да направи следното възражение против свободното възпитание: „Ако не упражняваме ни най-малко насилие върху ученика, ни най-малко наказание, заплашване, ако не събудим у него страх, няма ли опасност да се развие той в крива посока, да го изпуснем? Ако се премахне принуждението от училището, тогава няма ли да бъде учителят безсилен, когато ученикът почва да се развива в крива посока? Ако се премахне наказанието и насилието в училището, няма ли да се даде свободен ход да се развие у ученика низшето, няма ли опасност да се проявят неговите долни навици и склонности?“.

Винаги трябва да помним, че свободата като образователна среда е възможна само при събуждане на вис-

шия душевен живот у детето, когато детската енергия е насочена към възвишеното. Свободното възпитание е необходимо, за да се изградят самостоятелни, самодейни личности с творчество и инициатива, носещи ценното и самобитното, с което Природата гарява всеки човек. А самобитното, което носи един човек, то е най-голямото му богатство, то образува истинската му красота.

Всеки човек чрез самобитното, което носи, е рядко, ценно цвете в общочовешката градина. А при липса на свободно възпитание, при методи на наказания, заплашвания, страх и пр., самобитното у него може да заглъхне и да се получат обезличени характери. Тогава общочовешката култура губи един рядък скъпоценен камък. Ако се упражни насилие върху детето – заплашване, наказание и пр. – то заключва своето сърце, скрива го занаяд от нас. То не позволява вече да проникваме в неговото сърце и тогава вече не можем да му въздействаме възпитателно. Тогава сме вече отчуждени от него. С насилие може да се получи гресиране. Творчество не може да има там, където царува насилие, заплашване. Може да се гради само с положителни средства, а не с отрицателни. При наказание, заплашване и пр. можем да създадем хора прикрити, лицемери, лукави, подозрителни и страхливи.

Под *свободно възпитание* не се разбира да няма никаква дисциплина, никакъв ред и точност. Както казва Дюи<sup>40</sup>, свободата не изключва дисциплината, не изключва големия ред и точност в училището. Напротив, точността, която детето прилага доброволно, от любов, е най-ценна. Свободата и дисциплината не се изключват взаимно, но само при Любовта – само при нея децата са свободни, и при все това те правят това, което трябва, водени от любов към учителя и към знанието. Да има дисциплина там, където същевременно има и свобода, там е изкуството.

У детето има добри и лоши заложи. То не е с идеално съвършенство. У него може да има някои отрицателни навици. Обикновено тенденцията е да се проявят и едните, и другите. Но щом царува Любовта, тя ще трансформира последните. Затова съществуването на свободата е възможно само при една атмосфера на Любовта. Новата педагогика е за една дисциплина, за един ред, който произтича от Любовта. Учителя казва: *Истинска дисциплина е тая, която изхожда от Любовта.* При Любовта страхът естествено се явява, но в съвсем друг вид: детето ще се бои да не би да изгуби любовта на учителя си.

Освен Любовта има и други фактори, от които произтичат дисциплината и редът. Такъв фактор е и благоговението. Между учител и ученик не трябва да има стена, учителят трябва да е близък на ученика. В същото време последният трябва да храни безгранично уважение и благоговение към учителя. Това е нужно, за да възрастват красивите заложи в детската гуша. Онзи, който иска да направи учителя почти излишен и да го замести с книгите и мъртвите пособия, той не разбира тия закони.

Свободата е възможна още при самодейността и труда. Те също така създават една естествена дисциплина. В средните училища се явява и друг фактор, който прави възможна свободата и създава дисциплината. Това е идейният живот. Чрез събуждане на висш идеен живот, на стремеж към идеали, за средношколската младеж всички простъпки, всички отрицателни прояви изглеждат гребнави и изчезват.

За да се спазва свободното възпитание, изисква се възпитателят да има специфично отношение към всеки ученик: според неговия характер, темперамент, степен на развитие и пр. Учителя дава следните обяснения за



това: *Всеки човек има специфичен тон, който никога не се мени. За да бъде възпитанието свободно, това трябва да се има предвид.*

\* \* \*

По-горе говорихме за свободата като образователно средство. Но тя трябва да се вземе и като образователна цел: целта на образованието трябва да бъде оформянето на личности, обичащи свободата и живеещи в нея. Истински свободен е само оня, който проявява възвишената си природа. Ето защо Учителя казва: *Щом не мислите, не чувствате и не постъпвате право, вие не сте свободни.* Понеже Любовта дава възходящо направление на мисълта, чувствата и волята, затова тя е истинският път към свободата.

\* \* \*

У детето има грамадна енергия. Сама по себе си тя е полезна. А ако има оплакване, то е от направлението, което е взела тя. Ролята на възпитателя не е да сподавя, да потиска тая енергия. Това, което може и трябва да направи той, то е само да ѝ даде възходящо направление. Учителят трябва да знае това, което се нарича *духовна алхимия*, т.е. превръщането на духовните сили една в друга. Лошото е, когато той няма духовна енергия. Щом има такава, то има поле за дейност на възпитателя. Работата е, че тая енергия непременно се проявява. И ако не се проявява в добро направление, то естествено е, че ще се прояви в лошо. И обратното: ако се прояви в добро направление, то вече не остава излишна енергия за проява в лошо направление. Това може да се нарече един вид канализиране на детската енергия, или по-добре – насочването ѝ във възходящо направление.

Учителя казва: *Няма да се борим с лошите качества на детето, но ще поощрим добрите. Не трябва да внушаваме на детето, че не е паметливо, защото каквото човек мисли, такъв и става. Сега на детето се проповядва все отрицателната страна. Майката казва на детето: „Няма да лъжеш, няма да крадеш“. Тогава детето казва: „Я чакай да се опитам да видя какво нещо е кражбата“. По-рано то може да не е крало или лъгало. Майка му казва: „Да не лъжеш“. Тогава детето казва: „Да опитам какво нещо е лъжата“. Или пък му се казва: „Не трябва да мразиш“. Като кажеш на детето: „Не бъди груб“ или: „Не трябва да мразиш“, то казва: „Чакай да го опитам“.*

Едно месоядно животно може да е научено на растителна храна, но когато му замврише на месо, у него може да се събуди старият инстинкт. Щом се говори на човек за грях, у него се събужда старият инстинкт и той отива да го опита. Тогава се събуждат тия отрицателни сили у него, защото психологическият закон гласи: всяко нещо, което е в съзнанието, отива в подсъзнанието на човека и ражда стремеж за осъществяване на тая идея или на това желание във вид на постъпка. Тук вече въпросът е за мощната роля на подсъзнанието. Ето защо на детето трябва да се говори за положителни неща: за любовта, за доброто, за това, което е хубаво да се направи. Когато детето е грубо, не трябва да работим за прякото премахване на грубостта, но чрез педагогически средства трябва да увеличим мекотата. Тогава грубостта сама по себе си ще изчезне. Това значи да се работи с положителни, а не с отрицателни методи.

Когато детето има разрушителни енергии, например гняв, когато то е нервно, сприхаво, нетърпеливо, то има отрицателни енергии и ние трябва да знаем методите, чрез които да им дадем друго целесъобразно направление. Учителя дава много примери за това. Ще приведем

няколко от тях: Гневът е набиране на излишна енергия. Центърът му е над ушите. Щом гневът дойде у някого, ще вземе мотичка и ще работи. Трябва да имаме една работилница с чукове и други пособия, та онзи, който има излишна енергия, да отиде там на работа. Това може да се приложи във възпитанието. Когато детето има широка глава около ушите, то има наклонност към престъпление. То трябва да работи, празно да не стои – да копае, да седи и пр. – за да трансформира енергията.

Насочването на детската енергия във възходящо направление трябва да става по непринуден начин. Река-та може да причини много пакости; при пороен дъжд тя може да причини наводнение, което може да отнесе къщи, снопи, мостове, добитък и пр. Обаче същата енергия, използвана целесъобразно, може да се направи не само безвредна, но силата ѝ може да се употреби за каране на воденици, трамваи, за електрическо осветление и пр. Ако насочим детската енергия в добро направление, и то доброволно, свободно, а не по принуждение, тогава съвсем излишно ще бъде да се грижим за лошото поведение на учениците, за развалата им, за наказанието им и пр. Няма и да става въпрос за развалата им, понеже такава няма да има.

## ОПИТ

Опитът трябва да бъде за детето път за развитие на ума, на чувствата, волята, характера, за добиване на знание и пр. Учителя казва: *Знание е само това, което е опитано, проверено*. Само туй, което е опитано, остава като траен капитал в съзнанието. То остава дълбоки следи в съзнанието и оказва влияние върху поведението, навиците и склонностите, изменя целия човешки характер, а това е тъй, защото опитът раздвижва целия човек. Затова той е най-доброто средство за неговото преустройство.

Всяко знание, правило или закон, което не е опитано и преживяно, е само баласт на паметта. То не е трайно, постоянно богатство на човека, и от друга страна, не е в състояние да преобразува целия детски душевен строй.

Относно опита трябва да се вземат предвид следните правила:

а) Детето трябва да се занимава най-първо с физическото, конкретното, и после с отвлеченото. Учителя казва: *Възпитанието на детето започва с физическия свят*. Физическото ще послужи като изходна точка за разбиране и на отвлеченото. Така детето ще има стабилна основа, на която да гради. При новото възпитание детето първо трябва да се запознае с материалното, което се възприема чрез сетивата, първо трябва да се вглежда в нещата около себе си, за да ги възприеме или направи, и след това ще учи теория. Това е целесъобразно, защото е в хармония с еволюционния период, в който се намира сега човечеството. И от друга страна, защото физическото, конкретното е по-достъпно за детето.

Това правило трябва да се разбира в много широк смисъл. И когато искаме да запознаем детето с някои отвлечени принципи и закони, пак е хубаво да се изхожда от едно конкретно физическо явление, а после да се направи аналогия, да се прокара едно съответствие, да се направи един превод. Тогава тези отвлечени принципи и закони ще бъдат по-ясни, по-конкретни, по-понятни и по-нагледни за детето. Първо ще запознаем детето с някое явление във физическия свят, и изхождайки от него, ще дойдем до научния, духовния или моралния закон. Например щедростта може да се свърже с извора, търпението – с вековното дърво, готовността на човека да възприеме доброто – с отварянето на цветното венче за слънчевите лъчи и пр. И при научното познание първо ще се учат фактите и после – теорията.

б) Под *опит* се разбира обучение чрез труд, обучение чрез дейност.

в) Под *опит* се разбира още и следното: известни добродетели, морални чувства, закони или принципи, например милосърдие, търпение, точност, справедливост, чистота, самооблагане и пр., трябва да се развиват у детето не чрез морализиране, а чрез самия живот. Самият детски живот да бъде великата школа, където детето ще учи чрез собствен опит тия добродетели, тия морални принципи. То ще ги учи чрез тяхното практикуване, чрез тяхното преживяване. Така те ще оживеят в него и ще образуват основни черти в характера му. Училищният живот трябва да бъде така богат и всестранно разнообразен, че да предлага множество случаи всеки ден за упражняване на любовта, справедливостта, чистотата, самооблаганието и пр. Значи училището трябва да бъде школа, където любовта, милосърдието, точността и пр. ще се живеят от детето. За да стане това, трябва коренно преустройство на днешното училище.

## Навременност

В Природата наблюдаваме навсякъде закона за навременността. Например всяко растение има време за посяване, поникване, цъфтеж и пр. Кокичето цъфти през зимата, трендафилът – през пролетта, някои цветя – в средата на лятото и пр. Ако искаме да отгледаме правилно едно растение, трябва да се съобразим с годишните времена, като знаем нуждите му през всяко годишно време. Този закон трябва да се приложи и във възпитанието. Учителя казва: *За всяко нещо в света си има определено време. Трябва да знаем в кое време какво трябва да учим. Сега учим безразборно и вследствие на това всички резултати са неверни.*

Навременността в педагогическата област трябва да се разбира в две отношения:

а) Детето минава през три образователни периода, които коренно се различават, и затова през всеки период трябва да употребим специални методи. Това трябва да се вземе предвид при възпитанието.

б) Образованието трябва да се постави до известна степен във връзка с нуждите и задачите на епохата.

Нека разгледаме по-подробно тия две точки:

### 1. Трите образователни периода

Развитието на детето почива на психо-биологични закони, които трябва да се вземат предвид в педагогиката. Детето, юношата и младежът минават през три образователни периода.

Ето как ги характеризира Учителя: *От раждането до седмата година човек е във физическия свят, развива пре-*

*димно физическите си сили – тялото си. Тогава детето се учи да ходи, тогава развива волята си. През този период то е много активно. Имайте предвид тази активност на детето и се съобразявайте с нея.*

Детето постоянно се движи. Цвятко Петков казва: „Достатъчно е да наблюдаваме едно 4-5-месечно дете няколко пъти, за да се убедим, че то почти непрекъснато върши движения с органите си. Ето едно момиченце, наблюдавам го в продължение на 5 минути, на леглото е, и за това късо време то прави над 20 движения с краката и ръцете, с главата и очите“.<sup>41</sup> Малките деца до седмата година играят на кон из двора, възседнали пръчка, играят на влак и пр. Това говори за голямата подражателност и активност. *От 7-та до 14-тата година детето е в духовния свят – то развива предимно сърцето си, чувствата. Тогава детето е най-чувствително. Съобразявайте се с тази чувствителност и я използвайте при възпитанието.* Ако на едно дете от втория период – т.е. между 7-14 години – му се каже нещо сухо, научно, то няма да се заинтересова, ще остане безучастно, апатично, но ако му се каже нещо, което буди чувства, например приказка, разказ, то ще се оживи и заинтересова. Ако му се изложи математиката чрез отвлечено мислене, то няма да се заинтересова, но ако му се изложи под форма на игра, на драматизация и пр., ще се заинтересова. Значи през втория период са в подем чувствата, сърцето, и трябва да се изхожда от тях при обучението и възпитанието, за да се събуди интерес. Заинтересоваността от приказката показва, че у детето е развито и въображението, а логичното мислене не е още развито.

*От 14-тата до 21-вата години детето е в умствения, идейния свят, т.е. то развива предимно ума си и идейния живот. Тогава разцъфтява логичното мислене. Ако на един гимназист се разкажат някои научни факти, у него*

ще се събуди интерес и ще възникнат много въпроси: коя е научната причина на тия явления, кои закони изграят роля в случая, кои са теориите, които обясняват подобни факти, и пр.

Тия примери из детския и юношеския живот са взети случайно. Но систематични психологически изследвания са потвърдили горните заключения. Те са установили, че детето и юношата минават през тия три образователни периода. Някой би могъл да каже: „Нали трите страни на душевния живот – ум, чувство, воля – винаги вървят заедно?“. Вярно е, че те са винаги неразделни, обаче в разните периоди една от тях има надмощие и представлява условие за проява на другите две страни. Например, когато казваме, че в първия период волята е средище на душевния живот, това не значи, че умът и чувствата не са налице. Те са също налице, но на първо място е волята и те се проявяват чрез волята. Във втория период, когато чувствата са средище, умът и волята също така съществуват, но всички мисловни и волеви прояви, за да бъдат плодотворни, трябва да минат през чувствата. И през третия период не може да има плодотворна душевна дейност, ако всички чувствени и волеви прояви не минат през мисълта. Тогава мисълта, логичното мислене е в подем, в разцвет.

Ако наредим душевните сили според степенята на тяхната активност, то в първите седем години този редът е: воля, сърце, ум. Значи волята е средището и чрез нея се действа на ума и сърцето. През втория период редът е този: сърце, ум, воля. Значи сърцето ще съдейства за развитието на ума и волята. През третия период редът е този: ум, воля, сърце. Значи чрез ума ще се действа на волята и сърцето (фиг. 1). Външни впечатления влияят върху тялото през първите 7 години, дават форма и строеж на организма, между другото и на



мозъка. Външни впечатления влияят през втория период върху силите, които са в подем през този период. Същото се отнася и за третия период. До установяване на тия периоди се идва чрез изследване на психо-физичното развитие на детето от раждането нататък.

За по-нататъшните периоди след 21 години Учителя казва следното: *От 21 години нататък тия фази се повтарят, но разбира се, с друг оттенък и с все по-нови постижения и с нови придобивки на познанията.* Поради преповтарянето на тия периоди и след 21 години, макар и с малко по-друг характер, каквото посеем в детето през първите 7 години, после то дава своите плодове, и то предимно в съответния следващ период.

Опитностите, преживяванията, придобивките на детето, юношата и младежа от раждането до 21 година определят в голяма степен цялото му бъдеще. Ще вземем един пример: нека кажем, че детето в първите три периода на своя живот е преживяло възвишени идеи, любов, възторг от идеала, естетически чувства и пр. Всичко това ще определи какво ще бъде то в следващите периоди, до дълбока старост. Ако е събрало през първите три периода богата, красива опитност, ценни преживявания, то те постепенно ще възраснат, ще се разцъфтят в него и ще го доведат в зрялата възраст и в старостта до вътрешно просветление, до мъдрост, духовност и велика любов. Ако не е посято нищо в душата му през първите три периода, то в старостта ще дойде залез, отслабване на духовните му сили. Това се отнася гаже и до здравето. Който през първите три периода е имал положителни, прави мисли, чувства, желания и действия, той дава условия и възможност за здраво тяло в зряла и напреднала възраст. А който е имал отрицателни, криви мисли, чувства, желания и постъпки през първите три периода, той посява в себе си сили, които

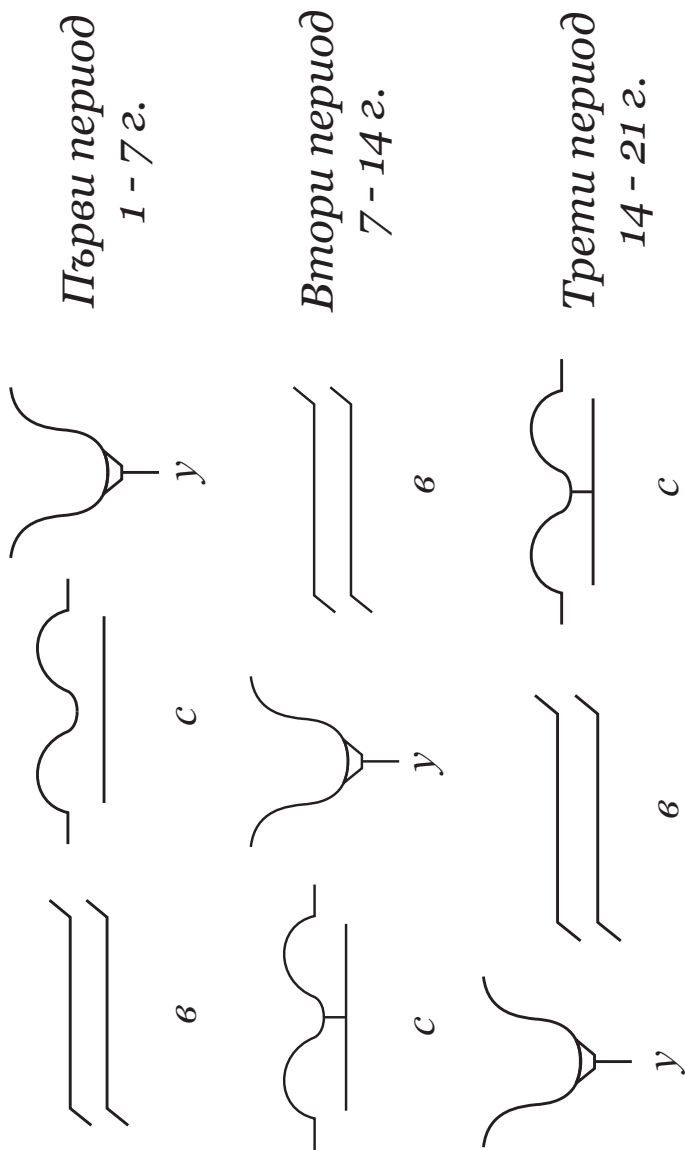

Фиг. 1

В бъдеще, в зряла и напреднала възраст, ще се проявят като предразположение към болест.

За педагогиката от значение са първите три периода. Тяхното познаване е необходимо. Нужно е педагогът да знае състоянието на физическите и психическите сили през разните периоди, за да знае през кой период кои сили трябва да възпитава и по кой начин. Трябва да се обърне внимание на начина, по който детето е поставено в досег с външния свят. То трябва да се постави през всеки период в допир с тая област на външния свят, която е най-подходяща за дадената епоха от живота му. Трябва да се вложат в работа, колкото се може по-дълбоко и по-правилно, тъкмо тия енергии, които е най-подходящо да бъдат засегнати в дадената възраст. Чрез детската дейност трябва да се развият у него тъкмо тия сили, способности, дарби и добродетели, които съответстват на дадената възраст.

Когато оценяваме критически някои педагогически методи, трябва да имаме предвид гореказаното и дали те са в хармония с нуждите и силите, които се развиват през съответния период. Тогава всички педагогически въпроси се явяват в нова светлина. Дюи казва: „Училищата употребяват наука, годна за възрастни, и материал, който няма никакви връзки с нуждите на развиващия се организъм, и се опитват да наложат това на децата, като ни най-малко не се съобразяват с това, което е нужно на децата през периода на техния растеж“. Дюи цитира и думите на Рус: „Страхувайте се да пречите на Природата! Вие твърдите, че обичате цената на времето, и се страхувате да го губите напразно. И не забелязвате, че губите повече време, когато го употребите зле. Детето, което лошо сте учили, е много по-далече от съвършенството, отколкото онова дете, което никак не сте учили“.<sup>42</sup>

Едуард Клапаред<sup>43</sup> казва: „Психологът е длъжен да следи и най-малките прояви, които характеризират периода на детето, като се стреми да не противоречи на природата, а да я следва, иначе го застрашава неуспех“.<sup>44</sup>

Основният педагогически закон за периодите гласи: през всеки период трябва да се работи със силите, които са тогава в подем. Това е важно условие, за да бъде всяко обучение и възпитание природосъобразно. Всяко нарушение на този закон означава нарушение на принципа на природосъобразността и резултатите са отрицателни.

Новата педагогика казва в кои периоди кои детски енергии се намират в подем и могат да се разработват. Всяко неразбиране на детската природа може да породи много грешки, макар и възпитателят да е имал най-хубави желаниа. Ще дам само два примера: според новите педагогически изследвания умът трябва да се развива през третия период и ако ние съзнателно и планомерно развиваме логичното мислене преди четиринадесетата година, т.е. преди началото на третия период, ние го пресилваме и в бъдеще ще пожънем печални резултати.

Друг пример: паметта се развива след седмата година. Вторият период е период за нейното развитие. Силите на паметта тогава са в разцвет. И ако развием съзнателно и планомерно паметта преди седмата година и не я оставим тя естествено да се развие до тая година, тогава в бъдеще човек ще има слаба памет. Същият печален резултат се получава, ако не даваме материал на паметта през втория период. Пропуснатото през този период мъчно може да се навакса. Тогава човек също така ще има слаба памет. По-году, при разглеждането на трите периода, ще се изтъкне в подробности кои детски сили и заложби в кой период са в подем и разцвет, за да се обърне специално внимание върху тях през съответния период.

## **2. Връзка на образованието с нуждите и задачите на епохата**

Всяка епоха носи известни културни придобивки в науката, философията, религията, изкуството, техниката и пр. И човек, за да бъде деен член на епохата, трябва да ги усвои. Всяка епоха поставя на човека известни задачи, известни проблеми, които той трябва да разреши. Всяка епоха се вълнува от известни въпроси, спрямо които човек трябва да вземе едно правилно становище. Всяка епоха развива нови страни на човешкия дух.

Всичко това трябва да се вземе предвид при образованието. Детето не трябва да бъде откъснато от живота, от реалния живот, който е около него. Само така то ще разбира нуждите на епохата, в която живее, и ще твори в нея. Така ще може да участва в по-нататъшното изграждане на културата.

Всяка епоха се отличава с нещо ново: нови идеи се вливат в културата, нови методи, нови културно-стопански форми. Детето и юношата трябва да усвоят културните постижения на епохата, трябва да се запознаят с новите идеи, които епохата носи в себе си, за да допринесат за новите културни постижения. Те трябва да разбират епохата, в която живеят, трябва да развият в себе си усет за силите, които действат в епохата и на които принадлежи бъдещето. Така те ще схванат и посоката, в която трябва да се работи, за да се направи нова крачка във възходящия път на човечеството. Така училището ще създава лица, които ще чертаят новите пътища на културата.

## Следване методите на Природата

*В образованието трябва да се приложат методите на Разумната природа!*

*Учителя*

Разумната природа е великият източник на знание. Всяко явление в нея кара човека да мисли с възторг за нейното величие. Каква разумност се крие както в строежа на атома, тъй и в дейността на звездните системи! Тя е вечно млада, с неизчерпаем, бликащ живот. Всяко най-малко отклонение от законите ѝ води към страдание. Всяко съгласуване с тях води към сила и радост. Ние сме ученици в нейното велико училище. С благоговение трябва да учим уроците, които тя ни дава. Това важи за всички области на живота. И образователното дело много може да научи от нейните методи. Тя е най-великата учителка, най-великата възпитателка – с голяма любов възпитава своите деца в течение на милиони години и ги води от най-нисшите форми до върховете на съвършенството. Тя работи с търпение, планомерно и систематично. И плодовете от нейните методи са чудно красиви. Да сравним например някоя форма от минералното и растителното царства с някой напреднал представител на човечеството и ще видим целесъобразния път, по който Природата води своите деца към върховете на красотата и свободата. Така ще схванем разумността на нейните методи.

Преди всичко трябва да се прави разлика между методите на Разумната природа и проявите на несъвършените същества – нейните деца. Много същества се проя-

вяват по несъвършен начин. Това зависи от степенята на тяхното развитие. Даже някои от тях се отклоняват от правилния път на развитието, който Природата е начертала, и вследствие на това се лишават от нейните блага. Например да вземем паразитните растения и животни. Те са се отклонили от правилния път на развитие и затова са дошли до израждане. Но и в тях Разумната природа пак се проявява в дейността на техните тъкани, органи и системи. Например в тяхното кръвообращение, във функциите на тяхната храносмилателна, нервна и др. системи работят методите на Разумната природа. Може едно същество да се проявява по несъвършен начин. Това говори само за степенята на неговото развитие, но в това несъвършено същество Природата работи по един съвършен начин. Например, когато това същество се нарани някъде, по най-мъдър, по най-целесъобразен начин става зарастване на раната. В това зарастване вече са в действие методите на Разумната природа. Методите си тя е опитвала и изпробвала в течение на милиони години. Те са сигурни, понеже са пропити от една велика мъдрост. Ето защо внимателно трябва да изучим нейните възпитателни методи, чрез които тя издига съществата все по-нагоре във великата еволюционна стълба, и да ги приложим в образователното дело.

Какви са методите на Разумната природа? В живота има голямо разнообразие и при всеки даден случай тя си служи с особени методи. Тук има едно неизчерпаемо поле за наблюдение и поука. От голямото богатство на примери ще вземем само няколко, за да изясним идеята:

1. Нека разгледаме методите, чрез които Природата е възпитавала човека. Първият човек е трябвало да напъга всички свои сили, за да задоволи своите нужди и да върви напред. При неговия досег с живота са се явявали много проблеми, които той е трябвало правилно да раз-

реши. Тия проблеми, тия нужди го заставят да изследва Природата. Така той добива познания за нея, развива постепенно ума си. В съзнанието на първия човек възникват много въпроси, на които не може да отговори. Това го кара да учи, да търси, да прави наблюдения и опити, за да намери законите, върху които почиват природните явления.

И тъй, Природата кара човека да работи и чрез работата го учи. Разумната природа е поставила човека в една обстановка, пълна с красота и разнообразие. Тя съдържа всички условия за неговото преуспяване, само че той трябва да работи, да учи, за да се справи с мъчнотите и нуждите, които изпъкват на всяка крачка. Всички неща и явления, които са около него, са предметно учение за него. Всичко го учи: тревите, цветята, дърветата, светлината, вятърът, облаците, реките, планините и пр. Всичко подтиква към работа неговото въображение и неговата воля. Природата не дава на човека наготово знание и сръчност, а само го поставя в условия да ги добие. И той трябва да прави усилия, да бъде активен, за да ги добие. При преодоляване на трудностите човек развива своите сетива: наблюдателност, търпение, хладнокръвие, смелост, съобразителност, творчество и пр. Природата възпитава човека както с трудностите, които той среща на всяка крачка по своя път, тъй и с хармонията и красотата, които я изпълват.

И тъй, подтикът към учение у първия човек е неговата любознателност и желанието му да задоволи нуждите на живота. Всичко, което е около него, го кара да мисли, да чувства и да действа. Всичко това трябва да се приложи в образованието. Детето трябва да бъде поставено в една красива, разнообразна обстановка с всички условия. Както у първия човек, така и у детето ще възникнат много въпроси и задачи, които ще го подтикнат да учи



и да работи. И чрез такава работа детето ще развие своите сили. В хармония с методите, с които си служи Разумната природа, и детето ще се учи чрез дейност. Чрез своята работа то ще се учи, ще се запознава с фактите и ще развие ума, чувствата и волята си.

Някой ще каже: „Вие не искате ли да повторите при образователния процес пътя, по който е вървял първобитният човек?“. Не, съвсем друга е идеята. Това са вечни методи на Природата, които не зависят от епохата и от съществата, върху които тя ги прилага. Тия методи тя ги прилага и днес, и то към всички същества – както към хората, тъй и към растения и животни. Например на всяко същество тя дава условия и материали, поне ги дава в готова форма, а трябва съществото да направи усилия, за да ги преработи и използва. Природата поставя своите любими деца в трудности, пред неразрешени задачи, за да ги подтикне към работа. Един лишей, мъх или тревичка ще срещне много трудности в своя живот, с които трябва да се справи, и така развива и проявява своите сили.

2. Нека вземем груг пример. Посятата ябълкова семка пуца в почвата корен, нагоре – стрък, който развива листа и цветове, а след това дава и плодове. Коренът пуца разклонения във всички посоки, изтегля от почвата хранителни материали и ги праща нагоре към листата, където се обработват с помощта на слънчевата светлина. Получените обработени материали се пращат навсякъде да хранят всички растителни части. Узрелите плодове ябълката раздава на всички.

Има голямо съответствие между разните области на Природата. Тук можем да прокараме една аналогия: корените на растението можем да сравним с материалния живот на човека, а стъблото – с духовния му живот. Това има голямо приложение във възпитанието. Детето

ще бъде поставено в досег с физическия свят, както растението със своя корен е в досег със земята. Както растението черпи сокове от земята и ги праща към листата, тъй и човек чрез изучаване фактите на материалния свят ще помогне за развитието на духовния си живот – на ума, чувствата и волята: те отговарят на цвета. Чрез такава работа човек ще развие гарби и добродетели: те отговарят на плодовете на ябълковото дърво. И както ябълката ги предлага на тия, които минават край нея, така и човек ще употреби гарбите и добродетелите си за благо на другите.

3. В Природата навсякъде виждаме приспособление на организма към околната среда. Например едно растение по чуден, по най-целесъобразен начин се приспособява към сухотата и влажността на въздуха. Ако въздухът е влажен, листата имат тънка кутикула и широки петури, за да се усили изпарението. Растенията имат целесъобразни методи за приспособление и към светлината. За тази цел у някои растения листата са наредени спирално по стеблото. Когато листата са срещуположни, то те са поставени в две перпендикулярни направления, за да не се засенчват. Когато растението е в гъста гора, то расте много нависоко, без много да се разширява, и като достигне да е на слънце, тогава се разширява. Какво красиво приспособление виждаме например в пънките на растенията: те са покрити с дебели люспи, за да се предпазят от зимния студ. Хиляди приспособления срещаме навсякъде в Природата.

Този метод на Разумната природа за приспособяване на съществата по идеален начин към тяхната среда трябва да се приложи и в образователното дело. Там този метод намира приложение чрез спазване на следното правило: възпитателят при обучението и възпитанието трябва да се съобразява с дадените условия. Това

значи, че той при прокарване на този или онзи образователен метод трябва да се съобразява например с температурата, характера и заложибите на детето, с наследените му културни възможности, с нравствения уривен и културно-стопанския бит на обществото, с географския облик на местността, с податните сили на почвата, с местния климат, с характера на местната флора и фауна, с височината над морското равнище и пр.

4. В Природата ритъмът е всеобщ закон. Виждаме го в смяната на деня и нощта, в смяната на годишните времена, в приливите и отливите, в ритма на сърцето, в дихателния ритъм и др. Този метод на Природата може да се приложи и в образованието, например чрез въвеждане на известен ритъм в детския труд. После детето може да се свърже със света на ритма чрез музиката, чрез Паневритмията и пр.

Това са само няколко примера, за да се види какви богатства се крият за образователното дело в методите на Разумната природа. Те са тъй разнообразни! В това отношение се отваря широко поле за работа и приложение. С горните няколко примера се опитахме само да изтъкнем важността на този принцип, за който говори Учителя.

### III. ПЪРВИ ОБРАЗОВАТЕЛЕН ПЕРИОД. ПРЕДУЧИЛИЩНА ВЪЗРАСТ

Първият период от раждането до седмата година е най-важният образователен период. Това трябва да се знае като основна педагогическа истина. Този период е важен по следните две причини:

1. Тогава се оформя тялото. То след седмата година продължава да расте, но главно по формите, които са изработени в първия период. Ето защо първият период определя до голяма степен цялото бъдеще на човека. Правилно развитото тяло е от голяма важност не само от здравословно гледище, но и за духовното развитие на човека. Човешкият дух има нужда от добре устроено тяло, за да може да прояви силите, които крие в себе си. Когато автомобилът е добре направен, шофьорът може да си служи с него; когато цигулката е добре направена, музикантът може да свири на нея.

2. Посетите през този период семенца в детското тяло и душа възрастват и дават своите плодове по-късно. Някои навици, способности, дарби, които се явяват на 30-40-60-годишна възраст, се дължат на това, което е посято в детското тяло и душа през първия период – от раждането до седмата година. През първия период се развива предимно волята, понеже тя има известна връзка с човешкото тяло.

Коя е най-характерната черта, която можем да използваме във възпитателно отношение през този период? Това е подражателността: тя е най-силна през това време. През втория период тя продължава да съществува и е пак доста силна, а след това постепенно почва да

отслабва, макар че продължава да действа през целия човешки живот. Обстоятелството, че подражателността е най-силна през първия период, трябва да се използва от околните на детето – родители и възпитатели.

Логическото мислене през този период не е още развито. Това, което детето вижда около себе си, това, което става около него, се отпечатва в неговия мозък и определя формите, в които той се излива. Това определя финия строеж на нервната му система. А знае се, че мозъкът е инструмент на душевния живот. Ето защо законът е този: каквото вижда детето да става, да се прави около него през първия период, това го възпитава положително или отрицателно. По-слабо влияние за оформянето на характера му и за неговите бъдещи навици, предразположения, склонности и пр. оказва върху него това, което ще му кажете, отколкото това, което ще направите в негово присъствие. Ето защо възрастните, които са около детето, трябва да бъдат много внимателни пред него. Те трябва да бъдат образци в думи, жестове, обхода, постъпки, защото чрез тях влияят върху оформянето на детската личност. Учителя казва: *Желязото трябва да се бие, докато е горещо. Същото е и с човешкото естество: то може да се преобразява и възпитава, докато съдържа тая първоначална топлина на младия и гъвкав живот, който възприема и усвоява всичко, що му се дава.*

Каквито качества искат да развият у децата родителите и всички околни през този период, тия качества те трябва да проявяват пред тях със своите действия. Например родителите трябва да проявяват крайно търпение, и то както спрямо децата, тъй и спрямо другите в тяхно присъствие, защото всяка проява на нетърпение спрямо тях или спрямо другите в тяхно присъствие посяга у тях предразположение към нетърпение. Същото

се отнася и за точността и реда. Родителите трябва да имат голям ред вкъщи. Всичко трябва да е наредено и чисто. Всяко безредие покварява характера на децата и ги прави предразположени към песимизъм.

Ще дам друг пример: слугинята казва на бащата, че някой чука на вратата и пита за него. Бащата ѝ казва пред сина си: „Каж ми, че ме няма вкъщи“.<sup>45</sup> В мозъка и душата на детето вече е отпечатана постъпката на бащата – там тя е оставила трайни следи. Тези следи ще дадат своите последствия в пълнота, когато то порасне. То ще стане на 30-40 и повече години и тогава ще се прояви това, което е отпечатано в мозъка и душата му през детинството. Тогава ще има предразположение към лъжа. От друга страна, чрез тази лъжа на бащата рухва доверието между родителите и детето. И ако хората искат да изследват защо този човек е склонен към лъжа, трябва да изучат детинството му и ще видят, че той е слушал тогава често лъжи около себе си. В това отношение е важен не само първият период, но и вторият.

Друг пример: детето е направило известна простъпка. Ако му се гневят и го нагрубяват за това, ще му се причини двойна вреда:

а) Не се постига именно крайната цел – детето да се научи да не повтаря тази простъпка.

б) Мозъкът и душата на детето получават такива следи, че когато то възмъжее, ще прави същото, което са правили баща му или майка му спрямо него, т.е. ще придобие предразположение към гняв, нагрубяване и пр.

От този пример някой може да помисли, че е важно да проявяваме любов и други добродетели само спрямо самото дете, като е съвсем безразлично как се отнасяме към другите хора в негово присъствие. Всъщност второто влияе толкова върху детето, колкото и първото. Следователно никаква нелюбовна или друга лоша постъп-

ка не трябва да има не само спрямо детето, но и пред детето. Например родителите могат да бъдат много любезни към 5-годишното си дете. Обаче каква полза от това, ако те пред него се карат на слугата и го нагрубяват. Каква полза от благите обноски на бащата спрямо неговото дете, когато той обижда околните на всяка крачка, връща се вкъщи пиян и предизвиква бурни сцени?

Нека дадем още няколко примера: бащата казва веднъж по адрес на някого много лоши думи, а когато това лице после му идва на гости, той му отправя похвали, и то тъкмо противоположни на укорите, които му е отправил в негово отсъствие пред сина си. Няма ли да създаде това у детето предразположение към лицемерие, когато порасне? Ако бащата изрази недоволството си от супата по време на ядене и блъсне силно и грубо чинията си с ръка пред детето, то у последното се посажда предразположение към грубост, тирания и жестокост, когато порасне.

Харисън в книгата *Детската градина* казва: „Трябва да се внимава детето да не критикува, а и другите да не критикуват в негово присъствие. Така му се нанася повече вреда, отколкото помощ. Доколкото е възможно, рисувайте хората пред него като герои и героини. Най-силните и най-добрите характери са ония, които, щом се запознаят с някого, съзират най-хубавите черти в характера му. Детската градина ни дава безброй пояснения как може да се развие този вид характер“.

Детето, което е прекарало през първия период на своя живот в една атмосфера на любов, която проявяват околните, ще се развива правилно. То като порасне, ще има сърцето на идеалиста. Този, който е виждал любов около себе си през детинството си, приема в себе си – в тялото и душата си – известни предразположения, и като порасне, ще проявява тая любов към другите

И така, чрез любовта, която царува в детската среда, се посаждат в детската душа красиви семенца, които детето ще прояви после като любов. Посвяват се в детството, а в по-късна възраст посвятото цъфти и връзва. У децата през първия период трябва да се развие дух на служене. Това може да стане както у дома, така и в детската градина.

В детската градина като важна работа през този период трябва да се счита упражнението за развитието на сетивата: зрение, слух, осезание и пр. В детската градина трудовият принцип може да се въведе в най-лека форма, и то като работа сред Природата: в градината, на полето, в гората и пр. Това, което е изложено за трудовия принцип, приложен сред Природата през втория период, важи и за първия – за детската градина. Детето в предучилищна възраст, в детската градина, ще работи в цветната, зеленчукова и плодна градини, ще отглежда цветя, зеленчуци и плодни дървета, ще чисти извори, пътеки и пр.

Разликата ще бъде в това, че при децата от предучилищната възраст работата ще бъде от най-лек характер – сродна на играта или нещо средно между игра и труд – съответно на детската възраст. В детската градина работата всред Природата, и изобщо общението с Природата, в което влизат още разходките на полето, в гората и пр., трябва да бъде средище на цялото останало детско занимание. Тази работа всред Природата трябва да се използва за развитието на сетивата у децата: за запознаването им с формите, краските, линиите – за чертане, рисуване, моделиране и пр. Тя може да стане и изходна точка за песни, приказки, игри и др.

У децата през първия период трябва да се развие чувството на благодарност за всичко към Първата причина. Тази благодарност може да се изказва чрез молитви-пес-



ни. Много от тях могат да бъдат във връзка с опитностите на детето в семейството и в Природата. В тези молитви-песни може да се изрази благодарността за слънчевата топлина и светлина, за птичките, цветята, за красивите плодове.

В детската градина може да се въведе ритмичната гимнастика в по-лека форма – чрез едно опростяване на Паневритмията, чрез откриване на специален детски отдел на Паневритмията. В бъдеще това ще се направи. В детската градина трябва да се приложи самодейността и творчеството, за да се постави начало на развитието на волята. Чрез детската самодейност ще се посеят семена, които в бъдеще ще се проявят като воля.

## IV. ВТОРИ ОБРАЗОВАТЕЛЕН ПЕРИОД. ОСНОВНО УЧИЛИЩЕ

### Обща характеристика

Казахме по-горе, че вторият период – от седмата до четринадесетата година – е период на чувствата, на сърцето. Изтъкнахме, че съгласно основния педагогически закон всяка детска сила или качество трябва да се развива през този период, през който то е в подем. Ето защо през втория период цялото обучение и възпитание трябва да се свърже с чувствата. През този период в подем са нравствените и естетически чувства, въображението и паметта.

Днешното училище страда от интелектуализъм, то пренебрегва сърцето и волята. Това пренебрегване на сърцето, на чувствата от днешното училище има събоносни последствия, понеже от психологията се знае, че чувството дава направление на волята. Ето какво казва д-р Никола Кръстников<sup>46</sup>: „Според д-р Блойлер<sup>47</sup> всеки психичен акт се придружава с чувство, което в същото време играе главна роля при решението. Емоцията определя направлението на действията, а характерът на човека се определя почти изключително от емоционалността“.

Ако се пропусне периодът от седмата до четринадесетата година за развитието на висши чувства, изгубеното не може вече да се навакса. Такова дете рискува да остане с беден душевен живот. Това казва и д-р Н. Кръстников в споменатия труд: „Развитието на чувствата, не само социални, но и индивидуални, може да става само в периода на тяхната еволюция и разцъфтя-

ване, т.е. в детската възраст. Даже преподаването на предмети, които имат за цел развитието на детския интелект, трябва да става с оглед на развитието на по-високи чувства, за възвисяване на детското сърце“.

Морализирането не помага, понеже чрез него се апелира на детския ум, без да се раздвижи детското сърце. Ето как характеризира Хр. Ковачев това морализиране: „След като се заучи по различни начини разказчето, чрез въпроси се прави съответното вдълбочаване, извлича се поука и учителят казва: „От тая приказчица се научихме, че не трябва да лъжем, научихме се, че не трябва да крадем, научихме се, че трябва да обичаме и почитаме родителите си и всички, които се грижат за нас“. Ние формулираме правила и учениците ги повтарят след нас, обаче не са раздвижени дълбоките сили на тяхното естество“.<sup>48</sup>

Днешното училище ще се избави от своя интелектуализъм чрез възпитание на чувствата, чрез художествения елемент, трудовия принцип и пр. По какъв начин цялото обучение и възпитание от този период може да се свърже с чувствата, със сърцето? Не да се говори на децата, че трябва да имат такива и такива чувства, но тези чувства детето трябва да ги живее. Самата образователна среда трябва да създава условия за това.

Всяко детско занимание през втория период трябва да буди у децата живи чувства: възторг, радост, милосърдие, любов, състрадание и пр. От друга страна, светът на красивото – художественият елемент – трябва да прониква цялото обучение, всички учебни предмети, всеки учебен час, всяко детско занимание. Също така и всички детски занимания през този период трябва да подхранват въображението, трябва да будят у децата живи образи и картини, чрез които да се привежда в активност тяхното въображение. Ако през този период образова-

телният процес не действа на чувството, на сърцето, ако не действа на въображението и не е проникнато от художествен елемент, то непременно детското занимание ще бъде сухо, скучно, досадно. Децата ще бъдат безучастни. Както детската среда, тъй и образователният процес трябва да будят радост у детето. Радост ще внесат в детския живот между другото и музиката, Паневритмията, излетите, другарският час и пр.

Казахме, че през първия период се слага основата на волята, казахме още, че първият период е период предимно на развитието и оформянето на тялото. Значи в началото на втория период тялото и волята са вече доста укрепени, за да може да се приложи с успех през този период трудовият принцип, и то сред Природата. Относно значението на чувствата (благоговение и пр.) и на художествения елемент най-много се приближават до Учителя г-р Щайнер<sup>49</sup> и Виолино Примо. Гореказаното определя характера на обучението и възпитанието през целия втори образователен период.

\* \* \*

Подражателността през втория период продължава да играе роля, само че изменя характера си. През първия период детето подражава на всичко, което вижда да се прави около него, а през втория подражава само на това, към което има уважение, благоговение. Петър Монеv изтъква тази разлика в подражателността през първия и втория периоди: „През втория период от развитието подражанието се слага върху другата почва. Сега вече юношата се увлича не от физическия, а от нравствения героизъм. Тук вече героите са носители не на изключителни физически качества, а на висши нравствени и по-общо – духовни ценности. Големите хора на изкуството, науката и философията, обществениците и политиците

от първи ранг – това са новите образци, които сега замамват юношата. Той чете биографиите им, изучава живота им и се сили да ги подражава<sup>4</sup>.<sup>50</sup> Затова през втория период като важен образователен фактор се счита следното: околните да събуждат благоговение у детето. Както растенията имат нужда от влага, топлина и светлина, така също и детето има нужда да проявява чувство на благоговение спрямо околните. Тук важи следният закон: тия качества, към които детето е благоговеело, то ще има предразположение да проявява в своя характер, в своя живот, когато порасне.

Ето защо, за да развием у децата идеален характер, трябва да ги поставим в такава среда, където ще могат да проявяват това чувство. Григорий Петров<sup>51</sup> разказва за един студент от Московския университет, слушател на лекциите по история на проф. Грановски<sup>52</sup>. Студентът бил принуден да прекъсне студентството си и да отиде в една кавказка област, където е трябвало да огрубее поради грубата среда, в която бил поставен. Но благородните думи и характер на проф. Грановски така силно му въздействали, защото той сред тази груба среда с възторг и умиление си спомнял за светлия му образ. И този образ поддържал у него стремежа да живее за възвишеното, идеалното. Като Грановски бил и проф. Пирогов<sup>53</sup>. Родителите и другите лица около детето трябва да притежават идеални характери, които да са в състояние да събудят чувството на благоговение у детето. Поради това всички възрастни, които са в досег с детето, трябва да работят всеки ден за своя духовен растеж.

От голяма важност е да не се пропусне развитието на благоговението у детето през този период. Неразвитието му ще има лоши последици, въпреки най-доброто желание на възпитателя и въпреки спазването на всички други педагогически принципи. Безкрайно много е загубило

детето, което не е имало случай да благоговее в периода между седмата и четиринадесетата година. Ако учителят не е искрен, детето инстинктивно схваща това – тогава липсват условия за благоговение и възпитателно въздействие. Едничкото средство е това: учителят трябва да се старее да бъде достоен за благоговение.

През третия период – в периода на умственото развитие и идейния живот – младежът чрез самостоятелна идейна работа, по научен път трябва да си изработи мироглед, критерии върху въпросите на живота, но той трябва преди тази възраст – през втория период – да види въплътен около себе си идеала като жив образец в лицето на околните.

Един добър пример за благоговение е следният: при един учител преди Балканската война идва едно момченце на гости по случай Великден. Учителят му подарява една картинка. Момченцето, от голямо благоговение към този учител, я пази у дома си като светиня. След Общоевропейската война<sup>54</sup> учителят посещава дома на детето, което вече доста е пораснало. То отишло и извадило от сандъчето си картинката и я показало с благоговение. Друг пример: един околийски училищен инспектор разправя, че когато бил малък, тъй безкрайно е благоговееел пред учителя си, че си го е представял като извънредно същество. Той мислел, че учителят не яде, защото не е като другите хора. Не можел да си представи как учителят ще яде като другите хора: той е възвишено същество, което или не яде, или ако яде, употребява съвсем друга храна, а не тая, която употребяват другите.

Но да не се мисли, че благоговението трябва да се изпитва само към окръжаващите. През този период това чувство може да се развие у детето по следните начини:

а) Като вижда то у околните въплъщение на доброта, любов, търпение, безстрашие, мъдрост и пр.

б) Като му се разкриват възвишени характери от историята – биографии на велики хора.

в) В приказки, разкази, митове, легенди и пр. да се рисуват възвишени характери, които да будят детското благоговение.

Има закон в психологията: това, за което мислиш, то извайва твоя характер, оказва въздействие върху твоя ум, сърце и воля. Като мислим за добрите хора, ние ставаме добри, доброто в нас почва да се развива. Тоя закон трябва да се приложи във възпитанието. Нали примерът е важен възпитателен фактор. Ако изучаваме живота на великите хора, те оживяват за нас, те стават един вид жив пример за нас – и така те ни възпитават. *Мислете върху добрите хора – казва Учителя, – върху разумните хора, върху силните хора в света. Те са предметно учение. Ще получите нещо по този начин, ще развиете нещо в себе си.*

Какво богато поле за работа на възпитателя! Може да се използва грамаден материал от историята и от всемирната литература, както и от нашата. В това отношение детската литература има голяма важност. Тя трябва да е пропита от този дух, тя трябва да бъде не само приятно четиво и да дава храна на въображението, но същевременно трябва да излага такива възвишени характери, които да будят благоговение у децата.

Историята на българския и на гругите народи е пълна с примери на възвишени характери. Животът им трябва да се изложи пред децата в по-долна възраст във вид на приказки и разкази, а в по-горна – във вид на биографии. Например може да се използва животът на Христофор Колумб<sup>55</sup>, Галилей<sup>56</sup>, Сократ<sup>57</sup>, Хус и пр. От българската история има също много примери: Св. св. Кирил и Методий, св. Климент, патриарх Евтимий, Отец Паусий,

Раковски, Неофит Бозвели, Любен Каравелов, Христо Ботев, Васил Левски и пр.

През този период не трябва да се прави нищо пред детето, което пречи за проявата на благоговението у него. Пред него не трябва да се хулят, осмиват, одумват или критикуват други лица. Това има грозни последици за нежните цветя, които се развиват в душата му. Това ще прилича на сланата, която попарва нежни растения. Колко се греша в това отношение! Учителя казва: *Да осмеее нещо и да мислите, че по този обратен път ще можете да морализирате хората, това не е възпитание, това не е Божествен метод на възпитание. Да се занимавате с негъзите на хората – това е зараза, която разрушава организма.*

Но някой би казал: „Ако у детето се развие чувството на благоговение, не убиваме ли с това личността у него? Не го ли правим несамостоятелно, зависимо, подчинено на други личности, не го ли правим само техен спътник; не събуждаме ли у него по такъв начин робски чувства, които ще се отразят върху целия му живот?“. Напротив, онзи, който има щастието да благоговее през тази възраст, после ще стане една самостоятелна, свободна личност. Силите на благоговението са лъчи, под чието влияние поникват най-красивите цветя в детската душа.

\* \* \*

През този период не трябва да се развива изкуствено логичното мислене. Това би било пресилено, преждевременно. Разбира се, ако искаме да развием логичното мислене у детето през този период, ще направим голям напредък в това отношение и тогава ще се радваме, че то е постигнало много нещо. Но после горчиво ще се разкайваме, понеже преждевременно развитото дете ще



остане с увехнали душевни сили – то ще стане апатично, с посредствени умствени способности. Разбира се, умът ще се развива през този период, не може да не се развива, но той трябва да се развива от само себе си, под действието на другите способности на ученика, без нарочно да се упражнява логичното отвлечено мислене.

Казахме, че в този период детското въображение е в подем. Ако учителят няма развито въображение, той не може да го развие у детето, и то по следната причина: когато учителят разказва нещо и живо си представя образа, то детето ще го запомни и ще го слуша с интерес. Ако учителят в този момент няма жив образ в своето съзнание, той не може да събуди интерес у детето. Това е психологически закон, който говори, че в това отношение има връзка между учителя и детето. През втория период, и особено през първите три отделения, могат да се разправят на децата фантастични приказки, в които герои са скалите, изворът, вятърът, планината, цветята, животните, дърветата и пр. Това развива въображението. И ако през този период не се използват методите за развитието му, детето после, когато порасне, ще има слабо въображение. За развитието му може да се използва и рисуването по фантазия, илюстративното рисуване, и пр.

Въображението съдейства за развитието на ума, понеже и то е от познавателната, или умствената област на душевния живот. През този период умът трябва да се подтиква към развитие между другото и чрез развитието на въображението. Ето защо Мойман<sup>58</sup> казва по този въпрос: „Въображението се явява тая област и тая форма на умствената дейност, при която най-рано може да се пробуди умствената самостоятелност на детето, радостта при откритието, търсенето и изнамирането, защото тази форма му е по-достъпна, отколкото дейст-

вителното размишление. Ясно е оттук, че формалното развитие на самодейно въображение трябва да служи за изходна педагогическа точка при пробуждането на умствената самодейност у детето въобще“.<sup>59</sup>

## **Художественият елемент трябва да прониква цялото обучение и възпитание**

Нашият копнеж за един свят на красотата показва, че в душите ни има нещо сродно с него. Светът на красотата е сроден със силите, които се крият в дълбините на човешката гуша. Чрез изкуството човекът се свързва с висшите сфери на Духа. Познато е определението: *Изкуството е познание на истината под образа на прекрасното*. Изкуството е един от пътищата, чрез които се свързваме с Първичната причина. Ето защо художественият елемент е духовен по естеството си. Изкуството освобождава, понеже събужда възвишеното у човека.

През втория период се събуждат и развиват естетическите чувства у детето. Ето защо цялото обучение през този период трябва да се прониква от художествения елемент. Поради този особен характер на втория период само това обучение, което е проникнато от такъв елемент, оказва дълбоко действие върху детето, прониква в дълбините на естеството му и раздвижва всичките му психо-физични сили, трансформира ги, обновява ги, внася в тях нов живот, подтиква развитието и разцвета им. Всяко обучение, което е лишено от такъв елемент, е безжизнено, мъртво, анемично, без никакво влияние върху психо-физичния му строй, и тогава вехнат и гаснат детските сили и заложи. Изкуството действа

върху целия човек. Че това е така, можем да се уверим и опитно, като вмъкнем художествения елемент в обучението. Класът е безжизнен, учениците са пасивни, бездейни, разсеяни, но ние внасяме художествен елемент – и ето, става голяма промяна в класа: апатичните лица стават будни, разсеяността се заменя със съсредоточено внимание, умората изчезва, всички са увлечени в учебната работа. Тогава няма вече немирни ученици. Това преобразуване на класа не е ли най-доброто доказателство, че такова обучение е в хармония с детската природа и че то има дълбоко действие върху нея? Магически цялата атмосфера се изменя, като че ли минава веднага един животворен ток през всички души. Затрептяват най-чувствителните струни на детското естество. Училищната атмосфера става друга: в нея се внася живот, копнеж, интерес и радост. Детските лица светват.

Поради самият характер на втория образователен период детето през този период възприема нещата в образи и картина. Ето защо, за да бъде обучението и възпитанието в този период в съгласие с детската природа, материалът трябва да се поднася на детето не толкова чрез логическо мислене, което се разцъфтява след четиринадесетата година, но главно в образи и картини. Образите и картините – това е начин, чрез който художественият елемент може да се свърже с обучението. Виолино Примо много правилно схваща значението на художествения елемент във втория период, като казва: „Детето гледа на света като поет и говори в образи, картини и фигури“. (сп. *Училищна практика*) Изкуството, художественият елемент дава богат материал на въображението, подбужда го към активност.

Художественият елемент има връзка и с нравствените чувства. Има тясна връзка между моралното и естетическото възпитание. Голяма е зависимостта между

света на красотата и света на доброто. По този въпрос много е писано в педагогическата литература, но малко се прилага. Шилер в *Писма за естетическото възпитание на човечеството* казва, че свободата ще дойде чрез разбиране на красивото, чрез естетическото възпитание. Висшето добро и висшата красота са всъщност едно и също нещо от висше гледище.

Че изкуството, художественият елемент възпитава и волята, това е много лесно обяснимо, като се знае, че изкуството засяга целия човек, цялата човешка природа, и я облагородява, а волята влиза в основната същина на тая природа. Изкуството буди възвишени чувства, а те дават направление и подтик на волята. Кл. Скопаков казва по този въпрос: „Изкуството стимулира най-живо и най-резултатно въображението. То има най-голямо значение за целия духовен живот. Художественото произведение действа не само на мисълта, чувството и волята, а на цялостния човек, т.е. и на ония страни в духовния живот и цялото човешко същество, които още никоя наука не е разкрила, които никое друго образователно средство не е достигнало“.<sup>60</sup>

Художественият елемент в обучението има и друго значение: когато при обучението си служим с художествени образи или когато по други начини вмъкнем художествен елемент в детския живот, то обучението не уморява. Когато казваме, че изкуството, художественият елемент трябва да прониква детския живот във втория период, с това не се разбира, че това трябва да става само с отделни учебни предмети като добавка към другото обучение. Не, съвсем друга е идеята: художественият елемент през втория период трябва да прониква всички учебни предмети. Той трябва да бъде като червена нишка, която да минава през целия училищен живот. Всяко детско чувство, всяка детска работа трябва да е

проникната от този елемент. Само тогава обучението и възпитанието е в хармония с детската природа.

Нека разгледаме начините, по които този елемент може да прониква в цялото обучение.

1. Това, което детето прави, трябва да има художествена стойност. Детският труд трябва да се проникне от художествен елемент. Във всяка своя дейност, във всичко, което прави, детето трябва да вложи художествен усет. По този начин трудовият принцип трябва да стане средство за проникване на детския живот от художествен елемент – със своя труд детето да внася красота, симетрия, хармония навсякъде около себе си. Детето не трябва само да съзерцава красотата, но и чрез собствено творчество да внася елемента на красотата в своята околност. Учителя казва: *Хубаво е да очистиш някой извор, да му отворим път, да му постелем дъното с красиви камъчета и да го оградим наоколо. Тогава се чува красивата музика на водата. Това възпитава детето.* Каква радост се ражда у децата, че внасят красота в света чрез своята дейност! Художественият елемент може да влезе в детската дейност и чрез чертане на лехи във вид на красиви фигури, чрез отглеждане и подреждане с вкус на цветя и плодни дървета.

2. Поради характера на детския труд и чрез разходки и излети на полето, в гората, на планината, детето ще влезе в близък досег с Природата и това е пак един от начините за развитие на художествения вкус у детето. Природата ще възпитава детето чрез красотата на цветята, тревите, зелените полянки, дърветата, изворите, скалите и пр.

3. Художествен елемент може да се внесе в обучението по родния и чужди езици. Тук ще се прилагат художествените разкази, игри, песни и декламации на съответния език. При обучението по родния език художественият

елемент може да се приложи много добре при запознаване с буквите чрез т.нар. игри-приказки, после със свободни съчинения и пр. Чужд език се учи много лесно, като се свърже с музиката, защото езикът и музиката имат една и съща основа: човешкият глас е тон.

4. Художественият елемент при смятането и геометрията влиза чрез т.нар. игри-приказки.

5. Художественият елемент при историята и географията се вмъква чрез използване на художествения разказ, на легенди, художествено описание на исторически събития и на чужди страни във форма на пътни бележки и пр.

6. Методът на съпоставянето или уподобяването е красив начин за свързване на обучението и възпитанието с художествения елемент.

7. Това става чрез рисуването и приложението му при много учебни предмети, например при природознанието.

8. Художественият елемент влиза чрез музиката и приложението ѝ при много учебни предмети, чрез Паневритмията и изобщо чрез ритмичната гимнастика. Красивите игри, в които музиката и движенията са умело съчетани, развиват естетическите чувства у детето. По този начин се развива у детето усет за ритъм, пластика и за връзка между тях и вътрешния, психичния живот на човека.

9. Художественият елемент може да играе голяма роля в т.нар. другарски час – детски клуб, за който ще говорим по-късно.

Изкуството, художественият елемент ще внесе една нота на радост в детския живот, а детският живот трябва да е потопен в благодатните ѝ лъчи. Художественият елемент трябва да се внася по възможност чрез художественото творчество на самото дете. През този период детето трябва да развие усет за красотата във форми, краски, тонове, думи и художествени образци.

# Трудът като образователен фактор

## 1. В лоното на Живата природа

Да изкараме детето вън от класните стаи, сред Живата природа, при изворите, реките, тревите, гърветата, птичките; вятърът да милва косите му, то да се радва на облаците, на синьото небе, на полята, горите и планините, на пеперугите, мушичките, да се радва на цветята. Нека да го възпитаваат цветята, птичките, плодовете и пр.; нека да го възпитава Великата природа. Тя е най-великият педагог, тя е пълна с велика любов към своите деца. Нейните методи са най-разумни, най-целесъобразни. Детето сред Природата ще учи нейните методи и нейния език. Тя ще влее в него нови сили, подем и възторг, за да го научи да запази в себе си до края на живота си нейната младост и свежест.

В погледа на детето, израснало в лоното на Живата природа, ще има живота и радостта на слънчевите лъчи; то ще има в характера си нещо от щедростта на плодните гървета, ще има в душата си музиката на поточето и симфонията на гората. Така то ще расте като син на Майката природа, ще расте в една среда на радост и светлина. Детето трябва да живее в една радостна среда, радостта трябва да бъде за него един велик възпитател, защото при нея се разцъфтяват и крепнат силите на тялото, ума, сърцето и волята; при нея се запазват вътрешното равновесие и хармония, при нея се развива Любовта.

Така детето в тази радостна, красива обстановка ще кренне, ще се разцъфтят силите му и то ще се чувства едно с камъните, птичките, езерата, изворите, планините, хората и звездите. То ще чувства единството на Живота. Така ще се развие у него един светъл ум, едно любвеобилно сърце, пълно с дейна любов, и дух на служене и на труд. Трудът сред Природата ще го възпитава. Всички предмети, които то ще вижда около себе си, ще бъдат за него предметно учение, от които детето ще чете Великата книга на Живота. Всичко, което вижда около себе си, ще го учи: изворът ще го учи да бъде щедър, камъните ще го научат да бъде твърд в своите убеждения, в своята воля и характер при постигането на целите си. Планинският връх ще го научи да гаде висок полет на своя дух, слънчевите лъчи ще го учат да пръска навсякъде живот и любов; те ще го учат да прониква навсякъде със своята любов, както те преминават и през най-малката пукнатина, която намират, за да внесат своя живот. Ябълката, крушата, сливата ще го учат да живее за другите, да радва другите с плодовете на своя труд. Птичките ще го учат да бъде музикално като тях, а пеперудата ще го научи да облича ума, сърцето и душата си в красивите дрехи на Любовта и Мъдростта. Орелът ще го учи духът му да лети към висините, към възвишеното и вечното; гърветата ще го учат на търпение, а цветята ще го научат да пръска като тях наоколо благоуханието на красиви мисли, чувства, добродетели и на своята любов.

Нека детето да мине през едно златно детство, пълно със слънце, музика, движение и радост. И така ще израсне едно ново поколение, което ще донесе на Земята Великата слънчева култура на хармонията и братството – култура, за която копнее човешката душа.



## 2. Що е творчески труд

Голяма радост изпитва човек, когато твори. Това може да се наблюдава навсякъде в живота. Иполит Тен<sup>61</sup> казва, че картина, нарисувана с най-големи подробности, не ни харесва. Той споменава за една картина на Денер<sup>62</sup> в Лувърския музей. Денер е работил за нея четири години, като употребявал увеличително стъкло. Неговите портрети са нарисувани с най-малки подробности, с най-дребните черни точки по носа, с луничките по страните, с микроскопичните сини жилки по кожата, които едвам се виждат; представено е даже отражението на околните предмети в окото. Като че ли главата, казва Тен, иска да изскочи от рамката. Но, казва той, една набързо нарисувана глава от Ван Дайк<sup>63</sup> сто пъти повече ни харесва. Тен говори и за статуите от бронз или мрамор, които са с еднакъв цвят и без зеници в окото. Те са красиви, макар и еднообразни по цвят. А пък статуите на Мадоната в някои западни църкви са боядисани и облечени в красиви разноцветни копринени платове, лицето им е с розов цвят, с блестящи очи и отчетливи зеници. С такова прекалено подражание, казва Тен, художникът ни докарва не удоволствие, но отблъскващо чувство, а често дори и отвращение.

Сега защо това е така? Естетиката е дала много добро обяснение на това. Когато картината или статуята е с всички подробности, не се дава възможност на въображението да работи – то е пасивно. А когато не са представени подробностите, въображението само допълва подробностите – значи твори. Творбата е висша човешка дейност. Трябва да дадем и на детето възможност да твори. А това ще стане, когато то е активно в училището. Всеки човек – и възрастен, и млад – усе-

ща досага, мъка, когато е пасивен. Като дадем възможност на детето да твори, тогава ще се развиват силите му; умът, чувствата и волята му ще се укрепят. Във всички области на училищната дейност можем да дадем възможност на детето да твори. Днес се стремят да приложат например при преподаването по природознание следните методи: еволюционен, биологичен, нагледност и активност. Но последният се прилага в много слаба степен. Той се прилага доколкото, доколкото учителят се стреми да изкара фактите и законите от самите ученици чрез наблюдение и въпроси. Но това не е достатъчно. По този начин на преподаване не се ангажира в дейност цялата детска природа с всички свои сили. Това, последното, ще се постигне, като се въведе в училището трудовият принцип – творческият труд.

Чрез приложение на трудовия принцип в училището всички детски органи, сили и способности ще бъдат дейни, активни. Знае се, че всеки орган или способност се развива чрез дейност. Целият човек тогава се привежда в активност: сетивата, вниманието, търпението и пр. По този начин всички детски органи и сили – физически и психически – ще дойдат в пълен разцвет: тялото, умът, чувствата, волята, характерът и пр. Тук под труд не се разбира само физически труд, но изобщо всеки вид дейност – физическа и психическа. Всъщност не може да се направи рязка граница между физическия и психическия труд, тъй като във всеки тъй наречен физически труд има и психически елементи – в него вземат участие умът, чувствата, волята и пр. И обратното е вярно.

Не всеки вид труд има образователно значение, защото не при всеки вид труд детето проявява самодейност, творчество. Възможно е детето да прилага труда и пак да бъде пасивно, да не твори. Тогава такъв труд е механичен, а механичният труд няма образователно значение.

Такова значение има само трудът, който представлява творчески процес. А за да има трудът такъв характер, той не трябва да е наложен на детето като нещо чуждо на неговите интереси и подтици, а трябва да бъде свободна проява на неговите стремежи и интереси. Детето трябва да практикува такъв труд, до който е дошло от вътрешни побуди. Само при такъв труд детето ще твори, само тогава ще бъдат ангажирани всички детски сили при неговата дейност, само такъв труд има образователно значение.

За да бъде детският труд вършен по вътрешна свободна побуда, детето трябва да бъде побудено към дейност от Любовта. Когато човешката дейност е побудена от Любовта, тя иде от дълбините на неговата природа. Тогава тя е свободен творчески акт, а всяка дейност, която е побудена от Любовта, иде от тия дълбини. Мнозина работят механически, без да вложат любовта в своя труд, и по този начин заглъхват най-ценните сили на техните души и те се лишават от избора на истинската радост. Такава механизирана дейност спира проявата на всички дарби и способности на човешкия дух и човешкият живот става мъчение – той е нерадостен и досаден. Ето защо, за да се внесе един светъл лъч в днешната механизирана култура, трябва във всеки наш акт, във всяка наша дейност да участва Любовта.

Учителя казва: *Има три вида дейност – мъчение, труд и работа. Мъчението става чрез насилие, трудът произтича от дълга, а работата се върши от любов. Мъчението сме го минали. Сега сме в труда, а трябва да се издигнем от него към работата.* Детето трябва да се подготви за новите форми на дейност, за новото, което иде в човешката култура. Повечето постъпки на днешния човек не изхождат от висшето му духовно естество. При

тях не е засегнат целият човек. А трудът ще стане ценен образователен фактор само когато при него бъде засегнат целият човек – само тогава човек се проявява при труда. Тогава целият човек е раздвижен. Само труд, подбуден от Любовта, развива всички сили на човешкия дух. А трудът като образователен фактор е ценен само когато помага за разцъфтяване на детските сили.

При днешните форми на дейност човек не проявява своята индивидуалност, не твори, понеже подтикът за дейността му не идва от висшето му естество. Такава дейност, при която човек не твори, го обезличава. Обезличаване е всяка дейност, при която човек не проявява своята висша Божествена природа. Човешката дейност трябва да послужи като повод да се изяви онзи красив вътрешен свят, който образува истинската му природа. Тогава трудът ще носи красотата и отблясъка на един висш свят. Така трудът ще се одухотвори, а целта е той да се одухотвори, т.е. да се влее в него духовен елемент.

Видът на труда – бил той физически, научен, философски, художествен и пр. – не дава стойност на труда. Единственото нещо, което му дава цена, е туй, което човек влага в него от душата си. Всяка дейност трябва да бъде един любовен акт. Всеки вид дейност чрез Любовта става нещо духовно. Така всяка постъпка става ценна. И най-малката наглед постъпка по този начин добива вътрешна красота, представлява възвишен акт за проява на човешката душа. Само при тия нови форми на труда човек ще добие своята свобода. Тогава трудът ще бъде творчество.

Всяка работа, чийто подтик е Любовта, носи радост. Тогава животът става по-изобилен, идват идеи, идва подем. Човек чрез този вид труд се издига на една по-висока степен на съзнание. В човека се крият много спящи таланти и дарби. За да се проявят, трябва благоприятна

среда. Такава среда е гейната любов. Ето защо, когато културата на мъчението и труда се превърне в култура на работата, ще има условия да се проявят заложбите, които се крият в човешката душа.

\* \* \*

Пита се по кой начин детската дейност може да се издигне и да стане свободен, творчески, любовен акт? Това може да стане по няколко начина:

а) Трудът трябва да има за побуда детската любознателност. Детето се интересува от всичко, пита за всичко. За търсене на отговор на много от своите въпроси то ще се побуди да работи: ще изучава фактите, ще събира данни било от Природата, било от книги, списания и пр. За целта може да му се наложи да прибере и до някои опити. След това ще проучва събрания фактически материал. Ето красива побуда към учене, към изследвания по разните науки, към физически труд и пр. Понеже детето ще работи по собствена вътрешна побуда, то ще бъде активно при учението, ще учи с интерес, с усърдие. Цвятко Петков казва: „Любознателността е биологична потребност за детето, дори и за животните. Наблюдавайте кое и да е домашно животно, което идва на ново място: то надушва, разглежда безпокойно, обхожда. Ето момиченце на 6 месеца – срещам го на улицата в количка. Движа пред погледа му блестящ предмет. То го следи и често така извива главичката си, че явно е – страда от това неестествено положение на главата. Колкото повече расте детето, толкова по-ясно става, че изследователският му рефлекс се превръща във вечно будна, съзнателна любознателност. В основата на целокупния ни духовен живот лежи вечната, неуморимата ни потребност да си обясняваме фактите или света“.<sup>64</sup>

Когато подтикът на детето да учи, да изследва е любознателността, това е любовен акт, понеже тогава детето е движено от любов към знанието, към истината.

б) Детският труд трябва да бъде подтикнат от насъщните външни нужди, родени от конкретната детска среда. Целта е детето никога да не чувства, че му се напраща известен материал, към който няма интерес. Само така може да се осъществи свободното възпитание. Цв. Петков казва за това: „Немислима е някаква плодотворна дейност, когато в нейните основи не лежи трайна и дълбока нужда. Душевният живот като цяло и в частичните си прояви като мислене и фантазия, възприемане и памет, чувство и воля, е оръдие, инструмент, за да се справим ние като живи същества с нуждите си в цялата им широта и дълбочина. Благодарение на нуждите дейността – безразлично дали е телесна, или духовна – се отправя в различни посоки, към различни обекти“.

В някои училища сетивата се развиват чрез изкуствени занимания, които нямат нищо общо с детските нужди. Най-добре е това да става във връзка с детския труд, с детската дейност, която се върши за задоволяване на някои насъщни нужди на живота. Например Монтесори<sup>65</sup> учи да се развива у децата усет за тежест чрез упражнения с разни специални тежести и апарати. Една наша учителка в детска градина ни казва от своята практика: „В моето училище децата проявяват разни дейности и при самия си труд развиват усета за тежест, и то труд, който се прилага за задоволяване на някоя реална нужда. Например вместо да учат да правят възли по изкуствен начин, аз ги уча как да връзват obuцата си и как да връзват един пакет, когато се яви нужда за това в техния живот“.

Детският труд, побуден от необходимостта да се задоволяват някои насъщни външни нужди, изпъкнали в детската среда, може в много случаи да стане любовен

акт, когато тези нужди не са само на детето, но общи – нужди и на другите. Тъй че то като работи за задоволяване на тия нужди, работи и за другите. Тогава дейността му ще представя израз на любовта му към другите. Например детето чисти планински извор от любов към хората и към животните, които ще се ползват от него. Ще направи мостче на някоя река или ще изчисти горската пътека пак от любов към хората, които се ползват от тях. Когато детето залесява околните хълмове или посажда и отглежда цветя, зеленчуци и плодни дървета в градината, това пак е от любов към хората, които ще се ползват от тях.

в) Когато детето обработва цветя, зеленчуци и плодни дървета, то е движено от любов към тях. То с любов ги полива, с любов разкопава около тях и пр. По този начин целият детски труд може да бъде вдъхновен от Любовта. Тогава целият образователен процес ще бъде не само творчески, но едновременно и любовен акт. Така детската дейност ще представя важен образователен фактор за създаване на новия тип човек.

### **3. Защо работата сред Природата трябва да бъде средище на цялото обучение и възпитание**

Свързването на детето със силите на Живата природа, общението му с нея трябва да стане изходна точка на цялото обучение и възпитание. В детската градина и в основното училище няма да се постави детето във връзка с мъртви пособия и инструменти, а просто ще се постави в допир с Живата природа – с цветя, треви, дървета, извори, птички и пр. – и в тая среда, пълна с поезия, то ще развива своите сили. Първия си опит при обучение в училището детето трябва да добие при своя

досег с Живата природа. То ще работи в цветната, зеленчукова и плодна градини, ще отглежда цветя, зеленчуци и плодни дървета, ще работи в гората, на полето и пр. Изучаването на учебните предмети и заниманията с изкуствата ще стават във връзка с детския труд сред Природата. Новата педагогика идва до това чрез по-дълбоко изучаване на детската природа. Ето някои от основанията за това:

а) При образователната дейност трябва да се изхожда от физическото. То е по-достъпно за детето. От физическото детето после може да се издигне до по-висши истини. Най-първо трябва да се упражнят сетивата чрез работа във физическия свят. Учителя казва: *Трябва да се приспособим към децата, да почнем от това, към което те имат желание. Трябва да почнем със сетивата, трябва да създадем работа на децата, например садене на дръвчета, чистене на градината, правене на вадички, чистене на извори, правене на пътеки, почистване на двора – и чрез тази работа между другото ще се развият сетивата. Когато те са развити у децата, от това се ползва и умът.*

Поставянето на детето в досег с Живата природа е целесъобразно от много гледища. Преди всичко това е полезно поради обстоятелството, че така детето ще бъде поставено в допир с фактите, ще събере достатъчно фактически материал, който после ще обработва, и така ще развие ума, чувствата и волята. Винаги образователният процес трябва да изхожда от фактите, от изучаването на явленията, и по-нататъшният образователен процес ще представя обработка на този материал. Цв. Петков казва за това: „Можем да градим образователния процес само върху фактите, но това се отнася най-напред до ония факти, които младите сами възприемат, т.е. чието съществуване сами откриват, сами добиват и преживяват. Следователно и дума не



може да става за факти, които се дават наготово на учениците и те не правят никакви усилия, за да ги открият. Как ще подготвим ума на младия да открива фактите, за да не минава покрай тях с вързани очи? Няма друг начин, освен непосредственото общуване на младите пак с фактите. Необходимо е значи личното общение с фактите от страна на учениците. Основното начало си остава винаги едно: лично общение с действителността като условие за цялостното образование на личността по пътя на изследователската дейност“.

б) Някой би могъл да каже: „Принципът на свободата изисква да не напращаме на детето труд сред Природата. То може да чувства такъв труд като наложен отвън. Може би детският интерес е насочен в друго направление, може би го вълнуват други въпроси и задачи“. На това може да се отговори така: общението на детето с Природата е естествен подтик у него. То с радост отива в нейното чаровно царство. Детето обича Природата. При днешните образователни методи детето с часове стои в класната стая. Това е неестествено за него. Но оставете го свободно и то веднага ще се намери в градината сред цветята и дърветата, в гората, при реката, на полето. Природата за децата е тяхната естествена, радостна, привлекателна и любима среда. Естествения детски интерес към Природата учителят може да засили и оживи чрез подходящи занимания.

Например при една разходка в гората, на полето или на планината децата ще наблюдават Природата и при това наблюдение у тях ще възникнат много въпроси. След обмяна на мисли помежду им и с учителя ще им стане ясно, че за да се отговори на тия въпроси, необходимо е посаждане на някои семена в училищната градина, отглеждане на поникналите растения и наблюдение върху тях. Тогава по естествен начин децата ще поискат това, побудени

от своята любознателност. При друг случай учителят ще им раздаде череша, ябълка, слива или круша и ще им каже: „Как можем да се отплатим на тия плодове, които вкусихме преди малко?“. След обмяна на мисли децата сами ще намерят, че могат да им се отплатят само по един начин: като им се направи една малка услуга – да се посадят техните семена или костилки. У децата тогава естествено ще се яви подтик да направят това. Ето по такъв естествен, непринуден начин децата могат по вътрешна подбуда да дойдат до занимание в цветната, зеленчукова и плодна градина.

в) Ето друг начин: учителят ще посети с децата някоя близка, добре уредена градина, и ще ги разведе навсякъде. Децата ще останат доволни от видяното. Учителят ще им разкаже как с труд и с търпение този човек е успял да създаде такъв красив райски кът. Ще им каже: „Какъв красив пример за подражание!“. Много дворове стоят пусати, незаградени, с купуца тор и други нечистотии, когато могат да бъдат превърнати в китни градина. Тогава у децата ще се яви естествен подтик да предприемат същото в техния училищен двор.

г) При разходка или излет децата ще видят, че много мъчно се върви по горската пътека, по която има разхвърляни много камъни, или ще видят извори, замърсени от жабуняк, тиня, клечки, сламки и пр.; или пък ще констатираат, че на едно място реката се нуждае от мостче. Подобни факти могат да ги подтикнат по естествен начин към труд, за да внесат подобрение в околната местност. По този начин детският труд сред Природата няма да бъде наложен на децата отвън като нещо чуждо на тях, но той ще се свърже с принципа на свободата, самодейността и творчеството. Това е нужно, за да създаде училището творци в живота. Ако натрапваме на детето този или онзи вид дейност, това

или онова занимание, ще получим пасивни натури, негодни за създаване на нови културни ценности.

г) Чрез този начин на обучение – приложение на трудовия принцип сред Природата – се осъществяват основните дидактически принципи: природосъобразност, нагледност, активност, творчество и трудов принцип. При този начин на обучение се прилага принципът: обучение чрез дейност. Детето е склонно към движение, към активност. Приложението на трудовия принцип при обучението е в съгласие с детското естество. Чрез труда детето калява своя характер, понеже се учи да преодолява мъчнотиите, пречките в своя живот. Чрез детската работа сред Природата, при такъв производителен труд, детето среща много препятствия, които трябва да преодолее. Така проявява самостоятелност, развива волята, дух на инициатива и творчество.

Учителя казва: *Когато възпитават децата си, майката и възпитателят от време на време трябва да създават малки мъчнотии на детето, чрез които да го заставят да мисли и да действа. Обаче от любов към децата си майките ги ограждат от мъчнотии. Те искат децата им да бъдат безгрижни, но Природата не търпи това.*

е) Детският труд сред Природата е целесъобразен от здравно гледище. Детето има нужда от много слънце, чист въздух и движения. Туберкулозата, рахитът и много други болести се дължат на слабо излагане на слънце. Чрез работа сред Живата природа ще могат да се развият всички страни на детската природа – детето ще се развива правилно физически и духовно, понеже ще работи на чист въздух и слънце. Чрез полската работа то ще може да упражнява всички свои органи, защото ще извършва най-разнообразни движения с ръце, крака, кръст, шия и пр. От друга страна, така то ще получи изобилен материал за развитие на въображението, паметта, ми-

слите, чувствата, волята и пр. Така ще се укрепи физически и духовно. Вместо да прекарва непрекъснато в прашни стаи, неподвижно заковано на чина, ще упражнява вън, на чист въздух, своите сетива, мускулите, белия дроб и пр. Детето ще черпи сили не само от чистия въздух и Слънцето, но и направо от цветята и гърветата, които са акумулатори на енергия.

ж) Един закон в новата педагогика гласи: детето трябва да пристъпи към изучаване на мъртвите предмети, когато почне да се укрепява неговият ум, отвличената логична мисъл, а това става към четиринадесетата година. Дотогава то не трябва да работи с мъртви, неподвижни предмети, например с машини, а винаги с това, което се движи, което има живот в себе си. До четиринадесетата година в подем са жизнените сили на организма. Ако искаме да бъдем в хармония с детското развитие, трябва да спазваме горния закон.

Днес от мнозина криво се разбира трудовият принцип, например Кершенщайнер<sup>66</sup> говори повече за занаятчийския или ръчен труд. Той за изходна точка взема ръчния труд в работилницата. А Дюи покрай ръчния труд дава голямо място и на индустриалния труд. Изобщо трудовият принцип – обучение чрез дейност, е добър, но начинът на приложението му не е съгласен с детската природа. С машини, изобщо с мъртви предмети, детето не трябва да работи или да се занимава до четиринадесетата година. Учителя казва: *Когато се събуди умът, тогава ще работят с машини – като мине четиринадесетата година. До четиринадесетата година детето трябва да се занимава с растения, да употребява малки инструменти. Нека да е по-близо до Природата. Центровете на мозъка са наредени спиралообразно. Като се работи по посочения начин, няма да има голямо напрежение на мисълта. Защото много мислене – това е изхарчване на много енергия, а детето*

*не разполага с толкова енергия в мозъка си. Ако децата почнат отначало с машини, те ще станат бездушни. Ако искат да направят детето без душа, тогава нека то почне от малко с машина. Такова преждевременно занимание убива ценни сили у него.*

Някои защитници на трудовия принцип искат да направят изходна точка на обучението ръчния труд: гърводелство, книговезство, тъкачество и пр. За да подсладят тази работа, те казват, че детето, разбира се, отначало ще почне с игра и след това ще премине към труд. Обаче такъв труд не подхожда на детската природа при такава ранна възраст. Тия, които искат детето от ранна възраст да почне с машинен труд и то от малко да стане „малък индустриалец“, между другото разсъждават така: „Детето трябва да се свърже с днешния живот, а понеже той е епоха на силен индустриализъм, то непременно детето трябва да разбира този, последния“. Но подхожда ли това на детската природа? До четиринадесетата година благотворно действа върху детето и събужда спящите му сили само това, в което има живот, например цветята, гърветата и пр. Занимания с механизми, машини и пр. може да има след четиринадесетата година.

Герасков казва: „При приложението на трудовия принцип трябва да бъдем внимателни, защото, увлечени от неговото значение, можем да изпаднем в прекаленост и училището може да се превърне в работилница, която стеснява духа на ученика и преждевременно го превръща в живо производително оръжие“. Например мюнхенските училища на Кершенщайнер са по-скоро професионални, отколкото общообразователни, макар и той да се стреми да запази донякъде общообразователния им характер. Там детето се научава на разни занаяти, за да бъде по-годен работник след свършването на училището.

А Великов казва: „Аз не бих могъл да се съглася с ония едностранчиви схващания, съвременното училище да се превърне в една страшна и грозна работилница с всички ужас от изхавянето на детските сили още от ранна възраст. Детето трябва да се води към Природата, да проникне в нея съобразно силите и схващанията си. Красотите, които Природата щедро е пропиляла по всеки земен кът, детето да ги почувства живо със своите неземни възторзи и радости. Те са заложи, които трябва да се отхраният и доразвият. Два са пътищата, по които като вървим, ще изградим човека творец:

1) като го запознаем с най-висшата творба – Природата.

2) като го запознаем и с творбите на човешкия гений в областта на изкуството.

Училището не трябва да бъде нито това, което е днес – един схоластичен кабинет, нито една работилница и търговска кантора. Да развием художествените заложи на детето – към това трябва да приспособим училището с неговия трудов принцип. Защото изкуството има тази обновителна сила, която пробужда човека и осмисля живота му. Ние винаги забравяме разликата между Природата на детето и тая на възрастния. Искаме нуждите и желанията на възрастния да припишем на детето. Същата грешка са правили в миналите векове и най-видните педагози по отношение на детето, като са му приписвали физиката на възрастния, искали са да го обучават така, като че ли то има схващанията и способностите на възрастния“.<sup>67</sup>

Тук пак става ясно колко е нужно изследването на детските периоди – изучаването кои сили и способности в кой период се развиват. От пренебрегването на тия закони могат да последват капитални грешки. Също така и за предучилищната възраст, в детската градина,

по-подходящо за децата е заниманието в градината, на полето или в гората с цветя, гървета, извори, потоци и пр., отколкото с изкуствени пособия.

з) Такъв труд сред Природата е в хармония със законите на развитието на човечеството. Древните човешки раси са били в голямо общуване с природните сили. Тогава човек е бил в по-големи връзки с космическите сили. Потъването на човешкото съзнание в материята рогу бляскавото развитие на външната материалистична култура. Тя докара от една страна пълното развитие на материалните науки и на техниката, но от друга страна отчужди човека от космическите сили. Днешният човек има механическо отношение към Природата. Той няма вече вътрешна връзка с растенията, животните и целия Космос. Но днес сме в началото на нов период от човешкото развитие и тая вътрешна връзка с космическите сили ще бъде възстановена, и то в още по-висока степен. Ето защо този начин на обучение е в съгласие с посоката, по която върви човечеството в своето развитие.

и) Такова обучение е в хармония и с т.нар. в биологията биоенетичен закон, който гласи: „Индивидуалното развитие е съкратено повторение на видовото“. Знае се, че първите човешки раси са живели в по-близки връзки с цялата Природа. Човекът на първите раси е бил в общение с по-дълбоките сили, които работят в цветята, гърветата, планините, изворите, минералите и пр. Досегът му с Живата природа е бил много по-голям, отколкото днес. Детето съкратено преминава пътя, по който се е развило човечеството. Ето защо и детето трябва да премине тази фаза.

к) Чрез полската работа, чрез работа на слънце, при такъв близък и постоянен досег с цветя, треви, гървета, извори, детето ще се намира винаги в красива обстановка. Така ще се развият естетическите му чувства.

Щастливи минути ще достави този начин на възпитание: животът на детето ще тече в една атмосфера на красота и поезия. То ще се научи да се възпитава от всичко околно, ще се учи да намира и в най-скромната тревица, и в най-дребното цветенце висша красота и възпъщение на висша идея. А по-рано то ги е отминавало.

л) Взаимодействието с енергиите на Разумната природа действа образователно и в друго отношение – в нея действат разумни сили, с които детето влиза в общение, и по такъв начин общуването с Природата съдейства на развитието на духовния живот у детето, събужда в него нови идеи, нова светлина, нови подтици, внася мир и хармония във вътрешния му живот. Даже простото съзерцание на едно цвете не внася ли в душата светлина, идеи и хармония? Учителя казва: *Чрез садене и поливане на плодни дървета, чрез чистене на извори и пр. у детето ще се събудят висши подтици. Но тая работа не трябва да е механична. Ако е механична, тя не дава никакъв подтик. Всяко растение, всеки плод, с който човек се занимава, внася у него известни качества. Ако искате да събудите духовната си природа, трябва да се занимавате с отглеждането на цветя, зеленчуци и плодни дървета.*

Ето защо в програмата на всяка образователна система като метод трябва да влезе отглеждането на растения. В училищната градина трябва да има хубави череши, ябълки, круши, сливи, зарзали и пр. И като общува с тях, детето ще получава нещо, те действат върху него. Разумното, което е в дървото, се предава на детето и подтиква неговия ум, сърце и воля. Става една обмяна между дървото и детето. Учителя казва: *Трябва да учим Любовта от черешиите, ябълките, крушите, сливите и пр. Тия плодни дървета са форми на Любовта. Когато учим Любовта от тях, ние ще бъдем по-близки до Великата реалност. Като отидете при дървото, не се изисква да сто-*



*ите много, за да получите нещо. Съсредоточете тогава всички си ум и сърце и ще получите нещо от дървото. Хубаво е, като станете сутринта, да видите един плод: круша, ябълка и пр. Всички те действат здравословно. Ако аз бях учител, през цялата година щях да внасям в клас круши, ябълки, сливи, череши, грозде и пр. Природата е създавала вече всички пособия за възпитание. Ще внесе в клас една саксия с цвете – хубава роза или нещо друго. Децата много обръщат внимание на такова предметно учение. И тия плодове или цветя ще станат причина за разговор. Също като отиде детето при извора и види как бълби, научава се какво нещо е доброто и как се прави добро.*

м) Работата сред Природата трансформира детската енергия, спомага за даване на възходящо направление на известни отрицателни детски енергии. Тъй че работата сред Природата по естествен начин ще трансформира отрицателните състояния на гневливите, меланхоличните, неразположените духом деца и пр. Учителя казва по това: *Ще дадем мотички на гневливите, меланхоличните, на неразположените духом деца. За всяко състояние ще има съответна работа. Някои могат да копаят, други – да сеят, трети – да поливат и пр., но все физическа работа се изисква за трансформиране на тия състояния. При такива състояния трябва да се излезе на работа на чист въздух. Когато човек копае, сади или полива в градината, то отрицателните енергии в човека се пласират в земята, човек се освобождава от тях и идва пак в едно разведрено душевно състояние.*

н) Един психо-биологичен закон гласи: всяка външна човешка дейност чрез подсъзнателен процес има известно действие върху вътрешния, върху психичния му свят – върху света на неговите мисли, чувства и постъпки. Каквото направи човек вън, това ще стане и вътре, в неговото съзнание. С каквито сили работи вън, съот-

ветно на това се гради и в неговото съзнание. Например чистенето на извори, саденето на цветя изменя света на човешките мисли и чувства. В това отношение всички тия дейности имат възпитателен характер. Всяко наше външно действие се отразява и върху нашия душевен свят. Учителя казва: *Като чисти пътя, по същия начин детето ще се учи да чисти и своите мисли. Значи от чистенето на пътя може да се дойде до морала.* Като внесе ред в градината, в извора и пр., детето чрез подсъзнателен процес ще внесе ред и в своите мисли, чувства и постъпки. Учителя казва още: *Кой е най-добрият начин за развиването на ума и сърцето? Детето ще вземе една малка мотичка, за да насочи вадичката към правия път, и ще наблюдава как тя полива известни цветя. Така то ще стане по-внимателно и към приятелите си, към всички.*

о) Някои ще кажат, че възпитанието и обучението сред Природата се практикува от някои училища. Вярно е, че в много трудови училища се практикува и полска работа, обаче това, което се практикува там, е далече от нашата идея, и то ето защо:

1) В много трудови училища в Европа и Америка полската работа се практикува наред със занаятчийския и машинен труд, но това е в противоречие с детската природа.

2) Има училища, в които главната детска работа е полската, обаче тя е външна, механична, не е одухотворена, и тогава тя няма онова образователно значение. Природата там се явява като мъртва, само като сбор от материални явления, и това огрубява душата, убива нещо ценно в нея. Трябва да се награсне материалистичната психика. Детето не трябва да вижда само формите, но трябва да ги награсне. Трудът трябва да се одухотвори. Не е достатъчно само да се каже, че детето трябва да работи в Природата – важно е как то

възприема нещата. Ако то схваща цветята, дърветата, тревите като мъртви форми, тогава неговата работа ще бъде механична и малко ще се различава от работата му с мъртвите форми. Трябва да се дойде до ново отношение към Природата, а в какво се състои това ново отношение, ще видим по-долу.

п) Някой може да каже: „Вие не искате ли да превърнете всички училища в земеделски?“. Отговорът е следният: като се говори за въвеждане на труда в училището, трябва да се има предвид, че той ще трябва да се въведе дотолкова, доколкото се постигат чрез него образователни цели, именно развитието на всички детски сили и способности и добиването на знания, а не в по-голяма или по-малка степен. Иначе ще превърнем общообразователното училище в професионално. Полската работа влиза в училището, но не като професионална работа, а като общообразователен метод.

Между едно обикновено професионално земеделско училище и това ново училище, за което се говори тук, има основна разлика. Тук главната цел не е да се изведе един ученик, подготвен за тази професия – земеделието, но тук полската работа е само изходна точка за общообразователната дейност, която трябва да засегне всички области на физическия и духовния живот на човека. И там, където земеделието не е главният поминък на населението и където индустрията има надмощие, обработването на растения трябва да стане изходна точка, понеже това е в съгласие с детската природа. А у нас, където 83 % от нашето население е земеделско, този начин на обучение и възпитание не само че няма да срещне никаква трудност, но напротив, ще бъде напълно разбран както от възрастните, така и от малките, ще може да се възприеме твърде лесно. Никакви трудови

седмици, които се практикуваха, не могат да заместят това, което предлага Учителя.

р) Понеже детският труд сред Природата ще бъде общ за всички ученици, за една обща цел, той ще развие у тях социални чувства, дух на взаимопомощ, колективно съзнание, солидарност. И този дух детето ще носи в себе си после в обществото.

с) Трудът, приложен в детския живот, ще има и друго образователно действие: училище, в което е приложен трудът като образователен метод, ще създаде хора, които разбират и материалния живот, хора с практичен усет, съчетан с възвишен идеализъм; хора, любящи труда и едновременно любящи високия полет на мисълта.

т) За да се влее в детския труд по-висш смисъл, за да добие той по-възпитателен характер, детето трябва да съзнава, че неговият труд не е безполезен, но е общественополезен, че служи за задоволяване на нуждите на действителния живот. За да има детето това съзнание, трудът, въведен в училището, не трябва да бъде излишен за света. Детето трябва да съзнава, че със своя труд принася нещо в света. Продуктите от градинската и полската работа могат да се определят за някоя благородна цел, например за подпомагане на бедни другари в училището или за бедни семейства, а част от продуктите може да се употреби при общите обеди в училището. Това използване на продуктите за общи цели пак ще съдейства за събуждане на социалното чувство у децата. Средището на цялото обучение ще бъде производителният труд, но центърът на тежестта няма да бъдат произведените продукти, но общообразователната цел, а производството на продукти е нужно само за да се създаде по-голям интерес и да се даде по-голяма образователна ценност на труда.

#### **4. Работата на детето в цветната, зеленчуковата и овощната градина и в околната природа**

Изходна точка на обучението ще бъде заниманието на детето в цветната, зеленчуковата и плодната градини, в гората, на полето и пр. Защо се почва предимно с растения, а не с животни? Учителя казва: *Защото у растенията има по-голяма чистота, отколкото у животните. С животните детето на първо време може да се занимава, като помага на някое болно или ранено животно. Същевременно то ще ги наблюдава във връзка с работата си с растенията.*

Отначало детето ще се занимава с най-елементарни работи. Разбира се, няма да караме детето на тежка земеделска работа, която е за възрастните. Трудът в училището ще бъде в най-лека форма, съобразно възрастта. В най-ранна възраст то даже ще бъде повече игра или преход между игра и труд. Това особено важи за труда в детската градина (в предучилищната възраст) или в долните отделения. Трябва да се почне от играта и художествената дейност и постепенно да се върви към труда. Д-р Ефрем Белдягов казва: „Не трябва да преминаваме в много ранна възраст от играта към труда, защото тогава много скоро ще изчезне детството и ще дойде кристализацията“.<sup>68</sup> Ето защо играта трябва да продължава по-дълго време и след това да не се мине направо към труда, а към преходната форма игра – труд. Даже и по-нататък трудът пак трябва да има в себе си нещо от характера на играта.

Учителя казва: *Физическият труд на децата трябва да е един-два часа на ден. Той трябва да се определи според степента на детското развитие. Някои деца са по-нежни, по-деликатни. На тях ще се даде по-малко физически*

*труд. На малките деца трябва да се падне физически труд един час на ден, и то не наведнъж. Този час трябва да се разпредели на няколко части – с междини. А всичкото друго време ще се употреби за обработка на материала, на опитностите, добити от труда и от наблюденията сред Природата. Детето чрез работа в градината, на полето, в гората и пр. ще събере достатъчно факти, впечатления, преживявания и пр. и после в класната стая ще ги обработва. Учителя казва: 1/3 от времето детето ще прекарва навън, а 2/3 – в училището, в класната стая.*

### Чистене на пътища

Учителя дава следните упътвания за този вид работа: *Когато децата минават по пътя, ще го очистят, ще оберат сухите листа и клечките. Това е възпитание! Така детето ще се учи на система – да отделя. Това е алхимичен закон: ще разделя потребното от непотребното. Сухите дървета не могат да служат, когато са разхвърляни по пътя. Те се събират отделно, за да бъдат употребени за огъня. Значи от непотребните неща произвеждаме динамичен материал.*

Пътищата на нашите планини, на нашите хълмове и долини са покрити с камъчета и по-големи камъни, със сухи листа и сухи дървета. Учителят ще мине с децата по една неизчистена пътека, за да опитат трудността, която причиняват тези предмети, а освен това да видят колко е грозен, непривлекателен пътят. И после, когато учителят влезе в разговор с тях, у самите тях да се яви желание да го почистят. Децата се намират в правилна посока на развитие, ако подбудителните причини за очистването на пътя са любовта към красотата и към хората. Значи за да има тая работа образователен характер, децата трябва да я вършат по собствена

подбуда, от любов към околните и от желание да внесат красотата, като отстраняват всяко безреגיע и разхвърляност: ще съберат на едно място листата и клечките, а камъчетата – на друго. Тая тяхна работа е от голямо образователно значение. Когато поколението, което е възпитано по този начин, порасне, то ще видоизмени целия външен свят около себе си, ще внесе култура и ред във всички области на живота. Такива деца после могат да станат строители на новото общество.

### Прокарване на пътища

При излети в гората или планината, когато се срещнат мочурливи или непристъпни места, могат да се прокарат пътища от децата. Път по мочурливите места може да се прокара чрез камъни и мостчета; по стръмни места могат да се направят стъпала, удобни за ходене. Това децата трябва да правят, вдъхновени от любов към хората, които ще минават по тия места.

### Чистене на извори

Учителя дава следните изяснения по това: *При истинското възпитание детето ще чисти извори, ще сади и полива плодни дръвчета, и така у него ще се събудят висши подтици. В най-ранната възраст децата трябва да се занимават с материални, обективни, видими работи: с извори, с дръвчета и пр. За децата всичко трябва да бъде в картини и образи, нагледно. Когато детето очисти извора, ще му кажете: „Това хубаво ли е?“ – „Хубаво.“ – „Така трябва да чистите и сърцето си, и вашето сърце трябва да е тъй чисто.“ И ще започнете да му разправяте, че в сърцето не трябва да има никакви камъчета, листа, клончета, които гният, и пр. Също така, когато детето посади една семка, ще извадите една аналогия за неговия душевен живот. Това*

*е един метод за възпитание. Значи работата с извора ще се превежда и ще се свързва с вътрешния живот.*

*Учителя дава още следните обяснения за изворите: Като отидат някои при извора, събуват се и си турят нозете в извора. Не, ще гребнете вода от извора и настрани от него ще ги измиете. Тъй трябва да се възпитават малките деца. За да бъде чистенето на извора от децата възпитателна работа, тя не трябва да е механична:*

1) Детето трябва да си представи извора като живо същество, което страда, когато е неочистено.

2) У детето трябва да се събуди подтик да очисти извора от любов към хората и животните, които ще се ползват от него.

3) У детето трябва да има подтик да превърне грозното в красиво, безредното – в ред и хармония. Разбира се, вещият учител може да улесни раждането на тия чувства в децата. Но всичко трябва да става по собствен почин на децата, за да вложи детето творчество, самодейност. И в украсяването на извора детето трябва да се остави свободно да прояви самодейност. От детето, което очисти един извор с такива подбуди, може да се очаква после много. Ще се сее във физическото и ще се жъне в духовното! В детската душа ще стане трансформиране на енергиите. Делата, които детето прави във физическия свят, ще се превърнат в духовни сили. По този начин у него ще се развие естетически вкус, дух на активност и инициатива.

Когато учителят прави разходки и излети с децата, трябва да има винаги за обект някаква дейност на децата, някоя работа, от която да има реална полза, очевидна за тях; разумността на тая работа да е ясна и за малките деца от само себе си. Тая дейност трябва да произтича по естествен начин от условията на момента, от дадената обстановка, и хубаво е да се пристъпи



към нея по почин, по вътрешна подбуда на самите деца. Мнозина практикуват излетите без работа в обективния свят. Това не действа образователно. Там, където се минава, трябва да се направи нещо. В някои случаи могат да се направят и чешми. Изобщо трябва постоянно да се допринася нещо с творчески труд за подобрене на местността.

### Правене на лехи

Учителя дава следните упътвания за работата на детето в градината: *Най-първо детето трябва да започне с елементарни работи в Живата природа. Физическият труд в бъдещото училище ще играе роля, обаче той ще бъде без вериги, без товар, ще бъде едно приятно занимание. Сега трудът е станал задължителен и се смята като бреме. Физическият труд трябва да почне по възможност от най-ранна възраст. Отначало той трябва да почне по този начин: детето ще движи една количка, за да я пълни с пясък и да я пренася на друго място за някаква нужда.* Детето с ръчни колца, с мотика и лопата ще работи в градината според силите си. Колцата ще бъдат малки, според възрастта му. То ще копае, ще пренася пръст, ще помага при разпределението на градината на лехи. У него ще се развие усет за прокарване на красиви, симетрични фигури. То ще брои лехите, ще добие умение да брои, ще добие понятие за ред и форма.

### Освобождаване на гръвчетата от гъсеници

В ранна пролет се събират гъсеничните гнезда, още докато не са се разпъззели гъсениците по гървото, и се отстраняват.

## Отглеждане на цветя и зеленчуци

При отглеждане на цветята и зеленчуците децата ще проследяват тяхното развитие, ще изучават условията и грижите, които изисква всяко цвете и всеки вид зеленчук през ранните годишни времена. Ще изучат какви мерки трябва да се вземат през есента за запазване през зимата на някои цветя или на техните луковици. Цветята ще внесат красота и разнообразие в детския живот, една светла радост в детските души. Те ще действат с красивите си форми и със своя аромат. От друга страна, самите им краски ще действат възпитателно върху децата. Последните изследвания доказаха, че всеки вид краска действа физиологически и психически върху човека, събужда у него известни идеи, чувства и подтици.

## Посаждане и отглеждане на плодни дървчета

Красиво правило е следното: да се съберат семената или костилките на изядените плодове и да се посадят. Всяко посаждане на ябълчна семка или черешова костилка внася нещо в човека. По този начин човек се свързва с икономиката на Природата, допринася нещо за великото ѝ домакинство. Човек ѝ се отплаща за тази услуга, която тя му е направила, като му е предложила своите плодове. И тогава детето ще се свърже с нейните благотворни сили и те ще го обновят, ще го укрепят и ще разширят неговото съзнание. Когато детето посажда и отглежда цветя, плодни дървчета и пр., то се повдига. Голямо възпитателно значение може да има това за подрастващото поколение.

Учителя казва: *Малките деца ще посадят семенцата на ябълката и на други плодни дървета, ще ги поливат и ще видят резултата. Ще дадете на детето една семка и*

*ще го подбудите да я посее. То ще я посее и после ще полива поникналото растение. След това ще му дадете една ябълка и ще му кажете как впоследствие от тази семка ще се развие също такъв плод. Ще ходите често с детето да наглеждате как расте и се развива дръвчето. И после ще правите превод на този процес за разбиране на някои процеси, които стават в детската душа.*

### Посаждане на овощни дървета край пътищата и по околните склонове

Детето ще посажда плодни дървета не само в училищната градина, но и по околните хълмове и склонове, където позволяват условията. То ще ги посажда и от двете страни на пътищата. Посажените край обществени пътища плодни дръвчета ще се отглеждат и поливат от специални групи ученици, а в някои случаи могат да помагат и младежки кооперативни и читалищни групи. Учениците могат да помогнат и при засаждането на тъй наречените комплектни овощни градини из цялата околност на града и селото.

### Залесяване на околността

Деца трябва да се учат да служат на другите. Учителят трябва да използва всички случаи, в които децата могат да бъдат полезни на обществото чрез своята работа, но разбира се, винаги трябва да има предвид да се използва тази работа за общообразователни цели. Един такъв случай е следният. Да допуснем, че около града или селото има поройни места. Децата могат да помогнат за залесяване или затревяване (според нуждата) на пороища с подходящи растения: акация, гъб, явор, ясен, бор и пр. Поройни сипеи могат да се затревят със специални треви.

## Отглеждане на декоративни растения

Декоративни растения, които могат да се посадят в училищната градина, са дивата американска лоза, хмел, хвойна, борчета, пирамидална топола, трепетлика. Пирамидалната топола със своя стремеж към висините действа благотворно върху съзнанието. Трепетликата с вечната музика на своите листа приучва детето да се вслушва в музиката, която пълни цялата Природа.

## Облагородяване на плодни дървчета

Това има не само практическо значение, но и общо-образователно. Това ще даде повод за запознаване с известни природни закони и може да се свърже с обучението по разни учебни предмети. От друга страна това може да даде и голям подем на овощарството в България, понеже днешните ученици са утрешни граждани. Ще се облагородяват дървчета не само в училищната градина, но и в гората. Там ще се облагородяват главно киселици и круши. Децата с радост продължават това и след като излязат от училище.

## Пчеларство

Чрез пчеларството децата ще се запознаят с живота на пчелите. Могат да извадят нравствени правила от тях за човешкия живот. Тяхната разумност, търпение, трудолюбие, чистота, предвидливост и пр. ще упражнят голямо образователно влияние върху децата. Във връзка с пчеларството те ще научат кои цветя и дървета са медоносни и ще ги саят в градината.

## Отглеждане на пшеница

Учителя казва: *Хубаво е децата да засеят едно малко място и с пшеница. С подготвителен разговор децата да се научат, че трябва да сеят и жънат пшеницата с песни, без да кажат нито една лоша дума. Трябва да се избират по-добри сортове, с по-едри и с повече зърна в клас.*

## Консервиране на зеленчуци и плодове

Наесен, след брането на зеленчуците и плодовете, част от тях може да се консервират, за да се запазят през зимата. Някои плодове се сушат, други се обвиват с хартия и слама, а трети се консервират в кутии. През есента може да се практикува и приготвяне на туршии и мармалади от събраните зеленчуци и плодове. Тая работа има и голямо общообразователно значение: тя може да стане изходна точка за обучение по смятане, геометрия, природознание, български език, история, география, рисуване и пр.

Продуктите от училищната зеленчукова градина могат да се използват за общи обеди в училището. Паралелките могат да се редуват, тъй че за няколко седмици всяка паралелка да е обявявала поне веднъж в училищната трапезария. Общото хранене сближава, както и общата работа. Храната ще се приготвява от прислужниците, а децата ще помагат при сервирането. На общите обеди ще идват учениците от паралелката без разлика на бедните и богатите. Така ще се развият у децата социални чувства. Общите обеди имат образователно значение. Всяка паралелка не обявява непрекъснато, всеки ден, за да не се откъсне детето от семейството. Децата непременно трябва да се хранят и с домашните си, за да не се лишават от семейния образователен фактор.

Нужно е да има разнообразие в това отношение. Всички форми трябва да бъдат опитани, за да има разнообразие. В разнообразието е красотата на живота.

Чрез общите обеда се развива у децата чувство за общност, дух на коопериране, колективно съзнание. Така постепенно се изключват недоразуменията между тях и се усилва взаимната им любов. Това е констатирано от учителите, които са го практикували.

### Работа в градината през зимата

Наесен стъблата на дърветата се намазват с вар за запазване от гризани. Някои цветя се обвиват с хартия или с друго, за да презимуват. В зеленчуковата градина се прави есенно прекопаване, за да може да се разрохка почвата за през зимата. Ако есенното копаене не стане, то се прави през зимата или в хубавите дни в началото на пролетта. През зимата се отърсват клоните от снега. В ранна пролет се натрупва сняг около корените на дърветата за напояване. През пролетта отново се намазват стъблата с вар. В класната стая се посажда в саксии или сандъчета разсад през март, и когато му дойде време, се разсажда. Когато училището е голямо, може да се приготви разсад и в парник.

Всички ученици в България, които са един милион и двеста хиляди, за колко време могат да покрият обширните пусли места в България с плодни дървета? За колко скоро време България може да се превърне в плодна градина! Учителя казва: *Ако се внесе тази система на обучение и възпитание в България, то тя за 10 години ще бъде покрита с плодни дървета, пътищата ще бъдат очистени и децата ще бъдат възпитани по съвсем нов начин. Това ще подобри и икономическото положение, понеже народът ще има храна изобилна, евтина, хигиенична, чиста и красива.*

## 5. Ново отношение към Природата

*Природата е основана на закони. В нея работят разумни сили. Тя е пълна с методи, със знания. Всеки човек трябва да ги изучава.*

*Учителя*

За да може да изпълни училището своята мисия, общението с Природата не трябва да е механично. Трябва да се изхожда от едно ново, по-дълбоко разбиране на Природата. Учителя казва: *Аз не разбирам под думите „Жива природа“ това, което някои разбират. За мене тя е нещо велико не само по своето устройство, но и по онази интелигентност и разумност, които я проникват. Велико изкуство е създаването на тия дребни, нищожни форми, където ние не виждаме никаква интелигентност. Обаче във всяка форма, колкото и малка да е тя, има толкова интелигентност, колкото и в човеикото естество, само че не проявена по същия начин. Нека съвременните хора, които отричат всяка интелигентност на малките същества, погледнат на тези малки мидички и видят каква форма, какви дрехи имат те и колко хубаво са полирани! Как ще си обясните всичко това? Ще кажете, че това е инстинкт, че това е природа. Разумността не е инстинкт.*

Поетичните души с дълбока интуиция чувстват този вътрешен живот на Природата. Те го долавят зад света на формите. Например това може да се види в романа *Глупецът* от Келерман<sup>69</sup>. Морис Метерлинк в книгата си *Душата на цветята* говори за разумността, която прониква растенията. Той я е доловил чрез множество наблюдения върху разни растения и казва така: „Искам само да напомня за някои факти, които отдавна са из-

вестни на всички ботаници. Не съм направил никакво ново откритие и моята скромна роля се изчерпва с някои прости наблюдения. Разбира се съвсем нямам намерение да дам всички доказателства за душата на цветята. Тия доказателства са безбройни и се срещат постоянно, особено у цветята, у които най-силно е изразен стремежът към духа и светлината. Няма нито едно от тях, което да не притежава ум и изобретателност. Всички те се стараят да постигнат своите задачи. Те прибягват към комбинации, механизми, които често са изпреварили изобретенията и познанията на човека в областта на механиката, балистиката, хвърченето и пр. Нека си припомним за крилатите семена на клена, за скачащите семена на растението *Escabium* и хиляди други неочаквани механизми, които ни поставят в учудване, защото можем да кажем, че няма почти ни един вид семе, което да не е измислило някакъв начин, за да се отдалечи от сянката на майка си. Водното растение *Trapa natans* образува мехури, пълни с въздух, поради което цветовете му се издигат над водата. Там става опрашването; след това въздушните мехурчета се напълват с лигава течност, която е по-тежка от водата, и затова целият апарат отново влиза във водата, където узряват плодовете.

Едно карамфилово растение *Silene italica*, едно скромно бяло цветенце, което се намира в голямо количество под маслиновите дървета, е насочило своята мисъл в друго направление. Повидимому твърде страхливо, твърде загрижено да не би нечисти и нежелателни насекоми да посетят цветовете му, то е покрило стъблото си със звездовидни косми, които отделят лепкав сок. Чрез последния паразитните насекоми се спират на пътя си. Други лепкави растения остроумно са опростили това приспособление. Тъй като те преди всичко се боят от



мравките, намерили са, че за тази цел е достатъчен един широк лепкав пръстен под всеки възел на стъблото – тъкмо както правят и градинарите, когато намазват стъблата на овощните дървета с катран, за да препятстват за изкатерването на гъсениците. Нека спомена и за растението паячна къклица – *Nigella arvensis*. Цветовете му са нежносини, красиви както някои цветчета по старите картини. Тичинките са много по-ниски от муцунките на пестниците. В един определен момент, когато окапят венечните листа, петте пестници се навеждат със симетрични движения на пет страни и се допират до тичинките, за да вземат пращец от тях. Тук виждаме изобилно това, на което не сме се надявали. Може да се напише дебела книга за гушата на цветята, както е написана за ума на животните.

Никога няма да забравя примера с едно великолепно стогодишно лаврово дърво. По неговото измъчено и болезнено извито стъбло беше написана грамата на неговия труден и упорит живот. Една птица или вятърът – господари на неговата съдба – бяха донесли семенцето на една скала, която отвесно се спущаше надолу. Там беше поникнало дървото, 200 метра над планинската вода, недостъпно и самотно, сред нажежени, неплодни скали. В първо време то бе изпратило своите слепи корени за дълго и мъчително търсене на вода и почва. Но това растение по наследствен начин можеше да се справи с тая задача, защото е един вид, който познава южната суша. Но сега дръвчето имаше да разреши един много по-сериозен и неочакван проблем: то се намираще на една отвесна скала, тъй че неговите върхове вместо да растат към небето, се наклоняваха към пропастта. Значи дървото трябваше, въпреки голямата си тежест, да се доближи до скалите, да извие стъблото си. И след това дървото бе изпратило, не знам от кой инстинкт вдъхно-

вено, два яки корена, които излизаха над извитото място на стъблото, за да се заловят за гранитната скала“.

Също и в книгите *Животът на пчелите* и *Животът на термитите* Метерлинк описва великата разумност, която царува в тяхното общечитие – разумност, която изглежда непонятна за хората в много отношения. Чрез факти, изложени в тия книги, човек влиза в досег с една вътрешна велика разумна страна на Природата. Интересна е в това отношение и книгата на Жорж Дюамел<sup>70</sup>, член на френската академия: *Fables de mon jardin* (1906). Той разглежда цветята като същества, които имат свои скърби и радости, свои копнежи и мечти, те могат да обичат и да се привързват. Той се разговаря с тях.

Най-новите научни изследвания са установили опитно това, което поетични души долавят със своята интуиция. Днешната биология със своите нови факти вече доказва съществуването на психичното в организма, между другото и в растенията. У хиграта, ако се откъсне основата ѝ и се присади на горния край, където са пипалата, присадената част ще си образува нови уста и венец от пипала. Присадената част, която образува устата, по-рано е била основата на хиграта. Този опит между многото други, които привеждат новите експериментатори в биологията, доказва целесъобразното изменение на поляритета. Някои се стремят да обяснят живота механически. Чрез разните опити на Бюкли<sup>71</sup>, Квинке<sup>72</sup>, Румблер и пр. искат да получат по физикохимичен начин същите явления, които срещаме в живата клетка, в живия организъм. Обаче това е напразно, понеже в организма има нещо по-висше от механичните процеси.

\* \* \*

Чрез приложението на трудовия принцип в училището детето ще влезе в общение със силите на Живата природа. По този начин ще стане една обмяна между тях. Тя ще внесе в детето нови сили, нов живот, разцъфтяване на всичките му сили и заложби. Общението на детето с Природата, вливането на изобилния ѝ живот в детския организъм и в детската душа ще направи детето жизнерадостно, жизнеспособно, работоспособно, със стремеж към възвишеното и красивото. Но за да стане това, нужно е ново отношение към Природата. По този въпрос Учителя казва: *Мнозина нямат методи как да изучават Природата – те я изучават много механически. Механичното изучаване на Природата, без да разбира човек вътрешната, духовната ѝ страна, го огрубява.* Защо детето огрубява, когато влиза в общение само с материалната страна на Природата? Защото се засягат само известни сили на душата, а по-дълбоките ѝ сили остават незасегнати. Когато детето отглежда ябълкови гървчета като мъртви форми, силите у него заглъхват. Със съвсем други, по-дълбоки и по-живи мисли, чувства и желания ще работи детето с едно гърво или цвете, когато знае, че то е живо същество, което е отзивчиво на неговата любов. Тогава неговата дейност ще има истинско образователно значение. Само тогава е възможна истинска обмяна между него и Природата. И само тогава дейността му ще действа дълбоко обновително върху него.

В нашите училища се прилага при обучение по природознание биологичният метод на Шмайл и груги, но този метод го прилагат повечето в клас, а Природата трябва да се изучава не само сред самата нея, но и във връзка с дейността, с труда на децата. Значи обучението трябва

да се свърже с трудовия принцип и детето да влезе в по-интимно общение с Живата природа. Учителя казва: *Детето ще изучава оная степен на вътрешния живот, който паякът, бръмбарът и птицата проявяват в своята дейност. Врачето няма да се изучава само по отношение на жизнените му функции, само по отношение на външната страна на живота, но ще се изучава и във връзка със степента на разумното съзнание, което то притежава. Детето трябва да почувства, че това е същество, което усеща глад, жажда, болка, страдание, че то чувства нашата любов и тя намира отглас в него. Тогава то ще може да разбере животните и растенията и да ги обикне. Значи от формата и жизнените функции детето ще се издигне до съзнанието и м.*

Ето един от методите, които Учителя препоръчва за свързването на децата с разумните сили в Природата: *На детето можете да му покажете, че има разумност в Природата. Можете да напишете на плочата или на хартията един шестоъгълник, петоъгълник, четириъгълник и ще го попитате: „Тия линии сами ли дойдоха върху листа хартия?“. Детето ще каже: „Човек ги написа“. Тогава ще го попитате: „А кой постави на цветето тая форма?“. – „Една разумна сила.“ Значи в цветето работи една разумност. После ще вземете пчелите и ще разгледате как те събират мед, как го приготвяват, как го оставят да ферментира. И с много примери ще се покаже разумността в Природата. Трябва да се покаже, че във всички създания – цветя, насекоми, птици – има съзнание, специфично съзнание, което постепенно се разширява. Заведете детето при някое смазано цветенце и му кажете: „Ако ти си това цветенце, ще ти бъде ли приятно?“. Заведете го при друго цветенце, весело и здраво, и му кажете: „Ако си това цветенце, ще ти бъде ли добре?“. Детето разбира тия аналогии. Така то ще схване, че както ние можем да*

*бъдем добре или зле, така може да бъде и цветенцето. Детето инстинктивно ще се добере до вътрешния живот на цветенцето. После от там ще преминем към съзнанието на мушичките, птичките и после на човека.*

*При възпитанието на детето не започвайте с камъни, а всякога с това, което се движи: с извора, който извира; с цветето, което расте; с буболечката, която се движи; с птичките, които хвърчат и пр. Като прекарваме съзнанието на детето през извора, цветята, буболечката, мушичката, птичката и човека, то е приготвено – и у него се заражда морал, у него се събуждат спящите заложиби. Детето ще схване, че всички същества чувстват любовта. Кажете на децата, че цветята се радват, че им е приятно, когато ги поливаме. Може да им покажем как се радва цветето. Заведете го при едно цвете, което не сте поливали 2-3 дена и е започнало да увяхва. И ще му кажете: „Ела да видиш как ще се радва това цвете, като го полеем“. Поливайте го и след малко листата му се съживяват.*

По този начин детето ще се научи да вижда не само формата, ще се научи да няма механично отношение към растението или животното, но да вижда в цялата Природа действието на едно Разумно начало, да вижда в мъдрото, целесъобразно устройство на едно цвете, на едно дърво дейността на разумни сили, на едно съзнание на известна степен на развитие – и във всяко едно от тях да вижда нещо родно и близко.

Учителя казва: *Ако иска човек да стане културен, трябва да започне от растенията! Да не се мисли, че у тях няма съзнание. Като минавате покрай някое дърво, спрете се под неговата сянка, помилвайте го малко и кажете: „Колко е хубаво при тебе, под твоята сянка!“. Някои казват: „Аз работя духовно – нека другите да работят физически“. Не, всичко в света е свързано. Когато човек посади в земята три царевични зърна, да не счита, че са мъртви същества,*

*но да ги наглежда като свои малки братчета. Като отива човек при някоя слива или ябълка, да се спре при тях. Те не трябва да са мъртви за него, а живи същества, които той ще помилва и ще им каже: „Доволни ли сте?“*

Детето не трябва да се ограничава само с формата, а трябва да долови заг материалното пулса на самия живот, вътрешния живот на Природата. Ако е въпрос за изучаване само на материалните форми и процеси, тогава по-добре нека се задоволим с откъснати растения, донесени в клас, или с учебника. С изучаването на живота сред самата Природа детето трябва да се сближи с вътрешния ѝ живот. Детето ще схване цветето като живо същество със своя особен вътрешен живот. С какво чувство ще бъде тогава изпълнено то, когато разкопава около растението, когато го полива? Тогава то ще чувства, че това е добро за растението, а когато види някое увехнало растение, ще чувства, че то страда. Когато детето сади или полива цветя или гръвчета, ще се научи да ги обича.

Учителя казва: *Като видиш, че цветята цъфтят, че реките текат, че Слънцето изгрява и пр., ще се подмладиш. Слънцето изгрява – тебе не те интересува; цветята цъфтят – тебе не те интересува; реката тече – тебе не те интересува; мушичката хвърчи – тебе не те интересува... А това е Божественият принцип, който работи във всичко – всички помагат на Великата природа. Благодарни ѝ за светлината, за въздуха и пр. Като помислиш, че си стъпнал едно цвете, реши да си поправиш погрешката. Ние сме много невнимателни. Някое цветенце е цъфнало хубаво – някой мине и го стъпче. Аз като минавам покрай едно цвете, спирам се, разговарям с него. Казвам му: „Колко време си тук? Кои са братята и сестрите ти? Как е твоят господар, полива ли те навреме?“. И си отминавам... Когато минавате покрай едно цвете, ако можете да про-*

четете това, което е писала Разумната природа в него, вие ще придобиете нещо и ще се зарадвате. Цветето е книга, в която Великата разумност, която работи в Природата, е писала нещо. Отивате при една мушичка и пак правите същото. Детето чрез влизане в интимно общение с Природата при своя труд ще се възпитава от нея. Всеки обект на Разумната природа действа възпитателно върху детето и внася хармония в неговото съзнание: тя го учи и то се възпитава и развива. Когато детето се свърже чрез Любовта с обектите на Разумната природа, то тая разумност, която работи в тях, се влива в него и го учи, възпитава характера му, внася в него светлина, подтик и му дава знание. Всеки по-интимен досег с Природата събужда възвишеното в човешката природа. Учителя казва: *В който дом има много цветя, там хората не се карат*. Всичко в Природата има дълбок смисъл и разумно предназначение. Нейните методи са ценни и имат голямо образователно значение за детето. Детският труд сред Природата е едно хубаво условие, за да бъде възпитавано детето, от една страна – чрез труда, и от друга страна – от самата Природа.

Каква мъдрост виждаме разлята навсякъде в Природата! Дъбът с хиляди коренчета, пуснати в земята, тегли сокове и хранителни материали; други материали черпи от въздуха с помощта на слънчевата енергия – и той гради клетка по клетка с векове своето стройно тяло. Какви химици са цветята – те правят това, което човек още не може да направи. Цветето взема някои вещества от почвата, други – от въздуха, и чрез слънчевата енергия ги свързва и създава тези чудни форми, краски и ухания! Растението знае действието на киселините: когато корените му срещнат в почвата някое твърдо вещество, нужно на растението, те изпуцват киселини, които го разтварят и после го приемат.

Един велик живот минава през всички форми в Природата – и той учи и възпитава много повече, отколкото хиляди морализирания. Общуването на детето с цветята, с изворите, с плодовете, ще внесе много повече у него, отколкото всекидневните морализирания. Цветята и плодовете възпитават детето не само със своята красива форма и със своите краски, но и чрез общението на детето с онзи велик живот, който минава през тях и през всички други форми. Чистотата, хармонията, силите, които работят в цветята, в плодовете и пр., събуждат красивото в човешката душа.

Следните думи на Прентис Мълфорд<sup>73</sup> много добре характеризират този нов дух, това ново отношение към Природата: „Ние дишаме това, което се излъчва непрекъснато от гърветата, от скалите, от птичките, от всяка форма на безкрайното. Това изцерира и възобновява, то е нещо повече от въздух: някаква психическа сила, която блика от живота на всемира. Щастлив е онзи, който чувства жива, силна и дълбока обич към гърветата, птичките и другите животни, който ги чувства сродни със себе си и знае, че и те в замяна на неговата обич му подаряват нещо много ценно. Всичко живо се движи по симпатии и антипатии. Ние представяме една част от безкрайното съзнание, гърветата – друга. Обичта пък е невидим елемент, живата вода в света, която тече с големи вълни във Всемира и обхваща невидимо всички нас. Дървото е една жива мисъл на Бога – една мисъл, която заслужава нашето внимание. В него се крие една форма на Мъдростта, която нам може би липсва, която ние още не сме постигнали. Нам е нужна тая мъдрост, защото всяко вярно схващане докарва мощ, а нам е нужна мощ, за да се сдобием с по-чисти, по-красиви и по-здравни тела. Ние искаме в края на краищата да се отървем от болестите. Имаме нужда от по-леки сърца и от по-весел дух, искаме нов живот и нова радост.



Могат ли дърветата да ни дадат всичко това? Те могат да ни подпомогнат тогава, когато сполучим да вникнем в техния дух, когато все повече и повече схванем оная частица от безкрайната сила, която е изразена в тях. Когато гледаме на дърветата като на материали за горене или за правене на бърви, малко ще получим от техния живот. Който действително е достигнал готам – да обича мировото съзнание във всяка негова форма, ще получи в замяна на тая обич един елемент, който е проникнат с оная премъдрост, която се включва в тая именно форма и чийто жив образ представлява тя. Всяка от тия форми на живота има свой специален вид сила, която по симпатия се пренася в нас. Любов обаче получава само тоя, който дава любов! Ние можем да извлечем от безкрайното толкова обич, колкото ние даваме, като обичаме всяка форма на безкрайното – било то храсти, плодове, някое насекомо или птичка. Тогава частта от безкрайното, която съставлява цялата Светлина, от благодарност ще премине в нас<sup>74</sup>.

Джон Ръскин казва: „Осъзнаването на прекрасното и любовта към прекрасното в природата водят непременно към осъзнаването на прекрасното в моралния свят“. От българските педагози най-много се приближава до това схващане Виолино Примо. За да се види какво дълбоко прозрение има той за обмяната между човека и великия живот в Природата и за образователното значение на тая обмяна, ще приведа следните негови думи: „След дълго скитане излязох на една чудна поляна с най-благоуханни пресни треви, изпъстрена като килим с такива хубави горски цветя, каквито никога не бях виждал. Отвсякъде седяха изправени като стража грамадни буки. Кръшното чуруликане на чучулигата, сладкото завиване на славея, бръмченето на пчелите, цвърченето на щурци и всякакви буболечици, всичко това се смесваше с хайдушката песен на Балкана. Всичко около нас сякаш бе оживяло: плани-

ните, горите, тревите, цветята, гори и най-малката пращинка – всичко живее, но си живее свой живот, който никой не знае. Децата, с които бях излязъл на разходка, казаха: „Да посетим и да погледаме“. Тези думи всичко ми казаха – целта ми беше постигната: самовдълбочаването бе настъпило!

Не е въпрос само за развиване на детското въображение, не е и само за вдъхване на обич към Природата. Трябва да се извикат на живот чувства, за които ние нямаме думи. Такова настроение е далече от възторга, радостта и възхищението. Индивидуалната душа се слива с мировата душа, защото в такива моменти в душата вземат надмощие чувствата на безконечното, великото. Душата се стреми да схване вътрешния живот на Вселената. Това е най-грандиозното съзерцание, каквото може да има човешката душа. Това е най-висшата точка на самосъзнанието и самовдълбочаването. Само този вътрешен живот е спасил великите люде от гребнаването, делничното и вулгарното.

И кой ще ни открие пътя, що води до тия съкровища, заровени някъде на незнаен остров сред безграничния душевен океан! Кой ще ни каже онова могъщо средство, което ще ни раздвижи?! Никой друг, освен Природата – най-великата художничка! Никакъв страх не трябва да има, че детската душа е неспособна, незряла за това. Идете сред Природата да посетите и да погледате – и тогава ще видите и ще чуете неща, каквито не са достигнали до вашата душа; тогава дръвчетата ще ви протегнат ръцете си, листата ще ви шепнат, цветята ще ви се усмихват, грамагните канари мълчаливо ще ви призовават; тогава ще почувствате цялата Вселена в себе си и себе си във Вселената. И ще се отвори тогава една малка пътечка към душевната съкровищница. Само едно нещо не забравяйте: ако вие сами не сте съзерцавали така и не можете да преживеете това състояние,

не се опитвайте да го предавате на децата – всичко е напразно. Дълго мислете, нещо се подгответе и тогава се решете на първия опит. Аз пак ще повторя: идете погледайте!“<sup>75</sup>

Общението с Природата дава вдъхновение, най-малкото общение с нея освежава и насърчава. Чрез интимно общение с Природата детето се учи да чувства Великия живот, който минава през камъните, цветята, тревите, дърветата, животните, човека и звездите. Когато то почувства, че един и същи живот минава през всички, то ще се почувства сродно с тях. Учителя казва: *Изучавайте Природата, черпете сили от нея. Като наблюдаваме извора, сменяме състоянието си. Когато сте недоволен, отегчен, застанете при един извор и го гледайте – веднага едно светло състояние ще дойде във вас, ще почувствате прилив на сили, едно обнадеждаване ще озари съзнанието ви. И в най-простите наглед работи в Природата има скрита красота: в едно житно зърно например има красота – то крие живот в себе си. В Природата има всички методи: трябва да се учим от изворите, от камъните, от реките, от плодовете, от скъпоценните камъни. Помиришеш едно цвете – благодари на Разумното начало, което работи в Природата, и му кажи: „Досега не можех да те виждам, а сега едва надзъртам, че си в цветенцето“. Това е път, който води към Любовта!*

В новата епоха човек ще има едно по-близко, по-вътрешно отношение към Природата. Това ще отвори нови хоризонти за човешкото творчество, ще внесе нова поезия, нова красота в живота, ще създаде по-благоприятни условия за повдигането на човечеството. Учителя казва: *В духането на вятъра, в течението на реките, в движението на светлината, в проявите на живота се крие езикът на Разумната природа. Аз слушам от тях такава отлична реч, каквато не съм слушал и от най-красноречи-*

*вите оратори в света.* Като влезе в общение с великия неизчерпаем живот на Природата, детето ще бъде физически здраво и жизнерадостно чрез изобилния живот, който ще се влее от Природата в него. То ще развие своите дарби, ще облагороди своя характер, ще развие своя идеализъм; ще получи нещо слънчево, светло в своя характер. У него ще се развие и вярата, усетът на Разумното начало, което работи в Природата, както у известния немски физик Планк, автор на прочутата квантова теория във физиката. Чрез интимно общение с Природата, чрез изследване на нейните тайни, той е дошъл до осъзнаването на разумното, което работи в нея.

## **6. Трудът – изходна точка при обучението по природознание**

Обучението по природознание прекрасно може да се свърже с детския труд сред Природата. Учителя казва за това: *Ботаниката ще се изучава там, на мястото – при цветята, при дърветата. Детето, работейки в градината, на полето, в гората и пр., едновременно ще прави своите наблюдения и ще записва това, което прави и наблюдава, в специална тетрадка: ще записва времето на посаждането, на поникването, на цъфтежа, на връзването и узряването на плодовете; ще записва и всички атмосферни промени. То ще наблюдава промените на температурата през разните годишни времена, мястото на изгревната и залезната точка на Слънцето в разните месеци на годината. Едновременно ще наблюдава промените в градината, на полето, в гората, на планината; ще наблюдава реките, изворите и пр. през всички годишни времена. Детето ще наблюдава всяко растение стъпка по стъпка – как расте във всички фази на неговия живот; ще наблюдава формата на листата, на цвета, на пъпките и пр. Чрез наблюдение*

*във време на своя труд сред Природата и при излетите детето ще събере достатъчно фактически материал. Поради неговия близък досег с Природата у детето ще възникнат множество въпроси, които то ще се заеме да разреши чрез по-нататъшни наблюдения и опити и чрез проучването им с помощта на литературата.*

Детето трябва да бъде поставено в досег с разните области на Природата. Например то ще изучава, ще наблюдава водата в разните нейни състояния: извори, езера, поточета, реки, сняг, лед, град, пара, роса, мъгла, облаци, дъжд и пр. По същия начин детето ще се запознае с разните явления, свързани с въздуха, със светлината и пр. За да бъдат детските наблюдения в Природата творчески процес, трябва да се спазват при тях следните правила:

а) По възможност детето само да открива фактите, които ще проучва – то трябва да влезе по възможност в непосредствен досег с тях.

б) По вътрешен почин и подтик да пристъпи към тяхното проучване.

в) При изследването на фактите у него ще изпъкнат въпроси, проблеми, които да го заинтересоват да търси разрешението им.

Деца̀та чрез колективна работа на целия клас въз основа на направените от тях наблюдения и опити и въз основа на проучвания на съществуващата популярно-научна литература, която ще потърсят и ще намерят, трябва да дойдат до разрешението на тия въпроси, които са възникнали при техния досег с Природата. Така те сами трябва да дойдат до идеята за целесъобразността в организма, т.е. до връзката между строежа на организмите, техните функции, живота на организма и околната среда. Деца̀та чрез подобно проучване на множество факти в Природата сами трябва да дойдат до установяване на следните три принципа:

а) Начинът на живота на организма е приспособен към околната среда.

б) Функциите на органите са приспособени към начина на живота.

в) Строежът на органите е приспособен към функциите им.

Тук ще дам само няколко примера за наблюдение сред Природата, но учителят има навсякъде около себе си безброй обекти на проучване с учениците:

### Връзката между корените и листната корона

Деца са на разходка в гората. Ще срещнат някое растение, чиито листа са наведени навън, и друго растение, с листа, наведени навътре, към центъра (Фиг. 2).



Фиг. 2

От това можем да съдим и за техните корени. В първия случай корените са разпространени в един широк кръг, равен на диаметъра на листната корона, а във втория случай коренът е отвесна ос право надолу. Децата могат да проверят това. Какво учудване, каква радостна изненада би била за детето да намери това съгласие между корените и листната корона!

Какво ни говори погбелът? (*Tussilago farfara*)

Когато децата минават край някоя рекичка напролет, ще видят често брегът ѝ гъсто покрит с погбел. Това растение неволно ще привлече детското внимание: листата му са отгоре зелени, а отдолу – бели. Оттам и носи името си. Защо отдолу листата му са бели? Поради многото космици. Има растения като погбела, които растат край водата и често там има много мъгла и роса. Тогава листата могат да се покриват отдолу с много космици. Те пречат на водата да премине в листата през листните пори.

Връзката между големината и нежността на листата с влагата и осветлението

Децата по време на излет чрез наблюдение и сравнение скоро ще намерят, че растенията във влажни и слънчеви места имат по-големи петури и по-нежна кожа, и обратно. Това може да се констатира и върху един и същ вид. Често те ще срещат в гората момковата сълза (*Polygonatum officinalis*). Листата ѝ в сенчесто място са три пъти по-големи, отколкото в случая, когато расте във влажна пръст, но е изложена на слънце. От това растението има големи предимства: в сенчесто място изпарението и асимилацията са затруднени, и ето, чрез

уголемяването на листата се увеличава повърхнината за изпарение и асимилация.

Какво ни говорят дебелецът и белият смил?

Когато децата са на планински излет, те ще обърнат внимание на едно красиво скално растение, прилично на звезда. То е дебелецът (*Sempervivum*). Там ще намерят и сродното му растение тлъстига (*Sedum acre*). Листата им са кораби и месести, пълни с вода. Какво предимство има растението от това? Много важно предимство: те могат да изтеглят малко вода от земята, понеже растат на сухи, скалисти, припечни места. Понеже мястото е припечно, то има опасност да се изпарява много вода. И ето, листата се обвиват с дебела кожа, която не позволява силното изпарение. И второ, растението натрупва в листата си много вода, която да стигне до следния дъжд.

По-нагоре в планината децата могат да срещнат разни космати растения, цели бели поради мъха или космичите, с които са покрити. Такъв е например белият смил (*Gnaphalium*), който покрива Юмрукчал, Братия, Буная, Витоша, много родопски и рилски върхове и пр. После има много други бели космати алпийски растения: мъхнатият очиболец (*Potentilla nitida*), гладницата (*Graba carinthica*) и пр. Какво предимство има белият смил със своята мъхнатост? Това е една група мярка против силното изпарение. Но може да има и на по-ниско място мъхнатост на растенията, пак като средство против силното изпарение – например при свещицата.



## Систематични наблюдения над фасула и хмела

Децата с учудване ще забележат, че стъблените им върхове правят спираловидни движения във въздуха, докато намерят подпора. И това не може да се обясни с външни влияния: светлината, топлината, влагата и пр., които нямат пръст в тези завивания. Детето ще се научи да гледа с благоговение на Великия живот в Природата. Учителят ще му насочи вниманието към обстоятелството, че кореновият връх, когато расте надолу в почвата, извършва също такива спираловидни движения. Ако връхът на корена се допре до препятствие, веднага се извива и расте в противна посока. Ако при самия корен почвата е суха, а настрани наблизо се намира влага, коренът няма да расте вече надолу, но ще се извие настрани към влагата и там ще развива най-много коренови разклонения със смукателни власинки.

## Превръщане на светлината в топлина в студено място

Когато децата се разхождат в гъста сенчеста гора, могат да срещнат красивите пъстри листа на ботурчето (*Syclamen*), гълъбовото око (*Anemone hepatica*), каменоломката (*Saxifraga*) и пр. Учениците ще обърнат внимание, че листата им са червено-морави по долната си повърхнина. Да се обърне внимание къде има такива растения – в гъстите, сенчести места. Там слънчевата светлина прониква по-малко. Долната листна повърхнина става червена (антоциан); червеният цвят абсорбира светлината, преминала през листа, и я превръща в топлина, нужна при растежа и при други функции на растението. Така светлината се използва напълно, нищо не се изгубва от нейната енергия. Но това, което следва по-

нататък, е още по-поучително: ако растението, което наблюдават децата, има горни и приземни листа, те с учудване ще забележат, че горните листа са обикновени, а само приземните са червени отдолу. Горните листа ако изгубят светлината, тя пак може да се използва от долните – значи не е изгубена. Само светлината, която пада на долните листа, би била изгубена за растението, ако не се задържаше.

Децата ще забележат в излетите, че много растения в студени планински места рано напролет са цели червени. Например каменоломката (*Saxifraga*), великденчето (*Veronica praecox*), тлъстизгата (*Sedum atratum*), пропагничето (*Pedicularis incarnata*) и пр. Тук пак светлината се превръща в топлина. Кое дете не познава бялата мъртва коприва (*Lamium album*)? То ще обърне внимание, че тя през лятото дава бели цветове, а наесен – с червеникави листа; ако детето се качва по една висока планина, ще види, че в полите нарицата (*Bellis perennis*) има бели цветове, а близо до върха – червени. Почервяването на листата у разни растения има различно значение. Почервяването на листата в някои случаи има за последствие намаляването на силата на осветлението, защото силното осветление би действало разрушително върху някои вещества в растението.

### Наблюдение над току-що поникнал слънчоглед или тиква

Детето може да посади слънчогледови или тиквени семки и ще види как излезлите над земята семедели при залез слънце се затварят и обгръщат нежното стъбълце, за да не изгубят получената от Слънцето топлина, а при изгрев пак се отварят. С каква радост децата ще констатираат това.

## Ралицата при нещастни случаи

Наблюдения се правят върху ралицата (*Delphinium consolida*), самакуткама (*Aconitum*), върбовката (*Epilobium angustifolium*) и пр. Ако поради някоя извънредна случка стъблото се смачка, полегне на земята и не е вече в състояние да се издигне цяло, то под цветната гръжка се образува коляно, едно избиване, и тя се изправя. Така тя има най-благоприятно положение за посещение от насекомите. Това не е обикновен растежен процес, понеже тая част от стъблото, която извършва избиването, е вече завършила растежа си. Това не може да се вземе и като причинено от особено гразнене на мястото, понеже извитото място не е получило особено гразнене, различно от гразненето на другите части на стъблото: контактът с почвата и осветлението на извитото място е такова, каквото е и на другите части на стъблото. Външни причини за това избиване не са доказани. То става тъкмо на най-подходящото място и неблагоприятното положение се променя в благоприятно.

Какво ни говорят белите канки по листата?

В ранна пролет нашите гори се украсяват с хубавата меча пита, или медуница (*Pulmonaria officinalis*). Тя има красиви дебели листа с бели канки и червени цветове, които при прецъфтяване стават сини. Де е смисълът на белите канки? Ето цяла загадка за децата. Дали това е само за радост на окото? Вътре в листата има гъбеста тъкан, между клетките на която има много въздух. Когато тези междуклетъчни пространства в известни места са по-големи, листото на това място изглежда белезникаво – оттам са и белите петна по листата. Когато мястото е влажно и сенчесто, изпарението е слабо. Тогава междуклетъчните пространства са особено голе-

ми там, където има най-много дихателни устици – това е мярка за засилване на изпарението.

### Наблюдение над конопката

(*Linaria cymbalaria*)

Тя расте по скалите, закрепена на скалните пукнатини. В голямо количество я има по търновските скали. Цветовете ѝ се насочват към светлината, но след опрашването се извиват в противна посока, бягат от светлината и се извиват към скалните пукнатини. Така се оставят в скалните пукнатини семенцата.



Фиг. 3

### Закон за трайността на цветовете

Часовничето, лютичето, макът, трендафилът дават постоянно нови и нови цветове, но затова пък всеки цвят трае малко време. Обаче кокичето, вранското око (Петров кръст, *Paris quadrifolia*) и пр. дават всяка година само по един цвят, който дълго време стои свеж и отворен. Значи може да се изкара един закон: трайността

на цветовете е обратно пропорционална на числото им за една година. Разбира се, може да има и други причини за трайността.

### Какво ни говори зъбникът (*Dentaria bulbifera*)

Той расте в сенчестите гори, където често може да не е посетен от насекоми. И ето, децата с интерес ще видят в листните му пазви зрънца, които падат на земята и дават ново растение. Това са т.нар. размножителни пъпки. Даже в най-сенчестите места се срещат екземпляри без никакъв цвят, но затова с достатъчно размножителни пъпки. Детето ще изследва жълтурчето (*Ficaria verna*) на слънчево и сенчесто място: ще констатира, че в първия случай то има малко размножителни пъпки или никак, а във втория – голям брой.

\* \* \*

Природата около нас ни дава неизчерпаеми случаи за опити и наблюдения! Подобни изучавания децата могат да правят и върху животинското царство – и там можем да ги въведем в едно приказно царство! За да изясним мисълта си, нека кажем няколко думи за Фабр<sup>76</sup>, прочутия френски ентомолог. Той бил учител във френски провинциален град. В свободното си време с най-голяма любов изучавал живота на насекомите. Той е могъл да се снабди с едно диво, пусто място, негодно за земеделска работа – земеделецът не би му поверил и една шепя репени семена, казва Фабр. Но за него това място е било „великолепен Едем“ – то е било цял рай за ципокрилите. Мястото било обрасло с тръни и диви цветя. Тук живеели насекоми – „строители от глина“, „тъкачи на книжна тъкан“, „листорезачи“, „строители от картон“, „камениари“, „дърводелци“, „земекопачи“ и пр. За да изтъкнем любовта и търпението, с които Фабр правил своите

наблюдения, ще цитираме един случай, разказан от самия него. Веднъж още от ранна сутрин той седнал на камъка в дъното на една яма и наблюдавал внимателно живота на ципокрилото насекомо сфекс (*Sphex occidentalis*). Минала група от три гроздоберачки, които отивали на работа. Те съгледали Фабр, който приличал на човек, вгледен в размишление. На мръкване същите лица се завръщали с пълни кошници на глава. Фабр стоял още на същия камък с поглед, устремен към една точка. Неподвижността му, продължителното му пребиваване на това пусто място трябва силно да ги е поразило. Когато минавали край него, той видял как една жена от групата поднесла ръката си до челото и прошепнала на другите: „Бедният идом! У него не е всичко на мястото си“. А Фабр намерил в живота на насекомите вълшебен свят – той с възторг описва чудните им инстинкти. За илюстрация ще дадем само няколко примера от неговите опити и наблюдения.

#### Наблюдения над торния бръмбар (*Ateuchus* или *Scarabaeus*)



Фиг. 4

Той често може да се види по полето как търкаля топка тор. Търкаля я, докъдето намери удобно място и я постави в една дупка под земята. На местоназначението разтрошава топката на късове, очиства я от всички земни частици и камъчета, които са се полепили по нея или са останали във вътрешността ѝ при бързото събиране на материала. От очистения материал той възобновява топката. След това разтваря единия ѝ край, снася в ямичката едно яйце и го покрива. Така топката добива крушообразна форма. Торът служи за храна на излюпената личинка.

#### Наблюдение над паяка тарангула

Той носи пашкула с яйцата със себе си. Към края на лятото загрява пашкула така: наполовина се показва над



Фиг. 5

гнездото и вдига със задния си крак пащула срещу Слънцето високо, за да се огрява; а за да се огрее пащулът добре от всички страни, той го върти полека. И това прави всекидневно през часовете, когато Слънцето е по-силно – повтаря го в течение на 3-4 седмици.

### Изучавания върху бръмбара гробар

Да се намери той не е лесна работа, обаче ако се постави някъде по полето някое умряло врабче или друго животно, на другия ден с голяма вероятност ще видите там събрани много гробари: те копаят дупка под умрялото животно и го заравят в нея заедно с яйцата си. Фабр вързал за един кол умряла къртица. Гробарите изкопали яма и под кола, за да го съборят, та да катурнат и къртицата. Веднъж вързал къртица с лико за един хоризонтално закрепен кол. Бръмбарите изкопали яма под къртицата, но тя не паднала в ямата. Отначало гробарите се изненадали, но после отишли и презризили ликото и къртицата паднала.

\* \* \*

На една снимка се вижда как Фабр със свои близки наблюдава живота на едни бръмбари. Какъв интерес се чете по лицата им, как те са погълнати всецяло в своята работа! Като че ли са откъснати от целия свят, като че ли са унесени при слушане на приказка от 1001 ноц. Това е настроението, което трябва да се събуди у детето – то трябва да обикне Природата, да я счита за нещо велико, разумно и близко до себе си.

Препоръчваме изучаването на *Ентомологически възпоминания* от Фабр. Когато учителят почне да наблюдава Природата с учениците си, самата обстановка ще ги на-



учи как да постъпват и често както той, тъй и учениците, ще проявят творчество в своите наблюдения. Някой ден те могат да намерят в гората голям мравуняк и да го изучават цял ден: могат да проследят пътищата на мравките, прицелните точки на пътуването им, с какво се товарят, през какви препятствия минават и как ги преодоляват. Могат да се правят опити с гъждовните червеи в градината след гъжд: макар и без очи, те усещат с кожата си светлината на фенера и бързо избягват.

## **7. Трудът е изходна точка при обучението по всички други учебни предмети**

Детският труд сред Природата трябва да стане център, около който ще се върти цялото обучение. При работата на детето сред Природата ще се повдигнат много въпроси от разни области: смятане, геометрия, история, география, природознание и пр. Тогава запознаването на детето с тия предмети ще бъде вече във връзка с неговите нужди. То ще чувства нужда от тези предмети, понеже те имат връзка с неговата дейност. Тогава детето с интерес и с любов ще ги учи, а тъкмо това е нужно от педагогическо гледище: то ще ги учи с интерес, понеже ще търси в тях отговор на въпросите, които изпъкват в него и които са необходими може би за разрешаване на някои практически задачи и за задоволяване на някои реални нужди във връзка с труда му в градината. А някой път интересът на детето ще бъде поради любознателност, породена в него от наблюденията и дейността му. В по-горна възраст то ще бъде насочено да търси отговор на въпросите в списания, разкази, пътни бележки и пр. С голям интерес и с голяма активност и творчество детето ще иска да разреши една задача по смятане или геометрия, като знае, че това е

във връзка с работата му в градината или на полето. И всички източници, които ще се намерят в списания, книги, биографии, картини, разкази и пр., ще се осветят и разберат чрез обща класна работа, в която участват учениците и учителите.

### Смятане и геометрия

Логичното, отвличеното мислене не трябва да се развива чрез преки въздействия до четиринадесетата година. То ще съществува и преди четиринадесетата година, но ще се развива косвено, покрай другите занимания на детето. Затова обучението по математика трябва да става до четиринадесетата година по такъв начин, че да не се придружава с изкуствено напъване на детските умствени сили. В противен случай ще получим един незрял плод, преждевременно откъснат и затова безполезен. Обучението по математика с отвличени разсъждения трябва да почне след четиринадесетата година.

Професор Петерсен казва: „Работата с предметите трябва да бъде основата на обучението по смятане, защото нагледността е необходимост за децата като изходна точка за броене и смятане. Смятането у децата не е чисто мисловен процес, както това твърдят хегелианците<sup>77</sup>. То е свързано с осезаемата действителност и вътрешно е съединено с движенията и пространството“.<sup>78</sup>

Учителя казва: *Най-напред при заниманието на децата с математика не ги занимавайте с отвличените принципи, а си служете с живите форми. Например детето има работа с дини, круши и ябълки. У него трябва да се яви подтик да преброи колко семена има в тях, какви са семките и пр., да се яви у него интерес да види колко семена има във всеки плод, да изучи тяхната форма, цвят и пр.*

*Това има значение: така децата ще научат известни закони. Паралелно с природознанието ще се почне най-напред със смятане и геометрия, но във връзка с Живата природа: ще се брои колко клона има дръвчето първия месец, втория месец, третия месец и пр., в края на първата година; после във втората година ще се броят пак по месеци. Ще се брои колко зърна има в класа на пшеницата, на ечемика, овеса, в кочана на царевичката. Четенето и писането да се оставят за малко по-късно. Когато детето чертае лехите, то вече взема първите уроци по чертане; при посаждането на дръвчетата вече се запознава с геометрията. Рисуването ще дойде като следствие от наблюдението на Природата.*

Детският труд ще наложи добиването на първите познания по смятане и геометрия, защото ще трябва да се броят дръвчетата и цветята. Те трябва да се нареждат в редове и фигури. Лехите ще имат особена форма. Тяхната форма, брой и ред ще дадат материал за смятане и геометрия – те ще се учат от децата повече нагледно, паметно, отколкото с отвличени разсъждения. Формата на някои цветя и листа, плодове, броят на венечните листа и пр., ще дадат също материал за смятане и геометрия. В градината детето ще има случаи да срещне триъгълници, четириъгълници, петъгълници, окръжности и пр. В някои редове са изсъхнали няколко дръвчета или цветя. Те ще се извадят от общия брой, за да се види колко са останали. Те са добър случай за изваждане. При детския труд лесно могат да се учат четирите аритметични действия: например има шест реда – във всеки ред по десет дръвчета; ще се сметне колко са всички дръвчета чрез събиране и чрез умножение. След беритбата на плодовете те се претеглят и количеството им се записва – това е смятане. После се купуват

някои работи, нужни за градината. Децата купуват и изчисляват: колко килограма са нужни, каква е пазарната цена, колко струват общо и пр. После се изчислява какви разходи са направени за градината през годината – те се събират, за да се види общият разход; той се сравнява с разхода за миналите години.

От втори клас се учи елементарното дърводелство – подготвителна работа за него. Това занимание пак може да се свърже със смятането и геометрията: например да се направи изчисление на дължината, дебелината и широчината на дъските; на дължината, височината и обема на изработени предмети и пр. Така ще се изучават формите и обемите на телата. Геометрията ще се изучава, като се почне от цялото и се дойде до елементите. А в старото училище се почва от елементите и се идва до цялото. Изкуството, художественият елемент трябва да се преплита най-тясно в обучението по математика: това обучение ще се свърже с рисуването, с приказките, песните, игрите, с приказките игри, с драматизациите и пр. В това отношение е ценна опитността на Виолино Примо с децата, изложена в неговите съчинения. Той запознава децата със смятането чрез игри, приказки и пр.

Учителя така излага влиянието на геометрията върху психичния живот на човека: *Всяка наука подбужда към дейност определена група от душевни сили и способности, действа върху известни мозъчни центрове, упражнява влияние върху човешките мисли и чувства. Геометричните фигури са символи на живите сили в Природата. Запознаването с тия символи на геометрията упражнява отлично влияние върху човека. Чрез геометрията едно неразположение може да се превърне в разположение. Всяка права линия упражнява психично влияние върху човека. Затова, когато човек е неразположен, нека да се занимава с*

*геометрия. Това има приложение във възпитанието. Ако детето е неразположено, ако има дисхармония в ума си, нека чертае успоредни прави линии – и ще се промени състоянието му. Ако то има дисхармонични чувства, нека чертае концентрични криви линии – и пак ще се промени разположението му.*

### Рисуване, чертане и моделиране

Рисуването много естествено може да се свърже с детския труд сред Природата. Детето ще приготви скици на лехите, план на цялата градина. Ето добър случай за запознаване с чертането. После то ще рисува цветя, дървета, изворите, които наблюдава. Разбира се, рисуването отначало ще бъде илюстративно – в първите две отделения; в третото – по памет, а от четвъртото отделение може да се почне с рисуването по натура. Учителя казва: *Децата най-първо ще бъдат подбудени да наблюдават цветята, венечните листа, тичинките: ще видят как са поставени в цвета и пр. След това нека детето да се заинтересова да нарисува формата на цвета в най-прост вид.* Рисуването на природни обекти: цветя, плодове, дървета – има също психично въздействие върху детето. Така то ще се свърже със силите, които работят в тях. Учителя казва: *Когато сте неразположени, нарисувайте някои плодове, особено круша. После нарисувайте и самото дърво и ще забележите каква промяна ще стане с вас. Нарисувайте ябълка, цветя: като рисувате едно цвете, то трябва да изпъкне във вас като живо. В това отношение трябва да имате въображение.* Детският труд сред Природата може да се свърже много естествено с моделирането: могат да се моделират плодове – ябълки, круши, грозде, череша и пр., сами или в кошнички с листа и клончета и пр.

## Роден език и чужди езици

Те трябва да се учат с помощта на усета за ритъм и тон. Художественият елемент трябва да прониква обучението по тях. Голяма роля тук трябва да играят музиката, песните, Паневритмията, драматизациите, приказките, разказите и пр. Един учител разказва какъв голям успех е имал, когато бил учител в първо отделение, с приложението на драматизацията. Той се опитал да драматизира стихотворението *Дете и бабичка*. Едно от децата било бабичката, а друго – детето. Този опит за драматизация имал такъв успех, че оживил всички деца, внесъл атмосфера на радост и свежест. След първия опит всички искали да бъдат бабичка и дете. И учителят е трябвало да остане до късно вечерта, за да се изредят всички, а на другия ден пак искали всичко да се повтори. Много разкази, приказки, легенди и пр. могат да се драматизират. Така ще се запомнят по-добре уроците и от друга страна децата ще се научат на правилен говор, на свободно изказване и пр.

Някои стихотворения могат да се превърнат в ритмични движения, придружени с музика. Ученето на буквите също трябва да се свърже с художествения елемент. Детският труд непременно ще роди нуждата от четене и писане, защото това, което детето наблюдава, трябва да се опише и върху него трябва да се прочетат по-нататъшни обяснения и осветления в книгата. Ето добър случай да се яви у детето подтик към четене и писане във връзка с нуждите на неговия труд в градината.

## История и география

Множество въпроси ще възникват във връзка с детския труд. И много от тях имат допирни точки с историята и географията. Например отглеждането на ца-

ревицата ще стане причина детето да научи, че тя е пренесена от Америка. Тогава то ще се интересува как е станало това, каква е тая страна, откъдето е пренесена царевицата и пр. В първите три отделения историята ще се учи повече във вид на разкази, на събития, приказки, легенди и пр., които могат да дадат известно понятие за духа на културата, на епохата. При изучаване на историята децата трябва да се спрат повече върху живота на хора с благородни характери, върху личности с висок морал и себеотрицание. Историята ще се преподава по такъв начин, че чрез нея да не се омраза против кой народ, а напротив, тя да допринесе за сближението им.

Новата култура ще бъде култура на сближаването на народите; не култура на взаимно съперничество, а култура на международно сътрудничество. Максим Горки<sup>79</sup> казва: „Онова, което детето трябва да знае преди всичко, то е да му се представи човечеството във вид на едно-единствено всемирно семейство, на което членовете все повече се сближават вследствие на стремежите им към доброто“.<sup>80</sup>

При географията отначало ще се изхожда от родинознанието. Най-първо ще се учи околността, в която детето живее, ще се начертае карта на околностите и пр. Историята и родинознанието могат да се използват покрай другите средства за развитието на любов към родината. От кое трябва да се изхожда при събуждането на любов към родината и към цялото човечество? Учителя казва: *За развитието на любовта към родината и човечеството трябва да се изхожда от семейството.* За детето семейството е познато, позната е и любовта на членовете на едно семейство един към друг, познато е каква е взаимопомощта в едно семейство. Ще му се изтъкне, че народът е едно голямо семейство и каквито са

отношенията в семейството, такива трябва да бъдат отношенията между членовете на един народ. Детето това ще го разбере. После ще му се каже, че има едно още по-голямо семейство – цялото човечество. И същите отношения – сътрудничество, солидарност, взаимопомощ, които съществуват в едно семейство, трябва да съществуват и в живота на цялото човечество.

### Астрономия

Тя може да се учи от първи клас, и то във връзка с наблюдението на небето. Чрез такива наблюдения децата ще установят, че движението на целия звезден свят е от изток към запад около Полярната звезда. Децата ще проследят изгрева на звездите, движението им по небесния път и залеза им. Те ще видят при наблюдения през разни месеци и часове, че звездите, подобно на Слънцето, изгряват и залязват. После ще наблюдават, че някои звезди местят своите положения спрямо другите звезди – и така ще дойдат до планетите. Могат да наблюдават фазите на Луната; могат да се научат по нейната форма и положение да познават в коя фаза се намира тя и да определят по Луната в коя посока се намира Слънцето. Учителя казва: *Колко е хубаво човек вечер да излиза под открито небе, да накладе огън, да седне на земята и да наблюдава звездите на небето!* Изучаването на химия, физика и минералогия може да почне от III клас.

### Ръчен труд

Той може да почне от II клас. Децата могат да се упражняват в кошничарство, плетачество, книговезство, дърводелство и пр. Но тези отрасли ще се изучават не с цел да придобие детето професионална сръчност и умение, но главно за общообразователни цели. От друга



страна те ще се практикуват не като нещо чуждо на живота, в който детето е поставено, но във връзка с реалните нужди на неговия живот: например във връзка с нуждата от кошници при детския труд в градината, във връзка с нуждата да се подвързват книгите в класната или в училищната библиотека и пр.

\* \* \*

Детският труд не трябва да бъде еднообразен. За да бъде разнообразен, в първите години детето ще работи най-лек труд и после ще премине към труд, при който се изисква по-голяма воля и умение. Значи детето няма да повтаря всяка година един и същи вид труд. Второ средство, за да се внесе разнообразие в неговия труд, е следното: през първите учебни години то, естествено, ще обръща своето внимание, ще насочи своя интерес към известен вид явления в Природата, които съответстват на степента на неговото съзнание и наблюдателност – детето ще учи този кръг от явления. В по-горните отделения и класове то ще изучи същите видове явления в по-научни форми. От друга страна тогава вниманието му ще се насочи и към такива явления и въпроси във връзка с труда, които не са привличали неговото внимание по-рано – значи интересът му ще се разшири.

\* \* \*

Някои учители, които са изучили педагогическите идеи на Учителя, са се опитали да приложат някои от тях в своите училища. Те са работили в светлината на неговите педагогически идеи. Между другото например те са приложили детския труд в цветната, зеленчуковата и плодната градина, и то не като механичен труд, а при онова ново отношение към Природата, за което говори Учителя. Тук ще приведем педагогическата опитност на

някои учители, които са работили с учениците си в градината по указанията, по методите на Учителя и са имали красиви резултати. Те са се старали да осъществят, доколкото е възможно при днешните условия, при днешната училищна програма, училището – живот, за което тъй много говори Учителя. И виждаме по техните резултати каква обнова, каква радост и творчество ражда това училище – живот. Първо ще приведем опитността на учителя А. П. Н. Ето какво разказва той: „В село Ребърково, Врачанска област, бях учител през 1921-23 и 1931-35 учебни години, бях директор и главен учител на пълно развито основно народно училище. През 1927-1931 учебни години бях учител на четири слети отделения в с. Оплетня, Врачанско. Какъв по-голям и жив комплекс за цялостно обучение и възпитание би се замислил и приложил въвн от замислянето, организирането и стопанисването на един училищен двор – игрище, градина, парк? Учителят и децата размерват, насипват, нивелират, разпределят, ограждат, засаждат дивачки, цветя, билки, зеленчуци и варива, настилат пътечки, облагородяват гръбчета, сеят семена, прокопават, чистят, поливат; работят през всеки сезон, пипат, наблюдават, измерват, броят, описват, изчисляват, берат, консервират, готвят, сервират и на общи обеда с песен и молитва сладко и радостно ядат плодовете на собствения си труд.

Жива работа през всички годишни времена! По този начин училището е поставено в една красива естествена обстановка. Природата наднича отвън в класните стаи и децата от чиновите се любуват на цъфналите овощни гръбчета, усещат аромата на цветята, чуват шума на листата и песните на пойните птички или наблюдават есенното богатство на превитите клони от едри и тежки плодове или златото на есенната горска премяна. Детската работа в градините – в цветния парк

и в зеленчуковата градина, като опитно поле например, с общообразователна цел – е нагледно обучение и трудово-стопанско възпитание, където всички органи за усещането вземат участие. Училищната обстановка вътрешно и външно трябва да представлява един добре и всестранно обзаведен дом, за да може детето в училището да се чувства като у дома си и да вземе от него идеята за обзавеждане и устройство на собствения си бъдещ дом и на своето трудово стопанство. Училището-дом – палат по архитектура, уредба, хигиена и външна обстановка – трябва да кондензира в себе си идеално малко домакинство и семейство за дадено селище и време. Това беше нашата цел.

Деца с радост садеха и култивираха цветята, зеленчуците и плодните дървета, грижеха се за тях и ги обичаха като свои собствени деца, отглеждаха ги с любов. И разбира се, в тях изчезна желанието да ги късат, за да не им причиняват страдание. Градината стана място за приложение на труда, за наблюдение, за отмора и възпитание. Детето през четирите годишни времена работеше на двора, в градината и на полето и следеше всички промени, които стават в Природата. Така детето живее с живота на Природата, преживявайки нейното заспиване, пробуждане и разцвет.

Детето е склонно да одухотворява всичко, за него всичко е живо: чувства, мисли, говори, изпитва радост и болка! И ние се стараехме да не подценим това детско разбиране и преживяване. В живота на Природата има взаимност, единство и допълване: детето посажда гръвчето, грижи се за него – то расте, цъфти и се отблагодарява със сочен и вкусен плод; пчеличките бръмчат и кацат на цветовете като сватбари и птиченце вие там гнездо и го чисти от вредители – детето се прониква от съзнанието за разумността и единството на единния

живот в Природата. Такова съзнание в детето пробужда в него усет, че и то е неразривно свързано с Целокупния живот на Природата. Така в детето се пробужда състрадание към увехналото цвете или неполяното гръвче – и това ще го подбуди към услуги, състрадание, милост и помощ – жива и дейна. А щом детето прояви помощ към растението и животното, то ще прояви такава и към себеподобните си, изразена в другарство, приятелство, вежливост и обич.

В училищния двор в село Ребърково малките птички свикнаха с децата. Не само лястовички и врабци, но и една червеношийка си сви гнездо на една круша само на 1 метър до терасата. Децата наблюдаваха как тя си построи гнезденце, снесе яйчица и легеше да ги мъти. По-пълно наблюдение на такъв обект и по-добро съжителство между децата и горските птички ние не можем да очакваме! Дойдоха обаче ученици от друго училище и през обедата проявиха друга обхода с нашата малка приятелка – и тя ни напусна.

Нашата градина не би била пълна, ако не поставихме и пчелин. Пчелите и оплождането на овощните гървета са неразделни. Пчелният кошер и училището кошер си приличат. Примерът, който дава животът на кошера, се използва нагледно. Училището прояви грижи със засаждане на горски поройни места с медоносна акация, гетелина и еспарзет. Опознаването на живота на пчелите има и стопански придобивки: един овощарски район като нашия се нуждае от много пчелни кошери, от които всяко домакинство има необходимост.

От работата в училищните градини ние минавахме и към полето: напролет почиствахме ливадите от суха горска шума, нивите – от плевели, гръвчетата в градините – от сухи клони, от гъсенични семена и гнезда, а горските извори изчиствахме от напалата шума и от

тиня и ги настилахме с камъчета; направихме и един извор на чешма край многолюден път. Дадохме начало за залесяване на цяла местност с борчета и смесен лес; изравнихме място – поляна за детско игрище край река Искър в село Ребърково, и го залесихме с канадска топола за украса и за запазване от ветровете и направихме пейка за сядане. Училищната градина даваше нагледност и по смятане – с измерването на геометричните фигури на цветната градина, с изчисляването на доходите от зеленчуковата и овощната градина, с пресмятането на употребеното в трапезарията. Изброяването на лехите, дръвчетата, клончетата, цветните листа – всичко това са естествените обекти за начеващите по смятане. Тегленето на плодове и зеленчуци и измерването на дължини и лица е нагледност при запознаването и оперирането с мерки и теглилки, както и обзабеждането на малко сметководство при домакинството на трапезарията дава възможност за приложение на смятането и аритметиката.

Изобилието на природни обекти в така разнообразната околност и в училищния двор дава възможност за подбиране на подходящи комплекси при обучението и възпитанието. Ето някои:

1. Да се изкопае гнездо за посаждане на круша дивачка, която заедно с много други е донесена от гората. Ученикът трябва да я намери сред гората, да я разпознае между многото видове в широколистния лес, измежду многото едновидови да подбере най-хубавия екземпляр по стъбло и коренна система, като заключава това по терена, където расте дръвчето, по клончетата и разположението им и по тяхното развитие (на всяко клонче съответства коренче). Детето отбелязва положението на дръвчето по посоките на хоризонта, та при посаждането да се спази това разположение (особено северната

посока, откъдето дървото се развива по-слабо), което е необходимо за правилното поставяне на новото посаждане, за да се прихване фиданката и да вегетира правилно. Трябва да се постави колче от южната страна, за което да се привърже фиданката, за да се държи в отвесно положение и да се изправят кривините, ако има такива. Нужно е окопаване, поливане през сухите летни месеци, замазване на раните с дървесен восък за запазване на стъблото от засъхване и изпаряване; облагородяване на укрепналото вече дърво на другата година с поставяне на питомни присадки: на пълка през май или август или с калемче през април. И пак – грижи за растежа и за отпращането на соковете в питомния филиз, за създаване на питомната корона.

Нужни са грижи през всички годишни времена, нужни са редица години грижи, грижи, детски труд, приятен и благословен; и жива, приложна, радостна, дейна любов. В ранна пролет фиданките се окопават, покрива се с пръст за повече влага насъбрания през зимата сняг; варосва се стъблото, като предварително се изрязват счупените клони и засъхналите клончета. През лятото дървото се прекосва, чисти и полива, а наесен стъблото се намазва с вар и със смес за запазване от гризачи; през зимата то се предпазва от многото натрупан сняг, за да не се счупват клоните от неговата тежест.

Дотук с трудово-стопанската дейност. Обаче непосредствено животът на фиданката се използва за наблюдение и за образователни цели: тя се рисува в ранна пролет, когато е само напълна – тогава фиданката е гола, без лятното облекло. Обръща се внимание и се създава интерес към симетричното разположение на клончетата в развитието на короната, като се обясняват скритите съзнателни сили, които действат в растението и се проектират в клоните (последните се разпола-

гат сферично или пирамидално и пр., за да се осветяват правилно); подчертават се цветните и листните пъпки, които се разпознават по своята форма. Рисува се също дървото, разлистено и цъфнало, с отделен лист и цвят; рисува се с превити от плодове клони, с отделен най-правилно развит плод. Стилизируют се голи клончета с пъпки, клончета с листа, с цветчета, клончета с плодове; рисува се перспектива – алея от дървчета, перспектива от плодове и пр. Моделират се клончета, цветчета, листа, плодове и комбинации от тях. Каква възможност за наблюдение, за опознаване на един природен обект, който оживява в съзнанието на ученика!

После става запознаване с обекта по естествознание и се избират теми за описание, за илюстрации, за разкази. Следва беритба на плодовете и запазването им за през зимата: сортиране, опаковки, приготвяне на компоти или поднасяне на десерт в трапезарията при общите обеда; събиране на семки от употребените плодове; произвеждане на нови плодни дървчета, някои от които се засаждат в разширена училищна градина, други се раздават на учениците за домашно засаждане и използване. Извършва се цял образователно-стопански цикъл. По същия начин се култивират и другите стопански училищни отрасли: цветя, зеленчуци, семена и варива, лози и декоративни виещи се дървета и храсти.

2. Организира се и излет до близката гора в околността. Излиза се в строй и с маршови песни из селото, с различен ход: движение по неравен терен и по склон; бавно ходене, на пръсти и с широки крачки; провиране под надвисналите клони, прескачане през урвички, катерене по стръмни склонове и скали. В подножието на гората се пее и се вика и се получава ехо, което се обяснява. Пускат се учениците на групи и по единично (по-смелите) из гората със задача да се разпознаят гнездата на птиците

обитатели по формата им и за определяне на видовете гървета, където обичат да гнездят. Възлага се на децата да представят листа от всички видове гървесни родове в леса или да разпознаят видовете по кората, по клончетата, по листата; откриване на главните посоки на хоризонта по гънерите на гърветата (по мъховете), разпознаване на птиците и други горски животни по техните гласове; по стъпките или по оставения тор да се определи миналото по пътеката животно; да се съберат интересни минерали и други находки; при сигнал всички да се съберат на общ сбор на посочена поляна. Какъв разнообразен интерес, колко катерене, лутане, провиране, търсене, събиране има и как връзките на групите тичат, донасят, отнасят намереното, откритото и предават нареждания за по-дълбокото навлизане в гората за интересна находка. А там тогава всичко е интересно като в приказките. По едно време се надават виковете от една група и връзката донася, че е открита катеричка. Всички се насочват натам. Мирът на гората е нарушен напълно. Смелчакът, който я улавя, е героят на групата и на излетниците. Но той опитва и оръжието за самозащита на катеричката – тя го ухапва. Нищо, така учениците се запознават здраво с нейните зъби и нокти. Катеричката е гризач катерач, а опашката ѝ е по-дълга и по-бухлата от тялото, с нея тя си помага при скоковете.

Катеричката става любим гост на училището. Поставят я в стъклен шкаф, носят ѝ всичко за ядене и чиста вода – за пиене; рисуват я, изучават я подробно в урока по естествознание, съчиняват свободно съчинение за излета и за находката, моделират я на клонче или го хралупа. Но за три дни интересът към нея се изчерпва, а остава само лошото и тягостно впечатление, че тя нищо не хапва, освен водата, която употребява. „Тя е затворничка, другари – заляга в съзнанието на учениците,



– да я пуснем на свобода!“ И едно междучасие, в присъствието на цялото училище, ученикът, който я улови, я освобождава. Тя бавно излиза от шкафа, прескача по раменете и главите на спокойно присъстващите ученици, застава на най-близката круша, изчиства се, оглежда учениците и по гървета, през стобори, по покриви на къщи отива в гората на свобода. В обща беседа извличаме поука от случая с катеричката: тя е весела, изрива, полезна и безвредна горска обитателка, много трудолюбива и пестелива, добра домакиня е и много обича свободата.

Подобни комплекси за наблюдение, за опознаване и обучение здравият усет на учителя винаги намира и в зеленчуковата градина, и в полето, и на реката. В Природата явленията и съжителствата на природните царства са неразривно съчетани и непрекъснати, взаимно допълващи се.

До III клас детето работи повече по памет. Паметта е хранилище на детските представи и колкото детето разполага с повече пълни и разнообразни образни представи от конкретния и жив мир на окръжаващата среда, възприети по възможност с повече органи на усета, толкова повече неговото съзнание се обогатява и то расте умствено и духовно. Обучението, поставено при горната обстановка и придобивано чрез посочените методи, дава широка възможност и за придобиване на това живо вътрешно богатство от представи и понятия. За това спомагаше и обучението на отделни паралелки на открито – в училищния двор, на полето, в гората, при реката, за която цел често се излизаше навън с цялото училище и се прекарваха цели учебни дни сред Природата, в досег и в непосредствена близост с изучаваните обекти.

Излетите из околността, в горите, в планината, катеренето по скали и гървета, опознаването на горските полезни и вредни обитатели по видове, закрилата на по-

лезните животни и запазването им от вредните, както и опознаването на водния спорт и богатството на реките, е тясно съчетано със стопанския бит на селото и на училището. При горната дейност на групи, по класове и общо се изработва и чувството за обществена отговорност – братска и сестринска, отговорност на по-стария и можещия към по-слабия. И при тази линия на живот и обучение спонтанно и дейно се проявяват другарството, обичта, любовта. Колко случаи има на спасени от удавяне деца, при които акт нито спасителят се провъзгласява за герой, нито спасеният трябва да прояви вечна признателност; колко деца са спасени от ухапване на влечуги, от жилене на оси и стършели, от изплашени или разярени животни. Училищната общност се прелива в извънучилищния живот и тече естествено и непрекъснато по улиците на селището, в полето и в гората.

Придобитото отвън се обработваше, систематизираше и утвърждаваше в учебните часове в класната стая, в разкази, писмени работи, рисунки, скици, диаграми, сбирки, изложби и др. Хубавите рисунки се поставяха в рамки и украсяваха стените на класните стаи и коридорите, а на края на учебната година уреждахме обща изложба на картини, на писмени работи, на диаграми на приходите от училищните градини по години, на изразходването в трапезарията; излагаха се карти и скици на местности, на нашия хоризонт, модели на същия и на цели географски пространства. Показвахме в коридорите и екземпляри от зеленчуковата и от овощната градина, от опитното поле, правехме изложби: плодове – едри и сочни, сортове от местните лозя, стрък 11 на 2 м добре развита бамя и житен стрък от 42 братя с 90 до 120 зърна, добит по лехова култура. Показвахме диаграма за увеличението на броя на книгите в ученическата библиотека и на прочетените книги, на изработените предме-

ти и модели по ръчна работа и по моделиране; скици на изворите в местността и на облагородяването им, на броя на посадените и облагородени гръвчета и на работата през всички годишни времена.

Уреждахме и седмичен ученически другарски час, в който се четяха хубавите писмени работи от самите автори, които разказваха за придобивките в нашето училище дом, декламираха, пееха хорово, в соло и в дуети, разказваха диалози, предлагаха се и се обмисляха нови начинания. Другарският час ставаше по паралелки или общо за училището. Най-хубавото пък се сумираше и изнасяше в забави и утра пред родителите и гражданиите. При тези забави учители, ученици и родители образуваха една общност: родителите се радваха на постиженията на децата си, показваше се постигнатото в училището; родители и учители разменяха мисли за подпомагането на по-бавно възприемащи деца.

Музиката играеше голяма роля в нашия училищен живот – за всяка детска възраст и проява има музика, има песен. Песните за първоначалното училище са предметни и интуитивни. За детето всичко в Природата е живо, то го одухотворява. Учениците пееха много и винаги на групи, по класове или цялото училище. За създаване на весело настроение, за премахване на умората и досадата, за илюстрация и вживяване ние пеехме. Пеехме в началото, в средата и в края на урока, на часа или на деня – според случая и нуждата. Музиката озонира психиката, обединява душата, повишава духа, динамизира волята; тя е неразделна при обучението в училището живот. В Природата всичко живее, движи се и пее. Пеем и ние: пеем и маршируваме, пеем и играем, пеем и работим, пеем и рисуваме, съчиняваме и пеем.

За задълбочаване на детската самоинициатива и за обединяване на силите между класовете и на способно-

стите на учениците създадохме ученически стenen художествен вестник. Кръстихме го *Ученическо огледало*, защото в него действително се оглеждат детските способности и прояви: език, стил, изложение, мисъл, преценка, чистота, краснопис, наблюдателност, схватливост – това проличава от статиите. Художествената украса с поставени шевици, винетки, скици, картини говори за технически постижения и вкус. Хроникването на събития в училището, в класовете, в извънучилищните прояви на учениците подчертава силата на способността за взиране в околните прояви на учениците, за вярна преценка и сносно езиково излагане. Статиите се пишеха от всеки саморъчно на осминка лист, нареждаха се залепени на цветен тънък амбалажен лист. Поставяше се цветна рисунка – името на вестника. Първата статия се написваше винаги от учител, а междините се попълваха от картинки, ребуси, гатанки и поговорки. Вестникът се излагаше на определено място на стената и се прочиташе от добри четци в другарския час.

Идеята за Бога е всеобхватна. Наблюдавайки живота, който дава сила на семето, така дребно и нищожно, да кълни, да прорасне в коренче и стъбло, неговото развиване в стъбло, в клончета, пъпки, листа, цвят и плод; участието на Слънцето чрез светлината за проява на скритите сили в семето; значението на влагата и на почвата като среда за посаждане и укореняване, на въздуха и неговото участие при асимилацията, заспиването есен, зимния сън, пролетното пробуждане и вегетацията през лятото, децата виждаха и чувстваха как се заражда, как се пробужда скритият живот непосредствено под техните очи и грижи. Виждаха как животът се проявява в разни форми: треви, гървета, цветя, зеленчуци и семена; как преминава от една форма в друга. У децата, подпомогнати от нас, се заражда мисълта, че животът

е мощен, единен и неделим. Навсякъде ние ги водехме да видят този единен, велик, скъп и неделим живот – неделим по проява, взаимност и среда. Това навежда децата на мисълта за вечния извор на живота – Великото разумно начало в света.

За осъзнаване на зависимостта на живота в градините и полето от атмосферата направихме метеорологическа училищна станция. На специален разграфен лист се нанасяха промените по барометъра, по термометъра, по ветропоказателя, облачността и падналите валежи. Тези белези се сумираха по месеци и се установяваха заключения, полезни за местното селско стопанство и за земеделските култури. Ние свикнахме с тази станция и тя стана едно необходимо училищно стопанско помагало. При засяване, разораване, сеитба, беритба, коситба, ръсене на лозята и др. селяните се допитват до нашия училищен оракул. Чрез него дежурни ученици привикват на ежедневно системно точно наблюдение, на записване и систематизиране – и този труд ги подготвя за научна работа и им показва начин за придобиване на знания чрез опит.

За култивиране на обществени чувства, на ред, точност, изпълнителност, услужливост, другарство и обществен живот, покрай другарския час и дружеския живот в туристическата, въздържателната, библиотечната, хоровата и други секции ние създадохме ученическа трапезария върху началата: без прося и подаяния. За тази цел чрез временна общинска трудова работа възрастните ни оградиха един училищен парцел от 1200 м. Ние го почистихме, парцелирахме, прекопахме и посадохме; направихме порта, затръчихме за предпазване от домашни птици и доведохме речна вода. Ежегодно обработвахме и култивирахме зеленчуци, варива и др. През лятото поливахме, плевяхме, а наесен беряхме, сушихме, консервирахме за

през зимата. Засаждахме училищна нива със слънчоглед и добивахме олио; попълвахме нуждите още и с доброволни вноски на продукти за хранене. Приспособихме стая за кухня и трапезария и изработихме и набавихме инвентар. Така произведените от детския труд продукти в процеса на обучението – сортирани, консервирани и запазени – през зимата се готвеха от училищната прислужница с помощта на дежурни ученички, а обедът се сервираше от учениците; така се организираха общи обеда за всички ученици от училището. Така не оставаше нито една паралелка без общ обяд в трапезарията, а по някой път се хранеха всички. Всяко дете си носеше хляба. В трапезарията идваха и събраните суми от коледуване, лазаруване и пр. начинания, суми от продадени кошници от училищния върбалак и пр.

С каква радост и охота децата оставаха на общите обеда! Детето на бедния и богатия, на учения и простия, силното и слабото рамо до рамо работят, събират, готвят, сервират, пеят, молят се и се хранят. По-пълна общност ние не можем да постигнем! Училище живот! Какъв простор за опознаване, за услуги, за взаимност, помощ, взаимодействие, за другарство и допир – това е дейна любов, лаборатория, в която детето влиза цяло, шлифова, оглажда и изработва себе си и своя характер като член на детското общество. Така дойдохме до едно училище без кражба и лъжа, понеже изключихме условията за тяхната проява. Свободното и индивидуално възпитание даде възможност за пълно опознаване на учениците от учителите и за взаимното опознаване на учениците, за правилното развиване на детските заложби, за желан успех и за училище без простъпки, сбиване, скарване и немилостивост. Между учениците имаше взаимна любов и уважение, а учителят се чувстваше като възрастен брат.

В село Оплетня при 4 смети отделения за 4 години учениците нямаха никаква отрицателна проява. Отсъствах 3 дни наред, без да мога да уведомя училището. Там бях сам учител в селото, приютено в Искърското дефиле, далече от другите селища. Децата бяха идвали ежедневно на училище. Те надничали до скалата да видят идвам ли, биели сами училищния звънец, сядали по отделения на своите дворни пейки, разправяли си уроците, почвайки от най-силните по отделения ученици, та до най-последния. По четене, по вероучение, по естествознание, отечество и др. вземали и нови уроци, предавани от най-силните ученици, и когато им оставало време, по покана на най-влиятелните деца, оставяли книгите, донасяли домашни съдове и поливали наред цветята и посадените гръбчета, както сме правили и друг път. Три дни наред! „За да не сvari учителят нещо не в ред“ – казвали помежду си те. Така възпитава детския образователен труд – училището сред Природата, живото училище или училището живот.

Като най-важно нещо в училищния живот поставяме общението между учителя и душите на учениците – едно вътрешно общение, едно преливане на живот. Това го имаше в нашето училище и то най-много предизвикваше радостната и светла атмосфера в него. Постоянно да гържиш в съзнанието си учениците, както майка носи младенеца в своята утроба! Всяка ученическа проява на прилежание, на постоянство, растеж, на укрепване в добродетели ни беше главният източник на радост.

Селото обаче живее като една общност. За да се направи една реформа в училището и да се добие положителен резултат, трябва да се създадат психологически условия в средата. Учениците със завършване на основния образователен курс влизат в тая среда и тя, ако сама не прогресира и не е в крак с времето, може да ги понижи,

да ги нивелира със себе си. Оттам нуждата и съзнанието да се работи непосредствено и едновременно в масата и вън от училището, между младежите и родителите. За тази цел развихме следната дейност:

1. Организирахме вечерно училище с двегодишен курс;
2. Построихме читалищен салон със сцена и 120 стола в етаж на училищната сграда;
3. Организирахме вечерни и неделни народни четения и народен университет с три седмични сказки;
4. Устроихме агрономически и други курсове. Селяните привикнаха до такава степен да ги посещават редовно, че всяка беседа и по всяко време можеше да се изнесе в Ребърково, стига да зазвъни училищният звънец и да прикани хората на посещение;
5. Организирахме кооперация. Факторите за провеждане и организиране на живота в едно селище – училище, читалище, кооперация и община – хармонизираха своите усилия в едно взаимодействие за създаване на образцово село, каквото то стана;

Учениците от училището влизаха в читалището, а оттам – в кооперацията. Придобитото в училището укрепваше в читалището, пренасяше се в домовете, а оттам – на полето. Това наше дело се оцени и отвън. За да се види непосредствено постигнатото в училището, през пролетта на 1935 г. стана околийска учителска конференция на Мездренската учебна околия в Ребърково. Последва и районна читалищна конференция и кооперативна конференция в Ребърково със същата цел. Училищните инспектори от областта след инспекторската конференция също посетиха Ребърково, за да видят постигнатото в училището. Министерството на народната просвета и Врачанската областна училищна инспекция знаеха горното и го оцениха чрез удостояване с похвали и награди. Извършеното в миниатюра при горните условия може да се пресъздаде в широк мащаб.



От нашия опит в село Ребърково и в село Оплетня се убедихме в следното: чрез работата на децата сред Природата нейната красота по естествен начин въздейства на детето и облагородява душата му. Това облекчава до голяма степен задачата на възпитателя. Нека поведем и приучим децата да облагородяват дивачките и храстите в полето и гората, да залесят голите хълмове и поройни места. И тогава като отклик ще се облагородят тръните и дивачките в детската душа и ние ще създадем рай отвън и отвътре“.

Първоначалната учителка Р.Г., която се е стараела да приложи някои от педагогическите идеи на Учителя, ето как е възпитавала децата за едно ново, по-интимно, по-вътрешно отношение към Природата: „Гледах да развия у децата любов към дърветата, да се роди у тях желание да им помагат. Насадохме с децата една оводнена градина с 80-100 плодни дръвчета, като им напомних, че както те идат от къщи нахранени, така трябва да поливат и дърветата. Казвах им: „Напоихте ли вашите дървета? Те са вашите деца, вие ги отглеждате. Когато вие се храните вкъщи, трябва да си спомняте, че имате приятели, за които трябва да мислите“. Те поливаха дърветата; после ги учех да си говорят с дървото, да проверят дали то е доволно от това, което са направили – с други думи, да влизат в досег с дръвчето и да наблюдават развитието му: неговия растеж, цъфтеж, завързване и узряване на плода. След узряването на плода го обирахме всички заедно. И децата отиваха при дръвчето и му благодаряха, че то е дало плод, и обещаваха, че есента ще го наторят и на другата година пак ще го поливат. И те замолваха дръвчето да им даде следващата година пак изобилен плод. Това се вършеше от малки и големи. Аз имах четири слети отделения. По този начин гледах да сложа основа на любовно отношение към растително-

то царство. И по естествен начин идваше и добро отношение на децата едно към друго. Една мекота почваше да се развива в отношението на детето към дръвчето и това почваше да се предава и на отношенията между децата.

После навеждах учениците на следното: цветето расте и този растеж показва, че у него има сила – както в човека има известна сила, тъй и в цветето има. Щом то расте, значи живее. То има и чувствителност, както и ние чувстваме нещата. Кой чувства? Живият човек! И учех децата, че и дърветата имат душа; тъй ги учех и за животните. На екскурзиите постепенно ги научих да не късат цветята. Те си имаха цветна градина в училището – поливахме цветята, но не ги късахме. Казвах им: „Това цвете дали ще се зарадва на нас?“. Никога не говорех на децата, че те трябва да се отнасят така с цветята или че не трябва да се карат помежду си: това ново тяхно отношение към цветята и дърветата и новото им отношение помежду им излизаше спонтанно отвътре.

В градината учехме геометрия (квадрати, триъгълници, ромбоиди и пр.) при правене фигури в нея – лехи, алеи и пр. Самите деца ги чертаеха под мое ръководство, мереха ги и след като бяха приготвени лехите, засаждахме ги с лук, чесън, с чер боб и пр. Брояхме колко дървета сме насадили във всяка леха: колко черешки, колко чернички, орехи, зарзали пр. Когато някои дървета не се хващаха, изчислявахме колко дървета остават – правехме изваждане. Някои дървета измръзваха, но пак чрез изваждане децата смятаха колко остават. По-големите числа изучавахме от бобовите и луковите лехи: в колко лехи има боб, колко реда има всяка леха; във всеки ред по колко глави лук има. В градината учехме и умножение. Например имаме четири лехи, във всяка леха има по 15 глави лук; ще намерим чрез умножение и събиране колко глави

лук има всичко. Когато изваждахме лук за готвене, практикувахме действието изваждане – изчислявахме колко глави остават. Делението учехме също във връзка с работата в градината. След като завършвахме работата си в градината, влизахме в учебната стая и записвахме туй, което сме пресметнали, в тетрадката. Урокът сред Природата без всякаква мъчнотия е научен. Събрания в градината зеленчук употребявахме за общи обеда, които често практикувахме в училището“.

## Метод на съпоставяне или уподобяване

*Учителят трябва да си служи с метода на съпоставянето, та да внесе живот при обучението и възпитанието.*

*Учителя*

Логичното или отвлечено мислене почва от четиринадесетата година – в гимназиалния период. А във втория образователен период – от 7 до 14 години – детето има образна мисъл. Децата всичко могат да разберат, могат да им се изложат и отвлечени принципи и закони, само че трябва да им се изложат чрез художествени образи. А възпитателят може да си служи с образи само при метода на съпоставяне или уподобяване. Тия учители, които са проучили педагогическите идеи на Учителя, прилагат успешно този метод. Например първоначалната учителка В. казва: „С голяма любов прилагам метода на съпоставянето или уподобяването. Считам го за един от най-важните методи, които трябва да се прилагат в първоначалното училище. В моята практика аз всекидневно прибягвам до него, но не механически. Но в момент на преподаване, когато работя с децата при дадена обстановка, този метод намира спонтанно своето приложение. Разбира се, влизам в клас предварително приготвена, с план на методичната единица; но онова, което се дава във време на учебната работа в класа в присъствието на децата, надминава моето очакване. В такива моменти учителят влиза във връзка с детето и методите, художествените образи, които изпъкват в

съзнанието на учителя по време на учебната работа, са резултат от взаимодействието между душата на възпитателя и душата на възпитаника.

Методът на съпоставянето не може да се схване и приложи механично. Учителят трябва да има цялостен мироглед. Най-ценното в работата на учителя е това, което не може да се каже – то е скрито в душата на учителя. То е и в онова любовно отношение, което той има към децата и към всичко в Природата, и в онова отношение на художник, което учителят има към всичко, що става около него. Цялата Природа ще се представи оживотворена – децата да почувстват, че цветята имат любовно отношение към тях, че те се рагват, когато детето прояви внимание към тях, когато им услужи, като ги полива, наторява, разкопава около тях и пр. Те му говорят; бялото цвете му говори: „Бъди чисто като мен“; друго цвете му казва: „Бъди красиво като мен“.

При методите на съпоставянето аз представям на децата белия гроб като салон, много красив салон, където гробовете приемат въздуха. Нашата къща е тялото, а белият гроб – нейният салон. Въздухът, който ни обича, влиза вътре в нас, среща се с кръвта и иска да я пречисти. Въздухът е толкова добър, че се натоварва с нечистотиите от кръвта и си излиза. При работа с децата ние наричаме Слънцето „Слънчо бояджия“ – той боядисва цветята и плодовете. После го наричаме „Слънчо фурнаджия“ – чрез него зреят житните зърна. Наричаме го още „доктор Слънчо“ – дава здраве на всички същества и лекува всички болести. Методът на съпоставянето е неизчерпаем източник на всекидневно художествено творчество. Петте сетива и всички удове на човешкото тяло се представят като нещо живо, което има любовно отношение към детето: ухото, окото, ръчичките, крачката и пр. Представя се пред детето, че

ръчичките го обичат и му помагат и че то има голямо задължение към тях. Също така и всеки пръст обича детето, има любовно отношение към него.

По този начин цялата Природа трябва да се одухотвори. Ще се представи, че водата има любовно отношение към детето – тя го чисти, мие, утолява жаждата му. Същевременно тя го учи. Например изворът учи детето да бъде щедро. Когато ще се говори на детето за някой обект, той трябва да бъде в този момент пред него. Например ще използваме извора за закона на съпоставянето, когато изворът е пред детето. Така това, което детето вижда пред себе си, ще се одухотвори чрез едно художествено въздействие“.

Методът на съпоставянето или уподобяването трябва да се употребява широко в първоначалното училище. Така ще се внесе висша поезия и красота в детския живот. Тогава учителят е вече художник. Той трябва да бъде художник, поет. И децата по природа са художници и поети. Че наистина е така, се вижда от следното: когато учителят прилага в клас метода на съпоставянето, детето всичко разбира, то е във възторг и благоговение; влива се живот в училищната атмосфера. Образната мисъл, с която си служи законът на съпоставянето, усилва запаметяването, дава храна на творческото въображение, действа дълбоко върху сърцето и чувствата. А всяка идея, която не е предадена на децата образно, ги оставя инертни, пасивни, индиферентни. Тогава урокът е сух, безинтересен и неразбран за тях. Щом даже за момент се напусне методът на съпоставянето, веднага настава в класа мъртвило, скука, умора, блясъкът в детските очи угасва, като че ли Слънцето и животът се отдалечават от класната стая.

Ще приведа друг пример от същата учителка В.: „Игването на пролетта се представя като борба между

Дядо Мраз и Слънчо. Слънчевите лъчи стопяват дрехите и кожата на Дядо Мраз и той бяга, а Слънчо води борба с Дядо Мраз, за да възцари царица Пролет. Ще се представи на децата как пътува царицата, как пристига. Тя носи много неща: отива при цветята и им отваря пъпките, отива при клонковите пъпки и ги отваря, за да покарат листата“. Даже учителката В. сама е съчинила за този случай едно стихотворение, предназначено за децата. Ще приведа само един стих от стихотворението ѝ за царица Пролет:

*Пристъпва с чудни стъпки,  
невидима за нас.  
Разтваря всяка пъпка  
в уречения час!*

Вторият период е период на въображението, а каква богата храна му дават такива художествени образи. С голям успех може да се приложи този метод при всички условия в първоначалното училище. Например първоначалната учителка Д.А. с художествен усет си е служила с него при запознаване на децата с опрашването на цветята от пчелите, при поникването на житното зърно, при зимния живот на пъпките, при листопада и пр.

Учителят трябва да умее да си служи във всеки момент с метода на съпоставянето. И той не трябва да работи по шаблони в това отношение. Известен урок, конкретните условия, създадената атмосфера ще му пошепнат с какви съпоставяния да си послужи, ще му пошепнат художествените образи. Този метод има приложение за всеки учебен час и по всички учебни предмети в първоначалните училища. Той трябва да се прилага едновременно с всички други целесъобразни методи: трудов принцип, самостоятелност, творчество, природосъобразност, нагледност и пр.

\* \* \*

Казахме, че методът на съпоставянето може да се приложи при обучението по всички учебни предмети. Освен това той може да се използва и за запознаване на детето с висшите духовни и морални принципи и закони. В гимназията по научен път, чрез изучаване на новите научни факти, ще се дойде до изграждане на мировгледа. Но във втория образователен период това е невъзможно, понеже детето през този период няма развито логично мислене, а от друга страна не разполага и с необходимите научни данни. А трябва и то да влезе във връзка с висшите духовни и морални принципи и закони, понеже те помагат за правилното му развитие. И тъй като това не може да стане по пътя на логичното мислене, трябва да се употребят други методи. Знае се от детската психология, че през този период детето мисли не чрез отвлечени идеи, а образно, картинно. Ще се използва именно това качество на детската психика. За да бъдат разбираеми за детето духовните и морални принципи и закони, те ще му се изложат не в научна логична форма, а във вид на художествени символи и алегории.

Някой би могъл да каже: „Не може ли и не трябва ли да се отложи запознаването на детето с тия духовни и морални принципи и закони за по-после, когато то ще има развито логично мислене?“. Не, ако това се пропусне през втория период, много е загубено и пропуснатото после мъчно може да се навакса. Запознаването на детето с висшите духовни и морални закони под формата на символи и алегории е необходимо въз основа на следния психичен закон: ако детето усвои известни духовни или морални принципи и закони под формата на символи, алегории, притчи, приказки и пр., изобщо във вид на образи и картини, то тези образи ще работят в неговото подсъзнание и след време то ще стане способно да усвои съ-



щите принципи и закони в научна форма. Ако се пропусне вторият период, после духовните и моралните закони по-мъчно ще бъдат разбрани от него, по-мъчно ще станат живи сили в неговата душа! Великите възпитатели на човечеството не са ли действали по същия начин в миналото?

Кое прави възможно, защото висшите духовни принципи и закони да могат да се излагат под форма на символи и алегории? Гьоте казва: „Всичко преходно е само символ“. Значи материалните явления могат да се вземат като символи на духовните закони. Същата идея е изразена и в херметичната философия така: „Всичко, каквото има горе, има го и долу“. Учителя казва: *Външният свят е сбор от символи, чрез които трябва да се изучава вътрешният свят*. Има съответствие между материалните явления и духовните и морални принципи и закони. Можем да разглеждаме първите като алегории на последните. Това може да се използва при възпитанието. Това е един от методите за събуждането на детското духовно естество. Учителят трябва да намери символи, алегории, приказки за съответствието между външните и вътрешните явления. И тия съответствия не трябва да бъдат произволни, а реални, истинни, т.е. трябва да отговарят на съответствията, които съществуват в Природата. Природните явления трябва да се употребят като символи на висши истини. И ако символите са правдиви, те ще имат дълбоко действие върху детската душа. Учителят може да намери готови примери в литературата, но може и сам да твори такива. Какво грамадно поле за творчество има учителят в неизчерпаемото богатство и разнообразие на Природата! По този начин ще се изхожда от физическото, нагледното, конкретното, близкото до детето явление, и от него то ще се издигне до разбиране на духовните и морални

закони. Някой би могъл да каже: „Ние нямаме право да всаждаме нашето верую, нашия мироглед на детето“. Но тия идеи, които то трябва да усвои, са в хармония с природата му и са писани в неговия дух. От друга страна, това са факти и закони в Природата и ние просто го запознаваме с тях.

От гореказаното се вижда тенденцията на новия метод: от физическото към духовното. Не е достатъчно само да се работи сред Природата, но изхождайки от нея, човек трябва да се издигне до духовните висоти, да изгради нещо в своя дух! От друга страна тия символи и алегории ще внесат красота и поезия в детския живот. Значи по един художествен начин детското съзнание ще се издигне до висши духовни и морални закони. Както казахме, морализирането не помага; помага само това, което е образно, картинно и което действа на сърцето, на чувствата. Когато за обяснение на духовните и морални закони се изхожда от конкретни, нагледни, материални явления, то тия духовни и морални закони стават един вид по-осезателни, по-реални, по-разбираеми. Защото природните явления, които ще се привеждат, ще бъдат взети из кръга на детския опит, а знае се, че опитът трябва да бъде основа на всяко обучение и възпитание.

За всички духовни и морални принципи и закони могат да се намерят подходящи символи и алегии. Ние превеждаме околните явления, които наблюдаваме, за да обясним висши истини. Така детето чрез преминаване от материалното към духовното вече одухотворява материалното. Разбира се, хубаво е тези преводи да не се вмъкват изкуствено в детския живот, но да се явят като нещо естествено. За тази цел трябва да се постъпва по следния начин: когато детето се натъкне на известни явления в Природата било в градината, в гората или в планината – отначало самото явление трябва

да се проучи всестранно от гледището на природознанието, и след това тъй явление може да се използва, за да се направи преводът; например когато детето при разходка срещне лепкав карамфил, ще се направи преводът. В такива случаи преводите ще бъдат по-интересни.

Тук ще дадем няколко примера за приложението на този метод. Посочените тук примери са представени в проста форма, но те могат да се разбият като разкази или приказки с действащи лица, като разговори и др.

### Ябълковата семка

В една приказка действащо лице ще бъде ябълковата семка. Между нея и детето се води дълъг разговор. Всеки от тях излага своя живот, трудностите, през които минава, скърбите и радостите си, условията, при които живее. След този разговор ябълковата семка казва на детето: „Аз съм много богата. Ако ме посадят, от мене ще израсне цяло дърво. То със своите корени, листа, цветове и плодове е скрито сега в мене. Но не мисля, че и ти си беден. Също и в тебе има големи богатства и един ден ще разкриеш богатствата, които се крият в теб. Но колко трябва да работя аз, за да разкрия богатствата си! Трябва да пусна хиляди корени в земята и хиляди листа във въздуха“.

### Кукувичка прежда (*Cuscuta europaes*)

По време на излет може да се намери това растение. В една далечна, минала епоха, то е било зелено, после постепенно се е приспособило към паразитен живот върху бъза, копривата и пр., около чиито стъбла се забива спирално, пуца смукалца в тях и пие сока им. Знае се, че зелената боя, хлорофилът на растенията служи при храненето им. Чрез нея се получават органическите храни,

тъй нужни на растенията. Но кукувичата прежда, като се е приспособила към приемане на готова храна от други растения, постепенно е изгубила зеления си цвят и сега е с бледожълтеникав цвят, а листата ѝ са атрофирали. По-рано те са били с големи петури, а сега са малки люспици. Това израждане на растението е следствие на неговия паразитизъм. Кукувичата прежда е произлязла от зелено растение, сродно на обикновената повевица – като нея тя отначало се е обвивала о другите растения само за да има подпора, но после е почнала да ги използва и е станала паразит.

За да направи превода, учителят може пак да използва някоя приказка, например един разговор между кукувичата прежда и съседните на нея лютиче, метличина, глухарче и пр. Последните в разговора я съжаляват, оплакват печалната ѝ съдба, че е изгубила своята красота и зеления си цвят. Тя се трогва от тяхното състрадание и им дава ценни съвети. Казва им: „Мили сестрички, вярно е, че моето положение е печално, но аз зная защо голямо това окаяно положение – защото използвах за свои лични интереси другите растения, онеправдах ги. Не правете така, за да не ви сполети моята съдба, за да не се отклоните от правилното развитие като мене“. Като примери учителят може да вземе и други паразитни растения, например паразитните салепи, които се срещат в нашите гори, водоводеца и гр. Тия растения са безхло-рофилни по същата причина.

### Ягода (*Fragaria vesca*)

Листата ѝ са сложни и са съставени от три еднакво големи листчета. Това обстоятелство може да се използва, за да се прокара аналогия между ягодовите листа и човешката душа. За да се направи преводът, учителят

нак може да използва една приказка, в която ягодата говори на едно дете. Те водят дълъг разговор и накрая ягодата казва на детето: „Обърна ли внимание, че трите ми листчета са еднакво големи? Прави като мен, за да имаш успех в живота. Взemi пример от мен – както аз имам еднакво големи листчета, тъй и ти трябва да бъдеш еднакво умен, добър и работлив“.

### Ябълковото дърво

В приказката действащи лица са ябълковото дърво, други дървчета и едно дете. Ябълковото дърво казва на детето: „Още от малко имах едно желание: да бъда отрупано с плодове и да зарадвам хората, които минават покрай мен – да си откъснат от моя плод. И ето, аз съм сега щастливо. Мога да ти кажа ключа на щастието. Разбрах в какво е щастието: твоят живот да не бъде излишен за света. Това ще ти причини най-голямата радост и ще те направи щастлив“.

### Глухарчето (*Taraxacum officinale*)

По време на излет учениците се запознават със свойствата и живота на глухарчето: с неговия корен, стъбло, листа, цветове и пр. Те ще констатираат, че това, което изглежда като един цвят, всъщност е сбор от много цветчета, и всичките образуват едно съцветие. Съцветието отвън е заобиколено със зелено покривало. Поради своето съцветие глухарчето спада към семейство сложноцветни. Цветчетата на глухарчето са така събрани, че всички вкупом изглеждат като единствен цвят. Зеленото общо покривало отвън прилича на цветна чашка. Учителят, за да направи превод, може да използва една приказка: някой човек води разговор с глухарчето и му

разказва какво става по земята, излага му събитията от човешката история и оплаква съдбата на човечеството. Тогава глухарчето се обръща към него със следните думи: „Ще ти дам едно средство, за да се оправи вашият живот. Ако приложите това, което аз съм постигнало, ще се премахнат всичките ви страдания и Земята от долина на сълезите ще се превърне в рай. Кога? Когато постигнете единството, което аз съм постигнало. Работете, за да настане на Земята единството и братството на всички народи. Вземете пример от мене: аз, малкото глухарче, показвам пътя на хората – какво трябва да правят, за да бъдат щастливи“.

### Лепкавият див карамфил

Деца по време на излет ще забележат с любопитство лепкавия див карамфил. Учителят ще ги накара да пипнат неговото стъбло, за да видят, че то е лепкаво. Чрез въпроси децата ще се сетят защо е прибягнал карамфилът до тая мярка – така той спира вредните насекоми, които искат да се изкачат по стъблото му, да достигнат до цвета, за да се нахранят от неговия нектар (сладък сок). Растението е приготвило този нектар за други насекоми, а именно за пеперудите, които като кацнат заради нектара, ще извършат и кръстосаното опрашване на цветовете.

Учителят може да направи следния превод. В една приказка карамфилът казва на детето: „Както аз слагам по стъблото си лепкав пръстен, за да не допускам да се изкачат по мене вредните насекоми, така и ти, за да успееш, не пускай в себе си болни, лоши мисли. Сложи им преграда, както аз турям този пръстен. Вземи пример от мен: пуцай в себе си само добрите, светли и радостни мисли – тогава ще успееш като мен“.

## Овчарска торбичка (*Capsella bursa pastoris*)

Цветовете ѝ са много гребни и събрани на голям брой в купчини. Коя е причината за това? Понеже цветовете са гребни, ако са поотделно, не могат да бъдат съгледани от насекомите. А последните са нужни, за да се извърши опрашването, т.е. пренасянето на прашеца от един цвят на друг. Като са събрани множество цветчета на едно място, тогава те се белеят заедно и привличат насекомите. Значи това, което не може да се постигне с отделните цветчета, постигат го всички чрез сдружаване. В приказката пак се води разговор между овчарската торбичка и човека. Последният излага страданията и неуспехите на хората. Тогава овчарската торбичка му казва: „Мога да ти дам ценен съвет: вие, хората, правете като мене – сдружавайте се, съединявайте се, и това, което отделният не може да постигне, всички с дружни усилия ще го постигнете“.

## Снежинките

Деца та зиме ще наблюдават снежинките, ще се учудват на чудно красивите им форми, прилични на звездички. В една приказка ще се описва срещата между децата и ангела, който праща снежинките на Земята. След дълъг разговор, в който ангелът ще разправи на децата много чудни работи, най-после той ще им каже: „Деца, ще ви дам един хубав съвет, и ако го следвате, ще бъдете винаги радостни и доволни. Аз се старая винаги да направя всяка снежинка, която ви пращам, много красива! Правя я като красива звезда. Полагам най-голямо старание, за да ви зарадвам с красотата им. Постъпвайте като мен: каквото правите, гледайте да бъде красиво изработено, като вложите в направеното най-голямо усърдие, внимание и любов, както правя аз, и ще успявате“.

## Слънчевият лъч

Децата ще излязат сутрин рано и ще видят, че цветните венчета са затворени. Те ще забележат, че когато ги огреят слънчевите лъчи, цветовете се отварят. След това учителят ще им разкаже приказка, в която слънчевият лъч говори на едно дете. В началото на разговора детето пита слънчевия лъч откъде иде. Последният му разказва отде иде, описва му Слънцето, описва своето дълго пътуване из небесното пространство, описва какво е срещнал по пътя си. Детето се учудва на всичко това и го разпитва за много неща. Най-сетне слънчевият лъч му казва: „Мило дете, да ти поверя една моя тайна. Когато слизам от небесните простори на Земята, аз обичам всички цветя, гървета, треви, мушички, птички и хора. Аз тъй много ги обичам! И ето, цветята, още когато пристигам, отварят своите венчета за мен. И ти обичай всички, които срещаш по своя път, и тогава всички ще отворят за теб своите сърца и гуши и ще ти се радват, както се радват и на мене“.

## Диамантът

Той е образуван в земните дълбочини, грамадни тежки маси са го притискали. С какви страдания той е бил роден в тъмните земни недра, през каква температура е минал той! В една приказка може да се изложи разговорът между детето и диаманта, който то вижда поставен на един пръстен. Детето го разпитва да му разправи по-подробно отде и как е достигнал до това красиво състояние. Диамантът описва земните дълбочини, описва своите страдания там, високото налягане и температура, на които е бил подложен, и начина, по който чрез това налягане и температура се е превърнал в красивия диамант, който пречупва тъй чудно светлината. Накрая



на този разговор, от който детето научава много факти за условията в земните дълбочини, най-сетне диамантът завършва разказа си така: „Ето, минах през много трудности, не се стреснах, и най-сетне достигнах до това, което искам. И ти, когато срещнеш някои трудности и мъчности в живота си, не се обезсърчавай. Страданието ще те очисти и ще събуди в теб хубавото и доброто, ще те направи силен да превъзмогнеш мъчнотиите и да победиш“.

### Цветето върху скалата

При разходка с децата може да се срещне висока скала. На нея може да се забележи шепя пръст, от която се подава красивото венче на някое цвете, например лайкучка, глухарче или друго някое. Ще се използва това за приказка, в която това цвете ще говори на детето, че и при най-трудните условия не трябва да пада духом, но да работи, и ще премахне мъчнотиите, ще ги превъзмогне.

### Слез (*Malva silvestris*)

Децата могат да изберат някоя група слез, която да е огрявана през целия ден от слънчевите лъчи, и да я наблюдават. Те ще видят, че при изгрев слънце листата му са обърнати към изток, към обед са обърнати право нагоре към Слънцето, а към залез слънце – на запад. Това ще направи дълбоко впечатление на децата. Те ще проследят слеза през разните часове на деня. В една приказка ще им се разкаже за разговора между слеза и детето. Детето ще изкаже своето учудване от това, което е наблюдавало у слеза. Последният ще му разкаже защо прави това, каква му е целта и какво постига с него. След това ще му каже: „И ти, ако искаш да успяваш, прави същото – винаги бъди насочен към доброто, към красивото, с него

работи и ще бъдеш като мен, както аз следвам целия ден пътя на Слънцето и съм щастлив и радостен“.

### Изворът

В една приказка ще се изложи разговорът между извора и детето. Изворът ще му разправи чудни неща, ще му каже, че иде от морето; оттам водата е отишла горе и е слязла като дъжд в земните дълбочини. Ще му опише своя път под земята и как там, в тъмнината, е търсел излаз навън – на свобода и на слънце. Ще му опише колко се радва сега, че след дълго стоене в земните недра вече е излязъл на свобода. Детето му казва, че е възхитено от кристалните му води. Изворът му отговаря: „Аз обичам цветенцата, тревичките, камъчетата, даже и песчинките, които покриват моето дъно. Обичам всяка птичка и всяка сърна, която идва да пие от мен. Обичам и всяко дете или възрастен, който идва да утоли при мен своята жажда. И ти имаш в себе си един извор: изворът, който имаш, е обичта. Отвори го да потече и тогава ще станеш също като мен. Както всички се радват на мене и идат при мен, така ще се радват и на тебе“.

## **Излагане на висши духовни и морални принципи и закони чрез приказки, разкази, легенди и пр.**

Казахме, че във втория образователен период въображението е в подем и че през този период детето приема и разбира само това, което му е представено образно, картинно, а не в отвличена форма. Тия две особености на втория период правят възможна и успешна употребата на приказки, разкази и легенди за изяснение на висши истини. Разбира се, както казахме и по-рано, моралните принципи и закони най-добре се разбират от детето, като се живеят от него. Като спомагателен метод могат да се употребят и приказките, които от друга страна ще внесат известно оживление, свежест, радост и поезия в детския живот. Самият факт, че децата обичат приказките, показва, че последните са в съгласие със силите, които се развиват през втория образователен период.

Приказките дават изобилна храна на въображението. В тях всичко физическо е одухотворено, цялата Природа е оживена: гъбът, букът, цветята, гърветата, пчелата, мушичките, вятърът, изворът, реката, планината, звездите, облациите, Слънцето и пр. говорят. Висшите духовни и морални закони, които в научна форма детето не може да схване, под форма на приказки стават достъпни и разбираеми за него. Материал за приказки учителят може да почерпи из богатата българска и всемирна литература. Но може да твори и сам той. Тук ще дадем само

няколко идеи за приказките, чрез които да станат достъпни на децата известни духовни и морални закони: насилието ражда насилие, любовта ражда любов; прощката спечелва сърцата; като обикнеш врага, той капитулира; има промисъл и провидение в света; любовта укротява звяра и най-жестокия човек; доброто се възнаграждава, а злото носи лоши последствия; смиреният се въздига; разумност у животните; музиката укротява звяра и смекчава сърцето на жестокия човек, гледката на звездите поправя хората; в изпитания и скърби проблясват в човека идеи; изпитанията правят човека милостив; когато човек храни с постоянство добри желания, те се постигат; милосърдието внася топлина в сърцата; любовта лекува, музиката лекува, планината преобразява човека и пр.

В прогимназията фантастичните приказки постепенно се заменят с разкази, легенди, митове, сказания, исторически разкази, биографии на велики хора и пр., чрез което също така се идва до разбиране на великите духовни и морални принципи и закони.

## Висш духовен живот

Под висш духовен живот разбираме благоговение пред великия и безкраен живот, който седи в основата на цялото Битие, благоговение към Първичната причина, към Великото Разумно начало, което работи в Природата. В основата на висшия духовен живот лежи благоговението пред възвишеното. Да допуснем, че човек е бил в една красива местност на Рила или Стара планина и знае там някой чуден кът. Самият спомен за този кът събужда у него възторг и благоговение. Това благоговение се приближава в известна степен до онзи висш духовен живот, за който говорим. Слушате възвишена музика и идвате във възторг или изпитвате благоговение към човек, който се е пожертвал за висока идея. Това благоговение пак напомня до известна степен на онова, което наричаме висш духовен живот.

Висшият духовен живот е необходим образователен фактор, понеже той организира всички детски сили. Иначе те ще вървят в разни направления, без да има една сила, която да ги спои в едно цяло; тогава детският живот е без вътрешен център, без основа. Това чувство, което произтича от висшия духовен живот, това благоговение пред великия безкраен живот, към Първичната причина, пресъздава всички детски сили, претворява ги и им дава възходящо направление. Учителя дава следните изяснения на това: *Как ще възпитате грубото, невъзпитаното, неразвитото дете на добри и правилни отношения? На каквото днес го научите, утре ще го забрави. Това възпитание е дресировка, нищо повече. Това, на което майката учи децата си, те ще го изоставят, няма да го прилагат в живота си. Защо? Защото при възпитанието*

*на детето нещата не пуцат дълбоки корени в съзнанието му. Майката трябва да научи детето си да обича Безграничния, Великото разумно начало в света. И щом Го обича, то само ще се самовъзпитава.*

Висшият духовен живот не само че преустройва всички психични детски сили, но даже изменя и формата на черепа, организира и човешкото тяло. Учителя казва: *Ако висшият духовен живот е силно развит у човека, горната част на главата му е високо издигната. Ако това чувство не е развито, тая част на главата му е ниска – там има празно място, долина.*

Всичко, съградено в детето без висшия духовен живот, е съградено на пясъчни основи и ще рухне при първото изкушение и изпитание, което то ще срещне после в живота си. То рухва даже още веднага след съграждането му. Защо? Защото другите сили – знание, мисъл, памет и пр. – не раздвижват всички детски сили. Те привеждат в активност само някои по-повърхностни сили на детската природа, а дълбините ѝ остават незасегнати. А висшият духовен живот има силата да трансформира, да раздвижи целия човек. Ако мислят с модерни педагогически методи да организират училището на нови основи, но без да приложат методите за събуждане на висш духовен живот у детето, в края на краищата ще има големи разочарования. Някой би могъл да каже: „Не може ли да се чака, когато детето порасне. Тогава, ако намери за добре, да развие висшия духовен живот в себе си, тогава да определи своето отношение към безкрайния живот?“. Висшият духовен живот трябва да се развие именно през втория период, понеже това е периодът, в който чувството на благоговение е в подем, и ако се пропусне този период, пропуснатото мъчно може да се догони. Кои са методите, чрез които може да се развие висшият духовен живот през втория образователен период?

## Чрез общение с Природата

Когато човек обикне Природата, когато влезе в интимно общение с нея, тогава безкрайният живот, разлян в Природата, почва да му се разкрива и той изпитва благоговение и възторг пред великото, което работи в нея. Той вижда великата хармония и разумност, които царят в Природата, вниква в мъдрото устройство на цветята, дърветата, звездния свят, цени тая красота, хармония и мъдрост, разлени в Природата. Това е вече посаждане на висшия духовен живот в него. Учителя казва: *Излезте рано сутринта през пролетта, когато Природата се събужда, когато цветята цъфтят, и се вдълбочете в себе си, за да чуete тихия говор на Безграничния. Ако отидете в гората, ще чуete тихото шумолене на листата, което се излива в нежна приятна мелодия.*

Могат да се използват известни аналогии. Ще се заведе детето в една фабрика, за да види какъв ред царува там, как правилно работят всички машини, и ще му се каже: „Кой всажда този ред в работата на тия машини?“. То ще каже: „Машинистът“. Ще го запитаме: „Няма ли чуден ред и в Природата – в движението на звездите, в смените на Луната, в цъфтежа на цветята, в зреенето на плодовете, в изворите, във вятъра, в дъжда?“. То ще каже: „Да“. Ще го запитаме: „Нощем машините не могат да работят без машиниста. Тогава има ли едно Разумно начало, което да стои зад целия този ред в Природата?“.

## Чрез благодарността

Както през първия период, така и през втория, благодарността на детето за всички блага, с които Разумната природа го е заобиколила: цветя, плодове, въздух, вода, слънце, планини, звезди и пр., събужда възвишената дет-

ска природа. Тая благодарност на детето към Великото разумно начало в света за всичко – това е пак метод за събуждане на висшия духовен живот у детето.

### Чрез Любовта

Любовта внася подем и разцвет на всички сили на човешкия дух. Тя прави човека способен да дойде до прозрението за единството в света: както на отделните факти, така и до прозрението на Великото разумно начало в света. По този начин Любовта събужда у човека висшия духовен живот. Затова Учителя казва: *Щом почнете да любите, вярата ще дойде. Вярата е резултат на Любовта, а надеждата е резултат от вярата. Но има и друг един път, при който надеждата ражда вярата, а вярата – Любовта. И двата метода трябва да се опитат в училището.*

За развитието на висшия духовен живот у детето хубаво е да се излиза от някой конкретен повод, от някоя конкретна случка. По някой път може да се използва сюжетът на някой разказ. Например става дума за някои хора, които са проявили голямо геройство. Тогава се разглежда въпросът: кое дава най-голяма сила за самоотричане и геройство. И ще се констатира, че вярата е най-големият извор на сила за това. За да се свърже отношението на детето към Природата и към Великото разумно начало в света с нещо конкретно, реално, Учителя дава следното упътване: *За да добие детето правилно отношение към Природата, излиза се от майката, а за да добие правилно отношение към Разумното Начало, се излиза от бащата.* Термините *баща* и *майка* са добре познати на детето и затова е полезно да се излиза с тях, за да разбере детето своето отношение към Природата и Разумното начало в света.



## Методически въпроси

Цялостното обучение, или *методът на проектите*, който извика голям интерес сред нашето учителство, може да се приложи много лесно при трудовия принцип, при детския труд сред Природата. Детският труд сам по себе си има вече голямо образователно значение. Детето при работата си в градината трябва да има поле за свободно творчество и почин: например при подбор на растенията, които трябва да се сеят, при чертането на лехите, изобщо при организирането на труда. Детският труд ще развие преди всичко у детето воля, дух на инициатива, разумност, съобразителност, търпение, ще развие сетивата, наблюдателността и пр. От друга страна този труд ще го запознае с качествата на почвите, със семената, с условията, които всяко растение изисква, и пр. Така детето ще се запознае с много факти, а обогатяването на детето с факти – това е основата за по-нататъшния градеж.

Казахме, че детето ще записва всичко, което наблюдава, в специална тетрадка. Освен това то ще рисува онова, което наблюдава, ще рисува всички фази, през които минава растението; ще нарисува явяването на семеделите над земята при поникването, младия стрък с първите листа, цялото растение с листа, с цветове и после с плодове. Същевременно детето ще моделира по-важните части на растението.

Въпросите, които могат да възникнат у детето при неговия труд сред Природата, могат да бъдат от различен характер:

1. Чисто научни, имащи за цел запознаването с природните обекти, с историята, географията и пр.;

2. Въпроси, свързани с нуждите на материалния живот на човека;

3. Здравни въпроси и пр.

Например може да се повдигне въпросът за стопанското значение на известно растение: като храна, като суров материал за занаятите и индустрията, през какви преработки трябва да мине то за тази цел. Може да се говори за практическото използване на някои природни обекти и сили в човешкия живот: например за значението на водата като питие и като средство за чистене и за напояване, като средство за добиване на електрическа енергия, която се употребява за индустриални цели, за осветление, отопление и пр. После да се разгледа въпросът за значението на въздуха в човешкия живот: чист и нечист, влажен и сух въздух, влажни и сухи жилища и пр. Да се говори за значението на светлината за човешкия живот и за здравето, за жилища с добро и лошо осветление и пр., за използването на слънчевата светлина за лекуване, за действието на светлината и въздуха по високите планини, за първа помощ при нещастни случаи и пр.

Разнообразната работа на детето сред Природата, досегът му с различни явления в Природата какви многообразни въпроси може да породи в детската душа! Ето изходната точка за заниманието с разните учебни предмети. И понеже тия въпроси живо го интересуват, детето ще бъде активно при проучването и разрешаването им. Целият клас съвместно с учителя ще участва при разрешаването на възникналите въпроси във връзка с работата на детето. Във връзка с възникналите въпроси по разните учебни предмети могат да се приготвят въз основа на детските наблюдения и опити и въз основа на

проучената литература по въпроса къси реферати от учениците. За да участват всички ученици в обмяната на мисли след реферата, хубаво е всички да проучат литературата върху въпроса. Детските реферати ще допринесат, за да стане обучението творческо.

Този метод е доста близо до тъй наречената *изследователска образователна работа* на Цвятко Петков. Той успешно е прилаган и от Йордан Стоянов. За да се приложи този метод с успех, необходимо е да се приготви специална популярна детска литература по всички научни въпроси, които са от кръга на детския интерес – по природознание, земеделие, градинарство, история, география, биографии на видни хора, поезия, приказки, разкази, пътни бележки и пр.

Казахме, че детският труд трябва да стане изходна точка на обучението и възпитанието. Но това не ще каже, че в това отношение трябва да бъдем фанатични, безогледни и едностранчиви. Това трябва да бъде общият принцип, общото ръководно начало, но разбира се, трябва да се използват и всички събития в детския живот или в живота на обществото, които могат да имат известно образователно значение: например преди всичко празниците – генят на Христо Ботев, на Васил Левски, на св. св. Кирил и Методий, на свети Климент, на народните будители и пр.; генят на майката, на детето, на цветята, началото на пролетта, Коледа, Великден и пр. Такива празници могат да станат изходна точка на научни исторически проучвания, за приготвяне на детски реферати, за литературно-музикални забави. Няколко гена наред преди празника той може да бъде обект на детските занимания.

Когато обучението и възпитанието взема за изходна точка някои конкретни детски преживявания или нужди, детският интерес е по-голям. Тогава обучението и въз-

питанието имат опорна точка. Например пагането на ябълката в градината може да се използва за разглеждане въпроса за земното притегляне; спукването на водната тръба зиме или на стомната с вода, оставена в студена стая, може да стане причина за разглеждане въпроса за разширяването на водата при замръзване и пр.

Не трябва да се изпуска особенният характер на втория образователен период: през този период, който обхваща първоначалното училище и прогимназията, детето е поет и художник. Тогава естетическите му чувства са в подем, тогава детето живее в света на ритъма и тона, в света на художествените образи и въображението, в света на хармонията и красотата. Тези страни на неговата природа през този период са в разцвет. Ето защо вторият образователен период трябва да бъде период на изкуството. Заниманията през този период не трябва да бъдат схоластични, без да засягат художествената природа на детето, без да го свързват със света на ритъма и тона, със света на въображението, със света на образите, със света на сърцето. Художествените образи, тонът и ритъмът, въображението, цялата дейност на детето да будят у него чувство на възторг, милосърдие, благоговение, любов, симпатия, съчувствие и пр. Ето защо хубаво е всяко занимание на децата през този период да се свързва с музиката, рисуването, ритмичната гимнастика, поезията, приказките, разказите и пр.

Материалът, приготвен по план за цялата учебна година по разните учебни предмети, трябва да се премине в течение на учебната година, но при известна свобода относно времето на преподаването. Трябва да има известна еластичност в това отношение, понеже той ще се преминава във връзка с нуждите, задачите и въпросите, които ще възникнат в детския живот при дадени конкретни условия. За да се запази известна система, за

да не е разхвърлян материалът по всеки учебен предмет, а да е систематизиран, от време на време и на края на учебната година изминатият материал по всеки учебен предмет се повтаря и обобщава, за да се получи в края на краищата едно трайно и систематизирано знание, което да представлява нещо цяло.

Ето как учителят А.П., който е проучил педагогическите идеи на Учителя и взема за изходна точка на обучението детския труд сред Природата, свързва методическата единица „круша“ с разните учебни предмети. В училищната градина децата работят в ранна пролет: разкопават около крушата, поливат я, чистят я и пр. Тогава детето рисува круша с пъпки, без листа, и прави своите проучвания върху пъпките. Когато крушата цъфне, детето проучва цветовете и рисува цъфналата круша. По-късно детето рисува круша с плодове, рисува и отделен плод. Същевременно проучва и устройството на плода. Моделира крушево клонче с листа и плодове. След това прави описание на живота на крушата през цялата година и същевременно описва каква работа е вършило за крушата през разните годишни времена. Това е хубав повод за обучение по роден език. Проучва се и значението на крушата за човека като храна. Във връзка с това могат да се разгледат и някои географски въпроси, например какви са плодовете в далечни страни – в топлите места на света и пр. Изпяват се и някои песни за крушата. Детският труд около крушата може да се използва и за нравствено възпитание. Детето се грижи за крушата така, както майката за детето. Учителят му казва: „Това дръвче е твое дете“. Така у детето се събужда съзнание и навик да работи за другите. Тъй се туря практическа основа за развитието на нравственото му съзнание.

## **V. ТРЕТИ ОБРАЗОВАТЕЛЕН ПЕРИОД. ГИМНАЗИЯ**

### **Обща характеристика. Период на логическо мислене и идейни търсения**

От 14-та година настава голяма промяна в младежа, и то не само във физиологичните процеси на организма, но и в душевния му живот. Нови душевни сили се събуждат. Периодът от 14-тата година – начало на половата зрялост – до 21-вата година, се отличава с развитието на ума, с логическото мислене. Поради това младежът през този период става по-самостоятелен. Относно времето, кога се развива у юношата логическото мислене, има голям спор в психологията. Но схващанията на някои учени са доста близо до нашите схващания. Ето що казва Мойман: „Аз небеднъж съм си поставял задачата да изследвам до каква степен са достъпни за детето логическите умозакljučения и за мене стана ясно, че истинското логическо умозакljučение много късно става напълно изпълнимо от детето. Приблизително едва към четиринадесетата година детето е в състояние да вижда връзката между нещата. В повечето случаи, когато малките деца започват да ги обучават по математика, умозакljučенията, за които, както е известно, често се говори при това обучение, са свършено друг род умствени процеси“.<sup>81</sup>

Обстоятелството, че след 14-тата година се развива логическото мислене, ясно определя задачите на средното училище. Това трябва да измени коренно образователните методи. След 14-тата година младежът почва да разсъждава. У него се заражда желание да намери истината. Той чете, разисква, спори; той живее в света на идеите. Тогава стават безконечни спорове между учениците. Светът на идеите – това е стихията на учениците след 14-тата година. Опасно е, ако младежът след 14-тата година не преживее това. То е в реда на нещата. Въпросите, които занимават ученика през този период, може да са отдавна разрешени, но те пак трябва да се открият от ученика чрез творческа дейност. В идейния живот през този период трябва да се въведе известна самостоятелност. Така ученикът ще може да завърши гимназията с цялостен мироглед и с разбиране на основните закони на живота. А това е необходимо. Ученикът, който завършва гимназия, трябва да е изработил чрез собствени усилия един мироглед.

Гимназиалният период е борба за мироглед. Всеки от трите образователни периода събужда у детето към дейност особени страни и сили на неговата природа. Характерното за третия образователен период е, че младежът тогава търси отговор на своите идейни търсения. Той си задава въпроса по кой начин може да се реализира в живота онзи възвишен свят на идеали, за който той чувства, че живее в душата му. На всички подобни въпроси и копнежи той трябва да намери отговор през този период. Любен П. Абаджиев казва: „Щастие е за обществото, че катедриите от младежи, които са несамостоятелни и без инициатива, съставляват малък процент; мнозинството, въпреки всички изпитания и колебания, на които е подложен техният дух, чувстват своята пробуждаща се личност и съзнателно се мъчат да

и предават едно реално външно проявление. Тия младежи постоянно и упорито се стремят към създаване на един строен и завършен цялостен мироглед<sup>82</sup>.

Младежът през гимназиалния период освен с интереса към разни идеи, към научно-философски проблеми, се отличава и с друго: той желае да живее за нещо по-високо, по-идеално. Затова този период се нарича още *идеалистичен период*. За да мине този период по-правилно, трябва непременно енергията на младежа да бъде насочена към идеалното, възвишеното. Само чрез живеене за общочовешки интереси младежът може да се спаси от нравствено израждане.

Всички младежи през третия период – от 14-тата до 21-вата година – минават през епохата на идеализма. Всички младежи повече или по-малко живеят със свещени копнежи, имат идеалистични стремежи, които галече награват тесните рамки на личния им живот. Те искат да живеят тогава за нещо велико, прекрасно, вечно, за благо на цялото човечество, за благо на всички, готови са да жертват всичко свое пред олтара на великата идея, която ги вдъхновява. В този период те като че са небесни пратеници, които напомнят на всички да се издигнат над дребнавото, да пребивават във висшите сфери на идейния живот.

Д-р Герасков пише: „През тази възраст се заражда и узрява полетът към висшия идеал. Младежът е склонен към идеализъм“<sup>83</sup>. Л. Седов казва: „Юношата харчи своите сили само за такива цели, които докосват най-съвършените форми на мечтите. Рядко са ония добри юноши, които не са полагали Анибалова клетва да унищожат злото и неправдата и да преобразят света на началата, на справедливостта. В оная възраст много увлича философията. Пробуждането на нравственото чувство и търсенето смисъла на живота дава особена цена на тая



наука, от която юношата очаква осветляване на всички тъмни за него въпроси. Всеки духовен образ на юношата е съвсем друг, отколкото онзи на детето и на възрастния. Мечтанятията и разхвърляността на юношата озорчават възрастните. Юношеската възраст е период, през който даже посредствени личности се издигат над средното равнище, а най-добрите юноши от всичката си душа се стремят към недосегаеми висини. Възпитателят трябва да улесни това – да се развържат всички добри сили на юношеската душа, да поддържа юношата в самостоятелните търсения на нови пътища, да го подтиква винаги напред, като не му дава да се поддаде на подчиняващото влияние на вулгарната среда, на ниските стремежи на собствената природа или на гласа на отчаянието“.<sup>84</sup>

Проф. Кацаров така говори за идеализма през третия период: „Идеализмът като устрем към идеалното, към бъдещето, е присъщ на юношеството; както и бунтарството, въставането против традицията. В своя идеал юношата не се задоволява само да подражава, както това е у децата, а търси предмета – даже когато несъзнателно подражава – да оправдае и мотивира своя идеал. Върху идеалите на юношите влияе силно и преживяваният исторически, културен и политически момент, на чиито герои най-много подражават“.<sup>5</sup>

Любен Абаджиев ето как разглежда идеализма на юношата: „Младежта има свой собствен духовен и физиологичен мир, значително различен от този на възрастните. Необходими са много умения и такт, за да може да се проникне в духовния мир на младежта. В душата на младежта е вложен спонтанният стремеж, който я тласка винаги напред и нагоре. Всеки младеж обладава в гъното на душата си нещо Фаустовско – Брандонско. Подобно на Фауст<sup>86</sup> той иска да обгърне и опознае изведнъж цялата Вселена; нищо не го задоволява, постоянно търси, инте-

ресува се от всичко, затова е вечно неспокоен. Подобно на Ибсеновите герои погледът му е непрестанно отпращен към висините. Ясно е, че този период от живота на човека – младенчеството – е период на едно непознато дотогова вътрешно лутане и търсене. Смелият полет на мисълта, голямата решителност и изобилието на широки планове през тая възраст откриват един богат духовен живот, една неизчерпаема морална и интелектуална сила. Целта на възпитанието би трябвало да бъде насочена към това: да се открие тая сила и да ѝ се даде правилна насока. В младежката душа има много красота, много светлина и много благородни чувства“.<sup>87</sup>

През този период младежта бленува за един свят на красотата, светлина и хармония. Това е така, защото във всеки човек живее и работи една възвишена природа – Божественото: през този период по-ясно се чува гласът му. Колко е красиво, че през този период човек има копнеж да работи за човечеството, за другите, за всички. Тогова Небето е по-близо до Земята! Това е гаранция за бъдещето на човечеството. Понеже човек минава през такъв идеалистичен период, трябва да сме изпълнени винаги със светли надежди за красивото бъдеще на човека.

Защо именно през този период една вълна на висш живот озарява човешкото съзнание? Човек тогава по-ясно долавя подтика, който иде от възвишената природа на човека. През този период красивото, благородното в човешката природа най-ясно се проявява. Това е периодът, когато вътрешният глас говори по-ясно от всякога. В един позив до младежта Толстой казва приблизително следното: „Остани винаги такъв, какъвто си сега. Сега ти си идеалист, искаш да живееш за правдата, за идеалното, но чуваш ли как възрастните ти казват, че се лъжеш, как те ти казват, че да живееш за правдата е глупаво и че най-добре е човек да живее само за себе

си. Не, именно сегашният твоят живот е истинският! А ония, които по-рано са живели за идеали и после са убили този вътрешен глас и са почнали да живеят за егоистични, ограничени, дребнави цели, те са изневерили на този глас, който е гласът на тяхното истинско аз. Ти сега си на прав път. Бъди верен докрай на сегашния си вътрешен глас“.

За нас е важно, че идеалистичният период съвпада почти с гимназиалния. Това е важно обстоятелство: то показва, че възпитателят през този период има вече особено благоприятно условие за образователно въздействие. И тогава към какво трябва да се сведе неговата задача през този период? Не му остава нищо друго, освен да насърчи, да подхрани този идеен купеж у младежа, и същевременно да отстрани всички неблагоприятни условия.

Младежът през този период проявява най-възвишеното, което се крие в човешката душа. Именно това трябва да се използва от възпитателя. Образователната работа през този период трябва да бъде насочена главно към следното: идеализмът през този период да бъде най-добре и най-правилно проявен. Ако този период се пропусне, много е загубено. Образованието през гимназиалния период трябва да бъде в този дух на идеализма. Училището трябва да изкарва борци, работници за благо на обществото и на човечеството. Юношата трябва да се възпитава по такъв начин, че той да разбере с всичката си душа, че само работенето за общо-човешкото благо дава висш смисъл на човешкия живот. Трябва да се подкрепи желанието му да даде по-високо съдържание на своя живот. Ако през гимназиалния период възпитателят разбира и крепи младежа в неговите идейни търсения, то по естествен начин у последния ще се събуди такова настроение, което е изразено в следния откъс: „Строй се здание. Гледам го – то се издига.

Зданието е грамадно и по красотата не може да се опише. Хиляди хора сноват около него: едни носят пясъка, други – тухли на гърба си, трети зидат стените, четвърти коват прозорците, вратите, пода, пети бъркат вар и пясък и пр. Това е зданието на общочовешкото щастие. Искаш ли да помогнеш за по-скорошното му изграждане, искаш ли да имаш радостта да бъдеш един работник за неговото изграждане, искаш ли да помогнеш, с каквото можеш – поне с една шепя пясък, с няколко тухли?! Колко е радостно настроението на онзи, който работи за това здание! Не се отхвърля ничия помощ! Но който иска да помага на това здание, той преди всичко трябва да е способен, трябва да има як гръб, за да носи камъни и тухли! Не стига само желанието“.<sup>88</sup>

Тая идея е добре изразена в стихотворението в проза *Имортела* от Вл. Хисаров: „Моего слънце е великият човешки подвиг, о, безсмъртна! Моего сърце е сърцето на истината и скръбта – сърце, живеещо за другите сърца; моята пролет – пробуждането на човечеството. Моята скръб е скръб на всички земни плебеи. Моята страст е такава, защото стопява ледовете-сърца и всички замръзнали души в суровите зими на живота, страст, що нагорещява изстинали жезла. Моята съвест е съвестта, която се бори за свободите на народите, за всички народи. И моите блянове са блянове за увенчани с победа борби!“.<sup>89</sup>

Състоянието на младежа през този период е добре изразено в произведението *Праг* от Тургенев<sup>90</sup>. В него е представено здание, пред прага на което стои девойка. Зданието като символ представлява работилница за общочовешкото щастие. Девойката, която се готви да прекрачи прага и да влезе в зданието, чува глух глас, който ѝ казва, че като премине този праг, може би я очакват студ, глад, ненавист, присмех, презрение, обиди, болести

и самата смърт, може би ще срещне пълно отчуждение и самотност. Тя казва, че знае всичко това и е готова да понесе всички страдания, всички удари. Гласът след това ѝ казва, че може би тези удари ще бъдат не само от враговете, но и от своите. Тя казва, че знае и това. Гласът след това я пита готова ли е за жертва, за жертва безименна, тъй че никой, никой да не знае чия памет да почете. Тя казва, че не се нуждае нито от благодарност, нито от съжаление, че не иска да работи за име. Гласът после ѝ казва, че тя може би ще се разубеди в това, в което сега вярва, може би ще разбере, че се е лъгала. Тя отговаря, че знае и това, и при все това иска да влезе. И тя прекрачва прага. Един глас ѝ извиква: „Глупачка!“, но друг глас долита в отговор: „Светица!“.

Ще приведа още един пример. Героинята на един роман от София Ковалевска<sup>91</sup> е Вера Баранцова. Когато тя била малка, искала да служи на другите, даже искала да отиде в Китай, за да служи на човечеството. След известно време в съседното село дохожда проф. Василцев, заточен поради смела обществена дейност. Той става частен учител на Вера и ѝ казва, че няма нужда човек да отива в Китай, за да служи на човечеството – и тук има какво да се работи. Той ѝ говорил много в този дух. Заточили го в по-далечно място, където починал от туберкулоза. В писмото си, писано преди смъртта му, той ѝ пише между другото: „Аз самичък нищо не свърших на Земята. През целия си живот бях празен, безполезен мечтател. Аз ще умра и никаква следа тук, на Земята, няма да остане от моя живот. Но ти, Вера, ти си още млада и силна. Аз зная, аз предчувствам, че ти си повикана за нещо възвишено. Това, за което аз мечтаех, ти ще го осъществиш; това, което аз само смътно предчувствах, ти ще го изпълниш“. С дълбоко благоговение чела Вера тия редове, написани от изстинала сега ръка. На нея ѝ се

струвало, че ѝ говори някой глас от онзи свят. Тя вече не изпитвала страстно и пълно с негодувание отчаяние. Като че чувствала някаква тъмна сянка да прекрива целия ѝ живот и завинаги да я лишава от възможността за всякакво обикновено, егоистично щастие. Тя отива в столицата и там намира как да служи на човечеството: решава да отиде в Сибир при заточениците и там да ги утешава, да им служи. И когато отишла на гарата за влака, който щял да я отнесе до далечния Сибир, нейната другарка, която я изпращала, се разплакала, като живо си представяла съдбата, която очаква това прелестно младо същество. „За мен ли плачеш? – продумала Вера с ясна усмивка. – Ах, ако ти, напротив, би знаела аз колко съжалявам всички вас, които оставате тук“. Това били последните ѝ думи преди тръгването на влака.

Това, което чувства Вера Баранцева, го чувства всяка човешка душа през своето детинство и юношество, но по-късно фалшивото възпитание заглушава вътрешния глас, стреми се да се живее за красивото и доброто. Ние с всички сили трябва да подпомогнем учениците да си изработят святи цели, за които са готови да живеят и да работят. Чрез правилно образование през този период у тях ще се развие не само идеализмът, но и силна борческа воля, която утре няма да се сломи пред първите пречки на живота. С каква цел трябва да се възпитава детето в дух на идеализъм? Някой може би ще отговори, имайки предвид гореказаното: „Детето трябва да се възпитава в духа на идеализма с едничката цел да бъде полезно на околните“. Този отговор не е пълен и не е ясен. Детето трябва да се възпитава в духа на идеализма, преди всичко защото това е в хармония с неговата природа, в хармония със силите, които се събуждат у него през този период. Детето трябва да се възпитава в духа на идеализма и защото това най-добре съдейства за неговото

развитие. Това е необходимо, защото задоволява нуждите на неговата природа. А от друга страна, този начин на възпитание ще формира характери, които ще бъдат най-полезни и на околните. Само ако се подкрепи и насочи правилно идеализмът на младежта през третия период, ще се създадат работници за висша духовна култура.

Професор Д. Кацаров казва: „Средното образование е насочено главно към живота, но от една по-висша гледна точка – не практическата, а интелектуално-моралната: разгръщане на детската личност с всичкото ѝ богатство и мечти чрез нейното всестранно общо развитие – събуждане на вкус и интерес към знанието, на естетическите и моралните чувства. То трябва да приучи младежите към търсене и мислене и да им помогне да се изработят здрави елементи за изграждане на техния мироглед. Обща култура значи цялостно духовно развитие на личността. Следователно от образователно гледище е капитална грешка да се поставя това развитие в зависимост само от известни учебни дисциплини. Всяка учебна дисциплина може и трябва да носи всички елементи на хуманизма и да води към него. Всички учебни предмети, не само класическите, литературните и философските, но и естественонаучните, както и техническите, са неразделна част от едно хуманитарно образование в добрия и истинския смисъл на това понятие, така както го изяснява съвременната педагогическа мисъл, и те ще съдействат за това в степенята, в каквато всеки от тях развива способностите да се мисли, чувства и действа правилно“.<sup>92</sup>

Старите никога не трябва да се сърдят, когато младите са идеалисти. Но винаги е било така досега, че старите не разбират младите и затова им пречат. Идеализмът на младите се счита за опиянение, пълно с опасности. Всъщност обяснимо е защо старите не разбират

младите: защото последните носят винаги нещо ново, а мнозина стари живеят със стари идеи и правила, не искат да се разделят с тях. В този именно смисъл Анатоли Франс<sup>93</sup> казва, че децата не трябва да приличат на бащите си. Тук се разбират изобщо не всички бащи, а тия, които не искат да вървят заедно с времето.

Днешните психолози и педагози знаят за идеалистичния характер на този период. Обаче само по-дълбоките изследвания на въпроса са в състояние да хвърлят по-голяма светлина върху него. Работата на гимназиалния учител е много важна, не по-малко важна от тази на първоначалния. През този период Божественото у младежа заговаря с по-силен глас, тогава у него порастват крилата на духовния полет. Никога не трябва да се подрязват тия крила, не трябва да се спира полетът на духа на ученика. През този период непременно общочовешките интереси трябва да завладеят душата на ученика. Много е опасно да убием в училище у младежа всяка наченка към идеалното, всяко негово желание да стане борец за идеал. Когато се работи с младежта, не трябва да се извършва насилие върху свободата ѝ. Идеализмът, който естествено се заражда през този период и който е зов на вечното, безсмъртното в човешката душа, не трябва да се остави да заглъхне, а да се насърчи, за да се оформи и разцъфти с всичката си красота. На този идеализъм възпитателят трябва да даде разумно съдействие – така, че младежът през целия си живот да му остане верен. Днес обикновено няма околна среда, която да разбере младежа и да го насърчи. Околните не познават силите, които работят в младежката душа, и не знаят как да им дадат храна по най-целесъобразен начин.

Възпитателят трябва тъй правилно и целесъобразно да подхрани идеализма на младежа през третия период, че той да му остане верен и след училищния етап – през



целия си живот. Това трябва да бъде именно целта на възпитателя. Лесно е човек да бъде идеалист през идеалистичния период. Това явление срещаме навсякъде. Но колко често срещаме следната картина: той с влизането си в живота да изневери на своите идеали и да тръгне по широкия път. Да остане човек верен на идеализма си през целия живот – това виждаме по-рядко в живота, защото през този период не са спазени известни закони на човешкото развитие. Ако не се подкрепя, подхрани и ако правилно не се насочи идеализма на младежа през този период, той след завършването на училището няма да се интересува от идейни въпроси, а може би няма да разгърне и книга. Но ако през този период у него е имало идейни търсения, идеен кипеж, правилно подхранван и насочен от околните, той и след като завърши училището ще продължава да търси отговор на въпросите, които вълнуват човешкия дух – ще живее за една идея.

Защо младежът след изминаването на този златен период в живота си не остава винаги верен на това, което са му шепнели от сферите на чистотата и красотата? Защо обикновено той пренебрегва скоро свещените завети на този период и тръгва по отъпкания друм на обикновения живот? Коя е причината, поради която младежът след завършване на гимназията и университета и след влизането си в живота не остава верен на идеалистичните пориви, за които с жар е говорил по-рано? Една от причините е, че гимназията не му е помогнала, за да дойде до един обоснован мироглед – мироглед, който да отговаря на реалното познаване на Природата. Ако не се подпомогне младежът през този период да изработи мироглед, ако не се подхрани идеализмът му, той може би ще прояви идеализма, ще прояви известни искри на живот, но има опасност неговият идеализъм да угасне още във времето на училищния живот, а още повече, когато

младият човек излезе вън от училището, след изминаването на идеалистичния период – след 21 години. Ако никои не разбира юношата през третия период, ако не му се даде никаква подкрепа, ако той живее в неподходяща образователна среда, постепенно могат да се подрежат крилата на неговия идеализъм. Тежкият валяк на живота на колко души е подрязвал тия крила!

Мнозина възпитатели са склонни да считат за най-добри тия ученици, които са апатични към всички идеи и идеали, които са пасивни във всяко отношение. Любен Абаджиев казва: „Ако в тази критическа възраст младежът не намери подкрепа, трепетите и смущенията на неговата нежна душа могат да се изострят до болезненост и да доведат до неочаквани и нежелани резултати. Не са редки случаите, когато на младите се внушава, че те трябва да жертват напълно своите току-що породили се разбирания по разни житейски въпроси, да пречупят волята си или да потъпчат най-съкровениите си вътрешни психически преживявания и стремежи, ако искат да си осигурят успех в живота. И вследствие на това безграничният младежки идеализъм почва да се разбива от суровата и безпоощадна действителност. Вътрешният духовен кипнеж престава, младежът става тих, спокоен, послушен, изпълнителен. Някои родители и възпитатели си въобразяват, че в лицето на такива младежи са постигнали идеала на възпитанието. Но те горчиво се мамят. Този техен „идеал“ се развива у младежа изключително под влиянието на средата, в която е поставен – и той се оформя като личност колеблива, без инициатива“.<sup>94</sup>

Един студент в София минаваше за голям идеалист, спореше с всички за разни теории, принципи, убеждения и всички с възторг говореха за него и му възлагаха големи надежди. Но скоро след завършването на университета той изстина, стана практичен материалист и егоист,

който освен грубите си материални интереси никакви други по-висши не признаваше. Даже казваше така: „Аз сега поумнях. По-рано, когато бях млад, бях зелен, хвърчах по облаците, но сега станах практичен, сега разбрах, че смисълът на живота е парата“. Защо стана в него такъв прелом? – Идеализмът му е бил много плитък, той не е имал добре изработен мироглед, не е получил една дълбока духовна култура. Като студент той е бил усвоил няколко фрази, които механично е повтарял и е парадирал с тях, но е нямал вътрешна обнова.

В повестите *Депутатът Стоянов* и *Хайлайф* от Дим. Шишманов<sup>95</sup> са обрисувани известни типове от нашата интелигенция. Авторът безпощадно рисува празнотата, безсъдържателността, плиткостта на своите герои. Той е реалист – не рисува фантастични, преувеличени картини. Типовете, които той рисува, са плод на днешната действителност. Известен дял в това отношение има животът, известен дял има и училището. В днешното училище ние нахранваме само паметта и ума на ученика, а нуждите на душевния му живот, нуждите на неговия дух остават незадоволени. Днешното училище не дава отговор на въпросите, които вълнуват младежката душа. Днешното училище не дава висок полет на неговия дух. Ученикът при излизане в живота, ако остане само с това, което му дава днешното училище, няма компас в живота си.

За да насърчим, за да подхраним идеализма на младежа, не е достатъчно само да му говорим, че трябва да върви в пътя на идеализма. Ако само му казваме постоянно: „Стани идеалист“, няма да постигнем много нещо, както няма да го направим умен, ако само му казваме: „Стани умен“. Русо<sup>96</sup> казва: „Постоянството и твърдостта, както и другите добродетели, трябва да се изучават през детинството, но ние учим децата на тях не

като ги запознаваме с имената им, а когато ги оставим да ги опитат, без да им ги именуваме“.<sup>97</sup>

За да се види какви интензивни идейни търсения има в юношата през третия образователен период, ще приведем следните примери, дадени от Цвятко Петков: „Колцина от възрастните се занимават с въпроса за обяснението на живота, за целта, която може да има животът, за ценностите и пр.? За мнозина от тях подобни въпроси отдавна са престанали да играят роля на подбудители за техния ум, не вълнуват сърцата им, не засягат волята им. Не стои обаче така въпросът с младите: по тия въпроси те мислят, четат, спорят, търсят осветление от по-възрастните. Така преди две години един от най-будните осмокласници на една гимназия ми даде към средата на учебната година листче със следните въпроси, като забеляза, че учениците, особено полукласиците, живо се интересуват от тях и би било добре да им се поговори по тях: *Различни обяснения на живота, Цел в живота, Идеален живот, Що е гражданин, Идейна насока, Културен път, Ценности в живота*. Ученикът добави, че би било добре периодично да се дават от гимназията ценни съобщения по тия въпроси, защото „ние излизаме в живота недостатъчно осветлени“.<sup>98</sup> Разбира се, зад всеки един от тия въпроси стоят грамади от факти било от личния живот на младите, било от науката и изкуството, било от обществения живот, които ги подтикват да мислят по тях.

През 1934-1935 учебна година имахме отново и отново богата възможност като ръководители на гимназисти да се убедим, че множество факти налагат рой въпроси в съзнанието на младите, един от друг по-ценни от образователно гледище. Така например нека посочим само по памет учениците от VI клас. Те ни поставиха такива въпроси, като работиха успешно и сами за научното им

разрешение: *Каква е разликата между гения и обикновения човек?, Може ли паметта да се засилва?, Имат ли животните разсъдък, или се ръководят само от инстинкта?, Що е това инстинкт?, Цел на Битието изобщо и на човека особено.*

До 14-тата година чрез специални методи се подхранва стремежът на детето към доброто, възвишеното и красивото. А след 14-тата година поради развитието на логическото мислене възпитателят трябва да подпомогне юношата научно и съзнателно да си изработи идеали и път на дейност. Душата на ученика през този период трябва да бъде насочена към високи планински върхове. Той трябва да се възпита като работник за една нова култура. У него трябва да се развие ясно съзнание за старото и новото. Но пита се: как у младежа през този период трябва да се подхранва този идеализъм? Самият характер на третия период определя начина за това. Понеже той е период на логическото мислене, то младежът трябва да обоснове своя идеал върху научно разработен материал. Неговият морал трябва да бъде обоснован върху научен мироглед. Всичко, което младежът изработва и строи в себе си, трябва да се свърже с умствената дейност. За този период важи следното педагогическо правило: всичко, преживяно през този период, трябва да се свърже с умствения живот, с логическото мислене, за да има единство в душата на ученика. Никакви морализирания и натрапвания през този период не помагат за насаждане на идеализма.

Идеализмът на ученика трябва да е следствие на мирогледа. Учителя казва: *Идеализмът трябва да бъде съграден върху канара. На младите трябва да разясним дълбоките закони защо трябва да се живее свободно и духовно, а не другояче.* Някой би могъл да каже: „Младежът е още малък, рано е да се занимава с изработване на мироглед,

с идеали и пр. По-после, когато порасне, нека да мисли за това“. Който говори така, той не разбира младежката природа. На това ще се отговори следното: „Ако не се подхрани идеализмът у младежа през третия период и той не се подкрепи в изработването на мирозгледа, с това се пренебрегва характерът на този период и тогава идват лошите последствия“. Какви? Понеже младежът поради естеството на периода чувства нужда да живее за една висока идея, и то идея, намерена след умствена, научна работа, то ако му се попречи и той не се насърчи към това, младият човек пак ще работи в това направление, само че тайно от възпитателя. И тогава последният ще изгуби връзката с душата на младежа, а в такъв случай всяка образователна дейност е невъзможна. Поради развитието на логическото мислене и на идеализма, идейният живот през този период е нужен за правилното духовно развитие на юношата. Че наистина идейният живот през този период е необходим като насъщна храна, се вижда от следното: ако не дадете възможност на ученика да живее идеен живот в училището през този период, то той без ваше знание, скришом от вас, пак ще се заинтересова от разни идеи, от разни философски, морални, научни и художествени проблеми и ще им търси отговор, обаче колко е по-полезно училището да съдейства на този идеен живот!

Една от причините, поради които у младежа заглъхват всички красиви наченки на идеализма, е оня дух на кариеризъм, в който го насърчават околните. Колко е жалко, ако го насърчаваме да следва в университет само за да си създаде кариера, за да се осигури. Жалко е за този младеж, който е възпитан в този дух: той е загубил един много важен период от своя живот – период, който има решаващо значение за цялата му по-нататъшна съдба. Учителя казва: *Съвременните хора се учат, за да осигурят*

*живота си. Такова учение не може да принесе полза. По този начин духът на кариеризма прониква в училището – този дух минава като червена нишка от първоначалното училище до университета. Той се внушава на детето през целия училищен курс от всички околни и трябва да се отстрани от училището.*

Какво ще се постигне, ако в училището има творчески идеен живот през третия период – гимназиалния? Чрез това ще се създаде истинска интелигенция, която ще може да се справи с много важни задачи, които днешната култура поставя за разрешение.

## **Трагедията в детската душа. Душата на средношколската младеж**

Интересен разговор имах наскоро с една седмокласничка. Когато стана дума за мироглед, за живота разбиране, тя каза: „Не вярвам в духовните основи на Библията. Схващам, че човекът е само тялото и че като умре, всичко с него е свършено. Според мен реален, действителен е само материалният свят със своите сили и закони“. Запитах я как е дошла до това разбиране. Тя отговори: „Чрез естествените науки. Между тях и вярата има големи противоречия, които бият на очи още на пръв поглед. Те са тъй очебийни за всеки, който иска да разсъждава. И тия противоречия именно ме доведоха с логическа последователност до материализма“.

Друга седмокласничка от София в разговор каза така: „Естествените науки ме доведоха до материализма. Схващам, че светът няма разумни основи: това е един механизъм, машина, която се движи от слепи сили и за-

кони, затова няма вътрешен смисъл в нещата. Това даже ме навежда да мисля, че няма смисъл да се творят нови културни ценности било в отделния човек, било в обществото“. Някой би могъл да каже, че те се творят за бъдещите поколения. Добре, но ако разсъждаваме с логическа последователност, и това е безсмислено, понеже ние учим, че слънчевите системи се зараждат и загиват чрез някои световни катастрофи или по други причини. И тогава какви следи ще има от придобитите културни ценности, от изработените добродетели и гарби, от копнежите на нашите мечти? От това не остава ли само една крачка до разбирането: като няма по-дълбок вътрешен смисъл в живота, по-добре е да се отгаде човек на личните удоволствия, на своята лична природа? Аз не споделям това. Но то не може ли да стане изход за мнозина?

Нека приведа писмото на Ф. Попова до сп. *Ученическа мисъл*. Тя като ученичка в Шуменската девическа гимназия пише следното писмо до това списание: „Не мога да не се засмея, когато си припомня онзи час по етика, когато госпожица преподавателката поиска нашето мнение върху песимизма и всички ученички едногласно се съгласиха с Шопенхауер.<sup>99</sup> Това беше цяла комедия, уверявам ви. И смешното беше там, че признанието за безсмислието на живота се изтръгна от устата на 40 ученици, деца почти още. Неведнъж аз търсех целта на живота си и при все това нищо не намерих. Впрочем не! Намерих, че трябва да живея, за да се усъвършенствам, да направя малко щастливи ония, които ме заобикалят, да се проникна най-после поне от една частица на всемирната мъдрост и т.н. И какво ли не щете! Въпросът беше привидно решен: ще прогресирам, за да помогна за развитието на цялото общество. Е, добре, но ето, че изпъква и друг въпрос: защо е пък това развитие на всич-



ки, каква цел има то и кому е нужно? На това не можах да си отговоря. Баща ми изчерпи всичката си мъдрост и не можа да ме удовлетвори. Аз къде не се лутах и къде не ходих, но все напразно. И наистина, не намирате ли, че това, което става днес, ще стане и утре, и по-после, и след векове? Не разбирате ли, че ние сами по себе си сме нищожества, които живеят и умират, без да знаят защо. Защо е всичко това, защо е това нескончаемо вървене на машината Вселена, какво се цели и какво най-после ще излезе!<sup>100</sup> Тия гуми, казани от една ученичка в пълния разцвет на нейните сили, ясно илюстрират голямата вътрешна криза, оная трагедия, която преживява душата на гимназиста.

Трогателен беше разговорът ми с една шестокласничка от провинцията. Тя каза така: „Има голямо противоречие между вярата и науката. Ние учим в геологията за възникването на растенията, животните и човека в течение на геологичните ери, и то един от друг. Това е в грубо противоречие с вярата. Аз вътрешно интуитивно чувствам, душата ми подсказва, че светът има духовни основи, че има една Велика Разумност в основата на цялата Природа. Обаче фактите на естествените науки ни учат друго. И тогава в мене настава едно раздвоение, чието разрешение не мога да намеря. Даже имах спор с една моя съученичка. Тя ми каза, че е убедена материалистка. Аз ѝ казах, че чувствам духовните основи на Битието. Но моята другарка ми приведе редица факти и аргументи из науките, на които не можах да отговоря. И аз паднах! Аз вътрешно пак останах с убеждението, че Битието има духовни основи, но бях безсилна да отговоря“.

Имал съм подобни разговори и с много други гимназисти от разни градове на страната. От горните примери се вижда, че младежът през гимназиалния период

преживява вътрешна криза. Нека разгледаме по-подробно нейния характер и причини.

Детето в ранните си години има вяра. То приема с чисто сърце и отворена душа всичко това, което родителите му говорят за Бога, за човешката душа и пр. То самото преди лягане се моли на „Дядо Боже“ да даде здраве и щастие на тате, мама и на всички хора. В първоначалното училище и в прогимназията детето учи вероучение. То добива известни познания по Вехтия и Новия Завет. В трети клас на прогимназията по естествена история то учи за Кант-Лапласовата теория<sup>101</sup>, за геологическите ери и пр., но то още не може да се отнесе критически към нещата и затова още не се опитва да търси противоречие между вярата и естествените науки. Детето преминава в гимназията със своята стара вяра, без да го вълнуват подобни въпроси. В такова настроение изкарва може би четвърти и пети клас, но премине ли в шести клас, у него почва да се заражда известно съмнение в твърдостта на вярата. У него се заражда известно раздвоение. Трагедията в душата му почва, но това е още началото. Тя се усилва в седмите и осмите класове. В душата си младежът преживява особено трагични моменти. Колкото повече той се запознава с природните науки – химия, физика, геология, биология, астрономия и пр. – толкова повече вижда противоречието между това, което е учил по-рано, и това, което учи сега. Той се запознава с фактите на физиката, химията, физиологията, сравнителната анатомия и пр., вижда пропастта между науката и своята готогавашна вяра. И понеже не може да хвърли мост между тях, става материалист. Нека проследим разсъжденията, които го навеждат към материализма. Той си казва така: „Между органическата и неорганическата материя няма разлика по същество. По-рано мислеха, че градежът на органическата мате-

рия се дължи на особена сила, която има в организма, обаче германският химик Вьолер<sup>102</sup> сполучи да добие за пръв път по синтетичен начин пикочина. След Вьолер по синтетичен начин се добиха много други органически вещества. Тогава падна една от разликите между органическия и неорганическия свят“.

Въз основа на сравнителната анатомия се вижда, че има зависимост между нервната система и душевния живот. Например еноклетъчните животни нямат нервна система, обаче имат и съвсем слабо развит душевен живот, съвсем слабо развито съзнание. У висшите безгръбначни, които идват след еноклетъчните, имаме вече начало на нервна система, и затова душевният, психичният живот у тях е по-богат, по-сложен, отколкото у еноклетъчните. У по-висшите безгръбначни, например у стоногите – насекоми, паякообразни, ракообразни и пр. – виждаме доста развита нервна система. И заедно с това виждаме у тях и по-богат душевен живот в сравнение с нисшите безгръбначни. Нещо аналогично забелязваме и у гръбначните. При нисшите гръбначни – рибите – предният мозък е сравнително по-слабо развит и затова те имат и по-беден душевен живот в сравнение с другите гръбначни. Земноводните имат по-развит преден мозък и заедно с това имат по-будно съзнание. У влечугите и птиците този процес продължава, докъдето стигнем до бозайниците, където предният мозък – т.нар. голям мозък – е най-развит, и същевременно виждаме у тях богат душевен живот. Човек, който има най-развит голям мозък, има същевременно и най-сложен душевен живот, най-развито съзнание.

Тая зависимост вече не подсказва ли – може да каже един материалист – че душевният живот, съзнанието, мисълта не са нищо друго, освен функции на мозъка? Тогава е близко да приемем – казва материалистът, – че

мисълта и всички групи психични процеси се дължат на материални процеси, на особени трептения на материята. Въз основа именно на този начин на разсъждение западноевропейските материалисти от средата на XIX век твърдяха, че мозъкът така отделя мисълта, както черният гроб – жлъчката.

Когато човек падне и си удари зле главата, изгубва съзнание. Материалистът в този случай може да каже: „Не е ли ясно от това, че съзнанието не е нещо независимо от материята, защото щом мозъкът се повреди, изгубва се съзнанието. Ако то съществува самостоятелно, какво става с него при мозъчната повреда, къде отива то? А ако мозъчната повреда при удар или сътресение е малка, то съзнанието напълно не се изгубва, а пострадва само някоя психична проява, например паметта и пр. Не е ли очевидно – ще каже материалистът, – че психичният живот е функция на физиологичните процеси в нервната система?“.

После друго. Геологията учи, че Слънчевата система е създадена от мъглявина, която поради въртеливото си движение е развила центробежна сила. Последната става причина да се откъснат пръстени, които после се съгъстяват в някои свои точки и образуват планетите. По същия начин са били образувани според тая теория, наречена Кант-Лапласова, и спътниците около планетите. Даже опитът на белгийския учен Плато възпроизвежда изкуствено това образуване на планетите в миниатюра: приготвя се от спирт и вода смес, която да има гъстотата на гървеното масло. Тогава ако капнем капка масло в тая смес, капката добива сферообразна форма и застава на мястото, където я поставим. Ако я промушим с игла и я завъртим, ще имаме нещо, което ще наподобява образуването на планетите. Даже и днес виждаме около Сатурн пръстен, който напомня процеса

на образуването на планетите и на спътниците по този начин. Материалистът би могъл да каже: „Каква голяма разлика между този начин на образуване на Слънчевата система и библейския разказ за сътворението на света за шест дни!“.

От друга страна еволюционната теория учи, че видовете са произлезли един от друг чрез постепенно усъвършенстване. Материалистът ще каже: „Къде остава тогава разказът, че всички видове са произлезли в днешния си вид от ръцете на Твореца?“. Учили са детето по-рано, че човешката душа е неразрушима, вечна, обаче сега в естествените науки ученикът не учи нищо такова. В такова неопределено положение, люшкан между два мирогледа, той живее известно време, но най-сетне едната страна побеждава – може би още в VI клас, а може би и в VII или VIII. Значи най-сетне има известен изход от сражението между двата мирогледа в душата му. И няма нужда да казваме чия е победата: победата е на научния мироглед над вярата.

Горните примери са само няколко, но те могат да се увеличат. Те показват кой е онзи ход на разсъждение, по който средношколецът идва до материализма. Той води идеен живот, търси смисъла на живота, душата му копнее за мироглед и не може да остане в противоречие. Когато се натъкне на такова, когато дойде до раздвоение, той избира фактите на естествените науки и идва до материализма, защото тези науки се опират на фактите и на опита, на апарати, на машини, на работа с епруветката и ретортата, с микроскопа, опират се на наблюдението на земните пластове, на изучаването на вкаменелостите и пр. – и всичко това е тъй реално, осезателно и пълно с доказателствена сила! Особено ярко изпъква противоречието, което наглед съществува между духовния и естество-научния мироглед, в книгата на Арнолд Додел *Мойсей или Дарвин*.

Всеки ученик, който горе-долу има по-игеен живот, е преживял през гимназиалния период една вътрешна борба между вярата и науката. Тая трагедия е неизбежна при днешното положение на нещата. Понеже научните факти са добити въз основа на точните методи на опита и наблюдението, то естествено е какъв ще бъде изходът на тая борба: първо ученикът възприема научното обяснение като по-вярно, после той отъждествява научното обяснение с материализма и става материалист. Ученикът значи си поставя дилемата да избере между това, което е лишено от доказателства, и това, което на всяка крачка се подкрепя с такива. Естествено е, че най-сетне победата ще бъде на тази страна, където са доказателствата. Затова именно той приема науката и отхвърля вярата.

Тъй че много естествено е, понятно е защо юношата, като свърши гимназията, става материалист. Даже би било чудно, ако не ставаше това при сегашните условия. Тъй че никаква изненада няма в това, че ученикът заедно със завършването на средното си образование е вече убеден материалист. И никои, разбира се, не трябва да го укорява за това. Всеки друг на мястото му при сегашните условия би направил така, ако честно иска да си образува мироглед. Почти всички, които са завършили гимназия, са минали по пътя, описан по-горе. Ученикът е искрен, той иска да разсъждава критически. Всеки, който има критическо отношение към нещата, би избрал доказаното. Трябва веднъж завинаги да знаем, че един критически ум, един интелигентен човек не е в състояние да вярва сляпо в това или онова, ако е убеден, че то противоречи на научните факти, които той е изучил и които са много добре доказани. Ученикът схваща при това положение на работите, че училището е основано на противоречие, понеже в горните класове на гимназия-

та се опровергава това, което той е учил в първоначалното училище, в прогимназията и в някои гимназиални класове.

Ще приведа един пример, описан в книгата *Христос* от Ернст Навил. От детинство той бил много религиозен и се чувствал щастлив. После бил изпратен да следва в Париж в едно педагогическо училище. Под влиянието на училищния дух у него се заражда съмнение във вярата. В него почнала борба, която завършила с победа на материализма. Ето как описва той тая криза: „Никога няма да забравя оная декемврийска нощ, когато за пръв път се разкъса покривалото, що закриваше от мене моето неверие. Аз като че ли сега слушам звука от моите стъпки в оная тясна и гола стая, където имах обичай дълго да се разхождам след часа на първия сън. Аз още виждам оная полупокрита от облаците луна, която от време на време осветяваше студените прозорци на тая стая. Часовете на нощта минаваха, но аз не ги забелязвах. Следях с безпокойство насоката на мисълта си, която постепенно се спускаше в дълбочината на моята съвест и разпръсквайки една след друга илюзиите, които дотогава забулваха моето зрение, от минута на минута все по-враждебно представяше пред мен тяхната обратна страна. Напразно аз се ловях за моите последни вярвания, както давецият се лови за най-малкия отломък на разбития кораб. Напусто! Плачех от неизвестната пустош, в която се готвех да плувам. Аз се обърнах за последен път към времената на моето детство, към моето семейство, към моята страна, към всичко, що ми беше скъпо и свято. Неудържимото течение на моята мисъл беше много по-силно. То ме задължаваше да отхвърля всичко: родители, семейство, спомени, вярвания. Изпитанието продължаваше все по-упорито и по-строго, колкото повече се приближаваше към своя край. И само тогава то се спря. И

тогаз аз узнах, че вътре в мен не е останало вече нищо, че цялата моя предишна вяра в себе си, в Бога и в моето предназначение в сегашния ми и в бъдещия ми живот е изгубена. Този момент беше ужасен. И когато на сутринта, измъчен, се хвърлих върху постелята, аз чувствах, че този предишен живот, толкова радостен, напълно угасва и пред мене се открива друг живот – мрачен, безлюден, където сега трябва да живея самотен с моята злокобна мисъл, която ме отдалечи от моя предишен живот и която аз бях готов сега да прокълна“.

Друг пример ще взема от романа *Ното sapiens* от Пишишевски<sup>103</sup>. Едно от действащите лица в романа е Марит. Фалк, главният герой в романа, от детинство се познава с нея, понеже са живели близко един до друг. Той оставя родното си място за дълго време, понеже следва в разни университети. По едно време се връща за малко време в родното си място и там отново се среща с Марит, с която разговарят често и надълго. Марит е възпитана в духа на строгата вяра, а Фалк е атеист. Той чрез науката е дошъл до атеизма. Сегиз-тогиз в разговорите зачекват и въпроса за вярата и Фалк с насмешка ѝ говори за схващанията на вярата. Даже той често гледа да засяга такива теми и се старая да изкара из главата ѝ тия разбирания. Марит се опитва да спори с него, но понеже той е много начетен и отговаря на всяко нейно възражение, тя не знае как да му отговори. Тя се бори, бори се с крайни сили, за да спаси своята вяра, която е нейната опора в живота. И веднъж, когато е паднала на колене да се моли, у нея се заражда червеят на съмнението дали всичко това е вярно, дали е права. И постепенно тя тръгва по този път. Фалк побеждава. Но защо? Защото Марит не е могла да отговори на доводите му, като не е познавала най-новите научни изследвания, които материализмът не може да обясни.



Някой би могъл да каже: „Като мярка против това положение най-добре е да се увеличат часовете по вероучение в училищата“. Но това не би разрешило въпроса, защото тук е въпросът да се хвърли мост между духовния мироглед и естествените науки. Макар и да се изучава вероучение в горните класове с увеличени часове, това противоречие ще си остане и даже ще изпъкне с още по-голяма сила и яркост. Какво трябва да се прави? Дали да се ограничат в нещо естествените науки в гимназията? По никой начин! Те са много важни и необходими за разбирането на Природата, на живота. Те са от голяма ценност за формиране характера на младежа. В краен случай най-много, което може да се постигне по този начин, е да се препоръча на учениците „двойното книговодство“ на Вагнер. Той предлага човек да има двойно книговодство в душата си – едно за научните въпроси, а друго – за въпросите на вярата: към първите той да се отнася строго критически, а към вторите – със сляпа вяра, без да обръща внимание дали вярата му е в хармония с ума и знанията му. Но това „двойно книговодство“ е най-лошото, най-опасното нещо, което можем да искаме. Тогава ще получим раздвоени, безсилни характери. Но това не е и възможно в днешния век. Разрешението на въпроса разглеждаме в следващата глава.

## За идейния живот в средните училища

Кой е изходът от това положение, което изложихме по-горе? Бейкън<sup>104</sup> е казал: „Малкото философия, малкото наука отдалечава човека от Бога, а по-дълбоката наука отново го приближава при Него“. Едничкият изход е следният: въвеждане в гимназиите на новите научни факти, на най-новите опити и наблюдения, които довеждат до духовните основи на Битието. Ако един вярващ, който не владее най-новите научни изследвания, влезе в разискване с един материалист, последният ще победи, понеже вярващият не може да отговори на доводите на материалиста. Последният изхожда от фактите на естествените науки. Но ако един човек, който владее най-новите изследвания в науката, разисква с материалиста, първият ще приведе научни изследвания, които водят към духовния мироглед и които не се поддават на материалистично обяснение.

Обучението и възпитанието през третия образователен период – гимназиалния – зависи от състоянието, в което се намира човек през този период, зависи от силите, които тогава са в подем. Тук също така трябва да се приложи споменатият вече по-горе закон, че всеки период трябва да работи с тия сили, които тогава са в подем. Само тогава обучението и възпитанието е природосъобразно. В третия период се развива логическото мислене, разсъдъкът. Ето защо всички истини през този период трябва да се облекат в понятия, да се свържат с науката, с умствения живот на юношата. През втория

период детето е дошло до известни духовни истини чрез сърцето, чрез чувствата, чрез приказки, притчи, символи, алегии и пр. През третия период всичко, което младежът учи, трябва да се постави във връзка с цялото научно познание и той да види какво му говорите.

Защо гимназистът трябва по чисто научен път да дойде до своя мироглед? Защото по този начин ще се запази преди всичко свободата на мисълта му, така няма да бъде упражнено насилие върху него. Най-новите научни факти водят към едно по-дълбоко разбиране на Природата и живота. Те могат да помогнат на човека за хвърляне на мост между вярата и науката. Средношколецът трябва да се запознае с най-новите научни факти. Последните ще хвърлят светлина върху неговата мисъл, върху неговото съзнание – ще се оставят фактите сами по себе си да му говорят и той въз основа на тях ще извади своите заключения. Възпитателят е длъжен да му направи достояние най-новите научни факти и изследвания.

Ако проследим развоя на науката от средните векове насам, ще видим, че мощният подем на естествознанието от XV в. насам издигна материализма в XVIII в. във Франция с представители Ламетри<sup>105</sup>, Холбах<sup>106</sup>, Кондиyak<sup>107</sup> и пр. Тази вълна се изяви с по-голяма сила през XIX в., и то предимно в Германия, с представители Бюхнер<sup>108</sup>, Карл Фогт<sup>109</sup>, Молешот<sup>110</sup> и пр. После материализмът доби разни оттенъци и направления и се доби схващането, че крепостта на материализма е естествознанието. Най-мощна беше материалистичната вълна през втората половина на XIX в. Тогава беше епохата, когато естествознанието имаше голям подем във външното изследване на Природата. Именно понеже външното ÷ изследване даде големи резултати, дойде се до механичното разбиране на Природата, опитаха се да обяснят всички жизнени процеси чрез физикохимичните сили и закони.

Но се натрупаха все нови и нови факти, които механично разбираше, материализмът не можеше да обясни. А това породи все по-голямо повдигане на спиритуалистичната вълна както в биологията, тъй и във всички други науки. Учените се натъкнаха на нови сили и способности в човека и в другите организми, които не се поддаваха на старите начини на разбиране на Природата. По този начин се откриваха нови хоризонти, които отначало бяха скромни, но колкото повече се натрупваха фактите, толкова повече се издигаше до коренна промяна в разбирането на Природата, в обяснението на явленията. По този начин се подготвяше едно по-дълбоко и по-широко схващане на жизнените явления. Спиритуалистичната вълна, която се роди още в последните десетилетия на XIX в. поради новите факти, натрупани в биологията, геологията и пр., отначало се издигаше слабо, с по-неуверени стъпки, но тя все повече се изправяше със самоувереност. И ето, днес присъстваме на любопитно зрелище: все повече материализмът свива своите знамена и постепенно се оттегля от бойната арена на идеите. Говорим за най-видните представители на науката и философията на Запад – Анри Бергсон<sup>111</sup>, Емил Бутру, Дриш<sup>112</sup>, Лодж, Айнщайн<sup>113</sup> и пр. Видни биолози, физици и пр. въз основа на научните факти в последно време станаха убедени апостоли на идеята за духовните устои на Битието. Тази спиритуалистична вълна се отрази и върху изкуството – в поезията, музиката, живописата и пр.

Учителя казва: *В средното училище трябва да се изучат най-новите научни факти, които водят към по-дълбоко разбиране на Природата и живота.* Такива факти могат да се посочат в изобилие. Младежът, докато завърши гимназията, трябва да се запознае с всички най-нови научни факти и изследвания, които ще му помогнат за по-вярно разбиране на живота. Много от тях не могат да се под-

гагат на материалистично обяснение и водят към духовен мироглед. Естествознанието с най-новите придобивки може да се свърже хармонично с такъв мироглед.

Преди да спомена някои от тия факти, ще разгледам друг въпрос. Защо днешният човек трябва да започне именно с изучаването на материалния свят за изграждане на своя мироглед? Това зависи от характера на днешната епоха. Човечеството от няколко хиляди години се е намирало в инволюционния период, т.е. слизало е все повече към една материалистична култура. А сега почва една епоха на издигане от материалистична култура към духовна. Днешната материалистична култура все повече ще се прониква в бъдеще от духовност. Това е ясно за ония, които могат да четат по симптомите на днешното време. Това е еволюционният период в историята на човечеството. Ето защо днешният човек при изграждане на своя мироглед трябва да започне с изучаването на материалния свят.

Някой би могъл да каже: „Не е ли хубаво да се остави свободен юношата, когато порасне, сам да си образува мироглед, а не да го подтикваме към това, към което може би няма желание?“. На това може да се отговори следното: преди всичко това е запознаване с известни научни факти, а тия факти трябва да бъдат направени достояние на младежа. С тяхното познаване той по-лесно ще се ориентира в днешното състояние на науката и по-лесно ще може да си образува мироглед. Защото един научен мироглед трябва да има за основа известни факти.

Че наистина това е и най-голямото желание на юношата и младежа, е ясно за всички, които са влизали в досег с гимназиалната младеж. Това личи много ясно и от въпросите, които са задали на Цвятко Петков ученици от софийските гимназии. Главните техни въпроси са за различните обяснения на живота, за целта на Битието

и на човека в частност; за това, което лежи в основата на Битието; за идеалния живот, за идейната насока, за културния път и пр. Следователно запознаването с най-новите постижения в науката не само че не е нещо чуждо на младежката душа, но напротив, то е удовлетворение именно на нуждата, която тя чувства – една нужда на младежката природа, нужда, която произтича от характера на периода, през който минава младежът. Именно разглеждането на тия нови факти в науката ще запълни една празнота, която е констатирал осмокласникът в своя лист, връчен на Цвятко Петков.

Основният образователен принцип трябва да бъде свободното възпитание. И тук, в средните училища, както и в основното училище, трябва да се спазва правилото: заниманието на ученика с известни въпроси да не бъде натрапено отвън, но да иде от вътрешния интерес на ученика, от вътрешни подбуди.

Във всяка гимназия учениците от горните класове се вълнуват от въпроси, подобни на тия, които са били зададени на Цвятко Петков. Те ще бъдат поставени като един проблем за разрешение; те ще бъдат подтик за търсене, за наблюдение, за проучване на новите научни изследвания. И тогава запознаването с новите факти в науката ще дойде като отговор на въпросите, които вълнуват юношата. Тъй че въпросите, които възникват в душата на юношата, ще бъдат изходна точка за образователната работа. И тогава самите ученици ще пожелаят да проучат най-новите факти, които ще ги улеснят в отговора на възникналите въпроси. По-году ще спомена само няколко от новите научни факти, които могат да се изучат в средните училища във връзка с останалия материал на съответните учебни предмети, и то по горния метод. Хубаво е тия факти да бъдат предимно из областта на природните науки: физика, химия, биология и др.

## Електромагнитна скала на трептенията

Ако разгледаме приложените тук таблици, ще видим, че човек възприема като светлина електромагнитните вълни от 49-а октава, т.е. с дължина 0.076 микрона на вълната – между  $4 \times 10^{14}$  и  $7.5 \times 10^{14}$  трептения в секунда. Под тях са инфрачервените лъчи, които са невидими за човека, а над тях са ултравиолетовите лъчи, които са с по-къси вълни и с по-голяма фреквенция. Те са също така невидими за човешкото око. Над ултравиолетовите лъчи има една категория неизвестни лъчи, а по-горе са рентгеновите и космичните лъчи.

Електрическите вълни на радиото (Херцовите вълни), са от 25-а до 35-а октава, обаче са също така невидими за човешкото око. Значи има безброй светове, които човек не вижда. Видимият свят и невидимият се преплитат, те са един в друг. Ако човек би виждал електромагнитните вълни, по-къси от тия на светлината, то светът би бил съвсем друг за него: пред него би се отворил, тъй да се каже, един невидим досега за него свят. Светлинните лъчи, чрез които виждаме, са в електромагнитната скала само на една октава, а освен нея има още много десетки и десетки октави. От това следва, че видимата част от Природата е една много малка част в сравнение с великата реалност – невидимата част в Природата. Ако хората биха виждали другите октави, пред тях би се открил един грандиозен свят, който съществува, но е невъзприемчив за тях! Разбира се, това не доказва още духовните основи на Битието, но доказва съществуването на невидимия свят. Това е първата крачка. Учителя казва: *Този свят и онзи свят са един свят.*

**СКАЛА НА ТРЕПТЕНИЯТА**  
**Брой на трептенията в секунда**

62.октава	4,611,686,618, 427,389,904	непознати
61.октава	2,305,843,009,213,693,952	рентгенови лъчи
60.октава	1,152,921,504,606,846,976	рентгенови лъчи
59.октава	576,460,752,303,423,488	рентгенови лъчи
58.октава	288,230,376,151,711,744	рентгенови лъчи
57.октава	144,115,188,075,855,872	непознати
51.октава	2,251,799,813,685,248	непознати
50.октава	1,125,899,906,842,624	химични или ултра-виолетови лъчи
49. октава	526,949,953,421,312	светлина
48. октава	281474,979,710,656	светлина
47. октава	140,737, 468,355,328	светлина
46. октава	70,368,744,177,644	светлина
45. октава	35,184,372,088,832	неизвестни
40. октава	1,099,511,627,776	неизвестни
35. октава	34,359,738,368	електрически вълни на радиото (Херцови вълни)
30. октава	1,073,741,824	електрически вълни на радиото (Херцови вълни)
25. октава	33,554,432	електрически вълни на радиото (Херцови вълни)
20. октава	1,047,546	непознати
15. октава	32,768	тонове
10. октава	1024	тонове



9. октава	512	монове
8. октава	256	монове
7. октава	128	монове
6. октава	64	монове
5. октава	32	монове
4. октава	16	монове
3. октава	8	монове
2. октава	4	монове
1. октава	2	монове

Следват космичните лъчи:

Дължина на вълната	Брой на трептенията в секунда
1/14 ангстрьома	$4 \times 10^{19}$ – рентгенови лъчи
12 ангстрьома	$25 \times 10^{17}$ – 5 октави неизвестни лъчи
5000 ангстрьома	$6 \times 10^{15}$ – ултравиолетови лъчи
	$7.5 \times 10^{14}$ – една октава видими лъчи на светлината
0.076 микрона	$4 \times 10^{14}$ – 8 ½ октави инфрачервени лъчи
0.314 м.м.	$10^{12}$ – 3 ½ октави неизследвани лъчи
3 милиметра	$10^{11}$ – електрически вълни на радиото

Забележка: Един микрон е една хилядна част от милиметъра, а един ангстрьом е една десетомилионна част от милиметъра.

## Новите възгледи върху материята

В средните училища трябва да се изложат новите възгледи върху материята, за да се покаже, че самата материя напоследък се разглежда вече като кондензирана енергия. Това е във връзка с новите факти на физиката и химията. Този въпрос може да се изучи в духа на съчиненията на Густав Льобон<sup>114</sup> и пр. – трябва да се изучи естеството на атомите, на електроните и пр. Ето какво казва инженер-химикът Д. В. Кочов: „Материализацията и дематериализацията са вече термини на съвременната физика, и то в най-буквален смисъл на тези думи. Превърне ли се светлината във веществени частици, наричат това явление материализация и то е такова в най-точния смисъл на понятието *материализация*, защото светлината е явление на нематериалния свят, а осезаемите частици, в които в последно време е наблюдавано, че тя се превръща, са точно онова, което наричаме материя. И обратно: трансформира ли се една материална частица в лъчиста енергия – това наричат дематериализация. Горните резултати са добити от многократните опити на Heitling, W. Gentner, R. A. M. Dirac, P. M. Blacett, H. Bethe и др. по следния начин: пропускат гама лъчи (нематериални лъчи от най-къси вълни) да преминават през някои метали (алуминий, желязо, олово) на местата, където се забелязва пълно изчезване на лъча (внезапна абсорбция), констатираат появата на позитрони и негatronи (положителни и отрицателни електрони). В другия случай наблюдават обратното: попаднат ли електрони във високотенциални полета, например в атомни ядра, то от електроните остава само един фотоефект, т.е. електронните частици преминават без остатък в лъчиста форма“.

Густав льо Бон казва: „Фактите, които доказват, че атомът е способен на една дисоциация, която го води към форми, където той губи всичките материални качества, днес са многобройни, между които най-ценни за забелязване са излъчванията, които стават не само чрез радиоактивните тела, но още и чрез всички групи тела“.

### **Четвъртото измерение**

Немският математик Риман<sup>115</sup> и руският математик Лобачевски<sup>116</sup> математически доказаха съществуването на четвъртото измерение. По-късно го четвъртото измерение с логическа последователност дойде Айнщайн, също така и видният учен Хинтън. С четвъртото измерение са се занимавали Успенски<sup>117</sup> и Нуаркарм. Колко измерения схваща и разбира едно съзнание, зависи от степента на неговото развитие. Най-нисшите същества живеят в едно измерение, осъзнават едно измерение; повисшите осъзнават две измерения, а човек в сегашната фаза на своето съзнание живее и осъзнава три измерения. Научната обосновка за съществуването на четвъртото измерение отваря нови хоризонти за човешката мисъл, разширява неговите възгледи върху Природата: той осъзнава вече, че има една велика действителност, от която схваща само една малка част, а именно доколкото тая действителност се проектира в триизмерния свят.

За да се види доколко светът на четвъртото измерение разширява възгледите ни за света в сравнение с нашето познание за света на трите измерения, се вижда от един пример, който привежда Хинтън. От този пример се вижда какво ограничено схващане трябва да има едно същество, което има съзнание само за две измерения, за явленията на триизмерния свят. Ето примера

на Хинтън (Фиг. 6): да си представим, че в една равнина живее същество, което има понятие за двуизмерния свят, а не и за световите с повече измерения. То не може да схване нещо, което е извън тая плоскост. Да си представим сега, че една спирала пресича тая плоскост и отива надолу. Това двуизмерно същество ще вижда и ще осъзнава само тая част от спиралата, която минава през плоскостта, а другата част от нея за него не съществува, понеже е вън от двуизмерния свят. Това същество ще вижда точката, в която спиралата пробожда плоскостта, и поради слизането на спиралата тая точка ще се движи в окръжност, както е показано на фигурата чрез пунктираната окръжност. А ако издигаме спиралата, това същество ще види, че тая точка се върти

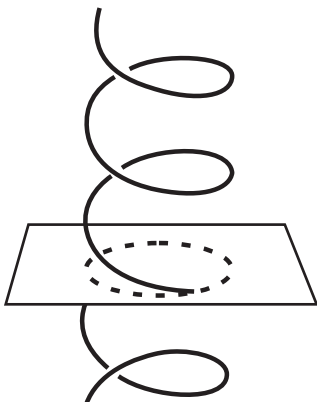

Фиг. 6

по същия кръг, само че в обратна посока. То ще схваща разните положения на тая точка до плоскостта като зависещи едно от друго и за него би било непознато, че положенията на точката в плоскостта не са зависими едно от друго, но са в зависимост от движението на една спирала.

Успенски привежда следния пример: ако поставим в една плоскост петте си пръста, то двуизмерното същество, което живее на тая плоскост и осъзнава двете ѝ измерения, но не възприема и не осъзнава нищо, което е извън двуизмерната плоскост, ще смята всеки пръст като отделно явление, а всъщност това са краища на ръката на едно разумно същество – човека.

### Електрическа пулсация у растенията

В това отношение са важни опитите на Жагадис Боз<sup>118</sup>. Той е директор на физиологически факултет. Правил е опити с растението *Desmodium*. Доказал е, че електрическите пулсации у растенията са един от важните

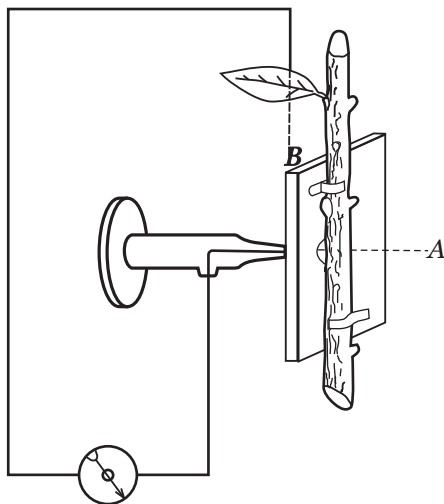

Фиг. 7

*Електрически апарат (сонда) за изследване на електричните пулсации в тъканите. Върхът на сондата в т.А прониква в стъблото. Вторият електрически контакт е в листата (т.В). Долу е галванометърът.*

фактори за изкачването на соковете. Тия пулсации той е констатирал чрез електрически апарат за изследване на електрическите пулсации на тъканите (Фиг. 7 и 8).

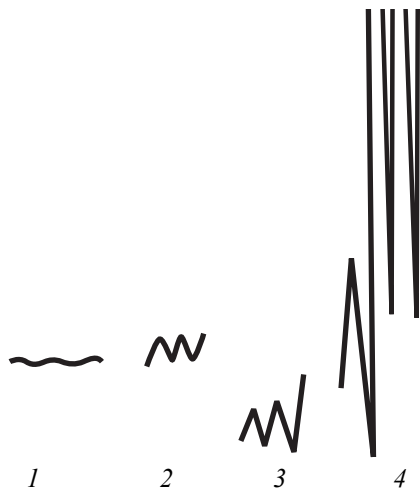

Фиг. 8

*Амплитудата на електрическите пулсации в клетъчните пластовете на разни дълбочини у растението *Impatiens*: 1) в епидермиса; 2) на 1 мм дълбочина; 3) на 2 мм дълбочина; 4) на 3 мм дълбочина.*

Днес на електрическите явления в организма се дава голяма важност и е доказано, че много физиологически процеси в организма са израз на електрическите явления в него. По този въпрос Кирил Кръстев казва: „Днес с леснота се показват например електрическите явления, които съпътстват мисловната дейност на мозъка. При тия опити различният ход на мисълта или на нервното напрежение се изразява с различни електрически криви линии на трептенията. Робърт Турнер обяснява разцепването на хромозомите и отдалечаването на гъвете им половинки върху делителното вретено – с високата раз-

лика в потенциала на тия две части; значи цялата карикинетична картина при делението на клетката трябва да е израз на електрическите явления“.

### **Радиация на организмите. Изследвания на Лаковски**

Един от учените, които говорят за радиациите на организмите, е и Жорж Лаковски<sup>19</sup>. Първите му изследвания са изложени в книгата му *Произход на живота* – 1926 г., която излезе с второ издание през 1929 г. със заглавие *Тайната на живота*. След това се заредиха следните негови книги: *Принос към изучаването на рака* – 1927 г., *Универсион* – 1927 г., *Наука и щастие. Дълголетие и безсмъртие чрез вибрациите* – 1930 г., *Клетъчни радиации, експериментални изследвания* – 1931 г., *Великият проблем* – 1935 г. Трябва да се изучат преди всичко опитите му за обяснение на ориентировката на животните – на коне, кучета, котки, гълъби, пчели, пеперуди и пр. Интересни са опитите с гълъби в Испания, Германия и пр. Неговите опити доказват, че всяко същество изпуска излъчвания, радиации, чрез които то е жив радиопарат – предавателен и приемателен едновременно.

Ще дадем няколко примера. Правени са следните опити: пощенският гълъб се използва за съобщения. Той е особено ценен в планините, когато другите видове пощи са невъзможни. По какъв начин пощенският гълъб е непогрешим в своята ориентировка? Пощенските гълъби, когато прелитат близо до един радиопредавател, напълно изгубват своята ориентировка и почват да летят в разни посоки. Коя е причината за туй? Това наблюдение е правено от мнозина. С пеперуди е правен следният опит: хваната била една двойка и мъжката била занесена на много далечно разстояние и е пусната. Тя останала

известно време неподвижна, завъртяла пипалата си във всички посоки и след това полетяла по геометрически най-късия път към женската. Именно с подобни опити са дошли до заключение, че пипалата у пеперудите в този случай играят роля на радиоприемателни антени, чрез които приемат радиовълни. И ненапрасно пипалата се наричат в зоологията още и антени. Значи тия антени, които човек създава в радиоапарата, са създадени отдавна от самата Природа, и то като пипала на пеперудата. Такива антени имат и гълъбът, и всички групи животни.

Водата се намира в три агрегатни състояния, това зависи от температурата: над  $100^{\circ}$  тя се превръща в пара и не може да се види, а под  $0^{\circ}$  тя е твърдо тяло. Между  $0^{\circ}$  и  $100^{\circ}$  тя е течено тяло. Електромагнитните вълни имат нещо аналогично, само че по отношение на дължината им или по отношение на тяхната честота. Когато те имат определена дължина на вълната или определена честота, тогава се виждат като светлина. Когато тази дължина на вълната се намали или честотата се увеличи, човек не ги вижда; такива са например радиовълните, рентгеновите лъчи, гама-лъчите на радия и пр. Но всички тия електромагнитни вълни, независимо от дължината и честотата си, се разпространяват с еднаква скорост – със скорост 300 000 км в секунда. Ако Природата е създала окото като приемник за видимата светлина, защо у някои организми тя да не е създала апарат за приемане на електромагнитни вълни с друга дължина и честота? Например ултравиолетовите лъчи са невидими за човешкото око, обаче са видими за пчелата. Стая с ултравиолетови лъчи е светла за пчелата, а тъмна за човека. Тогава лесно може да се схване как гълъбите, пчелите, пеперудите и пр. могат да се ориентират чрез радиовълните, които изпускат и приемат. Тогава се идва до заключение, че един организъм изпус-



ка и приема електромагнитни вълни. Това е установено научно: организмът изпуска невидими електромагнитни вълни. Правен е следният опит: женска пеперуда била поставена в металическа кутия, която не позволява на радиовълните нито да влизат, нито да излизат, и тогава мъжката пеперуда не могла да я намери даже и от малко разстояние. Човек живее в света и го възприема чрез сетивата. Което човек вижда, е видимо, а което не се възприема от окото, е невидимо. Човек научно е намерил, че съществуват и много неща, които са невидими.

Т.нар. насекомо *гробар* знае от голямо разстояние да се упъти право към разлагащия се труп. Може ли да се предположи, че миризмата го привлича? Ако трупът изпуска миризма, последната може да се разпростира само на няколко десетки метра наоколо. Тая хипотеза тук, както и за много подобни случаи, пада поради големината на разстоянието.

За изследванията на Лаковски ще цитираме няколко реда от Кирил Кръстев: „Обяснението, което Лаковски дава на прелитането на птиците към незнайни страни е, че те, наелектризирани съответно, улавят по въздуха вълните, излъчени от намиращите се на хиляди километри насекоми, растения и др., с които се хранят – по тези вълни птиците се ръководят при своя полет. Това обяснява защо, преди да отпътува, ятото извършва множество кръгове: то опитва различни височини, за да попадне точно на ръководната и благоприятна вълна. Апаратът, с който птиците улавят електрическите вълни, са според едно отдавна изказано предположение, полуокръжните канали във вътрешното им ухо. Лаковски мисли, че и сухоземните животни за намиране на своята храна се водят по нишките на електрическите вълни. Само така можем да си обясним, че кучето и конят например могат да уловят отдалече, до десет километра,

електрическите вълни на своя господар. Опашката служи и за антена за улавяне на вълните. Лаковски отбелязва, че опашката е в пряка връзка с важни нервни центрове и кучето например, което иска да отгатне желанието на господаря си, маха опашката си“.

Професор Петко Петков, като споменава за изследванията на Лаковски, казва между другото: „Като се имат предвид тези опити, можем лесно да си обясним, че и камилата в пустинята се упътва по същия начин направо към оазиса с такава увереност, като че ли го вижда. Така можем да си обясним и как кучетата намират своя дом и господаря си. Известно е също, че когато приближи зимата, мишките в Норвегия напускат планинските места, в които живеят, и се отправят към морето по права линия“.

### **Митогенните лъчи на Гурвич**

Професор Александър Гурвич<sup>120</sup> е почнал своите опити най-първо с корените на лука и е дошъл до констатиране на тия излъчвания у организмите. Гурвич ги нарича митогенни лъчи, понеже от тяхното въздействие се усилва клетъчното деление (митоза значи клетъчно деление). Може би тия лъчи са идентични или сродни с радиациите на Лаковски. Първият му труд за митогенните лъчи е напечатан през 1924 г. После той е писал множество статии върху тия лъчи, които през 1936 г. събира и излага в специална монография. Той е събрал около себе си група ученици, които работят в същото направление. Ето някои от трудовете на учениците му: Франк и Салкинг изследваха митогенните лъчи на морския таралеж *Strongylocentrotus* (1927 г.). Барон и Салкинг направиха опити с яйцата на същия морски таралеж в 1929 г. С. Салкинг, А. Потоцка и Н. Цоглина направиха опити върху

митогенните лъчи у два вида членести червеи: *Saccocirtus* и *Protodrilus*. После те изследваха митогенните лъчи на жабешкото сърце, на сърцето и хемолимфата на рака.

Франк и М. Коперина изследваха взаимната митогенна индукция у яйцето на морския таралеж в 1930 г. Блахер и Холцман през 1930 г. изследваха митогенните лъчи у ларвите на земноводните. Бахромеев през 1930 г. изследва проникваемостта на животинските клетки при облъчване с митогенни лъчи. А. Потоцка изследва през 1930 г. плесените при облъчване с митогенни лъчи. Други учени на Гурвич са Аникин, Подолская, Нина Гурвич и пр.

Професор Петър Петков така говори за изследванията на Гурвич: „Първите най-точни и най-ценни изучавания върху невидимите лъчи, изпускани от живото същество, направи видният руски биолог Гурвич, който откри т.нар. от него жизнени или митогенни лъчи. Според неговите наблюдения живите същества изпускат невидими лъчи, които излизат от живата протоплазма на клетките им. По този начин Гурвич откри път за чисто научните изследвания на някои едва подозирани и даже съвсем непредполагани сили, които се крият в живото тяло на човека и на другите живи същества. Именно тези изучавания направиха голям пробив в преградата, която беше смятана дотогава за непреодолима и зад която са стаели най-големите неразгадани световни тайни.

Русинов, ученик на Гурвич, доказва, че жизнените лъчи на едно растение могат да окажат въздействие върху животните. Много наблюдения показаха още, че някои цветя и дървета си оказват взаимно влияние, когато са в съседство. Например, когато до борове бъдат посадени акации, те изсъхват постепенно, каквито и грижи да бъдат полагани за запазването им, и остават незасегнати само акациите, които се намират най-далече от боровете. Установено е, че и смокинята не може да вирее в

близост с маслината. Правени са и много опити с ябълки, круши, зарзали, орехи и др. гървета и е установено, че те изпускат лъчи с различна дължина на вълната и затова могат да се саят наблизо едни до други и да виреят само растения, които имат по-сродни вълни“.

Ето какво казва А. И. Манев за изследванията на Гурвич: „Известни са опитите на руския биолог Гурвич, който установи, че луковиците излъчват лъчи, които взаимно си влияят, вследствие на което става бързо де-

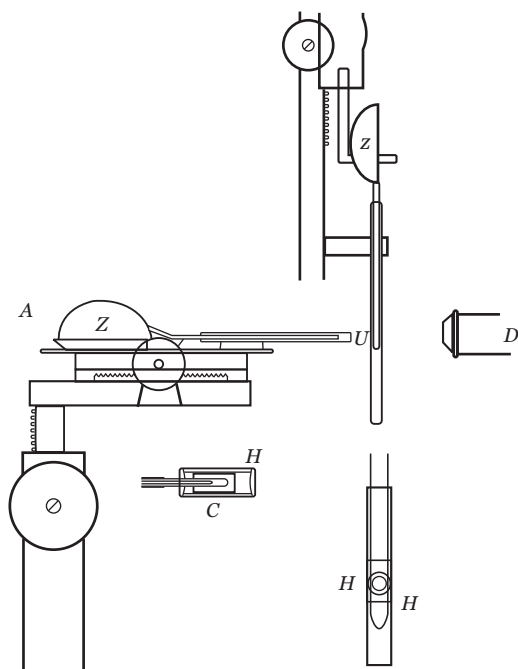

Фиг. 9

Опит за митогенна индукция. Z (отгоре) – луковицата с индуктирания (облъчвания) корен; Z (отляво) – луковица с индукцирания (облъчващия) корен. O – част от хоризонтален микроскоп за центриране на индукцирания корен

ление на клетките им. В началото на 1934 г. Гурвич е направил изложение по този въпрос във Виена пред отбрана аудитория от лекари, физиолози, химици, физици и пр. След като изложил своите по-раншни открития, Гурвич пристъпил към изложението на последните свои открития. Професор Гурвич установи, че съществуват няколко вида лъчи на живота. Източниците на тия излъчвания според Гурвич са кръвта, мускулите, костният мозък и нервите. Особено интересни били лъчите, които изхождат от нервната система: те са разнообразни, с различна дължина“.

### **Радиестезия**

Тук трябва да се изучи историята на радиестезията, по-важните ѝ представители и по-важните опити. Опитите по радиестезия са друг метод, чрез който констатираме излъчванията или радиациите на организмите. Има апарати за измерване вълните на излъчванията у разните растения, у различните органи на животинското и на човешкото тяло и пр.

### **Опитите на д-р Килнер и др.**

Той поставя разтвор от цианин между две стъклени плочи и когато човек гледа през този апарат някой организъм, вижда неговите излъчвания. Така са били наблюдавани излъчванията или радиациите и на човешкото тяло. Много други учени след него повториха с успех неговите опити. Професор Петър Петков така говори за изследванията на д-р Килнер и на други учени: „Проучванията на Райхенбах<sup>121</sup> не обърнаха сериозно внимание. По-късно

обаче, след откриването на рентгеновите, катодните и гр. лъчи, Райхенбаховите проучвания обърнаха внимание на разни учени, между които и на французите Дьо Роша и д-р Дюрвил<sup>122</sup>. Те повториха проучванията на Райхенбах и дойдоха до заключение, че лъчеизпускането около тялото на живия организъм достига от 20 см до 1.050 м и изчезва скоро след смъртта му. Мозъкът, изваден от токущо убито зайче, излъчва няколко минути сияние, което после постепенно изгасва. Лъчеизпускането се засилва в областта на сетивните органи, но у глухите не излиза навън от ушите.

Освен това тези изследвачи твърдят, че лъчеизпусканията нямат единакъв цвят в тялото. Първият учен, който се опита да приложи по-точно опитното изследване на този проблем, е д-р Валтер Килнер. Чрез особени течности, които усилват чувствителността, той се подлага най-напред на т.нар. сенсибилизация, или придобиване на по-голяма чувствителност. По същия начин се усилва например и чувствителността на фотографските стъкла към червената, гълъбовата и гр. боя. След продължителни опити чрез веществото дицианин, произведено от каменовъглената смола, според него окоето става чувствително към невидимите лъчеизпускания на тялото. За да се извърши опитът, разтвореното вещество се поставя в плосък стъклен съд, изправен пред окоето. Тогава според Килнер около човешкото тяло се вижда овално гълго сияние. Най-интересното, което ученият твърди, е, че има строга зависимост между невидимото сияние и болезненото състояние на тялото, защото при заболяване на някои от вътрешните органи сиянието потъмнявало на съответното място. Той твърди още, че у по-културните хора сиянието се проявява по-силно, отколкото у грубите и умствено недоразвитите“.

## Изследвания върху телепатията

Тя е установена научно от много учени в Европа и Америка. Научни комисии са правили опити за телепатично предаване между Берлин и Виена. И в много групи гържави в Европа са правени подобни научни опити. Опити за телепатично предаване е правил и Ъптон Синклер<sup>123</sup>. На 13 юли 1928 г. неговият роднина Робърт Ирвин пребивавал в гр. Пасадена. Опитът се състоял в 11:30 часа сутринта. Синклер и жена му в същото време се намирили на 65 км далече от Пасадена. Тя е била силно съсредоточена в този момент и приела мисълта на брат си. След това били правени групи подобни опити за предаване между Ирвин и сестра му. Даже са правени сполучливи опити за телепатично предаване между Европа и Америка.

Андрей И. Манев, като привежда наблюденията на професор Шарл Рише<sup>124</sup> върху телепатията, описва следния опит на италианския професор Калегари за предаване на мисълта: „В болницата той взема две от сестрите, привързва им очите и ги поставя една срещу друга, седи на разстояние 4 метра. Сестрата, която служела като приемател, казала, че другата сестра ѝ разказала за един пациент в болницата. Тя казала името му и признаците на болестта. Предаващата сестра наистина потвърдила, че е изпратила с мисълта си името на болния и признаците на болестта“.<sup>125</sup>

По-нататък Манев продължава: „Примери за подобни явления могат да се приведат в изобилие. Нашата задача е обаче не да се отвлечем само в примери, нито пък да ги отречем, а да ги обясним. Биолозите Гурвич, Лазарев и други чрез редица опити са доказали, че живите организми излъчват различни по дължина, невидими за нашето око лъчи. Особено тия лъчи са най-много излъчвани от нервната система. Какво става при горните случаи?

Както радиоприемателят изпраща невидими за окото вълни, които в същия миг биват доловени от радиоприемателя, така едно съзнание може да изпрати мисли на друго съзнание. При опита на проф. Калегари едната сестра силно мисли за един пациент, мисълта се пренася през пространството и се долавя от друга сестра.

И така, това, което прави Природата, може да го прави и човекът, защото е част от нея и следователно съдържа всички сили, криещи се в Природата. Тя ни показва как можем да използваме нейните закони и сили, за да се предават речите, музиката и т.н. на далечни разстояния. Невидимите, неуловимите направо с ухото радиеви вълни биват доловени обаче от специален апарат. Невидимите вибрации на човешката мисъл биват долавяни понякога от друга психика – по телепатия.

Пак чрез вълни в Природата могат да се предават образи на далечни разстояния (телевизия). По същия начин и човешката психика може понякога да долови образите на предмети и явления от далечни разстояния (ясновидство). Както чрез рентгенов апарат се прави възможно виждането във вътрешността на човешкото тяло, която с обикновено око не може да се види, така и нашата психика понякога може да проникне и да види какво има зад стените на каквито и да било други предмети. В Природата има единство и това, което е възможно за външната природа (макрокосмоса), е възможно и за вътрешната природа (микрокосмоса)“.

### **Интересни прояви в живота на растенията и животните**

Особен и характерен е животът на насекомите. В това отношение трябва да се проучат *Ентомологически възпоминания* от Фабр, *Животът на термитите* от Ме-



терлинк, *Животът на пчелите* и *Душата на цветята* от същия и пр. Чрез тези изучавания ще се види разумността, която работи в организмите.

### **Влиянието на зрителните и слуховите усещания върху физиологичните процеси**

Тук са интересни опитите на Пултон върху гъсениците на пеперугата *Rumia crataegata*. Върху неговите опити по-големи подробности могат да се намерят в книгата на Суетот *La genese des especes animals*, 1911.

После са интересни опитите на Пишбрам и учениците му върху рибите. По този въпрос от значение е статията му *Methode autophorer Transplantationen* в списание *Archiv fur Entwicklungsmechanik*, 99 том, кн.1, 1923. Също са важни опитите на Елеонора Брехер върху гъсеницата на пеперугата *Vanessa*.

За влиянието на физическите процеси върху биологичните могат да се дадат множество примери. Ще дадем тук само няколко такива за изяснение:

а) Професор Бойл Лейнард казва, че някои видове екземи се произвеждат от скръб и страх. Той цитира и следния интересен пример: една госпожа видяла как нейно любимо дете излиза през железните врати на едно забегание. То пуснало вратата и тя помислила, че вратата ще го застигне и ще смаже крака му. Това не станало, обаче тя веднага почувствала, че кракът ѝ силно я заболял, и то тъкмо там, където тя мислела, че вратата ще притисне детето. Тя не могла да мръдне крака си от мястото му и с разтървкване едва се довяла у дома си. Там видяла, че кракът ѝ е зачервен и подут, и тя е трябвало няколко седмици да прекара на легло.

б) Д-р Фокашон е правил следния опит: хипнотизира едно лице, написва с обикновен молив върху кожата на

ръката му една дума и му казва, че в 4 часа следобед на мястото на тази дума ще бликне кръв. Събужда човека и наистина – към 4 ч. следобед върху написаната с молив дума бликнала кръв.

в) Интересни са опитите на Павлов<sup>126</sup>. Той изкарал вън от тялото долния край на хранопровода на куче. Същевременно пробил дупка в стомаха и наблюдавал какво става в него през време на опитите. Показал къс месо на кучето и наблюдавал как стомахът почнал да отделя изобилен сок. Направил и следния опит: накарал кучето да изяде къс месо. При последния случай причината за отделянето на стомашния сок е също душевното състояние, понеже храната не отива в стомаха, а през долния край на хранопровода излиза вън от тялото.

Руският лекар Булавинцев продължил опитите на Павлов: чрез сонда той взел проба от стомашното съдържание на здрави хора. След това с вкусови и зрителни усещания или чрез споменаване на някои храни възбужда апетита. Отделеният в този случай стомашен сок съдържа повече солна киселина (2%), както и голямо количество пепсин, което не се е констатирало при невъзбудения стомах. Той казва: „С експерименталното доказване, че душевните причини непосредствено дават резултат в тялото, първоначалната Ламаркова мисъл доби такава опора, че не е мъчно да се предвиди, че XX век ще бъде век на биологичната психология. Опитите на Павлов дадоха доказателства за алотропната каузалност, т.е. че душевните причини могат да извикат изменения в тялото, за което той получи през 1904 г. Нобеловата премия“.

Професор Август Паули казва: „Целесъобразният характер на един химичен процес го прави годно средство за задоволяване нуждите на организма; следователно субектът го насочва в определено направление. Ако обаче химичните процеси в организма имат редица причини,

тогава би трябвало душевното състояние непосредствено да действа върху химичните процеси. Ние имаме за това косвени доказателства, тъй като физиологията за голяма своя изненада е дошла до „психичната секреция“, с което дава едно пряко доказателство за това. Физиологията може да докаже, че ако покажем на едно куче храна, то тя, според това дали е месо, или тлъстина, ще повлияе върху качеството на отделящия се сок, предназначен за смилането ѝ“.

### **Хипнотични явления**

Учителя е против хипнотизма като лечебно или възпитателно средство, и то по две причини:

а) Чрез хипнотизма се върши насилие върху волята на хипнотизирания, значи отнема му се най-ценното, което дава достойнство на неговата личност, а именно волята. А Учителя е против всеки метод, при който се употребява насилие. От друга страна, поради насилието върху волята на хипнотизирания и особено ако това продължава систематично, най-сетне последният ще губи слаба воля, т.е. ще се лиши от най-висшето, което дава самостоятелност на човека.

б) Възпитанието чрез хипнотизма е повърхностно. То не засяга същината на човешкото естество. Щом мине действието на хипнотичното внушение, същите пороци се явяват отново у човека. Но изучаването на хипнотичните явления е ценно от научно гледище, понеже чрез тях може да се хвърли светлина върху известни научни проблеми. Те се изучават в VI клас при психологията. Хипнотичните явления отдавна са установени научно. Те трябва да се изучават по-подробно в гимназията, особено по-дълбоките фази на хипнотичния сън. Тия явления, особено по-дълбоките фази, не се поддават на материа-

листично или механистично обяснение. Те противоречат на всяко материалистично или механистично разбиране.

### **Изследвания върху ясновидството от г-р Ханс Бенгер**

Той е работил в психологическия институт на Бонския университет (Германия) по строго научни методи и с помощта на няколко асистенти.

### **Нови насоки в биологията**

Виждаме чудна целесъобразност в организма: всеки орган е приспособен към околната среда. Въпросът е за произхода на тази целесъобразност, на това приспособяване. Ако допуснем, че целесъобразността се дължи на естествения подбор, тогава ще приемем, че тя се дължи на механичен фактор. За да се реши въпросът, трябва да изберем за изследване такива случаи, където действието на естествения подбор е напълно изключено поради характера на случая. И ако в подобни случаи пак имаме целесъобразно реагиране на организма и приспособяване, очевидно е, че естественият подбор не е действал. Тогава остава да приемем, че целесъобразността се дължи на една разумност, която работи вътре в самия организъм. Тогава идваме вече до психичния фактор при биологичните процеси. В такъв случай ще имаме тъй нареченото пряко приспособяване. То е такава приспособяване, при което играе ролята вътрешният, психичният фактор в самия организъм. А щом приемем веднъж, че в организма действа психичният фактор като автор на целесъобразността и прякото приспособяване, тогава трябва да приемем, че този фактор играе важна роля и при самия еволюционен процес.

Че наистина имаме един разумно действащ вътрешен фактор в организма, се вижда между другото и от зарастването на раните – външни и вътрешни – или от поправката на други повреди в организма. При счупена кост, ако в близост имаме мускул, той се превръща в хрущял, който от своя страна става на кост, за да се постигне зарастването на костта. Тук виждаме как разумно постъпва вътрешният фактор, като изменя даже мускула в кост, щом това е износно или целесъобразно за организма. Но ако има други, по-близки тъкани, които по-лесно могат да се превърнат в костна тъкан, тогава околните мускули не вземат участие. В най-разнообразни и трудни случаи винаги организмът избира най-целесъобразния път за възобновяване на тъканите, за тяхното превръщане, за да се създаде или поправи повреденият орган. Чудна разумност се вижда в работата на околните тъкани при зарастването на вътрешните рани на организма.

За да се изтъкне още по-ясно вътрешната регулативна способност на организма, биолозите правиха редица опити, при които е изключено действието на естествения подбор, и констатираха целесъобразно и разумно приспособяване на клетките, на тъканите, на органите и системите на организма към изменените условия. Въз основа на тези опити немските биолози въведоха термина *саморегулация (авторегулация)*. Саморегулация означава способността на организма чрез вътрешни свои сили да реагира целесъобразно при новите условия, за да постигне едно разумно приспособяване на клетките, тъканите и органите си.

Немският биолог Итеман пък въз основа на последните успехи на биологията въведе в тая наука термина *организатор*. Това означава една организаторска сила в организма, която регулира и приспособява по най-целесъ-

образен начин клетките, тъканите и органите към видоизменените условия. Също въз основа на новите факти в биологията професор Ханс Дриш въведе в биологията термина *ентелехия*. Под *ентелехия* Дриш разбира един жизнен и разумен психичен фактор, който работи в организма и е причина за целесъобразното реагиране на клетките и тъканите, за прякото приспособяване, което забелязваме в организма. През последните десетилетия експерименталната биология пожъна небивали успехи и отвори нови хоризонти за биологията. С въодушевление работниците в тая област предприеха всевъзможни опити, за да хвърлят светлина върху силите, които действат в организма. От богатата литература по въпроса ще приведем само няколко примера за пряко приспособяване, където действието на естествения подбор е изключено и където е очевидно, че трябва да приемем психичния, вътрешния фактор в организма, като автор на регулацията, на приспособяването и целесъобразността.

#### Опит на А. Колиско

А. Колиско от Щутгарт отстранил галака на питомния заек и забелязал, че по цялата дължина на храносмилателния канал се появяват тъмночервени петна, които поемат върху себе си функцията на галака. Тук виждаме как при изменение на условията организмът се ориентира при създаденото ново положение и реагира целесъобразно, разумно.

#### Опит на Харисон

Той направил опити с ларви на разни видове земноводни. Правил е присаждане на два крайника. Съединявал е в едно части от два крайника или е отнемал един крайник и го е поставял на същото място, само че превърнат в

обратно положение и пр. И при всички тия случаи в края на краищата забелязвал регулационен процес, който създава нормална форма. Всеки знае, че в миналите поколения организмът никога не е бил поставен при такива състояния, т.е. никога не е имало присаждане на един крайник върху друг или превръщане на крайника в обратно положение. От това следва, че действието на естествения подбор е изключено. И при все това организмът постъпва разумно, целесъобразно, значи трябва да приемем тук действието на вътрешния разумен фактор.

### Опити на Шаксел и Милоевич

Първият е правил опити върху *Achlotl*, а вторият – върху тритона. Те отделили предните и задните крайници на зародиша и ги сменили: предните крайници турили на мястото на задните и обратно. А по форма предните и задните крайници се различават. И ако ларвата е млада, то се получават крайници, които съответстват на тяхното ново място. Същото се получава и при разменяне на десен и ляв крайник. Десният крайник тогава става ляв и обратно. Някой може да каже, че това е станало като резултат от функцията на крайниците. Не, крайникът чрез регулативна способност е добил форма, съответна на своето ново място, преди да е почнал да функционира.

### Опити на Морган

Той е правил опити върху планарии (плоски червеи). Ако се вземе една малка част от тялото на този плосък червей, тя възстановява целия организъм, и то или чрез истинска регенерация, или чрез хармонично разместване на веществото. Първият начин се избира, когато животното е било хранено, а вторият – когато то е гла-

дувало. Тук виждаме целесъобразност, защото при добро хранене организмът разполага с материали за истинска регенерация, а при недобро хранене такъв материал липсва и затова организмът се принуждава да размества съществуващите вече части, за да дойде до цялата форма. Организмът при разни случаи постъпва по различен начин, и то винаги най-разумно, най-целесъобразно.

### Регенерация на очната леща

Това е опит от Густав Волф през 1898 г. Ето неговият опит: знае се, че в зародиша на гръбначните очната леща се образува от ектодермата, но ако тя се отстрани чрез операция, не може да се образува пак от ектодермата, понеже последната е далече. Освен това, ако се образува от ектодермата, тя не би могла да влезе през тесния отвор на очната ябълка. Волф отстранил очната леща на тритона. Още след 1-2 дена той забелязал промяна в тъканите на окото. По вътрешния ръб на ириса се събрали множество бели кръвни телца (левкоцити). Те почнали да изяждат черния ирисов пигмент, и то само по вътрешната страна на ириса. След това почнало живо деление на клетките на едно място на ириса. Клетките на ириса образували една малка издутост, която образувала новата леща. Последната значи се образувала вътре в очната ябълка, от ириса. Иначе образуването на лещата се извършило по същия начин, както в зародиша. Само в едно отношение имало различие: лещата в зародиша се откъсва твърде скоро от своето място на образуване, а у възрастния – много по-късно. Мястото, което се избира за развитието на лещата, е много целесъобразно. Най-важното е, че тук подборът е изключен. И наистина, кога тритонът под действието на подбора е добил способността да избира целесъобразно място и начин за регенерация на лещата, колко пъти му е била правена



операция в естествения му живот, та да има подборът възможност да действа?

### Опити на Дриш

Интересни са изследванията на професора от Лайпцигския университет Ханс Дриш. Трябва да се изучи пътят, по който Дриш е дошъл до спиритуализма чрез биологията, чрез своите зоологически изследвания. Ще резюмираме само няколко от опитите му. Той поставя яйце на морски таралеж при съвсем особени условия – между две стъкленици – и упражнява натиск върху тях. От натиска яйцето се сплесква на тънка плоча. Делението на клетките става по посока, перпендикулярна на натиска, т.е. настрани. Получава се обезформен зародиш, приличен на плочка. Веднага след премахването на натиска как става възстановяването на нормалната ларвена форма? Клетъчното деление вече почва да става по посока, перпендикулярна на предишната посока на деление, т.е. по посоката, по която по-рано е бил упражняван натискът. И по този начин се получава нормален организъм.

Какво констатираме тук? Ларвата поради натиска е деформирана, обаче тя е имала в себе си силата на регулация. Тя веднага по най-целесъобразния, по най-късия път възстановява своята нормална форма, като дележът на клетките става по посока, перпендикулярна на предишната посока на деление. Тук виждаме още по-ясно регулативната сила на организма. Някои искат да обяснят регулативната сила с хормони. Обаче Дриш възразява на това така: регулацията не е един прост хомогенен акт, за който може да послужи един установен специфичен материал, например някой вид хормон, но тя е един извънредно сложен процес, и то типичен: в разни специални случаи регулацията се проявява по специален начин.

За да се хвърли по-голяма светлина върху този въпрос, Дриш направил следния опит с яйцата на морския таралеж: взема оплоденото яйце веднага след първото деление, внимателно разделя две клетки, без да ги повреди, и отглежда всяка от тях поотделно. Всяка от тях дава нова цяла бластула, нова цяла гастрουла, типичен цял плутеус (ларвена фаза на иглокожите). Изпърво всяка клетка чрез клетъчно деление образува нещо като полузародиш. И този последният чрез разместване на клетъчния материал дава цяла ларва с пълна симетричност, без да има типичен регенерационен процес (т.е. не се образува другата половина на ларвата чрез пъпкуване). Когато Дриш е правил опитите след второто деление на оплоденото яйце – във фазата на четири клетки – то пак всяка отделна клетка давала същия резултат.

От този опит може да се извади следното заключение: полузародишът чрез разместване на клетките дава цяла форма, само че по-малка. Това разместване представлява регулация. Тая регулация показва, че в организма има нещо, което не може да се поддаде по никоя начин на механистично обяснение. Има нещо в организма, което е над физикохимичното, над механичното. Можем да го наречем, както си искаме: разумно, психично, ентелехия и пр. Това не изменя същността. Щом се признае прякото приспособяване, то механистичното обяснение на Природата пада! Тогава трябва да прибегнем до немеханичен принцип за обяснение на биологичните явления.

Дали регулацията е получена чрез действието на естествения подбор? Трябва да се запомни, казва Дриш, че в такъв случай за всеки гаден вид регулация трябва да действа специален естествен подбор. Например регулативната способност по отношение на краката не е достатъчна, за да има организмът регулативна способност по отношение на черния дроб и пр. И даже за всеки край-

ник трябва да е действал естественият подбор специално. За да има време да действа естественият подбор, та да се прояви неговото действие, трябва ред поколения на даден вид да са били поставени при дадени условия. Обаче при опитите на новите експериментатори виждаме, че организмът се подлага за пръв път при съвсем специфични условия, при които той не е бил подлаган в Природата в течение на поколения, и при това организмът пак реагира целесъобразно – пак проявява регулацията. Това показва, че регулативната способност не е изработена чрез действието на естествения подбор. Значи остава да приемем, че регулативната способност се дължи на сили, на фактори, лежащи в самата същност на биологичните явления.

Тук ще приведа думите на Райна Станчева Андреева за изследванията на Дриш: „Въз основа на свои наблюдения върху различните случаи, когато един организъм възстановява своите изгубени части било из повърхнината на самата ранена повърхност, било на известно разстояние от това място, било по друг начин, Дриш идва до заключение, че организмът проявява особена способност да запазва своята нормална форма при въздействие на ненормални външни дейтели. Следователно според него трябва да се допусне някакъв деятел, който действа в него чисто целесъобразно, като излиза от интересите на цялото, творейки това цяло. Дриш смята, че е успял да намери четири строги доказателства за невъзможността да се схване организмът като натрупване от елементи и за невъзможността да се обяснят процесите в живото тяло чисто механически.

Ако разрежем например гъждовен червей малко по-напред от средата, от задната част на тялото ще израсне предната част на тялото с всичките ѝ органи. При някои растения всеки елемент на стъблото е способен

да възстанови в различни случаи ту една, ту друга загубена част на организма. От какво зависи тая служба в организма? Действителната служба на даден елемент от системата е в зависимост от положението му в цялата система, казва Дриш. За отбелязване е и друго: между всички възстановителни процеси съществува съгласуваност. Всеки отделен елемент се развива така, че из всички единични процеси се образува нормално тяло с нормални съотношения. С други думи, ние установяваме пълна хармония между процесите в отделните елементи: в определено време изпъкват процеси в едни елементи, после в други, при което едните и другите са съгласувани помежду си. Тайната на живота се крие в този деятел, който разпределя и хармонизира отделните процеси. Той не може да се сведе само до влиянието на околната среда. Този деятел е вътрешен и много сложен. Дриш го нарича *ентелехия*, като си служи с термина на Аристотел<sup>127</sup>, но в него влага по-друго съдържание.

Второто доказателство на Дриш се състои в следното: знае се, че всяка клетка от епидермиса на бегониев лист е способна да произведе цяла бегония, че всяка клетка от яйчника на кое да е животно е способна да образува цял организъм. Значи една и съща клетка е способна да възпроизведе било част от организма, както е в хармонически еквипотенциалните системи, както Дриш се изразява, било целия организъм, както е в комплексно еквипотенциалните системи. Ентелехията действа и тук.

Друго доказателство са законите за преминаването на различните вещества през живите органически клетки и повърхности. Така физиологът Бунге<sup>128</sup> заявява следното: „Ние бяхме уверени във възможността да сведем функцията на жлезите и на отделителните процеси към законите на ендосмозата. Сега обаче знаем, че и тук

епителниалните клетки играят дейна роля; и тук също се проявява тая удивителна способност – способността към избор: известни вещества да се приемат от кръвта, други – не; да се подхвърлят приетите вещества чрез анализ и синтез на преработка и от образуваните продукти известни и точно определени от тях да се отвеждат към изходните проходи, а други – обратно в лимфатическите и кръвните пътища. Клетките на епителния на млечните жлези избират от кръвта съвършено различни по състав неорганически соли, и то в такива съотношения, в каквито се нуждае детето за своя ръст и развитие. Тези явления не могат да се сведат към законите на дифузията и ендосмозата. И в тия случаи се проявява ентелехията.

Третото и четвъртото доказателство Дриш основава върху двигателните реакции на висшите животни и върху постъпките на човека, които безспорно са напълно целесъобразни. Сложните координирани движения, които прави например морската звезда, обърната на гръб, за да гоиде в нормално състояние, са целесъобразни опитвания, целесъобразен ред от движения. Човек също тъй индивидуално и целесъобразно реагира на всяко ново гразнене. Друго нещо е машината, друго е живият организъм. Ентелехията е деятелят, който обуславя целесъобразните движения и реакции в животните и човека“.

### Биотехника

Това е един нов клон от биологията, чийто основател е д-р Алф Гислер, управител на института по биотехника в Хале – Германия. Биотехниката излага интересни факти за технически постижения у растения и животни. Те са използвали всички закони на техниката, които днес човек постепенно открива, и в много отношения у тях има приложени такива технически принципи и закони, ко-

ито човек в бъдеще може да използва за усъвършенстване на техниката. Някои от тях човек е приложил в техниката, а някои – още не. От биотехниката се вижда, че Природата, когато има нужда от известна функция, от известен орган, създава го по най-целесъобразен начин. Клещи, щипци, органи за хващане, за изпилване и пр. се срещат в организмите. Принципите и законите на хидравликата, на строителната и машинната техника, на електротехниката, на оптиката, на акустиката и пр. са приложени в организма.

От многобройните факти, които привежда Гислер за илюстрация на чудната изобретателна способност на организмите, ще дадем само няколко примера. Например растението *Ficus carica* има хоризонтални странични клонове, дълги до 50 метра. За да се подпират те, организмът пуска от тия клонове отвесно надолу други клонове, които можем да наречем *въздушни корени*. Те щом дойдат до зе-

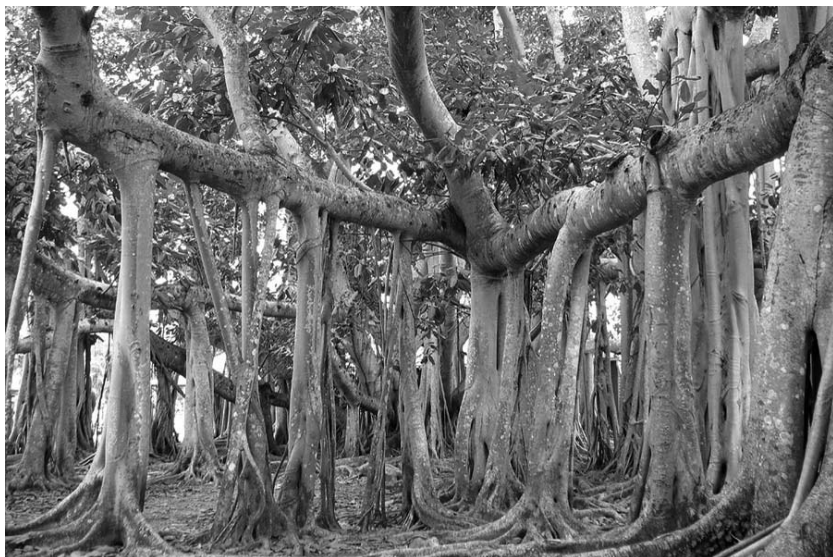

Фиг. 10

мята, пускат в нея същински корени и по този начин стават отлична подпора на страничните клонове (Фиг. 10). Тези въздушни корени, когато се спущат към земята, са тънки нишки, дебели колкото пръст, но щом достигнат земята, стават дебели, за да изпълнят добре ролята на подпори на страничните клонове. Те играят такава роля, каквато играят стълбовете в зданията.

Природата е създала пилата в езика на охлюва (Фиг. 11),

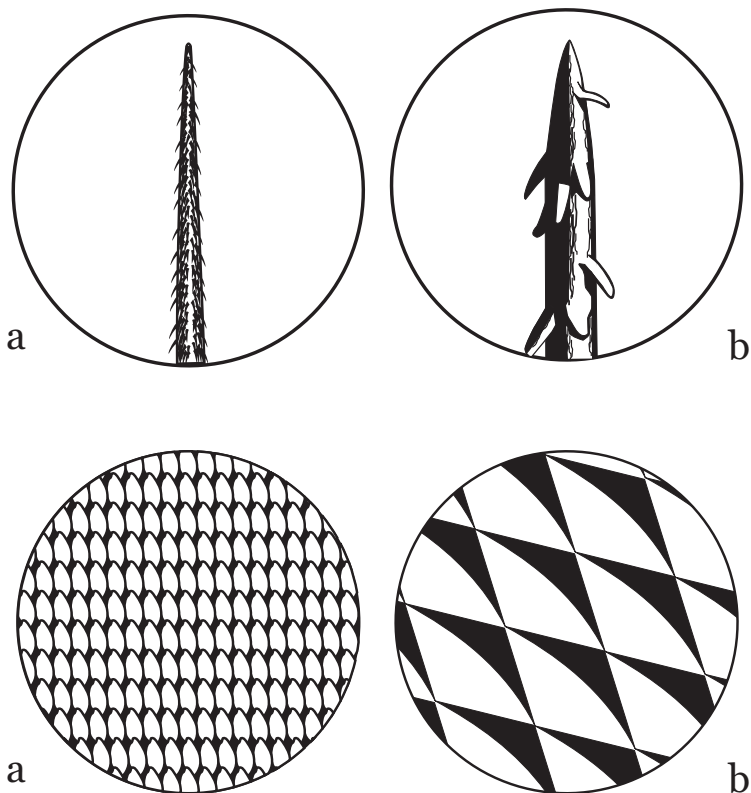

Фиг. 11

*a – езикът-стъргало на охлюва; b – пилата на механика*

измислила е триона в челюстите на пиявицата (Фиг. 12), измислила е парашута много време преди човека – такава



Фиг. 12

*a – челюст на пиявица; b – зъбци на трион; c – разни видове трионови зъбци в техниката*

са плодовете на глухарчето (Фиг. 14). Дълбокоморските риби са създали светещи органи, в които са приложили един принцип на оптиката – принципа на рефлектора (Фиг. 13). Милиони години преди изнамирането на кабела от човека Природата е създала нещо като кабел. Ако

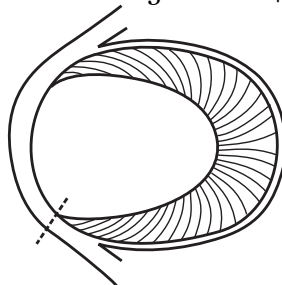

Фиг. 13

*Светещ орган у дълбокоморска риба. Отдясно – светещи клетки; в средата – рефлектор (стъкловидно тяло)*



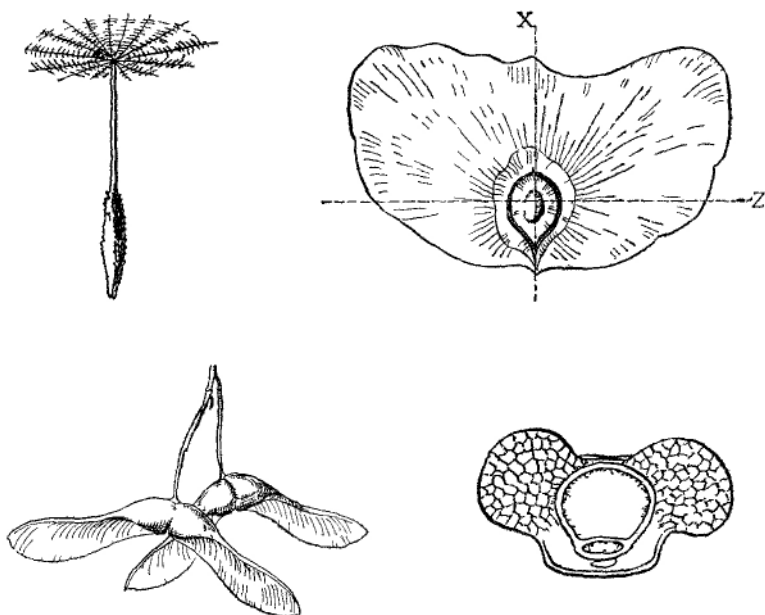

Фиг. 14

*Главни форми на хвъркатите растителни семена и плодчета*

разгледаме разрез на нерв и на кабел (Фиг. 15), ще видим, че както нервът, така и кабелът са електрически проводници и имат един и същи строеж. Всяко снопче вътре в нерва и в кабела е заобиколено от вещества изолатори. Аналогията е пълна.

Горе разгледахме една малка група факти из най-новите научни изследвания. Приведените тук факти говорят само за духа, в който трябва да се работи, но разбира се, преподавателят е свободен да подбере фактите от граматния подобен материал. Важен е основният принцип: да се приведат новите научни факти, които отварят нови хоризонти за търсещия и които са полезни за разбиране на Природата и при изработване на миросгледа. Някой би могъл да каже: „Какво говорят приведените

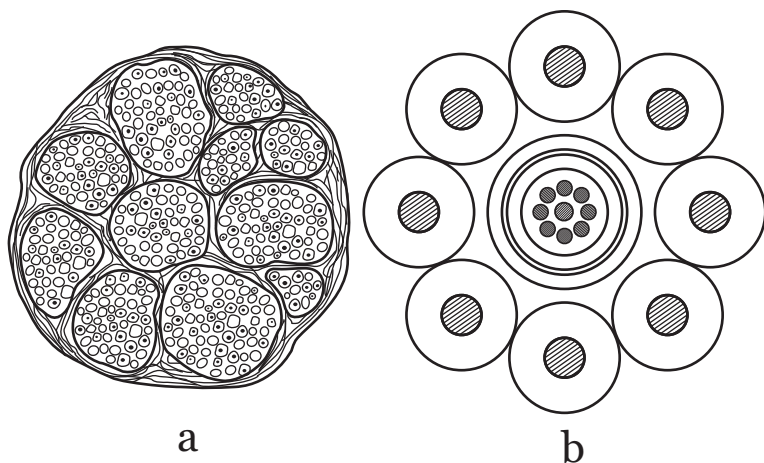

Фиг. 15

Електрически проводници.

*a* – напречен разрез на нерв; *b* – напречен разрез на кабел

тук факти?“. Всички те помагат за едно по-широко разбиране на Природата. Когато човек ще иска да направи извод от приведените факти, не трябва да ги разглежда изолирано, но всички като едно цяло.

Горните факти могат да се разпределят в три групи. Към първата група спада въпросът за електромагнитната скала на трептенията и пр. Тая скала, разбира се, не доказва духовните основи на Природата, но доказва само, че видимият свят не изчерпва цялото Битие и че има един обширен невидим свят около нас. Нещо аналогично следва и от изучаването на четвъртото измерение.

Към втората група факти спадат въпросите за електрическата пулсация на растенията, радиацията на организмите, или митогенните лъчи на Гурвич, радиестезията, опитите на д-р Килнер, изследванията на телепатията и пр. Тия факти говорят за динамичното разбиране на Природата. Те се занимават с енергиите, които

организиранта материята. Че наистина е така, виждаме от изучаването на електрическата пулсация у растенията, от изследванията на Гурвич и пр. Например митогенните лъчи са онзи динамичен принцип, който усилва растежа и дележа на клетките, ръководи жизнените процеси.

Към третата група факти спадат въпросите за хипнотичните явления, за влиянието на зрителните усещания върху физиологичните процеси и за новите насоки в биологията. Тия факти говорят за психичния фактор в Природата, който не може да се сведе към материалните или динамичните явления. Тия факти говорят за разумното, което сега в основите на цялото Битие. Както се вижда от новите факти в биологията, разумният, психичният принцип дава целесъобразно направление на силите.

Всички горни факти, от една страна, разширяват нашето познание за Природата, а от друга – говорят, че механичното обяснение не е достатъчно, за да се обясни светът. Така се хвърля мост между вярата и науката. Така ще се сложи началото, основата на един синтез между вярата и положителното знание. Такъв синтез чрез постиженията на съвременната наука вече са извършили велики умове на човечеството: Айнщайн, Дриш, Райнке, Успенски, съвременният немски физик Планк и др. Чрез такъв синтез между вярата и науката постепенно почват да изчезват за човека привидните противоречия между тях. Чрез новите факти в биологията младежът ще научи, че психичният фактор в организма е именно активният, творческият принцип, който играе голяма роля при еволюционния процес, при създаване на целесъобразността, която виждаме в органическия свят.

Но тогава как гимназистът ще си обясни връзката, зависимостта между нервната система и душевния

живот? Много просто: колкото е по-усъвършенствана нервната система, толкова човешкият дух може да се прояви по-съвършено, по-добре. Това обаче не ще каже, че мозъкът именно ражда мисълта, тъй както музикантът е до известна степен зависим от качествата на цигулката, за да прояви своето изкуство, но това не ще каже, че цигулката е именно тази, която създава музиката. Цигулката е само инструмент в ръцете на музиканта. По същия начин нервната система е важна само като инструмент в ръцете на духа. Това много добре обяснява Бергсон<sup>111</sup>. Това даже е изходна точка за неговите идеи. Най-новите факти на биологията също така хвърлят светлина върху този въпрос.

Новите научни факти хвърлят светлина и върху другите привидни противоречия между вярата и науката. Някой би могъл да каже: „Младежът в гимназията не разполага с достатъчно знания, с достатъчно факти, за да може да изгради един мироглед“. Разбира се, младежът не е в състояние да изгради в гимназията мироглед, завършен в най-големи подробности. Това е работа, която трябва да продължи през целия живот на човека. Човек през целия живот трябва да разширява своя кръгзор, своите познания, а заедно с това и разбирането на живота. Това, което се цели в гимназията, е следното:

1) Преди всичко да се задоволи естественият копнеж на младежа към мироглед, към идейни търсения, към осмисляне на живота.

2) Младежът да постави основа на своя мироглед, да се ориентира върху въпросите на живота, да бъде поставен в досег с най-новите научни факти.

Това е необходимо. Като има една основа за своя мироглед, той вече е стъпил на една канара, не е люшкан вече като треска от вълните на живота, а неговият вътрешен глас, неговата Божествена природа не може

да бъде вече заглушена от шума на света, от противоречията на живота. Той има вече в живота си един фар, който винаги ще хвърля своята светлина върху пътя на живота му. Той е вече до известна степен ориентиран в живота. Чрез изграждане на основа на един мироглед, той излиза от гимназията в живота с будно съзнание за висшия духовен смисъл на живота. Той вече има светлина върху великите проблеми на живота.

Учителя казва: *В горните класове трябва да се използват произведенията на видни поети, художници, мъдrecи и пр. от всички епохи, за да се изтъкне, че всички хора със събудени души във всички векове са проповядвали едни и същи висши истини.* Този вид занимание представлява голям интерес за гимназиста – той ще събуди у него много въпроси, ще му даде материал да мисли. Духовния елемент, който срещаме например в произведенията на Питагор<sup>129</sup> и Платон<sup>130</sup>, под друга форма ще го намерим във *Фауст* от Гьоте, в драмите *Строител Солнес*, *Когато ние, мъртвите, се пробудим*, *Бранд* от Ибсен, в *Потъналата камбана* от Хауптман, в *Дон Кихот*<sup>131</sup>, в *Синята птица*, *Слепите* и *Съкровище на смирените* от Метерлинк и пр. Същите вечни истини ще намерим в романа *Хенрих фон Офтердинген* от Новалис, във фрагментите от същия, в картините на Борис Георгиев<sup>132</sup>, в творбите на Толстой, Достоевски, Р. Тагор<sup>133</sup>, Емерсън<sup>134</sup>, Прентис Мълфорд, в *Генезис на Духа* от Словацки<sup>135</sup>, в *Писма до моите приятели* от Гогол и пр.

В горните класове е нужен анализ на произведенията на всички по-видни учени, писатели, поети и пр. Например *Фауст* ще се разгледа не само като художествено произведение, но и за да се вникне в идеите, вложени в него. Например какъв силен подтик ще даде разглеждането на драмата *Когато ние, мъртвите, се пробудим* или на *Слепите*! Тия произведения действат силно, понеже в

тях вечните истини са облечени във високохудожествена форма, там те са конкретни – въплътени са в образи и действия.

Да си представим учениците от горния гимназиален клас, които в няколко часа разглеждат идеята например на драмата *Синята птица* от Метерлинк. Какъв тласък към идеен живот ще роди това у тях! Всяка седмица трябва да има и общи ученически реферати върху научни, литературни, философски, стопански, здравни и други въпроси. Това е необходимо за поддържане на идейния живот в средното училище. Идейният живот в средните училища ще допринесе за разцъфтяването на дейната любов в младежката душа, което, както казахме, е главната мисия на днешното училище.

## Методически и други въпроси

Някой може да каже: „Няма ли да се отклони младежът от действителния живот, да се отдаде само на отвлечени идеи? Къде остава тогава практическият живот, няма ли да се отклони той от него?“. Не, защото в средното училище трябва да се обърне внимание както на идейния живот, тъй и на практическия. Нещо повече, практическият живот не трябва да бъде като нещо отделно от идейния, но да представлява неговия израз в живота на ученика. Трябва да се пазим да не би идеализмът да се превърне в донкихотство. За да се развива младежът правилно, силите на сърцето му трябва хармонично да са съчетани с пътя, начертан и посочен от разума. Училището не трябва да има за цел да създава празни мечтатели, фантазори. Горещият идеализъм трябва да се съединява с трезвен хладен разсъдък. Идеалистът трябва да бъде едновременно и най-големият реалист, с дълбоко и всестранно разбиране на действителния живот. Карлейл<sup>136</sup> говори за съединението на горещия идеализъм с практическия реализъм. За да стане това, трудовият принцип и в средното училище трябва да бъде основа на цялото обучение и възпитание.

При обучението трябва да се приложи творчеството, самодейността. За тая цел много въпроси по физика, химия, естествознание и пр. младежът ще проучи в лабораторията, ще прави там наблюдения и опити. Важно е да се спазва основният принцип: ученикът да бъде поставен в досег със самите факти и даже нещо повече: той сам да ги търси и открива. Условия за това има както във физичната, в химичната, в биологичната,

В психологичната и пр. лаборатории, тъй и при излети, при изучаването на флората и фауната, на минералите, земните пластове, при събирането на вкаменелости и пр. По състава и наклона на земните пластове, по вкаменелостите и пр. може да се възстанови историята на страната в миналите геологични ери; това оживяване в съзнанието на ученика на миналите геологични промени ще внесе по-дълбоко прозрение за методите, по които работи Великата природа.

Фактите, с които ученикът ще влезе по този начин в досег, ще събудят в него много въпроси, които ще го подбудят към по-нататъшни наблюдения и опити в лабораторията или сред Природата за събиране на нови факти и към проучване на съществуващата литература по въпроса. Тъй възникналите въпроси ще станат задача на целия клас. По този начин може да се усвоят материалите по физика, химия, биология, минералогия, геология. Този метод може да се приложи успешно и по всички други учебни предмети.

В много случаи по възникналите въпроси могат да се приготвят от учениците и реферати, които ще се разглеждат в клас. Обмяната на мисли след реферата ще направят активни всички ученици, ще събудят тяхното внимание и интерес. Този метод е близък до *изследователската образователна работа* на Цвятко Петков. Той казва: „Учениците сами ще изследват данните на опита и сами ще дойдат под ръководството на учителя до разрешението на множество проблеми. Трябва да превърнем всяка образователна материя по психология в редица образователни проблеми. Трябва да превръщаме образователния материал в образователни проблеми. Това превръщане ще стане със съдействието на ученика. Затова ясно е, че той ще се заинтересова от тия проблеми, ще заживее с тях и ще иска така или иначе да ги разреши.



Разбира се, тези проблеми не може да ги даде учителят. В този случай те биха останали чужди за учениците. Когато учителят заедно с учениците идва до проблемите, естествено е, че тогава самите ученици ще осъзнаят, че тия проблеми са една необходимост, че ние не можем да отидем по-нататък, ако не се справим с тях. Под ръководството на учителя ще се пристъпи към планиране на тия проблеми и след това учениците ще видят по какъв начин ще ги разрешат. Не учителят да им посочи начините, а те да ги намерят. Така целият клас ще живее с този проблем и ще чувства, че това е една обща задача, на която всеки трябва да сътрудничи“.

Идейният живот в средното училище трябва да бъде интензивен! Чрез самостоятелността на юношата и чрез идейния живот в гимназията науките, които наглед са сухи, например математика, физика, химия и пр., ще станат привлекателни. Днес математиката за мнозина е сух предмет, но може да стане привлекателен, когато се свърже с идейния живот. Един пример: един ученик от 8. клас в педагогическо училище искаше да изучи теорията на Айнщайн. Той разбра, че без математика не ще може да разбере тая теория, а пък аналитична и дескриптивна геометрия не се учат в педагогическите училища. Ето защо той почна да ги изучава у дома си, за да разбере чрез тях тая теория. Дали ще успее само чрез тези две науки да разбере теорията на Айнщайн, това, разбира се, е въпрос, но работата не е там. Въпросът е в принципа: той доби интерес към тези наглед сухи науки чрез идейния живот, чрез въпросите, които го вълнуваха. Друг пример: друг ученик, който осъзна, че теорията на Айнщайн не може да се разбере без познания по физика, сам призна, че по-рано мразел физиката, но сега тя му станала любим предмет. Даже той не се ограничаваше само с уроците по физика, но четеше и външни книги и статии по физика.

Интересът към отделните науки трябва да бъде подклаждан в средното училище чрез идейния живот в училището. Това отговаря на характера на този период. Ако през този период няма висш идеен живот, ако няма стремеж да се живее за висок идеал, ако няма копнеж да се работи за един живот на красота и хармония, тогава има опасност душевните сили на ученика да се развият в криво направление. Дъждът нали пречиства въздуха от прах, микроби и пр.? Колко приятно се диша въздухът след дъжд! Подобно на дъжда и стремежът на младежа да живее за една висша цел пречиства душата от всичко долно, ниско и развива в нея всички добродетели. Както снегът се стопява от Слънцето, така чрез идейния живот се пречиства душата на средношколеца. По този начин чрез идеализма младежът се запазва от поквара, от отрицателното влияние на улицата, на лоши другари, от алкохолизъм и пр. В училището, в което кипи идеен живот, няма нужда от наказание за постъпките на ученика, понеже такива няма да има.

За да се даде поле за дейност на юношата и за да се оползотворят енергиите му, за да се развият и социалните чувства у него, трябва да се насърчат гимназиалните дружества: въздържателно, вегетарианско, туристическо, есперантско, Червен кръст и пр. Освен в класовете, реферати се четат и в дружествата. Тези дружества освен просветна работа развиват и практическа дейност.

През гимназиалния период връзката между учителя и ученика ще бъде на идейна основа. Любовта помежду им ще бъде на такава основа. Учителят не трябва да се грижи само да предаде материала, но трябва да внесе в душата на ученика и един обединителен елемент, който е нужен за оформянето на една цялостна личност. Той не трябва да засегне само ума на ученика, но и неговото

сърце, неговата гуша. Учителят трябва да установи досег с душата на ученика, а той ще влезе в досег с нея чрез влизане в допир с неговите идейни търсения. Той трябва да помогне, за да отговори ученикът през този период на въпросите, които го вълнуват, и за събуждане у последния на идеалистични побуди към дейност.

\* \* \*

Трудовият принцип ще се приложи в средното училище в няколко вида: преди всичко като лабораторна работа и с рефератите. Но и през гимназиалния период ученикът трябва да е в интимно общение с Природата чрез труд в градината или на полето, съобразно с времето, с което разполага. Този труд може да стане също изходна точка за запознаване с някои научни въпроси, а от друга страна чрез него ученикът трябва да извърши една общополезна работа.

Идеализмът на младежа, идейният му живот не трябва да бъде само приготвление за бъдещето, но той и в настоящия момент трябва да живее за тия идеали, които го вдъхновяват. Идеите се разбират не като ги заучи човек, но като ги живее. Те трябва да станат реалност в самия живот на средношколеца. Има много случаи, в които средношколецът може да върши общественополезна работа: например поправка на мост в околността, залесяване на околните голи места с плодни или други полезни дървета, построяване на чешми в околността и пр.

## Упътване за самовъзпитание

Стремежът на човека да работи за своя духовен растеж е признак за висока духовна култура. Това е белег на истинския самосъзнателен, а не на вегетативния живот. Оскар Уайлд<sup>137</sup> казва: „Ако вие срещнете човек, който целия си живот е прекарал във възпитание на самия себе си (съгласен съм, че това в наше време е голяма рядкост, но все пак се срещат такива хора), вие ще се разделите с него по-богати и със съзнанието, че един висок идеал за миг се е докоснал до вас и е осветил вашите дни“. Само този, който гледа на живота като на нещо извънредно сериозно, само той има постоянен стремеж да работи върху себе си, само той чувства нуждата всеки ден да расте духовно.

Само четенето на книги не е достатъчно. Някои мислят, че работата на човека върху себе си се състои главно в четенето на книги. Това е самообогатяване със знания, а самовъзпитанието е нещо повече – то е все-странно и по-дълбоко работене върху ума, чувството и волята. Това е изменение на целия човек. Всички сили, способности, добродетели на човека трябва да са в непрекъснат процес на растене. Всеки ден човек трябва да има ново прозрение, ново откровение, нова светлина, нови чувства, нови подтици за работа, които готовогаба не е подозирал.

Между другите задачи училището трябва да има важната задача да събуди у ученика стремеж да работи непрекъснато върху своя духовен растеж и след излизането си от училището. Ученикът ще прави това, само когато е вдъхновен от една висока идея, която изхожда от духовен мироглед. Училището трябва да му даде мощен подтик в това направление. А как може да стане това, туй е вън от рамките на настоящата книга.

## VI. ПРЕДНАЗНАЧЕНИЕТО НА МУЗИКАТА И ПАНЕВРИТМИЯТА В ОБРАЗОВАНИЕТО

Музиката е велик творчески процес в света. Цялата Природа е пълна с музика. Ето с какви поетични думи Учителя изразява това: *Всичко в Природата вибрира, всичко изважда трептения, които се носят като музикални вълни. И затова се казва, че всичко в Природата е музика. На Земята, където обитават толкова много живи същества, се разнася непрекъсната музика. Музика има в течащите води и във вечно вълнуващите се води на океани и морета, музиката се носи във въздуха, във веенето на вятъра. Музика има в шумоленето на листата, в чуруликането на птичките, в гласа на животните, в ромоленето на потоците. И често, когато вятърът люлее дърветата, в гората се разнася една величествена оркестрална музика, която за човек с тънко развит слух звучи като симфония... Човек трябва да се научи да долавя музиката, която прониква цялата Природа. Долавяйте музиката в свиренето на вятъра, в дъждовните капки. Ако се вслушате, ще чуете, че цялата Вселена пее. Колко е величествено всичко това!.. Идете до Ели-дере или до някоя друга местност на планината, изберете някое стръмно място и тръгнете по реката нагоре – тая река ще роди във вас едно отлично настроение. Вие, като се изкачвате нагоре, ще слушате това шумолене на Природата и във вас ще се събуди радост. Това е животът! После идете и в гората – там ще чуете арии, там ще забравите всички ваши грижи. Сутринта, като влезете в гората, всичко е тихо, а после забелязвате едно*

*малко шумолене, което постепенно се усилва, усилва. Идва вятър, залюляват се всички клони – и след това пак започва утихване. Можете да чуete музиката в дъбова или в букова гора и прочие. Даже намират, че и някои органически форми са един вид кристализирана музика. Например междините между страничните разклонения на папратовия лист (тия междини постепенно се намаляват към листния връх), или междините между завивките в охлюва, които постепенно се стесняват към върха, имат аналогия с броя на трептенията на разните обертонове на един тон.*

Гислер казва: „Относителното разстояние от планетите до Слънцето е еднакво с относителния брой на трептенията на хармоничните обертонове на един тон“. По този въпрос той привежда следната таблица:

Планети	Относително разстояние до Слънцето	Относителен брой на трептенията на обертон
Меркурий	4	4
Венера	7	7
Земя	10	10
Марс	15	15
Планетоциди	28	28
Юпитер	52	52
Сатурн	95	100
Уран	192	196
Нептун	300	388

От това се вижда, че законите, лежащи в строежа на Слънчевата система, са аналогични на музикалните.

Професор инженер Л. Тюрен е изследвал с особени апарати по радиестезия дължината на вълната на еманациите, които изпускат разните организми: цветя, треви, гървета, животни, човек. И той е намерил в това отношение интересни данни: привежда за много растения и животни дължината на вълната на еманацията им. Нещо повече, той даже установи, че разните органи в човешкото тяло – черен гроб, бял гроб, сърце и пр., имат еманации с различни дължини на вълната. Г-жа Фрида Оланд Риге в книгата си *Човешкият жизнен ритъм и отношението му към думите и тоновете* със собствени изследвания е констатираала, че еманациите или лъчеизпусканията, които излизат от разните органи: сърце, бял гроб, бъбреци, жлъчен мехур, храносмилателна система и пр., съответстват на определени тонове.

Музиката има творческа сила да организира, да пренарежда. В това можем да се убедим със следния прост опит, известен във физиката: ако посипем върху кръгла плоча ликоподиен или друг някой ситен прах и приведем кръга в трептение, ще видим върху кръга красиви фигури, образувани от нареждането на ликоподийния прах. Тези форми са във връзка с тоновете, причинени в кръга от трептението му. Трептенията на музиката могат да проникнат в човешкия организъм, затова тя има грамадно влияние върху него. Преди всичко музиката има връзка със здравето, тя укрепява човека физически и духовно. Трептенията на музиката влизат в човешкия организъм и организират материята, пренареждат я, внасят хармония в органите, а тая хармония е здравето. Лечебното действие на музиката се основава главно на това, че тя събужда спящите, потенциалните сили на клетките. Ето защо музиката лекува, внася живот, тя е важен ме-

тог за физическото укрепване на човека, за поддържане на здравословното състояние на организма.

Учителя казва: *Музиката е метод за спестяване и придобиване на енергия. Здравето почива върху музиката. Докато сте музикални, вие сте здрави – като пеете, болестта си отива. Музиката дава подтик на всички органи на тялото: там, където нищо не може да проникне, музиката прониква и действа благотворно. В света на музиката няма болести. В бъдеще ще има песни за подобрене на тялото – на кръвообращението, дробовете и пр. Болният може да се лекува със съответна музика. Хората ги боли глава, понеже не пеят. Ако не пеете, ще дойде болестта. Музиката твори вътре в човека. Като пее човек, всички клетки в него работят по-активно. При болестта трептенията на човека са понижени. Музиката ги повишава. Като пее, човек привлича енергиите, които обновяват цялото му тяло. Ако човек пее, ще живее по-дълъг живот. Ако не пее, ще бъде по-податлив към заболявания и ще има по-къс живот. Ако всички пеят, болестите ще изчезнат: музиката е най-добрият начин за внасяне на живот в човека.*

Има връзка между музиката и човешката мисъл. Учителя казва: *Музиката е материализирано движение на Духа, тя е правилен начин за организиране на материята на тялото и на човешките мисли, чувства и постъпки.* Понеже има връзка между човешката мисъл и музиката, то за да стане човек музикален, трябва да стане цял преврат в неговия ум и сърце. И обратно, човек не може да мисли, ако не е музикален: ако не е музикален, ще мисли, но ще има обикновена мисъл. От голяма важност е тая връзка между музиката и психичния живот на човека – тази връзка е причината, поради която известна музика събужда в нас определени мисли и чувства, като че ли ни говори. Ето защо Учителя казва: *Музикалното*



*състояние е бъдещото състояние на хората. Между музикалното чувство и мисловната способност има известна връзка: колкото е по-музикален човек, толкова и разсъдъчните му способности са по-силни. Докато човек не развие в себе си музикалното чувство, той не може да мисли право – без музика права мисъл не съществува. Щом пее хубаво, човек възприема красиви и светли мисли. За развиването на човешкия ум и сърце е потребна музика. Всяка песен е хубава и е изпята хубаво, ако дава подтик на човешкия ум, сърце и воля.*

От горното следва, че музиката има връзка с умствения живот на човека, тя трансформира умствените му енергии: като пее човек, строят се неговият ум и сърце; музиката пресъздава и човешката воля. Оттук можем да оценим грамадното значение на музиката. Учителя казва: *Музиката – това е дишане на съзнанието. Музикалният свят е среда, чрез която душата се проявява на Земята. Любовта без подходяща музикална среда не може да се прояви, а Любовта – това е великата реалност на живота.*

От горното се вижда, че музиката е важен фактор за изграждане на човешкия характер. Тя дава възходящо направление на човешките енергии. Учителя казва: *Движението на енергиите в човека става понякога във възходящо направление, а понякога – в низходящо. Ако не знае този закон, у него ще се родят най-лоши разположения... Има три вида музика: механична, която само раздвижва нещата; органична, която ги организира, и психична, която кара човека да мисли. Човечеството трябва да се издигне до органичната музика, а след това и до психичната. При органичното пееие, а още повече при психичното, магичното действие и чарът се дължат между другото на усилването на обертоновете.*

Добрият живот е музика, правилната човешка мисъл е истинска музика. Музиката може да помогне на чове-

ка, за да възприеме възвишените мисли. Само музиката може да даде път на човека за възприемане на доброто. Всички сили на човешката гуша трябва да се свържат с музиката, за да се разцъфтят, тя е правилният начин за развитие и усъвършенстване на човешката гуша. Без музика човек не може да се повдигне. Понеже музиката внася и събужда живот в целокупния организъм, то тя събужда висшите мозъчни центрове, влива енергии в тях и затова тя се издига и като мощно средство за развитието и разцъфтяването на всички дарби. Има връзка между музиката и всички дарби: за да развие каквато и да е дарба, човек едновременно трябва да работи и в музиката – да е музикален.

*Човек не може да стане истински учен, ако не е музикален; не може да бъде поет, ако не е музикален. Един художник, който не може да пее, не може и да рисува. Това се отнася за всички други дарби.*

Някой човек е разсеян и губи паметта си, понеже у него не е развито музикалното чувство. Тревогите, безпокойствата и пр. са причина за отслабване на паметта. Съвременният свят е пълен с такива тревоги, те се срещат на всяка стъпка. А музикалното чувство постепенно премахва тия тревоги, уравновесява душата, внася в нея хармония и слънчево състояние. Тогава умът е спокоен и паметта – по-силна.

Понеже музиката дава възходящо направление на всички душевни сили, затова можем да кажем, че тя помага да се прояви възвишеното, Божественото в човека. Там, където музиката е проникнала, хората са по-благородни, имат и по-правилни черепи. Музикалният живот на човека не може да не се отрази и върху тялото му. Когато човек пее добре, той живее в света на музиката, а животът в света на музиката извайва нови черти на лицето му. Без музика човек не може да бъде красив. Някои

искат да живеят без музика. Те нямат познания за законите, по които се извява животът. Музиката е начин за освобождаване, тя е начин за подмладяване. Ако човек почне да пее всеки ден, ще се подмлади. Всичко красиво в света е свързано с музиката. Разумната природа е вечна хармония – външният израз на тая хармония е музиката. Музиката представлява хармонията на Разумната природа и на възвишения свят, който образува същината на човешката душа. Като се говори за музиката, погразбира се проявлението на човешката душа.

Музиката е един от великите методи за тонирание, за трансформиране на човешките състояния. Човек трябва да пее, за да се тонира, т.е. да измени своите отрицателни състояния в положителни; престане ли да пее, той отслабва. По този начин музиката може да служи като средство за превръщане на енергиите в човека. Човек трябва да прилага музиката за трансформиране на енергиите си, той не трябва да счита музиката като нещо маловажно. Тя е много важно, първостепенно нещо!

*Чрез музиката човек може да си създаде характер. Например някой се е разгневил, иска да си отмъсти – да запее една песен и ще му мине. Тогава ще каже: „Отказвам се“. Или някой има лоши мисли: да почне да пее и ще промени състоянието си. Чрез музиката човек става по-възприемчив към хубавото и възвишеното. Например четете нещо: ако имате музикално състояние, ще го разберете по един начин, а ако нямате – по друг начин.*

Музиката носи мир и радост. Тя носи Божествената мисъл и Любовта. Истинската музика е идейна. Чрез нея могат да се пробудят най-висши чувства и най-благородни подтици. В Америка един милиардер, като слушал Камилла Русо да свири на цигулка *Сънят на живота*, казал, че е готов да раздаде богатството си на бедните. Когато човек е настроен отрицателно, да запее нещо.

Музиката трябва да намери практическо приложение в живота.

*Ако човек има скръб, която мъчно се лекува, да излезе на полето, да изпее една песен – и ще падне от сърцето му един голям камък, ще му олекне.*

Като престане да пее, човек се демагнетизира. Добрият живот е музика.

*Като пее човек, зимата, която е вътре в него, ще се смени с пролет и лято. Няма по-хубаво средство за успокояване от музиката. Чрез нея грубите неща изгубват своята грубост. Има една музика, при която всички неща се уреждат: вярата идва на мястото на безверието, надеждата – на мястото на обезнадеждването; любовта – на мястото на безлюбието. Като изгубите Любовта, ще пеете – и Любовта ще дойде. Аз тук говоря за органичната и психичната музика, не говоря за механичната музика, която е музика на сенките. Психичната музика говори на възвишеното в човека и преобразява човека. Музиката може да накара човека да заживее за един висок идеал. Ако музиката може да направи човека готов за една велика любов и за една велика жертва, то тая музика е психична... Новата музика ще внесе съдържание и смисъл в оная музикална форма, която е дадена от класиците. При органичната музика, а още повече при психичната, едно музикално парче събужда у човека вяра, друго – любов, трето – милосърдие и пр. Трябва да станем всички музикални, за да се научим какво нещо е любов, какво нещо е да не съдим. Сега хората имат само сянката на Любовта. А пък като дойде същинската Любов, ще стане преврат у тях и ще се зароди желание да обичат. Музиката може да съдейства за това. Който знае да пее, той може да работи успешно; който не знае, не може. Най-хубавите работи в света са създадени чрез музиката. Учителя казва: Ние сме натопарили ума и сърцето си с отрицателни мисли и чувства*

*като товарно животно – чрез музиката ще снемем този товар от гърба си.*

*Музиката има действие даже и върху животните. Има музика, която укротява вълците; има музика, която укротява кучетата; има музика, която укротява мечките и змиите. Чрез музиката човек става способен да възприема мислите на гениалните души в света. Който пее, става проводник на великото в света. Музиката е най-добрият проводник на Божественото – можем да я наречем изкуство за разпалване на Божествения огън в човека. И като го разпали, човек може да постигне всичко. Музикалното състояние е бъдещото състояние на хората. Под музикалност аз разбирам вътрешния стремеж на душата към възвишеното. Музиката е врата, през която човек трябва да мине, за да му се отворят всички възможности.*

*Музиката е начало на всяка култура, на всяко развитие в Природата, тя е проводник на истинския живот. С музика човек може да реализира до известна степен нещата, които желае – това, за което човек пее, то може да се реализира. Музиката трябва да се направи динамично средство, път за постижения. Учителя казва: Музиката не трябва да бъде само като един външен процес – да развеселява хората. Трябва да знаете, че като пеете, придобивате нещо – пеенето е сила. Всеки тон, ако го вземете правилно, носи грамадна сила. И ония хора, които не пеят, постоянно обедняват. За да дойде едно благо, човек трябва да знае да пее. Без музика човек не може да схване великото в живота.*

*При пеенето трябва да участват умът, сърцето, волята и възвишеното човешко естество. Музикантът трябва да има висока култура. Учителя казва: Музикантът трябва да бъде едновременно музикант, поет, математик и философ. За да пее човек добре, трябва да е*

*умствено добре разположен, мисълта му да е чиста, чувствата му – топли, и да няма нещо, което да го смуцава. Когато човек е изпълнен с надежда, с вяра, милосърдие, радост, любов, това влияе на гласните му струни. А ако човек няма тия възвишени състояния при пеене, гласът му не върви добре. Когато човек пее, той трябва да издигне съзнанието си в света на една велика реалност, в света на вечната красота; една велика идея да изпълни съзнанието му, и тогава ще вложи нещо в тоновете. Човек не може да пее добре, ако не обича някого... Ако искате да чувствате музиката, мислете я за израз на Любовта. Истинският израз на Любовта е музиката! Каквато и песен да пеете, пеете ли я с любов, ще имате един метод за превръщане на нервната енергия за ваше добро. Любовта е въздухът, в който музикантът се проявява. Например, като се пее песента *Давай, давай*, човек трябва да вложи в себе си чувство, че дава на този, когото обича. Ето защо всичко в света трябва да почне с музика. Само така човек ще се облагороди и ще си създаде характер. Учителя казва: *Без музика всички усилия, в каквото и направление да са насочени, ще бъдат напразни. Ако всяка работа, която вършим, бихме я правили с песен, щяхме да имаме резултати.**

\* \* \*

От всичко, казано горе, е ясно колко е необходима музиката в образованието. Учителя казва: *Съвременните хора трябва да прилагат музиката в живота си като образователно средство. Ако продължават да си служат със старите методи за образование, нищо няма да постигнат. Ако хората искат да превъзпитат, да отгледат надеждно поколение, което да стане носител на нещо красиво и възвишено, на нещо ново, те трябва да поставят в основата на образованието музиката. Ако хората прилагали музи-*

*ката като един от най-разумните методи за работа, те нямаше да губят толкова време и енергия за постигане на такива малки резултати. И ако те постигат тъй трудно нещата, това показва, че още не работят музикално. Музиката трябва да се счита като първостепенен образователен фактор за облагородяване на човешкия характер. Всички сили на душата трябва да минат през музиката, за да се хармонизират и уравновесят. Музиката трябва да се прилага като метод за проектиране на мислите, чувствата и желанията от нисшия свят към висшия, за да се подхранят зародишите на новите чувства и способности, които дремят в човешката душа. Някои от висшите чувства на душата могат да се пробудят само чрез музиката.*

В днешното училище музиката не се прилага като образователно средство. Наистина, в днешното училище учат пеене, запознават детето с нотите, но музиката не е употребена като образователен метод. Видяхме погоре, че музиката укрепва здравето, развива ума, чувствата и волята, усилва паметта, изгражда характера, събужда Божественото у човека – Любовта, милосърдието и пр. Досега музиката не е била употребена за постигане на горните цели. Но за да може музиката да постигне тези обширни жизнени задачи, трябва да се измени коренно мястото, което тя заема в днешната училищна програма. Тя трябва да се издигне като един от първостепенните предмети в училището и трябва да се изработят методите, чрез които музиката ще може да постигне горните си обширни задачи.

Някой може да каже: „Тогава да увеличим часовете по пеене в училището“. Действително, часовете по пеене в училището са доста малко на брой – даже в гимназията има един час седмично. Но тук идеята ни е съвсем друга: само с увеличение на часовете по музика няма да се постигне много нещо. Нашата идея е: музиката не

трябва да бъде само като отделен учебен предмет с един-два часа седмично, но тя трябва да прониква целия училищен живот, цялата дейност на ученика, всички предмети, и да се прилага обширно, за да постигне горните свои жизнени задачи. Като се издигне музиката до първостепенен образователен предмет, ще се подобри преди всичко здравето на погротстващото поколение. От друга страна, музикалното чувство ще направи децата възприемчиви към идеите, с които трябва да се запознаят. Учителя казва: *В бъдеще при образованието на децата и майте предвид, че не можете да всадите никаква идея в тях, ако не е развито музикалното им чувство. Ако вие мислите да дадете култура на човечеството без музика, не се лъжете – невъзможно е. Не е съществувала досега култура без музика – и в бъдеще няма да съществува.*

Възпитателят може да прибягне към музиката при всички трудни случаи в училището – при невнимание, разсеяност, умора, немирство, при особено упорити, своенравни, жестоки, лениви, апатични, меланхолични деца и пр. Учителя казва: *В бъдеще, ако искате да възпитавате малки деца правилно, можете да ги възпитавате прекрасно с музика. Даже най-упоритите, най-своенравните деца можете да ги възпитавате с музика.*

Децата са подвижни. Щом влезе учителят в клас, първите десет минути, най-много двадесет минути, те стоят мирно, после почват да шават, да се разсейват. Хубаво е тогава да се прекъсва методичната единица и да се прибягне до музиката. Един първоначален учител казва: „Когато забележа умора или разсеяност у децата, веднага прекъсвам учебната работа и ги питам: „Коя песен да изпеем?“. Изпяваме една или няколко песни и пак продължаваме работата си“. Трябва да се научат учениците да чувстват музиката, която пълни цялата Природа. Учителя казва: *Ако аз обучавам децата по му-*



*зика, ще ги изведе при извора, за да слушат какви тонове издава той; ще ги заведа при потока, при кошера за същата цел. После ще ги заведа да слушат какви тонове има във вятъра.*

Детският труд сред Природата може да се свърже с музиката. За всяка дейност на детето в цветната, зеленчуковата и плодната градини, на полето, в гората, при извора, при реката може да има подходяща музика. Трябва да има песни за засяване, за поливане, за поникване на първия стрък, за разцъфтяване на цветята и дърветата, за узряване на плодовете, за беритба на гроздето, плодовете, зеленчуците и пр. Освен с детския труд, музиката може да се свърже и с всички учебни предмети. Всеки час може да почва и да свършва с песен. Чуждите езици ще се учат много по-лесно, ако се заучат много песни на тия езици. Музиката може да се съчетае и с обучението по геометрия, история, география, природознание и пр. При обучението по природознание в първоначалното училище могат да се пеят песни за славея, за орела, врабчето, чучулигата, за пеперудата, кокичето, минзухара, за ябълката, крушата, вятъра, Слънцето и пр.

Музиката трябва да се издигне от своята роля на второстепенен предмет и да ѝ се даде първостепенно място в целия образователен процес. Трябва да се създаде музикална атмосфера на цялата образователна дейност. Изгуби ли се тая атмосфера, няма условия за плодотворна работа. Учителят ще подбира песните не само във връзка с учебните предмети, но и във връзка с тяхното действие върху детето: някои песни действат предимно на ума, други развиват у детето доброто, трети развиват волята, четвърти лекуват и пр. Разбира се, за заучаване на една песен от децата предварително трябва да се създаде съответно разположение в техните души. Само тогава ще вземат участие техният ум, сърце и воля при

пеенето. Ще приведа един пример от Виолино Примо: „Първо създавам настроение, като разправям за една сиромашкиня с двете си деца Милко и Миленка, за техните страдания, и след това вътре в приказката преплитам песента за сиромашкинята. Всички деца са трогнати“. Песните трябва да бъдат картинни, образни, трябва да будят в детското съзнание живи образи.

Много от песните на Учителя са пригодени за училищата. Учители, които са изучили музиката на Учителя, с голям успех са употребявали някои от неговите песни в своите училища, например *Ний сме славейчета горски*, *Малкият извор*, *Вечер-сутрин*, *Летен ден*, *Добър ден*, *Там далече*, *Планински връх*, *Цветята цъфтяха*, *Аз мога да любя* и пр. Хубаво е някои песни да се съчетаят с движения – тогава те по-дълбоко действат върху детето. Учителя казва: *Като се съчетае песента с движения, тя оживява*. Учителя е дал движения за много песни, например за *Добър ден*, за *Аз мога да любя* и пр. И в днешното училище се практикуват песни с движения, но в много случаи тия движения са неестествени, неорганизирани и помагат само за почивка, но в тях невинаги има творчество. При съчетанието на песни с движения трябва да се изхожда от познаването на известни закони. Движенията трябва да бъдат от такъв характер, че да свързват детето с Живата природа, да събуждат творческите сили на детската душа и Божественото.

Че музикалната култура, която се дава днес в училището, не е достатъчна, се вижда и от думите на проф. Андрей Стоянов<sup>138</sup>: „У нас рядко ще срещнете младежи, които могат да изпеят нещо в хор прилично. Учениците ни напуцат гимназията не само лишени от елементарно музикално чувство, но дори и от слух. Ала как може да се иска от тях нещо повече, когато никой не се е погрижил да им даде необходимия минимум музикална култура?“.

Като се увеличат часовете по пеене в училището, като се свърже музиката с детския труд в Природата и с всички учебни предмети и като се подготвят учители за новите широки образователни задачи на музиката, за които се спомена по-горе, училището ще изкарва ученици с истинска музикална култура, с развит музикален слух, укрепени физически, с музикални мисли и чувства и готови да работят за една висока идея. Музиката на всяка епоха отговаря на културното ниво на човечеството през съответната епоха. Ние сме в зазоряването на една нова култура, която носи със себе си нова музика. Тя ще отговаря на новите културни ценности, които идващата култура носи със себе си. В новата култура, която иде, ще се изяви музиката на Любовта. Нещо повече: новото в света ще дойде чрез музиката. Ето защо Учителя казва: *Музиката има важна мисия в света!*

Трябва да се създаде едно поколение, което да е организирано физически, умствено, сърдечно и волево по нов начин. За създаването на такова поколение музиката ще бъде един важен фактор. Тя има в себе си магичната сила да събуди висшата природа на детето и да организира неговите сили. Това ново поколение ще може да се справи със задачите, които днешното време слага за разрешение. Учителя казва: *Музиката повишава трептенията на човешкия организъм. Тя е най-разумният език на Истината. Музикантите могат да трансформират енергиите на целия народ. Истинските музиканти са проводници на музикални енергии, които се пращат в света. Като се даде на музиката подобаващото място в училището, ще могат чрез нея енергиите на целия народ да се насочат във възходящо направление. Тогава ще има условия да се разцъфтят и българските таланти в музиката.*

Педагогическите идеи на Учителя относно музиката са приложени с успех от някои учители, които са проучи-

ли неговите идеи. Тук ще спомена опитностите на някои от тях. Първоначалният учител П. казва: „Музиката играе голяма роля в живота на моите ученици. Песните в първоначалното училище са предметни. Не се пропуска час без песен – часа започвам и свършвам с песен. Често имаме песен и в средата на часа, когато в някой „проект“ се яви нужда от песен за илюстрация на учебната единица“.

Прогимназиалната учителка Н. разказва: „В училището прилагам песните на Учителя, упражнението с гамата, Паневритмията и Любовта. Става нещо чудно: тези деца стават като ангели – весели, пълни с живот, просто не могат да си намерят мястото от радост. И стават все по-добри и по-добри, обикват се един друг; Любовта започва да се проявява както между тях, така и към учителя. Тогава няма вече нужда да се прилагат педагогически методи за дисциплина, за внимание в училище и пр. Тия методи не внасят нищо в детето. За да има дисциплина, трябва да се внесе нещо в децата, да остане нещо в тях, а това става чрез музиката. Когато те не внимават, изпяваме някоя песен и децата почват след това да внимават и да учат по-добре. Те, след като са изпели няколко песни, се чувстват отпушени. Тогава проявяват най-хубавото, вложено в тях, и почват да ме обичат. Инспекторът като дойде, констатира при ревизия, че децата са преобразени, и ми каза: „Вие сте преобразили децата“. В ревизионния лист ми написа: „Обича децата и те ѝ отговарят със същото“.

\* \* \*

Царица Пролет радостно и с тихи стъпки пристъпва към нас и на всички дарява по един лъч от своята радост. Тя всички обича и на всички, които среща по пътя си,

прави ценни услуги: отива при тревичките и ги събужда за нов живот, отива при цветята и гърветата и отваря пълките им – навсякъде пръска щедро от скъпоценното съкровище – живота, който носи от слънчевата си родина. И през където мине, ето, излизат из пукнатините мушчките след дълга почивка, пак прелитат работливите пчелички и пъстрокрилите пеперудки около цветята. Птичките от далечния юг чуват любовния ѝ зов и идват, за да видят отново любимата цъфнала вишна, цъфналата роза, цветните поляни и да чуят пак тихата песен на планинския поток, в който са влюбени.

Днес всеки човек с тънък усет за новото, което иде, чувства, че иде една Пролет в човешките души, в живота на човечеството. Тая Пролет магически ще стопи всички окови, които са сковавали техните умове и сърца, ще внесе живот в слабите, ще дигне болните, ще възкреси умрелите, ще внесе светла надежда в обезнадеждениите, ще утеша скърбящите, ще снесе товара от гърба на обременените, ще изкара из тъмните подземия тия, които дълги години са живели там, и ще им каже, че вече ще се радват на Божието слънце и на чистия въздух. И на всички ще каже: „Сега тепърва почва вашият живот, истинският ви живот – живот в светлина, свобода и братство. Създайте ми по един палат в своите умове и сърца и аз ще се заселя да живея завинаги във вас, защото идва вече моето царство – културата на Пролетта!“.

Всеки, който може да чете по симптомите на днешния живот, долавя, че новото иде. Човечеството ще направи важна стъпка в своя възход към слънчеви върхове, към нови постижения и завоевания във великата стълба на развитието. Нови кътове на душата, които досега са били спящи, ще се пробудят към дейност; нови идеи, които досега са били недостъпни за него, ще влязат в досег с неговото съзнание. Това пробуждане на човечеството

за по-изобилен, за по-богат живот, тая нова предстояща епоха трябва да намери своята външна форма, чрез която да се изрази. Този неин външен израз е именно Паневритмията.

Що е Паневритмия? Ранно пролетно утро. Дърветата са накичени с празничната си бяла одежда. Далече се очертават снежнобелите планински вериги. На една свежа росна поляна, заобиколена от китни гори, е живият кръг на Паневритмията. В средата на кръга е оркестърът. Във въздуха се носи ароматът на пролетните цветя, над главите летят ранобудни птички. Ето, планината вече е позлатена от първите слънчеви лъчи. Лицата на всички в кръга на Паневритмията са светли, с радостно очакване, че чрез нея ще влязат в досег с вечно младите енергии на Природата и ще получат нейните дарове. Чуват се първите звуци на оркестъра. Плавните ритмични движения на Паневритмията почват. Всички са преобразени: всеки мускул, всяка нишка в тях трепти под ритъма на музиката, те живо чувстват как животворните сили от цялата Природа се вливат в тях. Те са в друг един свят – в света на вечната красота и хармония, на вечната музика, на великата Любов, която слиза на Земята.

Ритмичните упражнения са завършени, но тази светлина, този живот, който хората приеха, още живее в техните души. И през целия ден те носят в себе си онзи възторг и ония идеи, които проблеснаха в тяхното съзнание при тия упражнения. Животът е движение, всичко в Природата е движение. Игривият поток на планината се спуска надолу и оглася околността със своята симфония, с чудната си песен. Чуваме шумоленето на дърветата, виждаме летенето на хиляди мушички и пеперуди. Навсякъде виждаме движение: вятърът милва косите ни, леки вълни минават по езерната повърхност, облаци се

носят по небето, Луната безспирно се движи по своя път. Също и цялата Земя лети из пространството с бързина 29 км в секунда. Тя се носи плавно из космичния етер – неуморна в своя вечен танц – към световната си цел. Слънцето заедно с всички планети се движи из безкрайните пространства към далечни съзвездия. И всички други звезди в небесен хор се движат по предначертаните си пътища, без да се сблъскват една друга. Вечна хармония и вечен ритъм царуват в цялата Вселена.

И самата светлина е движение. Нейните етерни вълни ни носят всеки ден ценните слънчеви дарове с най-скъпия дар – живота. Движение има и в наглед неподвижните растения. Освен движението на соковете в тяхната снага, има неспирно движение и в протоплазмата на клетките им – циркулация и ротация. Нещо повече: молекулите на всяко вещество са в неспирно движение. Също така и атомите във всяка молекула, както и електроните в атома, като в една миниатюрна слънчева система се движат в своите определени пътища, дирижирани от великия диригент на Разумната природа. Движение и ритъм виждаме и във великото, и в малкото. Наблюдавайте малкото дете, току-що родено. То още в люлката движи във въздуха своите ръчички и крачета. В него говори гласът на великата Разумна природа, то слуша нейния подтик. То иска да се движи, за да тече през всичките му органи великият пулс на Живота. Но ето, то поотраства и почва да лази насам-нататък. Не иска да стои на мястото, където са го турили. Разумната природа му повелява да не стои на едно място. Тя му казва: „Движи се, за да приемеш благата, които съм ти приготвила“. И то слуша нейния глас. После, като почне да пристъпва, Разумната природа му казва: „Чрез играта ще се влива животът в тебе“. Играта е методът, вдъхнат в детето от великия педагог – Природата.

Да наблюдаваме детето, когато чуе музика. То почва неволно да движи краката си по такта на музиката и ако тя е по-жива, то скача и почва да танцува, да прави чудно красиви ритмични движения. Какви грациозни са тогава неговите движения! Кой го ръководи да прави движения, които по чуден начин съответстват на ритъма и духа на музиката? Кой е онзи вец учител, който го е учил? Това е пак Живата природа. Движенията на малкото дете в този случай не са случайни, не са произволни, но при тънко наблюдение се прозира, че те отговарят на известни закони. Къде са тия закони? – Те са писани, те са скрити в цялата Природа. Това показва, че има известни закони, по които музиката може да се превърне в движения. Тези закони се намират в цялата Природа. И ако искаме ритмичните движения да имат онова действие, което би трябвало да имат, те не трябва да са произволни, а трябва да са взети, да са извлечени из самата Разумна Природа. Само тогава те будят физическите и психическите сили на човека, само тогава имат онова обновително действие и внасят радост, сила, здраве, нови идеи и подтици в неговата гуша.

Именно на това се основава Паневритмията. Тия ритмични движения, чиято музика и движения са дадени от Учителя, отговарят на известни закони в Природата. Малкото дете, като превръща чутата музика в ритмични движения, в своето подсъзнание знае, че има един закон за връзката между музиката и движението. Именно тази връзка лежи в основата на Паневритмията. Ако наблюдаваме един човек, намиращ се в известно психическо състояние, например радост, ще видим, че той несъзнателно прави известни жестове, известни движения с ръце, с крака и с цялото си тяло. Когато е скръбен, други са движенията и жестовете му. При гняв, недоволство, скритост, подозрителност, съмнение,



милосърдие, любов и пр., при всички тези преживявания човек прави особени движения. Да си представим, че към нас се приближава един човек, движен от милосърдие. Той ще има особени линии на движение, особени жестове. От това става ясно, че има връзка между движение и идея. Понеже по-рано видяхме, че има съответствие между музика и движение, то следва, че има съответствие и връзка между тон, движение и идея.

Чрез изследванията на Сент Ив д'Алвейдър<sup>139</sup>, изложени в неговия „Археометър“, и чрез други изследвания е установено, че има връзка между тон, движение, форма, цвят, число и идеи. Именно на това съответствие се основава Паневритмията. Има една песен, дадена от Учителя – *Добър ден*. Когато се изпее, тя има дълбоко действие върху човека. Но ако след това се изпълни, придружена с движения, които е дал Учителя специално за нея, ще се види грамадната разлика. Тая песен, съчетана с движения, като че ли става съвсем друга – действието ѝ става много по-мощно и по-дълбоко. Нови идеи, нови чувства и подтици изпълват човека тогава, той се преобразява. На що се дължи тази разлика? Само на това, че при втория случай песента е била придружена с движения. Съчетанието на музиката с движенията усилва действието. Това действие се усилва още повече, когато се съчетае с нови елементи: идеи, форма и пр. Учителя казва: *Всяка дума, изразена музикално и с движения, внася нещо ново в човешката душа. Когато се съчетае музиката с движения и идеи, това е една велика сила с дълбоко психо-физично действие върху човека*. Във всички гимнастически упражнения трябва да влезе музиката, за да ги облагороди.

Паневритмичните упражнения се изпълняват сутрин, на чист въздух. Самата обстановка, досегът с Природата в утринния час, когато тя се събужда, има вече своето обновително и освежително действие върху човека.

От друга страна, тия упражнения са тъй разнообразни, че всички органи и мускули вземат участие: краката, ръцете, шията, кръста, гърдите и пр., тъй че цялото тяло се упражнява и укрепва. Ритъмът и движенията на Паневритмията са взети от космичния ритъм. И затова, когато човек прави тия упражнения, той е в хармония с Природата, влиза в интимно общуване с нея и самият той в този момент представлява една антена, която приема енергии от цялата Природа и те внасят в него живот и обнова. Поради това Паневритмията раздвижва цялото психо-физическо естество на човека. Паневритмията не е обикновена механична гимнастика – нейната цел е да събуди спящите сили и заложи на човешкото естество.

Паневритмичните движения са външен израз на една идея. Можем да кажем, че те са говор, език чрез движения; те са мисъл, изразена чрез движения. Това способства тия движения да имат по-силно действие. Ако в движенията не се вложи идея, то те ще бъдат механични, а не коренно обновителни. При Паневритмията движенията трябва да бъдат израз на това, което мислим. Ето защо Учителя казва: *Всяко движение трябва да има мисъл и чувство. Правилни движения са тия, които са свързани с известни мисли и чувства.* Движение, в което е вложена една велика идея, прониква в целия организъм и го претворява; то раздвижва и целия душевен строй и го пресъздава съответно с идеята. Всяка идея, която е придружена с движения, има силно въздействие върху човешкото съзнание.

Знае се от физиологията, че в мозъка се намират центрове за движение на краката, ръцете и пр. Като движим тия органи, ние привеждаме в активност тия мозъчни центрове, които им съответстват. С това последните привличат повече кръв и енергия и се развиват. А един

мозъчен център отговаря и на известни психични сили, например на любов, милосърдие, вяра, надежда, умствени способности, наклонност към музика, математика и пр. По този начин, чрез тия движения, ако те са правилни, ние можем да работим за събуждането на тия дарби, на тия психични сили, които им съответстват.

Паневритмичните движения, понеже при тях е спазен горният закон: за съответствието между тон, движение, идея и пр., като проникват в нервната система, префиняват я и я карат да трепти в хармония с тия възвишени идеи, чийто израз са дадените движения в случая. От друга страна, тия мозъчни центрове са във връзка с особени органи на тялото – всеки орган има особено място в мозъка. И щом приведем в активност и разцвет един мозъчен център, то това влияе благотворно и върху съответните телесни органи – те стават по-жизнеспособни, функционират по-правилно. Ако човек направи фалшиво, неправилно движение, то съответният мозъчен център ще получи неправилно развитие и това ще се отрази отрицателно както върху здравословното състояние на органа, който този център дирижира, така и върху психичните сили и заложби на човека.

Паневритмията може да се употреби и като метод за трансформиране на отрицателните човешки състояния: съмнение, обезнадеждване, обезверяване, скръб, тревоги и пр. Това трансформиране се извършва лесно, защото чрез Паневритмията човек се свързва с великите извори на живота. Паневритмията помага и за естетическото възпитание на човека: нейните красиви движения човек изпълнява сутрин сред росни поляни, цъфнали гървета и цветя, в един неръкотворен храм, чийто свод е синьото небе. Чрез Паневритмията се подхранва и развива и социалното чувство у човека, понеже тя се изпълнява групово от много хора, които в момента образуват едно

единство: те се чувстват слети в едно – една невидима спойка ги обединява. И това чувство на единство, на единение възпитава човека, събужда неговото колективно съзнание.

В музиката и движенията на Паневритмията са вложени новите идеи, които идват днес в света – идеи, които ще легнат в основата на Новата култура. И когато известни идеи се съчетаят с движение и музика, те стават живи сили в него, работят в неговото съзнание и го преобразяват. Ето защо тия упражнения имат силно действие върху ума, сърцето и волята. Движенията на Паневритмията са едновременно механични, органични и психични. На всеки човек, който прави тия упражнения, може вече да му се говори. Тия движения се превръщат във вътрешни, психични процеси, събуждат висшите, възвишените сили на човешкия дух. Така те подготвят човека за новата епоха. Тогава идеите на Новата култура озаряват човешкото съзнание. Така Паневритмията съдейства за създаването на новия тип човек – човека на дейната любов. Накрая на Паневритмията се правят дишателни упражнения, придружени с музика и движения. Това съчетание на дишането с музиката и движението усилва неговото обновително действие върху човека. През 1941 г. Учителя даде нови ритмични упражнения – *Слънчеви лъчи*, които са продължение на Паневритмията и имат аналогично обновително действие. Те са в духа на българската народна музика и са също важен фактор за събуждането на възвишената човешка природа.

Паневритмията трябва да се въведе във всички училища. Важни последствия ще има въвеждането на Паневритмията в училището. И това трябва да стане, това е необходимо, за да се даде нов тласък на образователното дело. Паневритмичните упражнения, понеже в тях са съчетани движение, музика и идеи, ще събудят детето,

юношата и младежа за възвишените идеи на новото, ще го подготвят за културата на Любовта, за служене на другите, на народа и човечеството.

Тия упражнения трябва да почват в училището от 22 март – началото на пролетта – защото тогава всички творчески сили на Природата са в своя възход. Правят се сутринта, понеже тогава има най-благоприятни условия в Природата – всичко в нея е в подем. Всяка сутрин учениците от града или селото ще излизат сред красивата природа и на една обширна поляна ще правят тия упражнения при звуците на оркестъра и след това – обновени, освежени, укрепени телесно, с нов живот, влян в организма, и вдъхновени от възвишени мисли и благородни подтици, ще почнат своите учебни занятия. През целия ден ще имат крила, ще чувстват разширение на душата си, полет на духа си, защото са възприели неопценени богатства от свещените извори на Природата.

В българската народна гуша се крият велики творчески сили, които още не са събудени и не са използвани. Много прояви в нашия културен живот говорят за туй. Паневритмията, заедно с музиката, са един от начините за събуждането и разцъфтяването на творческите сили на народа. И тогава българският народ ще стане способен да влее в общочовешката съкровищница богатствата на своя дух, новите културни ценности, които ще създаде. Ето думите на Учителя, казани пред група народни учители: *В съвременното възпитание трябва да се въведат тия ритмични упражнения. Има движения разумни, а много движения са неразумни. Има движения, които подобряват мозъка; има движения, които подобряват чувствата; има движения, които подобряват волята. Ако се въведат тия музикални ритмични упражнения, децата ще напредват много повече. Тия неща сме ги опитали вече 15-20 години върху деца и възрастни.*

Някои учители, които са проучили педагогическите идеи на Учителя, са приложили между другото това: *Учениците в първоначалното училище се научиха да изпълняват паневритмичните упражнения и постоянно искаха да ги играят. Стана голяма промяна в характера им – те станаха по-добри, коренно се измениха, проявиха се много добри страни в характера им. По-рано се караха, обиждаха се, бяха нервни, а сега всичко това изчезна. Промениха се обноските им в дома и в училището. Паневритмията ще помогне за създаване на новия българин – с крепък дух, широка душа, чисто сърце и светъл ум, насочен към доброто, истинното и красивото.*

## VII. МИСИЯТА НА МАЙКАТА

*Майките ще спасят света. Който мисли, че светът може да се спаси извън майката, се заблуждава. Всички учители трябва да се наредят около майката.*

*Жените ще спасят света. Жената трябва да стане любов и когато стане любов, тя ще намери истинския път за повдигането на света.*

*Учителя*

Когато детето идва на Земята, Разумната природа е приготвила едно сърце, което да го обича с беззаветна любов. Това е майката. Детето се ражда безпомощно, слабо, с много нужди, които само не може да заговори – то само не може да направи почти нищо. Ето защо тогава Разумната природа го заобикаля с нежността и самоотричането на майчината любов. Съществуването на майчината любов говори, че има Провидение в света за всички същества, че има едно Велико Разумно начало, което дирижира нещата. Чрез майката говори Разумната природа, чрез нея говори сърцето на света. Майката е израз на Разумната природа – Великата световна майка. Тя възпламенява своята любов в сърцето на земната майка и чрез последната обича. Тя – Великата световна майка! И както Природата е несъкрушима в своите цели и планове, такава е и любовта на майката. Чрез устата на майката говори Мировата майка!

Съществуването на майчината любов е гаранция за красивото бъдеще на човечеството. докдето в майката

гори свещеният огън на Любовта, запален от Мировата майка, възходът на човечеството е осигурен. Любовта на майката има неземан произход, тя не е от този свят. Тя иде от небесните сфери, за да покаже, че Любовта управлява света. Любовта на майката не зависи от това, дали детето е даровито, или не, дали е умно, или глупаво, дали е красиво, или грозно, понеже това са външни неща. Като души, в своята Божествена същина, всички хора са еднакво красиви. Майката обича детето си и вижда в него това, което никой друг не вижда. За другите това дете може би е бездарно, глупаво и лениво, но за нея то е добро, умно и даровито. Кои е прав? Тя е права. Чрез Любовта си тя вижда у него Божествената същина.

Създаването на благоприятни условия за детското развитие почва много рано. Учителя казва: *Жената още от малка трябва да живее чист и възвишен живот.* Това е необходимо, за да предаде на детето едно добре организирано тяло, правилно развита нервна система и пр. Това се отнася и за бащата. Възпитанието на детето почва от периода на бременността. Този период е от голяма важност, понеже тогава се изграждат формата и строежът на детското тяло. Тогава е важна средата, в която живее майката: нейните мисли, чувства, постъпки и пр. Не е безразлично какви настроения, какви мисли има тя през този период. Мисълта е сила – в това се убеждаваме всеки ден. Физиономията е огледало на душата. Истинският психолог би могъл да прочете естеството на мислите, с които е живял човек, по неговата физиономия. Но мислите, чувствата и настроенията влияят не само върху лицето, но изобщо върху цялото тяло. Жената в периода на бременността чрез храната си, чрез мислите и чувствата си ще влияе върху младенеца, и то както върху неговото тяло, тъй и върху характера му.



Учителя казва: Чрез храната си майката определя бъдещето на детето. През време на бременността си жената трябва да бъде поставена при най-благоприятни условия – тя трябва да се храни правилно, с чиста храна, при добро хармонично разположение на духа, никога да не вечеря късно преди лягане. Трябва да диша дълбоко, да мисли и да чувства право. Понеже в това състояние жената е силно чувствителна и възприемчива, със силно въображение, трябва да си създава най-възвишени гледки, занятия и удоволствия. Трябва да прави сутринни разходки, да наблюдава красиви картини в Природата, да се разхожда в градини, където цъфтят красиви, благоуханни цветя, където растат хубави плодни дървета, където животът расте и се развива. Чистотата, както физическа, тъй и духовна, е необходимо условие за бременната жена. Къде ще намери тя по-голяма чистота от тая в Природата? За тая цел тя трябва да посещава чисти извори и реки, водите на които да служат като огледало на нейния живот. Тихите приятни нощи с небе, осеяно с безброй трептящи звездици, също представяват незаменими картини за жената – бъдеща майка. Тя трябва да възпитава детето си, докато е още в утробата ѝ. Там детето има всички условия за възприемане, а след раждането то има вече условия за обработване на възприетото. Ето защо и умственият живот на жената не трябва да се пренебрегва. Най-красивата и изящна литература трябва да бъде нейната умствена храна, животът на мъдреците, на великите хора трябва да бъде двигател на нейната мисъл; красива и възвишена поезия, хубава музика и песни трябва да нарушават от време на време тишината на нейния живот. Спокойствието, тишината са нужни за жената майка. На бременната жена трябва да свирят най-хубавите парчета, за да се роди едно гениално дете. Гърците са заобикаляли жените с красиви образи, когато са били бременни.

Жената никога не трябва да бъде духом неразположена през този период. Когато тя по време на бременност се сърди на другите, че са я направили нещастна, това ще се отрази отрицателно върху детето. Учителя казва: *Когато майката е бременна, не трябва да е гневна. На една майка, която зачене и почне да се нервнира и злослови, могат да ѝ се предскажат последствията и да се опишат напълно характерът и съдбата на младенеца – какво ще стане в бъдеще с него. Майка, която се нервнира, не бива да мисли, че детето, което ще роди, ще бъде светия – да я гледа на старини. То един ден ще си отмъсти и ще ѝ рече: „По-добре да не си ме раждала“. Ония хора, които проповядват въздържание, трябва да знаят кога се е зародило пиянството. Пиянството на този момък се е зародило още в утробата на неговата майка. Много престъпления, убийства, пиянства и ред подобни неща се зараждат в утробата на майката. Следователно трябва да се създадат благоприятни условия за майката по време на нейната бременност. Когато майката зачене, тя трябва да бъде жрица, също така и бащата; и не само те, но също така и сестрите, и обществото трябва да бъдат жреци на чистотата и на възвишения живот... Докато майката е още бременна, докато детето е още в утробата ѝ, тя може да създаде до известна степен онова, което иска. От нея зависи да създаде добри или лоши синове на обществото. Ако майката е заченала и не гради с космична обич, тя не може да създаде онова, що желае. Ако в периода на бременност посещава балове и прекарва времето си в леки удоволствия, тя не може да създаде висши типове... Ако една жена е бременна и в това си положение има най-тежки изживявания, например у нея се заражда желание да отмъсти, да открадне, да убие, то детето, което ще се роди, ще бъде един престъпник. Така говорят научните*

*данни. Тъй че спасението на човечеството се ди в съзнателното отказване на жената от това, да ражда престъпници. В бъдеще майката трябва да говори на децата си още в утробата да работят за Доброто, за Любовта, за мира. Пчелите хранят някои личинки с най-хубави храни и те стават царици. Също така, когато човек иска да отгледа една гениална идея, трябва да я храни с най-хубави храни – с най-хубави мисли и чувства, с любов и пр. И майката трябва да храни детето в утробата си с най-хубави мисли и чувства. Ако всички майки говорят на децата си, докато са още в утробата им, че не искат да вършат насилие, тия деца, които се родят, ще носят идеите на своите майки: те ще станат проводници на новите мисли, ще работят за оправянето на света.*

След раждането иде периодът на кърменето от майката. Когато детето бозае от майка си, магнетична сила излиза от нея и преминава в детето – тя възпитава и усилва детето. Друга жена не може да замести майката в това отношение. Учителя дава още следните пояснения: *Колко майки са отравяли своите деца с лошото си мляко! През този период майката трябва да има най-добро разположение, да не се гневи. И най-малкото нейно неразположение през този период се отразява върху детето.*

\* \* \*

Явява се въпрос: може ли и трябва ли през втория период детето да прекарва в пансион или в пълно общежитие (интернат), или не? Под пълно общежитие разбираме случая, когато децата са напълно откъснати от семейството и самото училище представлява тогава детски дом и замества семейството – училището приема характер на семейство. Такъв е например *Кошерът* на Себастиан Фор<sup>140</sup>, училището на Херман Лиц<sup>141</sup> и пр.

Днес има мнозина привърженици на пълното общезитие. Те казват, че по този начин най-добре ще се развият социалните чувства у детето, ще се развие колективното му съзнание, то най-добре ще се възпита в духа на взаимопомощта, който е дух на Висшата култура. Пълното общезитие ще представлява едно общество в миниатюра, където детето ще развие своите най-благородни качества. То ще добие там социално възпитание, и то не чрез теория, а чрез практикуване. Защитниците на пълното общезитие казват още: „Днешното семейство се разпада. Както бащата, тъй и майката са принудени все повече да работят в някоя фабрика или магазин за задоволяване на материалните си нужди. Освен това – казват те – детето няма ли да се почувства по-естествено в средата на своите връстници, отколкото в средата на възрастните?“. За да се отговори на този въпрос, трябва да се разгледат духовните нужди на детето през училищната възраст и характерът на отношенията му към родителите.

Видяхме, че първият период (от раждането до седмата година), е период на оформяне на тялото. Възпитанието през този период е предимно телесно възпитание. Но това възпитание трябва да се разбира по-широко. Тук не е гумата за упражнение на мускулите, а за съвсем друго възпитание на тялото. Как можем да съдействаме за изливане (грубо казано) на физическите органи в правилни форми – и преди всичко на мозъка? През първия период предимно физическата обстановка на детето има възпитателно въздействие върху него. Но тук не се касае само за влиянието на светлината, на температурата, на храната, въздуха, облеклото и пр. Един пример за обяснение: когато детето види едно действие, което е израз на нежност или грубост, това оформя мозъка му по съответен начин и тогава детето добива предразположение да върши подобни действия, когато порасне.

Във втория образователен период (от 7 до 14 г.) детето мисли, чувства и действа така, както мислят, чувстват и действат тия, към които то благоговее. От горното следва от каква голяма важност е, защото лицата около детето, особено през първия и втория периоди, да са пропити с голяма любов и нежност както спрямо него, така и изобщо спрямо всички. Любовта и нежността са слънчевите лъчи, в които трябва да се къпе детската душа, ако искаме тя да се разцъфти. Но у кого ще се намери най-голяма нежност спрямо детето? Учителя казва за това: *Никой не може да замести нежността на майката. Децата, които живеят в пансиони, не могат да намерят в околната среда нежността на майката и затова стават по-груби. Семейството е важен институт: всички други институти него трябва да имат за модел. Всички възпитателни институти трябва да бъдат подчинени на семейството – то е Божествен институт.*

Преди да е навършило детето 15 години, не е хубаво да се отделя от влиянието на майката в пансион и други заведения. Било за момчета или момичета, необходим е един период от 15 години, през което време детето да прекара при майка си. В пансиона, в детския дом детето никога няма да намери майчината нежност. Тя е ненадмината. Наблюдавани са такива примери в живота: деца, откъснати още от малки от къщи и възпитани в пансион, без да видят с години родителите си, добиват в характера си известни груби черти, които се запазват и в напреднала възраст. И те сами признават, че тези черти ги дължат на липсата на майчино влияние, което смекчава. Нека си спомним какво са допринесли майките за развитието на висши качества у детето, например майката на Гьоте и пр.

И най-грубата жена, с малки изключения, като майка е нежна. Това, което е всадено у майката спрямо дете-

то, иде из дълбините на Разумната природа, то е нещо първично и силно, то е непобедимо като самата Природа. Чрез любовта на майката говори мощната Природа, тая любов има отблясъка на Божественото. От горното следва, че детето, особено през първите два периода, т.е. до 14 години, не бива да се откъсва от семейството. Този въпрос има и друга, по-дълбока страна: преди раждането има физическа връзка между майката и детето. След раждането тая връзка се прекъсва, но има друга, от по-висш характер.

Не само че училището не трябва да живее за сметка на семейството, но напротив, училището трябва да се старее да подражава на семейството, да развие в себе си една атмосфера на оная интимност и близост, която царува в семейството. И не са ли най-добри отзиви думите, които един инспектор е казал на учител при посещение на училището: „Това не прилича на училище, а по-скоро на семейство“. Разбира се, при случаи с кръгли сирачета може да се приложи живот в пансион или интернат, но и там възпитателите трябва да бъдат особено надарени, любвеобилни натури, които да могат да дадат на интерната облика на семейство. А в обикновеното училище принципът на общежитието трябва да се прокара до толкова, до колкото това не накърнява семейното влияние и връзките на детето със семейството. Като вземем предвид това ограничение в училищния живот, пак остава широко поле за прокарване на принципите на общежитието и взаимопомощта. Както видяхме, средището на цялото обучение през втория период трябва да бъде работата сред Природата. Тая работа пак представлява един вид общежитие.

Любовта на майката е онова слънце, което дава живот, топлина и светлина на всички в дома. Детският живот минава като един небесен, като неземеен живот

В рая, потопен в любовната атмосфера на майката. където е Любовта, там е раят. Детето е къпано постоянно от лъчите на майчината любов. Майката трябва да използва мощното оръжие, което Природата е дала в нейните ръце – Любовта като образователен фактор. Когато човек съзнава, че има един, който го обича, той е силен, той може да стане и гениален. Гениалните хора са били обичани с една велика любов. Не само в детска възраст, но и после, когато детето порасне, идеята за любовта на майката го крепи и окуражава. Идеята, че има една душа, която го разбира, познава и обича, му дава неземна сила и в скръбните дни го утешава. Колко е важно човек да осъзнава, че има един, който го разбира и познава. Разумната природа е дала на всеки човек това условие в лицето на майката. По безкористие майчината любов стои най-високо.

Днес хорските сърца са заобиколени с легени стени. Хората си говорят, но не се познават. Само когато погледнете някого през очите на Любовта, тогава от вашата душа излиза една светлина, която ще го освети и в нея ще го видите красив. Това прави майката. Ето защо тя познава доброто, красивото у детето по-добре, отколкото кой да е друг. Детските сили тъй възрастват и крепнат, потопени в майчината любов, както цветята се разцъфтяват от действието на слънчевите лъчи. Каквото и да направи синът, майката има доверие в него. И туй нейно доверие е оня жизнен еликсир, който храни неговия ум, сърце и воля, и те се развиват правилно. Чрез майчината любов детето научава първия урок на Любовта – нежността, милосърдието, любвеобилността, духът на служенето на майката се предават на детето; то добива разположение да ги проявява после в живота си. Чрез майката домът става за детето училище на Любовта. Майката е предметно учение за детето: как

трябва да обича, как трябва да люби, как трябва да проявява мекота, търпение, служене и пр. Всяко дете, което идва на света, трябва да вижда в едно лице въплътен образец, който трябва да следва. И Разумната природа му дава този образец в лицето на майката, защото майката – това е синоним на Любовта. И всички групи качества на майката – безкористие, себеотрицание и пр. – са само изявления на Любовта.

Истинската любов се отличава с едно свое качество – досетливостта; човек става досетлив за нуждите на този, когото обича. И понеже през майката тече велика Любов, тя е най-досетливото същество. Учителя казва: *Майката е изворът и туй, което извира в нея, то се влива в детето. Божественото, което е в нея, тя му го предава. Обмяната между майката и детето не е само външна, но и вътрешна. Майката играе голяма роля не само в материалния свят, но и в света на мислите и чувствата. Тя не само създава формата, но влага в нея съдържание и смисъл: става едно преливане между душата на майката и душата на детето.*

Детето може да е далече от майка си – може би в друга страна. Това не пречи на духовния досег между тях, това не пречи на Любовта. Действието на последната не знае преграда. Майката крепи детето с любовта си, пази го, вдъхновява го през пространството; през пространството със своята любов тя работи върху ума, сърцето и волята му. Карин Михаелис<sup>142</sup> описва любовта на двама души. Единият, когато се намирал в най-големи противоречия и мъчности, почувствал голяма радост, просветление, хармония и вдъхновение – и това било тъкмо в момента, когато другият мислил за него с любов и благоговение. Когато човек обича някого, действително му изпраща реална сила, която го крепи и повдига. Истинската любов работи и в трите свята едновременно



– във физическия свят, в света на мислите, чувствата и волята и в света на човешката Божествена същина.

Обмяната между майката и детето е не само по време на бременността. Тя продължава през целия живот. Това е непрекъснат процес. През първия образователен период майката гради нещо красиво в детето, но влиянието на майчината любов е през целия живот. Разумната природа влага във всяка майка своята любов. Пита се тогава защо всяка майка не може да изпълни великата си мисия? Това е, защото майката проявява Любовта според степената на своята култура. За да даде ход на висшите форми на Любовта, която Природата ѝ вдъхва, тя трябва да се подготви. Ето защо само по-високо културните майки са могли да възпитат гениални души. Майките на мнозина гениални души са били забележителни. От това се вижда какво би могла да направи майката, ако се повдигне и стане проводница на великото, което Природата е вложила в нея. Възвишената любов, вложена в майката от Природата, е една семка, която майката трябва да отгледа – и тя да възрасне и да се разцъфти. Това може да стане чрез духовното повдигане на майката. Иначе у нея заглъхва този велик подтик на Живата природа – той добива външни примеси от много унаследени и придобити криви идеи, навици и склонности, които пречат на майката да изпълни добре своята мисия, отклоняват я от нейната задача.

Ето защо за изграждането на Новата култура най-напред трябва да се подготви новата жена – трябва да се издигне жената. Учителя казва: *Издигнете жената! Поставете я на стъпалото, където трябва, и ще видите, че в продължение на 25 години светът ще се поправи. Спасението на света е в повдигането на жената. Не повдигнете ли жената, не се ли повдигне и тя самата, отникъде другаде не може да дойде спасението.*

Кой е отличителният белег на жената? Учителя казва: *В живота си съм срещал само няколко жени – някои в България и някои в чужбина. Истинската жена се отличава с нежността си; нито една груба дума не може да излезе от нейната уста. Всяка жена, която може да проявява грубост, не е още възлещение на истинската жена – тя се е отклонила. А туй, което отличава истинския мъж – това е благородството.* Трябва да се обърне особено внимание на обучението и възпитанието на жената, за да може да се роди новата дева и новата жена. Новото училище, за което говори Учителя, е в състояние да направи това – то е в състояние да издигне жената. Чрез това ще се издигне цялото човечество, ще се подготви Новата култура, новата раса. В новото училище жената чрез общуване с Природата ще почерпи от нея разумност и любов. Чрез педагогическите методи на Учителя тя ще развие своето сърце, духа на служенето. Това може да стане само когато в училището се влее новият дух, за който говори Учителя. За да се създаде новата дева и новата жена, трябва да се работи в новия дух още от детската градина.

Оная майка, която обича само своето дете, още не е разбрала Любовта, в нея го няма още духът на новия човек, който иде в света. Ако тя е събудила в себе си новите форми на Любовта, тя ще обича всички деца, всички същества. Ако тя обича само своето дете, значи сърцето ѝ не е достатъчно широко, за да побере целия свят в себе си, тя не е дала път на Мировата Любов да протече през сърцето ѝ. Тогава тя не може да има и онава образователно въздействие върху своето дете. Само майката, през чието сърце тече Мировата Любов, може да оформи в своето дете новия тип човек.

Семейството е най-важният образователен фактор. Учителя казва: *Светът ще се поправи само като се попра-*

*ви семейството. Хората трябва да имат ясна представа за това. Бащата и майката трябва да са свършили най-главната образователна работа и после идат вече училището и обществото. Последните гледат върху това, което е изработено вече в семейството. По този начин майката е важният фактор, който гради новото общество. Изграждането на Новата култура е преди всичко в ръцете на майката. Учителя казва: *Младежи, родени от добри майки, представляват бъдещето на човечеството – те са надеждата на човечеството... Жената ще внесе Любовта в семейството и в света.* Тя, като подготвя в семейството новия тип човек, вече работи за повдигането на човечеството. От друга страна жената, като носителка на Любовта, внася топлотата на своята любов в света и повдига гушите. Лъчите на любовта ѝ заливат обществото и цялото човечество. По този начин новата жена не само косвено, чрез семейството, но и направо участва в повдигането на човечеството, в идването на Новата култура.*

\* \* \*

Поради грамадната образователна работа на семейството досегът между учителя и семейството трябва да бъде оживен. Учителя влиза в допир със семейството по няколко начина – чрез посещения на дома и чрез свикване на родителско-учителски събрания. Така учителите ще научат от една страна домашните работни условия на ученика, а от друга страна ще осветлят родителите по много педагогически въпроси. Чрез посещение в дома учителят ще спечели любовта на детето. Въз основа на един психологически закон детето обиква тези, които проявяват любов към лицата, които то обича.

## VIII. ПРИРОДОСЪОБРАЗЕН ЖИВОТ

Изкуството да се живее е велика наука. Тя обхваща целокупния живот на човека – физически и духовен. Но ние тук, в тая глава, няма да разгледаме всички страни на въпроса, а предимно физическата му страна. Учителя казва: *Ако попитате съвременните културни хора, те ще кажат, че живеят културен живот, обаче ако изследвате този живот, ще видите, че това не е култура: нито в яденето има култура, нито в жилищата и пр. Това не е много силно казано. Според мене всеки човек, който не знае да живее, е невежа. Ако яде и след това го боли стомахът, той е невежа; след като учи, ако го боли главата, невежа е. Новият начин на живот е абсолютно спазване на законите на Разумната природа.*

Ето що казва Генчо Пиръов<sup>143</sup> за здравното възпитание в днешното училище: „Да се завърши физическото и душевното развитие на младежите – това предполага преди всичко добре организирано здравно възпитание. А това значи не само уроци по хигиена и здравеопазване, не само системно и рационално телесно възпитание, но и пълно провеждане на принципа на училищната хигиена и на хигиената на труда във всекидневните занятия на учениците в училището и у дома. Това изисква да се пречупи и програмата, и методът пред един здравен критерий в най-широк смисъл на тая дума“.<sup>144</sup>

Училището трябва да бъде мястото, където практически се учи как да се живее. Само така ще получим едно съвсем ново поколение – жизнеспособно, жизнерадостно и работоспособно, здраво физически; поколение на деца

със светли умове, с благородни сърца и със силна воля. Но детето не трябва да се учи на това в училището чрез теоретизиране и морализиране, но чрез самия живот. Правилата на природосъобразния живот трябва да се усвоят от децата чрез живия опит. Ще почнем от въпроса за храненето.

## **Чиста и нечиста храна**

За да се развива детето правилно физически и психически, то трябва да се храни с чиста храна. И при най-добрите методи на обучение и възпитание няма да получим очакваните резултати, ако храненето на детето не е правилно. Коя храна е чиста и коя – нечиста? Чиста храна е тази, която съдържа всички хранителни вещества, нужни за организма, която може да се асимилира по-лесно и по-добре от организма и не съдържа отрови. В това отношение за предпочитане е растителната храна, която в сравнение с месната е по-чиста. Месната храна не може да се нарече чиста поради отровите, които съдържа. Те са от четворен произход.

### **Отрови, които са продукт на дезасимиляцията**

В организма има непрекъснато два процеса: градеж и разрушение, или иначе казано: асимиляция и дезасимиляция. При дезасимиляцията се получават ред отрови, например пуринови и ксантинови основи, креатин, пикочна киселина, леокомаини. Много от тия междинни продукти продължават да се доразлагат. Например пуриновите основи се превръщат в пикочна киселина, а последната – в пикочина. Креатинът се превръща в креатинин. Въгле-

родният двуокис като краен продукт на дезасимиляцията заедно с част от водата се изхвърля през белите дробове, а другите крайни продукти на дезасимиляцията като пикочна киселина, урина, креатинин, хипурна киселина и пр. се изхвърлят чрез бъбреците и потните жлези. Пикочната киселина е един от важните причинители на болезнени процеси в организма. Месната храна увеличава количеството на пикочната киселина, намираща се в кръвта, от 3 до 10 пъти повече, отколкото растителната храна. Количеството на креатинин в човешкия организъм също така нараства с месната храна. Чрезмерното увеличение на тия отрови в урината на човека, който се храни с месо, показва, че те се намират и в човешкото тяло в по-голямо количество, понеже урината ги извлича из човешките тъкани. Значи организмът на човека, който се храни с месо, съдържа много повече отрови, отколкото организмът на човека или животното, което не се храни с месо.

Бушар е доказал, че изпражненията на човека месоядец съдържат два пъти повече отрова, отколкото на човека вегетарианец. Изпражненията на месоядните животни, казва д-р Келоз<sup>145</sup>, издават силна смрадлива миризма в сравнение с изпражненията на тревопасните животни. Същият Бушар е направил следния опит: бавно, постепенно е вкарвал в тялото на заека урина, докдето се явили признаци на отравяне, и същевременно отбелязвал всички симптоми, които настъпвали. Той е забелязал, че месната храна увеличава отровността на урината, т.е. по-малко количество урина е нужно, за да се появят у заека признаци на отравяне, ако тая урина е взета от човек, който се храни с месна храна. С опити е доказано от Бушар, че отровността на урината у човека, който се храни с месо, може да достигне 4 пъти нормалната ѝ отровност.

При човек, който се храни с растителна храна, количеството на урината, изработена за 24 часа, е 23 грама, а при човек, който приема месна храна, е 54 грама. При смесената храна количеството на урината е 32 грама. Количеството на пикочната киселина при месната храна се покачва от 1.04 гр на 151 гр за 24 часа. А понеже урината е просто извлечение из тъканите, то е ясно, че появяването на толкова голямо количество отровни вещества в нея говори за увеличение на количеството на отровите в тялото.

### **Отрови, образувани поради жизнени процеси в клетките след смъртта**

Д-р Келог казва: „След смъртта на животното личният му живот престава, обаче клетките продължават да живеят с часове. През времето, което изминава между така наречената смърт и истинската смърт на клетките и тъканите в тялото, дейността на последните не престава: клетките поглъщат разтворените храни, които са в досег с тях, и в същото време продължават да произвеждат непотребни отровни вещества, които, когато тялото е живо, бързо се изхвърлят чрез бъбреците, белите дробове и другите отделителни органи. Бързината, с която тези вещества се изработват в живото тяло, е толкова голяма, че то умира за няколко минути, когато пътищата, през които те минават навън, бъдат запушени. Докато тялото е живо, чистата кръв постоянно мие тъканите и не само ги храни, но и събира непотребните вещества и ги отнася. А след смъртта тези отрови остават натрупани в клетките и увеличават още повече количеството на отровите в животинските тъкани“.

## **Отрови, образувани при трупното разлагане**

Доказано е, че трупното разлагане почва няколко часа след смъртта на животното – след 9 до 24 часа. Че хората поглъщат храна, която е в напреднала степен на трупно разлагане, се вижда от неприятната миризма, която е свойствена на халите и касапниците, която чувстваме, когато минаваме покрай тях. Това показва, че трупното разлагане е вече почнало, макар и месото да изглежда привидно прясно. При трупното разлагане се развиват отровите птомаини и други токсини. Някои диви племена, казва д-р Келог, потопяват стрелите си в разлагащите се тела на животните. Той казва още: „Че готвенето може да унищожи тия отрови, е погрешно схващане: то може да убие микробите, които произвеждат отровите, ако месото е готвено доста дълго време, и то при висока температура, обаче самите отрови не се унищожават от готвенето. Миризмата на разлагащото се тяло е сравнително слаба, но птомаините и токсините са вече развити в него и малко количество от тях може да убие малки животни. В топлиите страни и лятно време в умерените страни човек не може да търпи миризмата на трупа даже няколко часа след смъртта. Това нещо не се среща при растителните вещества, които употребяваме за храна“.

## **Отрови, произлезли поради отрицателното психично състояние на животните**

Че наистина отрицателните психични състояния причиняват промяна във физиологичните процеси и стават причина за отделяне на разни вещества, се знае много добре. Ще приведа опита на американския физиолог Кенон, за да поясня това: той завързал кокошки така, че



да нямат свобода на движението. Те изпаднали в ярост: перушината им щръкнала, зениците им се разширили и тези прояви на ярост са били винаги придружавани с голямо отделяне на адреналин, който разстройва физиологичните процеси в тялото, например почва да се отделя повече захар. Той с множество подобни опити доказва, че яростта и страхът причиняват отделяне на хормона адреналин, който е тясно свързан с възбуждането на симпатичната нервна система.

От такива и подобни опити е установено, че ужасът, който животното изпитва преди и по време на клането, нарушава физиологичните му процеси и причинява образуването на отрови в тялото. С какъв ужас животните пристъпват към кланицата! Те отдалече подгушват кръвта на избитите преди тях животни и с ужас се гърпат. Учителя дава следните пояснения по това: *В месото на животните се образуват отрови при посягане върху живота им. У тях се заражда ужасен страх, омраза и отвращение към всички, които искат да отнемат живота им. И всичко това се възприема като отрова от тези, които ядат тяхното месо. Тази отрова разклаща нервите им.*

\* \* \*

Д-р Келог казва: „Месото на месоядните е всякога противно по вкус и мирис. По тази причина месоядните много рядко хващат и убиват други месоядни за храна. Лъвът никога не яде месото на пантера, леопард, дива котка и пр. Кучето може да хване и убие котка, но никога не я яде. Месото на свини, хранени с месо, е противно на вкус“. Когато човек се храни с чиста храна, то поради процесите на дезасимиляцията има известно количество отровни продукти в своите тъкани. А ако се храни с месна храна, това количество се увеличава, защото към

собствените непотребни отровни вещества се прибавят и такива, получени с месната храна. Значи чрез месната храна човек увеличава количеството на отровните вещества в себе си.

Отровите, които съдържа месната храна, водят към много болести, израждат човешките тъкани и правят тялото податливо към заразни болести. Един организъм, който не е отровен от пикочна киселина и други такива отрови, е по-неподатлив към болести и ако заболее, има по-голяма сила да се съпротивлява на болестта и да я победи. Учителя казва: *Когато децата са нервни, непослушни, това произлиза от факта, че в тях има набрани нечисти вещества. Съвременната медицина констатира, че неврастенията на сегашните хора се дължи на чрезмерното употребление на месо. Единствената здравословна храна засега е растителната. Тя смекчава и човешкото грубо естество. Ако бихте имали непокварено обоняние, вие бихте бягали далече един от друг. Такава смрад се носи от онези, които ядат месо. Като ви каже някой, че болендува, то първото нещо за започване на подобрението е да промени храната си.*

Отровите, натрупани в тялото чрез месна храна, по-неже бъбреците и другите отделителни органи не могат да ги изхвърлят, постепенно се увеличават в организма и причиняват преждевременно остаряване и са причина на недъгавост и телесно разстройство. Д-р Келог казва: „Натрупването на отрови в тялото може да причини ревматизъм, подагра, нервно главоболие, преждевременно остаряване, податливост към заразни и много други болести. Поглъщането на месната храна в големите градове е създало полкове хронически полуинвалиди, които макар че вземат привидно участие в различните работи, всъщност са лишени от радостите на живота

поради т.нар. месно изтощение, което се характеризира в много случаи с нечиста и бледна кожа, с развлеченост, угнетеност, безсъние, нервност, раздразнителност и преждевременна старост. В здравия човек микробите не могат да виреят лесно. Само когато организмът е отслабнал поради нарушение на природните закони, само тогава могат да виреят успешно микроби в него. Месната храна е една от причините за отслабване на тялото поради натрупване на отрови.

Безмесната храна намалява вероятността от заболявания. Отровите, които се вкарват в тялото чрез месна храна, намаляват способността на организма да унищожи отровите, образувани при болестта. Наблюдавано е, че многото пикочина в организма пречи на тялото да се съвземе след сериозна операция или повреда. Белите кръвни телца са пазители на тялото, те изяждат микробите, влезли в него. А отровите на месната храна парализират белите кръвни телца и ги правят неспособни да изпълняват най-важната си функция – унищожаването на микробите. Хора, които се задоволяват с растителна храна и живеят при еднакви условия с хора, които се хранят с месо, имат необикновена сила и издръжливост и са бележити по своето дълголетие“. Месото води към алкохолизъм. Д-р А. Кингсфорд<sup>146</sup> казва: „Един американски работник против алкохолизма, който 40 години е чел лекции върху този въпрос, старателно е изучил причините за алкохолизма в разните класи и местности и твърди, че месото възбужда нервната система и с това открива път към спиртните напитки. Колкото повече човек яде месо, толкова повече у него се събужда стремеж към алкохола. И много опитни лекари се съобразяват с това, когато лекуват алкохолизма“.

Д-р Келог казва: „Храните от растителен произход са чисти. Те не са примесени с отровни вещества и поч-

ти никога не могат да бъдат опасни за здравето“. Ето защо интересите на човешкото здраве изискват човек да се храни с чистата растителна храна, в която количеството на непотребните вещества е съвършено малко в сравнение с животинските тъкани, толкоз повече, че растенията съдържат и всички хранителни вещества, нужни за човешкия организъм. Д-р А. Кингсфорд казва за това: „В растителното царство не само могат да се намерят всички основни вещества, необходими за храненето, но тук те се съдържат в много по-голямо количество, отколкото в месото на животните. Така у бобовите растения се намират 23-30% белтъчни вещества, 55-58% скорбяла и около 3% соли. В разните меса има всичко от 6 до 19% белтъчни вещества, а въглероду няма почти никак. Месата имат тлъстина, но тя може да се замести от разните масла на семената, плодовете и орехите.

В растенията ще намерим и много вещества, които липсват в месото, а именно въглеродите. В плодовете има и растителни киселини, на които пресните плодове дължат своето необикновено благоприятно и освежително действие“. Поради това растителната храна не само че не внася отрови, но напротив, пречиства тялото. Д-р Келог казва: „Соковете от плодовете са отлични дезинфектори. Особено суровите плодове имат свойството да противостоят на действието на микробите. Те дезинфекцират червата“. Освен горните съображения, можем да вземем предвид и други някои съображения, които говорят в полза на растителната храна. Например слънчевата енергия, която прониква в растенията, повече е запазила своя първоначален жизнен ритъм, а у животните той е вече по-видоизменен. Ето защо с растителната храна животворната сила се приема в своя по-първичен ритъм.

От друга страна, има голяма връзка между храната и душевния живот. Храната влияе не само върху състоянието на тялото, но и върху душевния живот на човека. Знае се, че животното е носител на страсти, инстинкти, похот и пр. Месото му е снабдено с аналогични груби, ниски трептения, които се предават на човека, когато се храни с него. Растенията нямат такива страсти и похот, както животните. Именно по тази причина месото загрозява, понижава характера на човека и в това отношение растителната храна е по-чиста от животинската. Учителя казва: *Като се храни с месо, човек възприема нещо от психичните качества на животното, чието месо е ял. Ако един човек иска да живее чист, добър живот, непременно трябва да напусне месоядството. Докато човек яде месо, докато пие вино и други питеята, никакъв дух не може да се пробуди у него.*

Лозински говори за една майка, която се оплаквала, че децата ѝ били груби, постоянно се карали и биели. Тогава тя била посъветвана да измени храната им. След като практикувала известно време вегетарианския режим възрастни, тя се похвалила, че децата са се променили: станали кротки, милостиви, добри, с нежни обноски. Русо, един от най-бележитите педагози в историята, ясно е прозирал връзката между храната и характера. И затова препоръчва растителната храна за децата. Ето какво казва той по този въпрос: „Като едно от доказателствата, че месната храна не е свойствена на човека, може да се посочи равнодушието, което имат децата към нея, и предпочитанието, което те винаги дават на зеленчуците, млечните ястия, плодовете и т.н. Извънредно важно е да не се извратява този природен вкус и да не се правят децата месоядни – ако не заради тяхното здраве, то поне заради техния характер, защото – обяснявайте, както искате това – несъмнено е, че

тези, които обичат много месото, биват хора жестоки, жестокосърдечни. Това наблюдение се е потвърждавало във всички страни и във всички времена. Дваците са въобще жестоки и тая жестокост има за свой източник не тяхната природа, а храната. Те ходят на война като на лов и постъпват с хората така, както ние постъпваме с мечките. Големите престъпници, които се готвят за убийство, пият кръв, за да се закалят. Омир<sup>147</sup> представя циклопите, които ядели месо, като страшни чудовища, а лотофагите (които се хранели с лотоси – един вид с растения), за такъв приятен род, че всеки, който е имал с тях работа, веднага е забравял всичко и е оставал да живее сред тях“.

Ако родителите искат да имат деца, чиито мозъци да са възприемчиви към по-възвишени мисли и чувства, ако искат да ги избавят от грубост в характера, ако искат да ускорят тяхната еволюция, ако искат те да имат здрави тела, чисти от отрови и чужди вещества, трябва да ги хранят с растителна храна. Този въпрос има по-дълбока страна. Колкото материята е по-груба, толкова тя е по-нечувствителна към трептения от висш характер, а може да отговаря и да приема само трептения от нисш, по-груб характер. Особено това важи за нервната система и специално за мозъка. Когато човек се храни с растителна храна, тогава неговото тяло ще бъде по-чувствително, по-възприемчиво към най-възвишени идеи, чувства и стремежи, понеже то ще бъде съставено от по-чиста, по-фина материя.

Че наистина естествената храна за човека е растителната, се вижда и от следното: най-близки до човека по анатомичния строеж и по физиологичните процеси са човекоподобните маймуни. Човешката уста е устроена както техните – няма задбузни торбички. Каналите на двете подчелюстни слюнчени жлези излизат от двете

страни над подезичната ципа. У орангутана брадавичките по езика са разположени като у човека – във вид на буквата V. Формата и числото на резците и кътните зъби у човека са както у маймуните, само че кучешките зъби у последните са по-дълги и мъгреците се явяват по-рано, отколкото у човека. Д-р Ана Кингсфорд казва: „Днес се говори, че съществуването на кучешките зъби у човека било очевидно доказателство, че човек по природа е месояден. Ако това е наистина доказателство, то трябва да се отнася повече за маймуните, защото техните кучешки зъби са по-дълги и по-здравни от човешките. Обаче маймуните по природа са плодоядни – те се отвърщават от месната храна в своето природно състояние“. У месоядните животни храносмилателният канал е три пъти колкото дължината на тялото. У тревопасните като овцата – 30 пъти, а у маймуните и човека – 20 пъти. У месоядните, тревопасните и всеядните животни млечните жлези са на корема, а у човека и у човекоподобните маймуни – на гърдите. Кожата на маймуната е снабдена с милиони потни жлези, а у човека те са много повече. Свинята, която е всеядна, има потни жлези само на муцуната; у коня, кравата и другите животни, които се хранят с растителна храна, цялата кожа се поти, както у човека.

Някой мисли, че месото е необходимо, за да образува човек мускулна енергия. Д-р Кингсфорд казва: „Най-издръжливите и полезни работни животни се хранят не с месна храна и даже не я търпят. Всички работи на земята кълбо се извършват от тревопасни животни – кон, вол, камила, слон. Те орат полетата, те ни дават възможност да пътуваме; благодарение на тях се е създала нашата култура и благосъстояние. Ни едно месоядно животно не може да се сравни по сила с тревопасния носорог. Той почти без усилие чупи дърветата и разхвърля

клоните като клечици. Една горила, която се храни само с плодове и орехи, пред очите на Дюшалю счупила на две половини пушката, изтървана от ръцете на един ловец. При състезанията вегетарианците са имали надмощие. Д-р Хейг казва: „При състезанието за една обиколка около Берлин, което съставлява 15 английски мили, първите шест победители се оказаха вегетарианци. Най-добрият любител пешеходец на дълги и къси разстояния – Г. У. Оули – се храни с растителна храна. С такава храна се храни и световният тенисист Х. Майлс. Също така и немският пешеходец Милер при голямата си победа в шестдневните надбягвания е живял съгласно изложената тук гуета“.

Д-р Келог говори за друго едно състезание между Берлин и Виена, разстоянието между които е 360 мили. В състезанието са взели участие 13 месоядци и двама вегетарианци. Последните двама първи пристигнали на местоназначението. Нито един от тези двамата не бил професионален пешеходец. Когато те дошли до местоназначението, най-близкият до тях месоядец бил 50 мили далече. В друго състезание в Германия разстоянието е било 70 мили. Участвали 22 души, от които осем вегетарианци. От тях се изисквало да изминат това разстояние за 14 часа. Шестима от осемте вегетарианци пристигнали на мястото преди изтичането на това време. Другите двама пристигнали малко по-късно, защото се заблудили по пътя и изгубили напразно 5 мили. Всички вегетарианци били свежи и бодри. Един час след тяхното идване пристигнал първият месоядец, твърде много изморен и изтощен, другите били изнопадали по пътя. Това е твърде ярка илюстрация, която изтъква голямата стойност на растителната храна като подкрепител на организма при тежка работа, казва Д-р Келог. От всичко горно се вижда, че най-здравословна храна за децата е растителната, понеже е чиста – лишена от отрова.



Обществото трябва да даде на децата условия, най-благоприятни за техния растеж, за тяхното физическо и духовно укрепване. Ако искаме те да бъдат здрави, устойчиви на болести, бодри, издръжливи на труд, ако искаме да издигнем духовното им естество, трябва да им даваме чиста храна – растителна. Учителя казва: *Дайте най-добри условия на детето. Кои са тия условия? Хранете го предимно с плодове. В новото училище ще учат децата как да се хранят, как да дишат и пр. Чистата храна е първата стъпка при възпитанието на децата. Храненето може да стане един метод за възпитание... Не трябва да се казва на детето да не убива животните, не трябва да го морализираме; това е отрицателен метод и не действа възпитателно. Не, развийте у него любов към животните и тя ще определи линията на поведението му. То като приложи любовта, всичко друго ще дойде само по себе си. Любовта към животните може да стане после изходна точка за по-разширената любов към всички същества.*

В някои училища е приложено вегетарианството, например в Batile Greek College, South Lancaster Academy, Walla College, Union College. Директорите на тези училища, казва г-р Келог в своите годишни отчети, една година, след като въвели вегетарианското хранене, съобщават, че здравето на учениците никога не е било в таква отлично състояние; докато по-рано често боледували и имали постоянно нужда от милосърдни сестри и лекари, сега почти нямали нужда от техните услуги. Разбира се, теоретичната страна на въпроса ще бъде засегната по-подробно в средното училище, отколкото това ще се направи в основното училище, понеже познанията на средношколеца по анатомия, физиология, и пр. са по-големи.

## Въздържание и възпитание

Вредното влияние на алкохолизма върху всички органи е известно. Той води към израждането им, предразполага ги към много болести – в черния дроб, бъбреците, сърцето, кръвоносната система, нервната система и пр. Освен това той спъва духовното развитие на детето. Алкохолизмът води и към престъпност. От друга страна, известно е гибелното влияние на алкохола върху потомството. В случая строгите закони на наследствеността влизат в действие. Потомците на алкохолиците са склонни към престъпност, тъпоумие, идиотизъм, епилепсия и пр. Правени са изследвания, като е проследявано потомството на алкохолици в течение на много поколения. Ето защо престъпление е пред обществото, пред народа, ако не работим за въздържателната идея в училището, за да получим едно трезво, здраво и умно поколение, с което ще осигурим здравето и културния възход на бъдещите поколения.

С разнообразни средства може да се работи за въздържателната идея в училището. Освен противоалкохолното обучение, което се предвижда в учебната програма, какво широко поле за работа има в това отношение за учителя! Учителят може да си послужи с множество средства: въздържателни реферати от учениците, картини, песни и приказки, въздържателни утра и вечеринки, въздържателни пиески и пр. Хубаво е в повечето случаи починът и главната дейност при такива вечеринки да бъде в ръцете на учениците, за да имат поле за творчество. В дома не трябва да се дават никакви напитки на децата. А някои бащи дават вино, ракия, коняк и пр.

на такива малки деца, чиито глави гаже не се виждат над масата. Алкохолът влияе вредно върху всеки човек, а колко по-вредно ще влияе върху нежния детски мозък и върху другите още крехки детски органи. Като имаме предвид, че понятието *въздържание* трябва да се разбира в широк смисъл на думата, още по-ясно изпъква възпитателното му значение.

## Дишане и възпитание

Учителят практически ще научи децата на правилно, дълбоко, ритмично дишане. Всеки учител трябва основно да е запознат с теорията и практиката на дишането. Всяка сутрин учителят ще посвети най-първо 5-10 минути на дихателни упражнения с движения, преди да пристъпи към учебната работа. Когато по време на учебната работа учителят забележи разсеяност, невнимание, немирство или умора у децата, хубаво е веднага да прекъсне методичната единица, да направи с децата дихателни упражнения с движения и след това те, обновени, освежени и отморени, ще продължат успешно учебната си работа. Дихателните упражнения са хубаво средство за отмора и тониране. Дълбокото дишане действа укрепително не само физически, но и върху ума, сърцето, волята, паметта, характера и пр.

Могат да се употребят дихателни упражнения за меланхолични деца, за буйни, лениви, за деца със слаба памет, за деца, слабо надарени умствено, за деца със слабо телосложение и пр., и учителят ще види чудните резултати. Чрез дихателните упражнения меланхоличните ще се освободят от своята меланхолия и ще станат жизнерадостни и общителни, ленивите ще станат прилежни; у слабопаметните паметта ще се усили; у умствено не-

доразвитите ще се засили мисловната им сила; телесно недоразвитите ще се укрепят и пр. Учителят трябва да работи в това отношение освен общо с целия клас, но и индивидуално. Покрай общите дихателни упражнения той ще дава на учениците, които имат специални нужди, и особени дихателни упражнения, като следи за тяхното въздействие върху децата.

В беседите и лекциите Учителя е дал грамаден материал с дихателни упражнения, много от които могат да се използват в училище. Тук ще изложа няколко от упражненията, дадени от Учителя<sup>148</sup>, които с успех могат да се приложат в училището:

1. Вдишване при постепенно издигане на ръцете над главата отвесно и успоредно. Загържане на въздуха при такова положение на ръцете. Издишване при бавно спущане на ръцете отстрани надолу.

2. Изходно положение: ръцете са спуснати надолу, тялото е изправено. Ръцете бавно се вдигат отстрани на тялото нагоре, докъдето се съединят над главата. През време на това движение става бавно вдишване на въздуха. След това ръцете бавно се спускат встрани, докато застанат в хоризонтално положение от двете страни на тялото, с дланите надолу. Това се придружава със загържане на въздуха. После ръцете бавно се приближават до гърдите и се поставят върху гърдите с дланите навътре. През време на това движение става бавно издишване. Издишването продължава със спущане на ръцете до първоначалното положение. Упражнението се повтаря няколко пъти.

3. Ръцете се вдигат и се поставят върху раменете с отворени пръсти и с длани надолу. През време на това движение има вдишване. С ръце върху раменете става загържане на въздуха. После ръцете се разтварят встрани и се спускат надолу с издишване.

4. Лявата ръка отива в лява страна хоризонтално с длан, обърната напред. Дясната ръка отива към лявата и двете ръце си допират дланите. Бавно хлъзгане на дясната ръка по дланта на лявата, после по дължината на цялата лява ръка и по гърдите и след това протягането ѝ вдясно хоризонтално, с длан напред. През време на това движение бавно вдъшване на въздуха. При това положение на ръцете известно време има задържане на въздуха. След това лявата ръка отива вдясно и двете ръце се допират с дланите. През време на това движение има издишване. После бавно хлъзгане на лявата ръка по дланта на дясната, по цялата дължина на дясната ръка и по гърдите и протягането ѝ вляво хоризонтално, с длан напред. През това време става бавно вдъшване. Това упражнение се повтаря по три или пет пъти наляво и надясно.

5. Двете ръце се издигат и се допират над главата във вид на триъгълник. През време на това движение има вдъшване. При такова положение известно време има задържане на въздуха. След това ръцете бавно се спущат надолу, оставяйки заловени, като пръстите им се допират в хоризонтално положение до горната част на главата. През време на спущането им става издишване. После бавно се издигат ръцете до първоначалното положение – триъгълник над главата. През време на това издигане има вдъшване; после пак се спущат и издигат и пр. – три или пет пъти. На края на упражнението двете ръце се отдалечават една от друга и с бавно движение като обливане се спущат надолу от двете страни на главата, раменете и гърдите.

Един прогимназиален учител, който е започнал с педагогическите възгледи на Учителя и ги е прилагал, казва: *В прогимназията с голям успех прилагам дихателните упражнения – всяка сутрин и ламе такива. Често по време*

*на час, когато забележа умора, прекъсваме урока, правим дихателни упражнения с движения. След това идва чудна бодрост и продължаваме работата си.*

## Чистота

Тя няма да се научи чрез морализиране и теоретически, но главно чрез самия живот. Най-ценни са тия правила, които се учат чрез живота – като ги живее човек. Чистотата не трябва да се налага на децата, но те трябва да я обикнат. За да я обикнат и ценят, в цялото училище – класни стаи, коридори, двор, градина и пр., трябва да царува идеална чистота. Когато детето свикне с чистотата от ранна възраст, у него се създават красиви, трайни навици и склонности, които ще важат за през целия живот. Това ще се отрази и върху морала и характера му.

Една учителка в първоначално училище в едно село в Бургаска област ни разказа за своята дейност в това отношение: „Въведох образцова чистота в училището и разбрах, че това действа много възпитателно. Самата стая беше така чиста, както срещу голям празник. Подът постоянно светеше от чистота; стъклата на прозорците бяха така чисти, като че ли последните са без стъкла. Стените бяха снежнобели, прозорците – с транспаранти от бяла хартия, която внасяше в стаята мека бяла светлина. Масата беше покрита с бяла хартия и децата пазеха да не я оцапат и с най-малката драскотина. Те си събуваха обувката при вратата и влизаха по терлици. И самите деца бяха крайно чисти: както телесно, така и в душите си. Когато инспекторът дойде, остана изненадан от чистотата и каза, че в никое друго училище той не е виждал подобно нещо“.

Физическата чистота ще събуди у децата навик и на чистота в мислите, чувствата, желанията и постъпките. Има връзка между физическата и душевната чистота. У онзи, който спазва и обича физическата чистота, ще се яви стремеж и навик да спазва и чистотата в своите мисли. Чрез един подсъзнателен процес физическата чистота води към духовна. Учителя казва: *Чистотата е едно условие за развиване на разумността.* Физическата чистота видоизменя децата. Тя предразполага към възвишени мисли и чувства, тя създава в душите им една атмосфера на светлина. Децата от опит трябва да видят как физическата чистота буди у тях радост, светли мисли, подтик за работа. Нечистотата причинява тъжни мисли и неразположение на духа. Затова чистотата може да се вземе като важна изходна точка при възпитанието. Учителят може да заведе децата при един извор, от който блика бистър, кристален поток и по чието дъно има чист пясък или бели камъчета. Там ще им говори за чистотата, ще им каже: *Ако бъдем чисти, ще бъдем красиви като този извор.*

Учителят може да си послужи и с песни за чистотата, придружени с движения: например с песента *Чисти бъдете като пчелите, чисти бъдете като цветята.* Ако учителят влезе в клас с чисти мисли, чувства, желания и постъпки, той предава своето състояние на децата и у тях се събужда и подхранва чистотата. Ако учителят влезе в клас с нечисти мисли, чувства и пр., той ще внесе у децата известен вид кал. Неговите нечисти мисли, чувства и пр. ще се предадат на децата, без той да им говори. Като влиза в клас, учителят трябва да види най-хубавото у децата. У последните има наслоени нечисти мисли и чувства, утайки, получени от родителите по наследство или от средата, в която живеят. Учителят, като види хубавото у децата, ще отстрани тия утайки

и ще събуди хубавото у тях. Ако той не види хубавото у децата при влизане в клас, ще внесе у тях своите нечисти мисли и по този начин не само че няма да отстрани утайките, но и ще ги увеличи. Каквито и педагогически системи да се прилагат в училището – и най-идеалните – ако учителят не спазва горното правило: да влиза в клас с най-чисти мисли, чувства и желания и да вижда най-хубавото и най-чистото у децата, той няма да има никакви резултати: те ще бъдат отрицателни.

## **Разходки и излети**

Те играят голяма роля в новото училище. Разходките се правят по-често, те се правят в близката околност – в гората, на полето и пр., а излетите са по-дълги. Разходките и излетите не трябва да се считат за изгубено време. Не, те имат важна образователна мисия – здравна, научна и възпитателна. Те са необходими, за да се получи едно здраво поколение. Както детският труд в цветната, зеленчуковата и овощната градини и в околната природа, тъй и разходките и излетите преди всичко ще укрепят детето физически, а това е една от важните задачи на днешното училище. Излетите в планината ще помогнат за физическото укрепване не само чрез упражненията на мускулите, чрез дълбокото дишане и пр., но и чрез общение с енергиите, с които планината е богата. Тя е мощен акумулатор на електромагнитни и други сили, богата е и на ултравиолетови лъчи, които са първостепенен здравен фактор. Знае се, че пребиваването в планината увеличава в много скоро време броя на червените кръвни тельца.

Второто значение на излетите и разходките е научното: детето ще прави наблюдения върху треви, цветя,



дървета, извори, камъни и пр. и събираният по този начин познавателен материал ще се обработва в клас. Знае се, че умът се развива само когато се натрупат достатъчно факти, с които той може да работи. Третото значение на разходките и излетите е възпитателното. Планината ще накара детето да мисли, ще обнови неговите чувства и ще развие неговата воля: ще развие волята му от една страна чрез детския труд, приложен по време на екскурзия, и от друга страна – понеже самото изкачване по планината често е придружено с мъчнотии при преминаване през стръмни, мъчнопроходими места, с преодоляване на други препятствия и пр.

Както казахме на друго място, при всяка разходка или излет детето трябва да направи нещо: то трябва да допринесе за подобрението на околната местност, да прояви известен почин и творчество. Така това ще стане навик и ще влезе в характера му. Знае се, че трайните навици участват при оформянето на характера. Планината възпитава детето и естетически чрез своите красоти. Тя чрез чистотата на своята среда освобождава човека от всичко гребнаво. Например онзи, който има желание да си отмъсти, като се изкачи на планината, е готов да прости; ако е бил неразположен, горе на планината се изменя неговото състояние. Там, на планината, проговорва по-ясно възвишената човешка природа; човек там по-ясно чува вътрешния глас, който му казва да живее за великото и красивото, за една възвишена идея.

При своите чести излизания сред Природата детето ще научи практически хигиеничните правила, които трябва да се спазват при разходките и излетите. Такива трябва да се правят във всички степени на училището: от детската градина до гимназията включително, при което характерът и постиженията им ще зависят от възрастта. При честите детски излети на планината

ще им се говори за обновителното ѝ действие върху тялото и душата, за значението на ултравиолетовите лъчи и на другите енергии, с които тя е богата. Чрез честите излети децата и младежите трябва да свикнат на интимен досег с Природата, трябва тъй да обикнат планината, че да ѝ останат верни през целия си живот. При излети децата могат да правят малки опити за черпене на енергия от Природата. Един хубав метод е следният: ще се намери някой мощен, здрав дъб или бряст в гората, детето ще си опре гърба и главата на дървото и ще прекара така известно време. По този начин детето ще почерпи от оная слънчева енергия, която е складирана в дървото. Друг метод: детето, като минава през една гора, вървейки, може да си допре дясната ръка до четирисет дървета, за да почерпи по същия начин слънчева енергия от тях.

## IX. ДРУГАРСКИ ЧАС.

### ДЕТСКИ КЛУБ

Всяко училище трябва да има един по-голям салон, в който ще се събират учениците за другарския час. Ако училището не разполага на първо време с такъв салон, за целта може да се използва най-голямата класна стая. Другарският час ще заговори нуждата, която чувства юношата от едно поле, където той свободно може да развива дейност извън училищната програма. Цвятко Петков споделя следните думи на Кершенцайнер: „За мен е незадоволителна всяка училищна организация, която не позволява на юношата покрай училищните задължения да се заеме доброволно с още някои, като енергично и основно извършва работа, избрана по негов вкус от областта на науката, техниката и изкуството“.

Другарският час, който може да наречем и *детски клуб*, ще бъде едно социално огнище на училището. Част от свободното си време детето може да употребява в тази другарска среда за почивка и творчество. Там децата ще прекарат известно време приятно и полезно. Няколко пъти в седмицата след обяд ще купи живот по време на другарския час. Дейността на детето там ще бъде най-разнообразна. Събранията ще бъдат научни, литературно-музикални или делови, организационни. В другарския час ще се четат реферати от ученици, ще има декламации, хор, оркестър, соло пеене, соло цигулка, ритмична гимнастика, драматизация, песни с движения, игри и пр. На някои събрания могат да се разглеждат отделни почини за попълване на библиотеката, за издаване на

училищен вестник, за залесяване на околни местности, за изграждане на чешма в околността, за подобряване на някоя пътека в гората и пр. Така другарският час ще дава ценно съдействие за постигане на образователните задачи на училището.

В по-големите училища може да стават няколко събрания на другарския час едновременно и всеки ученик ще е свободен да отиде, в която секция иска. Учителите, които ще се грижат за детския клуб, ще гледат, защото всички деца да участват в дейността му по един или друг начин. Когато има няколко секции, то поне веднъж седмично трябва да има общо събрание на цялото училище в големия салон за другарския час.

Казахме по-рано, че както в основното училище, така и в средното училище учениците ще гържат реферати по разни въпроси. Освен класните реферати, които са във връзка с учебния материал, ще има и извънкласни, общи реферати. Последните могат да се организират и ръководят от детския клуб. Общи реферати до известна степен могат да имат значение и в основното училище, но те ще изграт изключително важна роля в средното училище. Там те ще се издигнат като мощно образователно средство. Общите реферати са една необходимост за средното училище, защото средношколският период е тъкмо периодът, в който се събуждат нови духовни сили у юношата и трябва да се определи направлението, в което те ще се насочат. Тогава се формира младежката душа. Тя трябва да е потопена в света на идейния живот. Тия реферати из областта на физиката, химията, биологията, историята, географията, психологията, социологията, стопанските науки, техниката, хигиената, популярната медицина и пр. ще помогнат покрай класната образователна работа за оформяне характера на юношата, за неговото ориентиране по много съвременни

въпроси, които вълнуват човешкия дух. Те ще помогнат да излезе от училището една будна, дейна интелигенция, която утре със своя идеализъм ще чертае светлите бъднини на човечеството.

Така другарският час ще помогне за развиване на социалното чувство, за събуждане дух на творчество и инициатива, за развитие на художествен вкус, за добиване на научни или литературни познания и за внасяне на по-голямо разнообразие и радост в живота на детето. Другарският час ще представлява широко поле за развитието на музикалния усет. Там ще има добри възможности за това, поради което другарският час ще помогне, за да излизат от училището юноши с музикална култура, с музикален слух, с добре обработен глас и пр. Освен обикновените седмични събрания детският клуб ще има и извънредни такива по случай някой празник; той ще се отпразнува чрез творчеството на цялото училище с музикални и литературни номера, с ученически реферат и пр.

Другарският час ще се ръководи от специални учители (според големината на училището). Хубаво е учителите, ръководители на другарския час, да не се менят, за да може да се работи в него планомерно и системно. Учителят ръководител ще дава до известна степен насока, но почин ще имат и самите ученици. Изобщо детският клуб трябва да представлява един жив организъм, който ще се развива, ще разширява постепенно своята дейност според местните условия и възможности. Ако той има няколко секции, хубаво е ученикът да мине последователно през всички секции, за да се развие всестранно. Една учителка е опитала под ръководството и упътванията на Учителя с успех другарския час (детския клуб), макар и в малко по-друга форма. Резултатите са отлични: интересът на учениците към другарския час бил голям.

Разбира се, другарският час в първоначалното училище, в прогимназията и в средното училище ще има по-различен характер. Но именно в това разнообразие е красивата и възпитателна страна, понеже детето, като премине от първоначалното училище в прогимназията, ще работи в другарски час, който ще има съвсем нова физиономия и затова дейността му там ще развие нови сили у него. Също така и като премине то в гимназията, другарският час ще има съвсем друг характер: там творчеството на юношата ще има по-широко поле за действие, по-голям размах. Другарският час ще допринесе, за да приеме днешното училище още повече живот в себе си и така да се приближи все повече до училището живот, за да живее детето все по-пълнен живот – разнообразен, всеобхватен и творчески.

## Х. НЯКОИ ОРГАНИЗАЦИОННИ ВЪПРОСИ

По въпроса кои ученици да следват в професионални училища, Учителя казва следното: *Ония ученици, които не проявяват влечение към общото образование, а чувстват влечение към някоя професия, те постъпват в професионално училище.* В този случай материалното положение не трябва да е причина за постъпване в професионално училище. А днес главният повод за прекъсване на гимназията и за постъпване в професионално училище – това са материалните средства. Всеки, който няма средства за следване в гимназия, постъпва отрано в някое професионално училище.

Трябва да се измени характерът и програмата на самите професионални училища. Обществото се нуждае от хора с обща духовна култура, с достатъчно широко общо образование. Само така може да се повдигне културното ниво на народа, защото целта ни не трябва да бъде културното повдигане само на един елит от народа, но повдигане в културно отношение и на широките народни слоеве. Ето защо в професионалните училища трябва да се изучават и достатъчен брой общообразователни предмети, макар и те да нямат видима пряка връзка с бъдещата професия на ученика. По този начин учениците в професионалните училища ще могат да разширят своето общо образование и да се оформят по-правилно като личности с духовни и културни нужди. В много професионални училища днес наистина се учат някои общообразователни предмети, но предимно тия, които са в по-голяма или по-малка връзка с професията. Това не е достатъчно.

Изучаването на достатъчен брой общообразователни предмети в професионалните училища ще помогне за по-доброто усвояване и на самите професии. Един по-образован човек много по-лесно, по-бързо и с по-тънък усет ще схване професията, ще вложи в нея по-голямо творчество, естетически вкус, по-голяма сръчност, съобразителност, наблюдателност, предприемчивост и пр.

\* \* \*

Много деца, макар и даровити, поради мизерията, в която живеят, не могат да добият по-голямо образование от първоначалното и прогимназиалното. Така се погребват много таланти, които могат да бъдат полезни на обществото, на народа. Даже много деца поради мизерия не могат да завършат и първоначално училище, а камо ли да следват по-нататък. Тия деца, които могат да учат, които имат дарби, любов и влечение към науката, към общото или специалното образование, да не се лишават от него поради материални причини. Значи дарбите, способностите и влечението трябва да решат въпроса, а не материалното положение на детето. Общият принцип в това отношение трябва да бъде: на всички деца – образование докрай според техните способности. Ако едно дете е склонно към по-нататъшно образование и няма материални средства, трябва да го подкрепят общината и държавата. Това е един от начините, по който ще се съдейства най-ефикасно на даровитите и изобщо на способните деца.

\* \* \*

Някои говорят против общото образование и искат юношата по-скоро да влезе и да участва в стопанския живот на страната. На това може да се отговори след-



ното: по-голямото, достатъчното общо образование повдига културното ниво на целия народ, а това е за общо добро. От друга страна, чрез приложение на педагогическите принципи на Учителя, основата на обучението и възпитанието в училището ще бъде трудовият принцип – работа сред Природата, в градината, на полето и пр. Чрез трудовия принцип младежът, завършил училището, ще разбира и реалния живот, ще бъде творец и в него. Той ще бъде способен на творчески почини както в духовно-културния живот, тъй и в стопанския живот на страната.

# ХІ. УТРЕШНИЯТ ДЕН

## Личността на учителя

Личността на учителя е толкова важна, колкото са важни и принципите и методите, които той прилага. Някои нови педагогически течения искат да направят учителя почти излишен. Те искат ученикът да учи сам, за да прояви самодейност, творчество. Самодейността, творчеството са необходими, но и личността на учителя все пак си остава като един от най-важните образователни фактори. Колкото детето се учи от учителя, толкова и последният трябва да се учи от децата. Когато учителят няма резултат при някой свой метод, той трябва да се коригира. Децата в това отношение са най-добрият коректор на учителя. Той трябва да черпи поука от тези корекции, да се поправя, да твори, да открива нови методи. Учителят и ученикът трябва да гойдат чрез любовта в интимен досег – досег на умове, сърца и души. Така става взаимна обмяна между тях – преливане на душите им. Ценното, красивото, възвишеното в душата на учителя – неговите дарби, способности и добродетели, по този начин ще се преливат у децата.

Учителя казва: *Любовта не е проповед – тя е контакт на душите, тя се предава от душа на душа. Тя е живият огън, който се предава от човек на човек. Трябва колкото се може по-малко морализиране, а повече да се предава на децата този, живият огън! И учителят получава нещо ценно от децата.* Чистото, благородното, активността и невинността на детската природа ще се прелива в учителя. Ето защо лицата, които са във вътрешно общение

с децата, запазват в себе си нещо детско, младенческо и идейно. Както казва Кершенщайнер, любовта на учителя към децата не е нещо химерично, а една реална сила, чрез която той дарява децата с най-ценното, с най-скъпото от своята душа. И под чара на този дар всички детски сили и заложи се разцъфтяват. Досегът и преливането на душите им е именно главният извор на вдъхновението, което непрекъснато трябва да царува в училището. Б. Марков казва: „При общуването между учителя и детето Любовта е необходимият златен мост между душите, за да се прелее образователното духовно-нравствено съдържание“. Ето защо личността на учителя играе една от най-важните роли в образователния процес.<sup>149</sup> Учителят гържи децата в своето съзнание и непрекъснато ги потопява в струите на своята любов.

Видяхме, че подражателността у децата е доста силна. Макар тя да е най-силна през първия образователен период – до седмата година – но тя все пак си остава като мощна сила и през втория и третия периоди. За да се използва тя за образователни цели, учителят трябва да бъде достоен образец, който да сияе като слънце в детския живот, както се изразява Стела Русчева. К. Скопакъв казва: „Образът на учителя в детското възбуждение трябва да сияе с ореола на висше съвършенство. Детето трябва нему да подражава, към него да се стреми. Какво голямо разочарование настава в душата му, когато този образ бъде помрачен!“ Ученикът се възпитава най-добре, като види около себе си реално възпявление на идеалното, съвършеното. Ето защо учителят трябва да представи на детето такъв идеален тип, който със своето присъствие учи детето много повече, отколкото безброй морализирания. По този въпрос Стела Русчева казва: „Само в първоначалното училище учителите са могли да вникнат в детската душа;

те са истински ваятели на детските души и живеят в най-голяма духовна връзка с учениците си. Тази връзка се поразхлабва в прогимназията и съвсем отслабва в гимназията. Трябва да забележим, че за това не са виновни учителите, а несъвършената образователна система. Ученикът свършва гимназията и учителите му са били чужди, както и той на тях“. В отношенията между учител и ученици трябва да царува интимност, топлина и духовна връзка. В основното училище това ще направи любовта, а в средното училище освен любовта се прибавя и друг фактор: влизането на учителя в досег със света на идейните търсения, копнежи и идеали на младежа.

*Учителството*, казва Учителя, *е една от най-възвишените професии на Земята*. За да се види колко високо той цени учителството, ще дадем пример. Един учител попита Учителя: „Да напусна ли училището, за да избира по-добра професия от материално гледище?“. Учителя му казва: *Не напускайте учителството за материални цели, ако пазите интересите на своята душа!* Разбира се, учителят трябва да има солидна педагогическа подготовка, мироглед, стремеж към съвършенство и идеал. Този стремеж, този идеал, за който живее, ще влеят своя огън в детските души, независимо от думите, които говори.

Кои лица са най-подходящи за учители, кои трябва да следват за учители? Предимно любвеобилните натури! Хората на Любовта, на сърцето са натури, родени за учители. Хората, които се самораздават, са родени за учители – те трябва да пълнят предимно учителските институти. Такива натури са най-способни да гледат всичко през очите на Любовта и да видят Божественото, вечните ценности, които крие детето в себе си, въпреки привидните му недостатъци, склонности и пр., които то може би проявява външно. Такива учители, казва Кершенщайнер, имат вяра в Божествеността на

най-вътрешната същина на човешкия дух. Тая вяра изхожда от Любовта, но е полезно тя да се подхранва и от мирогледа, който да помогне на учителя да дойде до познание за истинското човешко естество.

## Близки перспективи

За да се изгради новото училище, трябва да се познават дълбините на детската природа, нейните нужди, и да се знаят истинските методи, чрез които те могат да бъдат задоволени, за да се създаде пълният образ – физически и духовен – на всестранно развития човек.

Който следи отблизо опитните училища в странство, ще види, че в много чужди опитни училища има разочарование. Това е, защото ръководителите на тия опитни училища, въпреки красивите им желаня и благородни побуди, не са изхождали от познанието за истинското духовно детско естество, пренебрегвали са нуждите на висшата детска духовна природа. Тук ще спомена само случая с г-ца Крос, ръководителка на първоначалното училище в Кингс Ланглей. В това училище бил приложен трудовият принцип. Децата проявявали самодейност, творчество – те работили заедно с учителката си вкъщи, в обора, на полето, в градината. Това училище представлявало нещо като стопанство. Но г-ца Крос чувствала ясно, че „на модерните реформаторски стремежи липсва една дълбока основа, изхождаща от духовното познание на света“.

Педагогическите принципи на Учителя изхождат именно от такова по-дълбоко познаване на детската природа. Учителя с педагогическите принципи и методи, които излага, има за цел да се създаде едно училище, което да

е в най-пълна хармония с характера и нуждите на детската природа. Тогава ще имаме неподозирани резултати. Учителя казва за новите образователни методи: *При новото възпитание ще имаме гениални деца, понеже ще бъдат поставени в най-благоприятна обстановка. Трябва едно пробно училище и за две години ще се види разликата. Ако всички учители прилагат това знание, знаете ли какъв културен народ ще бъде?*

\* \* \*

Трябва усилена работа, за да се разпространи сред учителството и обществото светлината на тая нова педагогика, за която говори Учителя. Принципите и методите на тая нова педагогика трябва да се популяризират чрез специални педагогически курсове повсеместно в страната, чрез активно участие в педагогическите конференции, в които да се изтъкне новият дух, в които трябва да тръгне днешното училище, чрез подходящи статии в педагогическите и гр. списания и вестници, чрез сказки и пр. В това направление някои учители са почнали вече да работят. Още в 1919 г. учителят Пенко К. Пенков от Габрово е изнесъл реферат на редовното събрание на Габровското околийско учителско дружество *Неофит Рилски* върху тия нови педагогически идеи. Той е турил начало в това направление.

За да се подготвят учителите за тия нови принципи и методи, те трябва да се преподават в учителските институти, които не трябва да дават само външна педагогическа подготовка на бъдещия учител, но там трябва да се формира душата на новия учител, да се запали живият огън в неговото сърце, да се формира новият човек на дейната любов. Понеже принципите и методите на новата педагогика са нужни не само на бъдещия учител,

но и на всички групи, те трябва да се преподават не само в учителските институти, но и във всички средни училища, където да се разясняват някои избрани части от тая педагогика. Науката за образованието е нужна, казва Учителя, не само за учителите, но и за всички хора, защото целият живот е училище – поле за обучение и възпитание.

Учителят, който иска да схване стойността на известни педагогически принципи и методи, може да избере най-лесния път – опита. Той може да приложи някои от тия принципи и методи и ще съди за тях по резултата. Учителят и при днешните условия, доколкото му позволява сегашната училищна програма, може да прави известни опити. „Децата съвсем се променят, когато се приложи някой от методите на Учителя“, казват учителите, които са проучили педагогическите идеи на Учителя и са ги приложили, доколкото допуска това днешната училищна програма. Даже най-малкият опит в това направление може да даде поучителен резултат.

Изложените тук принципи и методи са от такъв характер, че с тях може да се започне, без да се вземат мерки за предварително обзавеждане на училищата с нужните пособия. Във всяко училище може да се направи първата крачка за прилагане на тия методи при наличните условия: може да се почне с разработване на част от училищния двор или на други близки местности за превръщането им в цветна, зеленчукова или плодна градина. За тая цел се изискват на първо време нищожни средства, които всяко училище може да намери.

## XII. СЪВРЕМЕННАТА МЛАДЕЖ И ЗАДАЧИТЕ НА ЕПОХАТА

*Младежта е цветът на дървото. От оплодяването на тия цветове зависи бъдещето на дървото.*

*Учителя*

С гениално прозрение Словацки в книгата си *Генезис на Духа* разкрива дълбокия смисъл на развитието на Природата. Той казва, че Великото разумно начало е създадо изпърво минералните форми, за да се прояви чрез тях. Но понеже те са несъвършени, то е създадо растителните форми, за да се прояви чрез тях с по-голяма пълнота, ала и чрез тях не е могло да се изяви в пълнота. Затова е създадо животинските и човешките форми. Смисълът на развитието е във все по-пълната проява на Великото Разумно начало, което работи в света. По същия начин всяка нова епоха в човешката история е все по-пълна проява на силите, вложени в Божествената същина на човешкия дух. Ето защо всяка нова епоха в човешката история носи нещо ново, представлява ново откровение на силите на човешкия дух. Големите пертурбации, на които сме свидетели днес, когато целият живот издъно е раздвижен и разтърсен, показват, че се намираме на границата между две епохи: една стара, която залязва, и една нова, която се ражда.

И днешното училище е призовано именно да създаде строителите на новото, което иде. Днес има стени между душите, те са далече една от друга, отношения-



та между хората са механични. В днешното общество трябва да се влее един нов елемент, който да спои хората, да ги обедини. За да стане това, трябва да се създаде новият тип човек – човекът на дейната любов. Това ще направи училището. От училището трябва да излязат души, които ще внесат в обществото своята чистота, своя идеализъм, кваса на новата Любов – тя представлява оная свещена запалка, която трябва да запали хората. Тая Любов, която те ще внесат, ще има такова магическо действие, както едно микроскопично кристалче, което се поставя в наситения разтвор и в него веднага започва процесът на кристализацията. Или любовта, която те ще внесат в обществото, ще бъде като електрически ток, който се пуска в действие и лампите на готовата вече инсталация светват.

Човешките души са готови за това. Инсталациите в техния ум и сърце са вече готови. Остава да се пусне електрическият ток, за да просветнат. И този електрически ток ще дойде от кваса на Любовта, която младото поколение ще внесе в обществото. Или този нов елемент на Любовта, който излезлите от новото училище ще внесат в обществото, прилича на онзи развигор – топлия пролетен вятър – който развива и разлютва горите. Или можем да дадем друго сравнение: любовта, която възпитаниците на новото училище ще внесат в обществото, прилича на онзи напоителен, благословен дъжд, който дълго е бил очакван от изжаднялата напукана земя и от засъхналите цветенца, треви и гървета; или можем да я сравним с онзи слънчев изгрев в човешкия живот, за който копнее човешката душа след дългата нощ.

Новият тип човек, който днешното училище трябва да създаде, ще внесе в съвременния живот оная животелна влага, която превръща неплодните пустинни пясъци в

красиви цветни и плодни градини. Той ще внесе в живота оная топлина, която ще стопи ледовете и снеговете на дългата зима в човешките души. Така ще се подготви пролетната култура, която ще донесе велики постижения. Тя ще се отличава със следното: взаимното съперничество ще се замени с взаимно сътрудничество; конкуренцията ще се замени с взаимопомощ и солидарност. В основите на Новата култура ще легнат разумността, справедливостта и добротата.

Новото училище може да направи това, може да създаде новия тип човек. Защо? Защото Любовта живее в дълбините на човешката душа и образува нейната Божествена същина. Ето защо човек е добър по своята природа. Жан-Жак Русо казва: „Всичко, което излиза от ръцете на Природата, е добро“. В дълбините на човешката душа живеят Любовта, добротата и чистотата. Ето защо тая мисия на днешното училище не значи, че то ще внесе един нов чужд елемент в човека, но ще употреби онези разумни, целесъобразни методи на Живата разумна Природа, чрез които да се изяви доброто, което живее в човешката душа и което чака с векове своето изявление. Любовта – това е скритото добро в човешката душа, което трябва да се изяви. Мисията на днешното училище, на младото поколение се вижда много ясно и в грамата *Слепите* от Метерлинк. В тази грама се описва животът на слепите, захвърлени на един остров, който е заобиколен от вълните на океана. Никой от тях не вижда, освен детето на една от слепите жени. И надеждата на всички слепи е в това дете, понеже само то вижда!

Новият тип човек, откърмен от новото училище, ще внесе в човечеството един нов елемент – това е духът на жертвата, на самоотричането, духът на дейната любов. И този дух, който той ще внесе в живота,

ще закваси цялото общество, както всичкото тесто се заквасва с малко квас!

*Защо в новото училище основният принцип е свободата?* За да се създадат в училището души, които обичат свободата, души независими, свободни, силни, смели и решителни. Защото само свободните и силни души могат да бъдат строители на нови пътища; защото свободата е свещеният стремеж на всяка душа, висшето благо, което прави човека истински човек.

*Защо в новото училище опитът е основен принцип?* За да излезе от новото училище едно поколение не с мъртви знания, натрупани механично, без никаква връзка с живота, но с живото опитано знание, което съдържа и методите за приложение в живота.

*Защо в новото училище ще се практикува трудовият принцип?* За да се създадат хора активни, хора на действието, трезви и разумни, които разбират живота и имат воля да преодолеят всички пречки в пътя на предначертаната си цел. Това ново училище няма да създаде Рудиновци, които само теоретизират и умуват, но не са хора на делото и на творчеството в живота.

*Защо в новото училище се въвежда ново отношение към Природата, защо се работи сред Природата?* Защото по този начин Природата – Великата световна майка – ще влее своите вечно млади енергии в децата си, ще влее своята мъдрост в техните умове и сърца. По този начин младото поколение ще внесе в обществото една нова мъдрост, която то е научило от общението с Природата, мъдрост, която е иззряла в него от любовното общение с изворите, цветята, тревите, дърветата, планините.

*Защо в новото училище музиката, Паневритмията, ритмичната гимнастика се смятат като първостепенни образователни фактори?* Защото те ще внесат музика,

ритъм и хармония в детския ум, сърце и воля, ще внесат светли мисли в ума, благородни чувства в сърцето, сила във волята и мощ в тялото.

*Защо в новото училище са приложени методите за разцъфтяване на Любовта в детските души? Защото така ще се оформи човекът на Новата епоха. Така младото поколение ще внесе в обществото духа на служуване, с който е било откърмено в училището. С какво се отличава онзи, в когото работи духът на служуването? Той намира своето щастие в служенето на другите, радостен е само когато направи нещо за другите.*

*Защо в гимназиалните класове трябва да царува идейният живот? За да се получи едно младо поколение със завършен цялостен мироглед, с окрилени сърца, вдъхновени от възторжения подтик на идеализма. Защото само хора със завършен мироглед могат да бъдат съзнателни работници за един висок идеал! Когато днешното училище осъзнае тая своя мисия, то ще създаде едно съвсем ново поколение, пропито от висш идеен живот, от възторг, едно поколение на строители и работници за изграждането на новата култура, която иде!*

И тъй, Новата епоха, която иде, иска нови хора. Училището трябва да ги създаде! Тук ще изложи няколко думи, казани от Учителя на младите:

*В света трябва да дойде новото. Младите копнеят за нещо идеално и възвишено, което да се реализира на Земята. Новото, което очакват младите, е Любовта! Единствената сила, която може да оправи света, е Любовта. Тя може да даде подтик на човешкия ум, сърце, воля и душа. Любов, която не може да им даде подтик, не е любов. Светът не може да се оправи по никой друг начин. Смисълът на живота е в Любовта. Когато хората се обичат, това е Божественото в света! Ако имате любов, никога няма да се обезсърчавате и всичко, каквото желаете, ще го постиг-*

нете; и където минете, пътят ви ще бъде отворен. Ако живеете за Любовта, и тя ще живее за вас. Ако има някой да е говорил за Любовта, аз съм говорил най-много, но пак едва съм започнал да говоря за нея. Тя е най-великата наука в света! Разумността, справедливостта и доброта са само външен израз на Любовта. Разумността дава смисъла на живота, справедливостта – неговото съдържание, а доброто – външната му форма. Без тези неща какъвто и живот да се прояви, той ще бъде нещастен.

Новото е, когато всичко цъфти, всичко зрее, всичко пее и всичко работи. Това е новото, което иде в света. Сега минаваме от един стар порядък на нещата в нов. Старият порядък е тъмен, а новият – светъл. Новото прилича на месец май: всичко се събужда и излиза от зимния си сън! Заледените реки на Земята ще се размразят, цветята ще се разцъфтят; отново ще протекат благодатни извори през пустините и ще ги превърнат в китни градини. Новият човек като дойде, отново ще се свърже с цялата Природа – нему ще проговорят цветята, птиците, планините и звездите и той ще разбира езика им. В новия порядък няма да има обезсърчени хора в света – ще има възможности за всички. Светът е толкова хубав, няма какво да се обезсърчаваме! Докато Слънцето грее, няма защо да се обезсърчаваме. Любовта създава новите отношения между хората: всеки да почита Божественото във всички хора, всеки да съзнава, че Божественото живее във всеки човек. И когато хората почнат да почитат Божественото в човешкия ум, в човешката справедливост и в човешката доброта, това е новото, на което трябва да се уповаваме в бъдеще.

Днес се намираме пред момента на разцъфтяването на човешката душа – най-великото и необикновено събитие в живота. Човек ще възприеме първия лъч на Любовта. Душите още не са цъфнали. Постепенно всички души ще се разцъфтят – едни по-рано, други по-късно. Сега трябва да

се говори на хората за зазоряването и пробуждането на човешкото съзнание, за приемането на първия лъч на Любовта. Тия души, които жадуват за светлина, ще цъфнат и ще завържат. При пробуждането им всички противоречия в тях изчезват. Индивидуалният живот на хората прилича на отделни частици, които трябва да минат през огъня, за да се слепят. А пък този огън е Любовта. Ако не дойде тя, нищо не може да се направи. Идването на Новата култура е въпрос за пробуждане на съзнанието.

От всички тези страдания, които днес човечеството минава, ще излезе едно възродено човечество, което ще тръгне по съвсем нови пътища. Иде велико пробуждане на съзнанието. Само тия общества и народи имат бъдеще, които имат усет за новите идеи и в които последните намират място и се разцъфтяват. Новото е всеки да опита служенето: благата, които Разумната природа ни е дала, трябва да ги употребим за другите. При Любовта всички са слуги – един на друг си дават почитание; а при безлюбието всички са господари и един върху друг упражняват насилие. Само любящият може да слугува.

Днес една култура преминава в друга. Новото ще вземе надмощие. Сега иде нещо разумно. Любовта трябва да изпълни въздуха! Това, което иде днес в света, е духът на братството. Човекът с новото съзнание ще чувства единството на живота – и когато види, че обичат някого, ще съзнава, че и самия него обичат; и когато поливат едно цвете, той ще се радва, понеже и цветето се радва.

Кое е новото, което иде? – Като видите едно живо същество, сърцето ви да трепне, във всяко живо същество да видите проявлението на Безграничния; щастието на другите хора да е ваше щастие; когато някой човек напредва, да ви е приятно, понеже той и вие сте едно. Ако можете да живеете във всички и всички да живеят във вас, вие сте от новите хора. Човек да вижда в баща си, в майка си, в

брата си, във всички хора, в растенията, навсякъде – из-явлението на Великото разумно начало в света. Когато в света влезе братството, когато всеки вижда в лицето на всеки мъж свой брат и в лицето на всяка жена своя сестра, тогава Новото е дошло в света. Братството и сестринството – това е новият ред на нещата в света! Любовта иде сега да спаси света. За да има справедливост, щедрост, подтик към знание и пр., трябва да има любов – всяко нещо трябва да произтича от подтика на Любовта. Когато новият живот на Любовта протече през хората, те ще станат умни, любеци и свободни!

Сега трябва да дойдат новите българи! Новите българи са като работливите пчели, които събират мед от цветята. Когато има повече умни, справедливи и добри българи, България ще се оправи и ние ще бъдем един творчески народ в света. Трябва да се сплотим, но сплотяването на българския народ зависи от Любовта. Ако всички българи се обичат, тогава сме сплотени; ако всички българи приемат вълната на Мировата Любов, която иде, те са от новите хора.

Пожелавам ви да бъдете винаги чисти и светли! Човек без чистота в живота всичко изгубва и каквото пожелае, не може да го постигне. Чисти ли сте обаче в мисли, чувства и действия, ще бъдете силни и каквото пожелаете, ще го придобиете. Вие, младите, пазете идеала на вашата душа и към него се стремете. Да бъдете чисти и светли! Пожелавам ви да бъдете узрели плодове и най-хубавото, което Великото разумно начало е вложило във вас, да се прояви. Бъдете верни на онова, което То е вложило във вас! Ако ме попитате: „Какво трябва да правим?“, ще ви кажа: гишайте Любов! Нека да грее Слънцето във вашия ум, във вашето сърце и във вашата душа. Любовта да ви подбужда към дейност!

## **ПРИЛОЖЕНИЯ**



## Речник на остарели и непознати думи

**абсорбция** (лат.) – поглъщане, всмукване, попиване

**бластула** (гр.) – вторият стадий от зародишното развитие на всички многоклетъчни животни, който представлява многослойно мехурче

**венечни листа** – венчелистчета

**гаструла** (лат.) – „изпъкналост на съд“, в *биологията* – третият, последен стадий от развитието на зародиша на многоклетъчните животни, когато се получава мехуреста форма и започва деленето

**екзактна** (лат.) – свършена, точна

**ентомолог** (гр.) – учен, който се занимава с **ентомология** – наука за насекомите

**еспарзет** (фр.) – многогодишно фуражно растение от семейството на бобовите

**естествена история** – тук – биология

**имортела** – билката безсмъртниче

**краски** (рус.) – цветове

**колца** (рус.) – колела

**кутикула** (лат.) – тънка безклетъчна ципа, която покрива зародишните и други части на растенията (листа, стъбла, плодове)

**ликоподиен прах** (гр.) – жълт прах от плаунови спори, който се употребява в медицината и техниката

**мир** (рус.) – свят

**монада** (гр.) – първоелемент, най-простото неделимо единство като принцип на Битието и материята

**непреривна** (рус.) – непрекъснатата

**реторта** (лат.) – обла стъкленица с дълга отводна тръба, която служи за нагряване и дестилиране на веществата при химични опити

**странство** (ост.) – чужбина

**уд** (ост.) – крайник, орган на тяло

**фреквенция** (лат.) – честота, брой на трептенията за една секунда (при светлина, електричество и др.)

## Обяснителни бележки

<sup>1</sup> **Планк, Макс** (1858-1948) – известен немски физик теоретик, считан за баща на квантовата механика и един от най-видните физици на XX век. Той е директор на Института за теоретична физика в Берлин и член на Берлинската академия на науките. През 1900 г. Макс Планк извежда закона за излъчване на абсолютно черно тяло и въвежда константа, която днес е известна като константа на Планк. През 1918 г. получава Нобелова награда за физика за откриването на закона за квантуване на енергията.

<sup>2</sup> **Гьоте, Йохан Волфганг** (1749–1832) – немски писател, поет, драматург, хуманист, учен, философ и политик. Той е една от ключовите фигури на немската литература в епохата на неокласицизма и романтизма. Произведенията му оказват значително въздействие върху музиката и литературата в цяла Европа. Основни теми в творчеството му са силната личност, геният, висшият човек. Сред най-известните му ранни произведения са одата „Прометей“, драмата „Гьоц фон Берлихинген“, романът „Страданията на младия Вертер“. Славата на Гьоте като поет се разнася бързо из Германия и Европа. В дома му се стичат множество почитатели, сред които е и престолонаследникът на княжество Саксония-Ваймар. Той кани Гьоте да живее във Ваймар, където в продължение на десет години писателят е държавен министър. Своята литературна дейност Гьоте завършва с най-великата си творба – трагедията „Фауст“, в която поставя въпроса за смисъла на човешкия живот и го открива в служенето на хората. Първоизточникът на Гьоте е старата немска народна легенда за доктор Йохан Фауст, продал душата си на дявола.

<sup>3</sup> **Чилингиров, Стилиян** (1881–1962). Завършва педагогическо училище в Шумен и педагогика в Софийския университет. Работи като учител и като редактор. Дълги години е директор на Народната библиотека и на Народния етнографски музей; става един от основателите на СБП и негов председател, както и на Върховния

читалищен съюз. Пише разкази, драми, пътеписи и романа „Хлеб наш насущний“, автор е на биографии на възрожденски дейци, на студии по история на Българското възраждане, по етнография, фолклор, педагогика, читалищно и библиотечно дело. Съставя христоматии и читанки за прогимназиите.

<sup>4</sup> **Цвингли, Улрих** (1484–1531) – швейцарски реформатор в църквата, който се стреми да даде рационално обяснение на християнските обреди. Подчинява църквата в Цюрих на градските власти и забранява военното наемничество. Цвингли полага усилия да създаде християнска църква с републиканска организация. Загива във войната между католическите и протестантските кантони.

<sup>5</sup> **Лутер, Мартин** (1483–1546) – немски духовник и теолог, който поставя началото на протестантската Реформация. Противопоставя се на продаването на индулгенции със своите „95 тезиса“. Отказът му да се отрече от тях довежда до отлъчването му от църквата от папата и до обявяването му от императора извън закона. Неговата теология оспорва авторитета на папата на Римокатолическата църква, настоявайки, че Библията е единственият източник на Божествено разкрито познание. Мартин Лутер превежда Библията на говоримия немски език, вместо традиционната латинска версия, което я прави по-широко достъпна. Издаването на Лутеровата Библия насърчава формирането на стандартна форма на немския език. Автор е на химни, които се отразяват на развитието на църковното пеене.

<sup>6</sup> **Калвин, Жан** (1509–1564) – френски теолог, основател на калвинизма и активен деец на Реформацията. Завършва теология, а впоследствие и право, и става един от големите църковни реформатори и философи на Ренесанса. Живее предимно в Женева и там оглавява реформаторското движение. Под влияние на Мартин Лутер написва съчинението „Институти на християнската религия“, в което излага собствените си богословски схващания. Калвин проповядва пълно предопределение на човека от Божията воля – че на всеки човек е определено от Бога още преди рождението му да се спаси или да загине духовно. Това изключва каквито и да било „отклонения“ от избрания религиозен път и от даденото време на човешкия живот. Този възглед, известен като богословски детерминизъм, изключва свободата на волята у човека. За Калвин,

макар че същностната природа на Бога е неразбираема, частичното познание на Бога е достъпно чрез Неговото саморазкриване. Това саморазкриване на Бога е предадено единствено в Библията. Калвин превежда Библията на френски език и основава евангелистко училище в Женева.

<sup>7</sup> **Манихейство** – еретично религиозно учение, появило се през III в. в Персия. Получило е названието си от името на Манес (Мани) (216–277), по произход вероятно вавилонец, обявил се за Божий пратеник, после разпънат от персийските магове. В основата на манихейството стои дуализмът. Манихеите отричат материалния свят и признават две противоборстващи начала: на светлината и тъмнината, на доброто и злото, на духа и материята, на Бога и дявола, борбата на които ще завърши с катастрофа, в която материята ще загине, а духът ще бъде освободен. Считали човека за творение на дявола, а брака, земеделието и търговията – за престъпление. Вместо Св. Троица в манихейството фигурира седмицата. Последователите му са вегетарианци и въздържатели. Основните принципи на манихейството са заложили по-късно в основата на други религиозни учения, например в богомилството.

<sup>8</sup> **Месалианство** – религиозно учение, възникнало в Мала Азия през IV в. и оказало значително влияние върху формирането на богомилството. То отхвърля църковната организация, нейните обреди и символи, призовава към скромен и аскетичен живот и твърди, че всеки сам може да спаси душата си.

<sup>9</sup> **Павликянство** – християнско религиозно движение, появило се през VII в. в Армения. За негов създател се смята Константин Мананали. Съгласно павликяните има две дадености: зло и добро – злото е създадо материалния свят с неговите закони, а доброто е господар на духовния свят. Павликяните са противници на злото и на създадената от него материя – богатства, закони и управление, и се борят за отстраняването им от света чрез въстания срещу феодалните владетели и църковните власти, за да се премахнат всички закони. Те вярват, че всеки човек трябва пряко и свободно да се свързва с Бога, поради това са против всички символи и обреди на църквата: кръст, кръщение и др., считат ги за идолопоклонничество. Според павликяните хората се раждат равни, значи жената и мъжът са равностойни създания.

<sup>10</sup> **Хус, Ян** (1369–1415) – чешки национален герой, проповедник, философ и идеолог на Чешката реформация. Бори се срещу германското влияние в страната. Превежда на чешки Библията и съставя чешка граматика. Отстоява правото за съществуване на независима чешка църква и се обявява против църковната йерархия. Отлъчен е от църквата и е осъден на изгаряне на клада.

<sup>11</sup> **Бруно, Джордано** (1548–1600) – италиански философ, астроном и математик, който първи отстоява идеята за безкрайността на Вселената. Неговите космологични теории надминават хелиоцентричната система на Коперник и определят Слънцето като една от многото свободно движещи се други звезди. За тези свои твърдения той е изгорен жив на клада от италианските власти, след като Римската инквизиция го обвинява в ерес. След неговата смърт идеите му стават популярни и през XIX и XX в. на него се гледа като на мъченик за свободната мисъл и модерната наука.

<sup>12</sup> **Патарени** – участници в религиозно движение от XI–XIII в., обединило градското население на Северна Италия, особено Милано, един от клоновете на катарите. Били подложени на унищожение от папа Иннокентий III.

<sup>13</sup> **Албигойци** – еретици дуалисти от областта Лангедок в Южна Франция през XII–XIII в., фракция на катарите, отричащи папската власт и произхождащи от богомилите. Това име се появява в края на XII в. и идва от наименованието на град Алби, античната Албига.

<sup>14</sup> **Катари** – дуалистично еретическо религиозно течение, възникнало през X в. в Южна Франция. Вместо на „вяра“, приета от авторитет, катарите държат на прякото и лично познание (гносис), на придобитото без посредници религиозно или мистично изживяване, достъпно само за избраници. Според тях се води война между два непримири принципа – светлина и тъмнина, дух и материя, добро и зло. Катарите вярват в прераждането, отричат църковната йерархия, богослужението, тайнствата, кръста и иконите. Според тях целта на човека на Земята е да постигне сливане с принципа на Любовта. Най-крайните катарски учения отхвърлят държавата, военната служба, семейството, раждането и отглеждането на деца.

<sup>15</sup> **Виолино Примо** – български педагог, автор на романа „Нашите далечни прадеди – славяните“, 1926 г.

<sup>16</sup> **Попов, Цонко** – „В зората на Освобождението“, с. 19-20

<sup>17</sup> **Проф. Петерсен, Петер** – най-високият връх в развитието на реформаторската педагогика в Германия през първата половина на ХХ в. Като учител в Хамбург, а по-късно и като професор по педагогика в Йенския университет, той създава и обосновава теоретически, но изпробва и реализира практически уникална за времето си педагогическа система, която включва детска градина, опитно училище, семинар за подготовка на учители и изследователска лаборатория. Като директор на експерименталното училище в Йена Петерсен разработва основите на педагогиката като автономна наука за възпитанието. То за Петерсен не е само интелектуален процес, а се основава на междучовешките отношения, при което нравственото усъвършенстване на личността се осъществява чрез непрекъснато общуване. Възпитанието означава определено въздействие на възрастните върху децата и младежите; втората му страна Петерсен вижда в саморегулирането и самовъзпитанието. Върху детето не трябва да се упражнява насилие, то трябва да се саморазгръща като член на свободното общество.

<sup>18</sup> **Достоевски, Фьодор Михайлович** (1821–1881) – руски писател и публицист, който изследва човешката психика в тревожните политически, обществени и духовни условия на руското общество през ХІХ в. Движи се в средата на интелектуалци с революционно мислене, затова е затворен в Петропавловската крепост и е осъден на каторга. Живота там той описва в „Записки от мъртвия дом“. В каторгата се усилват симптомите на епилепсията му. Автор е на романите „Бедни хора“, „Унижените и оскърбените“, „Престъпление и наказание“, „Идиот“, „Братя Карамазови“ и др. В края на живота си е избран за член-кореспондент на Петербургската академия на науките и за член на Международната литературна асоциация.

<sup>19</sup> **Метерлинк, Морис** (1862–1949) – белгийски драматург, поет и есеист. Той пише на френски език, а стиховете и пиесите му са типични за символизма. През 1911 г. получава Нобелова награда за литература. Автор е на книгите „Мъдрост и съдба“, „Животът на пчелите“, „Животът на термитите“, „Синята птица“ и др.

<sup>20</sup> **Новалис**, поетическо име на **Фридрих фон Харденберг** (1772–1801) – един от най-видните представители на ранния немски романтизъм. В романа си „Хайнрих фон Офтердинген“, пропит от мистика, Новалис си поставя за цел да съедини поезията с религията. Идеалът му е да просветли „тъмното“ Средновековие и католическата църква. Дълбокият порив към отвъдното го осенява с идеята, че поетът – жрец и пророк – е най-висшият правомощник на човечеството, понеже му дарява „синьото цвете“ – символ на романтическата поезия. Стиховете „Химни на нощта“ са изпълнени с копнеж по избавлението на смъртта. Сам поетът умира съвсем млад от туберкулоза.

<sup>21</sup> **Хауптман, Герхарт** (1862–1946) – немски писатели и драматург, един от най-видните представители на немския натурализъм. Написва драмите „Празник на примирението“, „Самотни хора“, „Тъкачите“, където изобразява глада и бунта на работниците. Следващите му драми разкриват как развитието му клони ту към реализма, ту към символизма. Към първата група спадат социално-реалистичните драми „Плъхове“, „Пред залез слънце“; от втората група най-голям интерес предизвиква драмата „Потъналата камбана“, която може да се нарече драма-приказка. През 1912 г. Герхарт Хауптман получава Нобелова награда за литература.

<sup>21</sup> **Ибсен, Хенрик** (1828–1906) – норвежки драматург, наричан „баща на съвременната драма“. Автор на поемата „Пер Гинт“ и на драмите „Стълбовете на обществото“, „Куклен дом“ („Нора“), „Призраци“, „Дивата патица“, „Морска жена“, „Хеда Габлер“, „Майстор Солнес“, „Малкият Ейолф“, „Когато ние, мъртвите, се пробудим“. Пиесите на Ибсен са скандални за времето си, когато в Европа господстват викторианските семейни ценности и морал и всяко предизвикателство към тях бива считано за безнравствено и възмутително. А творбите на Ибсен разбулват действителността отвъд маската ѝ по начин, който всява смут у съвременниците му. Хенрик Ибсен има голям принос към съвременната театрална сцена с внесената от него критичност и свободно изследване на житейските обстоятелства и проблемите на морала.



<sup>22</sup> **Толстой, Лев Николаевич** (1828–1910 г.) – руски граф, писател, религиозен реформатор, философ, есеист и публицист – убеден пацифист. Отказва се от частната собственост върху земята и имението си, от авторските си права и работи земеделски труд. Става вегетарианец и пълен въздържател. Новия си религиозен светоглед претворява в романа „Възкресение“. Признат е за един от най-великите писатели на всички времена. Световноизвестни са неговите романи „Война и мир“, „Ана Каренина“ и „Възкресение“. Създател е на религиозно-философското учение *толстоизъм* за несъпротивление на злото чрез насилие. На 82 години напуска имението си и планува пътуване за България, за да се срещне с Учителя, но умира на малката жп гара Астапово.

<sup>23</sup> **Гогол, Николай Василиевич** (1809–1852) – руски белетрист и драматург. Най-известната му творба е романът „Мъртви души“, смятан за първия модерен руски роман. Автор е на комедиите „Ревизор“ и „Женитба“ и на повестите „Шинел“ и „Тарас Булба“.

<sup>24</sup> **Соловьев, Владимир** (1853–1900) – руски философ, преподавател в Московския и в Санкт-Петербургския университет. Занимава се с изследвания на мистичните учения, на гностическата литература, на индийската и средновековната философия, на Кабала и др. Пише статии и произведения на философска, религиозна, църковна, социално-политическа и естетическа тематика. Най-значимият му труд е „Оправдание на доброто“.

<sup>25</sup> **Шилер, Фридрих** (1759–1805) – немски писател и философ. Завършва медицина, но интересите му са свързани с драматургията и философията. Ранното му творчество е свързано с литературното направление „Бурни устреми“, чиито идеи са отразени в драмата му „Разбойници“. После Шилер се преселва трайно при Гьоте във Ваймар и там двамата основават Ваймарския театър, който става водещ театър в Германия. Поезията на Шилер представлява постоянно домогване до красотата, доброто и истината в името на братството между хората, озарени от извънземната светлина на изкуството. По-значимите му поетически творби са „Идеалът и животът“, „Победен празник“ и др. Прочутата му „Ода на радостта“ става върховен символ във финалната част на Деветата симфония на Бетховен – днес официален химн на Европейския съюз.

<sup>26</sup> **Енчев, Илия**, „Основи на педагогическия мироглед“, 15 с.

<sup>27</sup> Списание „Свободно възпитание“, 1935 год., XIII год., 9-10 кн., 332 с.

<sup>28</sup> **Кл. Скопак**, Списание „Свободно възпитание“, 1935 год., XIII год., 9-10 кн., 332 с.

<sup>29</sup> **Ницше, Фридрих** (1844–1900) – немски философ, професор в Базелския университет. Вследствие на дългогодишно тежко боледуване от сифилис през последните години от живота си изпада в умопомрачение. Основни идеи във философията му са утвърждаването на Аполониевото и Дионисиевото начало, на идеите за смъртта на Бога и за свръхчовека, на волята за власт. Предшественник е на екзистенциализма и психоанализата. Най-известното му произведение е „Тъй рече Заратустра“.

<sup>30</sup> **Бакунин, Михаил** (1814–1876) – руски революционер, теоретик на анархизма, един от идеолозите на народничеството, основоположник е на анархосиндикализма. Завършва военна академия, след което учи философия. Участник е в революциите през 1848 г. в Западна Европа; затворен е от руското правителство в Петропавловската крепост и е изпратен на каторга в Сибир, откъдето избягва в Лондон. Създава в Женева Алианс на социалистическата демокрация. Член е на Първия интернационал. Обявява се против марксистическото учение за социалистическата революция и диктатурата на пролетариата, против одържавяването. Критикува „държавния социализъм“, предсказва много от недостатъците на реалния социализъм. Автор е на „Държавност и анархия“.

<sup>31</sup> **Кропоткин, Пьотър** (1842–1921) – руски учен и общественик. Произхожда от княжески род, но по собствена воля отива на военна служба в Сибир, където се запознава с революционните идеи и със социалистическата литература. По-късно осъществява няколко експедиции в Източен Сибир, Китай и Далечния изток, публикувайки изследванията си в научни трудове, които му носят световна известност като учен. В Швейцария се запознава с деятелите на Първия интернационал. След завръщането си в Русия се отдава на писателска дейност. Кропоткин е сред най-авторитетните теоретици на анархизма. Най-известните му

трудове са „Записки на революционера“, „Съвременната наука и анархията“ и др.

<sup>32</sup> **Прудон, Пиер-Жозеф** (1809–1865) – френски философ, социалист, един от най-влиятелните теоретици и деятели на анархизма. Поддържа в известен период близки отношения с Карл Маркс. Основното му произведение е „Какво е собствеността?“. Прудон разчита на работническите колективи и на синдикалната организация за постигане на социална революция по мирен път. С реалистичната си критика срещу промишлената централизация, държавната бюрокрация и партийния авторитет, Прудон е първият, който предвижда появата на монополистичния капитализъм и превръщането на идеята на Маркс от комунизъм и социализъм в държавен капитализъм, стигащ до тоталитаризъм.

<sup>33</sup> **д-р Мопсан, Ги** (1850–1893) – френски писател и журналист, автор на стихове, разкази, пътеписи и романи. Едни от най-известните му творби са „Лоената топка“, „Бел Ами“, „Пиер и Жан“ и др.

<sup>34</sup> **Горбунов-Посадов, Иван** (1864–1940) – руски писател, просветител, педагог, редактор и издател на книги и списания за деца, един от най-близките сподвижници на Лев Толстой.

<sup>35</sup> **И. Горбунов-Посадов**, „Единното вечно“, Списание „Възраждане“, 1923 г., XII год., 7 кн.

<sup>36</sup> **Силезиус, Ангелус**, със светско име Йохан Шефлер (1624–1677) – средновековен немски поет, лекар и философ. Ръкоположен е за свещеник в ордена на францисканците, но по-късно се посвещава изцяло на писателски труд. Възгледите му са повлияни от различни мистични учения. Книгата му „Херувимски странник“ е във вид на философски изречения – александрийски двустихия, а сборникът „Святата радост на душата“ съдържа химни. Силезиус размишлява за неразривната връзка между Бога и човека и за познанието, раждащо се в човешката душа, като за мистично потопяване в първоосновата на Битието.

<sup>37</sup> **д-р Сен-Мартен, Луи Клод** (1743–1803) – френски мистик, духовен учител на мартинистите. Обявява се срещу Френската революция. Идеал за общественото устройство той вижда в

естествената духовна теокрация, където Бог ще избере хората, които Той е надарил със способности и ги е осенил със знаменията Си, за да ръководят света съгласно Божията Воля. Според него цялата църковна система трябва да изчезне, отстъпвайки място на духовното християнство, основано на обръщането към висшата нравственост, от което произлиза Божественото знание. Неговата първа книга – „За заблужденията и за истината“, е внесена в Индекса на забранените книги. Мартинистите оказали влияние при създаването на херметическия орден „Златни зари“.

<sup>38</sup> **Баба Цоцолана** – героиня от романа „Патиланско царство“ на Ран Босилек.

<sup>39</sup> **фон Хелмхолц, Херман** (1821–1894) – германски физик, физиолог и философ. В областта на физиологията е известен с математическото моделиране на окото, с теориите за зрението и с изследване на възприемането на цветовете. Приносите му във физиката са свързани със закона за запазване на енергията, работи в областта на електродинамиката и химическата термодинамика. Провежда експерименти, свързани с изследването на нервните импулси и мускулния метаболизъм. Професор е по физика и физиология в Бонския и в Берлинския университет.

<sup>40</sup> **Дюи, Джон** (1859–1952) – американски философ, реформатор в образованието, считан за баща на функционалната психология, с принос в педагогиката и в политическите науки. Философските идеи на Дюи са разработени в произведения като „Как мислим“, „В търсене на сигурността“ и др. Познанието бива разглеждано не като нещо абсолютно сигурно и обективно, а по-скоро като процес на взаимодействие между познаващия и познаваното. В основата на педагогическите възгледи на Дюи стои идеята за „проблемната ситуация“ като единствен способ за усвояване на нови умения и знания. За него познанието ни за света се постига от емпиричните науки, но е основано на еволюционизма, той отрича вярата в свръхестествени явления като суеверие; разглежда религията почти изцяло в етически план, като полагаща един идеал пред индивида и общността. За него единственото държавно устройство, в което човекът може напълно да разгърне силите си, е демокрацията.

<sup>41</sup> **Петков, Цвятко**, „Психология на творческия образователен процес“, 58 с.

<sup>42</sup> Дюи, „Бъдещото училище“, 6 с.

<sup>43</sup> **Клапаред, Едуар (1873–1940)** – швейцарски невролог и детски психолог. Интересите му към детската психология се проявяват в книгата му „Експериментална педагогика и психология на детето“. Той определя експерименталната педагогика като изучаване на обстоятелствата, които са благоприятни за развитието на детето, и на средствата за неговото правилно обучение и възпитание; изучава психологическите феномени с тяхната полза за удовлетворяване на потребностите на индивида. Според тази позиция умствените процеси на детето могат да се задействат само когато присъства някаква потребност. Когато детето е поставено в среда, която възбужда тези потребности, в резултат ще се появи полезна умствена дейност.

<sup>44</sup> **Клапаред, Едуар**, „Психология на детето“, 13 с.

<sup>45</sup> **Гъбенски**, сп. „Училищен преглед“, XI год., 9 кн.

<sup>46</sup> **д-р Кръстников, Никола** – специалист по нервни болести в началото на XX век. Най-значимият му труд е „Опит за психологически анализ на нашия обществен живот“.

<sup>47</sup> **д-р Блойлер, Ойген (1857-1939)** – швейцарски психиатър, който създава Цюрихската школа по психиатрия заедно с К.Г. Юнг, въвежда термина „шизофрения“ и е сред първите изследователи на тази болест.

<sup>48</sup> **Ковачев, Хр.**, сп. „Учителска мисъл“, 1923 г., IV год., 4-5 кн.

<sup>49</sup> **Щайнер, Рудолф (1861–1925)** – австрийски философ, основател на антропософията. Изследовател и издател на творчеството на Гьоте. Включва се в Теософското общество, но след няколко години го напуска поради теоретически разминавания с теософските водачи и създава свое Антропософско общество. През целия си живот развива активна дейност, като изнася хиляди лекции в различни части на Европа на многобройни теми, като разяснява проблемите на окултизма, философията, теологията, науката, изкуството, педагогиката, социалния живот, медицината и др. Под негово влияние се развиват валдорфски училища в цяла Европа, центрове за биодинамично земеделие, козметика, лечебни

средства и др. Разработва нов тип танцувално изкуство, наречено евритмия. Най-важните му произведения са „Въведение в тайната наука“, „Теософия“, „Как се постигат познания за висшите светове“, „Езотеричното християнство“, тълкувания на Евангелията и др.

<sup>50</sup> **Монев, Петър**, „Психология и педагогика на подражанието“, 379 с.

<sup>51</sup> **Петров, Григорий** (1866-1925) – руски свещеник, общественик, журналист и проповедник. Автор на публицистичните книги „Евангелието като основа на живота“, „Училището и животът“, „По стъпките на Христа“, „Божии работници“ и др. Той бил привърженик на християнския социализъм. На пръв план в съчиненията си Гр. Петров поставя вътрешното нравствено съдържание на религията в противовес на външната ѝ обредност, оценява обществените отношения от гледна точка на идеала за праведен живот, извлечен от Евангелието.

<sup>52</sup> **Проф. Грановски, Т.** – професор по история в Московския университет.

<sup>53</sup> **Проф. Пирогов, Николай** (1810-1881) – руски лекар, хирург и анатом, естествоизпитател и педагог, член-кореспондент на Руската академия на науките. Специализира медицина в Германия и развива научната си кариера като професор в Санкт-Петербургския университет. Той е един от създателите на военната хирургия, изследва и прилага методите на анестезията с етер в хирургичната практика, подобрява и изнамира нови методи за съдов достъп; съдейства за извеждане на хигиената в медицината на по-високо ниво, като развива асептиката и антисептиката; интересува се от епидемиология и инфектология, прави авторски медицински скици и рисунки, пише редица научни трудове и медицински атласи.

<sup>54</sup> **Общоевропейската война** – Първата световна война (1914-1918).

<sup>55</sup> **Колумб, Христофор** (1451-1506) – европейски пътешественик, изследовател и търговец, организира много морски експедиции, прекосил Атлантическия океан и достигнал Америка през 1492 г. Той вярвал, че Земята е сравнително малка сфера, и твърдял, че може да достигне Далечния изток, като пътува само на

запад. Открива Бахамските и Антилските острови, Куба, Хаити, Южна Америка и много други земи.

<sup>56</sup>**Галилей, Галилео** (1564-1642) – италиански физик, астроном, астролог и философ, считан за основоположник на съвременните научни методи на изследване. Сред неговите постижения са подобрението на телескопа, различни астрономически наблюдения, формулирането на I и II закон за движението и ефективната подкрепа за хелиоцентричната система, той разработва и първия известен микроскоп. Галилей подкрепя теориите на Коперник и влиза в конфликт с Римокатолическата църква, което е пример за свободата на мисълта в Западния свят. Възгледите му за движението на Земята са обявени за ерес, той е извикан да се яви пред Инквизицията в Рим. Съдът издава осъдителна присъда, принуждава Галилей да се отрече от идеите си и го принуждава да живее в усамотение.

<sup>57</sup>**Сократ** (469-399 г. пр.Хр.) – древногръцки философ, баща на етиката като морално учение. Не е писал никакви съчинения, но разбиранията му са предадени от неговия ученик Платон. В края на живота си е обвинен в безбожие и развращаване на младежта и е осъден, като сам изпива чашата с отрова. Поставя за основа на учението си Доброто като морален принцип и проповядва развиване на добродетелите, вярва във висшата сила на Бога и мъдро поведение в живота.

<sup>58</sup>**Мойман, Ернст** (1862-1915) – немски педагог, автор на „Лекции по експериментална педагогика“. Изследва въображението, паметта и впечатленията.

<sup>59</sup>**Мойман, Е.**, „Лекции по експериментална педагогика“, 152 с.

<sup>60</sup>**Скопаков, Кл.**, сп. „Свободно възпитание“, 1935 г., XIII год., 4-5 кн.

<sup>61</sup>**Тен, Иполит** (1828-1893) – френски философ, историк, изкуствовед и психолог. Представител е на позитивизма, родоначалник е на културно-историческата школа в изкуствознанието и психологията. Смята, че за развитието на народите и обществата първостепенна роля играят географските и природните условия, в които те се развиват. Първи предприема опити да изследва функционирането на изкуството в контекста на определен

исторически момент. Най-важното му произведение е „Философия на изкуството“.

<sup>62</sup> **Денер, Балтазар** – художник от XVIII в.

<sup>63</sup> **Ван Дайк, Антонис** (1599-1641) – фламандски художник, по-късно водещ придворен художник в Англия. Той е известен със своите портрети на членове от кралското семейство и оказва голямо влияние на английската портретна живопис, затова някои последователи го определят като основател на английската живописна школа.

<sup>64</sup> **Петков, Цвятко**, „Психология на творческия образователен процес“, 39, 59, 97 с.

<sup>65</sup> **Монтесори, Мария** (1870-1952) – италиански психиатър и педагог. Чете лекции по педагогическа антропология в Римския университет и в Центъра по педагогика, създаден от нея в Перуджа. Създава възпитателен метод, основаващ се главно върху развиването на усещанията. Монтесори широко използва привлекателни материали за свободните индивидуални дейности, благодарение на които детето укрепва своя зараждащ се аз. Автор е на съчиненията „Научна педагогика“, „От детето до юношата“ и др.

<sup>66</sup> **Кершенщайнер, Георг** (1854-1932) – немски педагог, чиято главна задача е използването на практическите интереси на учениците в работата по образованието им и тясното свързване на теоретичното преподаване с конкретни упражнения. Неговите основни трудове са „Развитие на рисувателните способности“, „Теория на възпитанието“ и др.

<sup>67</sup> **Великов**, „Педагогическа практика“, г.1, кн. 5

<sup>68</sup> **д-р Белдяков, Ефрем**, сп. „Учител“, 1910 г., 7 кн.

<sup>69</sup> **Келерман, Бернхард** (1879-1951) – немски белетрист и есеист. В романа „Девети ноември“ изобличава немската военщина и националното чувство за превъзходство. Националсоциалистите изключват Келерман от Пруската литературна академия, а романът му „Девети ноември“ е забранен и изгарян публично. В прочутия му следвоенен роман „Мъртвешки танц“ са обрисувани съпротивата



и поражението на обикновения немски гражданин по време на нацистката диктатура.

<sup>70</sup> **Дюамел, Жорж** (1884-1966) – френски писател, поет, драматург, критик, лекар по образование. Автор на книгата „Животът на мъчениците“, носител на наградата „Гонкур“.

<sup>71</sup> **Бючли, Отто** (1848-1920) – немски зоолог, изучавал и минералогия и химия. Професор в Хайделбергския университет. Работи в областта на цитологията, направил е важни открития в областта на строежа на протоплазмата и на делението на клетката. Автор на „Лекции по сравнителна анатомия“.

<sup>72</sup> **Квинке, Георг** (1834-1924) – немски физик, професор в Берлинския и в Хайделбергския университет. Известни са неговите изследвания по акустика, за поглъщане на газовете от течните и твърдите тела, за галванизма на тока, работи и в областта на оптиката и магнетизма.

<sup>73</sup> **Мълфорд, Прентис** (1834-1891) – американски психолог, автор на известния труд „Нашите сили: как да ги използваме“.

<sup>74</sup> **Мълфорд, Прентис**, „Нашите сили: как да ги използваме“

<sup>75</sup> **Примо, Виолино**, „В зората на освобождението“

<sup>76</sup> **Фабр, Жан-Анри** (1823-1915) – френски ентомолог, направил подробно изследване на строежа и поведението на насекомите, особено на пчелите, мравките, бръмбарите и паяците. Придавал е особено значение на теорията на унаследените инстинкти на насекомите. Най-важен негов труд е „Ентомологически възпоминания“, в 10 тома.

<sup>77</sup> **Хегелиянци** – последователи на **Хегел, Георг Вилхелм Фридрих** (1770-1831), един от най-влиятелните философи на Просвещението и от създателите на немския идеализъм. Сред неговите основни трудове са „Феноменология на Духа“, „Философия на правото“, „Лекции по философия на историята и на религията“. В тях Хегел развива подробна и изчерпателна философска рамка или „система“, за да опише по един цялостен, сложен и еволюционен начин отношението между ум и природа, между субект и обект на знанието, разглежда въпроси на психологията, държавата,

историята, изкуството, религията и философията. Той развива концепцията за ума или духа, който се манифестира в поредица от противоречия и опозиции, които в крайна сметка се интегрират и обединяват, без да елиминират различните противоположни полюси и без да се редуцират взаимно.

<sup>78</sup> **Проф. Петерсен**, „Практиката в училищата по Йенския план“, 45 с.

<sup>79</sup> **Горки, Максим** (1868-1936) – руски писател, който отразява мощното движение на революционната борба в народните недра, живота на работническата класа. С романа си „Майка“ Горки става основоположник на социалистическия реализъм в руската литература. Автор е и на романа „Тома Гордеев“, на драмата „На дъното“ и др.

<sup>80</sup> **Горки, Максим**, сп. „Ново училище“, 1911 г., II год., 4 кн.

<sup>81</sup> **Мойман, Е**, „Лекции по експериментална педагогика“, 165 с.

<sup>82</sup> **Абаджиев, Любен П.**, сп. „Просвета“, 1940 год., V год., 6 кн., 715 с.

<sup>83</sup> **д-р Герасков**, Сп. „Учителска мисъл“, 1921 год., III год., 1 кн.

<sup>84</sup> **Седов, Л.**, сп. „Ново училище“, 1911 год., II год., 4 кн.

<sup>85</sup> **Проф. Кацаров**, „Педагогия“ – университетска лекция на проф. Кацаров, 1926-27 год.

<sup>86</sup> **Фауст** – герой от едноименното произведение на Й. В. Гьоте.

<sup>87</sup> **Абаджиев, Любен П.**, сп. „Просвета“, 1940 год.

<sup>88</sup> Из сп. „Ребус“

<sup>89</sup> **Хисаров, Вл.**, „Имортела“, сп. „Факел“, 1919 г., I год., 2 кн.

<sup>90</sup> **Тургенев, Иван** (1818-1883) – руски писател, който издига на един нов, по-висок етап художествената проза в Русия, като я изпълва с по-голяма човешка топлина и емоционалност, с нови герои и проблеми, с нови открития в областта на жанровата форма и стила. Той създава цяла поредица от романи като „Рудин“, „Дворянско гнездо“, „В навечерието“, „Бащи и деца“ и др.

<sup>91</sup> **Ковалевска, София** (1850-1891) – руска математичка, писателка и публицистка. Учи математика и физика в Петербург и в Германия. Не получава преподавателско място в Петербургския университет и затова се занимава с литературно-публицистична дейност, написва повестта „Нихилистка“ и др. Поканена е да стане професор в Стокхолмския университет. Получава награди за своите научни разработки по математически анализ, механика и астрономия на Парижката и Шведската академии на науките. По-късно е избрана за член-кореспондент на Академията на науките на Санкт Петербург.

<sup>92</sup> **Проф. Кацаров**, сп. „Просвета“, 1940 г., VI год., 5 кн., 581 с.

<sup>93</sup> **Франс, Анатол** (1844-1924) – френски писател и публицист, автор на творбите „Златни поеми“, „Таис“, „Олтари на страха“, „Островът на пингвините“ и др. Носител е на Нобелова награда за литература.

<sup>94</sup> **Абаджиев, Любен П.**, сп. „Просвета“, 1940 г., V год., в кн., 714 с.

<sup>95</sup> **Шишманов, Димитър** (1889-1945) – български политик, писател и дипломат. Той е външен министър на България в правителството на Добри Божилов (1943-1944). Автор е на повестите „Депутатът Стоянов“, „Хайлайф“, „Бунтовник“ и др.

<sup>96</sup> **Русо, Жан-Жак** (1712-1778) – швейцарски философ, писател и музиколог, работил през голяма част от живота си във Франция. Той е един от ранните представители на Романтизма в изкуството, а неговата политическа философия оказва силно влияние върху дейците на Френската революция. Романът му „Емил или За възпитанието“ е основополагащ текст за образованието на личността като гражданин. Неговите „Размисли върху произхода на неравенството“ и „За обществения договор“ се застъпват за демократично управление и оказват силно влияние върху съвременната политическа и обществена мисъл. Със своите музикални произведения Русо дава начало на два от най-значителните театрални жанра – комичната опера и театралната мелодрама.

<sup>97</sup> **Русо, Жан-Жак**, „Емил или За възпитанието“

<sup>98</sup> **Петков, Цв.**, „Психология на творческия образователен процес“

<sup>99</sup> **Шопенхауер, Артур** (1788-1860) – немски философ, който следва и развива философията на Кант и се противопоставя на идеите на Хегел и Шелинг. Най-известното му произведение е „Светът като воля и представа“. Пръв в новоевропейската философия насочва внимание към източната философия и будизма. Повлиява с идеите си на Ницше и Вагнер. Според Шопенхауер всичко се движи от Световната Воля, която е ирационална и нематериална. Издига за морален принцип състраданието.

<sup>100</sup> **Попова, Ф.** сп. „Ученическа мисъл“, 1919 г., I год., 5 кн.

<sup>101</sup> **Кант-Лапласовата теория** – хипотеза за образуването на Слънчевата система от гореща газово-прахова мъглявина, която е била в състояние на бързо въртене. При нарастването на центробежните сили, възникнали при бързото въртене в екваториалния пояс на мъглявината, от него постепенно са се отделили пръстени, които по-късно се кондензирали, образувайки сегашните планети.

<sup>102</sup> **Вьолер, Фридрих** (1800-1882) – немски химик. Синтезира първото органическо съединение, идентифицирано с карбамида, с което опровергава витализма. Разработва получаването на ацетилен от калциев карбид.

<sup>103</sup> **Пшибишевски, Станислав** (1868-1927) – полски писател модернист и декадент, автор на романите „Homo sapiens“, „Освобождение“ и др, които разглеждат гранични състояния на човешката психика.

<sup>104</sup> **Бейкън, Френсис** (1561-1626) – английски философ, юрист, политик и писател. Баща му е пазител на английския печат и Бейкън наследява титлата. Той започва кариерата си като юрист и достига до поста лорд-канцлер, но е по-известен като философ и защитник на научната революция. Трудовете му „За усъвършенстване на науките“, „Истински указания за тълкуване на природата“ и др. установяват и популяризират индуктивната логика, т.е. от частното към общото: от наблюденията се достига до аксиомите и до научните закони. Индукцията предполага извличане на познание за

природата чрез експерименти, наблюдения и проверка на хипотези. В контекста на епохата тези методи се свързват с окултните течения на херметизма и алхимията.

<sup>105</sup> **дьо Ламетри, Жулиен** (1709-1751) – френски лекар, философ материалист и богослов. Философското му съчинение „Трактат за душата“ предизвиква озлобление в средите на духовенството и Ламетри е принуден да емигрира. Другото му произведение – „Човекът-машина“, било публично изгорено. По покана на пруския крал той пристига в Берлин, където става член на Академията на науките и получава възможност да издава своите трудове, сред които са „Човекът-растение“ и „Човекът е повече от машина“. Но скоро ученият влиза в конфликт с кралския двор и според преданието той е отровен.

<sup>106</sup> **Холбах, Пол-Анри** (1723-1789) – френски писател, учен и философ материалист от немски произход. Описва себе си като атеист. Превежда от немски език научни трудове по химия и сътрудничи в създаването на Енциклопедията на Дидро с химични статии. Книгите му са забранени от католическата църква поради крайно атеистичните и материалистическите им нагласи.

<sup>107</sup> **Кондияк, Етиен** (1715-1780) – френски философ и епистемолог от школата на сенсуалистите, правил изследвания в области като психологията и философията на ума.

<sup>108</sup> **Бюхнер, Карл** (1813-1837) – немски революционер, писател, драматург, лекар и философ, той навлиза в конфликт с обществото. Отстоява радикално-материалистически и просветителски възгледи.

<sup>109</sup> **Фогт, Карл** (1817-1895) – немски естествоизпитател, зоолог, палеонтолог, лекар, философ, представител на вулгарния материализъм.

<sup>110</sup> **Якоб, Молешот** (1822-1893) – лекар физиолог, един от водещите представители на вулгарния материализъм на XIX в. Научната му дейност е в областта на физиологията и медицината. Автор е на трудовете „Естествознание и медицина“, „Учение за храната“ и др.

<sup>111</sup> **Бергсон, Анри** (1859-1941) – френски философ, представител на интуитивизма. Един от най-известните философи в първата половина на 20 в. Носител на Нобелова награда през 1927 г. Той обявява за висша познавателна способност интуицията, в противовес на рационализма.

<sup>112</sup> **Дриш, Ханс** (1867-1941) – немски биолог и ембриолог, който разработва новото направление *витализъм*, пише и по духовни проблеми. В опитите с ембрионите на амфибиите Дриш открива явление *ембрионална регулация*.

<sup>113</sup> **Айнщайн, Алберт** (1879-1955) – немски физик теоретик, философ и писател от еврейски произход. Той е определян като бащата на съвременната физика. Името на Айнщайн се свързва с популярното уравнение  $E = mc^2$  за еквивалентност на маса и енергия. През 1921 г. получава Нобелова награда за приноса си към теоретичната физика. През 1916 г. формулира Общата теория на относителността. Той продължава работата си в областта на статистическата и квантовата теория, създавайки свое обяснение на теорията на елементарните частици, изследва и топлинните свойства на светлината, с което поставя основите на фотонната теория за светлината. През 1917 г. използва Общата теория на относителността за създаването на цялостен модел на структурата на Вселената, с което поставя началото на релативистичната космология. Айнщайн се обявява категорично против войната, а по-късно и против производството и употребата на ядрени оръжия. Той е и един от инициаторите за създаване на държавата Израел.

<sup>114</sup> **Льобон, Густав** (1841-1931) – френски социален психолог, историк и социолог. Създава доктрината за йерархията на расите. Критериите, които използва, включват степента на способностите за разсъждения, силата на вниманието и владенето на инстинктивните потребности. Разработва и друга йерархия, която нарича „йерархия на половете“. Смята, че поведението на хората в тълпата се различава съществено от индивидуалното човешко поведение. В тълпата съществува единство на психиката; действията на тълпите могат да са внезапни и екстремални, а интелектуалните процеси са рудиментарни и механични.

<sup>115</sup> **Риман, Георг** (1826-1866) – известен немски математик. Има голям принос в областта на математическия анализ и диференциалната геометрия, като в известен смисъл полага основите на Общата теория на относителността.

<sup>116</sup> **Лобачевски, Николай** (1792-1856) – руски математик, създател на неевклидовата геометрия, наречена на неговото име, деятел на университетското образование и на народното просвещение. В течение на 40 години той преподава в Казанския университет, включително и като негов ректор. Лобачевски детайлно е разработил тригонометрията на неевклидовото пространство и диференциалната геометрия.

<sup>117</sup> **Успенски, Фьодор** (1845-1928) – руски историк византолог и археолог, защитава докторска дисертация на тема „Образуване на Второто българско царство“. Той е директор на основания от него Руски археологически институт в Константинопол и ръководи археологически и исторически експедиции в различни части на Османската империя – Мала Азия, Македония, Палестина, както и в България и Сърбия. Успенски има значителен принос за развитието на българската археология, прави първите разкопки, като потвърждава локализацията на средновековна Плиска и на Преслав. Изследва Самуиловия надпис, надписите и стенописите в редица търновски църкви, в Боянската църква и др.

<sup>118</sup> **Боз, Жагадис** (1858-1937) – бенгалски учен, който прави авангардни изследвания по физика, биофизика и биология, значими и днес. Работи в областта на радио- и микровълновата оптика и доказва, че растенията отговарят на стимули като въздействие с музика, с електрически импулси и химични съединения, че те могат да чувстват болка, привързаност, обич, грубост и др., което позволява да се говори за „нервна система на растенията“.

<sup>119</sup> **Лаковски, Жорж** – учен, който изучава в началото на ХХ век радиовълните, радиестезията, радиобиологията и радиацията като прояви на една основна нематериална субстанция, която е основа на всички видове лъчи, чрез съгъстяването на която се образува материята.

<sup>120</sup> **Гурвич, Александър** (1874-1954) – руски биолог, работил в областта на цитологията, ембриологията, биофизиката и теоретичната биология; професор в университета в Симферопол (Крим), който е изследвал физиологията на клетъчното деление (митоза). Въвел е понятието „морфогенетическо поле“ и открива и изследва особени митогенетични лъчи в растенията и животните, чрез които те си влияят чрез индукция.

<sup>121</sup> **д-р фон Райхенбах, Карл** (1788-1869 г.) – забележителен немски химик, геолог, естествоизпитател и философ. Открива катрана, парафина и фенола. Изследва силата, комбинирана от енергията, магнетизма и топлината, излъчвани от живите същества, която нарича *Одинова сила* по името на германския бог Один.

<sup>122</sup> **д-р Дюрвил, Гастон** – френски лекар, изучаващ в началото на ХХ век физиогномиката, която разглежда като учение за определяне на психо-емоционалното състояние, характера, болестните предразположения, общото здравословно състояние и съдбата на човека. Прави опити за определяне на въздействието на човешките енергии върху растенията.

<sup>123</sup> **Синклер, Ъптон** (1878-1968) – американски писател, чиито произведения отразяват социалистическите му възгледи. Едни от най-известните му романи са „Джунглата“, „Цар Въглен“, „Нефт“ и др. Своите естетически разбирания Синклер излага в „Изкуството на Мамона“ – история на връзките между хората на изкуството и управляващите, в която той заявява, че цялото изкуство е пропаганда.

<sup>124</sup> **Рише, Шарл** (1950-1935 г.) – френски психолог и физиолог, носител на Нобелова награда за физиология и медицина през 1913 г. за откритието на анафилаксията (повишената чувствителност на организма към някои лекарства; алергията). Той е професор по психология в Колеж дьо Франс, член на Националната медицинска академия във Франция и на Френската академия на науките. Известен е със своите изследвания върху свръхсетивните способности на човека. Дълги години е изследвал екстрасензорните възприятия и явления, хипнозата и спиритизма. Поддържал е връзка с известни по негово време окултисти и спиритисти. Създава и разработва теоретически термините *ектоплазма* и *метапсихика*.



Имал е интереси към историята, социологията, философията и литературата. Пионер е в авиацията.

<sup>125</sup> **Манев, Андрей**, сп. „Природа и наука“, 1935 г., VI год., 2 кн., 27 с.

<sup>126</sup> **Павлов, Иван** (1849-1936) – руски физиолог и психолог. Известен е като баща на учението за висшата нервна дейност и на руската физиологическа школа. Павлов е първият учен, който описва явлението, известно днес като условен рефлекс, и доказва биологичните основи на психичната дейност. През 1904 г. на Иван Павлов е присъдена Нобелова награда в областта на медицината за трудовете му по физиология на храносмилателните жлези.

<sup>127</sup> **Аристотел** (384-322 г. пр.Хр.) – древногръцки философ, ученик на Платон. Учител и възпитател на Александър Македонски. Баща на съвременната наука, той поставя началото на етиката, естетиката, психологията, политологията, икономиката, метеорологията и др. Създател на логиката като наука. Най-известното му съчинение е “Метафизика“, в което развива идеите си за битието, мисленето, вечността и др. Оприличава Бог на неподвижен двигател, който сам не се движи, но задвижва всичко. Повлиява силно на цялата философия и най-вече на западната християнската теология.

<sup>128</sup> **Бунге, Александър** (1851-1930) – руски зоолог и пътешественик.

<sup>129</sup> **Питагор** (570-495 г. пр.Хр.) – древногръцки философ и математик. Посветен в гръцките и египетските мистерии. Ходил във Финикия и Вавилон. Бил ученик на Заратустра, живял в 6 в. пр.Хр. Основава своя школа в Южна Италия, ок. 530 г. пр.Хр. Питагор учел за прераждането и отвъдния живот, водил чист начин на живот и пръв нарекъл себе си философ. В учението си обръща голямо внимание на числата и пръв изследва техните зависимости. Въвежда т.нар. Питагорова теорема ( $a^2+b^2=c^2$ ). Разработва и теория на музиката, като пръв открива отношението между струните и тоновете.

<sup>130</sup> **Платон** (427-347 г. пр.Хр.) – древногръцки философ, бил учител на Аристотел и ученик на Сократ. Последовател на

питагорейството, ходил и в Египет. Във философията си развива ученията за идеите, като надсетивни, нематериални същности на битието, диалектиката, безсмъртието на душата, знанието като припомняне, Вселената като живо същество, андрогинията и др. Пръв посочва съществуването на Атлантида.

<sup>131</sup> „**Дон Кихот де ла Манча**“ (1605, 1615) – роман от испанския писател Мигел де Сервантес Сааведра (1547-1616). Той се приема за един от най-големите шедеври на световната литература. Описва приключенията на испански благородник идеалист, който вследствие от четенето на много романи за рицарството започва да вярва, че той самият е рицар, който трябва да се бори срещу несправедливостите в света. Дон Кихот пътува със своя оръженосец Санчо Панса – необразован, но прагматичен селянин, и си поставя за задача да защитава сираци, девойки и вдовици, да брани безпомощните, а също и истината и красотата. Творбата представлява богата илюстрация на испанския живот през Ренесанса и съдържа много философски проникновения: Дон Кихот се превръща в алегория на човека, търсещ доброто и истината, преодолявайки многобройни препятствия. Неговият идеализъм в отделни моменти прилича на лудост в един свят, който разглежда понякога героизма и любовта като форми на лудостта и това е причина за много комични епизоди в романа.

<sup>132</sup> **Георгиев, Борис** (1888-1962) – български художник, който следва живопис в Санкт Петербург, в училище, ръководено от Николай Ръорих, а после в Германия. Установява се да живее в Италия, където създава едни от най-великолепните си шедеври. През 1922 г. се завръща в България, където се среща с Петър Дънов. Прави портрет на Учителя, който е запазен. Участва в множество международни изложби, пътешества из страни като Индия, Бразилия, Италия и др. В Индия се запознава със световноизвестни личности като Махатма Ганди, Рабиндранат Тагор, Джавахарлал Неру и др. Пътешества из Хималаите, където се среща със своя духовен учител Николай Ръорих. Тук той създава поредица пейзажи и портрети, вдъхновени от индуските легенди и от мистицизма на културно-религиозното богатство на Индия. Носител е на голямата награда „Короната на Италия“ за цялостното си творчество.

<sup>133</sup> **Тагор, Рабиндранат** (1861-1941) – индийски писател, поет и философ. Виден общественик, бори се за национална независимост на Индия и за културна просвета. През 1913 г. получава Нобелова награда за литература. Приятел с Махатма Ганди, Алберт Айнщайн, Ромен Ролан и др. През 1926 г. се запознава с българския художник Борис Георгиев и по негова покана идва същата година в България, където се събират хиляди негови посрещачи. Някои от най-важните му произведения са стихосбирките „Гитанджали“ и „Градинарят“ и философските есета „Садхана“.

<sup>134</sup> **Емерсън, Ралф** (1803-1882) – американски мислител и писател, чиято философска проза граничи с поезията, основоположник на движението *трансцендентализъм*, посветил живота си на борбата за утвърждаване на индивидуалната свобода; ангажира се и с движението срещу робството, с въпроса за женските права. Сред най-известните му книги са сборниците с есета „Природата“, „Видни хора“ и др. В тези творби той насърчава читателите да се доверят на интуицията си, да използват потенциалните си възможности, да търсят в Природата извор на вдъхновение и истина и да открият автентичното в себе си.

<sup>135</sup> **Словацки, Юлиуш** (1809-1849) – полски поет и драматург, представител на романтизма. Пише лирика през целия си живот като един постоянен пътепис на вътрешния си мир, както и множество драми, лирико-епични и драматични поеми, библейска проза. Основният акцент в творчеството му пада върху изгнаничеството и динамичната политическа обстановка, красотата е жадуван и търсен от автора образ, той болезнено е привързан към полската реч. Създава лирически произведения („Химн на залеза на Слънцето“ и „Моето завещание“), поемата „Ангели“ и др. Схващането за физическия и моралния порядък е разгледано в „Генезис на Духа“, където историята на Вселената получава формата на разказ за действията на проявяващия се в многобройни форми Дух творец.

<sup>136</sup> **Карлейл, Томас** (1795-1881) – шотландски писател, историк и философ. Всичките му произведения са проникнати от стремежа да обясни прогреса на човечеството с живота на отделните изключителни личности. Според него световната история е биография на великите хора. Той поставя в основата

на цивилизацията нравствения дълг, политическата му програма се ограничава с проповядване на труда, нравственото чувство и вярата. Оценката на героическото в историята и недоверието към силата на учрежденията и знанието го довеждат до формален култ към миналите времена, по-благоприятни за героическите личности. Според Карлейл когато героическото начало в обществото отслабва, започват да действат скритите разрушителни сили на масите в революциите и въстанията. Възгледите му са разкрити в „Памфлети за последните дни“, където той се надсмива над еманципацията на негрите, над демокрацията, филантропията, над политико-икономическите учения и др. Тези идеи повлияват по-късно на развитието на нацизма.

<sup>137</sup> **Уайлд, Оскар** (1854-1900) – ирландски и британски писател и поет, един от най-успешните драматурзи на късновенвкторианска Англия. Учи в Оксфорд класическа литература и философия, където показва своите предпочитания към новото декадентско движение, чийто идеал е „чистото изкуство“. В обществените си изяви провокира светските кръгове с необичайния си маниер на обличане и с хомосексуализма си. Автор е на сборника „Стихотворения“, отличаващ се с блестяща импресионистична форма, на романа „Портретът на Дориан Грей“ и на комедиите „Колко е важно да бъдеш сериозен“, „Идеалният мъж“ и др. Пише сборник с приказки – „Щастливият принц и други истории“. Изключително популярен става със своите афоризми и анекдоти.

<sup>138</sup> **Проф. Стоянов, Андрей** – български пианист виртуоз, педагог, теоретик, есеист и философ от началото на ХХ в. Учи в прочутия Роберт колеж в Цариград, продължава вече като пианист образованието си във Виена. През 1914 г. поема трудния и лишен от традиции педагогически път в България, първоначално като преподавател в Музикалното училище, а после като професор в Музикалната академия.

<sup>139</sup> **д'Алвейдър, Сент-Ив** (1842-1909) – френски окултист, основател на учението за синархията. Първ употребил названието Агарта. Най-известната му творба е „Археометър“ (1909). Тя е ключ към познанието за всички религии и древни науки.

<sup>140</sup> **Фор, Себастиан** (1858-1942) – френски социалист и анархист, който е много добър оратор и агитатор, редактирал е много вестници и списания. Той създава в Рамбуйе, край Париж (1904-1917), свободното училище „Кошерът“. Участва активно в движението за мир като почетен член на Международната лига на борците за мир. Най-значимият му труд е съставянето на „Анархистична енциклопедия“, една от най-впечатляващите анархистични публикации, които някога са издавани.

<sup>141</sup> **Лийц, Херман** (1868-1919) – немски педагог, по чиято методика в Германия са създадени много специализирани училища и академии.

<sup>142</sup> **Михаелис, Карин** (1872-1950) – датска педагожка и писателка, авторка на книгата „Биби – малкото северно момиче“ и „Пътешествието на Биби“ – разказ за невероятните истории на едно малко скандинавско момиченце.

<sup>143</sup> **Проф. Пиръв, Генчо** (1901-2001) – български педагог и психолог, последовател на Толстой. Учи философия и педагогика и специализира в САЩ. Той е основател и ръководител на катедра „Психология“ в Софийския университет и директор на Института по педагогика. Научният му принос е огромен: в областта на теорията и методиката на образованието, на общата, експерименталната, възрастовата, педагогическата и когнитивната психология, на семейното и общественото възпитание и възпитанието на личността. Най-значителният му труд е „Психологията – фундаментална наука за човека“.

<sup>144</sup> **Пиръв, Генчо**, сп. „Просвета“, 1940 г., VI год., 4 кн., 465 с.

<sup>145</sup> **Келог, Джон** (1852-1943) – американски лекар, откривател на корнфлейкса (хранителен продукт, който се произвежда от царевични зърна) и на фъстъченото масло. Той пише книги по здравни въпроси и хранене и ръководи собствен санаториум. Келог използва т. нар. холистични (разглеждащи човека като органична цялост) методи на лекуване, особено вегетарианско хранене, хидротерапия, клизми и лечебна гимнастика. Той бил привърженик на т.нар. „натурална хигиена“, която отхвърляла методите на официалната медицина. Под негово ръководство санаториумът

става известен и търсен от много посетители. Тази алтернативна медицина, която Келог практикувал, развива теорията, че болестите се появяват поради самоотравянето на тялото – повечето са на стомашно-чревна основа и са предизвикани от неправилно хранене като например с месо, алкохол, кафе, подправки, заради пушене и безконтролен секс.

<sup>146</sup> **Кингсфорд, Анна** (1846-1888) – една от първите жени в Англия, получили научна степен в областта на медицината. Тя става известна като борец против опитите с животни, като защитник на правата на жените и вегетарианец. Получава медицинско образование в Париж без проведени опити върху животни. Защишава докторска степен с дисертация за вегетарианството. Кингсфорд е участничка в теософското движение в Англия и през 1883 г. става председател на Теософското общество.

<sup>147</sup> **Омир** (VIII–VII в. пр.Хр.) – легендарен древногръцки епически поет и рапсод, на когото се приписва авторството на поемите „Илиада“ и „Одисея“, на сборници с химни и други творби за Троянската война.

<sup>148</sup> „Учителя за дишането“, Книгоиздателство „Братство“, Севлиево

<sup>149</sup> Сп. „Просвета“, 1940 г., V год., 9 кн., 1095 с.







Боян Боев

**УЧИТЕЛЯ ЗА ОБРАЗОВАНИЕТО**  
**РОЛЯТА НА ОБРАЗОВАНИЕТО В ЖИВОТА**

Редактор *Спаска Миховска*  
Художник на корицата *Илиана Попова*  
Художник *Огнян Георгиев*  
Предпечат *Иван Джеджев*

Издаелство „Бяло Братство“  
Детска школа „Бялото кокиче“  
София, ул. „Ген. Щерю Атанасов“ 2  
Тел: (02) 668 955; 0897 847 643

[www.beinsadouno.org](http://www.beinsadouno.org)  
[www.bialobratstvo.info](http://www.bialobratstvo.info)

[izdatelstvo@bialobratstvo.info](mailto:izdatelstvo@bialobratstvo.info)  
[bialoto.kokiche@gmail.com](mailto:bialoto.kokiche@gmail.com)